

# **Band Saw Instruction Manual**

**MODEL: BS-85**



# Band Saw

Model: BS-85



★ The picture is for reference only, please refer to the actual.



Warning-To reduce the risk of injury, user must read instructions manual carefully.

## PRODUCT DESCRIPTION



## Safety procedures for the operator

Before starting to work with your band saw, read this manual carefully so that you can use the machine you have just bought better and with maximum safety.

- Keep your work surface clean: cleanliness in the cutting area is essential if you are to work in safety.
- Avoid dangerous exposure: Do not use the machine in very damp places, or near inflammable liquids or explosive gases.
- Do not force the machine unnecessarily: in order to obtain the best performance, follow the instructions given in this booklet. Too high a

pressure on the piece to be cut may cause rapid deterioration of the blade and harmful overheating of the motor. For recommended cutting times, see the cutting table.

- Dress suitably: do not wear wide-sleeved clothes or accessories such as scarves, necklace or bracelets that could be caught in the moving parts.
- Always use the clamp: the pieces to be cut must always be held still with the clamp. Never hold with your hand piece that are to be cut.
- Avoid accidental starts: do not keep pressed the button on the grip, while inserting the plug in the socket. Make sure the main switch is in "0" position.
- Check the machine: before starting each cutting operation, ensure that all the parts of the machine are whole and that protection are in safety position.
- Information on noise (EEC directive 09/392): in normal conditions of use, the cutting machine produce the following sound pressure level equivalent values:

$Leq = 82 \text{ dB (A)}$ , when running idle

$Leq = 87,5 \text{ dB (A)}$ , when working

We recommend the use of personal means of ear protection, such as earmuffs or earplugs.

## **Operating instructions**

When delivered, your band saw has already undergone a strict inspection and is able to offer the best performance. However, before starting work, you must adjust the blade tension and run the blade in.

### **1. Adjusting the blade tension (Fig.1)**

Carefully proceed as follows: a correct blade tension is fundamental if you are to get the best performance from your band saw. Ensure that the switch is in "0" position. Turn the hand wheel(B) clockwise as far as it can go, but without blocking it completely. While holding the

hand wheel(B)still, turn the knob(C) anticlockwise until it locks.

**N.B. if tension is too high, the blade tends to escape from the guides.**

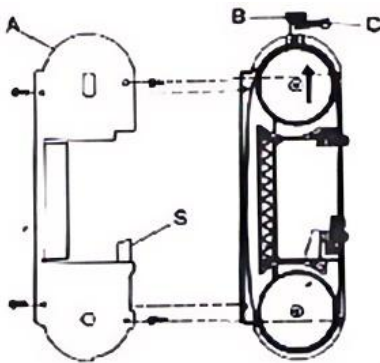

Fig.: 1

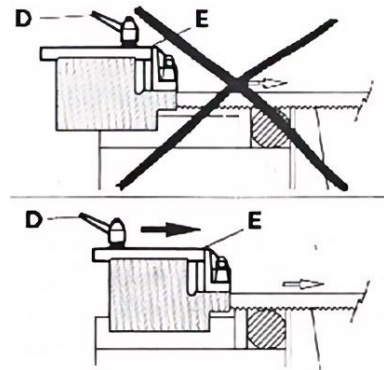

Fig.: 2

## 2. Adjusting the blade guide

Your cutting machine is provided with a sliding guide(E) with built-in protection, which guides the part of the blade necessary to make the cut, and at the same time, protects the part of the blade not in use. To do this, simply slacken the handle (D) and slide the blade guide (E) so as to bring it closer to or farther from the piece that is to be cut (as clearly shown in fig.2).

## 3. Running in the blade

To safeguard the life and quantity of a new blade, the first two or three cuts must be made exerting slight pressure on the piece so that the cutting time is almost twice the one normally needed (see cutting table).

## 4. Adjusting the stop bar (fig.3)

If you have to cut several pieces, all the same length, use the stop bar provided with the band saw, in order to avoid repeating the measurements.

Insert the rod (F) in the hole in the base and block it with the tow nuts. Slacken the handwheel (B) and place the stop (H) at the necessary distance from the blade. Then lock the handwheel (G).

## 5. Adjusting the cutting angle

The band saw can cut an angle varying from 0° to 45°: It is sufficient to slacken the nut (I) with a 17mm spanner and turn the rotating support (L) towards the corresponding limit stops (M) and (N). For all other intermediate angles, turn the rotating support until the mark (O) on the support matches the corresponding position in the plate. Then lock the rotating support again with the nut (I).

## 6. Blade replacement

Whenever the blade is worn, or whenever you need one with different tothing (see Choosing the blade, point 7), it must be replaced with a more suitable one.

- Slacken handle D (fig.2) and slide blade guide E as far as it will go, following the direction of the arrow in fig.2.
- Remove protective casing A, by unscrewing the four screws.
- Slacken the blade tension, turning knob C (fig.1) clockwise until it stops, and hand wheel B anticlockwise.
- Using a 10mm-spanner, slacken the hexagonal nuts P on the two blade guide on the outside of the blade (fig.5).
- With the same spanner, gently turn the head of the screws Q on the same blade guide anticlockwise, so as to move the bearings far away enough from the blade and therefore enable you to extract it easily from the guides.
- Pull the blade out of the guides first, and then out of the rubber-coated pulleys.
- Insert the new blade first between the guides and then onto the rubber-coated pulleys, with the teeth facing as shown in fig.6.
- Put the blade under tension again, as described in point 1, and reposition the two outer blade guides in slight contact with the blade, turning the head of the screw Q clockwise.
- Lock the two hexagonal nuts P again.
- Replace protective casing A, being careful to insert the blade between the straps of the protection S(see fig.1.).
- Reposition blade guide E in the correct position for the next cut(see point 2).

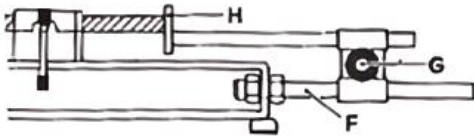

Fig.: 1

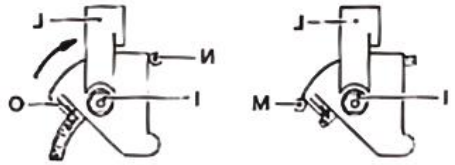

Fig.: 2

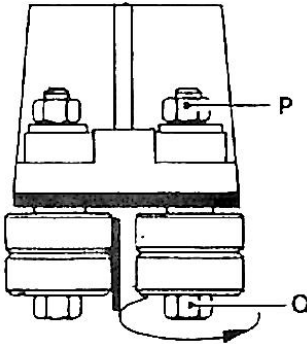

Fig.: 5

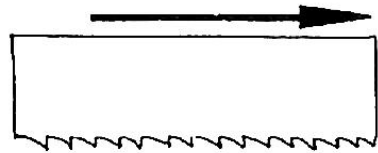

Fig.: 6

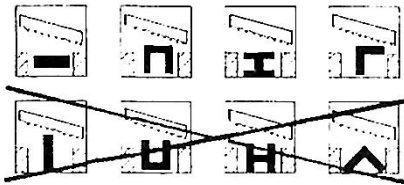

Fig.: 7

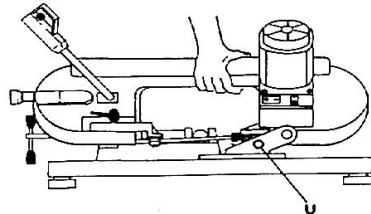

Fig.: 8

## 7. Choosing the cutting speed (only No. 1811000)

This version can perform at two different speeds. In this way, you can always choose the speed most suitable to the material to be cut, regulating it by means of the variator.





## 8. Choosing the blade

The choice of the right blade and its tothing depends on the type of material you have to cut and on its section. Your band saw is fitted with a 1325x13mm, 0.65mm thick metal blade, with variable tooth formation of 8-12 teeth per inch, which can perform most of the cuts

possible with this machine. However, blades with 6 or 14 teeth per inch are also available for special cutting requirements, as indicated in the "cutting table".

## 9. Correct positioning of the piece in the clamp

Pieces to be cut must always be held firmly in the clamp, directly between the two jaws and without inserting other objects. Were profiles, flat bars or particular shapes to be cut, refer to the examples in fig.7.

	30 50 85 max	8/12 6 6	60 60 60	0'40" 2'00" 5'00"
	30 50 85 max	8/12 6 6	60 60 60	1'10" 3'10" 8'00"
	25x35 40x50 85x105 max	8/12 6 6	60 60 60	1'10" 2'30" 11'00"
	30xs.1 40xs.2 50xs, 5 max	14 14 8/12	80 80 60	0'05" 0'15" 0'50"
	30xs.1 50xs.2	14 14	80 60	0'10" 0'30"

## 10. Locking device for transport

Your cutting machine is provided with a locking device, which allows you to transport it from one place to another. It is sufficient to insert the pin(U) in the hole in the body, and then lift the machine, gripping it as shown in fig.8.

## Maintenance

·Be careful: before every cleaning or maintenance operation, ensure that the plug is not in the electric supply socket.

·Keep the cutting machine free from residue by means of a vacuum cleaner or a brush, passing it also over the blade guides and the rubber-coated pulleys.

·Keep the band saw in good conditions: if it is not to be used for a long time, put it away in its original packing in a damp-free place. In these cases it is advisable to slacken the blade so as not to keep it under tension unnecessarily.

### Spare parts

Together with this manual you can find the exploded views showing all the components of the band saw. Refer to these drawings to identify any spare parts you may need.

The data in the present table is approximate.

### Electrical data

Take into account that, upstream from the mains to which the cutting machine is connected, there must be a suitable magneto thermal protected to safeguard all the leads against short-circuits and overloads. This protection device must be chosen according to the electric characteristics of the machine as shown below.

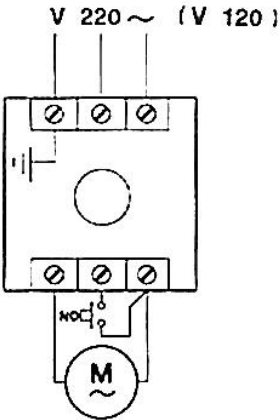
Rated voltage	220~240 Volt 110~120 Volt	
Rated current	4.2 Amp	
Absorbed power	1000 Watt	
Max.ad. Overload (30sec.)	5 Amp	Fig.: 9

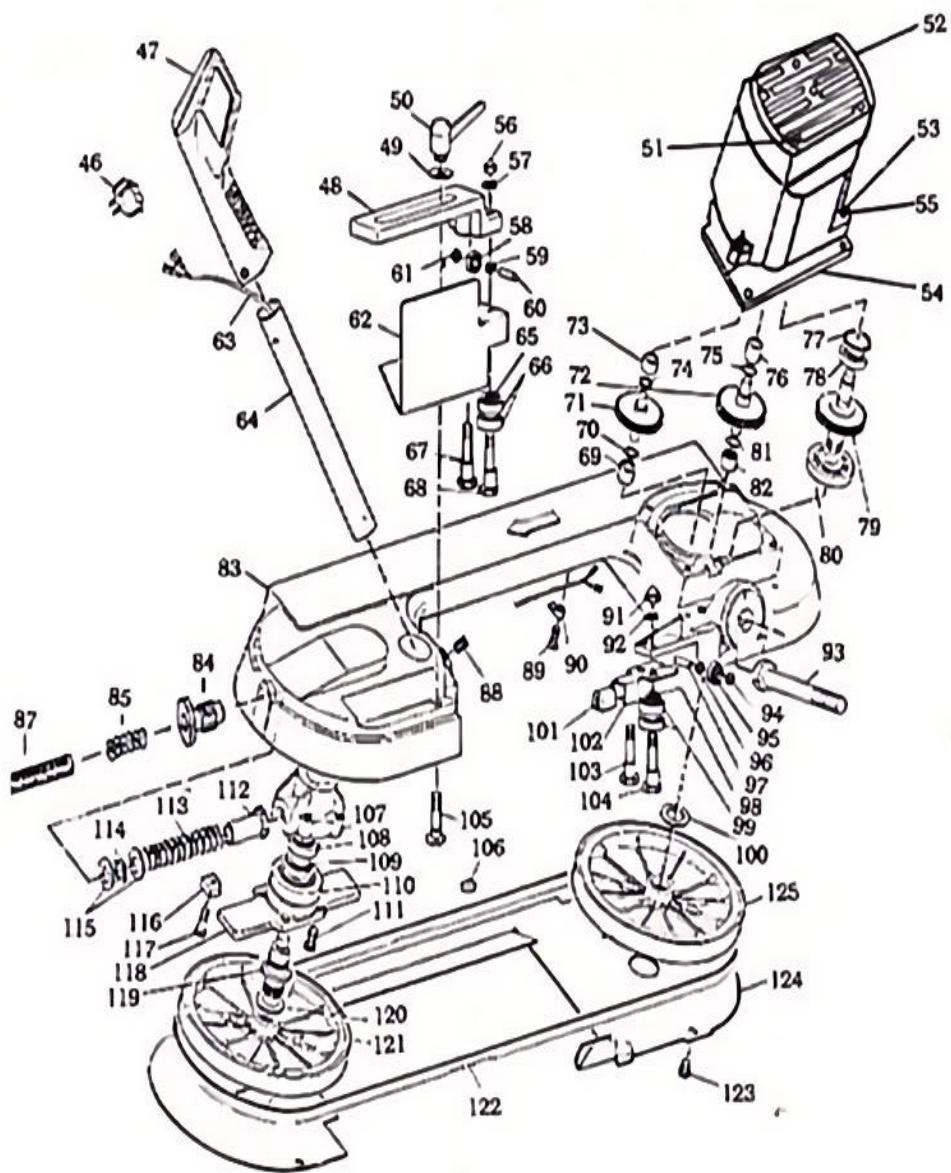

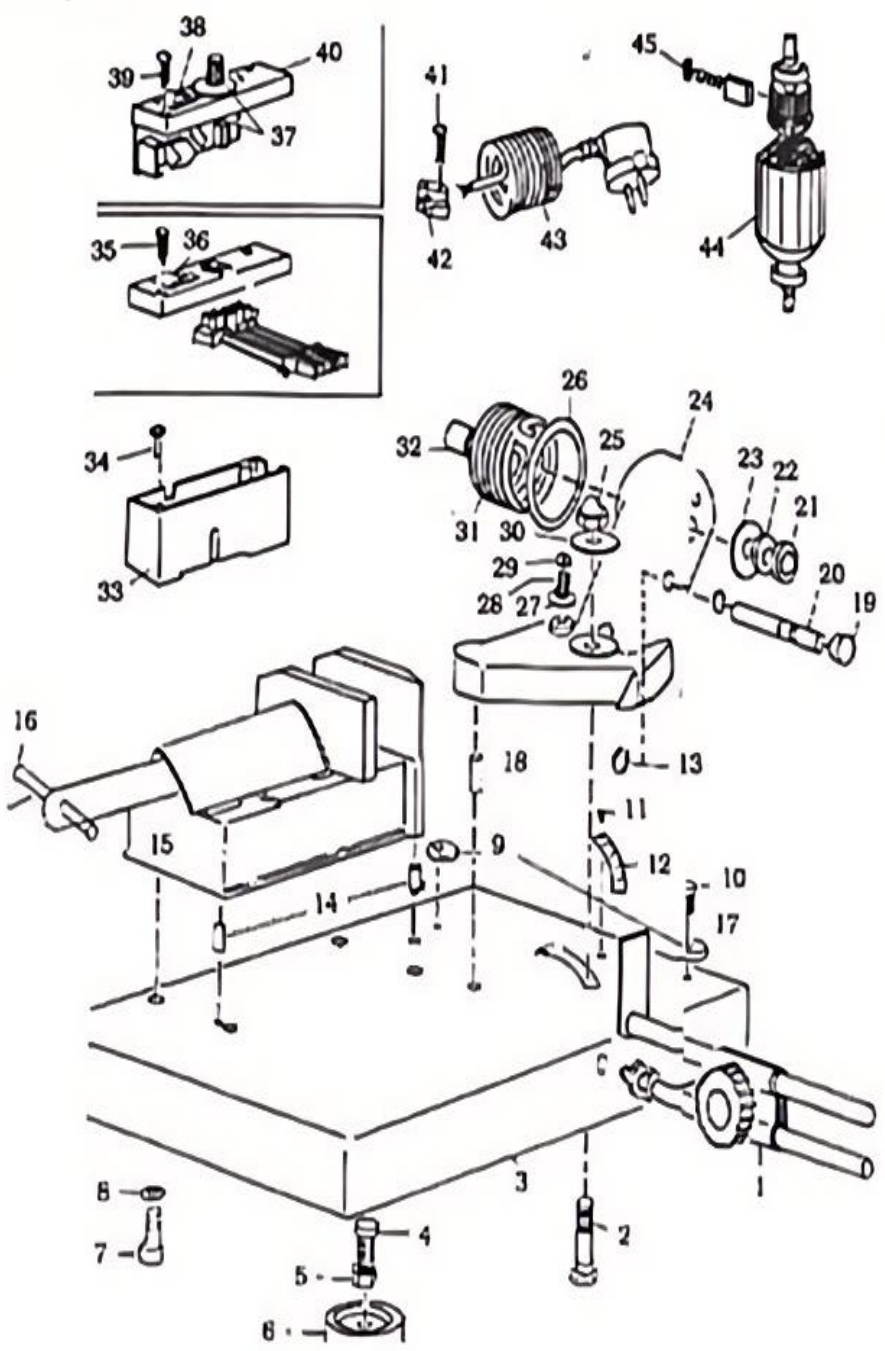

No.	Description	No.	Description	No.	Description	Qty	Qty	Qty
1	Balance support	45	Carbon	89	Screw			
2	Hexagon screw head	46	Switch	90	Plastic cover			
3	Bottom	47	Rubber handle cover	91	Hexagon nut			
4	H.H.S.	48	Adjustable blade length	92	Washer			
5	Nut	49	Washer	93	Hexagon rod			
6	Plastic bottom	50	Blade tension adjustable	94	Screw			
7	Hexagon head screw	51	Handless screw	95	Beating			
8	Washer	52	Motor cover	96	Screw			
9	Stopper	53	Screw	97	Rod			
10	Screw	54	Plastic case	98	Washer			
11	Scale	55	Bush	99	Bearing			
12	Nut	56	Hexagon nut	100	Washer			
13	Plastic ring	57	Washer	101	Carpet			
14	Pin	58	Bearing	102	Flexible bearing plate			
15	Casting vice	59	Screw	103	Rod screw			
16	Plastic cover	60	Pin	104	Rod screw			
17	Pin	61	Screw	105	Round rod screw			
18	Pin	62	Protect blade cover	106	Nut			
19	Plastic cover	63	Wire	107	Bearing cover			
20	Pin	64	Handle pivot	108	Bearing			
21	Hexagon nut	65	Washer	109	Washer			
22	Nut	66	Bearing	110	Bearing			

23	Washer nut	67	Bearing flexible rode	111	Hexagon headless screw			
24	Support	68	Bearing flexible rode	112	Hexagon head screw			
25	Hexagon nut	69	Bush	113	Spring			
26	Washer	70	Washer	114	Washer			
27	Washer	71	Gear	115	Washer			
28	Support screw	72	Gear	116	Angle lock nut			
29	Nut	73	Bush	117	Headless screw			
30	Washer	74	Washer	118	Lock plate			
31	Spring	75	Washer	119	Inner hexagon screw			
32	Screw	76	Bush	120	Washer			
33	Power box	77	Ring	121	Pulley wheel			
34	Screw	78	Bearing	122	Blade			
35	Screw	79	Gear	123	Screw nut			
36	On Off	80	Bearing	124	Blade back safety cover			
37	Wire cord	81	Gear	125	Pulley wheel			
38	On Off	82	Bush					
39	Screw	83	Aluminum body frame					
40	Power cover	84	Blade tension adjusting handle					
41	Screw	85	Sping					
42	Connect plastic cover	86	Plastic cover					
43	Wire	87	Rod					
44	Electric body	88	Headless screw					





# **Scie à ruban Instruction Manuel**

**MODÈLE : BS-85**



# Band Saw

Modèle : BS-85



★ L'image est à titre de référence uniquement, veuillez vous référer à la réalité.



Avertissement - Pour réduire le risque de blessure, l'utilisateur doit lire attentivement le manuel d'instructions.

## PRODUCT DESCRIPTION



## Safety procedures for the operator

Avant de commencer à travailler avec votre scie à ruban, lisez attentivement ce manuel afin de pouvoir utiliser la machine que vous venez d'acheter au mieux et avec une sécurité maximale.

- Gardez votre surface de travail propre : la propreté de la zone de coupe est essentielle pour travailler en sécurité.
  - Évitez toute exposition dangereuse : n'utilisez pas la machine dans des endroits très humides, ou à proximité de liquides inflammables ou de gaz explosifs.
  - Ne forcez pas inutilement la machine : afin d'obtenir le meilleur Pour obtenir les meilleures performances, suivez les instructions fournies dans ce livret. Une pression trop élevée sur la pièce à couper peut entraîner une détérioration rapide de la lame et une surchauffe néfaste du moteur. Pour connaître les temps de coupe recommandés, consultez le tableau de coupe.
  - Habillez-vous convenablement : ne portez pas de vêtements à manches larges ni d'accessoires tels que foulards, colliers ou bracelets qui pourraient se prendre dans les pièces mobiles.
  - Utilisez toujours la pince : les pièces à couper doivent toujours être maintenues immobiles avec la pince. Ne maintenez jamais avec votre main les pièces à couper.
  - Évitez les démarrages accidentels : ne maintenez pas le bouton de la poignée enfoncé pendant que vous insérez la fiche dans la prise. Assurez-vous que l'interrupteur principal est en position « o ».
  - Vérifier la machine : avant de commencer chaque opération de coupe, s'assurer que toutes les pièces de la machine sont entières et que les protections sont en position de sécurité.
  - Informations sur le bruit (directive CEE 09/392) : dans des conditions normales d'utilisation, la machine de découpe produit les valeurs équivalentes au niveau de pression acoustique suivantes :
    - Leq = 82 dB (A), en fonctionnement au ralenti
    - Leq = 87,5 dB (A), en fonctionnement
- Nous recommandons l'utilisation de moyens personnels de protection auditive, tels que des cache-oreilles ou des bouchons d'oreilles.

## Operating instructions

À la livraison, votre scie à ruban a déjà subi un contrôle rigoureux et est en mesure de fournir les meilleures performances. Cependant, avant de commencer le travail, vous devez régler la tension de la lame et la roder.

## 1. Réglage de la tension de la lame (Fig.1)

Procédez avec précaution comme suit : une tension de lame correcte est fondamentale pour obtenir les meilleures performances de votre scie à ruban. Assurez-vous que l'interrupteur est en position « 0 ». Tournez la main la roue (B) dans le sens des aiguilles d'une montre aussi loin que possible, mais sans le bloquant complètement. Tout en tenant la main la roue (B) reste immobile, tournez le bouton (C) dans le sens inverse des aiguilles d'une montre jusqu'à ce qu'il se verrouille.

**NB si la tension est trop élevée, la lame a tendance à s'échapper des guides.**

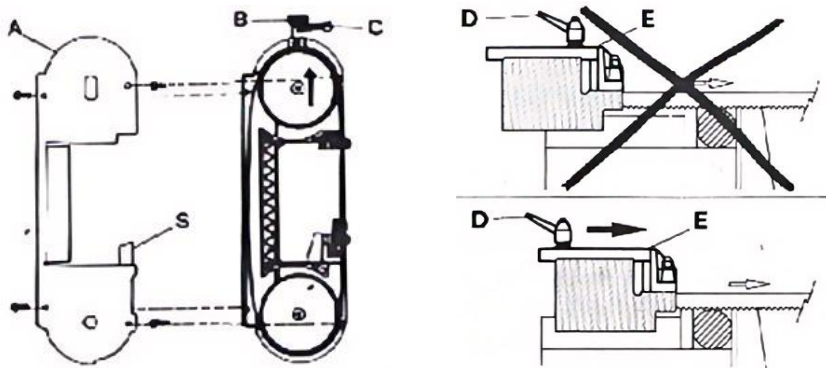

Fig.: 1 Fig.: 2

## 2. Réglage du guide-lame

Votre machine de découpe est équipée d'un guide coulissant (E) avec protection intégrée, qui guide la partie de la lame nécessaire à la découpe et protège en même temps la partie de la lame non utilisée. Pour cela, il suffit de desserrer la poignée (D) et de faire coulisser le guide-lame (E) de manière à le rapprocher ou à l'éloigner de la pièce à découper (comme le montre clairement la fig. 2).

### **3. Course dans la lame**

Pour préserver la durée de vie et la quantité d'une lame neuve, les deux ou trois premières coupes doivent être effectuées en exerçant une légère pression sur la pièce afin que le temps de coupe soit presque le double de celui normalement nécessaire (voir tableau de coupe).

### **4. Réglage de la barre d'arrêt (fig.3)**

Si vous devez couper plusieurs pièces, toutes de même longueur, utilisez la barre de butée fournie avec la scie à ruban, afin d'éviter de répéter les mesures.

Introduisez la tige (F) dans le trou de la base et bloquez-la avec les deux écrous. Desserrez le volant (B) et placez la butée (H) à la distance nécessaire de la lame. Ensuite, bloquez le volant (G).

### **5. Réglage de l'angle de coupe**

La scie à ruban peut couper un angle variant de 0° à 45° : Il suffit de desserrer l'écrou (I) avec une clé de 17 mm et de tourner le support rotatif (L) vers les butées correspondantes (M) et (N). Pour tous les autres angles intermédiaires, tourner le support rotatif jusqu'à ce que le repère (O) du support corresponde à la position correspondante dans la platine. Puis bloquer à nouveau le support rotatif avec l'écrou (I).

### **6. Remplacement de la lame**

Chaque fois que la lame est usée, ou chaque fois que vous en avez besoin d'une avec une denture différente (voir Choix de la lame, point 7), il faut la remplacer par une plus adaptée.

- Desserrez la poignée D (fig.2) et faites glisser le guide-lame E jusqu'en butée, en suivant la direction de la flèche sur la fig.2.
- Retirer le boîtier de protection A, en dévissant les quatre vis.
- Relâchez la tension de la lame en tournant le bouton C (fig.1) dans le sens des aiguilles d'une montre jusqu'à ce qu'il s'arrête, puis roue B dans le sens inverse des aiguilles d'une montre.
- A l'aide d'une clé de 10 mm, desserrez les écrous hexagonaux P

sur les deux guides de lame à l'extérieur de la lame (fig.5).

·Avec la même clé, tournez doucement la tête des vis Q du même guide-lame dans le sens inverse des aiguilles d'une montre, de manière à éloigner suffisamment les roulements de la lame et ainsi pouvoir l'extraire facilement des guides.

·Retirez d'abord la lame des guides, puis de la poulies recouvertes de caoutchouc.

·Insérez d'abord la nouvelle lame entre les guides, puis sur les poulies recouvertes de caoutchouc, avec les dents orientées comme indiqué sur la fig.6.

·Remettre la lame sous tension, comme décrit au point 1, et repositionner les deux guides-lame extérieurs en léger contact avec la lame, en tournant la tête de la vis Q dans le sens des aiguilles d'une montre.

·Bloquez à nouveau les deux écrous hexagonaux P.

·Remettre en place le carter de protection A en prenant soin d'insérer la lame entre les sangles de la protection S (voir fig.1.).

·Repositionner le guide-lame E dans la bonne position pour la coupe

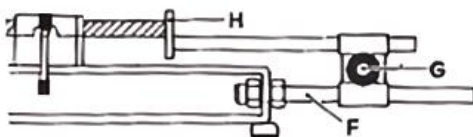

suivante (voir point 2).

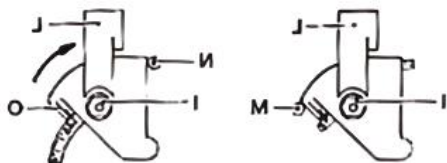

Fig.: 1 Fig.: 2

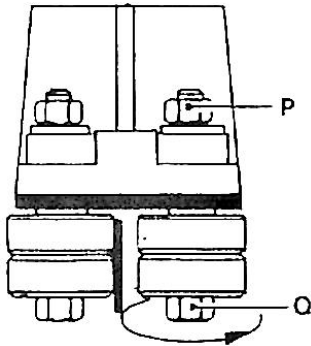

Fig.: 5 Fig.: 6

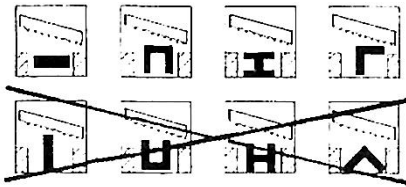
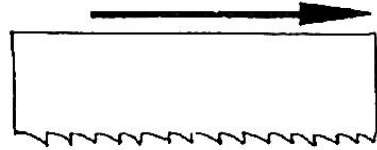
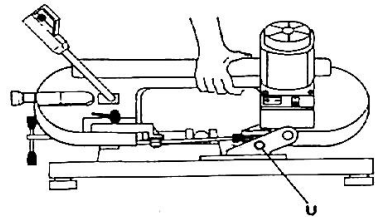

Fig.: 7 Fig.: 8



## 7. Choix de la vitesse de coupe (uniquement n° 1811000)





Cette version peut fonctionner à deux vitesses différentes. De cette façon, vous pouvez toujours choisir la vitesse la plus adaptée au matériau à couper, en la réglant au moyen du variateur.

## 8. Choix de la lame

Le choix de la bonne lame et de sa denture dépend du type de matériau vous devez couper et sur sa section. Votre scie à ruban est équipée d'une lame métallique de 1325x13mm, 0,65mm d'épaisseur, avec une formation de dents variable de 8 à 12 dents par pouce, qui peut effectuer la plupart des coupes possibles avec cette machine. Cependant, des lames à 6 ou 14 dents par pouce sont également disponibles pour des exigences de coupe spéciales, comme indiqué dans le « tableau de coupe ».

## 9. Positionnement correct de la pièce dans la pince

Les pièces à couper doivent toujours être maintenues fermement dans la pince, directement entre les deux mâchoires et sans introduire d'autres objets. Si l'on veut couper des profilés, des barres plates ou des formes particulières, se référer aux exemples de la fig.7.

 30 50 85 max	8/12 6 6	60 60 60	0'40" 2'00" 5'00"
 30 50 85 max	8/12 6 6	60 60 60	1'10" 3'10" 8'00"
 25x35 40x50 85x105 max	8/12 6 6	60 60 60	1'10" 2'30" 11'00"
 30xs.1 40xs.2 50xs, 5 max	14 14 8/12	80 80 60	0'05" 0'15" 0'50"
 30xs.1 50xs.2	14 14	80 60	0'10" 0'30"

## 10. Dispositif de verrouillage pour le transport

Votre machine de découpe est équipée d'un dispositif de blocage qui permet de la transporter d'un endroit à un autre. Il suffit d'insérer la goupille (U) dans le trou du corps, puis de soulever la machine en la saisissant comme indiqué sur la fig.8.

## Maintenance

- Attention : avant chaque opération de nettoyage ou d'entretien, assurez-vous que la fiche n'est pas dans la prise d'alimentation électrique.
- Gardez la machine de découpe exempte de résidus à l'aide d'un aspirateur ou une brosse, en la passant également sur les guides de lame et les poulies recouvertes de caoutchouc.

·Conserver la scie à ruban dans de bonnes conditions : si elle ne doit pas être utilisée pendant une longue période, la ranger dans son emballage d'origine à l'abri de l'humidité. Dans ces cas, il est conseillé de détendre la lame pour ne pas la maintenir inutilement sous tension.

## Spare parts

Vous trouverez avec ce manuel les vues éclatées montrant tous les composants de la scie à ruban. Reportez-vous à ces dessins pour identifier les pièces de rechange dont vous pourriez avoir besoin. Les données du tableau actuel sont approximatives.

## Electrical data

Tenir compte du fait qu'en amont du réseau auquel est raccordée la machine de découpe, il doit y avoir une protection magnéto-thermique adaptée pour protéger tous les conducteurs contre les courts-circuits et les surcharges. Ce dispositif de protection doit être choisi en fonction des caractéristiques électriques de la machine comme indiqué ci-dessous.

Tension nominale	220~240 volts 110~120 volts	<p>The diagram shows a three-phase power supply with three input terminals labeled 'V 220 ~ (V 120)'. These terminals are connected to a thermal magnetic protection device (MOC) which contains a fuse and a thermal relay. The output of the MOC is connected to a three-phase motor (M).</p>
Courant nominal	4,2 A	
Puissance absorbée	1000 watts	
Surcharge max.ad. (30sec.)	5 ampères	

Fig.: 9

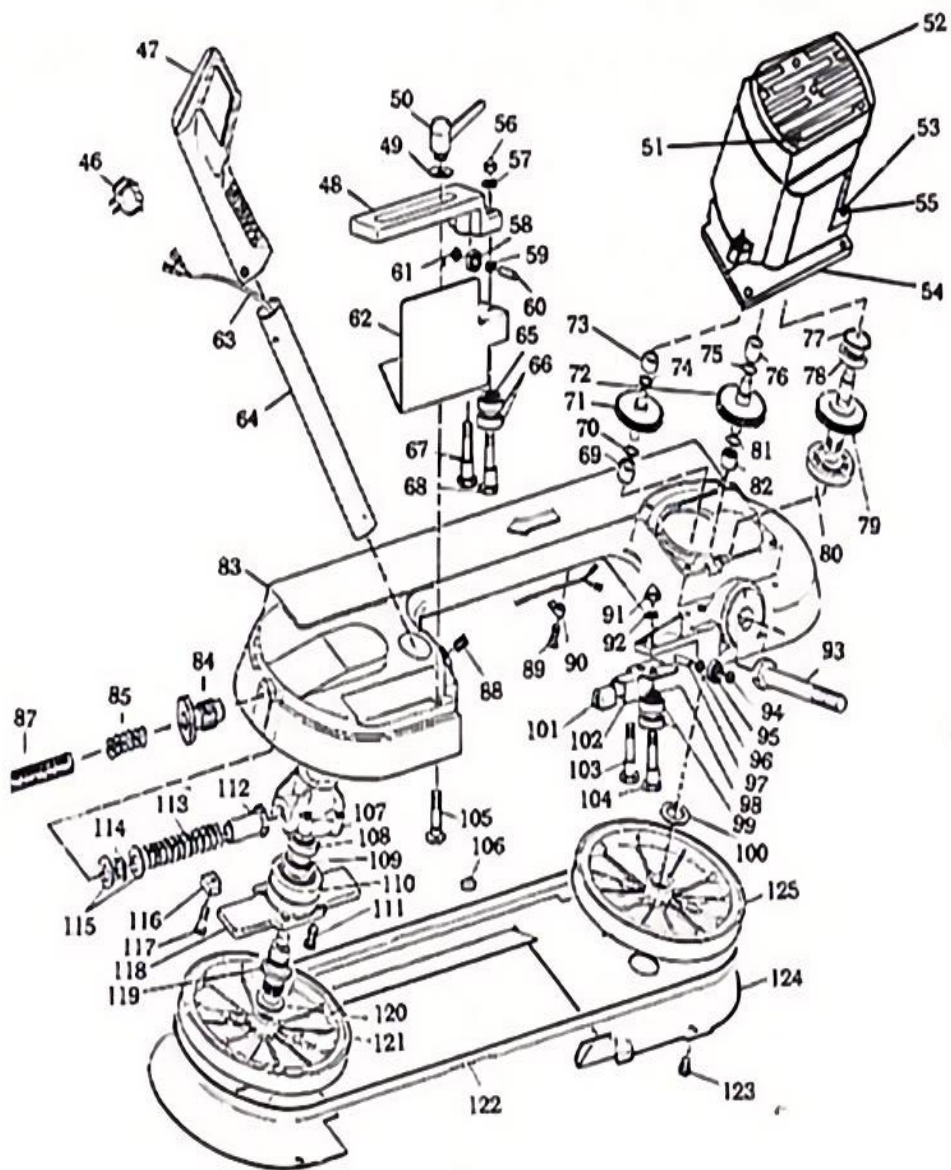

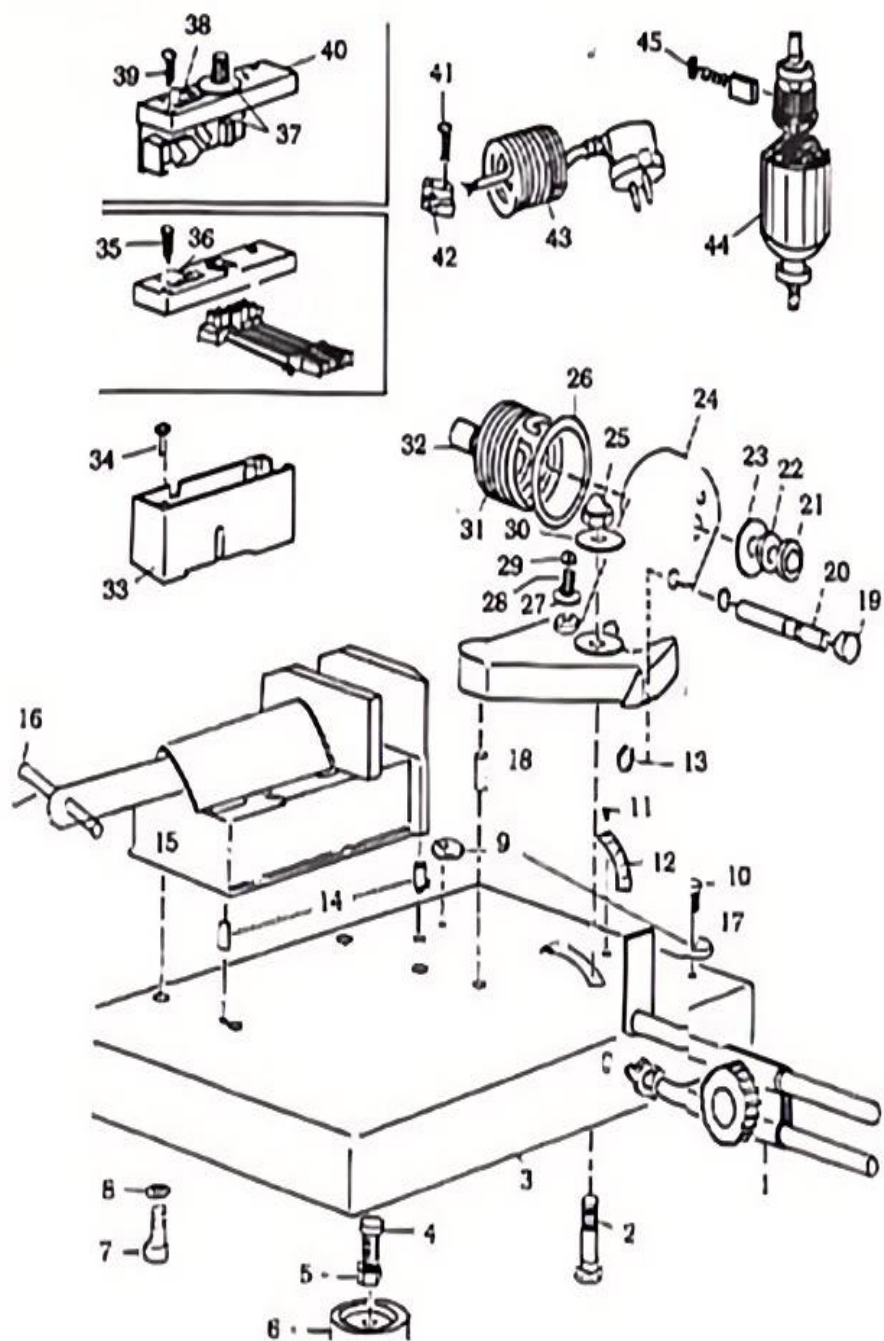

Non	Description	Non	Description	Non	Description	Quantité	Quantité	Quantité
1	Soutien à l'équilibre	45	Carbone	89	Vis			
2	Vis à tête hexagonale	46	Changer	90	Couverture en plastique			
3	Bas	47	Revêtement de poignée en caoutchouc	91	Écrou hexagonal			
4	HHS	48	Longueur de lame réglable	92	Rondelle			
5	Noix	49	Rondelle	93	Tige hexagonale			
6	Fond en plastique	50	Tension de la lame réglable	94	Vis			
7	Vis à tête hexagonale	51	Vis sans poignée	95	Battement			
8	Rondelle	52	Couvercle du moteur	96	Vis			
9	Bouchon	53	Vis	97	Tige			
10	Vis	54	Boîtier en plastique	98	Rondelle			
11	Échelle	55	Buisson	99	Palier			
12	Noix	56	Écrou hexagonal	100	Rondelle			
13	Bague en	57	Rondelle	101	Tapis			

	plastique							
14	Épingle	58	Palier	102	Plaque d'appui flexible			
15	Étau de coulée	59	Vis	103	Vis à tige			
16	Couverture en plastique	60	Épingle	104	Vis à tige			
17	Épingle	61	Vis	105	Vis à tige ronde			
18	Épingle	62	Protégez le couvercle de la lame	106	Noix			
19	Couverture en plastique	63	Fil	107	Couvercle de palier			
20	Épingle	64	Pivot de la poignée	108	Palier			
21	Écrou hexagonal	65	Rondelle	109	Rondelle			
22	Noix	66	Palier	110	Palier			
23	Rondelle écrou	67	Roulement à billes flexible	111	Vis sans tête hexagonale			
24	Soutien	68	Roulement à billes flexible	112	Vis à tête hexagonale			
25	Écrou hexagonal	69	Buisson	113	Printemps			
26	Rondelle	70	Rondelle	114	Rondelle			
27	Rondelle	71	Engrenage	115	Rondelle			

28	Vis de support	72	Engrenage	116	Contre-écrou d'angle			
29	Noix	73	Buisson	117	Vis sans tête			
30	Rondelle	74	Rondelle	118	Plaque de verrouillage			
31	Printemps	75	Rondelle	119	Vis à six pans creux			
32	Vis	76	Buisson	120	Rondelle			
33	Boîtier d'alimentation	77	Anneau	121	Poulie			
34	Vis	78	Palier	122	Lame			
35	Vis	79	Engrenage	123	Écrou de vis			
36	Allumé Éteint	80	Palier	124	Couvercle de sécurité arrière de la lame			
37	Cordon métallique	81	Engrenage	125	Poulie			
38	Allumé Éteint	82	Buisson					
39	Vis	83	Cadre de carrosserie en aluminium					
40	Couvercle d'alimentation	84	Poignée de réglage de la tension de la lame					
41	Vis	85	Printemps					

42	Connectez le couvercle en plastique	86	Couverture en plastique					
43	Fil	87	Tige					
44	Corps électrique	88	Vis sans tête					





# **Bandsäge Anweisung Handbuch**

**MODELL: BS-85**



# Band Saw

Modell: BS-85



★ Das Bild dient nur als Referenz. Bitte beachten Sie das tatsächliche Bild.



Warnung: Um das Verletzungsrisiko zu verringern, muss der Benutzer die Bedienungsanleitung sorgfältig lesen.

## PRODUCT DESCRIPTION



## Safety procedures for the operator

Bevor Sie mit der Arbeit an Ihrer Bandsäge beginnen, lesen Sie diese Anleitung sorgfältig durch, damit Sie die neu erworbene Maschine besser und mit maximaler Sicherheit nutzen können.

- Halten Sie Ihre Arbeitsfläche sauber: Sauberkeit im Schneidbereich ist für sicheres Arbeiten unerlässlich.
- Vermeiden Sie gefährliche Einwirkungen: Verwenden Sie die Maschine nicht an sehr feuchten Orten oder in der Nähe von brennbaren Flüssigkeiten oder explosiven Gasen.
- Belasten Sie die Maschine nicht unnötig: Um die beste Leistung zu

erzielen,

Um die Leistung zu verbessern, befolgen Sie die Anweisungen in dieser Broschüre. Zu hoher Druck auf das zu schneidende Werkstück kann zu einer schnellen Abnutzung des Sägeblatts und einer schädlichen Überhitzung des Motors führen. Empfohlene Schneidzeiten finden Sie in der Schneidtablelle.

- Tragen Sie angemessene Kleidung: Tragen Sie keine Kleidung mit weiten Ärmeln oder Accessoires wie Schals, Halsketten oder Armbänder, die sich in den beweglichen Teilen verfangen könnten.
- Immer die Klemme verwenden: Die zu schneidenden Teile müssen immer mit der Klemme festgehalten werden. Halten Sie die zu schneidenden Teile niemals mit der Hand fest.
- Vermeiden Sie unbeabsichtigte Starts: Halten Sie den Knopf am Griff nicht gedrückt, während Sie den Stecker in die Steckdose stecken. Stellen Sie sicher, dass sich der Hauptschalter in der Position „O“ befindet.
- Überprüfen Sie die Maschine: Stellen Sie vor jedem Schneidvorgang sicher, dass alle Teile der Maschine vollständig sind und sich die Schutzvorrichtungen in der Sicherheitsposition befinden.
- Informationen zum Lärm (EWG-Richtlinie 09/392): Unter normalen Einsatzbedingungen erzeugt die Schneidemaschine folgende Schalldruckpegeläquivalentwerte:

Leq = 82 dB (A), im Leerlauf

Leq = 87,5 dB (A), beim Arbeiten

Wir empfehlen die Verwendung eines persönlichen Gehörschutzes, beispielsweise Ohrenschützer oder Ohrstöpsel.

## **Operating instructions**

Bei der Auslieferung ist Ihre Bandsäge bereits einer strengen Prüfung unterzogen worden und kann beste Leistung erbringen. Bevor Sie jedoch mit der Arbeit beginnen können, müssen Sie die Bandspannung einstellen und das Band einfahren.

## 1. Einstellen der Sägeblattspannung (Abb.1)

Gehen Sie sorgfältig wie folgt vor: Eine korrekte Sägeblattspannung ist von grundlegender Bedeutung, wenn Sie die beste Leistung Ihrer Bandsäge erzielen möchten. Stellen Sie sicher, dass sich der Schalter in der Position „0“ befindet. Drehen Sie den Handschalter das Rad (B) im Uhrzeigersinn bis zum Anschlag drehen, ohne Blockieren Sie es vollständig. Während Sie die Hand halten Rad(B) still, drehe den Knopf(C) gegen den Uhrzeigersinn, bis es einrastet. **Hinweis: Bei zu hoher Spannung neigt das Sägeblatt dazu, aus den Führungen zu entkommen.**



Abb.: 1 Abb.: 2

## 2. Einstellen der Sägeblattführung

Ihre Schneidemaschine ist mit einer Gleitführung (E) mit integriertem Schutz ausgestattet, die den für den Schnitt erforderlichen Teil der Klinge führt und gleichzeitig den nicht verwendeten Teil der Klinge schützt. Lösen Sie dazu einfach den Griff (D) und verschieben Sie die Klingenföhrung (E), um sie näher an das zu schneidende Stück heranzubringen oder weiter davon weg (wie in Abb. 2 deutlich dargestellt).

## 3. Einfahren der Klinge

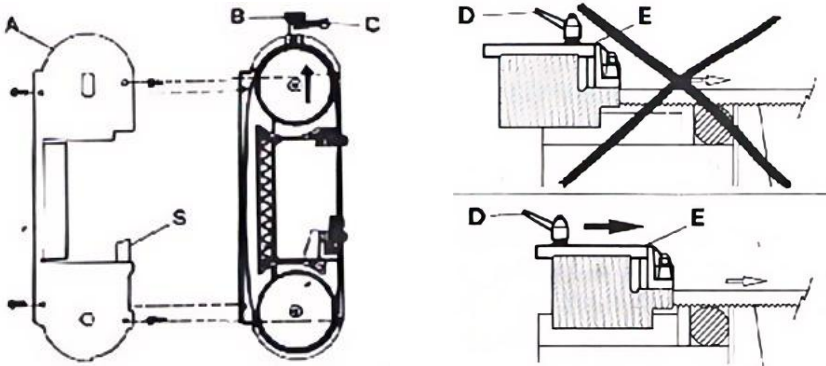
Um die Lebensdauer und die Leistung eines neuen Sägeblattes zu erhalten, müssen die ersten zwei bis drei Schnitte mit leichtem Druck auf das Werkstück ausgeführt werden, so dass die

Schneidzeit fast doppelt so lang ist wie normalerweise (siehe Schneidtablelle).

#### **4. Einstellen der Anschlagleiste (Abb. 3)**

Wenn Sie mehrere Stücke gleicher Länge schneiden müssen, verwenden Sie den mit der Bandsäge mitgelieferten Anschlag, um Wiederholungen bei der Messung zu vermeiden.

Stecken Sie die Stange (F) in die Öffnung im Sockel und blockieren Sie sie mit den beiden Muttern. Lösen Sie das Handrad (B) und platzieren Sie den Anschlag (H) im erforderlichen Abstand zum Sägeblatt. Verriegeln Sie anschließend das Handrad (G).

#### **5. Schnittwinkel einstellen**

Die Bandsäge kann einen Winkel von 0° bis 45° schneiden: Es genügt, die Mutter (I) mit einem 17-mm-Schlüssel zu lösen und die Drehhalterung (L) in Richtung der entsprechenden Anschläge (M) und (N) zu drehen. Für alle anderen Zwischenwinkel drehen Sie die Drehhalterung, bis die Markierung (O) auf der Halterung mit der entsprechenden Position auf der Platte übereinstimmt. Dann verriegeln Sie die Drehhalterung wieder mit der Mutter (I).

#### **6. Klingenswechsel**

Bei Verschleiß des Sägeblattes oder wenn Sie ein Sägeblatt mit anderer Zahnung benötigen (siehe Auswahl des Sägeblattes, Punkt 7), muss dieses durch ein geeigneteres ersetzt werden.

- Den Griff D (Abb. 2) lösen und die Klingenföhrung E bis zum Anschlag nach vorne schieben. die Pfeilrichtung in Abb. 2.
- Entfernen Sie das Schutzgehäuse A, indem Sie die vier Schrauben lösen.
- Lockern Sie die Sägeblattspannung, indem Sie den Knopf C (Abb. 1) im Uhrzeigersinn bis zum Anschlag drehen, Rad B gegen den Uhrzeigersinn.
- Mit einem 10mm-Schlüssel die Sechskantmuttern P an den beiden Sägeblattföhrungen lösen auf der Außenseite der Klinge (Abb. 5).
- Drehen Sie mit dem gleichen Schraubenschlüssel den Kopf der Schrauben Q an der gleichen Sägeblattföhrung vorsichtig gegen den

Uhrzeigersinn, um die Lager weit genug vom Sägeblatt wegzubewegen und es so einfacher aus den Führungen herausziehen zu können.

- Ziehen Sie die Klinge zuerst aus den Führungen und dann aus dem gummibeschichtete Riemenscheiben.
- Setzen Sie das neue Sägeblatt zunächst zwischen die Führungen und dann auf die gummibeschichteten Riemenscheiben, wobei die Zähne wie in Abb. 6 gezeigt zeigen müssen.
- Setzen Sie das Sägeblatt erneut unter Spannung, wie unter Punkt 1 beschrieben, und positionieren Sie die beiden äußeren Sägeblattführungen wieder so, dass sie leicht am Sägeblatt anliegen, indem Sie den Kopf der Schraube Q im Uhrzeigersinn drehen.
- Die beiden Sechskantmuttern P wieder kontern.
- Setzen Sie die Schutzhülle A wieder ein und achten Sie dabei darauf, die Klinge zwischen die Riemen des Schutzes S einzuführen (siehe Abb. 1).
- Positionieren Sie die Sägeblattführung E für den nächsten Schnitt wieder in der richtigen Position (siehe Punkt



Abb.: 1 Abb.: 2



Abb.: 5 Abb.: 6

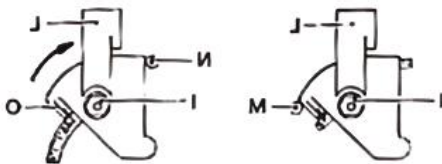
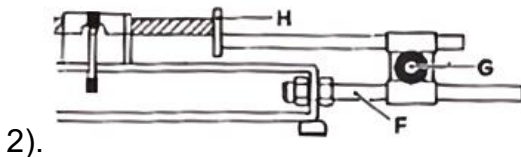

Abb.: 7 Abb.: 8

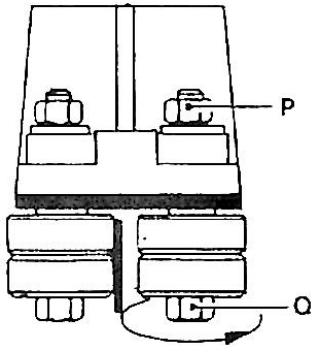

## 7. Schnittgeschwindigkeit wählen (nur Nr. 1811000)



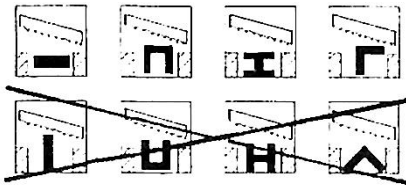
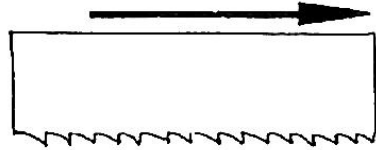
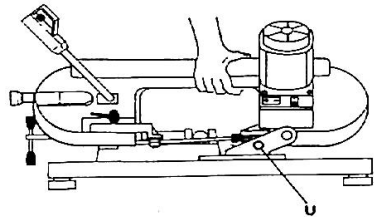

Diese Version kann mit zwei verschiedenen Geschwindigkeiten arbeiten. Auf diese Weise können Sie immer die für das zu schneidende Material am besten geeignete Geschwindigkeit wählen und diese mit dem Variator regeln.

## 8. Die Wahl der Klinge

Die Wahl des richtigen Sägeblattes und seiner Verzahnung hängt von der Art des Materials ab Sie müssen schneiden und auf seinem Abschnitt. Ihre Bandsäge ist mit einem 1325x13mm, 0,65 mm dicken Metallblatt ausgestattet, mit variabler Zahnanzahl von 8-12 Zähnen pro Zoll, die die meisten mit dieser Maschine möglichen Schnitte ausführen können. Für spezielle Schnitanforderungen sind jedoch auch Sägeblätter mit 6 oder 14 Zähnen pro Zoll erhältlich, wie in der „Schneidtable“ angegeben.

## 9. Richtige Positionierung des Werkstücks in der Klemme

Die zu schneidenden Teile müssen immer fest in der Klemme gehalten werden, direkt zwischen den beiden Backen und ohne Einschleiben anderer Gegenstände. Wenn Profile, Flachstäbe oder besondere Formen geschnitten werden sollen, beachten Sie die Beispiele in Abb. 7.

 30 50 85 max	8/12 6 6	60 60 60	0'40" 2'00" 5'00"
 30 50 85 max	8/12 6 6	60 60 60	1'10" 3 Fuß 10 Zoll 8'00"
 25 x 35 40 x 50 85x105 max	8/12 6 6	60 60 60	1'10" 2'30" 11'00"
 30xs.1 40xs.2 50x, 5 max.	14 14 8/12	80 80 60	0'05" 0'15" 0'50"
 30xs.1 50 x S.2	14 14	80 60	0'10" 0'30"

## 10. Transportsicherung

Ihre Schneidemaschine ist mit einer Verriegelungsvorrichtung ausgestattet, die Ihnen den Transport von einem Ort zum anderen ermöglicht. Stecken Sie dazu einfach den Stift (U) in die Öffnung im Gehäuse und heben Sie die Maschine an, indem Sie sie wie in Abb. 8 gezeigt festhalten.

### Maintenance

- Achtung: Vor jeder Reinigung oder Wartung sicherstellen, dass die Stecker steckt nicht in der Steckdose.
- Mit einem Staubsauger die Schneidemaschine von Rückständen befreien oder einer Bürste und führen Sie es auch über die

Sägeblattführungen und die gummibeschichteten Riemenscheiben.  
 ·Halten Sie die Bandsäge in gutem Zustand: Wenn Sie sie längere Zeit nicht verwenden, bewahren Sie sie in der Originalverpackung an einem feuchtigkeitsfreien Ort auf. In diesen Fällen ist es ratsam, das Sägeblatt zu lockern, um es nicht unnötig unter Spannung zu halten.

### Spare parts

Zusammen mit diesem Handbuch finden Sie Explosionszeichnungen, die alle Komponenten der Bandsäge zeigen. Anhand dieser Zeichnungen können Sie eventuell benötigte Ersatzteile identifizieren.

Bei den Daten in dieser Tabelle handelt es sich um Näherungswerte.

### Electrical data

Beachten Sie, dass vor dem Stromnetz, an das die Schneidemaschine angeschlossen ist, ein geeigneter magnetothermischer Schutz vorhanden sein muss, um Schützen Sie alle Leitungen vor Kurzschlüssen und Überlastungen. Diese Schutzvorrichtung muss entsprechend den elektrischen Eigenschaften der Maschine ausgewählt werden, wie unten gezeigt.

Nennspannung	220~240 Volt 110~120 Volt	<p>The diagram shows a three-phase power supply with three lines labeled 'V 220 ~ (V 120)'. These lines connect to a three-pole switch labeled 'MOC'. Below the switch is a three-phase motor symbol labeled 'M' with a tilde symbol inside a circle. A fuse is also shown in the circuit.</p>
Bemessungsstrom	4,2 Ampere	
Absorbierte Leistung	1000 Watt	
Max.ad. Überlast (30 Sek.)	5 Amp	

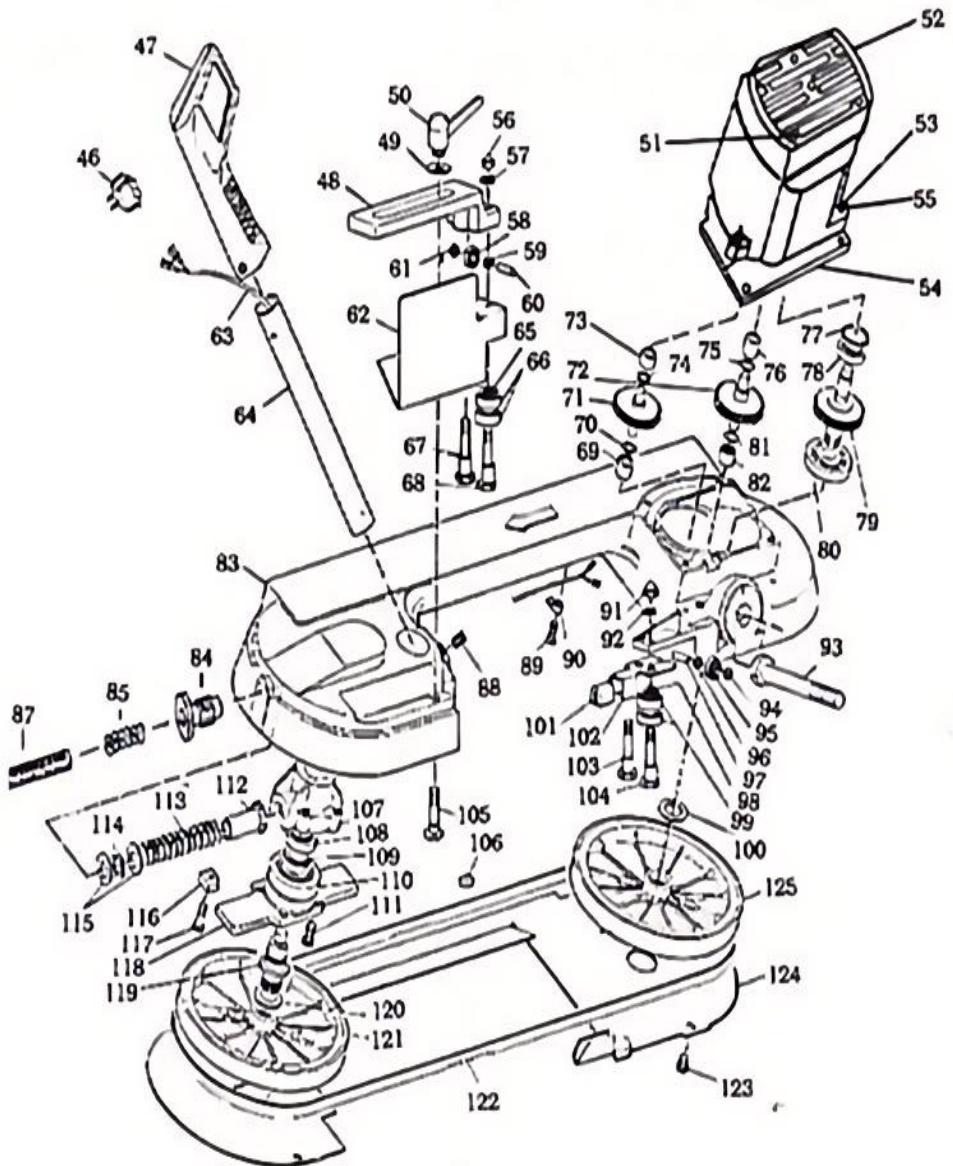

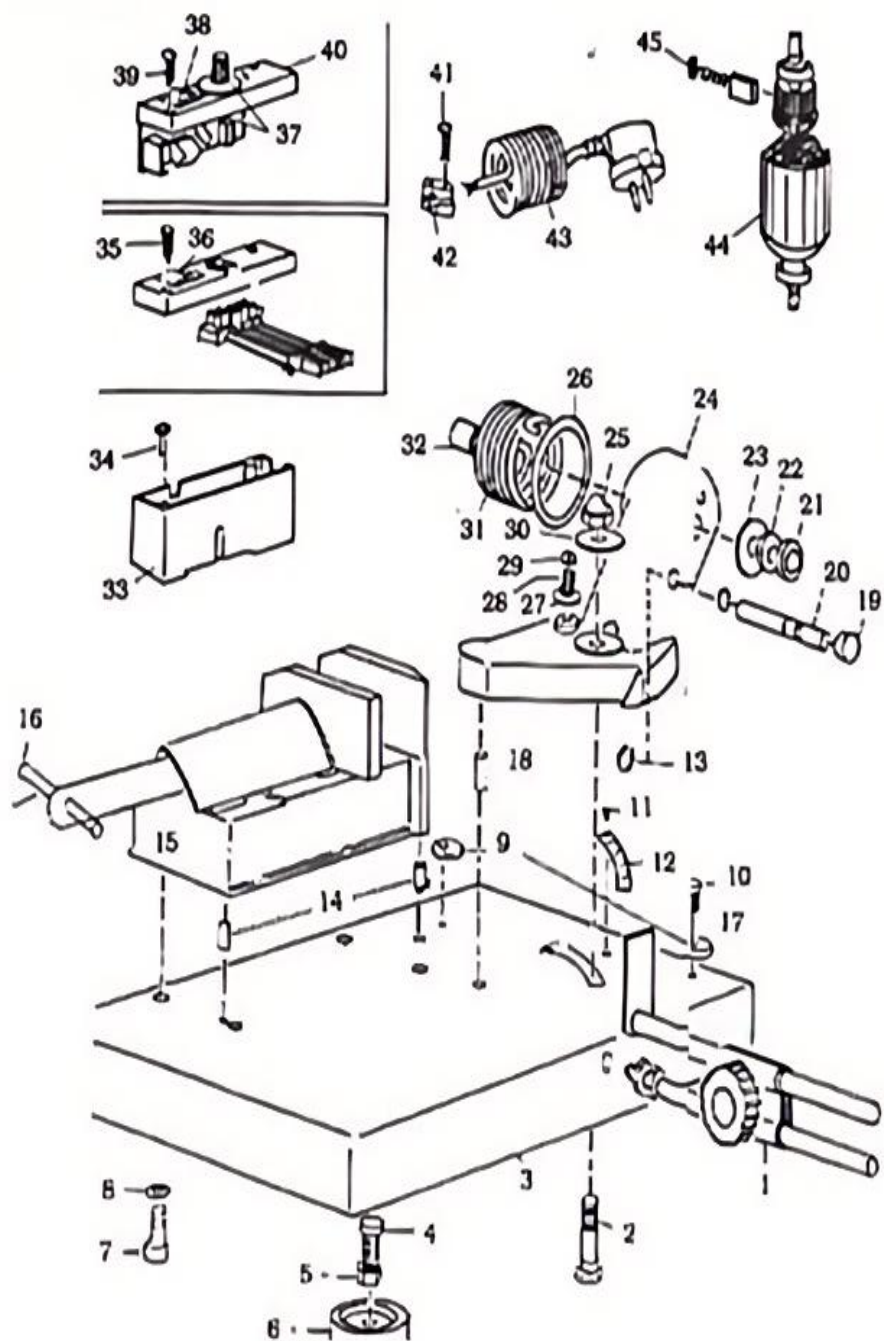

NE IN.	Beschreibung	NE IN.	Beschreibung	NE IN.	Beschreibung	Me nge	Me nge	Me nge
1	Gleichgewichtsu nterstützung	45	Kohlenstoff	89	Schrauben			
2	Sechskantschrau benkopf	46	Schalten	90	Kunststoffabdec kung			
3	Unten	47	Griffabdeck ung aus Gummi	91	Sechskantmutter			
4	HHS	48	Einstellbare Klingenläng e	92	Waschmaschin e			
5	Nuss	49	Waschmasc hine	93	Sechskantstang e			
6	Kunststoffboden	50	Klingenspan nung einstellbar	94	Schrauben			
7	Sechskantschrau be	51	Grifflose Schraube	95	Prügel			
8	Waschmaschine	52	Motorabdec kung	96	Schrauben			
9	Stopper	53	Schrauben	97	Stange			
10	Schrauben	54	Kunststoffg ehäuse	98	Waschmaschin e			
11	Skala	55	Busch	99	Lager			
12	Nuss	56	Sechskantm utter	10 0	Waschmaschin e			
13	Kunststoffring	57	Waschmasc hine	10 1	Teppich			
14	Stift	58	Lager	10 2	Flexible Lagerplatte			
15	Gusserschraubstoc	59	Schrauben	10	Stangenschrau			

	k			3	be			
16	Kunststoffabdeckung	60	Stift	104	Stangenschraube			
17	Stift	61	Schrauben	105	Rundstabschraube			
18	Stift	62	Klingenabdeckung schützen	106	Nuss			
19	Kunststoffabdeckung	63	Draht	107	Lagerdeckel			
20	Stift	64	Drehgelenk des Griffs	108	Lager			
21	Sechskantmutter	65	Waschmaschine	109	Waschmaschine			
22	Nuss	66	Lager	110	Lager			
23	Unterlegscheibe Mutter	67	Lager flexibles Rode	111	Sechskant-Madenschraube			
24	Unterstützung	68	Lager flexibles Rode	112	Sechskantschraube			
25	Sechskantmutter	69	Busch	113	Frühling			
26	Waschmaschine	70	Waschmaschine	114	Waschmaschine			
27	Waschmaschine	71	Gang	115	Waschmaschine			
28	Stützschraube	72	Gang	116	Winkel-Kontermutter			
29	Nuss	73	Busch	117	Kopflose Schraube			
30	Waschmaschine	74	Waschmaschine	11	Schlossplatte			

			hine	8				
31	Frühling	75	Waschmasc hine	11 9	Innensechskant schraube			
32	Schrauben	76	Busch	12 0	Waschmaschin e			
33	Netzteil	77	Ring	12 1	Riemenscheibe			
34	Schrauben	78	Lager	12 2	Klinge			
35	Schrauben	79	Gang	12 3	Schraubmutter			
36	Ein Aus	80	Lager	12 4	Sicherheitsabde ckung für die Klingenrückseit e			
37	Drahtseil	81	Gang	12 5	Riemenscheibe			
38	Ein Aus	82	Busch					
39	Schrauben	83	Karosserier ahmen aus Aluminium					
40	Stromversorgung sabdeckung	84	Griff zur Einstellung der Klingenspan nung					
41	Schrauben	85	Frühling					
42	Kunststoffabdeck ung anschließen	86	Kunststoffa bdeckung					
43	Draht	87	Stange					
44	Elektrischer Körper	88	Kopflose Schraube					





# **Sega a nastro Istruzione Manuale**

**MODELLO: BS-85**



# Band Saw

Modello: BS-85



★ L'immagine è solo a scopo illustrativo, fare riferimento alla realtà.



Attenzione: per ridurre il rischio di lesioni, l'utente deve leggere attentamente il manuale di istruzioni.

## PRODUCT DESCRIPTION



## Safety procedures for the operator

Prima di iniziare a lavorare con la vostra sega a nastro, leggete attentamente questo manuale, così da poter utilizzare al meglio e con la massima sicurezza la macchina che avete appena acquistato.

- Mantieni pulita la superficie di lavoro: la pulizia nell'area di taglio è essenziale per lavorare in sicurezza.
- Evitare l'esposizione pericolosa: non utilizzare la macchina in luoghi molto umidi o in prossimità di liquidi infiammabili o gas esplosivi.
- Non forzare inutilmente la macchina: per ottenere il miglior risultato prestazioni, seguire le istruzioni fornite nel presente libretto. Una

pressione troppo elevata sul pezzo da tagliare può causare un rapido deterioramento della lama e un dannoso surriscaldamento del motore. Per i tempi di taglio consigliati, vedere la tabella di taglio.

·Vestirsi in modo adeguato: non indossare abiti con maniche larghe o accessori come sciarpe, collane o braccialetti che potrebbero impigliarsi nelle parti in movimento.

·Utilizzare sempre la pinza: i pezzi da tagliare devono essere sempre tenuti fermi con la pinza. Non tenere mai con il manipolo i pezzi da tagliare.

·Evitare avviamenti accidentali: non tenere premuto il pulsante sull'impugnatura, mentre si inserisce la spina nella presa. Assicurarsi che l'interruttore generale sia in posizione "0".

·Controllare la macchina: prima di iniziare ogni operazione di taglio, assicurarsi che tutte le parti della macchina siano integre e che le protezioni siano in posizione di sicurezza.

·Informazioni sul rumore (direttiva CEE 09/392): in normali condizioni di utilizzo, la macchina da taglio produce i seguenti valori equivalenti di livello di pressione sonora:

Leq = 82 dB (A), a regime minimo

Leq = 87,5 dB (A), in funzione

Si consiglia l'uso di dispositivi personali di protezione dell'udito, come cuffie o tappi auricolari.

## **Operating instructions**

Al momento della consegna, la sega a nastro è già stata sottoposta a un'ispezione rigorosa ed è in grado di offrire le migliori prestazioni. Tuttavia, prima di iniziare il lavoro, è necessario regolare la tensione della lama e farla funzionare.

### **1. Regolazione della tensione della lama (Fig.1)**

Procedere con attenzione come segue: una corretta tensione della lama è fondamentale per ottenere le migliori prestazioni dalla sega a nastro. Assicurarsi che l'interruttore sia in posizione "0". Girare la

mano ruota(B) in senso orario il più possibile, ma senza bloccandolo completamente. Mentre si tiene la mano ruota(B) ancora, girare la manopola(C) in senso antiorario fino a quando non si blocca.

**NB se la tensione è troppo elevata la lama tende a fuoriuscire dalle guide.**



Immagine: 1 Immagine: 2

## 2. Regolazione della guida della lama

La vostra macchina da taglio è dotata di una guida scorrevole (E) con protezione incorporata, che guida la parte di lama necessaria per effettuare il taglio e, allo stesso tempo, protegge la parte di lama non utilizzata. Per fare ciò, è sufficiente allentare la maniglia (D) e far scorrere la guida della lama (E) in modo da avvicinarla o allontanarla dal pezzo da tagliare (come chiaramente mostrato in fig.2).

## 3. Correre nella lama

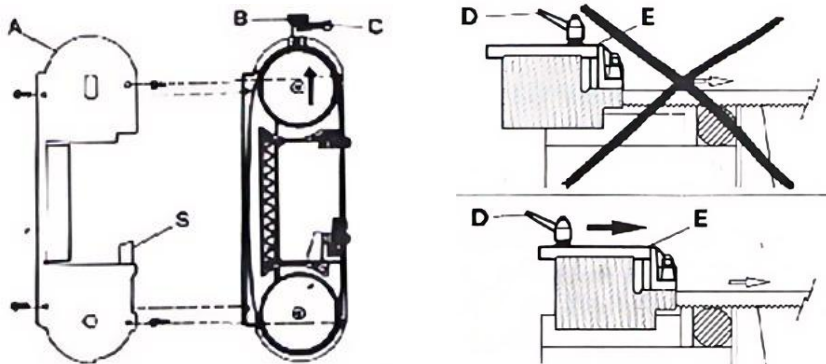
Per salvaguardare la durata e la quantità di una lama nuova, i primi due o tre tagli devono essere eseguiti esercitando una leggera pressione sul pezzo, in modo che il tempo di taglio sia quasi il doppio di quello normalmente necessario (vedi tabella di taglio).

## 4. Regolazione della barra di arresto (fig.3)

Se si devono tagliare più pezzi, tutti della stessa lunghezza, utilizzare la barra di battuta fornita con la sega a nastro, per evitare di ripetere le misurazioni.

Inserire l'asta (F) nel foro della base e bloccarla con i dadi di traino.

Allentare il volantino (B) e posizionare il fermo (H) alla distanza necessaria dalla lama. Quindi bloccare il volantino (G).

## **5. Regolazione dell'angolo di taglio**

La sega a nastro può tagliare un angolo variabile da 0° a 45°: è sufficiente allentare il dado (I) con una chiave da 17 mm e ruotare il supporto rotante (L) verso i corrispondenti finecorsa (M) e (N). Per tutti gli altri angoli intermedi, ruotare il supporto rotante fino a quando il segno (O) sul supporto coincide con la posizione corrispondente nella piastra. Quindi bloccare nuovamente il supporto rotante con il dado (I).

## **6. Sostituzione della lama**

Ogni volta che la lama è usurata, oppure quando è necessaria una con una dentatura diversa (vedere Scelta della lama, punto 7), è necessario sostituirla con una più adatta.

·Allentare la maniglia D (fig.2) e far scorrere la guida lama E fino in fondo, seguendo le istruzioni la direzione della freccia nella fig.2.

·Rimuovere la protezione A, svitando le quattro viti.

·Allentare la tensione della lama, ruotando in senso orario la manopola C (fig.1) fino all'arresto e tirare manualmente. ruota B in senso antiorario.

·Utilizzando una chiave da 10 mm, allentare i dadi esagonali P sulla guida delle due lame sulla parte esterna della lama (fig.5).

·Con la stessa chiave, ruotare delicatamente in senso antiorario la testa delle viti Q presenti sulla stessa guida lama, in modo da allontanare i cuscinetti sufficientemente dalla lama e quindi da poterla estrarre facilmente dalle guide.

·Estrarre prima la lama dalle guide e poi dalla pulegge rivestite in gomma.

·Inserire la nuova lama prima tra le guide e poi sulle pulegge rivestite in gomma, con i denti rivolti come mostrato in fig.6.

·Rimettere in tensione la lama come descritto al punto 1 e riposizionare le due guide esterne della lama in leggero contatto con la lama, ruotando in senso orario la testa della vite Q.

·Bloccare nuovamente i due dadi esagonali P.

- Riposizionare il carter di protezione A, facendo attenzione ad inserire la lama tra le cinghie della protezione S (vedi fig.1.).
- Riposizionare la guida lama E nella posizione corretta per il taglio

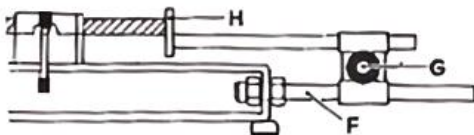

successivo (vedere punto 2).



Immagine: 1 Immagine: 2



Immagine: 5 Immagine: 6

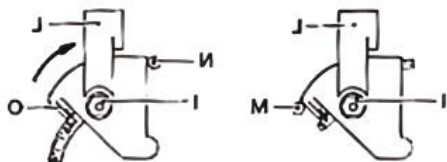

Immagine: 7 Immagine: 8

## 7. Scelta della velocità di taglio (solo n. 1811000)

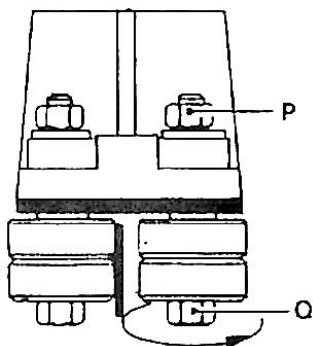
Questa versione può lavorare a due velocità diverse. In questo modo, è sempre possibile scegliere la velocità più adatta al



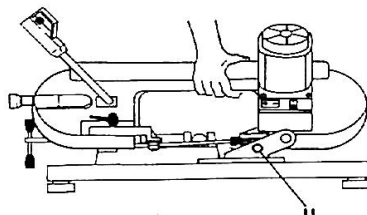
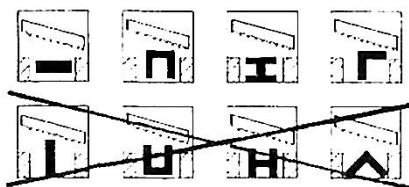

materiale da tagliare, regolandola tramite il variatore.

## 8. Scelta della lama

La scelta della lama giusta e della sua dentatura dipende dal tipo di materiale devi tagliare e sulla sua sezione. La tua sega a nastro è dotata di una lama metallica da 1325x13mm, spessa 0,65mm, con formazione di denti variabile da 8 a 12 denti per pollice, che può eseguire la maggior parte dei tagli possibili con questa macchina. Tuttavia, sono disponibili anche lame con 6 o 14 denti per pollice per esigenze di taglio speciali, come indicato nella "tabella di taglio".

## 9. Posizionamento corretto del pezzo nella pinza

I pezzi da tagliare devono essere sempre tenuti saldamente nella pinza, direttamente tra le due ganasce e senza inserire altri oggetti. Nel caso di profili, barre piatte o forme particolari da tagliare, fare riferimento agli esempi in fig.7.

	30 50 85 massimo	8/12 6 6	60 60 60	0'40" 2'00" 5'00"
	30 50 85 massimo	8/12 6 6	60 60 60	Altezza: 1'10" Altezza: 3'10" 8'00"
	25x35 40x50 85x105 massimo	8/12 6 6	60 60 60	Altezza: 1'10" 2'30" 11'00"
	30x1 40xs.2 50x, 5 massimo	14 14 8/12	80 80 60	0'05" 0'15" 0'50"
	30x1 50xs.2	14 14	80 60	0'10" 0'30"

## 10. Dispositivo di bloccaggio per il trasporto

La vostra macchina da taglio è dotata di un dispositivo di bloccaggio, che vi consente di trasportarla da un luogo all'altro. È sufficiente

inserire il perno (U) nel foro del corpo, e poi sollevare la macchina, impugnandola come mostrato in fig.8.

## Maintenance

- Attenzione: prima di ogni operazione di pulizia o manutenzione, accertarsi che la spina non è inserita nella presa di corrente.
- Mantenere la macchina da taglio libera da residui mediante un aspirapolvere oppure con una spazzola, passandola anche sulle guide delle lame e sulle pulegge rivestite in gomma.
- Mantenere la sega a nastro in buone condizioni: se non viene utilizzata per un lungo periodo, riporla nell'imballo originale in un luogo non umido. In questi casi è consigliabile allentare la lama per non tenerla inutilmente sotto tensione.

## Spare parts

Insieme a questo manuale puoi trovare le viste esplose che mostrano tutti i componenti della sega a nastro. Fai riferimento a questi disegni per identificare eventuali pezzi di ricambio di cui potresti aver bisogno.

I dati riportati nella presente tabella sono approssimativi.

## Electrical data

Si tenga presente che a monte della rete elettrica a cui è collegata la macchina da taglio deve essere presente un idoneo magnetotermico protetto per proteggere tutti i cavi da cortocircuiti e sovraccarichi. Questo dispositivo di protezione deve essere scelto in base alle caratteristiche elettriche della macchina come mostrato di seguito.

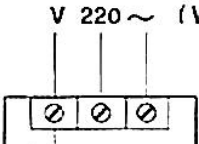
Tensione nominale	220~240 Volt 110~120 Volt	
Corrente nominale	4,2 Ampere	
Potenza assorbita	1000 Watt	

Sovraccarico massimo (30 secondi)	5 Amp	Immagine: 9
-----------------------------------	-------	-------------

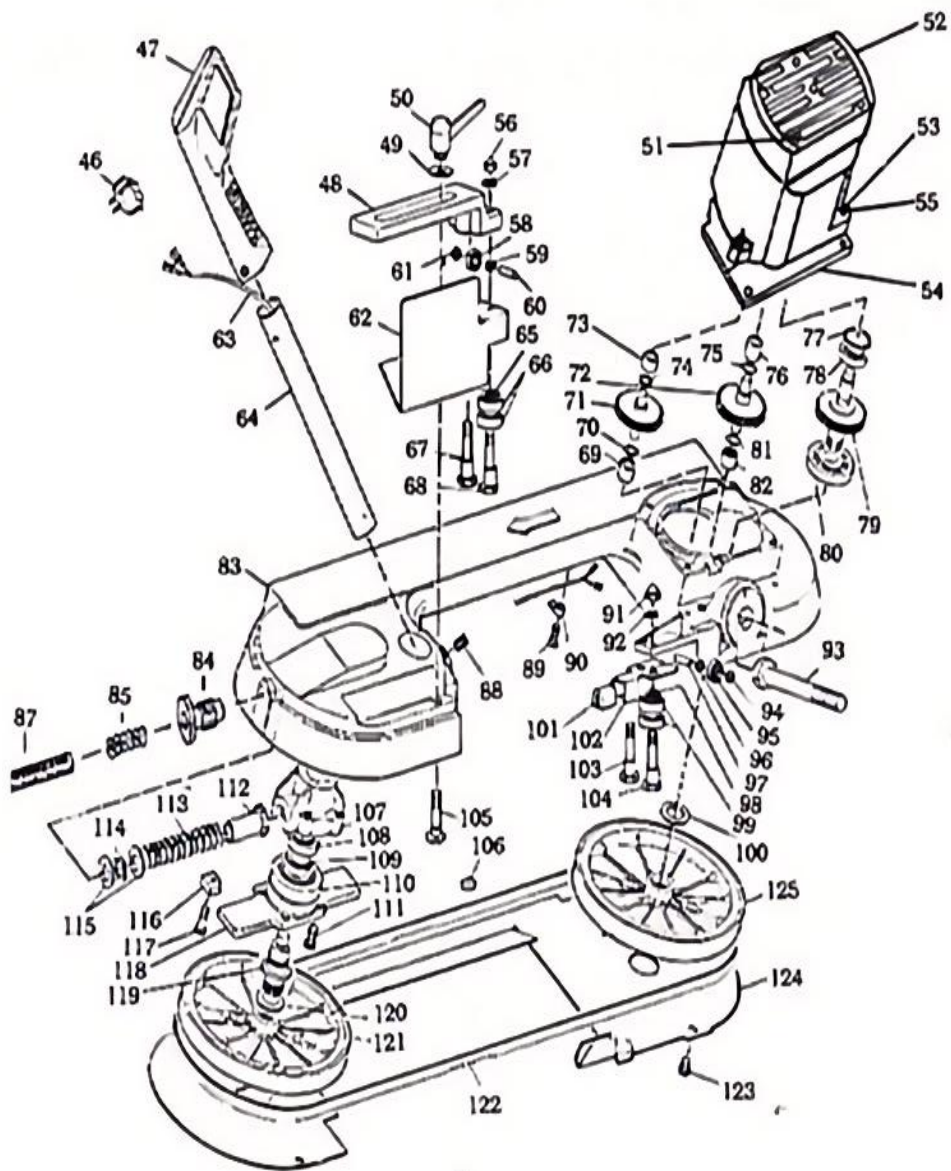

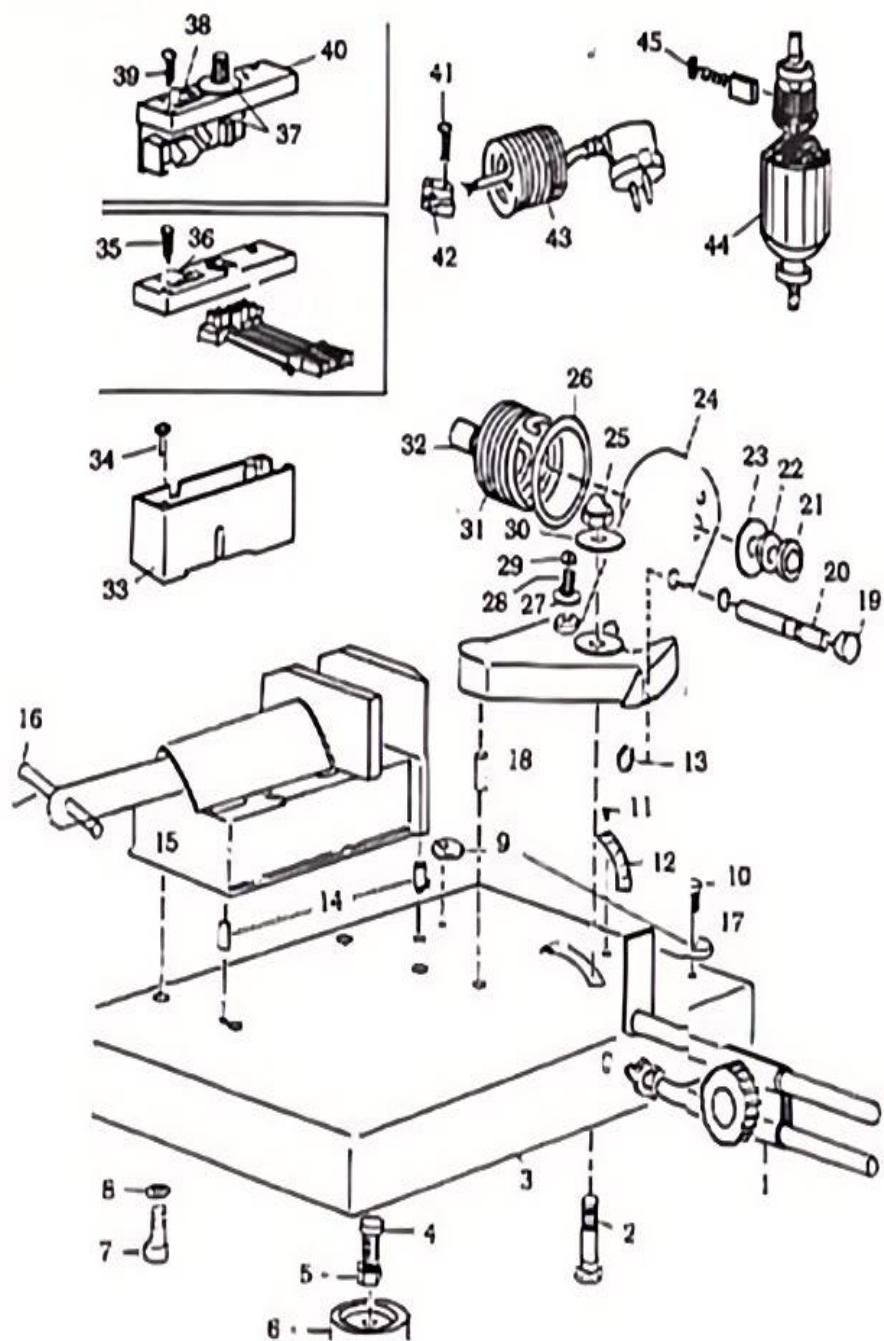

NO	Descrizione	NO	Descrizione	NO	Descrizione	Quantità	Quantità	Quantità
1	Supporto per l'equilibrio	45	Carbonio	89	Vite			
2	Testa della vite esagonale	46	Interruttore	90	Copertura in plastica			
3	Metter il fondo a	47	Copertura maniglia in gomma	91	Dado esagonale			
4	Salute e sicurezza	48	Lunghezza della lama regolabile	92	Rondella			
5	Noce	49	Rondella	93	Barra esagonale			
6	Fondo in plastica	50	Tensione della lama regolabile	94	Vite			
7	Vite a testa esagonale	51	Vite senza maniglia	95	Battere			
8	Rondella	52	Copertura motore	96	Vite			
9	Tappo	53	Vite	97	Asta			
10	Vite	54	Custodia in plastica	98	Rondella			
11	Scala	55	Cespuglio	99	Cuscinetto			
12	Noce	56	Dado esagonale	100	Rondella			
13	Anello di plastica	57	Rondella	101	Tappeto			
14	Spillo	58	Cuscinetto	10	Piastra di			

				2	supporto flessibile			
15	Morsa da fusione	59	Vite	103	Vite a stelo			
16	Copertura in plastica	60	Spillo	104	Vite a stelo			
17	Spillo	61	Vite	105	Vite a barra tonda			
18	Spillo	62	Protegger e la copertura della lama	106	Noce			
19	Copertura in plastica	63	Filo	107	Copertura del cuscinetto			
20	Spillo	64	Maniglia perno	108	Cuscinetto			
21	Dado esagonale	65	Rondella	109	Rondella			
22	Noce	66	Cuscinetto	110	Cuscinetto			
23	Rondella dado	67	Cuscinetto a stelo flessibile	111	Vite senza testa esagonale			
24	Supporto	68	Cuscinetto a stelo flessibile	112	Vite a testa esagonale			
25	Dado esagonale	69	Cespuglio	113	Primavera			
26	Rondella	70	Rondella	114	Rondella			
27	Rondella	71	Ingranaggio	115	Rondella			
28	Vite di supporto	72	Ingranaggio	116	Dado di bloccaggio			

					angolare			
29	Noce	73	Cespuglio	117	Vite senza testa			
30	Rondella	74	Rondella	118	Piastra di bloccaggio			
31	Primavera	75	Rondella	119	Vite esagonale interna			
32	Vite	76	Cespuglio	120	Rondella			
33	Scatola di alimentazione	77	Squillo	121	Puleggia ruota			
34	Vite	78	Cuscinetto	122	Lama			
35	Vite	79	Ingranaggio	123	Dado a vite			
36	Acceso Spento	80	Cuscinetto	124	Copertura di sicurezza posteriore della lama			
37	Cavo metallico	81	Ingranaggio	125	Puleggia ruota			
38	Acceso Spento	82	Cespuglio					
39	Vite	83	Telaio in alluminio					
40	Copertura di alimentazione	84	Maniglia di regolazione della tensione della lama					
41	Vite	85	Primavera					

42	Collegare la copertura in plastica	86	Copertura in plastica					
43	Filo	87	Asta					
44	Corpo elettrico	88	Vite senza testa					





# **Sierra de cinta Instrucción Manual**

**MODELO: BS-85**



# Band Saw

Modelo: BS-85



★ La imagen es solo de referencia, consulte la real.



Advertencia: Para reducir el riesgo de lesiones, el usuario debe leer atentamente el manual de instrucciones.

## PRODUCT DESCRIPTION



## Safety procedures for the operator

Antes de empezar a trabajar con su sierra de cinta, lea atentamente este manual para poder utilizar mejor y con la máxima seguridad la máquina que acaba de comprar.

- Mantenga limpia su superficie de trabajo: la limpieza en la zona de corte es fundamental para trabajar con seguridad.
- Evite exposiciones peligrosas: No utilice la máquina en lugares muy húmedos o cerca de líquidos inflamables o gases explosivos.
- No fuerce la máquina innecesariamente: para obtener el mejor rendimiento

Para un rendimiento óptimo, siga las instrucciones que se dan en este folleto. Una presión demasiado alta sobre la pieza a cortar puede causar un rápido deterioro de la hoja y un sobrecalentamiento perjudicial del motor. Para conocer los tiempos de corte recomendados, consulte la tabla de corte.

·Vestir adecuadamente: no llevar ropa con mangas anchas ni complementos como bufandas, collares o pulseras que puedan quedar enganchados en las partes móviles.

·Utilice siempre la pinza: las piezas a cortar deben mantenerse siempre inmóviles con la pinza. Nunca sujete con la mano la pieza a cortar.

·Evitar arranques accidentales: no mantener presionado el botón de la empuñadura mientras se introduce el enchufe en la toma de corriente. Comprobar que el interruptor general se encuentra en posición de apagado.

·Comprobar la máquina: antes de iniciar cada operación de corte, asegurarse de que todas las partes de la máquina están enteras y que las protecciones están en posición de seguridad.

·Información sobre el ruido (directiva CEE 09/392): en condiciones normales de uso, la máquina de corte produce los siguientes valores equivalentes de nivel de presión acústica:

Leq = 82 dB (A), cuando funciona al ralentí

Leq = 87,5 dB (A), en funcionamiento

Recomendamos el uso de medios personales de protección auditiva, como orejeras o tapones para los oídos.

## Operating instructions

Al recibir su sierra de cinta, ya ha pasado una inspección estricta y está en condiciones de ofrecer el mejor rendimiento. Sin embargo, antes de comenzar a trabajar, debe ajustar la tensión de la hoja y hacerla rodar.

### 1. Ajuste de la tensión de la cuchilla (Fig. 1)

Proceda con cuidado de la siguiente manera: una tensión correcta de la hoja es fundamental para obtener el mejor rendimiento de su sierra de cinta. Asegúrese de que el interruptor esté en la posición "0". Gire la manecilla rueda (B) en el sentido de las agujas del reloj hasta donde pueda llegar, pero sin bloqueándolo por completo. Mientras sujeta la mano rueda(B) aún así, gira la perilla(C) en sentido antihorario hasta que quede bloqueado.

**NB: si la tensión es demasiado alta, la hoja tiende a escaparse de las guías.**



Figura: 1 Figura: 2

## 2. Ajuste de la guía de la cuchilla

Su máquina de corte está provista de una guía deslizante (E) con protección incorporada, que guía la parte de la cuchilla necesaria para realizar el corte y, al mismo tiempo, protege la parte de la cuchilla que no se utiliza. Para ello, basta con aflojar la empuñadura (D) y deslizar la guía de la cuchilla (E) de manera que se acerque o se aleje de la pieza que se desea cortar (como se muestra claramente en la fig. 2).

## 3. Corriendo en la cuchilla

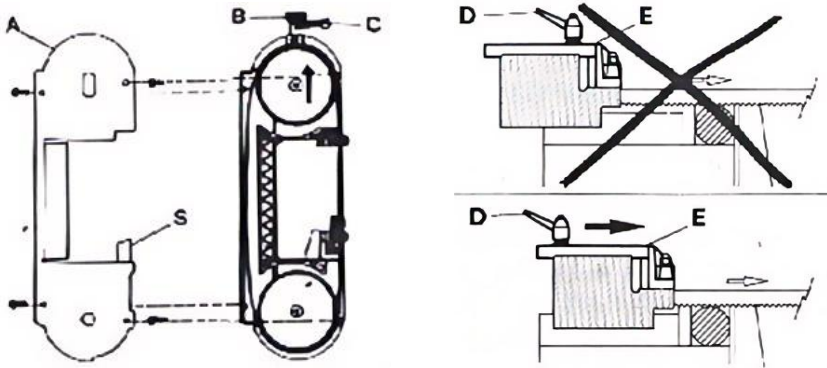
Para salvaguardar la vida y cantidad de una hoja nueva, los dos o tres primeros cortes deben realizarse ejerciendo una ligera presión sobre la pieza para que el tiempo de corte sea casi el doble del normalmente necesario (ver tabla de corte).

#### **4. Ajuste de la barra de tope (fig.3)**

Si tiene que cortar varias piezas, todas del mismo largo, utilice la barra de tope suministrada con la sierra de cinta, para evitar repetir las medidas.

Introducir la varilla (F) en el orificio de la base y bloquearla con las dos tuercas. Aflojar el volante (B) y colocar el tope (H) a la distancia necesaria de la cuchilla. A continuación bloquear el volante (G).

#### **5. Ajuste del ángulo de corte**

La sierra de cinta puede cortar un ángulo que varía de 0° a 45°: es suficiente aflojar la tuerca (I) con una llave de 17 mm y girar el soporte giratorio (L) hacia los topes correspondientes (M) y (N).

Para todos los demás ángulos intermedios, girar el soporte giratorio hasta que la marca (O) del soporte coincida con la posición correspondiente en la placa. A continuación, bloquear de nuevo el soporte giratorio con la tuerca (I).

#### **6. Reemplazo de cuchillas**

Siempre que la hoja esté desgastada, o cuando se necesite una con un dentado diferente (ver Elección de la hoja, punto 7), se deberá sustituir por una más adecuada.

·Afloje la manija D (fig.2) y deslice la guía de la hoja E hasta el tope, siguiendo la dirección de la flecha en la fig.2.

·Retire la carcasa protectora A, desatornillando los cuatro tornillos.

·Aflojar la tensión de la cuchilla, girando el pomo C (fig.1) en el sentido de las agujas del reloj hasta el tope, y Rueda B en sentido antihorario.

·Utilizando una llave de 10 mm, afloje las tuercas hexagonales P en las dos guías de la hoja. en la parte exterior de la hoja (fig.5).

·Con la misma llave, gire suavemente la cabeza de los tornillos Q de la misma guía de la hoja en sentido antihorario, de manera que se alejen los cojinetes lo suficiente de la hoja y se pueda extraer fácilmente de las guías.

·Primero saque la hoja de las guías y luego de la poleas revestidas de caucho.

·Introduzca la nueva cuchilla primero entre las guías y luego sobre

las poleas revestidas de goma, con los dientes orientados como se muestra en la fig.6.

·Poner nuevamente la cuchilla bajo tensión, como se describe en el punto 1, y volver a colocar las dos guías exteriores de la cuchilla en ligero contacto con la cuchilla, girando la cabeza del tornillo Q en el sentido de las agujas del reloj.

·Bloquear nuevamente las dos tuercas hexagonales P.

·Vuelva a colocar la carcasa protectora A, teniendo cuidado de introducir la cuchilla entre las correas de la protección S (ver fig.1).

·Reposicione la guía de la cuchilla E en la posición correcta para el

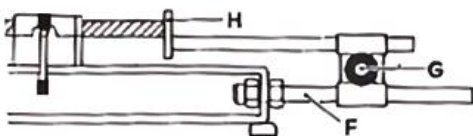

siguiente corte (ver punto 2).



Figura: 1 Figura: 2



Figura: 5 Figura: 6



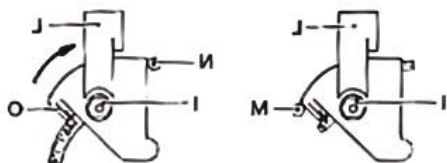

Figura: 7 Figura: 8

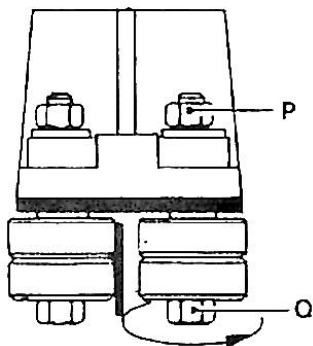
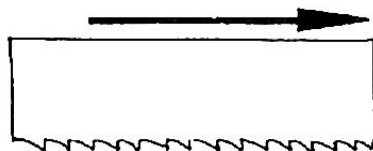
## 7. Elección de la velocidad de corte (sólo nº 1811000)

Esta versión puede trabajar a dos velocidades diferentes, de esta forma siempre se puede elegir la velocidad más adecuada al material a cortar, regulándola mediante el variador.

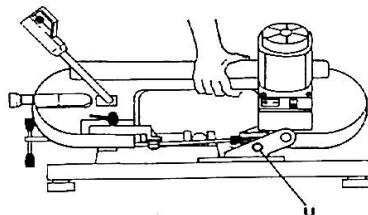
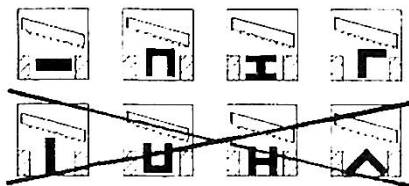

## 8. Elección de la cuchilla

La elección de la hoja adecuada y su dentado depende del tipo de material. Tienes que cortar y en su sección. Tu sierra de cinta está equipada con una hoja de metal de 1325 x 13 mm y 0,65 mm de espesor, con una formación de dientes variable de 8 a 12 dientes por pulgada. que puede realizar la mayoría de los cortes posibles con esta máquina. Sin embargo, también están disponibles hojas con 6 o 14 dientes por pulgada para requisitos de corte especiales, como se indica en la “tabla de corte”.

## 9. Correcta colocación de la pieza en la mordaza

Las piezas a cortar deben estar siempre firmemente sujetas en la mordaza, directamente entre las dos mordazas y sin introducir otros objetos. En el caso de cortar perfiles, pletinas o formas particulares, consultar los ejemplos de la fig.7.

●	30	8/12	60	0'40"
	50	6	60	2'00"
	85 máx.	6	60	5'00"
■	30	8/12	60	1'10"
	50	6	60	3'10"
	85 máx.	6	60	8'00"

25x35	8/12	60	1'10"
 40x50	6	60	2'30"
85x105 máximo	6	60	11'00"
30xs.1	14	80	0'05"
 40x2	14	80	0'15"
50xs, 5 máx.	8/12	60	0'50"
 30xs.1	14	80	0'10"
50x2	14	60	0'30"

## 10. Dispositivo de bloqueo para el transporte

Su máquina de corte está provista de un dispositivo de bloqueo, que le permite transportarla de un lugar a otro. Es suficiente insertar el pasador (U) en el orificio del cuerpo y luego levantar la máquina sujetándola como se muestra en la figura 8.

### Maintenance

- Atención: antes de cada operación de limpieza o mantenimiento, asegúrese de que El enchufe no está en la toma de corriente eléctrica.
- Mantenga la máquina de corte libre de residuos mediante una aspiradora. o un cepillo, pasándolo también sobre las guías de las cuchillas y las poleas recubiertas de goma.
- Mantenga la sierra de cinta en buen estado: si no va a utilizarla durante un largo periodo de tiempo, guárdela en su embalaje original en un lugar libre de humedad. En estos casos es conveniente aflojar la hoja para no mantenerla en tensión innecesaria.

### Spare parts

Junto con este manual, encontrará los planos de despiece que muestran todos los componentes de la sierra de cinta. Consulte estos planos para identificar las piezas de repuesto que pueda

necesitar.

Los datos de la presente tabla son aproximados.

### Electrical data

Tenga en cuenta que, aguas arriba de la red eléctrica a la que se conecta la máquina de corte, debe haber un magnetotérmico adecuado protegido. Proteger todos los cables contra cortocircuitos y sobrecargas. Este dispositivo de protección debe elegirse en función de las características eléctricas de la máquina, como se muestra a continuación.

Tensión nominal	220~240 voltios 110~120 voltios	
Corriente nominal	4,2 amperios	
Potencia absorbida	1000 vatios	
Sobrecarga máxima de ad. (30 segundos)	5 amperios	

Figura: 9



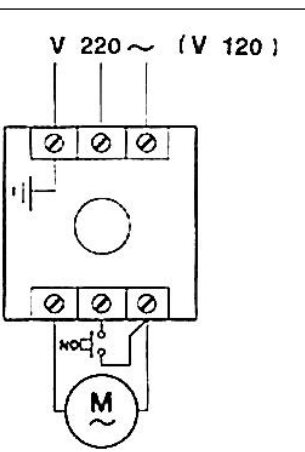
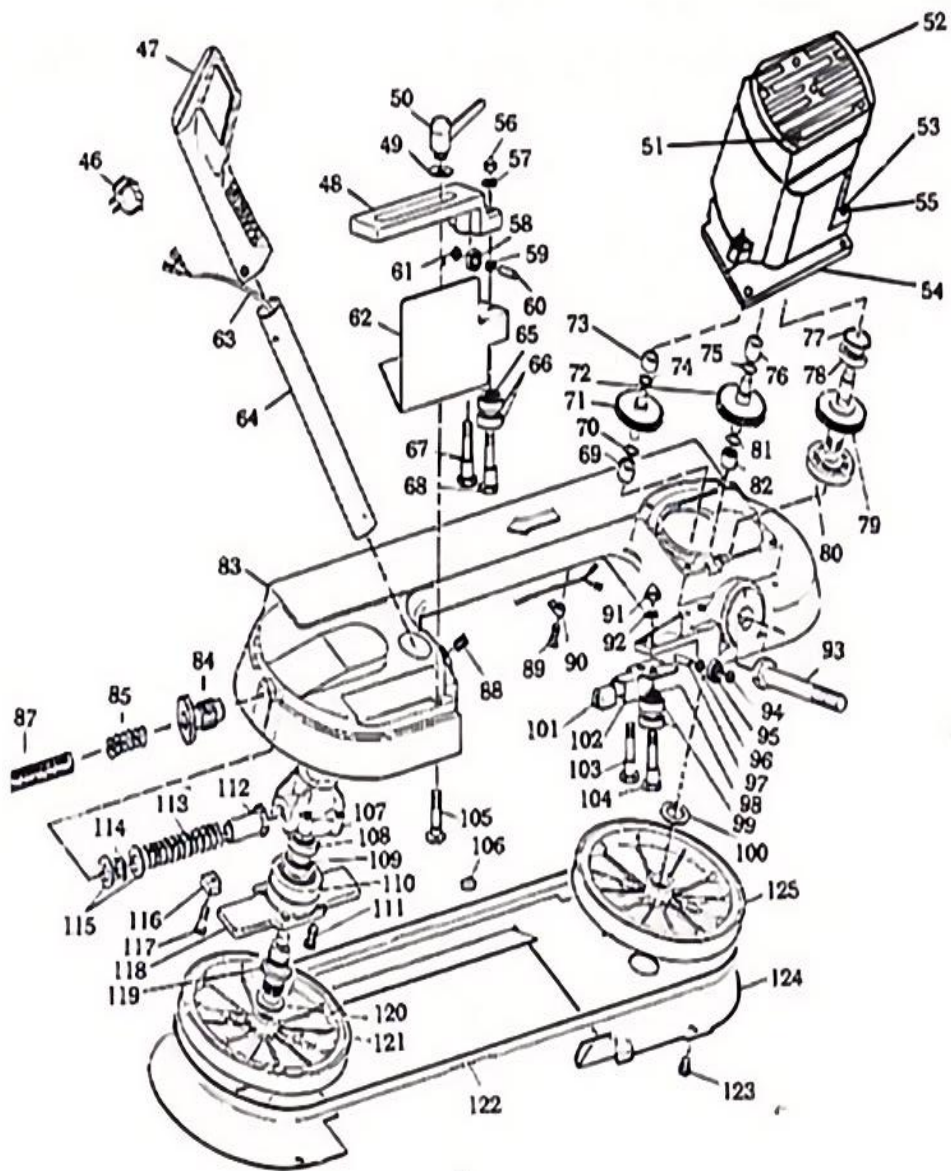
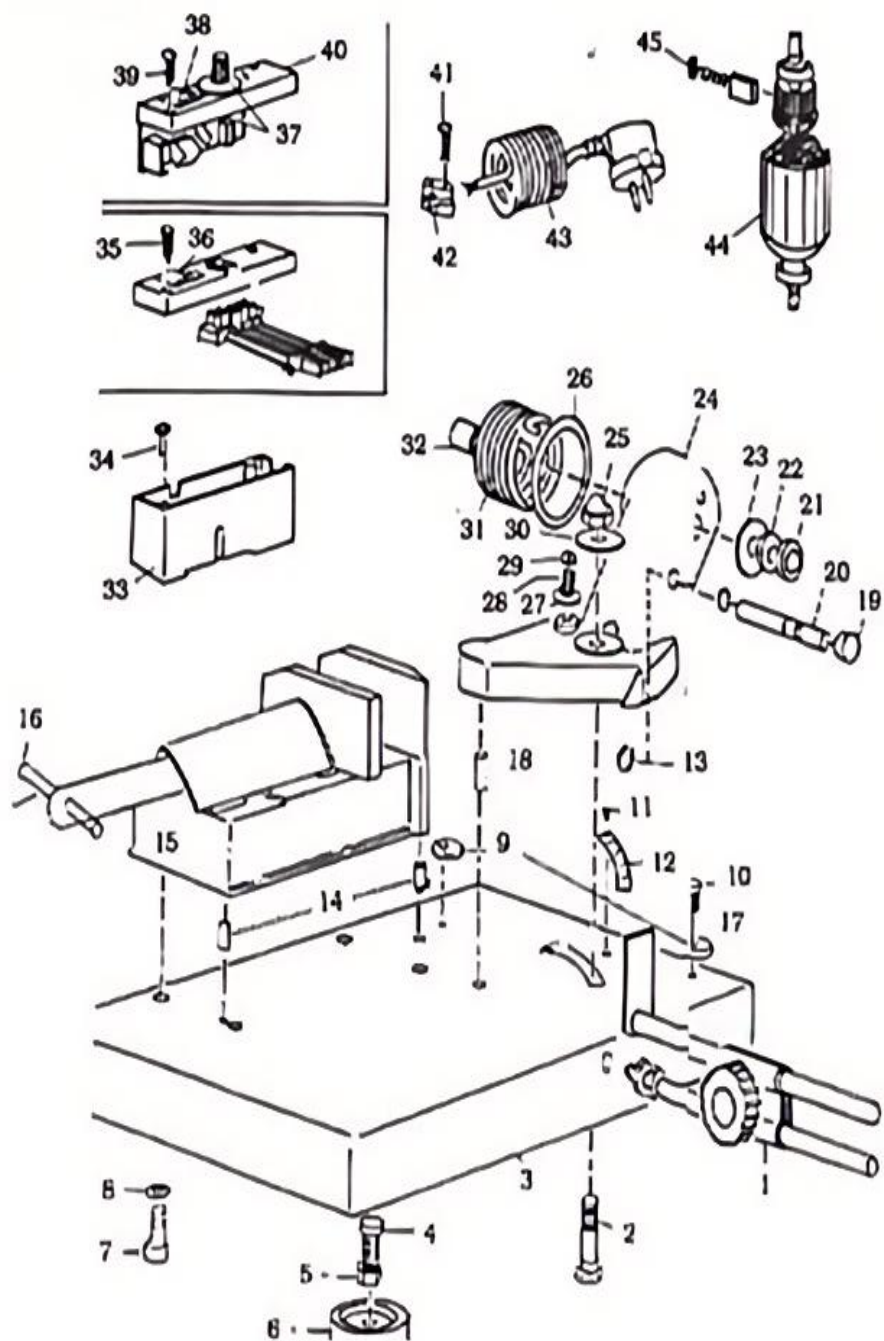

No	Descripción	No	Descripción	No	Descripción	Cantida	Cantida	Cantida
.		.	n	.	n	d	d	d
1	Soporte de equilibrio	45	Carbón	89	Tornillo			
2	Cabeza de tornillo hexagonal	46	Cambiar	90	Cubierta de plástico			
3	Abajo	47	Cubierta de mango de goma	91	Tuerca hexagonal			
4	Departamento de Salud y Servicios Humanos	48	Longitud de hoja ajustable	92	Arandela			
5	Tuerca	49	Arandela	93	Varilla hexagonal			
6	Fondo de plástico	50	Tensión de la hoja ajustable	94	Tornillo			
7	Tornillo de cabeza hexagonal	51	Tornillo sin manija	95	Paliza			
8	Arandela	52	Cubierta del motor	96	Tornillo			
9	Tapón	53	Tornillo	97	Vara			
10	Tornillo	54	Estuche de plástico	98	Arandela			
11	Escala	55	Arbusto	99	Cojinete			
12	Tuerca	56	Tuerca hexagonal	100	Arandela			
13	Anillo de plástico	57	Arandela	101	Alfombra			
14	Alfiler	58	Cojinete	10	Placa de			

				2	apoyo flexible			
15	Tornillo de banco para fundición	59	Tornillo	103	Tornillo de varilla			
16	Cubierta de plástico	60	Alfiler	104	Tornillo de varilla			
17	Alfiler	61	Tornillo	105	Tornillo de varilla redonda			
18	Alfiler	62	Proteger la cubierta de la cuchilla	106	Tuerca			
19	Cubierta de plástico	63	Cable	107	Tapa de cojinete			
20	Alfiler	64	Pivote del mango	108	Cojinete			
21	Tuerca hexagonal	65	Arandela	109	Arandela			
22	Tuerca	66	Cojinete	110	Cojinete			
23	Tuerca de arandela	67	Rodamiento flexible	111	Tornillo sin cabeza hexagonal			
24	Apoyo	68	Rodamiento flexible	112	Tornillo de cabeza hexagonal			
25	Tuerca hexagonal	69	Arbusto	113	Primavera			
26	Arandela	70	Arandela	114	Arandela			
27	Arandela	71	Engranaje	115	Arandela			

28	Tornillo de soporte	72	Engranaje	11 6	Tuerca de bloqueo angular			
29	Tuerca	73	Arbusto	11 7	Tornillo sin cabeza			
30	Arandela	74	Arandela	11 8	Placa de bloqueo			
31	Primavera	75	Arandela	11 9	Tornillo hexagonal interior			
32	Tornillo	76	Arbusto	12 0	Arandela			
33	Caja de energía	77	Anillo	12 1	Rueda de polea			
34	Tornillo	78	Cojinete	12 2	Cuchilla			
35	Tornillo	79	Engranaje	12 3	Tuerca de tornillo			
36	Encendido Apagado	80	Cojinete	12 4	Cubierta de seguridad de la parte posterior de la cuchilla			
37	Cable de alambre	81	Engranaje	12 5	Rueda de polea			
38	Encendido Apagado	82	Arbusto					
39	Tornillo	83	Bastidor de carrocería de aluminio					

40	Cubierta de energía	84	Mango de ajuste de tensión de la hoja					
41	Tornillo	85	Primavera					
42	Conecte la cubierta de plástico	86	Cubierta de plástico					
43	Cable	87	Vara					
44	Cuerpo eléctrico	88	Tornillo sin cabeza					





# **Piła taśmowa Instrukcja Podręcznik**

**MODELE: BS-85**



# Band Saw

Modele: BS-85



★ Zdjęcie ma charakter poglądowy, proszę odnieść się do stanu faktycznego.



Ostrzeżenie: Aby zminimalizować ryzyko obrażeń, użytkownik powinien uważnie przeczytać instrukcję obsługi.

## PRODUCT DESCRIPTION



## Safety procedures for the operator

Przed rozpoczęciem pracy z piłą taśmową przeczytaj uważnie tę instrukcję, dzięki czemu będziesz mógł lepiej i bezpieczniej korzystać z zakupionego urządzenia.

- Utrzymuj miejsce pracy w czystości: czystość w obszarze cięcia jest kluczowa dla zapewnienia bezpieczeństwa pracy.
  - Unikaj niebezpiecznych sytuacji: Nie używaj urządzenia w miejscach o dużej wilgotności ani w pobliżu łatwopalnych cieczy lub gazów wybuchowych.
  - Nie obciążaj maszyny niepotrzebnie: aby uzyskać najlepszą wydajność wydajność, postępuj zgodnie z instrukcjami podanymi w tej broszurze. Zbyt duże ciśnienie na cięty element może spowodować szybkie zużycie ostrza i szkodliwe przegrzanie silnika. Zalecane czasy cięcia znajdują się w tabeli cięcia.
  - Ubierz się odpowiednio: nie noś ubrań z szerokimi rękawami ani akcesoriów takich jak szaliki, naszyjniki czy bransoletki, ponieważ mogą one zostać wciągnięte przez ruchome części maszyny.
  - Zawsze używaj zacisku: kawałki do cięcia muszą być zawsze trzymane nieruchomo zaciskiem. Nigdy nie trzymaj ręką kawałka, który ma zostać przecięty.
  - Unikaj przypadkowych uruchomień: nie trzymaj wciśniętego przycisku na uchwycie, wkładając wtyczkę do gniazdka. Upewnij się, że główny wyłącznik jest w pozycji „o”.
  - Sprawdź maszynę: przed rozpoczęciem każdej operacji cięcia upewnij się, że wszystkie części maszyny są całe i że osłony znajdują się w pozycji bezpiecznej.
  - Informacje o hałasie (dyrektywa EWG 09/392): w normalnych warunkach użytkowania maszyna tnąca wytwarza następujące równoważne wartości poziomu ciśnienia akustycznego:  
 $Leq = 82 \text{ dB (A)}$  podczas pracy na biegu jałowym  
 $Leq = 87,5 \text{ dB (A)}$ , w czasie pracy
- Zalecamy stosowanie osobistych środków ochrony słuchu, takich jak naszники lub zatyczki do uszu.

## Operating instructions

W momencie dostawy Twoja piła taśmowa przeszła już

rygorystyczną kontrolę i jest w stanie zapewnić najlepszą wydajność. Jednak przed rozpoczęciem pracy musisz wyregulować naciąg ostrza i je uruchomić.

### 1. Regulacja naciągu ostrza (rys.1)

Postępuj ostrożnie w następujący sposób: prawidłowe naprężenie ostrza jest podstawą, jeśli chcesz uzyskać najlepszą wydajność piły taśmowej. Upewnij się, że przełącznik jest w pozycji „0”. Obróć ręczną koło(B) zgodnie z ruchem wskazówek zegara tak daleko, jak to możliwe, ale bez blokując go całkowicie. Trzymając rękę koło(B)wciąż, obróć pokrętko(C) w kierunku przeciwnym do ruchu wskazówek zegara, aż do zablokowania.

**UWAGA: jeśli napięcie jest zbyt duże, ostrze ma tendencję do wypadania z prowadnic.**

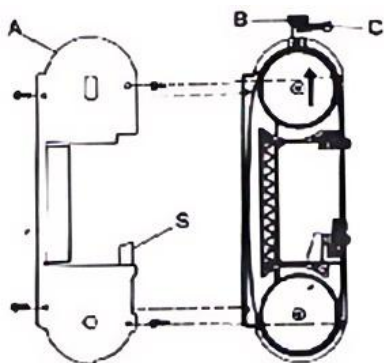

Rys.: 1 Rys.: 2

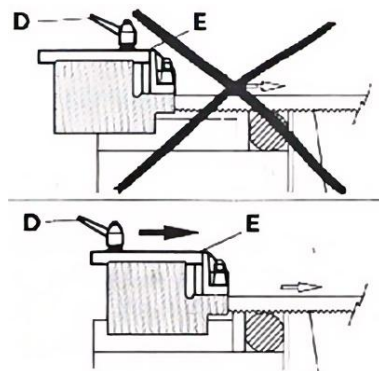

### 2. Regulacja prowadnicy ostrza

Twoja maszyna tnąca jest wyposażona w prowadnicę przesuwną (E) z wbudowaną ochroną, która prowadzi część ostrza niezbędną do wykonania cięcia, a jednocześnie chroni część ostrza, która nie jest używana. Aby to zrobić, po prostu poluzuj uchwyt (D) i przesun prowadnicę ostrza (E) tak, aby przybliżyć ją lub oddalić od części, która ma zostać przecięta (jak wyraźnie pokazano na rys. 2).

### 3. Bieganie w ostrzu

Aby wydłużyć żywotność i ilość zużytych ostrzy, pierwsze dwa lub

trzy cięcia należy wykonywać wywierając lekki nacisk na kawałek materiału tak, aby czas cięcia był niemal dwukrotnie dłuższy niż normalnie potrzebny (patrz tabela cięć).

#### **4. Regulacja listwy ograniczającej (rys.3)**

Jeżeli musisz przeciąć kilka kawałków tej samej długości, użyj ogranicznika dołączonego do piły taśmowej, aby uniknąć powtarzania pomiarów.

Włóż pręt (F) do otworu w podstawie i zablokuj go nakrętkami holowniczymi. Poluzuj koło zamachowe (B) i umieść ogranicznik (H) w odpowiedniej odległości od ostrza. Następnie zablokuj koło zamachowe (G).

#### **5. Regulacja kąta cięcia**

Piła taśmowa może ciąć pod kątem od 0° do 45°: Wystarczy poluzować nakrętkę (I) kluczem 17 mm i obrócić obrotowy wspornik (L) w kierunku odpowiednich ograniczników krańcowych (M) i (N). W przypadku wszystkich innych pośrednich kątów należy obracać obrotowy wspornik, aż znak (O) na wsporniku będzie odpowiadał odpowiedniej pozycji na płycie. Następnie ponownie zablokować obrotowy wspornik za pomocą nakrętki (I).

#### **6. Wymiana ostrza**

Jeśli ostrze się zużyje lub jeśli potrzebujesz ostrza o innym uzębieniu (patrz Wybór ostrza, punkt 7), musisz wymienić je na bardziej odpowiednie.

- Poluzuj uchwyt D (rys. 2) i przesuń prowadnicę ostrza E tak daleko, jak to możliwe, zgodnie z kierunkiem strzałki na rys.2.
- Zdejmij obudowę ochronną A odkręcając cztery śruby.
- Rozluźnij naciąg ostrza, obracając pokrętło C (rys. 1) zgodnie z ruchem wskazówek zegara do oporu i ręcznie koło B przeciwnie do ruchu wskazówek zegara.
- Za pomocą klucza płaskiego 10 mm poluzuj nakrętki sześciokątne P na dwóch prowadnicach ostrza na zewnętrznej stronie ostrza (rys.5).
- Za pomocą tego samego klucza delikatnie przekręć główkę śrub Q

na tej samej prowadnicy ostrza w kierunku przeciwnym do ruchu wskazówek zegara, tak aby odsunąć łożyska na odpowiednią odległość od ostrza, co umożliwi łatwe wyjęcie go z prowadnic.

·Najpierw wyciągnij ostrze z prowadnic, a następnie z koła pasowe pokryte gumą.

·Najpierw włóż nowe ostrze pomiędzy prowadnice, a następnie na gumowe koła pasowe, tak aby zęby były skierowane w stronę pokazaną na rys. 6.

·Ponownie naciągnij ostrze, jak opisano w punkcie 1, a następnie ustaw dwie zewnętrzne prowadnice ostrza tak, aby lekko stykały się z ostrzem, obracając jednocześnie główkę śruby Q zgodnie z ruchem wskazówek zegara.

·Ponownie zablokuj dwie nakrętki sześciokątne P.

·Założ ponownie osłonę ochronną A, uważając, aby wsunąć ostrze pomiędzy paski osłony S (patrz rys. 1.).

·Ustaw prowadnicę ostrza E w prawidłowej pozycji przed kolejnym

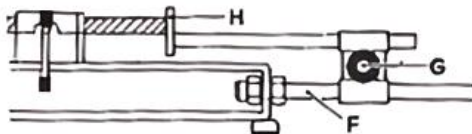

cięciem (patrz punkt 2).

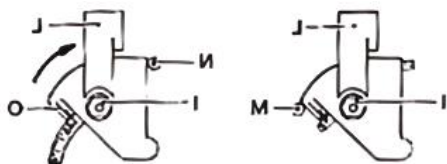

Rys.: 1 Rys.: 2

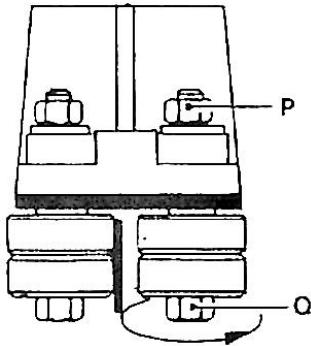

Rys.: 5 Rys.: 6

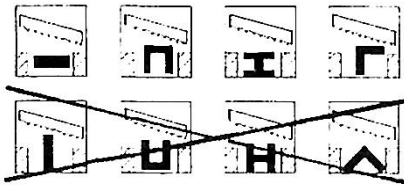
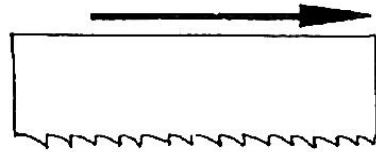

Rys.: 7 Rys.: 8

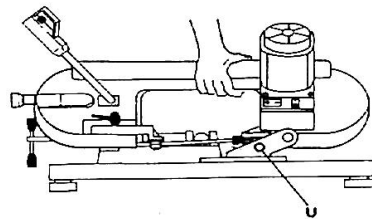

## 7. Wybór prędkości cięcia (tylko nr 1811000)

Ta wersja może pracować z dwiema różnymi prędkościami. W ten sposób zawsze możesz wybrać prędkość najbardziej odpowiednią do ciętego materiału, regulując ją za pomocą wariatora.





## 8. Wybór ostrza

Wybór odpowiedniego ostrza i jego uzębienia zależy od rodzaju materiału musisz ciąć i na jego odcinku. Twoja piła taśmowa jest wyposażona w ostrze metalowe o wymiarach 1325x13mm, grubości 0,65mm, ze zmienną formą zębów 8-12 zębów na cal, które mogą wykonać większość cięć możliwych do wykonania tą maszyną. Jednakże, ostrza z 6 lub 14 zębami na cal są również dostępne do specjalnych wymagań cięcia, jak wskazano w „tabeli cięcia”.

## 9. Prawidłowe ułożenie elementu w zacisku

Części do cięcia muszą być zawsze mocno trzymane w zacisku,

bezpośrednio między dwiema szczękami i bez wkładania innych przedmiotów. Jeśli profile, płaskowniki lub konkretne kształty mają być cięte, zapoznaj się z przykładami na rys. 7.

	30 50 85 maks.	8/12 6 6	60 60 60	0'40" 2'00" 5'00"
	30 50 85 maks.	8/12 6 6	60 60 60	1'10" 3'10" 8'00"
	25x35 40x50 85x105 maks.	8/12 6 6	60 60 60	1'10" 2'30" 11'00"
	30xs.1 40xs.2 50xs. 5 maks.	14 14 8/12	80 80 60	0'05" 0'15" 0'50"
	30xs.1 50xs.2	14 14	80 60	0'10" 0'30"

## 10. Urządzenie blokujące do transportu

Twoja maszyna tnąca jest wyposażona w urządzenie blokujące, które umożliwi jej transport z jednego miejsca do drugiego.

Wystarczy włożyć sworzeń (U) do otworu w korpusie, a następnie podnieść maszynę, chwytając ją tak, jak pokazano na rys.8.

### Maintenance

·Uwaga: przed każdym czyszczeniem lub konserwacją należy upewnić się, że wtyczka nie jest podłączona do gniazdka elektrycznego.

·Utrzymuj maszynę tnącą w czystości, usuwając resztki za pomocą odkurzacza lub szczotką, przesuwając ją także po prowadnicach ostrzy i gumowanych kołach pasowych.

·Utrzymuj piłę taśmową w dobrym stanie: jeśli nie będzie używana przez dłuższy czas, schowaj ją w oryginalnym opakowaniu w

miejscu wolnym od wilgoci. W takich przypadkach zaleca się poluzowanie ostrza, aby nie utrzymywać go niepotrzebnie pod napięciem.

## Spare parts

Wraz z tą instrukcją znajdziesz widoki rozstrzelone pokazujące wszystkie komponenty piły taśmowej. Zapoznaj się z tymi rysunkami, aby zidentyfikować wszelkie części zamienne, których możesz potrzebować.

Dane w niniejszej tabeli są przybliżone.

## Electrical data

Należy pamiętać, że przed siecią, do której podłączona jest maszyna tnąca, musi znajdować się odpowiedni magneto-termiczny wyłącznik, zabezpieczyć wszystkie przewody przed zwarciami i przeciążeniami. To urządzenie zabezpieczające musi być wybrane zgodnie z charakterystyką elektryczną maszyny, jak pokazano poniżej.

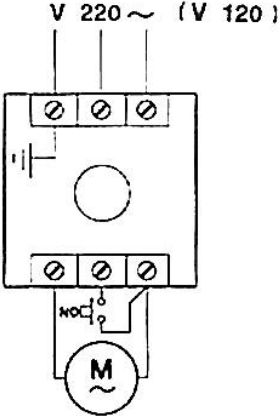
Napięcie znamionowe	220~240 woltów 110~120 woltów	 <p>The diagram shows a three-phase power supply labeled 'V 220 ~ (V 120)' with three input lines. These lines connect to a three-phase switch with three terminals. Below the switch is a thermal-magnetic protection element, and further down is a three-phase motor symbol labeled 'M' with a tilde symbol inside a circle.</p>
Prąd znamionowy	4,2 A	
Pochłonięta moc	1000 watów	
Maksymalne przeciążenie reklamowe (30 sek.)	5 Amp	

Rys.: 9

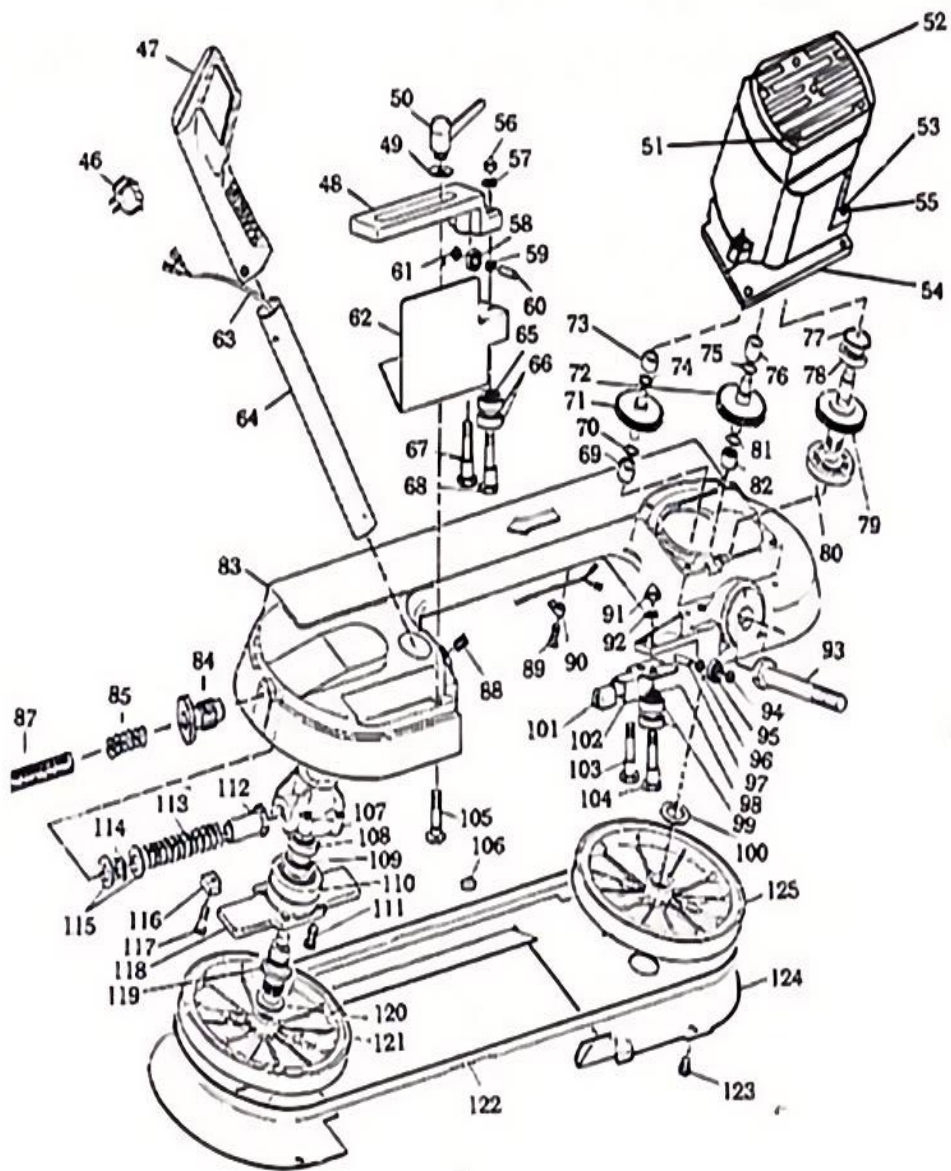

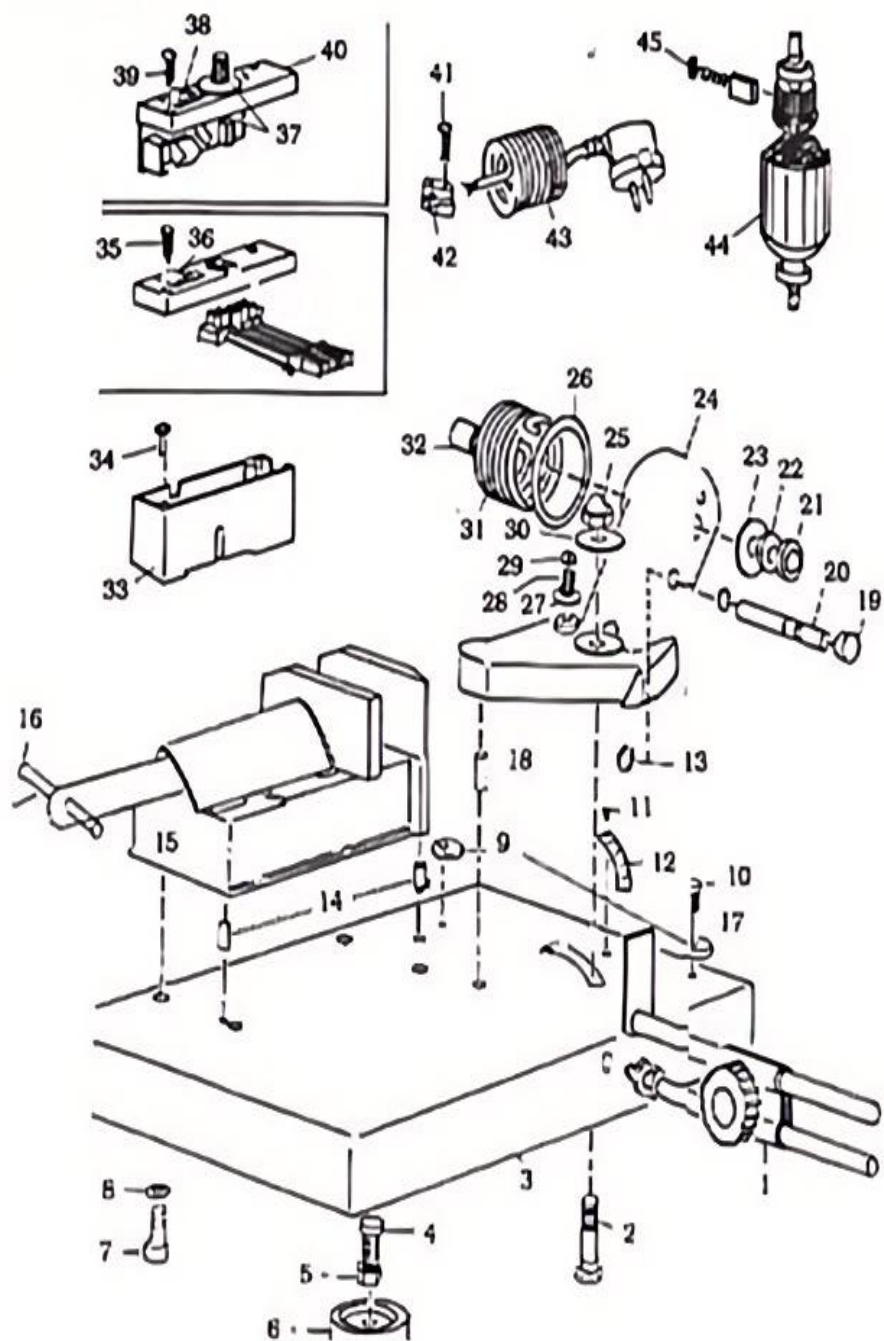

NIE	Opis	NIE	Opis	NIE	Opis	Ilość	Ilość	Ilość
1	Wsparcie równowagi	45	Węgiel	89	Śruba			
2	Łeb śruby sześciokątnej	46	Przełącznik	90	Ośłona plastikowa			
3	Spód	47	Gumowa osłona uchwytu	91	Nakrętka sześciokątna			
4	HHS	48	Regulowana długość ostrza	92	Pralka			
5	Nakrętka	49	Pralka	93	Pręt sześciokątny			
6	Dno plastikowe	50	Regulowane napięcie ostrza	94	Śruba			
7	Śruba z łbem sześciokątnym	51	Śruba bez uchwytu	95	Bicie			
8	Pralka	52	Ośłona silnika	96	Śruba			
9	Korek	53	Śruba	97	Pręt			
10	Śruba	54	Obudowa plastikowa	98	Pralka			
11	Skala	55	Krzak	99	Łożysko			
12	Nakrętka	56	Nakrętka sześciokątna	100	Pralka			
13	Pierścień plastikowy	57	Pralka	101	Dywan			
14	Szpilka	58	Łożysko	102	Elastyczna płyta łożyskowa			

15	Imadło odlewnicze	59	Śruba	103	Śruba prętowa			
16	Ośłona plastikowa	60	Szpilka	104	Śruba prętowa			
17	Szpilka	61	Śruba	105	Śruba prętowa okrągła			
18	Szpilka	62	Chroń osłonę ostrza	106	Nakrętka			
19	Ośłona plastikowa	63	Drut	107	Pokrywa łożyska			
20	Szpilka	64	Uchwyt obrotowy	108	Łożysko			
21	Nakrętka sześciokątna	65	Pralka	109	Pralka			
22	Nakrętka	66	Łożysko	110	Łożysko			
23	Nakrętka podkładkowa	67	Łożysko elastyczne	111	Śruba bez łba sześciokątna			
24	Wsparcie	68	Łożysko elastyczne	112	Śruba z łbem sześciokątnym			
25	Nakrętka sześciokątna	69	Krzak	113	Wiosna			
26	Pralka	70	Pralka	114	Pralka			
27	Pralka	71	Bieg	115	Pralka			
28	Śruba podporowa	72	Bieg	116	Nakrętka zabezpieczająca kątowna			
29	Nakrętka	73	Krzak	117	Śruba bez łba			
30	Pralka	74	Pralka	118	Płytko zamka			
31	Wiosna	75	Pralka	119	Śruba z łbem sześciokątnym wewnętrznym			
32	Śruba	76	Krzak	120	Pralka			

33	Skrzynka zasilająca	77	Pierścień	121	Koło pasowe			
34	Śruba	78	Łożysko	122	Ostrze			
35	Śruba	79	Bieg	123	Nakrętka śrubowa			
36	Włącz Wyłącz	80	Łożysko	124	Ośłona bezpieczeństwa ostrza			
37	Sznurek druciany	81	Bieg	125	Koło pasowe			
38	Włącz Wyłącz	82	Krzak					
39	Śruba	83	Rama nadwozia aluminiowa					
40	Pokrywa zasilania	84	Uchwyt do regulacji naciągu ostrza					
41	Śruba	85	Wiosna					
42	Podłącz plastikową osłonę	86	Ośłona plastikowa					
43	Drut	87	Pręt					
44	Nadwozie elektryczne	88	Śruba bez łba					





# **Lintzaag Instructie Handmatig**

**MODEL: BS-85**



# Band Saw

Model: BS-85



★ De afbeelding is alleen ter referentie, raadpleeg de werkelijke versie.



Waarschuwing: om het risico op letsel te verkleinen, moet de gebruiker de gebruiksaanwijzing zorgvuldig lezen.

## PRODUCT DESCRIPTION



## Safety procedures for the operator

Lees deze handleiding aandachtig door voordat u met uw lintzaag aan de slag gaat. Zo kunt u de machine die u zojuist hebt gekocht optimaal en veilig gebruiken.

- Houd uw werkoppervlak schoon: netheid in het snijgebied is essentieel als u veilig wilt werken.
- Vermijd gevaarlijke blootstelling: Gebruik het apparaat niet op zeer vochtige plaatsen of in de buurt van ontvlambare vloeistoffen of explosieve gassen.
- Forceer de machine niet onnodig: om het beste resultaat te

verkrijgen

prestaties, volg de instructies in dit boekje. Een te hoge druk op het te snijden stuk kan leiden tot snelle verslechtering van het blad en schadelijke oververhitting van de motor. Voor aanbevolen snijtijden, zie de snijtabel.

- Kleed u gepast: draag geen kleding met wijde mouwen en accessoires zoals sjaals, kettingen of armbanden die vast kunnen komen te zitten in de bewegende delen.
- Gebruik altijd de klem: de te snijden stukken moeten altijd stil worden gehouden met de klem. Houd nooit vast met uw handstuk dat moet worden gesneden.
- Vermijd onbedoeld starten: houd de knop op de handgreep niet ingedrukt terwijl u de stekker in het stopcontact steekt. Zorg ervoor dat de hoofdschakelaar in de stand "o" staat.
- Controleer de machine: controleer voor elke snijbewerking of alle onderdelen van de machine intact zijn en of de beveiligingen in de veilige stand staan.
- Informatie over geluid (EEG-richtlijn 09/392): onder normale gebruiksomstandigheden produceert de snijmachine de volgende equivalente waarden voor het geluidsdrukkniveau:

Leq = 82 dB (A), bij stationair draaien

Leq = 87,5 dB (A), tijdens het werken

Wij adviseren u om persoonlijke gehoorbescherming te gebruiken, zoals oorkappen of oordopjes.

## Operating instructions

Bij levering heeft uw lintzaag al een strenge inspectie ondergaan en is in staat om de beste prestaties te leveren. Echter, voordat u met het werk begint, moet u de bladspanning aanpassen en het blad indraaien.

### 1. De bladspanning afstellen (Fig.1)

Ga als volgt te werk: een correcte bladspanning is fundamenteel als

u de beste prestaties uit uw lintzaag wilt halen. Zorg ervoor dat de schakelaar in de stand "0" staat. Draai de hand wiel(B) met de klok mee zo ver als het kan, maar zonder het volledig blokkeren. Terwijl je de hand vasthoudt wiel(B) nog steeds, draai aan de knop(C) tegen de klok in totdat deze vastklikt.

**Let op: als de spanning te hoog is, kan het blad uit de geleiders schieten.**

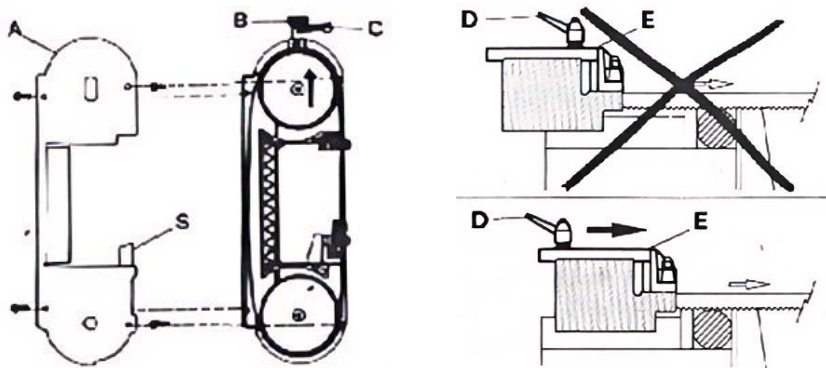

Afb.: 1 Afb.: 2

## 2. De bladgeleider afstellen

Uw snijmachine is voorzien van een schuifgeleider (E) met ingebouwde bescherming, die het deel van het mes geleidt dat nodig is om de snede te maken, en tegelijkertijd het deel van het mes beschermt dat niet in gebruik is. Om dit te doen, hoeft u alleen maar de hendel (D) los te maken en de geleider van het mes (E) te verschuiven om deze dichterbij of verder van het te snijden stuk te brengen (zoals duidelijk weergegeven in fig. 2).

## 3. In het blad rennen

Om de levensduur en de hoeveelheid van een nieuw zaagblad te waarborgen, moeten de eerste twee of drie sneden worden gemaakt met een lichte druk op het stuk. Hierdoor is de snijtijd bijna twee keer zo lang als normaal (zie snijtabel).

## 4. De stopstang afstellen (fig.3)

Als u meerdere stukken van dezelfde lengte moet zagen, kunt u het

beste de aanslagstang gebruiken die bij de lintzaag wordt geleverd. Zo voorkomt u dat u de metingen opnieuw moet uitvoeren. Steek de stang (F) in het gat in de basis en blokkeer deze met de sleepmoeren. Draai het handwiel (B) los en plaats de stop (H) op de benodigde afstand van het blad. Vergrendel vervolgens het handwiel (G).

## **5. De snijhoek aanpassen**

De lintzaag kan een hoek snijden variërend van 0° tot 45°: Het is voldoende om de moer (I) los te draaien met een 17mm sleutel en de draaibare steun (L) te draaien richting de corresponderende eindaanslagen (M) en (N). Voor alle andere tussenliggende hoeken, de draaibare steun draaien totdat de markering (O) op de steun overeenkomt met de corresponderende positie in de plaat. Vervolgens de draaibare steun weer vastzetten met de moer (I).

## **6. Vervanging van het mes**

Wanneer het zaagblad versleten is of wanneer u een zaagblad met een andere vertanding nodig hebt (zie het zaagblad kiezen, punt 7), moet u het vervangen door een geschikt exemplaar.

- Maak de handgreep D (fig. 2) los en schuif de zaagbladgeleider E zo ver mogelijk, volgens de aanwijzingen de richting van de pijl in figuur 2.
- Verwijder de beschermkap A door de vier schroeven los te draaien.
- Verlaag de spanning van het blad door knop C (fig. 1) met de klok mee te draaien tot hij stopt, en draai het met de hand wiel B tegen de klok in.
- Draai met een 10 mm-sleutel de zeskantmoeren P op de twebladige geleider los aan de buitenkant van het blad (fig.5).
- Draai met dezelfde sleutel voorzichtig de kop van de schroeven Q op dezelfde geleider voor het zaagblad tegen de klok in, zodat de lagers ver genoeg van het zaagblad verwijderd worden en u het zaagblad gemakkelijk uit de geleiders kunt halen.
- Trek het mes eerst uit de geleiders en daarna uit de met rubber beklede katrollen.
- Plaats het nieuwe mes eerst tussen de geleiders en vervolgens op

de met rubber beklede katrollen, met de tanden in de richting zoals afgebeeld in figuur 6.

- Span het zaagblad opnieuw, zoals beschreven in punt 1, en plaats de twee buitenste zaagbladgeleiders opnieuw in licht contact met het zaagblad, waarbij u de kop van de schroef Q met de klok mee draait.
- Draai de twee zeskantmoeren P weer vast.
- Plaats de beschermkap A terug en zorg ervoor dat het mes tussen de banden van de bescherming S wordt geplaatst (zie afb. 1).
- Plaats zaagbladgeleider E opnieuw in de juiste positie voor de

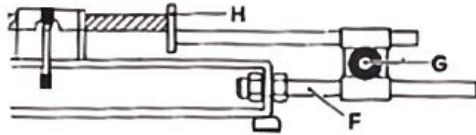

volgende snede (zie punt 2).

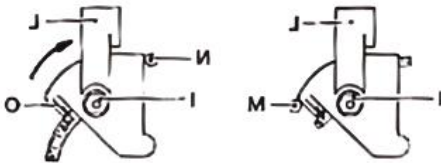

Afb.: 1 Afb.: 2

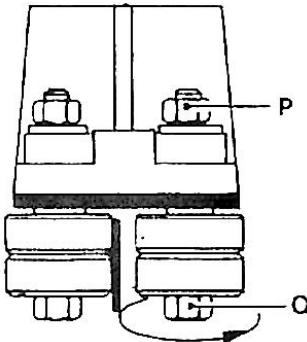

Afb.: 5 Afb.: 6

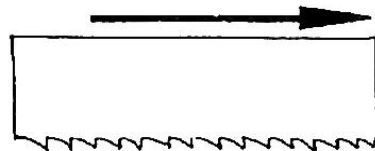

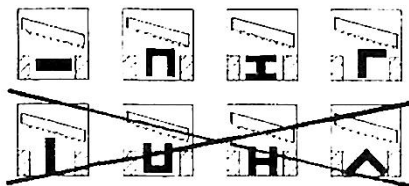

Afb.: 7 Afb.: 8

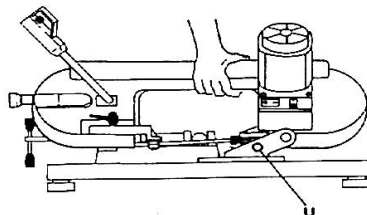

## 7. Keuze van de snijsnelheid (alleen nr. 1811000)

Deze versie kan op twee verschillende snelheden werken. Op deze manier kunt u altijd de snelheid kiezen die het meest geschikt is voor het te snijden materiaal, door deze te regelen met behulp van de variator.





## 8. Het kiezen van het mes

De keuze van het juiste blad en de vertanding ervan hangt af van het soort materiaal je moet snijden en op zijn sectie. Uw lintzaag is uitgerust met een 1325x13mm, 0.65mm dik metalen blad, met variabele tandvorming van 8-12 tanden per inch, die de meeste sneden kan uitvoeren die mogelijk zijn met deze machine. Echter, bladen met 6 of 14 tanden per inch zijn ook beschikbaar voor speciale snijvereisten, zoals aangegeven in de "snijtabel".

## 9. Correcte positionering van het stuk in de klem

Te snijden stukken moeten altijd stevig in de klem worden vastgehouden, direct tussen de twee kaken en zonder andere voorwerpen in te brengen. Als profielen, platte staven of bepaalde vormen moeten worden gesneden, raadpleeg dan de voorbeelden in fig.7.

●	30	8/12	60	0'40"
	50	6	60	2'00"
	85 maximaal	6	60	5'00"
■	30	8/12	60	1'10"
	50	6	60	3'10"

85 maximaal	6	60	8'00"
25x35	8/12	60	1'10"
 40x50	6	60	2'30"
85x105 maximaal	6	60	11'00"
30x1	14	80	0'05"
 40xs.2	14	80	0'15"
 50x, maximaal 5	8/12	60	0'50"
 30x1	14	80	0'10"
 50x2	14	60	0'30"

## 10. Vergrendelingsvoorziening voor transport

Uw snijmachine is voorzien van een vergrendelingsmechanisme, waarmee u deze van de ene naar de andere plaats kunt vervoeren. Het is voldoende om de pen (U) in het gat in de behuizing te steken en vervolgens de machine op te tillen, waarbij u deze vastpakt zoals afgebeeld in fig.8.

## Maintenance

- Let op: zorg er vóór elke reinigings- of onderhoudsbeurt voor dat de De stekker zit niet in het stopcontact.
- Houd de snijmachine vrij van resten door middel van een stofzuiger of een borstel, waarbij u deze ook over de geleiders van het blad en de met rubber beklede katrollen beweegt.
- Houd de lintzaag in goede staat: als u hem langere tijd niet gebruikt, berg hem dan op in de originele verpakking op een vochtvrije plaats. In deze gevallen is het raadzaam om het zaagblad los te maken om het niet onnodig onder spanning te houden.

## Spare parts

Samen met deze handleiding vindt u de exploded views die alle componenten van de lintzaag tonen. Raadpleeg deze tekeningen

om eventuele reserveonderdelen te identificeren die u nodig hebt. De gegevens in de huidige tabel zijn bij benadering.

### Electrical data

Houd er rekening mee dat er stroomopwaarts van het net waarop de snijmachine is aangesloten, een geschikte magnetothermische beveiliging aanwezig moet zijn om alle kabels beveiligen tegen kortsluitingen en overbelasting. Dit beveiligingsapparaat moet worden gekozen op basis van de elektrische kenmerken van de machine, zoals hieronder weergegeven.

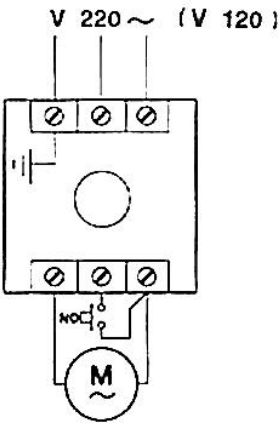
Nominale spanning	220~240 Volt 110~120 Volt	
Nominale stroom	4,2 Ampère	
Geabsorbeerd vermogen	1000 Watt	
Max.ad. Overbelasting (30 seconden)	5 Amp	

Afbeelding: 9

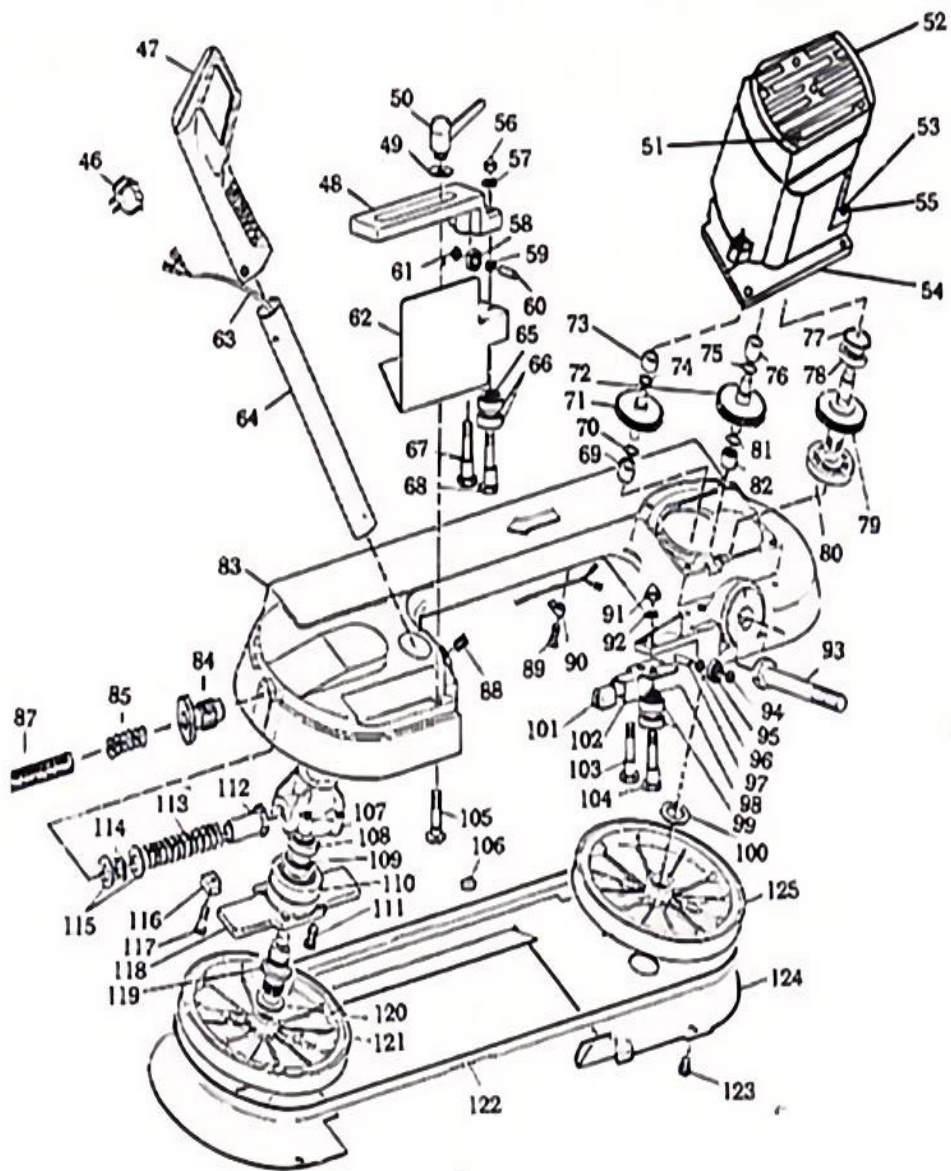

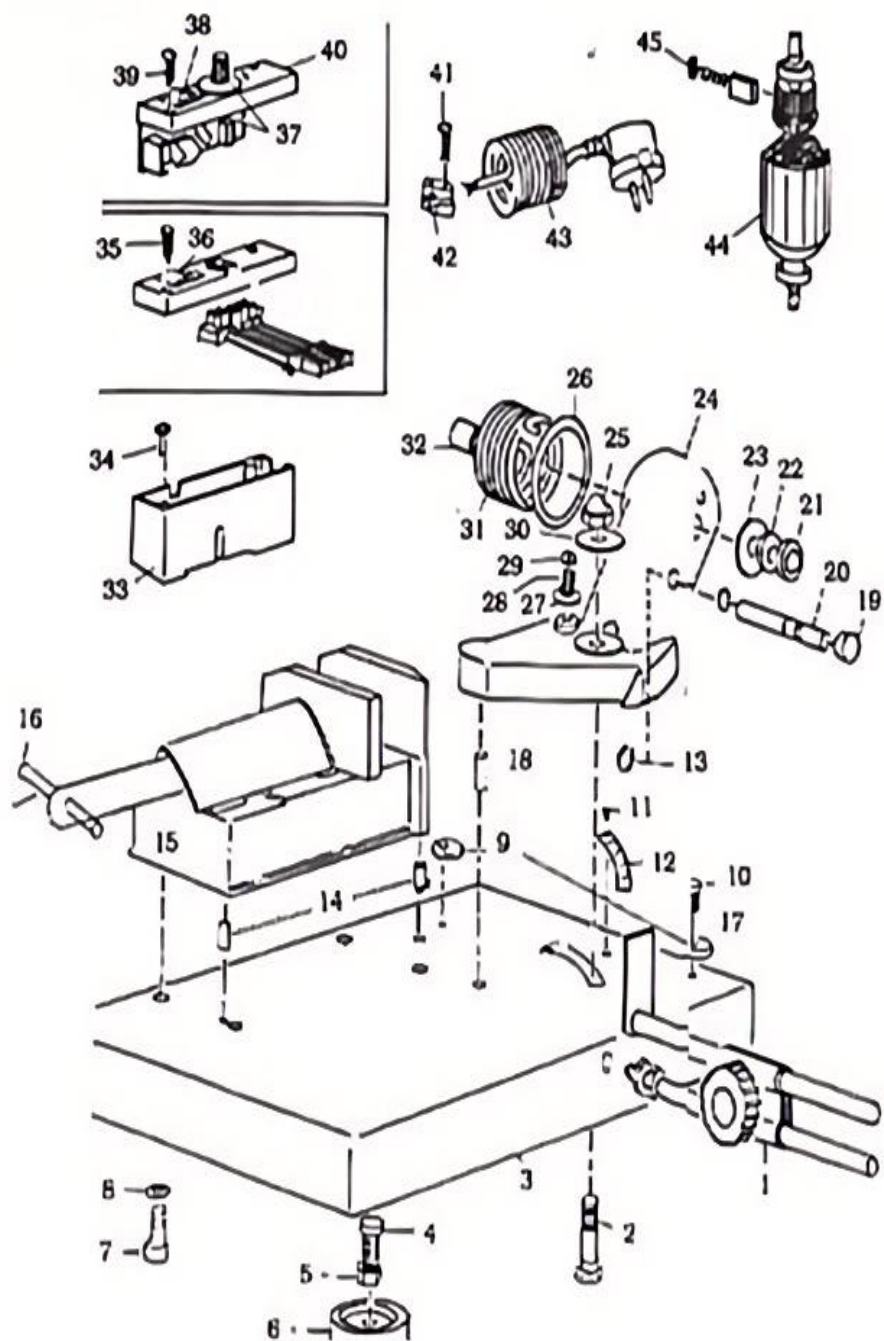

Ne e.	Beschrijving	Ne e.	Beschrijving	Ne e.	Beschrijving	Hoeveelheid	Hoeveelheid	Hoeveelheid
1	Balansondersteuning	45	Koolstof	89	Schroef			
2	Zeskantschroefkop	46	Schakelaar	90	Kunststof deksel			
3	Onderkant	47	Rubberen handgreepkap	91	Zeskantmoer			
4	HHS	48	Verstelbare bladlengte	92	Wasmachine			
5	Moer	49	Wasmachine	93	Zeskantige staaf			
6	Kunststof bodem	50	Bladspanning instelbaar	94	Schroef			
7	Zeskantschroef	51	Handloze schroef	95	Slaan			
8	Wasmachine	52	Motorkap	96	Schroef			
9	Stop	53	Schroef	97	Hengel			
10	Schroef	54	Kunststof behuizing	98	Wasmachine			
11	Schaal	55	Struik	99	Handelswijze			
12	Moer	56	Zeskantmoer	100	Wasmachine			

13	Kunststof ring	57	Wasmachine	10 1	Tapijt			
14	Pin	58	Handelswijze	10 2	Flexibele lagerplaat			
15	Gieten bankschroef	59	Schroef	10 3	Staafschroef			
16	Kunststof deksel	60	Pin	10 4	Staafschroef			
17	Pin	61	Schroef	10 5	Ronde staafschroef			
18	Pin	62	Bescherm de bladkap	10 6	Moer			
19	Kunststof deksel	63	Draad	10 7	Lagerdeksel			
20	Pin	64	Handvat draaipunt	10 8	Handelswijze			
21	Zeskantmoer	65	Wasmachine	10 9	Wasmachine			
22	Moer	66	Handelswijze	11 0	Handelswijze			
23	Ringmoer	67	Lager flexibele roede	11 1	Zeskantschroef zonder kop			
24	Steun	68	Lager flexibele roede	11 2	Zeskantschroef			
25	Zeskantmoer	69	Struik	11 3	Lente			
26	Wasmachine	70	Wasmachine	11 4	Wasmachine			
27	Wasmachine	71	Versnelling	11 5	Wasmachine			

28	Steunschroef	72	Versnelling	11 6	Hoekborgmoer			
29	Moer	73	Struik	11 7	Koplozeschroef			
30	Wasmachine	74	Wasmachine	11 8	Slotplaat			
31	Lente	75	Wasmachine	11 9	Binnenzeskantschroef			
32	Schroef	76	Struik	12 0	Wasmachine			
33	Stroomkast	77	Ring	12 1	Katrol wiel			
34	Schroef	78	Handelswijze	12 2	Blad			
35	Schroef	79	Versnelling	12 3	Schroefmoer			
36	Aan Uit	80	Handelswijze	12 4	Veiligheidsafdekking voor de achterkant van het mes			
37	Draadsnoer	81	Versnelling	12 5	Katrol wiel			
38	Aan Uit	82	Struik					
39	Schroef	83	Aluminium carrosserie frame					
40	Stroomdekse l	84	Handvat voor het instellen van de bladspanning					
41	Schroef	85	Lente					

42	Sluit de kunststof afdekking aan	86	Kunststof deksel					
43	Draad	87	Hengel					
44	Elektrisch lichaam	88	Koploze schroef					





# **Bandsåg Instruktion Manuell**

**MODELL: BS-85**



# Band Saw

Modell: BS-85



★ Bilden är endast för referens, se den faktiska.



Varning - För att minska risken för skada måste användaren läsa instruktionerna noggrant.

## PRODUCT DESCRIPTION



## Safety procedures for the operator

Innan du börjar arbeta med din bandsåg, läs denna bruksanvisning noggrant så att du kan använda maskinen du just har köpt bättre och med maximal säkerhet.

- Håll din arbetsyta ren: renhet i skärområdet är avgörande för att du ska kunna arbeta säkert.
- Undvik farlig exponering: Använd inte maskinen på mycket fuktiga platser eller i närheten av lättantändliga vätskor eller explosiva gaser.
- Tvinga inte maskinen i onödan: för att få det bästa

prestanda, följ instruktionerna i denna broschyr. För högt tryck på stycket som ska skäras kan orsaka snabb försämring av bladet och skadlig överhettning av motorn. För rekommenderade klipptider, se klipptabellen.

· Klä dig lämpligt: Bär inte kläder med vida ärmar eller tillbehör som halsdukar, halsband eller armband som kan fastna i de rörliga delarna.

·Använd alltid klämman: bitarna som ska skäras måste alltid hållas stilla med klämman. Håll aldrig med handstycket som ska skäras.

·Undvik oavsiktlig start: håll inte knappen på handtaget intryckt medan du sätter i kontakten i uttaget. Se till att huvudströmbrytaren är i läge "0".

·Kontrollera maskinen: innan varje skäroperation påbörjas, se till att alla delar av maskinen är hela och att skyddet är i säkerhetsläge.

·Information om buller (EEC-direktiv 09/392): under normala användningsförhållanden producerar skärmaskinen följande ljudtrycksnivåekvivalenta värden:

Leq = 82 dB (A), vid tomgång

Leq = 87,5 dB (A), vid arbete

Vi rekommenderar att du använder personliga hörselskydd, såsom hörselkåpor eller öronproppar.

## Operating instructions

När den levereras har din bandsåg redan genomgått en strikt inspektion och kan erbjuda bästa prestanda. Innan du börjar arbeta måste du dock justera bladspänningen och köra in bladet.

### 1. Justering av bladspänningen (Fig.1)

Fortsätt försiktigt enligt följande: en korrekt bladspänning är grundläggande om du ska få bästa möjliga prestanda från din bandsåg. Se till att omkopplaren är i läge "0". Vrid handen hjul(B) medurs så långt det kan gå, men utan blockerar den helt. Medan du håller i handen hjul(B)stilla, vrid vredet(C) moturs tills den låser sig.

**OBS om spänningen är för hög tenderar bladet att fly från styrningarna.**

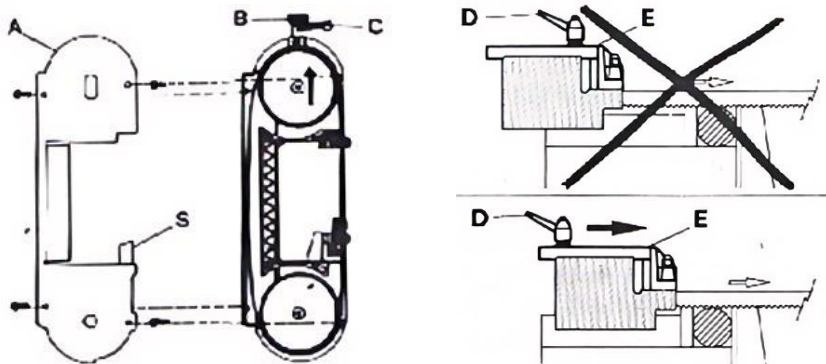

Fig.: 1 Fig.: 2

## 2. Justering av bladstyrningen

Din skärmaskin är försedd med en glidstyrning (E) med inbyggt skydd, som styr den del av bladet som behövs för att skära, och samtidigt skyddar den del av bladet som inte används. För att göra detta, lossa helt enkelt handtaget (D) och skjut bladstyrningen (E) för att föra den närmare eller längre från det stycke som ska skäras (som tydligt visas i fig.2).

## 3. Kör i bladet

För att säkerställa livslängden och mängden av ett nytt blad måste de första två eller tre snitten göras med ett lätt tryck på stycket så att skärtiden blir nästan dubbelt så stor som den normalt behövs (se skärtabell).

## 4. Justering av stoppstången (fig.3)

Om du måste kapa flera bitar, alla lika långa, använd stoppstången som medföljer bandsågen för att undvika att mätningarna upprepas. Sätt in stången (F) i hålet i basen och blockera den med bogsermuttrarna. Lossa handratten (B) och placera stoppet (H) på nödvändigt avstånd från bladet. Lås sedan handratten (G).

## 5. Justering av skärvinkeln

Bandsågen kan skära en vinkel som varierar från 0° till 45°: Det

räcker att lossa muttern (I) med en 17 mm skiftnyckel och vrida det roterande stödet (L) mot motsvarande anslag (M) och (N). För alla andra mellanliggande vinklar, vrid det roterande stödet tills markeringen (O) på stödet matchar motsvarande position i plattan. Lås sedan det roterande stödet igen med muttern (I).

## 6. Bladbyte

Närhelst bladet är slitet, eller när du behöver en med annan tandning (se Välja blad, punkt 7), måste den bytas ut mot en mer lämplig.

- Lossa handtaget D (fig.2) och skjut bladstyrningen E så långt det går pilens riktning i fig.2.
- Ta bort skyddskåpan A genom att skruva loss de fyra skruvarna.
- Lossa bladspänningen genom att vrida vredet C (fig.1) medurs tills det tar stopp och visa hjul B moturs.
- Använd en 10 mm-nyckel, lossa de sexkantiga muttrarna P på styrningen med två blad på utsidan av bladet (fig.5).
- Med samma skiftnyckel, vrid försiktigt huvudet på skruvarna Q på samma bladstyrning moturs, så att lagren flyttas tillräckligt långt bort från bladet och därför kan du enkelt dra ut det från styrningarna.
- Dra först ut bladet ur styrningarna och sedan ut ur gummibelagda remskivor.
- Sätt in det nya bladet först mellan styrningarna och sedan på de gummibelagda remskivorna, med tänderna vända som visas i fig.6.
- Sätt bladet under spänning igen, enligt beskrivningen i punkt 1, och placera de två yttre bladstyrningarna i lätt kontakt med bladet, vrid skruvhuvudet Q medurs.
- Lås de två sexkantiga muttrarna P igen.
- Byt ut skyddshölje A, var noga med att föra in bladet mellan remmarna på skyddet S (se fig.1.).
- Sätt tillbaka bladstyrningen E i rätt läge för nästa snitt (se punkt

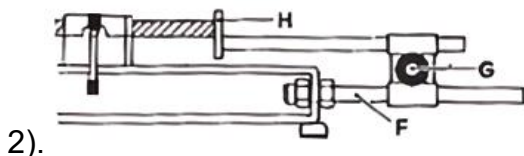

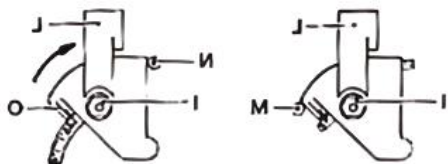

Fig.: 1 Fig.: 2

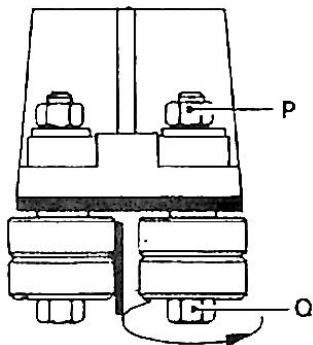

Fig.: 5 Fig.: 6

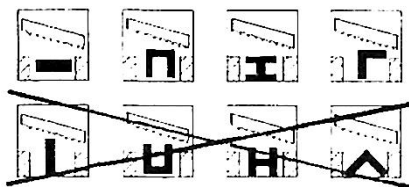
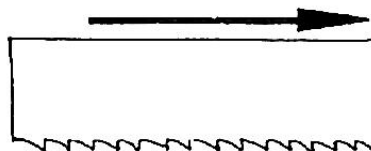
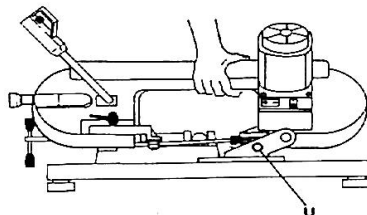

Fig.: 7 Fig.: 8



## 7. Välja skärhastighet (endast nr. 1811000)

Denna version kan utföras i två olika hastigheter. På så sätt kan du alltid välja den hastighet som är bäst lämpad för materialet som ska skäras genom att reglera den med hjälp av variatorn.





## 8. Val av blad

Valet av rätt blad och dess tandning beror på typen av material du måste skära och på dess sektion. Din bandsåg är utrustad med ett 1325x13 mm, 0,65 mm tjockt metallblad, med variabel tandbildning på 8-12 tänder per tum, som kan utföra de flesta snitt som är möjliga

med denna maskin. Men knivar med 6 eller 14 tänder per tum finns också tillgängliga för speciella skärkrav, som anges i "kaptabellen".

## 9. Korrekt placering av biten i klämman

Bitar som ska skäras måste alltid hållas stadigt i klämman, direkt mellan de två käftarna och utan att föra in andra föremål. Om profiler, platta stänger eller särskilda former skulle skäras, se exemplen i fig.7.

	30 50 85 max	8/12 6 6	60 60 60	0'40" 2'00" 5'00"
	30 50 85 max	8/12 6 6	60 60 60	1'10" 3'10" 8'00"
	25x35 40x50 85x105 max	8/12 6 6	60 60 60	1'10" 2'30" 11'00"
	30xs.1 40xs.2 50xs, 5 max	14 14 8/12	80 80 60	0'05" 0'15" 0'50"
	30xs.1 50xs.2	14 14	80 60	0'10" 0'30"

## 10. Låsanordning för transport

Din skärmaskin är försedd med en låsanordning, som gör att du kan transportera den från en plats till en annan. Det räcker med att föra in tappen(U) i hålet i kroppen och sedan lyfta maskinen, greppa den som visas i fig.8.

## Maintenance

·Var försiktig: Se till att före varje rengörings- eller underhållsåtgärd stickkontakten inte sitter i eluttaget.

·Håll skärmaskinen fri från rester med hjälp av en dammsugare eller

en borste, för den också över bladstyrningarna och de gummibelagda remskivorna.

·Håll bandsågen i gott skick: om den inte ska användas under en längre tid, lägg den i originalförpackningen på en fuktfri plats. I dessa fall är det lämpligt att lossa bladet för att inte hålla det under spänning i onödan.

## Spare parts

Tillsammans med denna manual kan du hitta sprängskiss som visar alla komponenter i bandsågen. Se dessa ritningar för att identifiera eventuella reservdelar du kan behöva.

Uppgifterna i denna tabell är ungefärliga.

## Electrical data

Tänk på att det, uppströms från elnätet till vilket skärmaskinen är ansluten, måste finnas en lämplig magnetotermisk skyddad för att skydda alla ledningar mot kortslutning och överbelastning. Denna skyddsanordning måste väljas i enlighet med maskinens elektriska egenskaper enligt nedan.

Märkspänning	220~240 Volt 110~120 Volt	
Märkström	4,2 Amp	
Absorberad kraft	1000 Watt	
Max.ad. Överbelastning (30 sek.)	5 Amp	

Fig.: 9



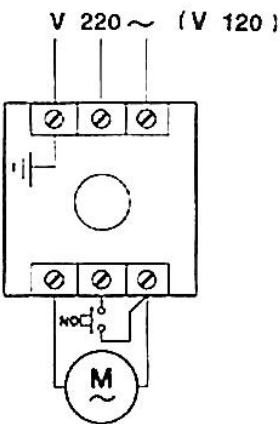
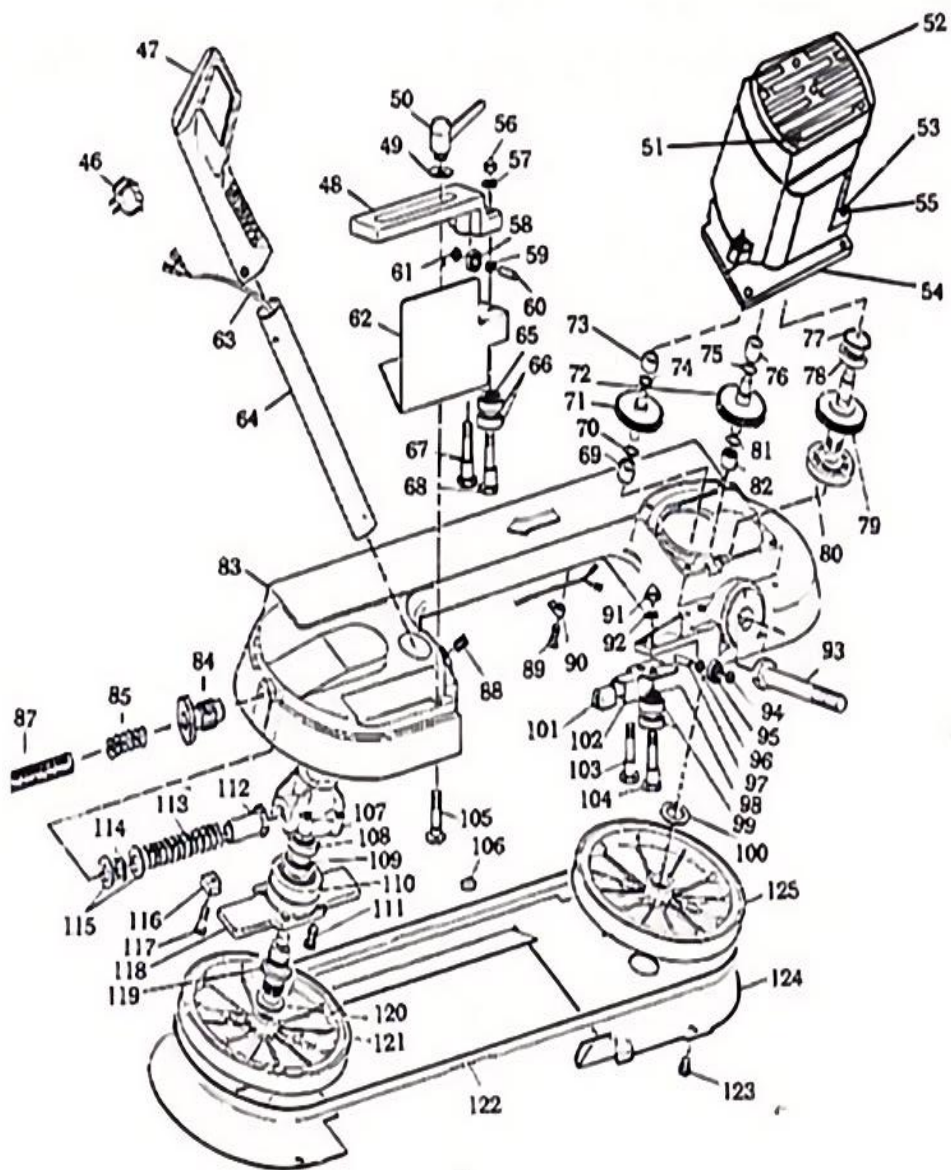
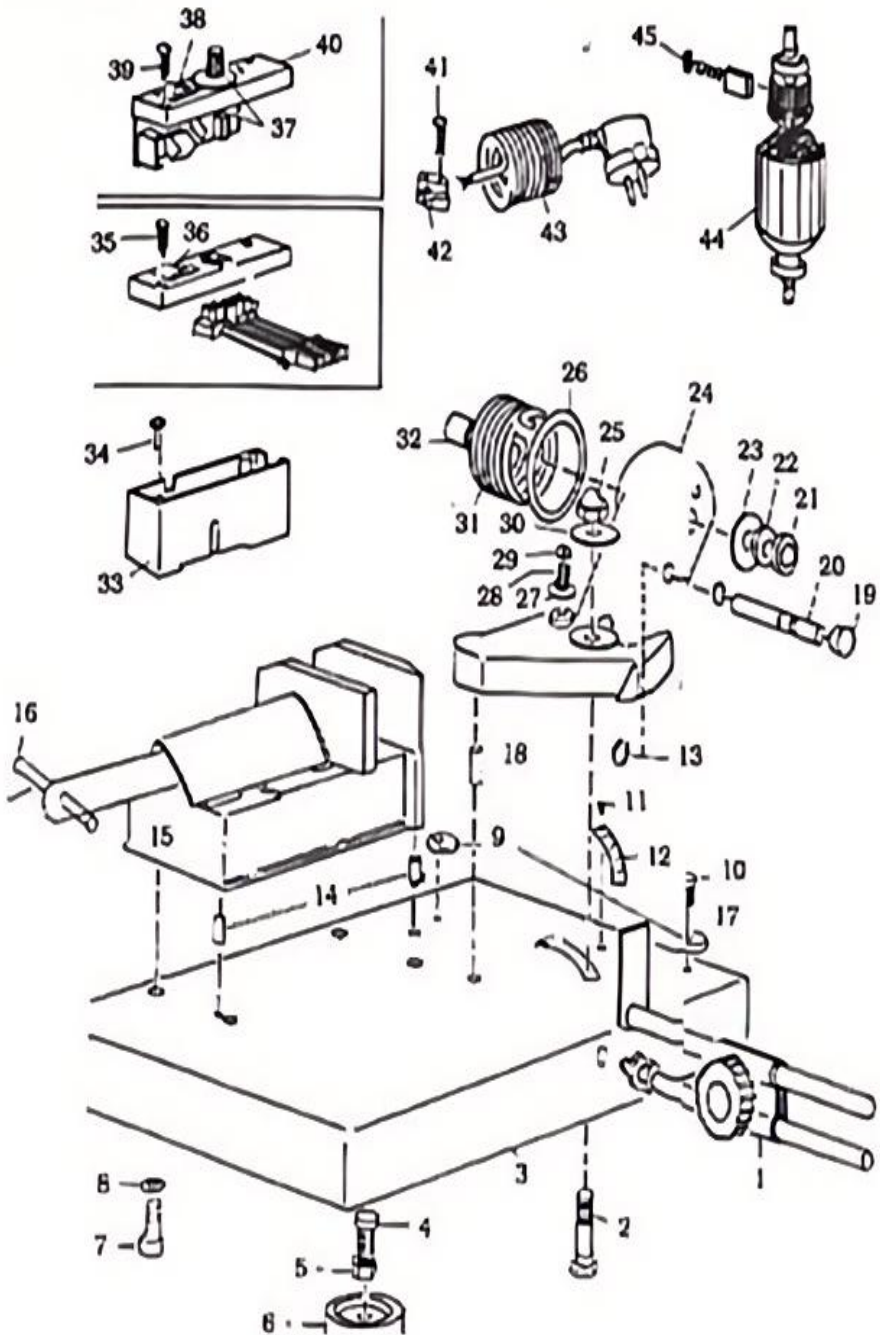

Inga	Beskrivning	Inga	Beskrivning	Inga	Beskrivning	Antal	Antal	Antal
1	Balansstöd	45	Kol	89	Skruva			
2	Sexkant skruvhuvud	46	Växla	90	Plastöverdrag			
3	Botten	47	Handtagsskydd av gummi	91	Sexkantmutter			
4	HHS	48	Justerbar bladlängd	92	Bricka			
5	Mutter	49	Bricka	93	Hexagon stav			
6	Plastbotten	50	Bladspänningen justerbar	94	Skruva			
7	Sexkantskruv	51	Handlös skruv	95	Stryk			
8	Bricka	52	Motorkåpa	96	Skruva			
9	Propp	53	Skruva	97	Stång			
10	Skruva	54	Plastfodral	98	Bricka			
11	Skala	55	Buske	99	Lager			
12	Mutter	56	Sexkantmutter	100	Bricka			
13	Plastring	57	Bricka	101	Matta			
14	Stift	58	Lager	102	Flexibel lagerplatta			
15	Casting vice	59	Skruva	103	Stångskruv			
16	Plastöverdrag	60	Stift	104	Stångskruv			
17	Stift	61	Skruva	105	Rundstångsskruv			
18	Stift	62	Skydda bladskyddet	106	Mutter			
19	Plastöverdrag	63	Tråd	107	Lagerskydd			

20	Stift	64	Handtag pivot	108	Lager			
21	Sexkantmutt er	65	Bricka	109	Bricka			
22	Mutter	66	Lager	110	Lager			
23	Brickmutter	67	Lager flexibel red	111	Hexagon huvudlös skruv			
24	Stöd	68	Lager flexibel red	112	Sexkantsskruv			
25	Sexkantmutt er	69	Buske	113	Fjädra			
26	Bricka	70	Bricka	114	Bricka			
27	Bricka	71	Redskap	115	Bricka			
28	Stödskruv	72	Redskap	116	Vinkellåsmutte r			
29	Mutter	73	Buske	117	Huvudlös skruv			
30	Bricka	74	Bricka	118	Låsplatta			
31	Fjädra	75	Bricka	119	Inre sexkantsskruv			
32	Skruva	76	Buske	120	Bricka			
33	Eldosa	77	Ringa	121	Remskiva hjul			
34	Skruva	78	Lager	122	Blad			
35	Skruva	79	Redskap	123	Skruvmutter			
36	På Av	80	Lager	124	Säkerhetsskyd d med bladets baksida			
37	Trådsladd	81	Redskap	125	Remskiva hjul			
38	På Av	82	Buske					
39	Skruva	83	Ram av aluminium					
40	Kraftkåpa	84	Handtag för justering av bladspänning					

41	Skruva	85	Sping					
42	Anslut plastkåpan	86	Plastöverdrag					
43	Tråd	87	Stång					
44	Elektrisk kropp	88	Huvudlös skruv					



