

# **VEVOR<sup>®</sup>**

**TOUGH TOOLS, HALF PRICE**

Technical Support and E-Warranty Certificate  
[www.vevor.com/support](http://www.vevor.com/support)

## **Fence Post Driver**

**MODEL: JH-68**

We continue to be committed to provide you tools with competitive price.

"Save Half", "Half Price" or any other similar expressions used by us only represents an estimate of savings you might benefit from buying certain tools with us compared to the major top brands and does not necessarily mean to cover all categories of tools offered by us. You are kindly reminded to verify carefully when you are placing an order with us if you are actually saving half in comparison with the top major brands.

# VEVOR®

TOUGH TOOLS, HALF PRICE

## Fence Post Driver

**MODEL: JH-68**











### **NEED HELP? CONTACT US!**





Have product questions? Need technical support? Please feel free to contact us:

**Technical Support and E-Warranty Certificate**  
**[www.vevor.com/support](http://www.vevor.com/support)**

This is the original instruction, please read all manual instructions carefully before operating. VEVOR reserves a clear interpretation of our user manual. The appearance of the product shall be subject to the product you received. Please forgive us that we won't inform you again if there are any technology or software updates on our product.

For your safety, please read the manual carefully before using the machine, otherwise physical injury or mechanical damage may be caused.

<b>Part List</b>			
<b>NO.</b>	<b>Name</b>	<b>Picture</b>	<b>Qty.</b>
①	Φ55 Socket sleeve		1
②	Φ70 Socket sleeve		1
③	Priming funnel		1
④	Strainer		1
⑤	4 hex wrench		1
⑥	5 hex wrench		1
⑦	6 hex wrench		1
⑧	“—” and “+” conversion screwdriver		1

⑨	Spark plug socket		1
⑩	8-10 non-adjustable wrench		1
⑪	Measuring cup		1
⑫	Oil hole wrench		1
⑬	Gloves		1
⑭	Glasses		1
⑮	product		1

### 1.Name of Main Parts

No.	Name of Part	No.	Name of Part	No.	Name of Part
1	Auxiliary handle	8	Oil hole	15	Iron head
2	Throttle switch	9	Cover		
3	Handle	10	Flameout switch		

4	Cylinder case	11	Throttle cable		
5	Piling socket	12	Air filter		
6	Ventilation door	13	Oil tank cap		
7	Starter	14	Support plate		

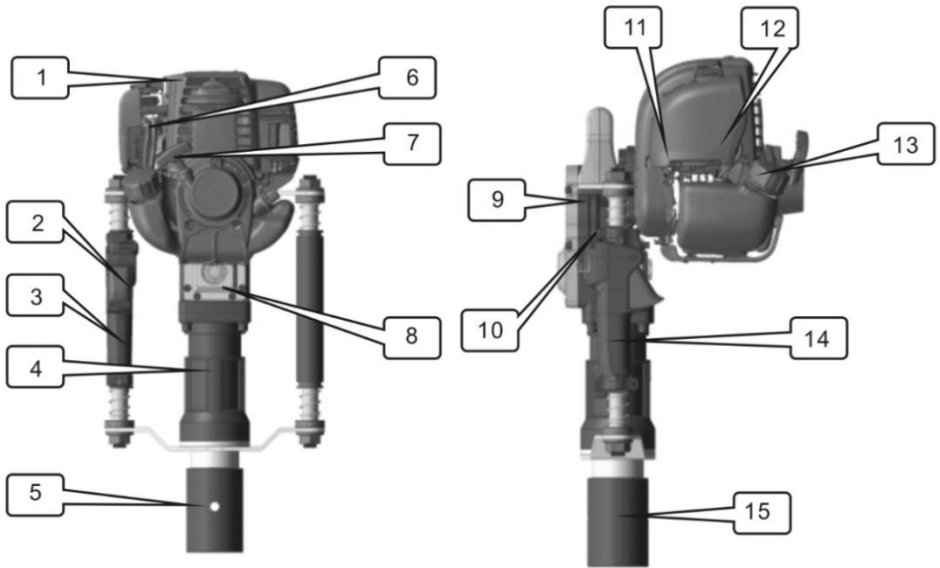

**Fig 1**

**Fig 2**

## **2.Instruction of safe operation**

1. The operator need wearslip-resistant safety shoes.Appropriate clothing.Wear goggles and helmet,wearcarplugsfor a long timeoperation.
2. Balance body when you operationthe machine.The user should stand behind the supporthandleto operate prohibit smoking,eating and chatting when you operate the machine.
- 3.After starting the machine,avoid to operation for single hand.
- 4.When you lift machine,the first control you need dial to reach the minimum scale,let the machine to slowdown.

5. Tell idlers away from the work area avoid injury. The process of using machine may lead to gravel flying to idler.
6. Select medium-speed gasoline pile driver to run for the best.
7. Maintain the handles dry, clean, no oil or fuel mixture.
8. Stop the operation midway; you must turn off the engine.
9. Every time please check normal fastening screws of the connector before using. If loose, you must tighten the screws to use.
10. This engine is four-stroke, so using the equal over 90# gasoline
11. Gasoline is highly flammable, so to refuel in a well ventilated environment. When you add oil, please stop gasoline engine.
12. Do not add oil too full. Do not leave the fuel filler in neck part of machine. If overflow or spilled fuel wait the fuel all volatilize, then you can start machine.
13. After refueling, tighten the oil lid. Please check frequently whether the fuel tank is damaged to leak, if found damaged, please stop and replace immediately.
14. Reserve oil in storage areas. Remove all the root causes of fire or cause sparks.
15. In closed areas, such as tunnels, trenches and deep groove in the work environment when using gasoline pile driver to ensure sufficient fresh air, exhaust gas containing carbon monoxide dangers, should bring electric fan for air flow.
16. Forbid quickly accelerate or brake, so as not to damage the machine.
17. Transfer site long-distance transport, should be emptying the tank.
18. Prohibit substandard maintenance staff dismount gasoline pile driver, to avoid structural damage to parts, resulting in shortened life of gasoline pile driver and accidents.

### **3. Main Use and Function**

#### **Use**

It can use in farm, orchard fence or barrier of piling works.

#### **Features**

1. It is the world's lightest weight, lowest displacement engine type handheld gasoline pile driver.
2. It has ergonomics design, minimizing the hands of vibration, has significant control of convenience and comfortable, the operator can shovel digging a 360 degree rotation.
3. It can regulate the number of impact energy and impact, apply for a variety of pile less than 70mm in diameter.
4. Advantage: If you use our machine, then you can ignore the trouble of the heavy equipments like diesel engine, air compressor, trucking-lorry.
5. The handle of machine is with rubber sponge, greatly reduce the recoil force of the machine, and improve the comfortable for the user.

#### **4.Prepared work before using**

##### **Fuel**

- 1 Using the equal or over 90# gasoline.
- 2 Well-ventilated place to add fuel.
- 3 Don't fill the tank too full. (Please note: the oil must not exceed the MAX mark. See figure A:). Do not leave fuel in the neck. If there is a fuel spill, remove or evaporate it completely before starting the gasoline engine.
- 4 After refueling, tighten the fuel tank cap.

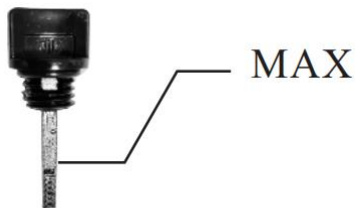

figure A

##### **5.Start**

1. Before first starting of the new machine, repeat press the transparent fuel bubble (See Fig.3) to fully fill the Carburetor with fuel.

(Close the air vent when the engine is in the state of cooling, but open the air vent only when the engine is heated).

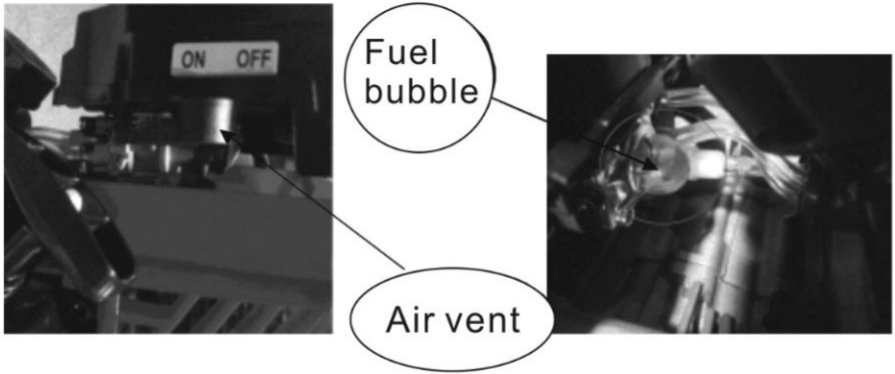

Fig 3

2. Before working, the piling socket should be swirled into the iron head (see Fig 4).



Fig 4

3. Stand the machine on the floor (figure B). Hold the handle with one hand and quickly pull the elastic rope about 10cm. Please repeat this action until the engine is running. Hold the drawing handle with the other hand for about 10cm, as shown in figure C). During repeated drawing, do not allow the drawing handle to return freely, but hold the drawing handle and lower it with its elasticity to protect the starter (figure D).

4. Open the air vent completely when the gasoline engine is started.





figure B



figure C



figure D

## 6.Run

1.After gasoline engine start,it should be lowspeed for 3 to 5 minutes,warm-up operation for the machine.When the gasoline engine warm enough,according to the required impact energy to pull appropriate regulatoryposition.

Note:the new gasoline pile driver use of the first 24 hours,the workload should be in low or medium-speed inorder to extent the service life.Do not use the biggest speed accelerator.

3.Select medium-speed gasoline engine run for the best.

4.Prohibit use gasoline pile driver under the non-breaking with high speed operation.

## 7.Stop machine

1.Pull scale position 0,idle running for 3-5 minutes.

2.Press the flameout button to stop,flameout button see Fig.1

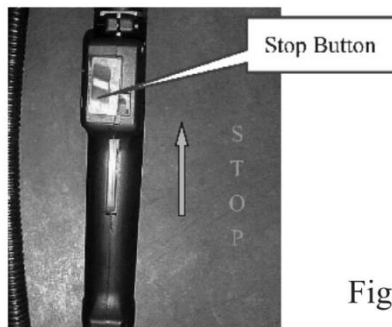

Fig 5

## **8. Technical Maintenance**

### **8.1 Air Filter**

Check air filter regularly. Soot deposit blocking the filter element of the air filter will reduce the power of gasoline engine and service life. If the filter has too much soot deposit, clean it with warm water and detergent, and then install the air filter after wiping it with dry cloth. Filter should be replaced if damaged. Maintenance cycle shall be shortened properly if it's particularly used in the dusty environment.

### **8.2 Fuel filter**

If the fuel filter is blocked, the pile driver will have reduced speed and weaker impact energy. Methods: ① Open the oil can lid. Get out the fuel filter from the oil can with metal hook and clean it. ② When cleaning the fuel filter.

### **8.3 Carburetor**

Oil can and carburetor generally have residual oil. After some time, the residual oil will become greasy oil which will block up the oil line, causing incapability of starting the engine. Therefore, when the machine is not used for more than one week, be sure to completely take the fuel out. Method: Pull out the oil inlet pipe, press the fuel bubble of the carburetor repeatedly for oil discharge, and press the oil inlet pipe back to its position when fuel in the fuel bubble and oil return pipe is emptied.

### **8.4 Spark Plug**

To ensure normal operation of the engine, the spark plug gap must be proper. Remove sediment with a wire brush. Proper gap of the spark plug is 0.5-0.7 mm. See Fig.6

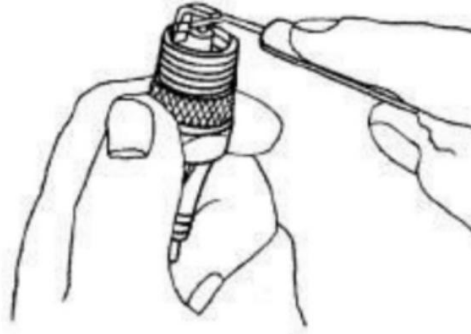

Fig.5

### 8.5 Muffler

Regular maintenance muffler,use a screwdriver to remove rubbish on the body or the rubbish on the coke mufflexhaust.

### 8.6 Gearbox Lubrication

The factory put the grease on the gear box when leaving the factory,it can support to work 36hours.Clients do not need to add more during the 36 hour,or else,the pile driver will not workUsing 1#-1.5#high temperature grease.Adding 20-30g grease when the working hours are morethan 36 hours.

Open the gear box cover,lubricated the gear and theconnecting rod regularly with lubricating grease.

Open the hammer socket,lubricated the piston,impact hammer regularly with lubricating grease.

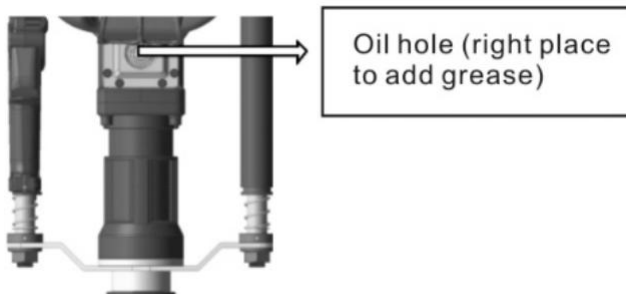

Fig6

## 7.The cylinder heat sink

Regularly to remove dust,to ensure the cylinder cooling,this gasoline pile driver is air-cooler type,if the cylinder dust accumulates on the heat sink will directly affect the cooling effect.

## 8.Failure Analysis and Its Eliminating Methods

Problem analysis and solving

**Example 1:** Difficulties in starting engine in cooling state.

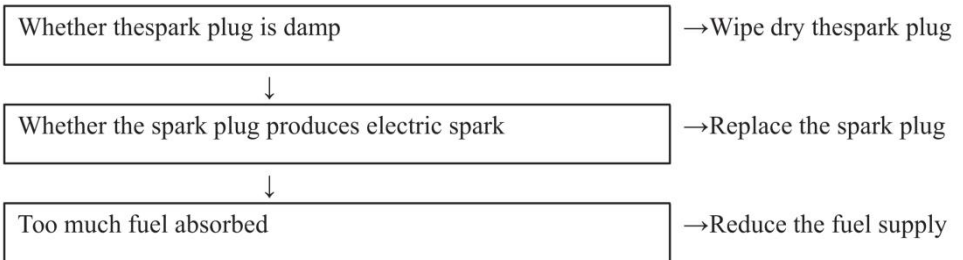

**Example 2:** Difficulties in restarting after sudden stop.

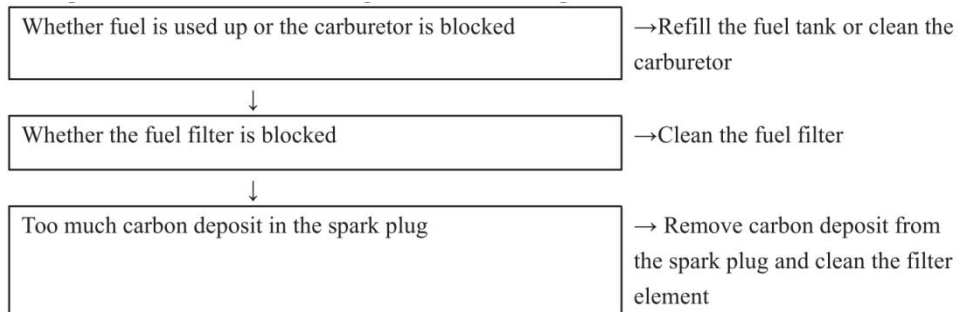

**Example 3:** Slow speed and weak power.

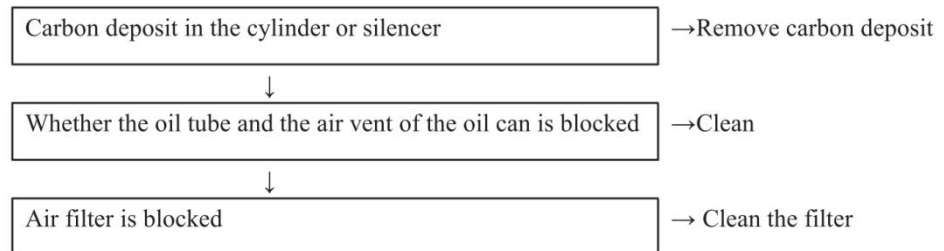

**Example 4:** Abnormal sound.

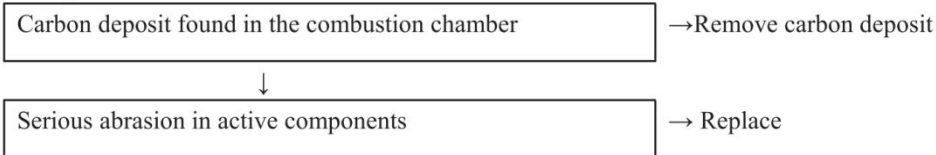

**Example 5:** The machine is working normally but the work efficiency is very low.

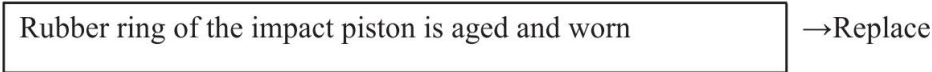

Please contact with local sales agent or contractual maintenance site for maintenance.

**10.Key Data of Product**

<b>Model</b>	JH-68
<b>Fuel</b>	Gasoline/4 stroke engine oil
<b>Oil can capacity</b>	0.65L
<b>Displacement</b>	37.7cc
<b>Rated power</b>	1kW
<b>Rated speed</b>	6500r/min
<b>Impact frequency</b>	2400-3000BPM
<b>Impact energy</b>	20-35J
<b>Starter system</b>	Hand pull start

**11.Maintenance Cycle**

<p>The following Data are given from the common use of the product.Under worse working conditions such as dusty environment or long work hours of the pile driver,the maintenance cycle should be shortened correspondingly.</p>	Before work
	After work or every day
	Aher Filling oi
	Every Week
	Every Month
	Temporary Failure
	If necessary

The whole machine	Outlook check (state,tightness of screws)	√		√				
	Clean		√					
Control handle/stop button	Function check	√		√				
Air Filter	Clean				√			√
	Replace						√	
Fuel Filter	Check					√		
	Replace						√	
Oil can/Oil can cover	Clean		√	√				
	Check	√		√				
	Tighten							√
Reduction Gear Box/Impact Cylinder	Clean					√		
	Add oil							√
Silencer	Check					√		
	Remove carbon deposit							√
Cylinder Cooling Fin	Check					√		
	Clean							√
Spark Plug	Check/Adjust the distance between electrodes					√		
	Replace							√
Screw and Nut	Check	√		√				
	Tighten							√

**Manufacturer:** Shanghaimuxinmuyeyouxiangongsi

**Address:** Shuangchenglu 803nong11hao1602A-1609shi, baoshanqu, shanghai 200000 CN.

**Imported to AUS:** SIHAO PTY LTD. 1 ROKEVA STREETEASTWOOD NSW 2122 Australia

**Imported to USA:** Sanven Technology Ltd. Suite 250, 9166 Anaheim Place, Rancho Cucamonga, CA 91730



YH CONSULTING LIMITED.

C/O YH Consulting Limited Office 147,  
Centurion House, London Road,  
Staines-upon-Thames, Surrey, TW18 4AX



E-CrossStu GmbH  
Mainzer Landstr.69,  
60329 Frankfurt am Main.

**VEVOR<sup>®</sup>**

**TOUGH TOOLS, HALF PRICE**

Technical Support and E-Warranty Certificate

[www.vevor.com/support](http://www.vevor.com/support)



# VEVOR<sup>®</sup>

## TOUGH TOOLS, HALF PRICE

Assistance technique et certificat de garantie  
électronique [www.vevor.com/support](http://www.vevor.com/support)

### Pilote de poteau de clôture

MODÈLE : JH-68

Nous continuons à nous engager à vous fournir des outils à des prix compétitifs.

"Économisez la moitié", "Moitié prix" ou toute autre expression similaire que nous utilisons ne représente qu'une estimation des économies dont vous pourriez bénéficier en achetant certains outils chez nous par rapport aux grandes marques et ne signifie pas nécessairement couvrir toutes les catégories d'outils proposés par nous. Nous vous rappelons de vérifier attentivement lorsque vous passez une commande chez nous si vous économisez réellement la moitié par rapport aux grandes marques.

**VEVOR**<sup>®</sup>  
TOUGH TOOLS, HALF PRICE

Pilote de poteau de clôture

MODÈLE : JH-68











**BESOIN D'AIDE? CONTACTEZ-NOUS!**

Vous avez des questions sur les produits ? Besoin d'une assistance technique ? N'hésitez pas à nous

contacter : Support technique et certificat de garantie électronique  
[www.vevor.com/support](http://www.vevor.com/support)

Il s'agit des instructions originales, veuillez lire attentivement toutes les instructions du manuel avant de l'utiliser. VEVOR se réserve une interprétation claire de notre manuel d'utilisation. L'apparence du produit dépend du produit que vous avez reçu. Veuillez nous pardonner que nous ne vous informerons plus s'il y a des mises à jour technologiques ou logicielles sur notre produit.

Pour votre sécurité, veuillez lire attentivement le manuel avant d'utiliser la machine, sinon des dommages physiques ou mécaniques pourraient être causés.

Liste des pièces			
NON.	Nom	Image	Qté.
	Douille $\Phi 55$		1
	Douille $\Phi 70$		1
	Entonnoir d'amorçage		1
	Passoire		1
	4 clés hexagonales		1
	5 clés hexagonales		1
	6 clés hexagonales		1
	et « » tournevis « »		1

	Prise de bougie d'allumage		1
	Clé non réglable 8-10		1
	Tasse à mesurer		1
	Clé pour trou d'huile		1
	Gants		1
	Lunettes		1
	produit		1

## 1. Nom des pièces principales

N°	Nom de la pièce	N°	Nom de la pièce	N°	Nom de la pièce
1	Poignée auxiliaire 8		Trou d'huile	15	Tête de fer
2	Commande des gaz 9		Couverture		
3	Poignée	10	Interrupteur d'extinction		

4	Carte de cylindre 11	Câble d'accélérateur	
5	Douille pour pieux 12	Filtre à air	
6	Porte d'aération 13	Bouchon de réservoir d'huile	
7	Entrée	14 Plaque support	

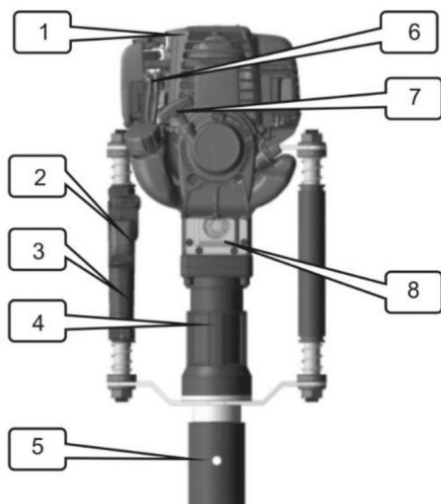

Fig. 1

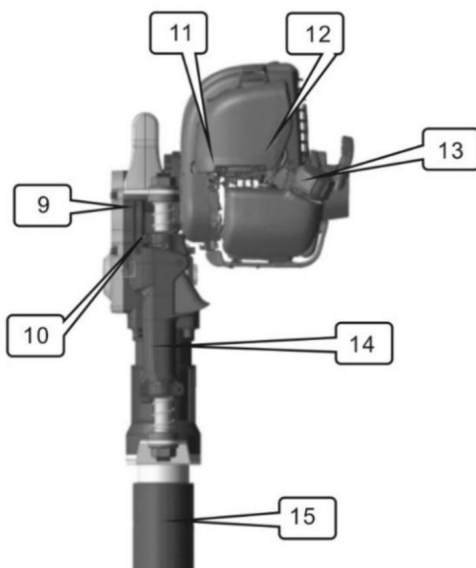

Figure 2

## 2. Instruction d'un fonctionnement sûr

1. L'opérateur doit porter des chaussures de sécurité antidérapantes.

Vêtements. Portez des lunettes et un casque, portez des bouchons de voiture pendant une utilisation prolongée.

2. Équilibrez le corps lorsque vous utilisez la machine. L'utilisateur doit se tenir debout derrière la poignée de support pour fonctionner, interdite de fumer, de manger et de discuter lorsque vous utilisez la machine.

3. Après avoir démarré la machine, évitez de l'utiliser d'une seule main.

4. Lorsque vous soulevez la machine, la première commande dont vous avez besoin compose pour atteindre le échelle minimale, laissez la machine ralentir.

5. Éloignez les utilisateurs de la zone de travail pour éviter les blessures. Le processus d'utilisation

La machine peut entraîner des projections de graviers.

6. Sélectionnez un pilon à essence à vitesse moyenne pour fonctionner au mieux.

7. Maintenez les poignées sèches, propres, sans mélange d'huile ou de carburant.

8. Arrêtez l'opération à mi-chemin ; vous devez éteindre le moteur.

9. À chaque fois, veuillez vérifier les vis de fixation normales du connecteur avant

Utilisation. S'il est flottant, vous devez serrer les vis pour l'utiliser.

10. Ce moteur est à quatre temps, utilisant donc l'essence égale ou supérieure à 90 #

11. L'essence est hautement inflammable, il faut donc faire le plein dans un endroit bien ventilé.

Environnement. Lorsque vous ajoutez de l'huile, veuillez arrêter le moteur à essence.

12. N'ajoutez pas trop d'huile. Ne laissez pas le remplissage de carburant dans la partie du goulot de

Machine. En cas de débordement ou de carburant renversé, attendez que le carburant se volatilise, vous pouvez alors démarrer la machine.

13. Après avoir fait le plein, serrez le couvercle d'huile. Veuillez vérifier fréquemment si le carburant

Le réservoir est endommagé et fuit. S'il est endommagé, veuillez l'arrêter et le remplacer.

immédiatement.

14. Réservez l'huile dans les zones de stockage. Supprimez toutes les causes profondes de l'incendie ou de la cause des étincelles.

15. Dans les zones fermées, telles que les tunnels, les tranchées et les rainures profondes dans les travaux

environnement lors de l'utilisation d'un piledriver à essence pour garantir une fraîcheur suffisante

L'air, les gaz d'échappement contenant des dangers de monoxyde de carbone, devraient apporter de l'électricité

ventilateur

pour le flux d'air.

16. Interdire d'accélérer ou de freiner rapidement, afin de ne pas endommager la machine.

17. Le transport longue distance sur le site de transfert doit vider le réservoir.

18. Interdire au personnel d'entretien de qualité inférieure de démonter le pilon à essence pour

éviter les dommages structurels aux pièces, ce qui

entraînerait une durée de vie raccourcie du batteur à essence et des accidents.

### 3. Utilisation et fonction principales

Utiliser

Il peut être utilisé dans une ferme, une clôture de verger ou une barrière de travaux d'empilage.

Caractéristiques

1. C'est le type de moteur le plus léger au monde et avec la plus faible cylindrée pilote de pile à essence portatif.

2. Il a une conception ergonomique, minimisant les vibrations des mains, a contrôle significatif de la commodité et du confort, l'opérateur peut pelleter creusant une rotation de 360 degrés.

3. Il peut réguler le nombre d'énergie d'impact et d'impact, demander un variété de poils de moins de 70 mm de diamètre. 4.

avantage : si vous utilisez notre machine, vous pouvez ignorer les problèmes du équipements lourds comme moteur diesel, compresseur d'air, camion.

5. La poignée de la machine est dotée d'une éponge en caoutchouc, réduisant considérablement le recul Force de la machine et améliore le confort de l'utilisateur.

#### 4. Travail préparé avant utilisation

Carburant

1 En utilisant une essence égale ou supérieure à 90#.

2 Endroit bien ventilé pour ajouter du carburant.

3 Ne remplissez pas trop le réservoir. (Remarque : l'huile ne doit pas dépasser la MAXmark.Voir la figure A :).Ne laissez pas de carburant dans le goulot.S'il y a un carburant renversez-le, retirez-le ou évaporez-le complètement avant de démarrer le moteur à essence.

4 Après avoir fait le plein, serrez le bouchon du réservoir de carburant.

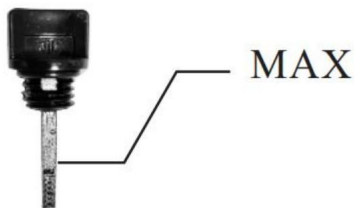

figure A

5.Démarrer

1. Avant le premier démarrage de la nouvelle machine, appuyez à nouveau sur le carburant transparent bulle (voir Fig. 3) pour remplir complètement le carburateur de carburant.

(Fermez la bouche d'aération lorsque le moteur est en état de refroidissement, mais ouvrez le purge d'air uniquement lorsque le moteur est chauffé).

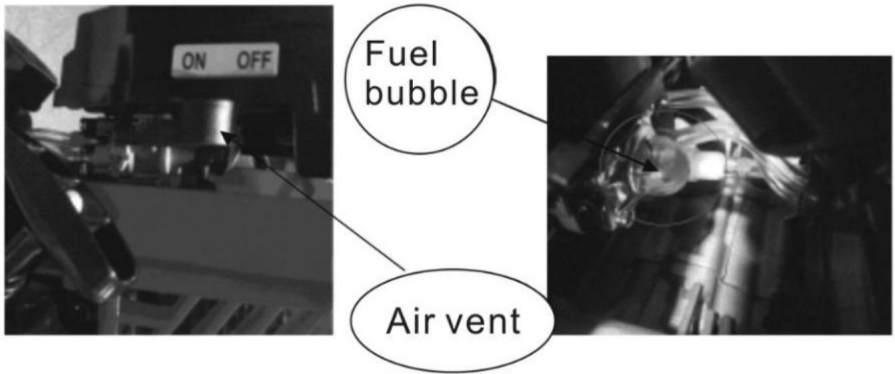

Fig 3

2. Avant de travailler, la douille d'empilage doit être insérée dans la tête en fer (voir Fig 4).



Fig 4

3. Placez la machine sur le sol (figure B). Tenez la poignée d'une main et tirez rapidement la corde élastique sur environ 10 cm. Veuillez répéter cette action jusqu'à ce que la poignée du moteur tourne avec l'autre main pendant environ 10 cm, comme indiqué sur la figure C). dessin répété, ne laissez pas la poignée de dessin revenir librement, mais tenez la poignée de dessin et abaissez-la avec son élasticité pour protéger le démarreur (figure D).

4. Ouvrez complètement la bouche d'aération lorsque le moteur à essence démarre.





figure B



figure C



figure D

#### 6. Exécuter

1. Après le démarrage du moteur à essence, il devrait être à basse vitesse pendant 3 à 5 Minutes, opération de préchauffage de la machine. Lorsque le moteur à essence Assez chaud, selon l'énergie d'impact requise pour tirer de manière appropriée position réglementaire.

Remarque : le nouveau pilote de pile à essence utilise les premières 24 heures, la charge de travail doit être à vitesse faible ou moyenne afin de prolonger la durée de vie. Ne pas utilisez le plus gros accélérateur de vitesse.

3. Sélectionnez le fonctionnement optimal du moteur à essence à vitesse moyenne.
4. Interdire l'utilisation d'un pilon à essence sous le moteur incassable à grande vitesse opération.

#### 7. Arrêter la machine

1. Tirez la position de l'échelle 0, tournez au ralenti pendant 3 à 5 minutes.
2. Appuyez sur le bouton d'extinction pour arrêter, bouton d'extinction voir Fig.1

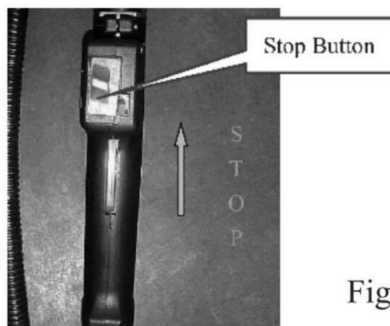

Fig 5

## 8. Entretien technique

### 8.1 Filtre à air

Vérifiez régulièrement le filtre à air. Les dépôts de suie bloquant l'élément filtrant du filtre à air réduiront la puissance du moteur à essence et sa durée de vie. Si le filtre présente trop de dépôts de suie, nettoyez-le avec de l'eau tiède et du détergent, puis installez le filtre à air après essuyez-le avec un chiffon sec. Le filtre doit être remplacé s'il est endommagé. Le cycle d'entretien doit être raccourci correctement s'il est particulièrement utilisé dans un environnement poussiéreux.

### 8.2 Filtre à carburant

Si le filtre à carburant est bloqué, le batteur aura une vitesse réduite et une énergie d'impact plus faible. Méthodes : Ouvrez le couvercle du bidon d'huile. Sortez le filtre à carburant du bidon d'huile avec un crochet métallique et nettoyez-le. Lors du nettoyage du filtre à carburant.

### 8.3 Carburateur

Le bidon d'huile et le carburateur contiennent généralement de l'huile résiduelle. Après un certain temps, l'huile résiduelle deviendra de l'huile grasse qui bloquera la conduite d'huile, provoquant l'incapacité de démarrer le moteur. Par conséquent, lorsque la machine n'est pas utilisée pendant plus d'une semaine, soyez assurez-vous de retirer complètement le carburant.

Méthode : retirez le tuyau d'entrée d'huile, appuyez à plusieurs reprises sur la bulle de carburant du carburateur pour évacuer l'huile et appuyez sur le tuyau d'entrée d'huile pour le remettre en position lorsque le carburant dans la bulle de carburant et le tuyau de retour d'huile sont vidés.

### 8.4 Bougie d'allumage

Pour assurer le fonctionnement normal du moteur, l'écartement des bougies d'allumage doit être correct. Enlever les sédiments avec une brosse métallique. L'écartement approprié de la bougie d'allumage est de 0,5 à 0,7 mm. Voir Fig.6

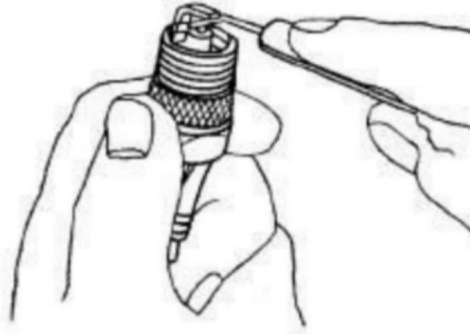

Fig.5

#### 8.5 Silencieux

Silencieux d'entretien régulier, utilisez un tournevis pour enlever les déchets sur le support ou les déchets sur le moufle d'échappement de coke.

#### 8.6 Lubrification de la boîte de vitesses

L'usine a mis de la graisse sur la boîte de vitesses en quittant l'usine, cela peut support pour travailler 36 heures. Les clients n'ont pas besoin d'en ajouter davantage pendant les 36 heures. Heure, sinon, le pilote de pieux ne fonctionnera pas en utilisant 1 #-1,5 # haute température Graisse. Ajout de 20 à 30 g de graisse lorsque les heures de travail sont supérieures à 36 heures.

Ouvrez le couvercle de la boîte de vitesses, lubrifiez l'engrenage et la bielle. régulièrement avec de la graisse lubrifiante.

Ouvrez la douille du marteau, lubrifiez le piston, frappez régulièrement le marteau. avec de la graisse lubrifiante.

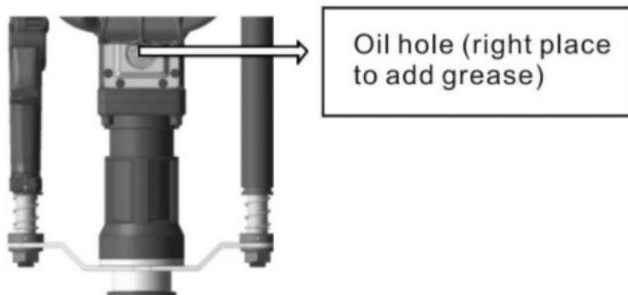

Fig6

### 7. Le dissipateur thermique du cylindre

est régulièrement utilisé pour éliminer la poussière afin d'assurer le refroidissement du cylindre. Ce pilote de pile à essence est de type refroidisseur d'air. Si la poussière du cylindre s'accumule sur le dissipateur thermique, cela affectera directement l'effet de refroidissement.

### 8. Analyse des défaillances et méthodes d'élimination Analyse et résolution

des problèmes

Exemple 1 : Difficultés de démarrage du moteur en état de refroidissement.

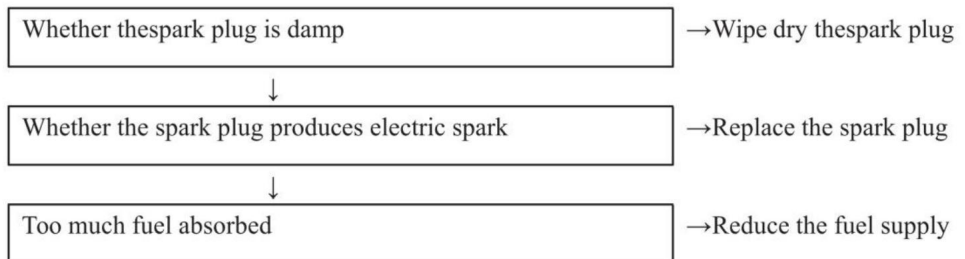

Exemple 2 : Difficultés de redémarrage après un arrêt brutal.

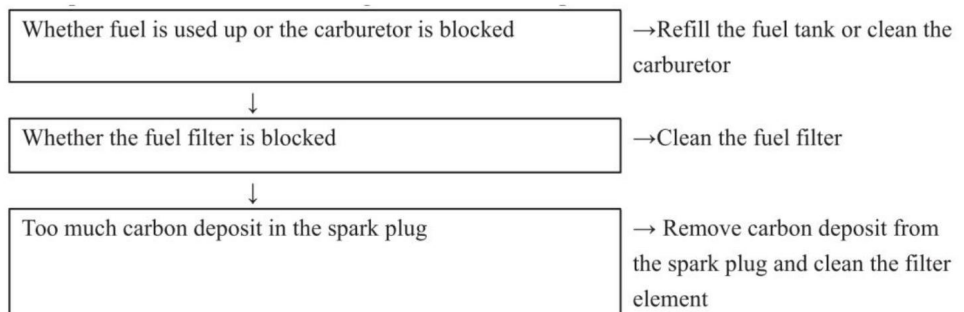

Exemple 3 : Vitesse lente et puissance faible.

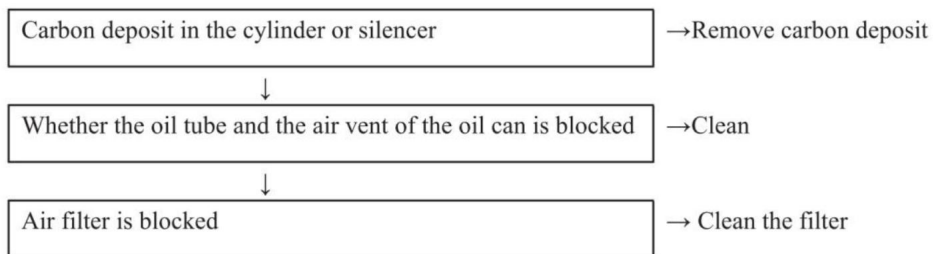

Exemple 4 : Son anormal.

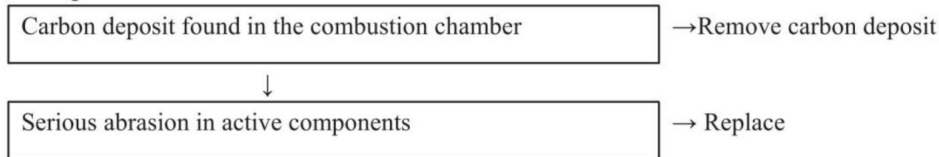

Exemple 5 : La machine fonctionne normalement mais l'efficacité du travail est très faible.

Rubber ring of the impact piston is aged and worn	→Replace
---	----------

Veuillez contacter un agent commercial local ou un site de maintenance contractuel pour la maintenance.

## 10. Données clés du produit

Modèle	JH-68
Carburant	Huile moteur essence/4 temps 0,65L
Capacité du bidon d'huile	
Déplacement	37,7 cm <sup>3</sup>
Puissance nominale	1 kW
Fréquence d'impact	6500 tr/min
de vitesse nominale	2400-3000BPM
Énergie d'impact	20-35J
Système de démarrage	Démarrage manuel

## 11. Cycle d'entretien

<p>Les données suivantes proviennent de l'utilisation courante du produit. Dans des conditions de travail pires telles qu'un environnement poussiéreux ou de longues heures de travail du batteur de pieux, le cycle de maintenance doit être raccourci en conséquence.</p>	Avant le travail
	Après le travail ou tous les jours
	A h est Filin g oi
	Toutes les semaines
	Chaque mois
	<b>Échec temporaire</b>
Si nécessaire	

La totalité machine	Vérification Outlook (état, serrage des vis)	√		√				
	Faire le ménage		√					
Poignée de commande/ bouton d'arrêt	Vérification du fonctionnement	√		√				
Filtre à air	Faire le ménage				√			√
	Remplacer						√	
Filtre à carburant	Vérifier					√		
	Remplacer						√	
Bidon d'huile/Bidon d'huile couverture	Faire le ménage		√	√				
	Vérifier	√		√				
	Serrer							√
Réducteur Boîte/Impact Cylindre	Faire le ménage					√		
	Ajouter l'huile							√
Silencieux	Vérifier					√		
	Supprimer le dépôt de carbone							√
Cylindre Aileron de refroidissement	Vérifier					√		
	Faire le ménage							√
Bougie d'allumage	Vérifier/Ajuster la distance entre les électrodes					√		
	Remplacer							√
Vis et Écrou	Vérifier	√		√				
	Serrer							√

Fabricant : Shanghaimuxinmuyeyouxiangongsi

Adresse : Shuangchenglu 803nong11hao1602A-1609shi, baoshanqu, Shanghai  
200000 CN.

Importé en Australie : SIHAO PTY LTD. 1 RUE ROKEVAASTWOOD  
NSW 2122 Australie

Importé aux États-Unis : Sanven Technology Ltd. Suite 250, 9166 Anaheim  
Lieu, Rancho Cucamonga, CA 91730



YH CONSULTING LIMITÉE.

C/O YH Consulting Limited Bureau 147,  
Centurion House, London Road,  
Staines-upon-Thames, Surrey, TW18 4AX

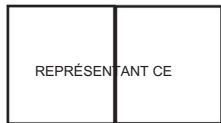

E-CrossStu GmbH

Mainzer Landstr.69,  
60329 Francfort-sur-le-Main.

**VEVOR<sup>®</sup>**

**TOUGH TOOLS, HALF PRICE**

Assistance technique et certificat de garantie  
électronique [www.vevor.com/support](http://www.vevor.com/support)



# **VEVOR<sup>®</sup>**

## **TOUGH TOOLS, HALF PRICE**

Technischer Support und E-Garantie-Zertifikat  
[www.vevor.com/support](http://www.vevor.com/support)

### **Zaunpfostentreiber**

**MODELL: JH-68**

Wir sind weiterhin bestrebt, Ihnen Werkzeuge zu wettbewerbsfähigen Preisen anzubieten. „Sparen Sie die Hälfte“, „Halber Preis“ oder andere ähnliche Ausdrücke, die wir verwenden, stellen nur eine Schätzung der Ersparnis dar, die Sie beim Kauf bestimmter Werkzeuge bei uns im Vergleich zu den großen Topmarken erzielen können, und decken nicht unbedingt alle von uns angebotenen Werkzeugkategorien ab. Wir möchten Sie freundlich daran erinnern, bei Ihrer Bestellung bei uns sorgfältig zu prüfen, ob Sie im Vergleich zu den großen Topmarken tatsächlich die Hälfte sparen.

**VEVOR**<sup>®</sup>  
TOUGH TOOLS, HALF PRICE

Zaunpfostentreiber

MODELL: JH-68











**Brauchen Sie Hilfe? Kontaktieren Sie uns!**

Haben Sie Fragen zum Produkt? Benötigen Sie technischen Support? Bitte kontaktieren Sie uns:

**Technischer Support und E-Garantie-Zertifikat [www.vevor.com/support](http://www.vevor.com/support)**

Dies ist die Originalanleitung. Bitte lesen Sie alle Anweisungen sorgfältig durch, bevor Sie das Gerät in Betrieb nehmen. VEVOR behält sich eine klare Auslegung unserer Bedienungsanleitung vor. Das Erscheinungsbild des Produkts richtet sich nach dem Produkt, das Sie erhalten haben. Bitte verzeihen Sie uns, dass wir Sie nicht erneut informieren, wenn es Technologie- oder Software-Updates für unser Produkt gibt.

Lesen Sie zu Ihrer Sicherheit das Handbuch vor der Verwendung der Maschine sorgfältig durch, da es sonst zu Verletzungen oder mechanischen Schäden kommen kann.

<b>Stückliste</b>			
<b>NEIN.</b>	<b>Name</b>	<b>Bild</b>	<b>Stk.</b>
ÿ	ÿ55 Buchsenhülse		1
ÿ	ÿ70 Buchsenhülse		1
ÿ	Ansaugtrichter		1
ÿ	Sieb		1
ÿ	4 Sechskantschlüssel		1
ÿ	5 Inbusschlüssel		1
ÿ	6 Sechskantschlüssel		1
	und „ÿ“ Schraubendreher ÿ „ÿ“		1

ÿ	Zündkerzenstecker		1
ÿ 8-10	nicht verstellbarer Schraubenschlüssel		1
ÿ	Messbecher		1
ÿ	Öllochschlüssel		1
ÿ	Handschuhe		1
ÿ	Gläser		1
ÿ	Produkt		1

## 1.Name der Hauptteile

Nr.	Teilebezeichnung	Nr.	Teilebezeichnung	Nr.	Teilebezeichnung
1	Zusatzhandgriff 8		Ölloch	15	Eisenkopf
2	Gashebelschalter 9		Abdeckung		
3	Handhaben	10	Flammdurchschlagschalter		

4	Zylindergehäuse 11	Gaszug		
5	Pfahlhülse 12	Luftfilter		
6	Lüftungstür 13	Öltankdeckel		
7	Anlasser	14 Trägerplatte		



Abb. 1

Abb. 2

## 2. Anweisung zum sicheren Betrieb

1. Der Bediener muss rutschfeste Sicherheitsschuhe tragen.  
Kleidung. Tragen Sie bei längerem Betrieb eine Schutzbrille und einen Helm sowie Autostecker.
2. Balancieren Sie Ihren Körper, wenn Sie die Maschine bedienen. Der Benutzer sollte stehen hinter dem Haltegriff zu bedienen verbieten Rauchen, Essen und Chatten wenn Sie die Maschine bedienen.
3. Vermeiden Sie nach dem Starten der Maschine die Einhandbedienung.
4. Wenn Sie die Maschine anheben, müssen Sie als erstes die Steuerung wählen, um die Minimaler Maßstab, lassen Sie die Maschine langsamer werden.

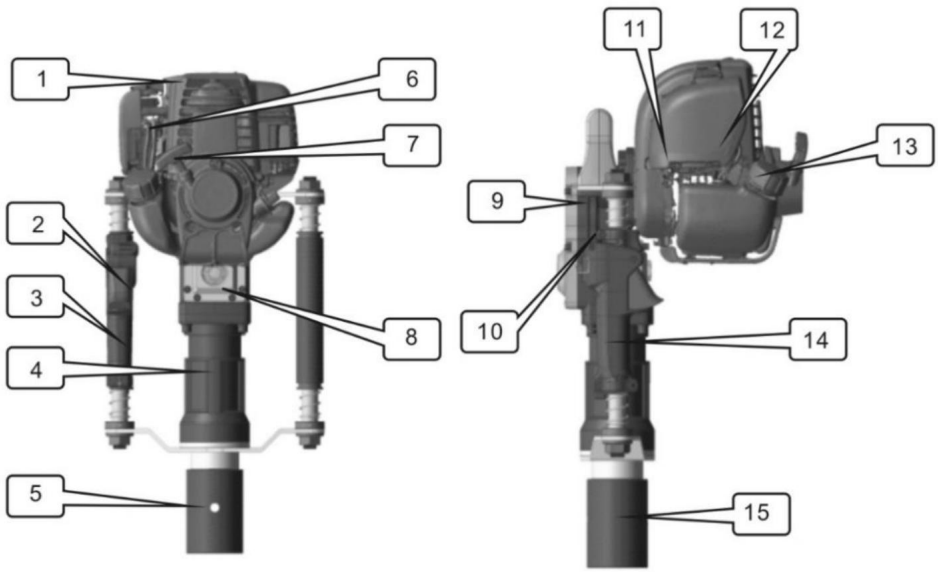
5. Sagen Sie Spannrollen weg vom Arbeitsbereich, um Verletzungen zu vermeiden. Der Prozess der Verwendung Maschine kann dazu führen, dass Kies umherfliegt.

6. Wählen Sie für optimale Leistung einen Benzin-Rammbar mit mittlerer Geschwindigkeit.

7. Halten Sie die Griffe trocken und sauber und achten Sie darauf, dass sich kein Öl oder Kraftstoffgemisch darin befindet.

8. Brechen Sie den Vorgang zwischendurch ab; Sie müssen den Motor abstellen.

9. Überprüfen Sie vor jedem Gebrauch die normalen Befestigungsschrauben des Steckers.

Bei Verwendung müssen Sie die Schrauben vor der Verwendung festziehen.

10. Dieser Motor ist ein Viertaktmotor, der also mit dem gleichen oder über 90% Benzin betrieben wird.

11. Benzin ist leicht entflammbar, daher ist das Tanken in einem gut belüfteten

Umwelt. Wenn Sie Öl nachfüllen, schalten Sie bitte den Benzinmotor aus.

12. Füllen Sie nicht zu viel Öl ein. Lassen Sie den Einfüllstutzen nicht im Einfüllstutzen.

maschine. If überlaufen oder verschütteten Kraftstoff warten thefuel alle verflüchtigen, dann können Sie Maschine starten.

13. Nach dem Tanken den Öldeckel festziehen. Überprüfen Sie regelmäßig, ob der Kraftstoff

Der Tank ist beschädigt und undicht. Wenn eine Beschädigung festgestellt wird, stoppen Sie bitte und ersetzen Sie ihn. sofort.

14. Öl in Lagerräumen aufbewahren. Alle Brandursachen beseitigen oder Funken.

15. In geschlossenen Bereichen, wie Tunnel, Gräben und tiefen Rillen in der Arbeit Umgebung bei der Verwendung von Benzin-Rammgeräten, um ausreichend frisches Luft, Abgase mit Kohlenmonoxid Gefahren, sollte elektrische bringen Lüfter für den Luftstrom.

16. Um die Maschine nicht zu beschädigen, ist schnelles Beschleunigen oder Bremsen verboten.

17. Am Umladepplatz für den Ferntransport muss der Tank entleert werden.

18. Verbieten Sie minderwertigen Wartungspersonal, Benzin-Rammgeräte abzumontieren, um Vermeiden Sie strukturelle Schäden an Teilen, die die Lebensdauer des Benzin-Rammgeräts verkürzen und zu Unfällen führen können.

### **3. Hauptverwendung und Funktion**

#### **Verwenden**

Es kann auf Bauernhöfen, an Obstgärten oder als Absperrung für Pfahlgründungsarbeiten verwendet werden.

#### **Merkmale**

1. Es ist der leichteste Motortyp mit dem geringsten Hubraum der Welt handgeführter Benzin-Rammbär.
2. Es hat ergonomisches Design, minimiert die Vibrationen der Hände, hat erhebliche Kontrolle der Bequemlichkeit und komfortabel, der Bediener kann schaufeln Graben mit einer 360-Grad-Drehung.
3. Es kann die Anzahl der Aufprallenergie und Auswirkungen regulieren, beantragen Sie eine Vielzahl von Stapeln mit einem Durchmesser von weniger als 70 mm.
4. Vorteil: Wenn Sie unsere Maschine verwenden, können Sie das Problem der Schwere Geräte wie Dieselmotoren, Luftkompressoren, LKWs.
5. Der Griff der Maschine ist mit Gummischwamm, stark reduzieren den Rückstoß Kraft der Maschine und verbessern den Komfort für den Benutzer.

#### **4.Vorbereitung der Arbeit vor der Verwendung**

##### **Kraftstoff**

- 1 Verwenden Sie Benzin mit 90 % oder mehr.
- 2 Gut belüfteter Ort zum Nachfüllen von Brennstoff.
- 3 Den Tank nicht zu voll machen. (Achtung: Die Ölmenge darf die MAX-Markierung.Siehe Abbildung A:).Keinen Kraftstoff im Hals lassen.Wenn sich ein Kraftstoff verschütten, entfernen oder vollständig verdunsten lassen, bevor der Benzinmotor gestartet wird.
4. Nach dem Auftanken den Tankdeckel fest verschließen.

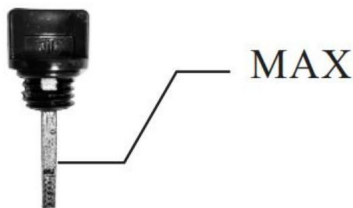

figure A

#### **5.Start**

- 1.Bevor Sie die neue Maschine zum ersten Mal starten, drücken Sie den transparenten Kraftstoff Blase (siehe Abb. 3), um den Vergaser vollständig mit Kraftstoff zu füllen.  
(Schließen Sie die Entlüftungsöffnung, wenn der Motor abkühlt, öffnen Sie jedoch die Entlüftung nur bei warmem Motor).

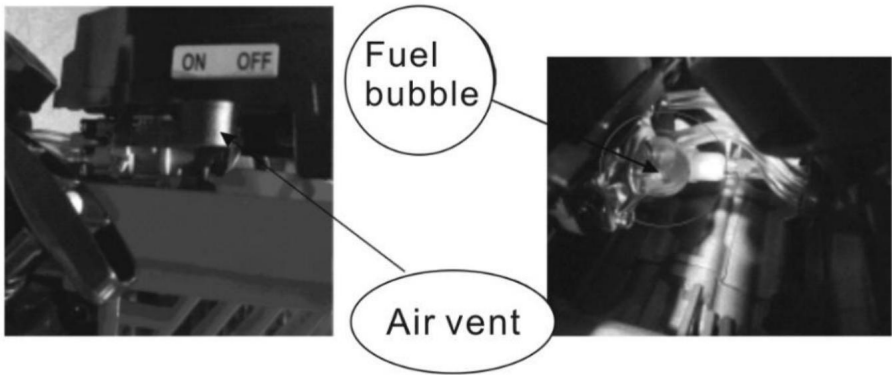

Fig 3

2. Vor der Arbeit sollte die Rammbuchse in den Eisenkopf eingeschwenkt werden (siehe Abb. 4).



Fig 4

3. Stellen Sie die Maschine auf den Boden (Abbildung B). Halten Sie den Griff mit einer Hand fest und ziehen Sie das elastische Seil schnell etwa 10 cm weit. Wiederholen Sie diesen Vorgang, bis der Motor läuft. Ziehen Sie mit der anderen Hand etwa 10 cm weit am Griff, wie in Abbildung C gezeigt. Lassen Sie den Griff beim wiederholten Ziehen nicht frei zurückkehren, sondern halten Sie ihn fest und senken Sie ihn mit seiner Elastizität ab, um den Anlasser zu schützen (Abbildung D).

4. Öffnen Sie die Entlüftungsöffnung vollständig, wenn der Benzinmotor gestartet wird.





figure B



figure C



figure D

## 6. Ausführen

1. Nach dem Starten des Benzinmotors sollte er 3 bis 5 Sekunden lang mit niedriger Geschwindigkeit laufen.

Minuten, Aufwärmbetrieb für die Maschine. Wenn der Benzinmotor warm genug, nach der erforderlichen Aufprallenergie, um entsprechende ziehen Regulierungsposition.

Hinweis: die neue benzin ramme verwenden der ersten 24 stunden, die arbeitsbelastung sollte auf niedriger oder mittlerer Geschwindigkeit laufen, um die Lebensdauer zu verlängern.

Verwenden Sie den größten Geschwindigkeitsbeschleuniger.

3. Wählen Sie für optimale Ergebnisse einen Benzinmotor mit mittlerer Geschwindigkeit.

4. Verbieten Sie die Verwendung von Benzin-Rammgeräten mit hoher Geschwindigkeit, wenn diese nicht brechen Betrieb.

## 7. Maschine stoppen

1. Skala auf Position 0 ziehen, im Leerlauf 3–5 Minuten laufen lassen.

2. Drücken Sie zum Stoppen die Flammenabschalttaste (siehe Abb. 1).

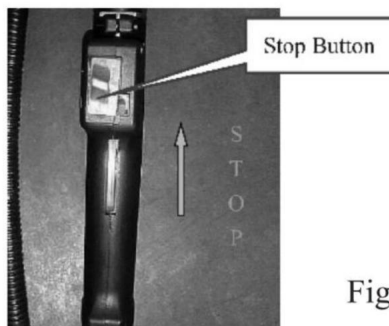

Fig 5

## **8. Technische Wartung**

### **8.1 Luftfilter**

Prüfen Sie den Luftfilter regelmäßig. Rußablagerungen, die das Filterelement des Luftfilters verstopfen, verringern die Leistung des Benzinmotors und verringern die Lebensdauer. Wenn der Filter zu viele Rußablagerungen aufweist, reinigen Sie ihn mit warmem Wasser und Reinigungsmittel. Wischen Sie ihn anschließend mit einem trockenen Tuch ab und bauen Sie den Luftfilter wieder ein. Bei Beschädigung muss der Filter ausgetauscht werden. Bei Einsatz in besonders staubiger Umgebung müssen die Wartungszyklen entsprechend verkürzt werden.

### **8.2 Kraftstofffilter**

Wenn der Kraftstofffilter verstopft ist, verringert sich die Geschwindigkeit des Rammgeräts und die Schlagenergie ist geringer. Vorgehensweise: Öffnen Sie den Deckel der Ölkanne. Nehmen Sie den Kraftstofffilter mit einem Metallhaken aus der Ölkanne und reinigen Sie ihn. Beim Reinigen des Kraftstofffilters.

### **8.3 Vergaser**

Ölkanne und Vergaser enthalten normalerweise Restöl. Nach einiger Zeit wird das Restöl zu schmierigem Öl, das die Ölleitung verstopft, sodass sich der Motor nicht mehr starten lässt. Wenn die Maschine länger als eine Woche nicht verwendet wird, achten Sie daher darauf, den Kraftstoff vollständig abzulassen.

Methode: Ziehen Sie das Öleinlassrohr heraus, drücken Sie wiederholt auf die Kraftstoffblase des Vergasers, um das Öl abzulassen, und drücken Sie das Öleinlassrohr zurück in seine Position, wenn der Kraftstoff in der Kraftstoffblase und dem Ölrücklaufrohr geleert ist.

### **8.4 Zündkerze Um**

einen normalen Betrieb des Motors zu gewährleisten, muss der Zündkerzenabstand richtig sein. Entfernen Sie Ablagerungen mit einer Drahtbürste. Der richtige Abstand der Zündkerze beträgt 0,5–0,7 mm. Siehe Abb. 6.

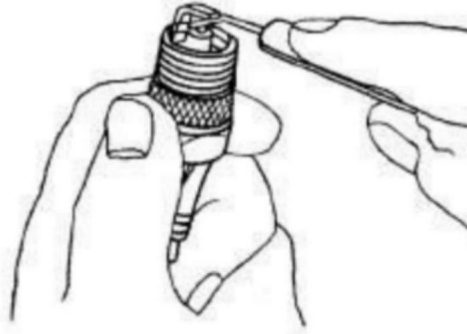

Fig.5

### 8.5 Schalldämpfer

Regelmäßige Wartung Schalldämpfer, verwenden Sie einen Schraubendreher, um Müll auf der zu entfernen Körper oder Müll auf dem Koks-Muffelauspuff.

### 8.6 Getriebschmierung

Das Getriebe wird werkseitig mit Fett gefettet, es kann

Unterstützung für die Arbeit 36hours.Clients müssen nicht mehr hinzufügen während der 36 Stunde, sonst funktioniert der Rammgerät nichtMit 1#-1,5#hoher Temperatur

Fett.Bei einer Betriebsdauer von mehr als 36 Stunden müssen 20-30 g Fett hinzugefügt werden. Std.

Öffnen Sie den Getriebedeckel, schmieren Sie das Zahnrad und die Pleuelstange regelmäßig mit Schmierfett.

Öffnen Sie die Hammerbuchse, schmieren Sie den Kolben, schlagen Sie den Hammer regelmäßig mit Schmierfett.

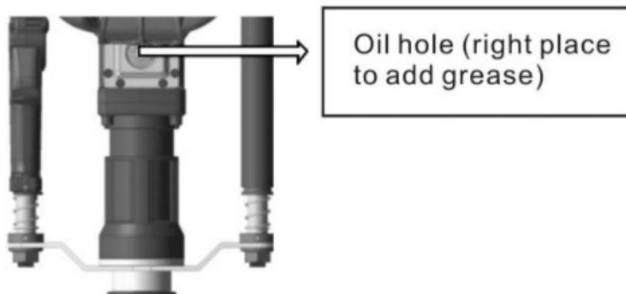

Fig6

## 7. Entfernen Sie regelmäßig

**Staub vom Kühlkörper des Zylinders**, um die Kühlung des Zylinders sicherzustellen.

Dieser Benzin-Rambär ist vom Typ Luftkühler. Wenn sich Zylinderstaub auf dem Kühlkörper ansammelt, wird die Kühlwirkung direkt beeinträchtigt.

## 8. Fehleranalyse und ihre Beseitigungsmethoden

Problemanalyse und -lösung

**Beispiel 1:** Schwierigkeiten beim Starten des Motors im abkühlenden Zustand.

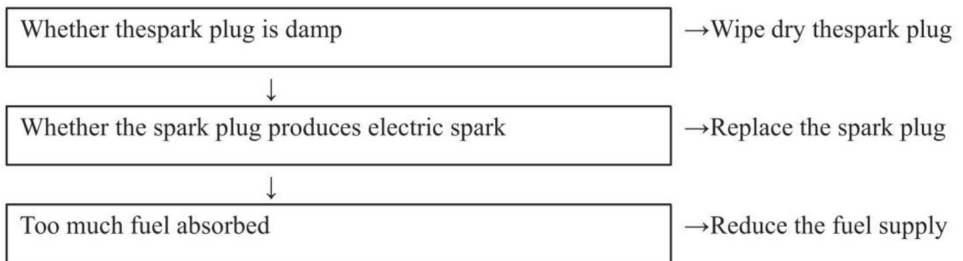

**Beispiel 2:** Schwierigkeiten beim Neustart nach einem plötzlichen Stopp.

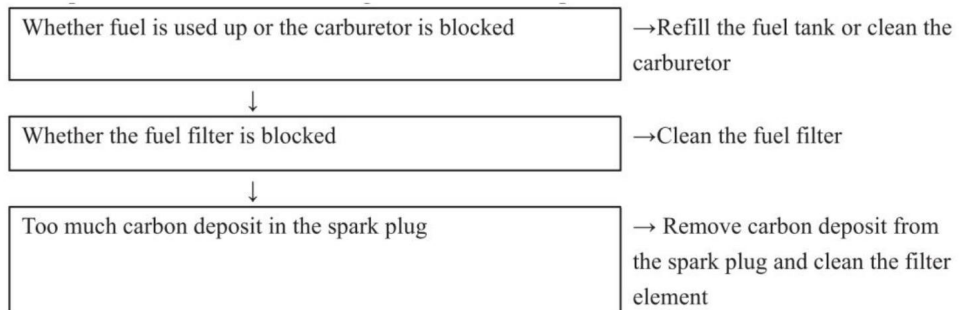

**Beispiel 3:** Langsame Geschwindigkeit und schwache Leistung.

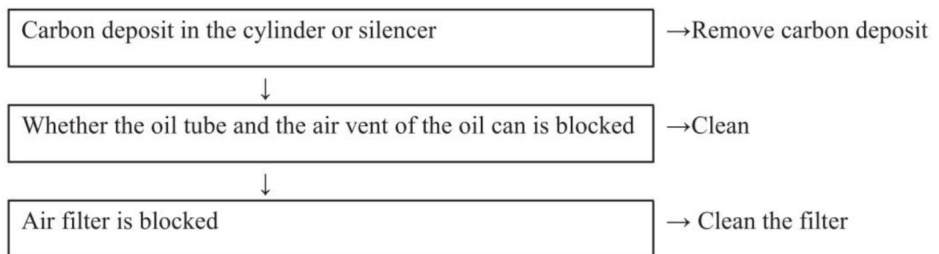

**Beispiel 4:** Ungewöhnliches Geräusch.

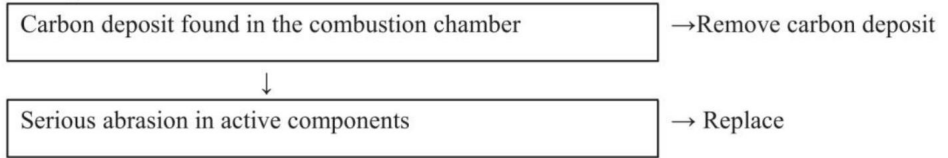

**Beispiel 5:** Die Maschine funktioniert normal, aber die Arbeitseffizienz ist sehr niedrig.

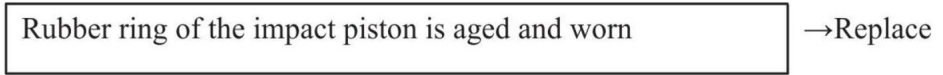

Wenden Sie sich für die Wartung bitte an Ihren örtlichen Vertriebsvertreter oder den vertraglich vereinbarten Wartungsstandort.

### 10. Schlüsseldaten des Produkts

<b>Modell</b>	JH-68
<b>Kraftstoff</b>	Benzin-/4-Takt-Motoröl 0,65 l
<b>Fassungsvermögen der Ölkanne</b>	
<b>Verschiebung</b>	37,7 cm <sup>3</sup>
<b>Nennleistung</b>	1kW
<b>Nenn Drehzahl</b>	6500 U/min
<b>Stoßfrequenz</b>	2400-3000 BPM
<b>Aufprallenergie</b>	20-35J
<b>Startersystem</b>	Handstarter

### 11. Wartungszyklus

Die nachfolgenden Daten basieren auf der üblichen Verwendung des Produkts. Unter erschwerten Arbeitsbedingungen, wie z. B. staubiger Umgebung oder langen Arbeitszeiten des Rammgeräts, sollte der Wartungszyklus entsprechend verkürzt werden.	Vor der Arbeit
	Nach der Arbeit oder jeden Tag
	A h ist Filling oi
	Jede Woche
	Jeden Monat
	Vorübergehenden Ausfall
	Falls benötigt

Das Ganze Maschine	Outlook-Check (Zustand,Festigkeit der Schrauben)	ÿ		ÿ				
	Sauber		ÿ					
Steuergriff/ Stopptaste	Funktionsprüfung	ÿ		ÿ				
Luftfilter	Sauber				ÿ			ÿ
	Ersetzen						ÿ	
Kraftstofffilter	Überprüfen					ÿ		
	Ersetzen						ÿ	
Ölkanne/Ölkanne Abdeckung	Sauber		ÿ ÿ					
	Überprüfen	ÿ		ÿ				
	Spannen							ÿ
Untersetzungsgetriebe Box/Aufprall Zylinder	Sauber					ÿ		
	Öl hinzufügen							ÿ
Schalldämpfer	Überprüfen					ÿ		
	Kohlenstoffablagerungen entfernen							ÿ
Zylinder Kühlrippe	Überprüfen					ÿ		
	Sauber							ÿ
Zündkerze	Überprüfen/Anpassen des Abstands zwischen den Elektroden					ÿ		
	Ersetzen							ÿ
Schraube und Mutter	Überprüfen	ÿ		ÿ				
	Spannen							ÿ

**Hersteller:** Shanghaimuxinmuyeyouxiangongsi

**Adresse:** Shuangchenglu 803nong11hao1602A-1609shi, baoshanqu, Shanghai  
200000 CN.

**Nach AUS importiert:** SIHAO PTY LTD. 1 ROKEVA STREETEASTWOOD  
NSW 2122 Australien

**Importiert in die USA:** Sanven Technology Ltd. Suite 250, 9166 Anaheim  
Ort, Rancho Cucamonga, CA 91730



YH CONSULTING LIMITED.

C/O YH Consulting Limited Office 147,  
Centurion House, London Road,  
Staines-upon-Thames, Surrey, TW18 4AX

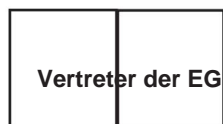

E-CrossStu GmbH

Mainzer Landstr.69,  
60329 Frankfurt am Main.

**VEVOR**<sup>®</sup>

**TOUGH TOOLS, HALF PRICE**

Technischer Support und E-Garantie-Zertifikat

[www.vevor.com/support](http://www.vevor.com/support)



# **VEVOR<sup>®</sup>**

## **TOUGH TOOLS, HALF PRICE**

Supporto tecnico e certificato di garanzia elettronica

[www.vevor.com/support](http://www.vevor.com/support)

### **Driver per pali da recinzione**

**MODELLO: JH-68**

Continuiamo a impegnarci per fornirvi strumenti a prezzi competitivi.

"Risparmia la metà", "Metà prezzo" o qualsiasi altra espressione simile da noi utilizzata rappresenta solo una stima del risparmio che potresti trarre dall'acquistare determinati strumenti con noi rispetto ai principali marchi più importanti e non significa necessariamente coprire tutte le categorie di strumenti offerti da noi. Ti ricordiamo di verificare attentamente quando effettui un ordine con noi se stai effettivamente risparmiando la metà rispetto ai migliori marchi principali.

**VEVOR**<sup>®</sup>  
TOUGH TOOLS, HALF PRICE

Driver per pali da recinzione

MODELLO: JH-68



**HO BISOGNO DI AIUTO? CONTATTACI!**









Hai domande sul prodotto? Hai bisogno di supporto tecnico? Non esitate a contattarci:







**Supporto**

**tecnico e certificato di garanzia elettronica [www.vevor.com/](http://www.vevor.com/support)  
support**

Queste sono le istruzioni originali, leggere attentamente tutte le istruzioni del manuale prima dell'uso. VEVOR si riserva una chiara interpretazione del nostro manuale d'uso. L'aspetto del prodotto sarà soggetto al prodotto ricevuto. Ti preghiamo di perdonarci se non ti informeremo più se sono presenti aggiornamenti tecnologici o software sul nostro prodotto.

Per la vostra sicurezza, leggere attentamente il manuale prima di utilizzare la macchina, altrimenti potrebbero verificarsi danni fisici o meccanici.

Elenco delle parti			
NO.	Nome	Immagine	Qtà.
ÿ	ÿ55 Manicotto della presa		1
ÿ	ÿ70 Manicotto della presa		1
ÿ	Imbuto di adescamento		1
ÿ	Filtro		1
ÿ	4 chiavi esagonali		1
ÿ	5 chiavi esagonali		1
ÿ	6 chiavi esagonali		1
	e cacciavite "ÿ" ÿ "ÿ"		1

ÿ	Presa per candela		1
ÿ	Chiave 8-10 non regolabile		1
ÿ	Misurino		1
ÿ	Chiave per foro olio		1
ÿ	Guanti		1
ÿ	Occhiali		1
ÿ	Prodotto		1

### 1.Nome delle parti principali

N.	Nome della parte	N.	Nome della parte	N.	Nome della parte
1	Maniglia ausiliaria	8	Foro dell'olio	15	Testa di Ferro
2	Interruttore dell'acceleratore	9	Copertina		
3	Maniglia	10	Interruttore di spegnimento		

4	Cassa del cilindro 11		Cavo dell'acceleratore		
5	Presa per palificazione 12		Filtro dell'aria		
6	Porta di ventilazione 13		Tappo del serbatoio dell'olio		
7	Antipasto	14	Piastra di supporto		

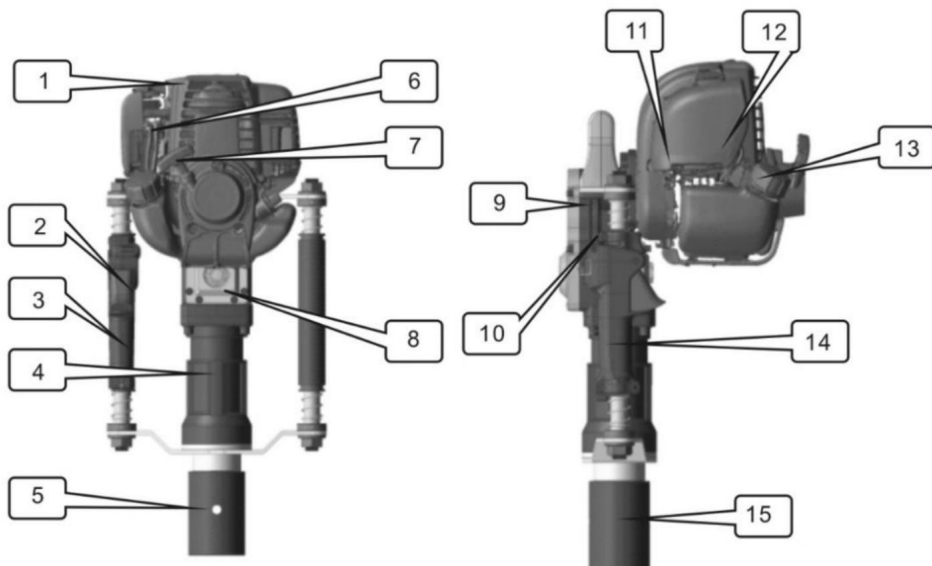

Fig. 1

Figura 2

## 2. Istruzioni per un funzionamento sicuro

1. L'operatore necessita di scarpe antinfortunistiche antiscivolo. Adeguate indumenti. Indossare occhiali e casco, indossare tappi per auto per un funzionamento prolungato.
2. Bilanciare il corpo durante l'utilizzo della macchina. L'utente deve stare in piedi dietro la maniglia di supporto per operare è vietato fumare, mangiare e chiacchierare quando si utilizza la macchina.
3. Dopo aver avviato la macchina, evitare di utilizzarla con una sola mano.
4. Quando si solleva la macchina, il primo comando necessario selezionare per raggiungere scala minima, lasciare che la macchina rallenti.

5. Dire ai tenditori lontano dall'area di lavoro per evitare lesioni. Il processo di utilizzo

la macchina potrebbe provocare la caduta di un bambino volante sulla ghiaia.

6. Seleziona un battipalo a benzina a media velocità per funzionare al meglio.

7. Mantenere le maniglie asciutte, pulite, senza olio o miscela di carburante.

8. Interrompere l'operazione a metà; è necessario spegnere il motore.

9. Ogni volta controllare prima le normali viti di fissaggio del connettore utilizzando. Se allentato, è necessario serrare le viti per utilizzare.

10. Questo motore è a quattro tempi, quindi utilizza benzina pari o superiore a 90 #

11. La benzina è altamente infiammabile, quindi fare rifornimento in un ambiente ben ventilato ambiente. Quando si aggiunge olio, arrestare il motore a benzina.

12. Non aggiungere troppo olio. Non lasciare il bocchettone di rifornimento del carburante nella parte del collo macchina. Se il carburante è traboccato o versato, attendere che il carburante si volatilizzi completamente, quindi è possibile avviare la macchina.

13. Dopo il rifornimento, serrare il coperchio dell'olio. Controllare frequentemente se il carburante il serbatoio è danneggiato o presenta perdite, se trovato danneggiato, fermarsi e sostituire subito.

14. Riservare l'olio nelle aree di stoccaggio. Rimuovere tutte le cause profonde dell'incendio o della causa scintille.

15. In aree chiuse, come tunnel, trincee e solchi profondi nel lavoro ambiente quando si utilizza il battipalo a benzina per garantire una sufficiente freschezza l'aria, i gas di scarico contenenti pericoli di monossido di carbonio, dovrebbero portare energia elettrica fan per il flusso d'aria.

16. Vietare di accelerare o frenare rapidamente, in modo da non danneggiare la macchina.

17. Il trasporto a lunga distanza del sito di trasferimento dovrebbe svuotare il serbatoio.

18. Proibire al personale di manutenzione scadente di smontare dal battipalo a benzina evitare danni strutturali alle parti, con conseguente riduzione della durata del battipalo a benzina e incidenti.

### **3. Utilizzo e funzione principali**

#### **Utilizzo**

Può essere utilizzato in aziende agricole, recinzioni di frutteti o barriere di opere di palificazione.

#### **Caratteristiche**

1. È il tipo di motore più leggero e con la cilindrata più bassa al mondo battipalo portatile a benzina.
2. Ha un design ergonomico, riducendo al minimo le vibrazioni delle mani controllo significativo di praticità e comfort, l'operatore può spalare scavando una rotazione di 360 gradi.
3. Può regolare il numero di energia di impatto e impatto, richiedere a varietà di pelo di diametro inferiore a 70 mm. 4. vantaggio: se usi la nostra macchina, puoi ignorare il problema attrezzature pesanti come motori diesel, compressori d'aria, autocarri.
5. L'impugnatura della macchina è dotata di spugna di gomma, riduce notevolmente il rinculo forza della macchina e migliorare il comfort per l'utente.

## 4. Lavoro preparato prima dell'uso

### Carburante

- 1 Utilizzando benzina pari o superiore a 90#.
- 2 Luogo ben ventilato per aggiungere carburante.
- 3 Non riempire troppo il serbatoio. (Nota: l'olio non deve superare il livello Contrassegno MAX.Vedere figura A:).Non lasciare carburante nel collo.Se è presente del carburante versarlo, rimuoverlo o farlo evaporare completamente prima di avviare il motore a benzina.
- 4 Dopo il rifornimento, serrare il tappo del serbatoio del carburante.

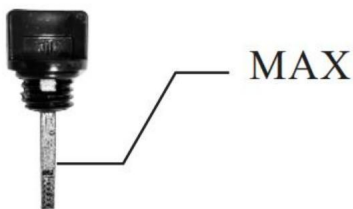

figure A

## 5. Avvia

1. Prima di avviare la nuova macchina, premere nuovamente il carburante trasparente bolla (vedere Fig.3) per riempire completamente il carburatore con carburante. (Chiedere la presa d'aria quando il motore è in fase di raffreddamento, ma aprire presa d'aria solo a motore riscaldato).

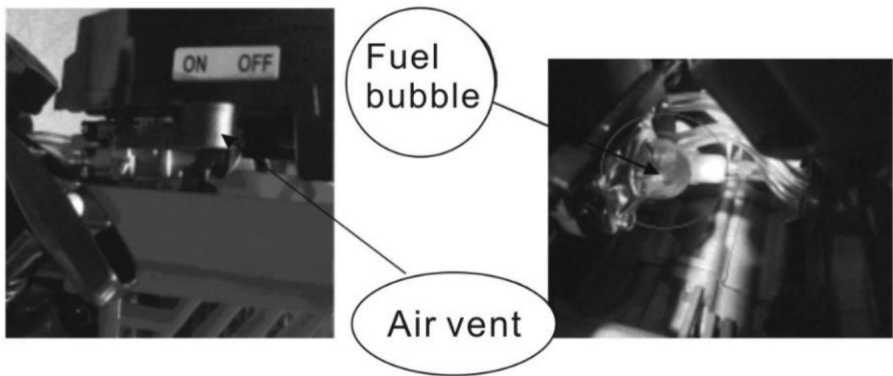

Fig 3

2. Prima di lavorare, la presa per palificazione deve essere inserita nella testa del ferro (vedere Fig. 4).



Fig 4

3. Posizionare la macchina sul pavimento (figura B). Tenere la maniglia con una mano e tirare rapidamente la corda elastica per circa 10 cm. Ripetere questa azione finché il motore non avvia la maniglia con l'altra mano per circa 10 cm, come mostrato nella figura C). trafilatura ripetuta, non permettere alla maniglia di traino di ritornare liberamente, ma afferrare la maniglia di traino ed abbassarla con la sua elasticità per proteggere l'avviatore (figura D).

4. Aprire completamente la presa d'aria quando si avvia il motore a benzina.





figure B



figure C



figure D

## 6.Esegui

1. Dopo l'avvio del motore a benzina, dovrebbe essere a bassa velocità per 3-5 minuti, operazione di riscaldamento per la macchina. Quando il motore a benzina abbastanza caldo, in base all'energia d'impatto richiesta per tirare in modo appropriato posizione normativa.

Nota: il nuovo battipalo a benzina utilizza le prime 24 ore, il carico di lavoro dovrebbe essere a bassa o media velocità per prolungare la durata. Non farlo utilizzare l'acceleratore di velocità più grande.

3. Selezionare al meglio il funzionamento del motore a benzina a velocità media.
4. Proibire l'uso del battipalo a benzina sotto il sistema antirottura ad alta velocità operazione.

## 7.Arrestare la macchina

1. Tirare la scala sulla posizione 0, in modalità inattiva per 3-5 minuti.
2. Premere il pulsante di spegnimento per interrompere, pulsante di spegnimento vedere Fig.1

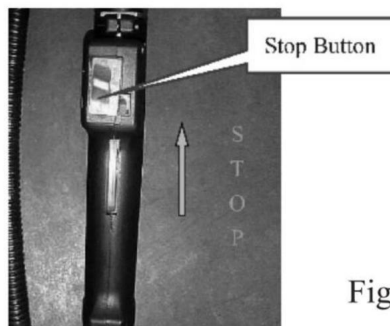

Fig 5

## **8. Manutenzione tecnica**

### **8.1 Filtro dell'aria**

Controllare regolarmente il filtro dell'aria. I depositi di fuliggine che bloccano l'elemento filtrante del filtro dell'aria ridurranno la potenza del motore a benzina e la sua durata. Se il filtro presenta troppi depositi di fuliggine, pulirlo con acqua calda e detergente, quindi installare il filtro dell'aria dopo pulendolo con un panno asciutto. Il filtro deve essere sostituito se danneggiato. Il ciclo di manutenzione deve essere abbreviato adeguatamente se viene utilizzato particolarmente in ambienti polverosi.

### **8.2 Filtro del carburante**

Se il filtro del carburante è bloccato, il battipalo avrà una velocità ridotta e un'energia d'impatto più debole. Metodi: ÿAprire il coperchio della tanica dell'olio. Estrarre il filtro del carburante dalla tanica dell'olio con il gancio di metallo e pulirlo.ÿQuando si pulisce il filtro del carburante.

### **8.3 Carburatore**

La tanica dell'olio e il carburatore generalmente contengono olio residuo. Dopo un po' di tempo, l'olio residuo diventerà olio grasso che bloccherà la linea dell'olio, impedendo l'avviamento del motore. Pertanto, quando la macchina non viene utilizzata per più di una settimana, sicuro di togliere completamente il carburante.

Metodo: estrarre il tubo di ingresso dell'olio, premere ripetutamente la bolla del carburante del carburatore per scaricare l'olio e premere nuovamente il tubo di ingresso dell'olio nella sua posizione quando il carburante nella bolla del carburante e nel tubo di ritorno dell'olio viene svuotato.

### **8.4 Candela Per**

garantire il normale funzionamento del motore, la distanza tra gli elettrodi deve essere adeguata. Rimuovere i sedimenti con una spazzola metallica. La distanza corretta tra la candela è 0,5-0,7 mm.

Vedere Fig.6

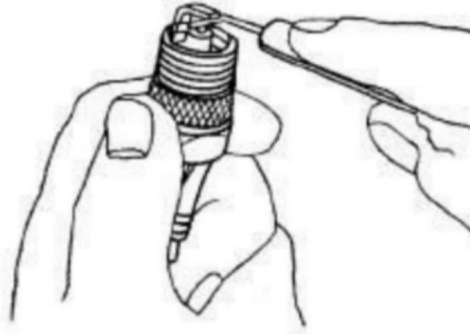

Fig.5

### 8.5 Marmitta

Manutenzione regolare della marmitta, utilizzare un cacciavite per rimuovere i rifiuti sul corpo o i rifiuti sullo scarico della muffola della coca cola.

### 8.6 Lubrificazione del cambio

La fabbrica mette il grasso sulla scatola del cambio quando lascia la fabbrica, è possibile supporto per lavorare 36 ore. I clienti non hanno bisogno di aggiungere altro durante le 36 ore ora, altrimenti il battipalo non funzionerà utilizzando una temperatura elevata di 1#-1,5# grasso. Aggiungere 20-30 g di grasso quando le ore di lavoro sono più di 36 ore.

Aprire il coperchio della scatola ingranaggi, lubrificare l'ingranaggio e la biella regolarmente con grasso lubrificante.

Aprire la presa del martello, lubrificare il pistone e battere regolarmente il martello con grasso lubrificante.

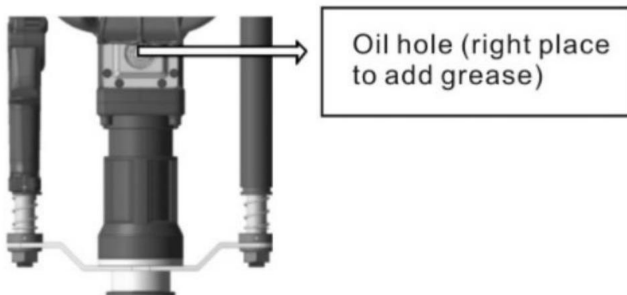

Fig6

## 7. Il dissipatore di calore del cilindro

Per rimuovere regolarmente la polvere e garantire il raffreddamento del cilindro, questo battipalo a benzina è del tipo con raffreddamento ad aria, se la polvere del cilindro si accumula sul dissipatore di calore influirà direttamente sull'effetto di raffreddamento.

## 8. Analisi dei guasti e relativi metodi di eliminazione

Analisi e risoluzione dei problemi

**Esempio 1:** Difficoltà nell'avviare il motore in fase di raffreddamento.

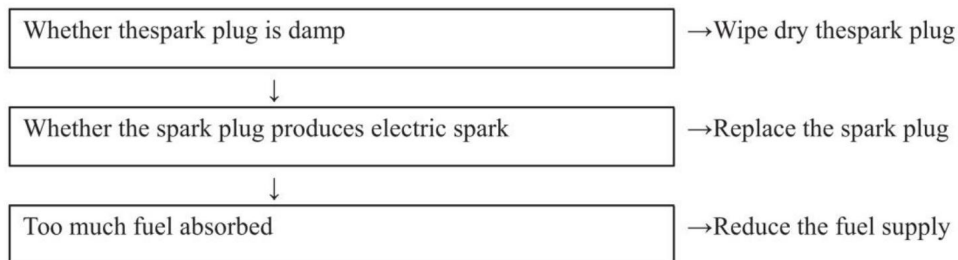

**Esempio 2:** Difficoltà a ripartire dopo un arresto improvviso.

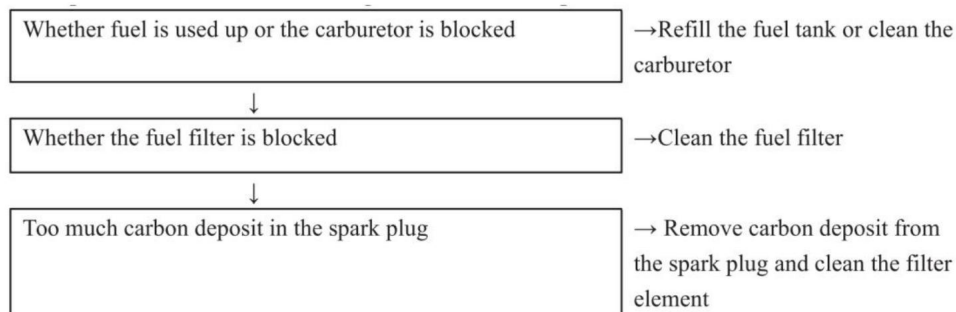

**Esempio 3:** bassa velocità e potenza debole.

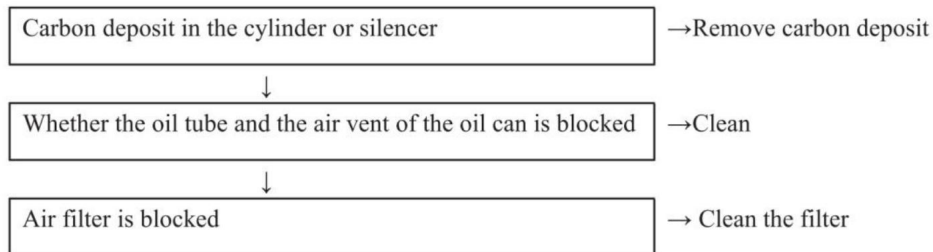

**Esempio 4:** suono anomalo.

Carbon deposit found in the combustion chamber

→Remove carbon deposit



Serious abrasion in active components

→ Replace

**Esempio 5:** La macchina funziona normalmente ma l'efficienza lavorativa è molto bassa.

Rubber ring of the impact piston is aged and worn

→Replace

Si prega di contattare l'agente di vendita locale o il sito di manutenzione contrattuale per la manutenzione.

## 10. Dati chiave del prodotto

<b>Modello</b>	JH-68
<b>Carburante</b>	Olio motore benzina/4 tempi 0,65 l
<b>Capacità della tanica dell'olio</b>	
<b>Dislocamento</b>	37,7 cc
<b>Potenza nominale</b>	1 kW
<b>Frequenza</b>	6500 giri/min
<b>d'impatto velocità nominale</b>	2400-3000 BPM
<b>Energia d'impatto</b>	20-35J
<b>Sistema di avviamento</b>	Avvio a mano

## 11.Ciclo di manutenzione

<p>I seguenti dati derivano dall'uso comune del prodotto. In condizioni di lavoro peggiori come ambienti polverosi o lunghe ore di lavoro del battipalo, il ciclo di manutenzione dovrebbe essere accorciato di conseguenza.</p>	Prima del lavoro
	Dopo il lavoro o tutti i giorni
	A h è Filin g oi
	Ogni settimana
	Ogni mese
	Guasto temporaneo
	Se necessario

Il tutto macchina	Controllo di prospettiva (stato, serraggio delle viti)	ÿ		ÿ				
	Pulito		ÿ					
Maniglia di comando/pulsante di arresto	Controllo funzionale	ÿ		ÿ				
Filtro dell'aria	Pulito				ÿ			ÿ
	Sostituire						ÿ	
Filtro del carburante	Controllo					ÿ		
	Sostituire						ÿ	
Latta per l'olio/latta per l'olio copertina	Pulito		ÿ ÿ					
	Controllo	ÿ		ÿ				
	Stringere							ÿ
Ingranaggio di riduzione Scatola/Impatto Cilindro	Pulito					ÿ		
	Aggiungere l'olio							ÿ
Silenziatore	Controllo					ÿ		
	Rimuovere il deposito di carbonio							ÿ
Cilindro Aletta di raffreddamento	Controllo					ÿ		
	Pulito							ÿ
Candela	Controllare/regolare la distanza tra gli elettrodi					ÿ		
	Sostituire							ÿ
Vite e dado	Controllo	ÿ		ÿ				
	Stringere							ÿ

**Produttore:** Shanghaimuxinmuyeyouxiangongsi

**Indirizzo:** Shuangchenglu 803nong11hao1602A-1609shi, baoshanqu, shanghai  
200000 CN.

**Importato in Australia:** SIHAO PTY LTD. 1 ROKEVA STREETEASTWOOD  
NSW 2122Australia

**Importato negli Stati Uniti:** Sanven Technology Ltd. Suite 250, 9166 Anaheim  
Luogo, Rancho Cucamonga, CA 91730

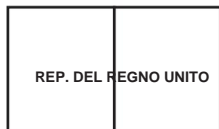

YH CONSULENZA LIMITATA.

C/O YH Consulting Limited Office 147,  
Centurion House, London Road,  
Staines-upon-Thames, Surrey, TW18 4AX



E-CrossStu GmbH

Mainzer Landstr.69,  
60329 Francoforte sul Meno.

**VEVOR**®

**TOUGH TOOLS, HALF PRICE**

Supporto tecnico e certificato di garanzia  
elettronica [www.vevor.com/support](http://www.vevor.com/support)



# VEVOR<sup>®</sup>

## TOUGH TOOLS, HALF PRICE

Soporte técnico y certificado de garantía  
electrónica [www.vevor.com/support](http://www.vevor.com/support)

Conductor de poste de cerca

MODELO: JH-68

Seguimos comprometidos a proporcionarle herramientas a precios competitivos.

"Ahorre a mitad de precio", "A mitad de precio" o cualquier otra expresión similar utilizada por nosotros solo representa una estimación de los ahorros que podría beneficiarse al comprar ciertas herramientas con nosotros en comparación con las principales marcas y no significa necesariamente cubrir todas las categorías de herramientas ofrecidas por nosotros. Le recordamos que, cuando realice un pedido con nosotros, verifique cuidadosamente si realmente está ahorrando la mitad en comparación con las principales marcas.

**VEVOR**<sup>®</sup>  
TOUGH TOOLS, HALF PRICE

Conductor de poste de cerca

MODELO: JH-68











¿NECESITAS AYUDA? ¡CONTÁCTENOS!

¿Tiene preguntas sobre el producto? ¿Necesita soporte técnico? No dude en contactarnos:  
Soporte

técnico y certificado de garantía electrónica [www.vevor.com/support](http://www.vevor.com/support)

Estas son las instrucciones originales; lea atentamente todas las instrucciones del manual antes de operar. VEVOR se reserva una interpretación clara de nuestro manual de usuario. La apariencia del producto estará sujeta al producto que recibió. Perdone que no le informaremos nuevamente si hay actualizaciones de tecnología o software en nuestro producto.

Para su seguridad, lea atentamente el manual antes de utilizar la máquina; de lo contrario, podrían producirse lesiones físicas o daños mecánicos.

Lista de			
NO.	Nombre	Imagen	Cant.
	Manga del zócalo $\Phi 55$		1
	Manga del zócalo $\Phi 70$		1
	embudo de cebado		1
	Colador		1
	4 llaves hexagonales		1
	5 llave hexagonal		1
	6 llaves hexagonales		1
	y destornillador “ ” “ ”		1

	Toma de bujía		1
	Llave no ajustable 8-10		1
	taza medidora		1
	llave para orificios de aceite		1
	Guantes		1
	Anteojos		1
	producto		1

## 1.Nombre de las partes principales

No.	Nombre de la Parte No.	Nombre de la Parte No.	Nombre de la Parte
1	Mango auxiliar 8	agujero de aceite	15 Cabeza de Hierro
2	Interruptor del acelerador 9	Cubrir	
3	Manejar	10 interruptor de apagado	

4	Caja del cilindro 11		Cable del acelerador		
5	Casquillo de pilotaje 12		Filtro de aire		
6	Puerta de ventilación 13		tapa del tanque de aceite		
7	Inicio	14	Placa de soporte		



Figura 1



Figura 2

## 2. Instrucción de operación segura

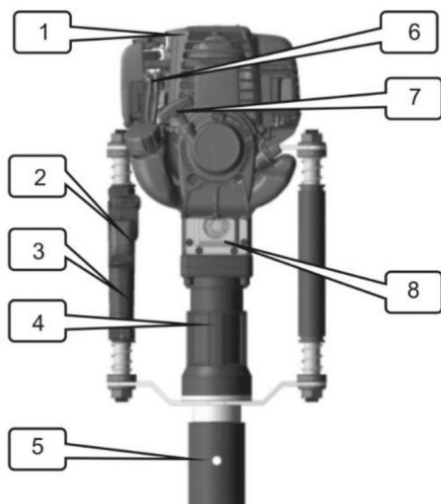
1. El operador necesita calzado de seguridad antideslizante.  
Ropa. Use gafas y casco, use enchufes para el automóvil durante un funcionamiento prolongado.
2. Equilibre el cuerpo cuando opere la máquina. El usuario debe pararse detrás del mango de soporte para operar prohíbe fumar, comer y charlar cuando opere la máquina.
3. Después de arrancar la máquina, evite utilizarla con una sola mano.
4. Cuando levante la máquina, el primer control que necesita marcar para alcanzar el Escala mínima, deje que la máquina se desacelere.

5. Dile a los usuarios que se alejen del área de trabajo para evitar lesiones. El proceso de uso  
La máquina puede hacer que la grava salga volando.
6. Seleccione el martinete de gasolina de velocidad media para que funcione mejor.
7. Mantenga las manijas secas, limpias, sin mezcla de aceite o combustible.
8. Detenga la operación a mitad de camino; debe apagar el motor.
9. Cada vez, compruebe los tornillos de fijación normales del conector antes  
Usando. Si está suelto, debe apretar los tornillos para usarlo.
10. Este motor es de cuatro tiempos, por lo que se utiliza gasolina igual o superior a 90#
11. La gasolina es altamente inflamable, por lo que se debe repostar en un lugar bien ventilado.  
Medio ambiente. Cuando agregue aceite, detenga el motor de gasolina.
12. No agregue aceite demasiado lleno. No deje el llenado de combustible en la parte del cuello del  
Máquina. Si el combustible se desborda o se derrama, espere a que el combustible se volatilice, entonces puede  
poner en marcha la máquina.
13. Después de repostar, apriete la tapa del aceite. Compruebe con frecuencia si el combustible  
El tanque está dañado y tiene fugas. Si se encuentra dañado, deténgalo y reemplácelo.  
inmediatamente.
14. Reserve el aceite en las áreas de almacenamiento. Elimine todas las causas fundamentales del incendio o la causa.  
chispas.
15. En áreas cerradas, como túneles, zanjas y surcos profundos en el trabajo.  
ambiente cuando se utiliza martinete de gasolina para garantizar suficiente frescura  
Aire, gases de escape que contienen peligros de monóxido de carbono, debe traer electricidad  
admirador  
para el flujo de aire.
16. Prohibir acelerar o frenar rápidamente para no dañar la máquina.
17. Transporte de sitio de transporte de larga distancia, se debe vaciar el tanque.
18. Prohibir que el personal de mantenimiento deficiente desmonte el martinete de gasolina para  
Evite daños estructurales a las piezas, lo que resulta  
en una vida útil más corta del martinete de gasolina y accidentes.

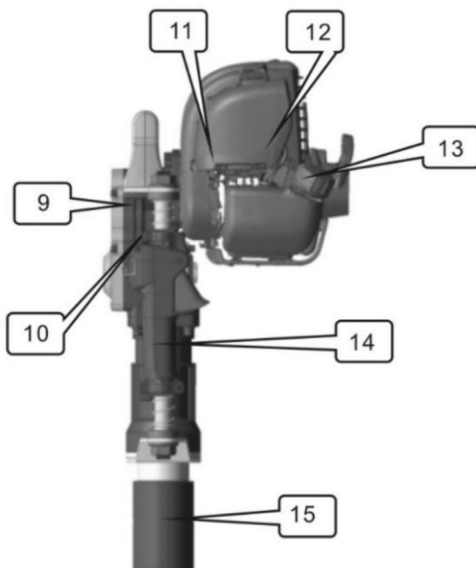
### 3. Uso y función principal

#### Usar

Se puede utilizar en granjas, vallas de huertos o barreras de trabajos de pilotes.

#### Características

1. Es el tipo de motor de menor cilindrada y peso más liviano del mundo.

martinete de gasolina de mano.

2. Tiene un diseño ergonómico, minimizando la vibración de las manos, tiene

Control significativo de comodidad y comodidad, el operador puede palear

cavando una rotación de 360 grados.

3. Puede regular la cantidad de energía de impacto e impacto, solicitar un

Variedad de pilotes de menos de 70 mm de diámetro. 4.

Ventaja: si utiliza nuestra máquina, puede ignorar los problemas del

Equipos pesados como motores diésel, compresores de aire, camiones.

5. El mango de la máquina tiene una esponja de goma, lo que reduce en gran medida el retroceso.

Fuerza de la máquina y mejora la comodidad del usuario.

#### 4. Trabajo preparado antes de usar.

Combustible

1 Usando gasolina igual o superior a 90#.

2 Lugar bien ventilado para agregar combustible.

3 No llene demasiado el tanque. (Tenga en cuenta: el aceite no debe exceder el

Marca MAX.Ver figura A:).No deje combustible en el cuello.Si hay combustible

derramarlo, eliminarlo o evaporarlo completamente antes de arrancar el motor de gasolina.

4 Después de repostar, apriete la tapa del depósito de combustible.

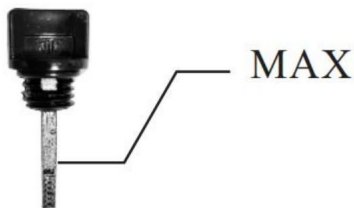

figure A

#### 5.Comenzar

1. Antes de arrancar la nueva máquina por primera vez, presione nuevamente el combustible transparente. burbuja (Ver Fig.3) para llenar completamente el carburador con combustible.

(Cierre la ventilación de aire cuando el motor esté en estado de enfriamiento, pero abra el ventilación de aire sólo cuando el motor está caliente).

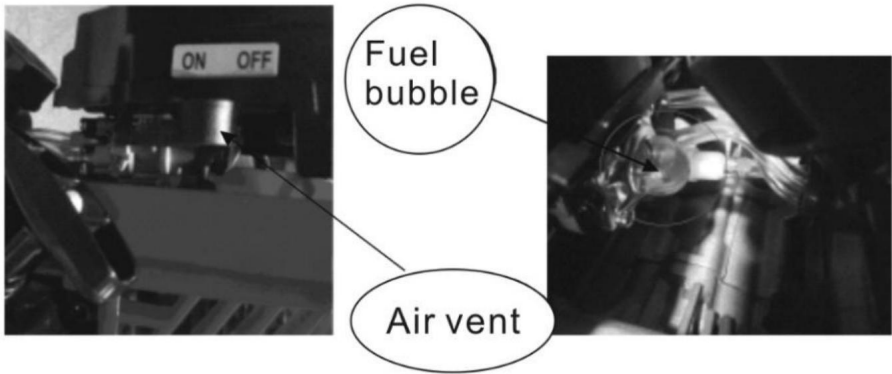

Fig 3

2. Antes de trabajar, el casquillo de pilotaje debe girarse dentro de la cabeza de hierro (ver Fig. 4).



Fig 4

3. Coloque la máquina en el suelo (figura B). Sujete el mango con una mano y tire rápidamente de la cuerda elástica unos 10 cm. Repita esta acción hasta que el motor funcione con el mango con la otra mano durante unos 10 cm, como se muestra en la figura C). Dibujo repetido, no permita que la manija de extracción regrese libremente, sino sostenga la manija de extracción y bájela con su elasticidad para proteger el motor de arranque (figura D).

4. Abra completamente la ventilación de aire cuando arranque el motor de gasolina.





figure B



figure C



figure D

## 6. Ejecutar

1. Después de arrancar el motor de gasolina, debe funcionar a baja velocidad durante 3 a 5 minutos.

Minutos, operación de calentamiento de la máquina. Cuando el motor de gasolina

Lo suficientemente caliente, de acuerdo con la energía de impacto requerida para tirar apropiada posición regulatoria.

Nota: el nuevo uso del martinete de gasolina de las primeras 24 horas, la carga de trabajo debe estar en velocidad baja o media para prolongar la vida útil. No

Utilice el acelerador de mayor velocidad.

3. Seleccione el motor de gasolina de velocidad media para obtener lo mejor.

4. Prohibir el uso de martinetes de gasolina debajo del sistema que no se rompa con alta velocidad. operación.

## 7. Detener la máquina

1. Tire de la posición 0 de la escala, funcionando en ralentí durante 3-5 minutos.

2. Presione el botón de apagado para detenerlo; vea el botón de apagado en la Fig. 1.

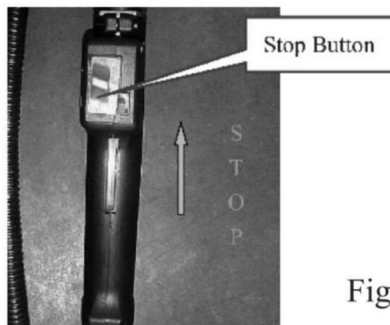

Fig 5

## 8. Mantenimiento Técnico

### 8.1 Filtro de aire

Revise el filtro de aire con regularidad. Los depósitos de hollín que bloquean el elemento filtrante del filtro de aire reducirán la potencia del motor de gasolina y la vida útil. Si el filtro tiene demasiados depósitos de hollín, límpielo con agua tibia y detergente, y luego instale el filtro de aire después limpiándolo con un paño seco. El filtro debe reemplazarse si está dañado. El ciclo de mantenimiento debe acortarse adecuadamente si se usa particularmente en un ambiente polvoriento.

### 8.2 Filtro de combustible

Si el filtro de combustible está bloqueado, el martinete tendrá una velocidad reducida y una energía de impacto más débil. Métodos: Abra la tapa de la lata de aceite. Saque el filtro de combustible de la lata de aceite con un gancho de metal y límpielo. Al limpiar el filtro de combustible.

### 8.3 Carburador

La lata de aceite y el carburador generalmente tienen aceite residual. Después de un tiempo, el aceite residual se convertirá en aceite grasoso que bloqueará la línea de aceite, provocando la imposibilidad de arrancar el motor. Por lo tanto, cuando la máquina no se utilice durante más de una semana, tenga cuidado. asegúrese de sacar completamente el combustible.

Método: Saque el tubo de entrada de aceite, presione repetidamente la burbuja de combustible del carburador para descargar el aceite y presione el tubo de entrada de aceite nuevamente a su posición cuando se vacíe el combustible en la burbuja de combustible y el tubo de retorno de aceite.

### 8.4 Bujía Para

garantizar el funcionamiento normal del motor, la separación de la bujía debe ser adecuada. Retire los sedimentos con un cepillo de alambre. La separación adecuada de la bujía es de 0,5 a 0,7 mm. Consulte la Fig.6.

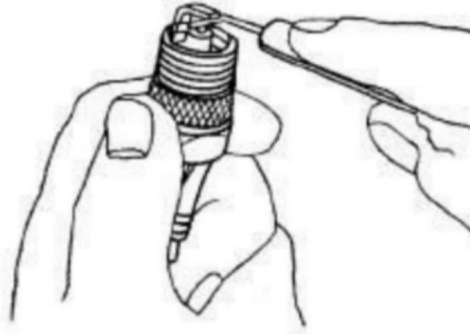

Fig.5

### 8.5 Silenciador

Silenciador de mantenimiento regular, utilice un destornillador para eliminar la basura del cuerpo o la basura en el escape de la mufla de coque.

### 8.6 Lubricación de la caja de cambios

La fábrica puso grasa en la caja de cambios al salir de fábrica, puede soporte para trabajar 36 horas. Los clientes no necesitan agregar más durante las 36 horas hora, de lo contrario, el martinete no funcionará usando 1#-1.5# alta temperatura Grasa. Agregar 20-30 g de grasa cuando las horas de trabajo son más de 36 horas.

Abra la tapa de la caja de cambios, lubrique el engranaje y la biela. regularmente con grasa lubricante.

Abra el casquillo del martillo, lubrique el pistón y golpee el martillo con regularidad. con grasa lubricante.

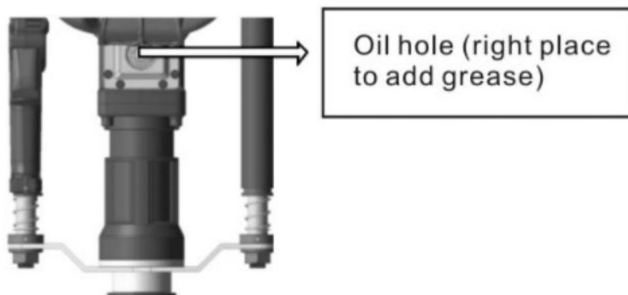

Fig6

### 7.El dissipador de calor del cilindro

regularmente para eliminar el polvo, para asegurar el enfriamiento del cilindro, este martinete de gasolina es del tipo enfriador de aire, si el polvo del cilindro se acumula en el dissipador de calor afectará directamente el efecto de enfriamiento.

### 8.Análisis de fallas y sus métodos de eliminación Análisis y

resolución de problemas

Ejemplo 1: Dificultades para arrancar el motor en estado de refrigeración.

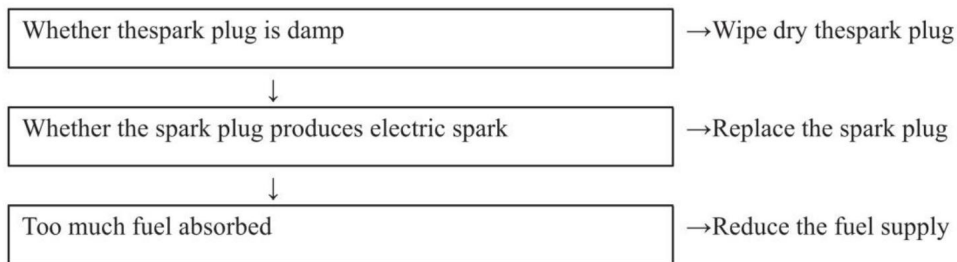

Ejemplo 2: Dificultades para reiniciar después de una parada repentina.

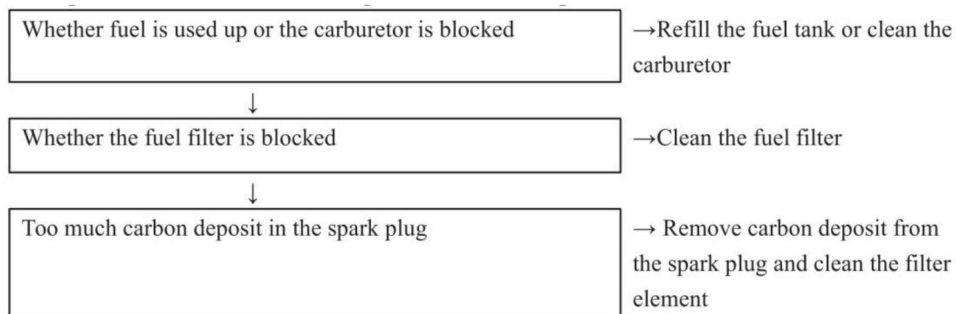

Ejemplo 3: velocidad lenta y potencia débil.

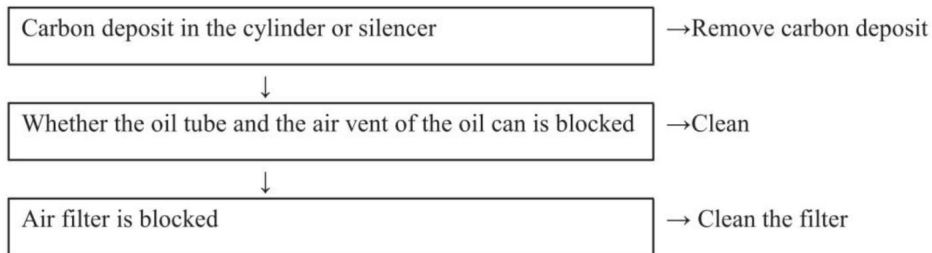

Ejemplo 4: Sonido anormal.

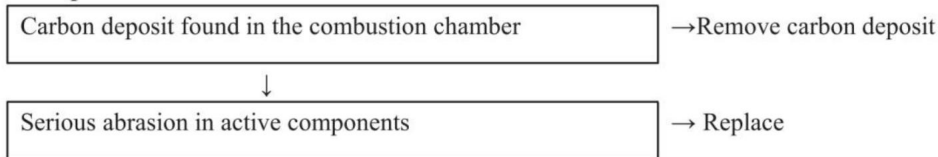

Ejemplo 5: La máquina funciona normalmente pero la eficiencia del trabajo es muy baja.

Rubber ring of the impact piston is aged and worn	→Replace
---	----------

Comuníquese con el agente de ventas local o el sitio de mantenimiento contractual para realizar el mantenimiento.

### 10.Datos clave del producto

Modelo	JH-68
Combustible	Gasolina/aceite de motor de 4 tiempos
Capacidad de lata de aceite	0,65 L
Desplazamiento	37,7cc
Potencia nominal	1kW
Frecuencia de	6500 rpm
impacto de velocidad nominal	2400-3000 BPM
Energía de impacto	20-35J
Sistema de arranque	Arranque manual

### 11.Ciclo de mantenimiento

<p>Los siguientes datos provienen del uso común del producto. En peores condiciones de trabajo, como ambientes polvorientos o largas horas de trabajo del martinete, el ciclo de mantenimiento debe acortarse correspondientemente.</p>	Antes del trabajo
	Después del trabajo o todos los días
	Ah es Filing oi
	Cada semana
	Cada mes
	Fallo temporal
	Si necesario

El conjunto máquina	verificación de perspectiva (estado, apriete de los tornillos)	√		√				
	Limpio		√					
Palanca de control/botón de parada	Control de funcionamiento	√		√				
Filtro de aire	Limpio				√			√
	Reemplazar						√	
Filtro de combustible	Controlar					√		
	Reemplazar						√	
Lata de aceite/Lata de aceite cubrir	Limpio		√	√				
	Controlar	√		√				
	Apretar							√
Engranaje reductor Caja/Impacto Cilindro	Limpio					√		
	Agregar el aceite							√
Silenciador	Controlar					√		
	Eliminar el depósito de carbón							√
Cilindro Aleta de enfriamiento	Controlar					√		
	Limpio							√
Bujía	Verificar/Ajustar la distancia entre electrodos					√		
	Reemplazar							√
Tornillo y tuerca	Controlar	√		√				
	Apretar							√

Fabricante: Shanghaimuxinmuyeyouxiangongsi

Dirección: Shuangchenglu 803nong11hao1602A-1609shi, baoshanqu, shanghai  
200000 CN.

Importado a AUS: SIHAO PTY LTD. 1 ROKEVA CALLE ASTWOOD

Nueva Gales del Sur 2122 Australia

Importado a EE. UU.: Sanven Technology Ltd. Suite 250, 9166 Anaheim

Lugar, Rancho Cucamonga, CA 91730

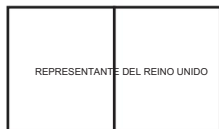

YH CONSULTING LIMITADO.

C/O YH Consulting Limited Oficina 147,  
Centurion House, London Road,  
Staines-upon-Thames, Surrey, TW18 4AX

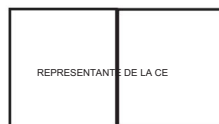

E-CrossStu GmbH

Mainzer Landstr.69,  
60329 Fráncfort del Meno.

**VEVOR<sup>®</sup>**

**TOUGH TOOLS, HALF PRICE**

Soporte técnico y certificado de garantía  
electrónica [www.vevor.com/support](http://www.vevor.com/support)



# VEVOR<sup>®</sup>

## TOUGH TOOLS, HALF PRICE

Wsparcie techniczne i certyfikat e-gwarancji

[www.vevor.com/support](http://www.vevor.com/support)

Kierowca słupka ogrodzeniowego

MODEL: JH-68

Nadal dokładamy wszelkich starań, aby zapewnić Państwu narzędzia w konkurencyjnej cenie. „Zaoszczędź o połowę”, „o połowę ceny” lub inne podobne wyrażenia używane przez nas przedstawiają jedynie szacunkową oszczędność, jaką możesz zyskać kupując u nas określone narzędzia w porównaniu z głównymi najlepszymi markami i niekoniecznie oznaczają uwzględnienie wszystkich kategorii oferowanych narzędzi przez nas. Przypominamy, aby podczas składania zamówienia u nas dokładnie sprawdzić, czy faktycznie oszczędzasz połowę w porównaniu z czołowymi markami.

# VEVOR<sup>®</sup>

TOUGH TOOLS, HALF PRICE

Kierowca słupka ogrodzeniowego

MODEL: JH-68











POTRZEBUJĘ POMOCY? SKONTAKTUJ SIĘ Z NAM!!

Masz pytania dotyczące produktu? Potrzebujesz wsparcia technicznego? Prosimy o kontakt:  
Wsparcie

techniczne i certyfikat e-gwarancji [www.vevor.com/support](http://www.vevor.com/support)

To jest oryginalna instrukcja. Przed przystąpieniem do obsługi prosimy o dokładne zapoznanie się ze wszystkimi instrukcjami. VEVOR zastrzega sobie jasną interpretację naszej instrukcji obsługi. Wygląd produktu zależy od produktu, który otrzymałeś. Proszę wybaczyć nam, że nie będziemy ponownie informować Państwa, jeśli pojawią się jakieś aktualizacje technologii lub oprogramowania naszego produktu.

Dla własnego bezpieczeństwa prosimy o uważne przeczytanie instrukcji przed użyciem maszyny, w przeciwnym razie może dojść do uszkodzenia fizycznego lub mechanicznego.

Lista części			
NIE.	Nazwa	Zdjęcie	Ilość
	Tuleja gniazdowa $\Phi 55$		1
	Tuleja gniazdowa $\Phi 70$		1
	Lejek zalewowy		1
	Filtr		1
	Klucz sześciokątny 4		1
	Klucz sześciokątny 5		1
	Klucz sześciokątny 6		1
	i śrubokręt „ ” „ ”		1

	Gniazdo świcy zapłonowej		1
	Klucz nieregulowany 8-10		1
	Miarka		1
	Klucz do otworu olejowego		1
	Rękawice		1
	Okulary		1
	produkt		1

## 1. Nazwa głównych części

Nr	Nazwa części	Nazwa części	Nr	Nazwa części		
1	Uchwyt pomocniczy 8	Dziura naftowa	15	Żelazna głowa		
2	Przełącznik przepustnicy 9	Okładka				
3	Uchwyt	10 Przełącznik płomienia				

4	Obudowa cylindra 11		Kabel przepustnicy		
5	Gniazdo do palowania 12		Filtr powietrza		
6	Drzwi wentylacyjne 13		Korek zbiornika oleju		
7	Rozrusznik	14	Płyta wsporcza		

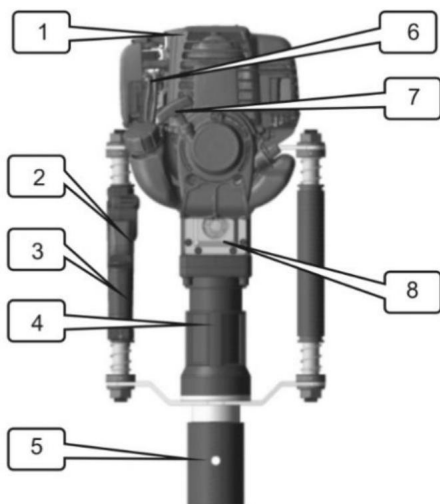

Ryc. 1

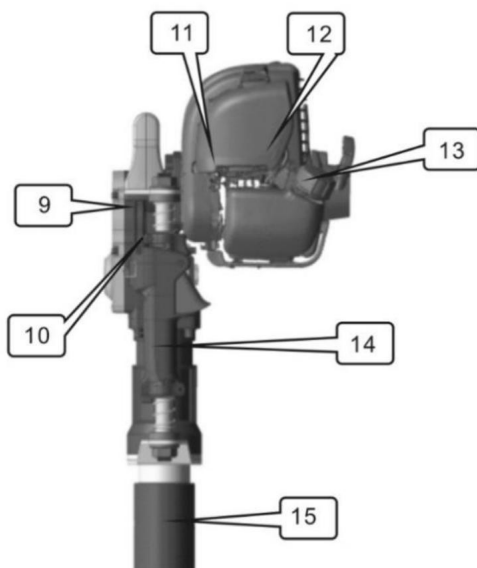

Ryc. 2

## 2. Instrukcja bezpiecznej obsługi

1. Operator potrzebuje antypoślizgowego obuwia ochronnego. Odpowiednie odzież. Noś okulary i kask, a także wtyczki samochodowe przez dłuższy czas pracy.
2. Podczas obsługi maszyny zrównoważ ciało. Użytkownik powinien stać za uchwytem pomocniczym, aby zabraniać palenia, jedzenia i rozmów podczas obsługi maszyny.
3. Po uruchomieniu maszyny unikaj obsługi jedną ręką.
4. Po podniesieniu maszyny należy wybrać pierwszy element sterujący, aby osiągnąć minimalna skala, pozwól maszynie zwolnić.

5. Powiedz osobom napinającym z dala od obszaru roboczego, aby uniknąć obrażeń. Proces użytkowania maszyna może spowodować, że maluch będzie latał po żwirze.

6. Wybierz średnioobrotową kafarę benzynową, aby uzyskać najlepszą wydajność.

7. Utrzymuj uchwyty w stanie suchym, czystym i niezawierającym mieszanki oleju ani paliwa.

8. Zatrzymaj pracę w połowie; musisz wyłączyć silnik.

9. Za każdym razem należy sprawdzić wcześniej normalne śruby mocujące złącza

Używanie. Jeśli się poluzujesz, musisz dokręcić śruby, aby ich użyć.

10. Ten silnik jest czterosuwowy, więc używa się benzyny o tej samej wartości powyżej 90#

11. Benzyna jest wysoce łatwopalna, dlatego tankuj ją w dobrze wentylowanym pomieszczeniu środowisko. Po dodaniu oleju zatrzymaj silnik benzynowy.

12. Nie dolewaj oleju do pełna. Nie zostawiaj wlewu paliwa w części szyjnej

Jeśli przelejesz lub rozlejesz paliwo, poczekaj, aż całe paliwo odparuje, wtedy możesz uruchomić maszynę.

13. Po zatankowaniu dokręć korek wlewu oleju. Prosimy często sprawdzać stan paliwa

Zbiornik jest uszkodzony z powodu wycieku. Jeśli zostanie znaleziony uszkodzony, zatrzymaj go i wymień natychmiast.

14. Zachowaj olej w miejscach przechowywania. Usuń wszystkie pierwotne przyczyny pożaru iskry.

15. W obszarach zamkniętych, takich jak tunele, rowy i głębokie rowki w pracy

środowiska podczas korzystania z benzyny, aby zapewnić wystarczającą ilość świeżości

powietrze, spaliny zawierające niebezpieczeństwo tlenu węgla, powinny być zasilane prądem

wentylator

dla przepływu powietrza.

16. Zabraniaj szybkiego przyspieszania lub hamowania, aby nie uszkodzić maszyny.

17. Miejsce transferu w transporcie dalekobieżnym, należy opróżnić zbiornik.

18. Zabronić pracownikom obsługi technicznej niespełniającym norm zsiadania z kafara benzynowego uniknąć uszkodzeń strukturalnych części, co może skutkować skróceniem żywotności kafara benzynowego i wypadkami.

### 3. Główne zastosowanie i funkcja

Używać

Można go zastosować w gospodarstwie, ogrodzeniu sadu lub barierze przy palowaniu.

Cechy

1. Jest to najlżejszy na świecie typ silnika o najmniejszej pojemności skokowej ręczny kafar benzynowy.
2. Ma ergonomiczną konstrukcję, minimalizującą wibracje rąk znacząca kontrola nad wygodą i wygodą, operator może kopać kopanie z obrotem o 360 stopni.
3. Może regulować liczbę energii uderzenia i uderzenia, ubiegać się o odmiana stosu o średnicy mniejszej niż 70 mm.
4. zaleta: jeśli korzystasz z naszej maszyny, możesz zignorować problemy ciężki sprzęt, taki jak silnik wysokoprężny, sprężarka powietrza, ciężarówka.
5. Uchwyt maszyny jest wykonany z gumowej gąbki, co znacznie zmniejsza odrzut siłę maszyny i poprawić komfort dla użytkownika.

4. Przygotowana praca przed użyciem

Paliwo

- 1 Używanie benzyny w ilości równej lub większej niż 90#.
- 2 Dobrze wentylowane miejsce do dodawania paliwa.
- 3 Nie napełniaj zbiornika zbyt mocno. (Uwaga: ilość oleju nie może przekraczać MAXmark.Patrz rysunek A:).Nie zostawiaj paliwa w szyjce.Jeśli jest paliwo rozlać, usunąć lub całkowicie odparować przed uruchomieniem silnika benzynowego.
- 4 Po zatankowaniu dokręć korek wlewu paliwa.

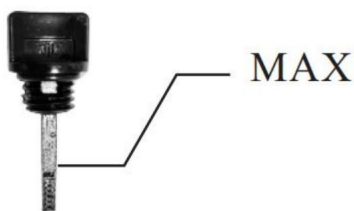

figure A

5.Rozpocznij

- 1.Przed pierwszym uruchomieniem nowej maszyny należy powtórzyć wciśnięcie przezroczystego paliwa bańki (patrz rys. 3), aby całkowicie napełnić gaźnik paliwem.  
(Zamknij odpowietrznik, gdy silnik jest w stanie chłodzenia, ale otwórz nawiew powietrza tylko przy rozgrzanym silniku).

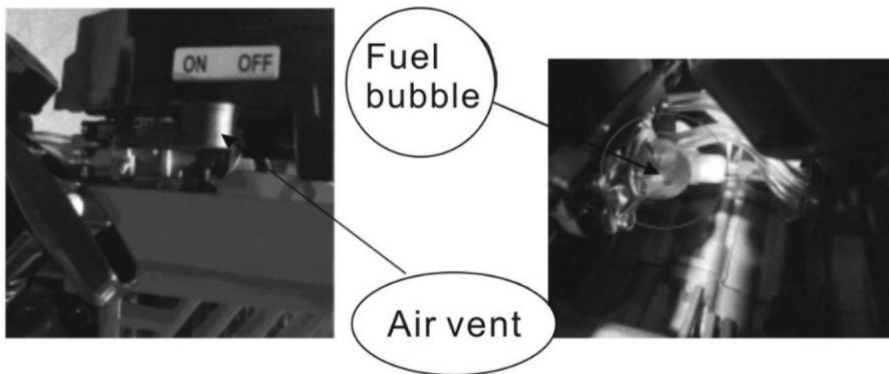

Fig 3

2. Przed rozpoczęciem pracy kielich palowy powinien wkręcić się w głowicę żelazną (patrz rys. 4).



Fig 4

3. Postaw maszynę na podłodze (rysunek B). Przytrzymaj uchwyt jedną ręką i szybko pociągnij elastyczną linę na odległość około 10 cm. Powtarzaj tę czynność, aż silnik drugą ręką uruchomi uchwyt drugą ręką na około 10 cm, jak pokazano na rysunku C). powtarzając rysowanie, nie pozwól, aby uchwyt do rysowania swobodnie powracał, ale przytrzymaj uchwyt do rysowania i opuść go elastycznie, aby chronić rozrusznik (rysunek D).

4. Po uruchomieniu silnika benzynowego otwórz całkowicie dopływ powietrza.





figure B



figure C



figure D

## 6. Biegnij

1. Po uruchomieniu silnika benzynowego powinien on pracować na niskich obrotach przez 3 do 5 minut, operacja rozgrzewania maszyny. Gdy silnik benzynowy wystarczająco ciepło, zgodnie z wymaganą energią uderzenia, aby odpowiednio pociągnąć stanowisko regulacyjne.

Uwaga: nowy sterownik stosu benzyny wykorzystuje pierwsze 24 godziny, obciążenie pracą aby wydłużyć żywotność, należy pracować z niską lub średnią prędkością. Nie rób tego użyj największego akceleratora prędkości.

3. Wybierz najlepszą pracę silnika benzynowego o średniej prędkości.
4. Zabroń używania kofary benzynowego pod warunkiem, że nie pęka przy dużej prędkości operacja.

## 7. Zatrzymaj maszynę

1. Wyciągnij skalę do pozycji 0 i pracuj na biegu jałowym przez 3-5 minut.
2. Naciśnij przycisk zgaszenia płomienia, aby zatrzymać, przycisk zgaszenia patrz rys.1

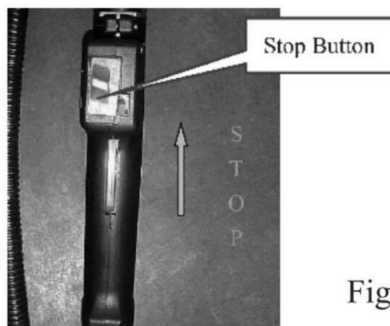

Fig 5

## 8. Konserwacja techniczna

### 8.1 Filtr powietrza

Regularnie sprawdzaj filtr powietrza. Osady sadzy blokujące element filtrujący filtra powietrza zmniejszą moc silnika benzynowego i żywotność. Jeśli na filtrze znajduje się zbyt dużo osadów sadzy, wyczyść go ciepłą wodą z detergentem, a następnie zainstaluj filtr powietrza wycierając go suchą szmatką. W przypadku uszkodzenia filtr należy wymienić. Cykl konserwacji należy odpowiednio skrócić w przypadku szczególnego użytkowania w zapyłonym środowisku.

### 8.2 Filtr paliwa

Jeśli filtr paliwa jest zatkany, kafar będzie miał zmniejszoną prędkość i słabszą energię uderzenia. Metody: Otwórz pokrywę pojemnika na olej. Wyjmij filtr paliwa z pojemnika na olej za pomocą metalowego haczyka i wyczyść go. Podczas czyszczenia filtra paliwa.

### 8.3 Gaźnik

W zbiorniku oleju i gaźniku zazwyczaj znajdują się resztki oleju. Po pewnym czasie resztki oleju staną się tłustym olejem, który zablokuje przewód olejowy, uniemożliwiając uruchomienie silnika. Dlatego też, jeśli maszyna nie będzie używana dłużej niż tydzień, należy pamiętać o całkowitym spuszczeniu paliwa.

Metoda: Wyciągnij rurkę wlotową oleju, naciśnij kilkakrotnie pęcherzyk paliwa gaźnika, aby spuścić olej, a następnie wciśnij rurkę wlotową oleju z powrotem na swoje miejsce, gdy paliwo z pęcherzyka paliwa i rura powrotna oleju zostaną opróżnione.

### 8.4 Świeca

zapłonowa Aby zapewnić prawidłową pracę silnika, odstęp świecy zapłonowej musi być odpowiedni. Usunąć osad szczotką drucianą. Prawidłowa szczelina świecy zapłonowej wynosi 0,5-0,7 mm. Patrz rys.6



Fig.5

### Tłumik 8,5

Regularna konserwacja tłumika, za pomocą śrubokręta usuń śmieci z tłumika ciało lub śmieci na rurze wydechowej koksu.

### 8.6 Smarowanie skrzyni biegów

Fabryka nasmarowała skrzynię biegów opuszczając fabrykę, może wsparcie do pracy 36 godzin. Klienci nie muszą dodawać więcej w ciągu 36 godzin godzinę, w przeciwnym razie kofar nie będzie działał przy użyciu wysokiej temperatury 1#-1,5# smar. Dodanie 20-30 g smaru, gdy godziny pracy przekraczają 36 godziny.

Otwórz pokrywę skrzyni biegów, nasmaruj przekładnię i korbowód regularnie smarować smarem.

Otwórz gniazdo młotka, nasmaruj tłok i regularnie uderzaj młotkiem ze smarem plastycznym.

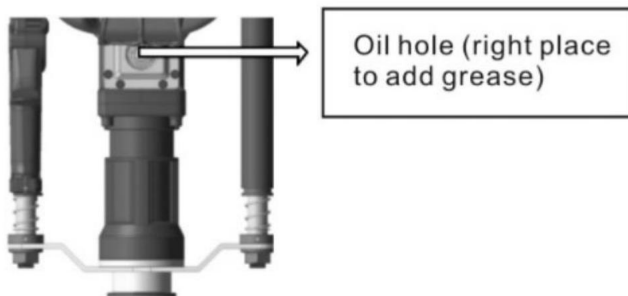

Fig6

## 7. Radiator cylindra Aby

regularnie usuwać kurz i zapewnić chłodzenie cylindra, ten katar benzynowy jest typu chłodnicy powietrznej, jeśli kurz cylindra gromadzi się na radiatorze, będzie to miało bezpośredni wpływ na efekt chłodzenia.

## 8. Analiza awarii i metody jej eliminowania. Analiza i rozwiązywanie problemów

Przykład 1: Trudności w uruchomieniu silnika w stanie schłodzonym.

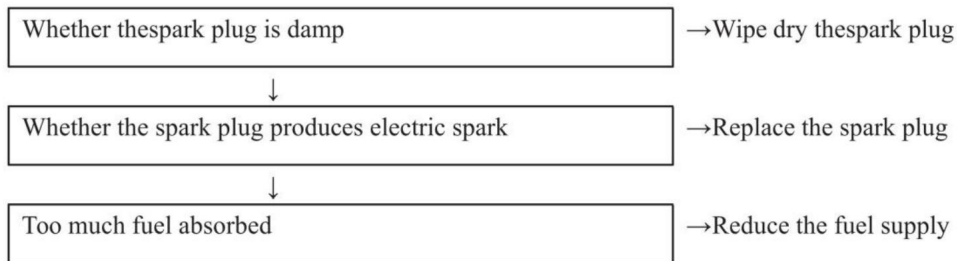

Przykład 2: Trudności w ponownym uruchomieniu po nagłym zatrzymaniu.

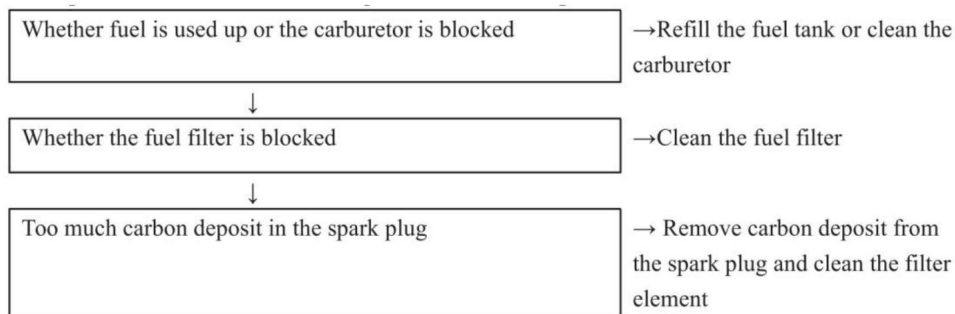

Przykład 3: Niska prędkość i słaba moc.

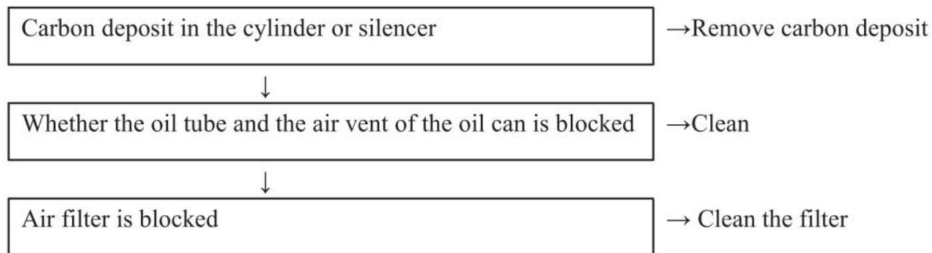

Przykład 4: Nienormalny dźwięk.

Carbon deposit found in the combustion chamber

→Remove carbon deposit



Serious abrasion in active components

→ Replace

Przykład 5: Maszyna pracuje normalnie, ale wydajność pracy jest bardzo niska.

Rubber ring of the impact piston is aged and worn

→Replace

W sprawie konserwacji należy skontaktować się z lokalnym agentem sprzedaży lub umownym punktem serwisowym.

## 10. Kluczowe dane produktu

Model	JH-68
Paliwo	Olej do silników benzynowych/4-
Pojemność pojemnika na olej	suwowych 0,65 l
Przemieszczenie	37,7 cm <sup>3</sup>
Moc znamionowa	1kW
Znamionowa	6500 obr./min
częstotliwość uderzenia prędkości	2400-3000 uderzeń na minutę
Energia uderzenia	20-35 J
Układ startowy	Start ręczny

## 11. Cykl konserwacji

<p>Poniższe dane pochodzą z powszechnego stosowania produktu. W gorszych warunkach pracy, takich jak zapyłone środowisko lub długie godziny pracy kłafara, należy odpowiednio skrócić cykl konserwacji.</p>	Przed pracą
	Po pracy lub na co dzień
	A h to Filling g oi
	Co tydzień
	każdego miesiąca
	Awaria tymczasowa
	Jeśli to konieczne

Całość maszyna	Kontrola Outlooka (stan, dokręcenie śrub)								
	Czysty								
Uchwyt sterujący/przycisk zatrzymania	Kontrola działania								
Filtr powietrza	Czysty								
	Zastępować								
Filtr paliwa	Sprawdzać								
	Zastępować								
Pojemnik na olej/pojemnik na olej okładka	Czysty								
	Sprawdzać								
	Dokręcać								
Przekładnia redukcyjna Pudełko/uderzenie Cylinder	Czysty								
	Dodaj oleju								
Tłumik	Sprawdzać								
	Usuń osad węglowy								
Cylinder Fin chłodzący	Sprawdzać								
	Czysty								
Świeca	Sprawdź/wyreguluj odległość pomiędzy elektrodami								
	Zastępować								
Śruba i nakrętka	Sprawdzać								
	Dokręcać								

Producent: Shanghaimuxinmuyeyouxiangongsi

Adres: Shuangchenglu 803nong11hao1602A-1609shi, baoshanqu, szanghaj  
200000 CN.

Import do AUS: SIHAO PTY LTD. 1 ROKEVA STREETEASTWOOD

Nowa Południowa Walia 2122 Australia

Import do USA: Sanven Technology Ltd. Suite 250, 9166 Anaheim  
Place, Rancho Cucamonga, Kalifornia 91730



YH CONSULTING SPÓŁKA Z OGRANICZONĄ ODPOWIEDZIALNOŚCIĄ.

C/O YH Consulting Limited Office 147,  
Centurion House, London Road,  
Staines-upon-Thames, Surrey, TW18 4AX



E-CrossStu GmbH  
Mainzer Landstr.69,  
60329 Frankfurt nad Menem.

**VEVOR**<sup>®</sup>

**TOUGH TOOLS, HALF PRICE**

Wsparcie techniczne i certyfikat e-gwarancji

[www.vevor.com/support](http://www.vevor.com/support)



# VEVOR<sup>®</sup>

## TOUGH TOOLS, HALF PRICE

Technische ondersteuning en e-garantiecertificaat  
[www.vevor.com/support](http://www.vevor.com/support)

### Hekpaalchauffeur

**MODEL: JH-68**

We blijven ons inzetten om u gereedschap tegen een concurrerende prijs te bieden.

'Bespaar de helft', 'Halve prijs' of andere soortgelijke uitdrukkingen die door ons worden gebruikt vertegenwoordigen slechts een schatting van de besparingen die u zou kunnen profiteren als u bepaalde gereedschappen bij ons koopt in vergelijking met de grote topmerken en betekenen niet noodzakelijkerwijs dat ze alle categorieën van aangeboden gereedschappen dekken. door ons. Wij verzoeken u vriendelijk om bij het plaatsen van een bestelling bij ons goed na te gaan of u daadwerkelijk de helft bespaart in vergelijking met de grote topmerken.

**VEVOR**<sup>®</sup>  
TOUGH TOOLS, HALF PRICE

Hekpaalchauffeur

MODEL: JH-68



**HULP NODIG? NEEM CONTACT MET ONS OP!**









Heeft u productvragen? Technische ondersteuning nodig? Neem gerust contact met ons op:

**Technische**

**ondersteuning en e-garantiecertificaat [www.vevor.com/  
support](http://www.vevor.com/support)**

Dit is de originele instructie. Lees alle handleidingen zorgvuldig door voordat u ermee aan de slag gaat. VEVOR behoudt zich een duidelijke interpretatie van onze gebruikershandleiding voor. Het uiterlijk van het product is afhankelijk van het product dat u heeft ontvangen. Vergeef ons alstublieft dat we u niet opnieuw zullen informeren als er technologie- of software-updates zijn voor ons product.

Lees voor uw veiligheid de handleiding aandachtig door voordat u de machine gebruikt, anders kan er lichamelijk letsel of mechanische schade ontstaan.

Onderdelen lijst			
NEE.	Naam	Afbeelding	Aantal
ÿ	ÿ55 Sockethuls		1
ÿ	ÿ70 Sockethuls		1
ÿ	Aanzuigtrechter		1
ÿ	Zeef		1
ÿ	4 inbussleutel		1
ÿ	5 inbussleutel		1
ÿ	6 inbussleutel		1
	en "ÿ" schroevendraaier ÿ "ÿ"		1

ÿ	Bougieaansluiting		1
ÿ	8-10 niet-verstelbare sleutel		1
ÿ	Maatbeker		1
ÿ	Oliegatsleutel		1
ÿ	Handschoenen		1
ÿ	Bril		1
ÿ	Product		1

## 1. Naam van de belangrijkste onderdelen

Nr.	Naam van onderdeel	Nr.	Naam van onderdeel	Nr.	Naam van onderdeel
1	Extra handgreep	8	Olie gat	15	Ijzeren hoofd
2	Gasschakelaar	9	Omslag		
3	Hendel	10	Flameout-schakelaar		

4	Cilinderkast 11	Gaskabel		
5	Heimof 12	Luchtfilter		
6	Ventilatiedeur 13	Dop van olietank		
7	Beginner	14 Steunplaat		

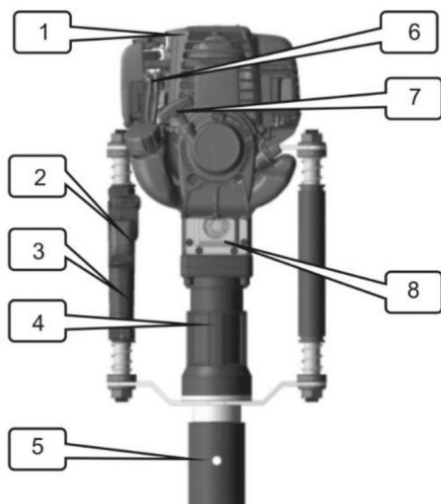

Figuur 1

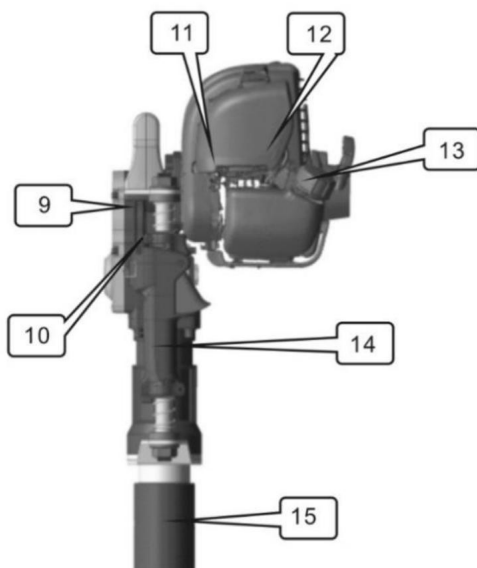

Fig. 2

## 2. Instructie voor veilige bediening

1. De bediener heeft slijtvaste veiligheidsschoenen nodig. Geschikt kleding. Draag een veiligheidsbril en een helm, draag autostekkers voor langdurig gebruik.
2. Breng het lichaam in evenwicht wanneer u de machine bedient. De gebruiker moet staan achter de steunhandgreep om roken, eten en kletsen te verbieden wanneer u de machine bedient.
3. Vermijd na het starten van de machine bediening met één hand.
4. Wanneer u de machine optilt, moet u de eerste knop gebruiken om de machine te bereiken minimale schaal, laat de machine vertragen.

5. Vertel de looprollen weg van het werkgebied om letsel te voorkomen. Het gebruiksproces machine kan leiden tot grindvliegende toiler.
6. Selecteer een benzineheimachine met gemiddelde snelheid om het beste te presteren.
7. Houd de handgrepen droog, schoon, zonder olie- of brandstofmengsel.
8. Stop halverwege; u moet de motor uitschakelen.
9. Controleer altijd eerst de normale bevestigingsschroeven van de connector  
Gebruik. Indien los, moet u de schroeven vastdraaien om te gebruiken.
10. Deze motor is een viertaktmotor en gebruikt dus een benzine van gelijk of meer dan 90%
11. Benzine is licht ontvlambaar, dus tanken in een goed geventileerde omgeving milieu. Wanneer u olie toevoegt, stop dan de benzinemotor.
12. Vul de olie niet te vol. Laat de brandstofvuller niet in het nekgedeelte zitten  
Machine. Als de brandstof overstroomt of gemorst is, wacht dan totdat de brandstof volledig vervluchtigt, dan kunt u dat doen startmachine.
13. Draai na het tanken het oliedeksel vast. Controleer regelmatig of er brandstof aanwezig is  
De tank is beschadigd en lekt. Indien beschadigd, stop dan en vervang hem onmiddellijk.
14. Bewaar olie in opslagruimten. Verwijder alle onderliggende oorzaken van brand of oorzaken vonken.
15. In gesloten ruimtes, zoals tunnels, greppels en diepe groef in het werk milieu bij het gebruik van benzine-heimachines om voldoende versheid te garanderen lucht, uitlaatgas dat koolmonoxide bevat, moet elektrisch worden meegenomen fan voor luchtstroom.
16. Verbied snel accelereren of remmen, om de machine niet te beschadigen.
17. Bij transport over lange afstanden moet de tank worden geleegd.
18. Verbied onderhoudspersoneel dat ondermaats is en de benzineheimachine afstapt vermijd structurele schade aan onderdelen, resulterend in een kortere levensduur van de benzineheimachine en ongevallen.

### **3. Belangrijkste gebruik en functie**

#### **Gebruik**

Het kan worden gebruikt in boerderijen, boomgaardomheiningen of barrières voor heiverken.

#### **Functies**

1. Het is het lichtste motortype ter wereld met de laagste cilinderinhoud draagbare benzine heilmachine.
2. Het heeft een ergonomisch ontwerp, waardoor de handen van trillingen worden geminimaliseerd aanzienlijke controle over gemak en comfort, de machinist kan scheppen een rotatie van 360 graden graven.
3. Het kan het aantal impactenergie en impact regelen, een aanvraag indienen verscheidenheid aan stapels met een diameter kleiner dan 70 mm.
4. voordeel: als u onze machine gebruikt, kunt u de problemen van de machine negeren zwaar materiaal zoals dieselmotor, luchtcompressor, vrachtwagen.
5. Het handvat van de machine is voorzien van een rubberen spons, waardoor de terugslag aanzienlijk wordt verminderd kracht van de machine, en verbeter het comfort voor de gebruiker.

#### 4. Voorbereid werk voor gebruik

##### Brandstof

- 1 Gebruik dezelfde of meer dan 90#benzine.
- 2 Goed geventileerde plaats om brandstof toe te voegen.
- 3 Vul de tank niet te vol. (Let op: de olie mag niet hoger zijn dan de aangegeven hoeveelheid MAX-markering. Zie afbeelding A:). Laat geen brandstof in de nek achter. Als er brandstof aanwezig is morsen, verwijderen of volledig verdampen voordat u de benzinemotor start.
- 4 Draai na het tanken de dop van de brandstoftank vast.

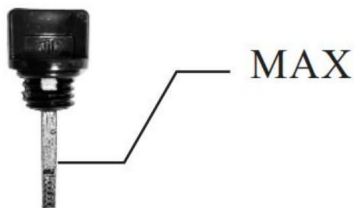

figure A

#### 5. Begin

1. Voordat u de nieuwe machine voor het eerst start, drukt u herhaaldelijk op de transparante brandstof luchtbel (zie Afb.3) om de carburateur volledig met brandstof te vullen.  
(Sluit de ontlufter wanneer de motor aan het afkoelen is, maar open de ontlufter alleen als de motor warm is).

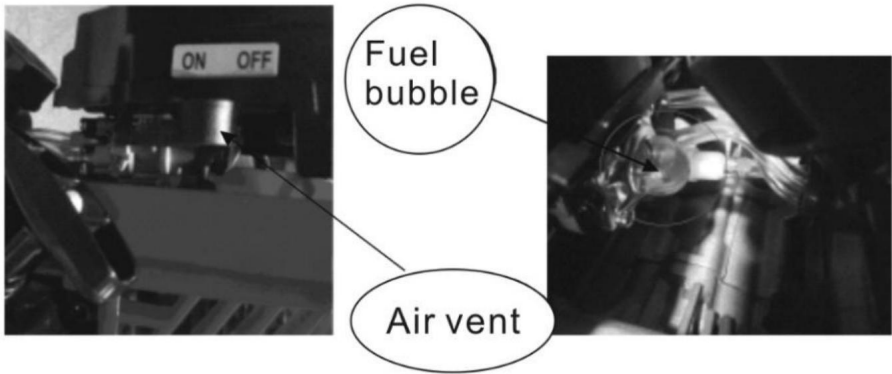

Fig 3

2. Voordat u gaat werken, moet de paalmof in de ijzeren kop worden gedraaid (zie afbeelding 4).



Fig 4

3. Zet de machine op de vloer (figuur B). Houd de hendel met één hand vast en trek snel aan het elastische touw op ongeveer 10 cm. Herhaal deze handeling totdat de motor de hendel met de andere hand ongeveer 10 cm laat draaien, zoals weergegeven in figuur C). Herhaald tekenen, zorg ervoor dat het trekhandvat niet vrij kan terugkeren, maar houd het trekhandvat vast en laat het met zijn elasticiteit zakken om de starter te beschermen (figuur D).

4. Open de ontluchter volledig wanneer de benzinemotor gestart is.





figure B



figure C



figure D

## 6. Uitvoeren

1. Na het starten van de benzinemotor moet deze gedurende 3 tot 5 op lage snelheid draaien minuten, opwarmprocedure voor de machine. Wanneer de benzinemotor warm genoeg, afhankelijk van de vereiste impactenergie om passend te trekken regelgevende positie.

Let op: het nieuwe benzineheiblokgebruik van de eerste 24 uur kan de werklust verhogen moet op lage of gemiddelde snelheid zijn om de levensduur te verlengen. Niet doen gebruik de grootste snelheidsversneller.

3. Selecteer een benzinemotor met middelhoog toerental voor het beste resultaat.

4. Verbied het gebruik van benzineheimachines onder de niet-brekende met hoge snelheid operatie.

## 7. Stop de machine

1. Trek de schaalpositie 0, stationair draaien gedurende 3-5 minuten.
2. Druk op de vlamuitknop om te stoppen, de vlamuitknop zie Fig.1

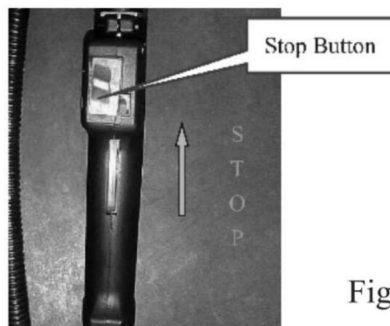

Fig 5

## **8. Technisch onderhoud**

### **8.1 Luchtfilter**

Controleer het luchtfilter regelmatig. Roetafzetting die het filterelement van het luchtfilter blokkeert, vermindert het vermogen van de benzinemotor en de levensduur. Als het filter te veel roetafzetting bevat, maak het dan schoon met warm water en afwasmiddel en installeer vervolgens het luchtfilter daarna veeg het af met een droge doek. Het filter moet worden vervangen als het beschadigd is. De onderhoudscyclus moet op de juiste wijze worden ingekort als het vooral in een stoffige omgeving wordt gebruikt.

### **8.2 Brandstoffilter**

Als het brandstoffilter geblokkeerd is, heeft de heimachine een lagere snelheid en een zwakkere impactenergie. Methoden: •Open het deksel van de oliekan. Haal het brandstoffilter uit de oliekan met een metalen haak en maak het schoon. •Bij het reinigen van het brandstoffilter.

### **8.3 Carburateur**

Het oliekannetje en de carburateur bevatten over het algemeen restolie. Na enige tijd zal de resterende olie vettige olie worden, waardoor de olieleiding verstopt raakt, waardoor de motor niet meer kan worden gestart. Als de machine langer dan een week niet wordt gebruikt, moet zorg ervoor dat u de brandstof volledig verwijdert.

Methode: Trek de olie-inlaatleiding eruit, druk herhaaldelijk op de brandstofbel van de carburateur om de olie te laten ontsnappen en druk de olie-inlaatleiding terug naar zijn positie wanneer de brandstof in de brandstofbel en de oliereleiding leeg zijn.

### **8.4 Bougie Om een**

normale werking van de motor te garanderen, moet de bougieafstand goed zijn. Verwijder bezinksel met een staalborstel. De juiste afstand van de bougie is 0,5-0,7 mm. Zie Fig.6

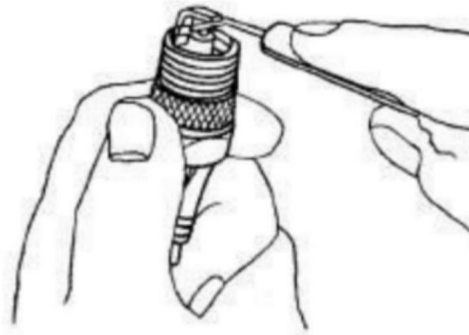

Fig.5

### 8.5 Uitlaat

Geluidemper voor regelmatig onderhoud, gebruik een schroevendraaier om afval op de uitlaat te verwijderen lichaam of de rommel op de cola-uitlaat.

### 8.6 Smering van de versnellingsbak

De fabriek heeft het vet op de versnellingsbak aangebracht bij het verlaten van de fabriek, dat kan ondersteuning om 36 uur te werken. Klanten hoeven tijdens de 36 uur niet meer toe te voegen uur, anders werkt de heimachine niet bij 1 # -1,5 # hoge temperatuur vet. Voeg 20-30 g vet toe als de werkuren meer dan 36 zijn uur.

Open het deksel van de versnellingsbak, smeer het tandwiel en de drijfstang regelmatig met smeervet.

Open de hamermof, smeer de zuiger en sla de hamer regelmatig met smeervet.

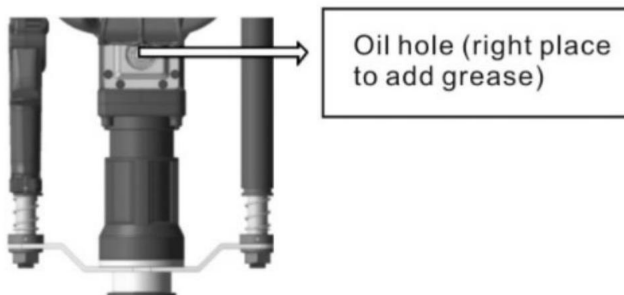

Fig6

## 7. Het cilinderkoellichaam

Regelmatig om stof te verwijderen, om de cilinderkoeling te garanderen, is deze benzineheime machine van het luchtkoelertype. Als het cilinderstof zich ophoopt op het koellichaam, heeft dit direct invloed op het koeleffect.

## 8. Foutanalyse en de eliminatiemethoden ervan

Probleemanalyse en oplossing

**Voorbeeld 1:** Moeilijkheden bij het starten van de motor in koeltoestand.

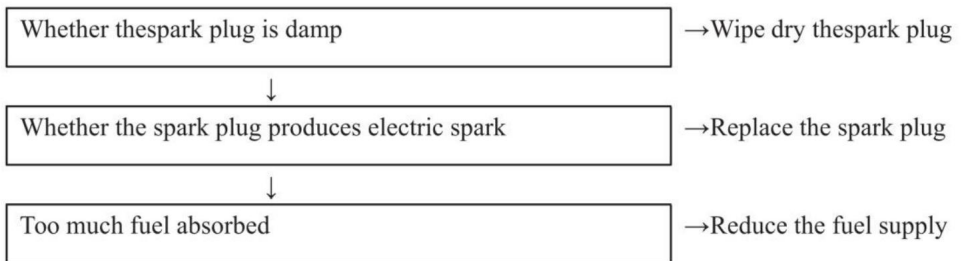

**Voorbeeld 2:** Moeilijkheden bij het herstarten na een plotselinge stop.

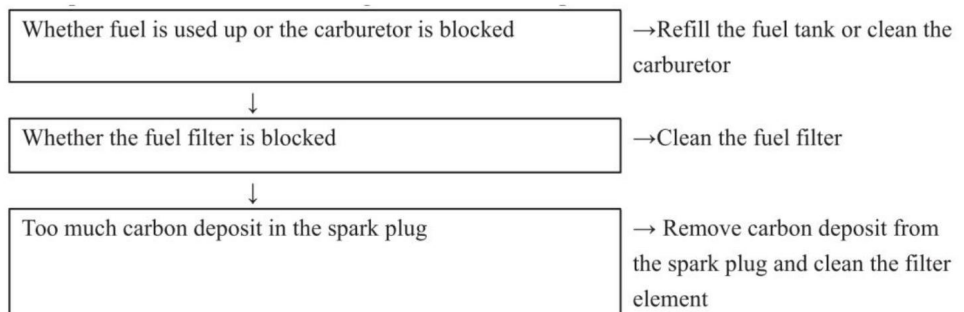

**Voorbeeld 3:** Lage snelheid en zwak vermogen.

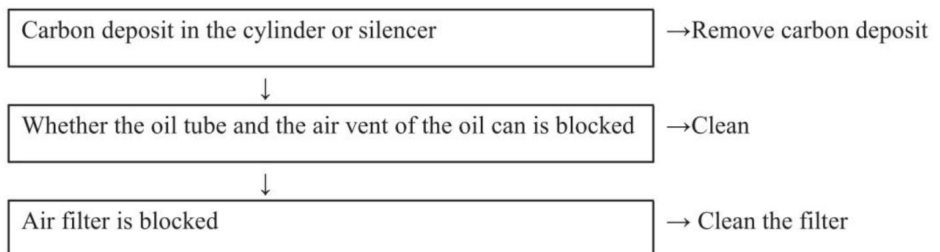

**Voorbeeld 4:** Abnormaal geluid.

Carbon deposit found in the combustion chamber

→ Remove carbon deposit



Serious abrasion in active components

→ Replace

**Voorbeeld 5:** De machine werkt normaal, maar de werkefficiëntie is erg laag.

Rubber ring of the impact piston is aged and worn

→ Replace

Neem voor onderhoud contact op met de plaatselijke verkoopagent of de contractuele onderhoudslocatie.

## 10. Kerngegevens van het product

<b>Model</b>	JH-68
<b>Brandstof</b>	Benzine/4-taktmotorolie 0,65L
<b>Capaciteit oliekan</b>	
<b>Verplaatsing</b>	37,7 cc
<b>Nominaal vermogen</b>	1kW
<b>Nominale</b>	6500 tpm
<b>snelheid mpaact-frequentie</b>	2400-3000BPM
<b>Energie van inslag</b>	20-35J
<b>Startsysteem</b>	Handtrekstart

## 11. Onderhoudscyclus

De volgende gegevens zijn afkomstig van normaal gebruik van het product. Onder slechtere werkomstandigheden, zoals een stoffige omgeving of lange werkuren van de heimachine, moet de onderhoudscyclus overeenkomstig worden verkort.	Voor het werk
	Na het werk of elke dag
	A h is Filin g oi
	Elke week
	Elke maand
	Tijdelijke storing
	Indien nodig

Het geheel machine	Outlook-controle (staat, vastheid van schroeven)	ÿ		ÿ				
	Schoon		ÿ					
Bedieningshendel/ stopknop	Functiecontrole	ÿ		ÿ				
Luchtfilter	Schoon				ÿ			ÿ
	Vervangen						ÿ	
Brandstoffilter	Rekening					ÿ		
	Vervangen						ÿ	
Oliekan/oliekan omslag	Schoon		ÿ ÿ					
	Rekening	ÿ		ÿ				
	Draai vast							ÿ
Reductietoestel Doos/impact Cilinder	Schoon					ÿ		
	Voeg olie toe							ÿ
Geluidemper	Rekening					ÿ		
	Koolafzetting verwijderen							ÿ
Cilinder Koelvin	Rekening					ÿ		
	Schoon							ÿ
Bougie	Controleer/pas de afstand tussen de elektroden aan					ÿ		
	Vervangen							ÿ
Schroef en moer	Rekening	ÿ		ÿ				
	Draai vast							ÿ

**Fabrikant:** Shanghaimuxinmuyeyouxiangongsi

**Adres:** Shuangchenglu 803nong11hao1602A-1609shi, baoshanqu, shanghai  
200000 CN.

**Geïmporteerd naar AUS:** SIHAO PTY LTD. 1 ROKEVA STREETEASTWOOD  
NSW 2122 Australië

**Geïmporteerd in de VS:** Sanven Technology Ltd. Suite 250, 9166 Anaheim  
Plaats, Rancho Cucamonga, CA 91730



YH CONSULTING LIMITED.

C/O YH Consulting Limited Office 147,  
Centurion House, London Road,  
Staines-upon-Thames, Surrey, TW18 4AX



E-CrossStu GmbH

Mainzer Landstr.69,  
60329 Frankfurt am Main.

**VEVOR**<sup>®</sup>

**TOUGH TOOLS, HALF PRICE**

Technische ondersteuning en e-garantiecertificaat

[www.vevor.com/support](http://www.vevor.com/support)



# **VEVOR<sup>®</sup>**

## **TOUGH TOOLS, HALF PRICE**

Teknisk support och e-garanticertifikat  
[www.vevor.com/support](http://www.vevor.com/support)

### **Förare av staketstolpar**

**MODELL: JH-68**

Vi fortsätter att vara engagerade i att ge dig verktyg till konkurrenskraftiga priser. "Spara hälften", "halva priset" eller andra liknande uttryck som används av oss representerar bara en uppskattning av besparingar du kan dra nytta av att köpa vissa verktyg hos oss jämfört med de stora toppmärkena och betyder inte nödvändigtvis att täcka alla kategorier av verktyg som erbjuds av oss. Du påminns vänligen om att noggrant kontrollera när du gör en beställning hos oss om du faktiskt sparar hälften i jämförelse med de främsta stora varumärkena.

**VEVOR**<sup>®</sup>  
TOUGH TOOLS, HALF PRICE

Förare av staketstolpar

MODELL: JH-68

















### BEHÖVS HJÄLP? KONTAKTA OSS!

Har du produktfrågor? Behöver du teknisk support? Kontakta oss gärna: **Teknisk support och e-garanticertifikat [www.vevor.com/support](http://www.vevor.com/support)**

Detta är den ursprungliga instruktionen, läs alla instruktioner noggrant innan du använder den. VEVOR reserverar sig för en tydlig tolkning av vår användarmanual. Utseendet på produkten är beroende av den produkt du fått. Ursäkta oss att vi inte kommer att informera dig igen om det finns någon teknik eller mjukvaruuppdateringar på vår produkt.

För din säkerhet, läs manualen noggrant innan du använder maskinen, annars kan fysisk skada eller mekanisk skada orsakas.

<b>Dellista</b>			
<b>NEJ.</b>	<b>namn</b>	<b>Bild</b>	<b>Antal.</b>
ÿ	ÿ55 Sockelhylsa		1
ÿ	ÿ70 Sockelhylsa		1
ÿ	Fyllningstratt		1
ÿ	Sil		1
ÿ	4 sexkantnyckel		1
ÿ	5 sexkantnyckel		1
ÿ	6 sexkantnyckel		1
	och "ÿ" skruvmejsel ÿ "ÿ"		1

ÿ	Tändstiftsuttag		1
ÿ	8-10 icke-justerbar skiftnyckel		1
ÿ	Mätglaset		1
ÿ	Oljehålsnyckel		1
ÿ	Handskar		1
ÿ	Glasögon		1
ÿ	produkt		1

### 1. Namn på huvuddelar

Nr.	Namn på delnr.	Namn på delnr.	Namn på del		
1	Hjälphandtag 8		Oljehål	15	Järnhuvud
2	Gasreglage 9		Omslag		
3	Hantera	10	Flameout-brytare		

4	Cylinderhus 11	Gaskabel		
5	Pålningshylsa 12	Lufffilter		
6	Ventilationsdörr 13	Oljetanklock		
7	Förrätt	14 Stödplatta		

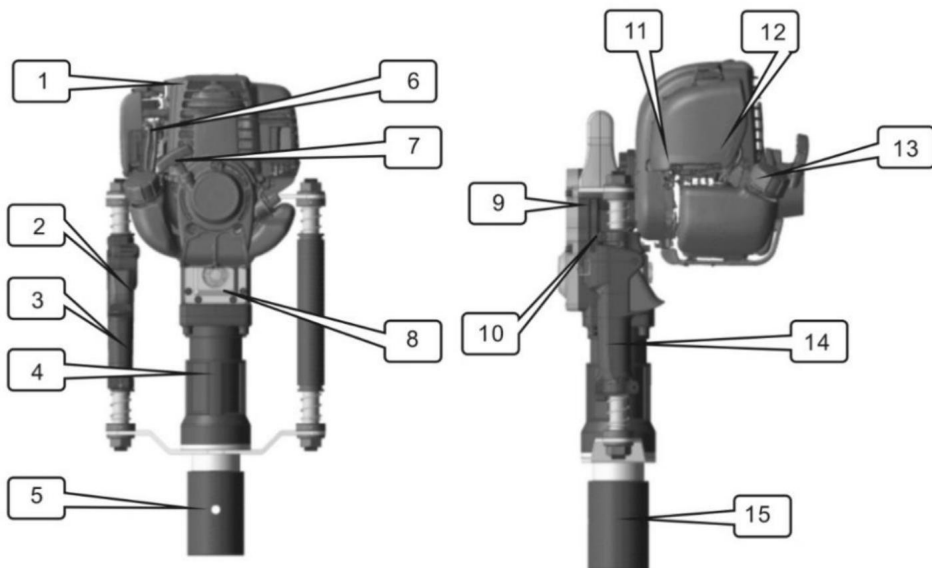

Figur 1

Fig 2

## 2. Instruktion för säker drift

1. Operatören behöver halksäkra skyddsskor. Lämpligt kläder. Bär skyddsglasögon och hjälm, bär bilproppar under lång tid.
2. Balansera kroppen när du använder maskinen. Användaren ska stå bakom stödhandtaget för att använda förbjudna rökning, äta och chatta när du använder maskinen.
3. Efter att ha startat maskinen, undvik att använda för en hand.
4. När du lyfter maskinen, den första kontrollen du behöver ratta för att nå minsta skala, låt maskinen sakta ner.

5. Tala om för de som arbetar på arbetsplatsen från arbetsområdet för att undvika skador maskinen kan leda till att grus flyger toidler.
6. Välj medelhastighets bensinstaplare för att köra det bästa.
7. Håll handtagen torra, rena, ingen olja eller bränsleblandning.
8. Stoppa operationen halvvägs, du måste stänga av motorn.
9. Kontrollera varje gång kontaktens normala fästskruvar innan med. Ifloose måste du dra åt skruvarna för att använda.
10. Denna motor är fyrtaktsmotor, så den använder samma eller över 90#bensin
11. Bensin är mycket brandfarligt, så att tanka i en väl ventilerad miljö. När du fyller på olja, vänligen stoppa bensinmotorn.
12. Tillsätt inte olja för full. Lämna inte bränslepåfyllningen i halsdelen av maskin. Om spill eller spill bränsle väntar att bränslet förångas, då kan du starta maskinen.
13. Efter tankning, dra åt oljelocket. Kontrollera ofta om bränslet tanken är skadad för att läcka, om den upptäcks skadad, vänligen stoppa och byt ut omedelbart.
14. Reservera olja i lagringsutrymmen. Ta bort alla grundorsaker till brand eller orsak gnistor.
15. I stängda områden, såsom tunnlar, diken och djupa spår i arbetet miljö när man använder bensinpålar för att säkerställa tillräckligt färsk luft, avgaser som innehåller kolmonoxid faror, bör medföra elektriska fläkt för luftflöde.
16. Förbjud att snabbt accelerera eller bromsa, för att inte skada maskinen.
17. Förflyttningsplats långväga transport, bör tömma tanken.
18. Förbjud undermåliga underhållspersonal demontera bensinstaplaren för att undvika strukturella skador på delar, vilket resulterar i förkortad livslängd för bensinpålar och olyckor.

### **3. Huvudanvändning och funktion**

Använda sig av

Den kan användas i gård, fruktträdgårdsstängsel eller barriär för pålningsarbeten.

#### **Funktioner**

1. Det är världens lättaste motortyp med lägsta slagvolym handhållen bensinstaplare.

2. Den har ergonomisk design, minimerar händerna av vibrationer, har betydande kontroll av bekvämlighet och bekväm, operatören kan skotta gräver en 360 graders rotation.

3. Det kan reglera antalet slagenergi och slag, ansöka om en olika högar mindre än 70 mm i diameter. 4.

fördel: Om du använder vår maskin, kan du ignorera problemet med den tung utrustning som dieselmotor, luftkompressor, lastbil.

5. Maskinens handtag är med gummisvamp, minska rekylen avsevärt maskinens kraft och förbättra det bekväma för användaren.

#### **4.Förberedt arbete före användning**

##### **Bränsle**

1 Använd lika eller över 90#bensin.

2 Välventilerad plats för att fylla på bränsle.

3 Fyll inte tanken för full.(Observera: oljan får inte överstiga MAXmark.Se figur A:).Lämna inte bränsle i nacken.Om det finns bränsle spill, ta bort eller förånga det helt innan du startar bensinmotorn.

4 Efter tankning, dra åt bränsletanklocket.

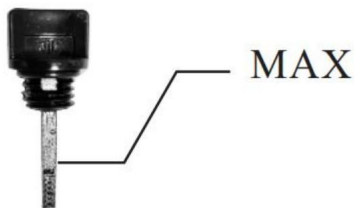

figure A

#### **5.Starta**

1. Före första start av den nya maskinen, upprepa tryck på det genomskinliga bränslet bubbla (se fig. 3) för att fylla förgasaren helt med bränsle.

(Stäng luftventilen när motorn är i kyläge, men öppna luftventil endast när motorn är uppvärmd).

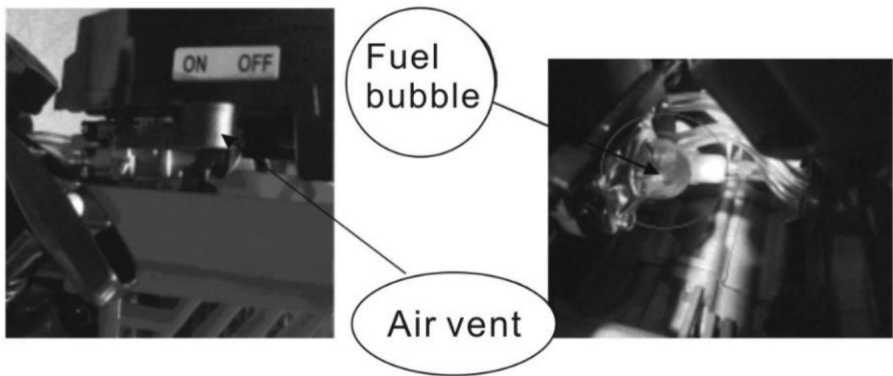

Fig 3

2. Innan arbetet ska pålningshylsan virvlas in i järnhuvudet (se fig. 4).



Fig 4

3. Ställ maskinen på golvet (figur B). Håll i handtaget med en hand och dra snabbt i det elastiska repet cirka 10 cm. Upprepa denna åtgärd tills motorn kör i handtaget med den andra handen i cirka 10 cm, som visas i figur C). upprepad ritning, låt inte rithandtaget gå tillbaka fritt utan håll i handtaget och sänk det med sin elasticitet för att skydda startmotorn (figur D).

4. Öppna luftgallret helt när bensinmotorn startas.





figure B



figure C



figure D

## 6.Kör

1. Efter bensenmotorstart bör den vara lågvarv i 3 till 5 minuter, uppvärmningsdrift för maskinen. När bensenmotorn tillräckligt varmt, enligt den erforderliga stötenenergin för att dra lämpligt regleringsposition.

Obs: den nya bensen högen driver användning av de första 24 timmarna, arbetsbördan bör vara i låg eller medelhastighet för att förlänga livslängden. Gör det inte använd den största hastighetsacceleratorn.

3. Välj medelvarvig bensenmotor som går bäst.

4. Förbjud användning av bensen pålförare under icke-brytande med hög hastighet drift.

## 7. Stoppa maskinen

1. Dra vågens läge 0, gå på tomgång i 3-5 minuter.

2. Tryck på flameout-knappen för att stoppa, flameout-knappen se Fig.1

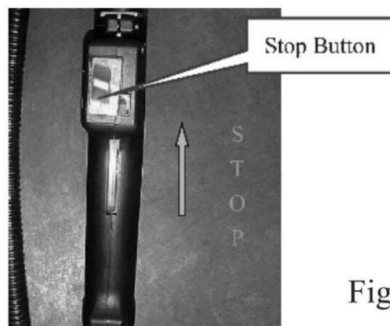

Fig 5

## **8. Tekniskt underhåll**

### **8.1 Luftfilter**

Kontrollera luftfiltret regelbundet. Sotavlagringar som blockerar filterelementet på luftfiltret kommer att minska bensinmotorns effekt och livslängd. Om filtret har för mycket sotavlagringar, rengör det med varmt vatten och rengöringsmedel, och installera sedan luftfiltret efter torka av det med en torr trasa. Filtret bör bytas ut om det är skadat. Underhållsintervallen ska förkortas ordentligt om det används särskilt i dammiga miljöer.

### **8.2 Bränslefilter**

Om bränslefiltret är blockerat kommer påföraren att få minskad hastighet och svagare slagenergi. Metoder: Öppna oljekännans lock. Ta ut bränslefiltret från oljedunken med metallkrok och rengör det. När du rengör bränslefiltret.

### **8.3 Förgasare**

Oljekanna och förgasare har i allmänhet restolja. Efter en tid kommer den kvarvarande oljan att bli fet olja som blockerar oljeledningen, vilket gör att motorn inte går att starta. Därför, när maskinen inte används på mer än en vecka se till att helt ta ut bränslet.

Metod: Dra ut oljeinloppsröret, tryck på förgasarens bränslebubbla upprepade gånger för oljeutsläpp, och tryck tillbaka oljeinloppsröret till sitt läge när bränslet i bränslebubblan och oljereturroret töms.

### **8.4 Tändstift För**

att säkerställa normal drift av motorn måste tändstiftsavståndet vara ordentligt. Ta bort sediment med en stålborste. Rätt mellanrum för tändstiftet är 0,5-0,7 mm. Se Fig.6

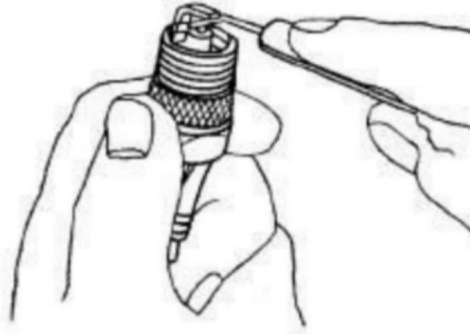

Fig.5

### 8.5 Ljuddämpare

Ljuddämpare för regelbundet underhåll, använd en skruvmejsel för att ta bort skräp på kropp eller skräpet på koksmuffelavgaserna.

### 8.6 Växellådssmörjning

Fabriken lade fett på växellådan när de lämnade fabriken, det kan det stöd för att arbeta 36 timmar. Klienter behöver inte lägga till mer under 36 timmar timme, annars kommer pådrivaren inte att fungera med 1#-1,5# hög temperatur fett. Tillsätt 20-30g fett när arbetstiden är mer än 36 timmar.

Öppna växellådans lock, smord växeln och vevstaken regelbundet med smörjfett.

Öppna hammarhylsan, smord kolven, slå hammaren regelbundet med smörjfett.

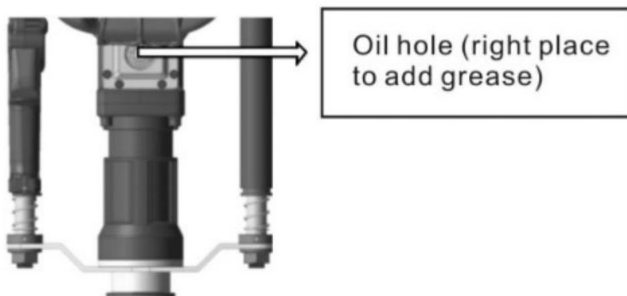

Fig6

## 7. Cylinderns kylfläns

Regelbundet för att ta bort damm, för att säkerställa att cylindern kyls, är den här bensinstapel drivaren luftkylare, om cylinderdammet ansamlas på kylflänsen kommer det att direkt påverka kyleffekten.

## 8. Misslyckandeanalys och dess elimineringsmetoder

Problemanalys och -lösning

**Exempel 1:** Svårigheter att starta motorn i kylt tillstånd.

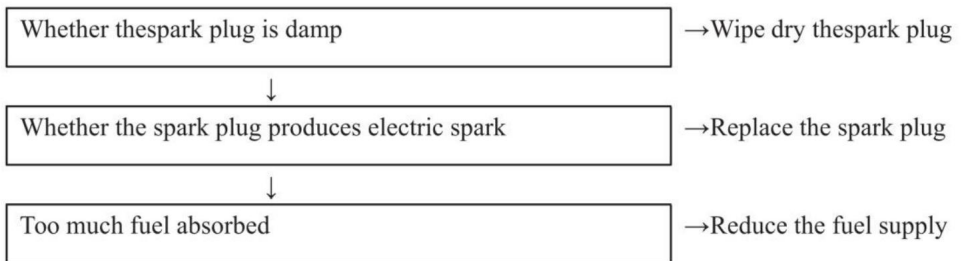

**Exempel 2:** Svårigheter att starta om efter plötsligt stopp.

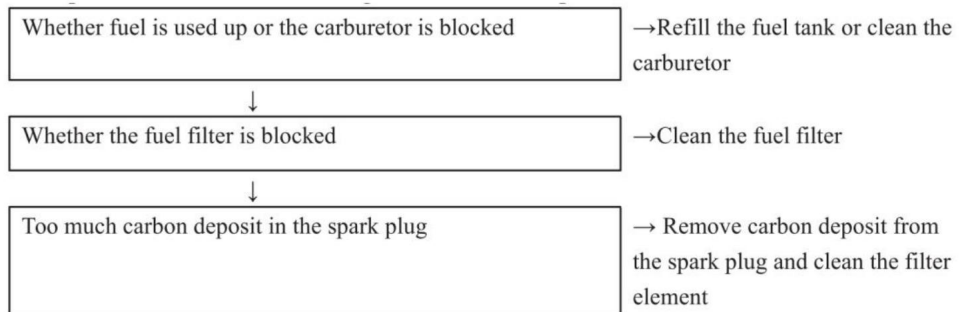

**Exempel 3:** Långsam hastighet och svag kraft.

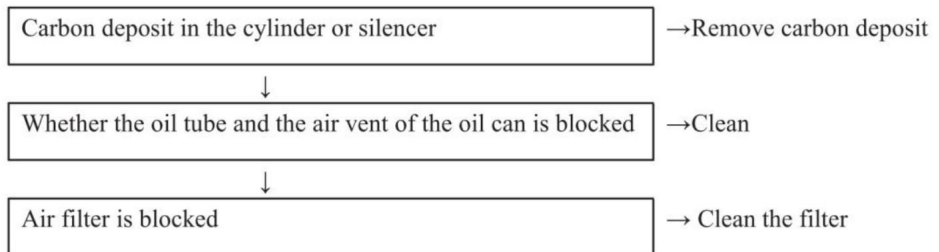

**Exempel 4:** Onormalt ljud.

Carbon deposit found in the combustion chamber

→ Remove carbon deposit



Serious abrasion in active components

→ Replace

**Exempel 5:** Maskinen fungerar normalt men arbetseffektiviteten är mycket låg.

Rubber ring of the impact piston is aged and worn

→ Replace

Vänligen kontakta lokal försäljningsagent eller avtalsenlig underhållsplats för underhåll.

## 10. Nyckeldata för produkten

<b>Modell</b>	JH-68
<b>Bränsle</b>	Bensin/4 taks motorolja 0,65L
<b>Oljekannans kapacitet</b>	
<b>Förflyttning</b>	37,7cc
<b>Märkeffekt</b>	1kW
<b>Nominell</b>	6500r/min
<b>hastighet mpact frekvens</b>	2400-3000BPM
<b>Effektenergi</b>	20-35J
<b>Startsystem</b>	Hand pull start

## 11. Underhållscykel

Följande data ges från den vanliga användningen av produkten. Under sämre arbetsförhållanden såsom dammig miljö eller långa arbetstimmar för pålföraren bör underhållscykeln förkortas i motsvarande grad.	Innan arbetet
	Efter jobbet eller varje dag
	A h är Fylln g oi
	Varje vecka
	Varje månad
	Tillfälligt misslyckande
Om nödvändigt	

Hela maskin	Outlook-kontroll (tillstånd, åtdragning av skruvar)	ÿ		ÿ				
	Rena		ÿ					
Kontrollhandtag/ stoppknapp	Funktionskontroll	ÿ		ÿ				
Luftfilter	Rena				ÿ			ÿ
	Byta ut						ÿ	
Bränslefilter	Kolla upp					ÿ		
	Byta ut						ÿ	
Oljeburk/Oljeburk omslag	Rena		ÿ ÿ					
	Kolla upp	ÿ		ÿ				
	Spänna							ÿ
Reduktionsväxel Box/Slag Cylinder	Rena					ÿ		
	Tillsätt olja							ÿ
Ljuddämpare	Kolla upp					ÿ		
	Ta bort kolavlagringar							ÿ
Cylinder Kylfena	Kolla upp					ÿ		
	Rena							ÿ
Tändstift	Kontrollera/justera avståndet mellan elektroderna					ÿ		
	Byta ut							ÿ
Skruv och mutter	Kolla upp	ÿ		ÿ				
	Spänna							ÿ

**Tillverkare:** Shanghaimuxinmuyeyouxiangongsi

**Adress:** Shuangchenglu 803nong11hao1602A-1609shi, baoshanqu, shanghai  
200000 CN.

**Importerad till AUS:** SIHAO PTY LTD. 1 ROKEVA STREETEASTWOOD  
NSW 2122 Australien

**Importerad till USA:** Sanven Technology Ltd. Suite 250, 9166 Anaheim  
Place, Rancho Cucamonga, CA 91730



YH CONSULTING LIMITED.

C/O YH Consulting Limited Office 147,  
Centurion House, London Road,  
Staines-upon-Thames, Surrey, TW18 4AX



E-CrossStu GmbH

Mainzer Landstr.69,  
60329 Frankfurt am Main.

**VEVOR**®

**TOUGH TOOLS, HALF PRICE**

Teknisk support och e-garanticertifikat

[www.vevor.com/support](http://www.vevor.com/support)