



NIEMIECKI  
ANGIELSKI  
FRANCUSKI  
HOLANDIA

WŁOSKI  
ČEŠTINA  
SŁOWACKI

Producent  
Wörlein GmbH  
ulica Gewerbestraße 12  
D 90556 Cadolzburg  
NIEMCY

Telefon: +49 9103/71670  
Faks: +49 9103/716712  
Adres e-mail [info@soundmaster.de](mailto:info@soundmaster.de)  
Strona internetowa: [www.soundmaster.de](http://www.soundmaster.de)



IR6500

## WSKAZÓWKI DOTYCZĄCE OCHRONY ŚRODOWISKA



Das Symbol mit der durchgestrichenen Mülltonne bedeutet, dass Elektro- und Elektronikgeräte nicht zusammen mit dem Hausmüll entsorgt werden dürfen. Verbraucher sind gesetzlich dazu verpflichtet, Elektro- und Elektronikgeräte am Ende der Lebensdauer einer vom unsortierten Siedlungsabfall getrennten Erfassung zuzuführen. Auf diese Weise wird eine umwelt- und ressourcenschonende Verwertung sichergestellt.

Elektro- und Elektronikgerätebesitzer aus privaten Haushalten können diese bei den Sammelstellen der öffentlich-rechtlichen Entsorgungsträger oder bei den Herstellern bzw. Vertriebern im Sinne des ElektroG eingerichteten Sammelstellen abgeben.

Die Abgabe von Altgeräten ist unentgeltlich.

Entfernen Sie vor Abgabe, wenn möglich, Batterien, Akkus, Lampen und löschen Sie personenbezogene Daten.

	<b>OSTRZEŻENIE</b>	
<b>Waż elektryczny! Gefahr Nie ma za co!</b>		
Zur Vermeidung von Stromschlägen darf dieses Gerät nicht geöffnet werden. Es enthält keine Bauteile, die vom Benutzer gewartet oder repariert werden können, Wartungs- und Reparaturarbeiten dürfen nur von Fachpersonal ausgeführt werden.		



Dieses Symbol zeigt an, dass im Inneren des Gerätes gefährliche Spannungen vorhanden sind, und einen Stromschlag verursachen können.



Dieses Symbol weist auf wichtige Bedienungs- und Wartungsanweisungen bezüglich des Gerätes hin.



Verbrauchte Batterien sind Sonderabfall und gehören NICHT in den Hausmüll! Als Verbraucher sind Sie gesetzlich verpflichtet alle Batterien und Akkus (egal ob Schadstoffe \*) entladen oder nicht zur umweltschonenden Entsorgung und zur Wiedergewinnung von Rohstoffen zurückzugeben

\*) gekennzeichnet mit Cd = Kadmium, Hg = Quecksilber, Pb = Blei

Sie können alle Batterien oder Akkus kostenfrei bei den öffentlichen Sammelstellen in Ihrer Gemeinde oder dort unentgeltlich abgeben wo Batterien und Akkus der betreffenden Art verkauft werden. Um die Umwelt zu schonen verwenden Sie, wenn möglich Akkus anstelle von Einwegbatterien.

Unsachgemäße Entsorgung von Batterien/Akkus belastet die Umwelt und setzt für Menschen, Tiere i Pflanzen schädigende Stoffe frei.

Batterien und Akkus bitte nur in entladem Zustand abgeben. Kleben Sie bei litowohaltigen Batterien und Akkus die Kontakte ab, um Kurzschlüsse und deren mögl. Folgen (Feuer/Eksplosion) zu vermeiden.

- Verwenden Sie nur Batterien, die frei von Quecksilber & Cadmium sind.
- Batterien dürfen nicht in die Hände von Kindern gelangen. Kinder können Batterien verschlucken. Wurde eine Batterie verschluckt, muss sofort medizinische Hilfe in Anspruch genommen werden.
- Überprüfen Sie regelmäßig die Batterien um ein Auslaufen der Zniszcz baterię
- Batterien dürfen keiner Hitze (z. B. Sonnenbestrahlung), Feuer ausgesetzt werden.
- **ACHTUNG:** Explosionsgefahr bei falscher Batteriehandhabung. Nur durchdieselben oder baugleichen Batterietyp ersetzen.

**OSTRZEŻENIE**

VERSCHLUCKEN DER BATTERIE FÜHRT ZU VERLETZUNGEN

Das Produkt enthält eine Knopfzellenbatterie.

Ein Verschlucken dieser Batterie kann innere Verbrennungen verursachen und innerhalb von 2 Stunden zum Tode führen. Batterien dürfen nicht in die Hände von

Kindern gelangen. Kinder können Batterien verschlucken. Wurde eine Batterie verschluckt, muss sofort medizinische Hilfe in Anspruch genommen werden. Wenn das Batteriefach nicht mehr ordnungsgemäß schließt, verwenden Sie das Produkt nicht weiter und halten es von Kindern fern. Wenn Sie meinen, dass Batterien verschluckt wurden oder sich in irgendeinem Körperteil befinden, suchen Sie unverzüglich medizinische Hilfe auf.



Ständige Benutzung des Kopfhörers bei hoher Lautstärke kann zu Gehörschädigungen führen.

- Das Gerät ausnahmslos nur in trockenen Innenräumen zu verwenden.
- Niemals mit Feuchtigkeit in Verbindung bringen.
- Schützen Sie das Gerät vor tropfenden oder spritzenden Flüssigkeiten, und stellen Sie keine mit Flüssigkeit gefüllten Gefäße (z. B. Vasen) auf das Gerät.
- Betreiben Sie das Gerät nur in einem gemäßigten Klima.
- Schließen Sie das Gerät nur an eine vorschriftsmäßig installierte und geerdete Netzsteckdose an. Die Netzspannung muss mit den Angaben auf dem Typenschild des Gerätes übereinstimmen.
- Achten Sie darauf, dass im Betrieb das Netzkabel niemals nass oder feucht wird. Das Netzkabel darf nicht eingeklemmt oder anderweitig beschädigt werden.
- Der Netzstecker dient als Trennvorrichtung und muss ohne Schwierigkeiten benutzbar sein.
- Achten Sie beim Verlegen des Netzkabels darauf, dass es beim Betrieb des Gerätes nicht zu einer Stolperfalle werden kann.
- Lassen Sie beschädigte Netzstecker oder Netzkabel sofort vom dem Kundenservice austauschen. • Prüfen Sie das Gerät, das Netzkabel sowie den Netzstecker regelmäßig auf sichtbare Beschädigungen.

Verwenden Sie das Gerät auf keinen Fall, wenn Sie Beschädigungen festgestellt haben.

- Benutzen Sie das Gerät nicht, wenn es Beschädigungen aufweist, wenn es heruntergefallen ist oder nicht einwandfrei funktioniert.
- Sie dürfen das Gehäuse nicht öffnen oder reparieren. In diesem Falle ist die Sicherheit nicht gegeben und die Garantie erlischt. Naprawa bzw. wechseln der fest eingebauten Akkus sind ausschließlich durch einen Service-/Kundencenter oder Fachbetrieb auszuführen.
- Ziehen Sie bei Gewitter oder einer längerer Abwesenheit (zB Urlaub) den Netzstecker und entnehmen Sie ggf. umrzyj Batterien.
- Kinder sollten das Gerät nur unter Aufsicht Erwachsener verwenden.
- Lassen Sie das Gerät während des Gebrauchs nicht unbeaufsichtigt.

- Das Gerät ausnahmslos nur mit einem trockenen Reinigungstuch. • KEINE REINIGUNGSMITTEL oder TÜCHER mit GROBEM Material używany!!!
- Das Gerät keiner Sonnenbestrahlung oder anderen Hitzequellen aussetzen.

- Stellen Sie das Gerät so auf, dass kein Hitzestau entstehen kann, także frei und gut belüftet.
- Achten Sie darauf, dass an den Seiten ein Mindestabstand von 10 cm besteht, um eine ausreichende Luftzirkulation zu gewährleisten.

- Decken Sie niemals die Belüftungsöffnungen zu!!!
- Offene Brandquellen, wie zB brennende Kerzen, dürfen nicht auf das Gerät gestellt werden.
- Das Gerät an einem sicheren, erschütterungsfreien Platz aufstellen.
- Benutzen Sie das Gerät nicht, wenn es Beschädigungen aufweist, wenn es heruntergefallen ist oder nicht einwandfrei funktioniert.

- Gerät möglichst weit entfernt von Computern und Mikrowellengeräten platzieren, da es sonst evtl. zu Empfangsstörungen im Radiobetrieb kommen kann.
- Treten wegen einer elektrostatischen Entladung oder kurzzeitigen Netzüberspannung Fehlfunktionen auf, setzen Sie das Gerät zurück. Ziehen Sie hierfür den Netzstecker bzw. Netzadapter und schließen ihn nach einigen Sekunden wieder an.

## ELEMENTY KOŃCOWE

Strona przednia

- 1 MÓWCA
- 2, ULUBIONY
- 3 MENU
- 4 LOKALNE
- 5 KOREKTOR
- 6 WYŚWIETLACZ
- 7 Linki AUSWAHL / ZURÜCK
- 8 AUSWAHL Prawo / ENTER
- 9 MOC
- 10 SEN

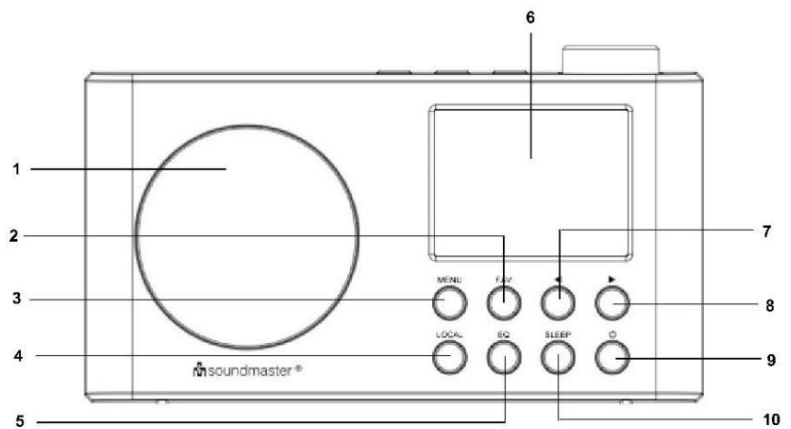

OBERSEITE

- 11 FESTSENDER Smak 2
- 12 FESTSENDER Smak 1
- 13 FESTSENDER Smak 3
- 14 STROJENIE/WYBÓR/LAUTSTARKE  
Przycisk

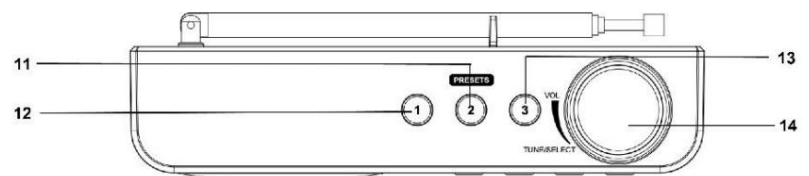

STRONA GŁÓWNA

- 15 ANTENA
- 16 STAN NAŁADOWANIA AKUMULATORA  
Wyświetlanie
- 17 KOPFHÖRER Buchse
- 18 DC IN Buchse

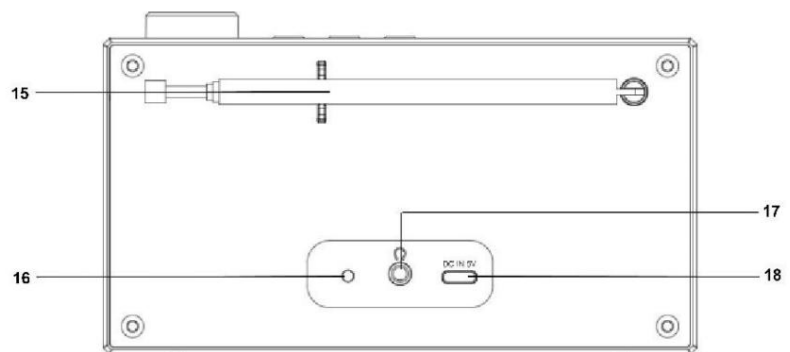

## INSTALACJA

LIEFERUMFANG

Hauptgerä t  
Bedienungsanleitung

Kabel ładujący USB DC (typ C)

### WYMIANA STROMÓW

Versichern Sie sich, dass die Spannung dieselbe ist, wie auf der Rückseite des Geräts  
zastrzeżony.

Verbinden Sie das mitgelieferte USB typ „C“ Kabel mit der DC IN 5V Buchse auf der Rückseite des Geräts. Verbinden Sie die USB-  
Schnittstelle mit einer passenden USB-Buchse.

Dioda LED zaczyna się ładować. (Rotes Licht=Obciążony; Grünes Licht=Voll  
załadować)

## PODŁOŻE

### WŁĄCZANIE/WYŁĄCZANIE ZASILANIA

Drücken und halten Sie die „POWER“ Taste um das Gerät anzuschalten.

Im angeschalteten Zustand, drücken und halten Sie die „POWER“ Taste um das Gerät auszuschalten.

### WYBÓR KWALIFIKACYJNY

Drücken Sie im angeschalteten Zustand die „MENU“ Taste um ins Hauptmenü zu gelangen.

Drehen Sie den „TUNE/SELECT/LAUTSTÄRKE“ Knopf bis Ihre gewünschte Quelle am Display angezeigt wird. Drücken Sie den „TUNE/  
SELECT/VOLUME“ Knopf um die gewünschte Quelle auszuwählen.

### USTAWIENIA LAUTSTARKÓW

Drehen Sie den „TUNE/SELECT/VOLUME“ Knopf im Uhrzeigersinn um die Lautstärke zu erhöhen oder zu  
verringern.

## WZNIĘŚ SIĘ

Drücken und halten Sie die „Power“ Taste um das Gerät einzuschalten.

### WYŁĄCZENIE JĘZYKA

Wenn Sie das Gerät zum ersten Mal einschalten, werden Sie aufgefordert eine Sprache auszuwählen. Drehen Sie den  
„TUNE/SELECT/LAUTSTÄRKE“ Knopf bis Ihre gewünschte Sprache angezeigt wird. Drücken Sie den „TUNE/SELECT/  
LAUTSTÄRKE“ Knopf um die gewünschte Sprache auszuwählen.

### MIT BEZPRZEWODOWA SIEĆ LAN VERBINDEN (WI-FI)

Verwenden Sie den „TUNE/SELECT/VOLUME“-Knopf, um durch die Zeichen zu scrollen. Wenn das richtige Zeichen markiert ist,  
drücken Sie die „TUNE/SELECT/VOLUME“-Taste, um das nächste Zeichen einzugeben. Wenn das letzte Zeichen des Passworts  
markiert ist, halten Sie zur Bestätigung „TUNE/SELECT/VOLUME“ gedrückt Hinweis:

Bei Eingabe des Passworts auf Groß-/Kleinschreibung achten.

## 1. Wenn Sie das Gerät zum ersten Mal in Betrieb nehmen

startet das Gerät die automatische Konfiguration.  
Wählen Sie Yes mit der „AUSWAHL Links/ ZURÜCK“  
Taste und drücken Sie „TUNE/  
SELECT/LAUTSTÄRKE“ zum Bestätigen.

Skonfigurować sieć?  
<Tak> Nie

## 2. Wählen Sie „Dodaj/Usuń AP“ aus der Liste durch

Drehen des „TUNE/SELECT/LAUTSTÄRKE“ Knopfes und drücken Sie diesen  
um die Eingabe zu bestätigen.  
Wählen Sie anschließend Dodaj AP (Skanuj):

Dodaj/Usuń AP

AP: [ ]

Dodaj AP  
Usuń AP

## 3. Es werden automatisch alle empfangbaren WLAN-Netze angezeigt. Wählen Sie das gewünschte WLAN-Netzwerk aus und drücken Sie zum Bestätigen TUNE/SELECT/LAUTSTÄRKE“. Ist das Netzwerk mit einem WLAN-Schlüssel gesichert, werden Sie gebeten diesen einzugeben.

Opis: Beachten Sie bei der Eingabe die Groß- und Kleinschreibung. Bitte wenden Sie sich an die Person, die Ihr Netzwerk eingerichtet hat, wenn Sie das Passwort nicht kennen.

## 1. Ist die WLAN-Verbindung erfolgreich und abgeschlossen wird dies durch die WLAN-Anzeigelinks oben im Display angezeigt.

## Wyświetlanie WLAN

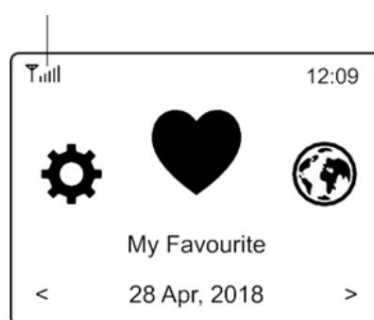

## WYGLĄD FUNKCJI

Drücken Sie „MENU“ am Gerät um in das Hauptmenü zu gelangen. Drehen Sie den „TUNE/SELECT/LAUTSTÄRKE“ Knopf:

Mój ulubiony

Zeigt die Liste der Lieblingssender an, die den Presets gespeichert sind.

Es stehen bis zu 99 Festsenderspeicher zur Verfügung.

Radio internetowe Empfang der Radiosender aus dem Internet.

Centrum medialne	Sie können Musik von Ihrem Netzwerk über UPnP- lub DLNA-kompatybilny Geräte durchsuchen und streamen.
Radio DAB	DAB+ Bereich zum Empfang der Digital Radiosender
Radio FM	UKW Bereich zum Empfang analoger UKW-Radiosender.
Bluetooth	Bluetooth-Wiedergabe nach erfolgreicher Verbindung mit einem Bluetooth-fähigen Gerät.
Timer snu	Automatisches Ausschalten des Gerätes nach einer eingestellten Zeit.
Konfiguracja	Einstellung / Optionen des Gerätes.

## RADIO INTERNETOWE

Radio internetowe Wählen Sie im Hauptmenü .  
Es werden folgende Auswahlmöglichkeiten angezeigt:

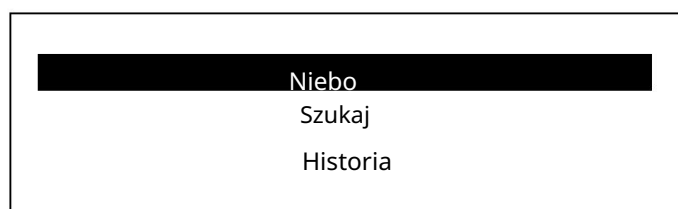

### Niebo

Wählen Sie Skytune um zur Auswahl tausender Radiosender zu gelangen. Sie können sortieren nach allen Sendern, Region oder Musik-Genre.



Der Bereich Local Radio zeigt Ihnen die Sender in Ihrem Gebiet an.

Wskazówka: Sie den Bereich der lokalen Empfangsbereiches unter Configuration> Local radio setup ändern.

### Szukaj mithilfe Nazwy nadawcy

Anstatt die Liste der Radiosender zu durchsuchen, können Sie einige Zeichen des gewünschten Senders eingeben, um die Sender herauszufiltern / kurz zu Listen.

### Historia

Das Radio merkt sich die letzten 99 gehörten Sender. Wenn mehr als 99 Sender angehört wurden, wird der erste Sender automatisch überschrieben.

### Starten Wiedergabe des Internet-Radio

Wenn ein Radiosender zu spielen beginnt, können mehr Radioinformationen angezeigt werden. Drücken Sie während des Wiedergabebildschirms die Taste Smak:



Mit jedem Druck der Taste werden unterschiedliche Informationen angezeigt wie Uhrzeit, Bit-Rate, Name des Titels und Interpreten (wenn verfügbar), Senderlogo des gewählten Senders (wenn verfügbar):

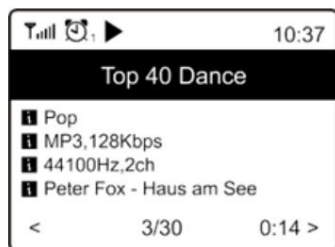

### Mój ulubiony

Dies zeigt die Liste Ihrer Lieblingsender an, die den Presets zugewiesen wurden.

### Abspeichern eines Ulubione nadawcy

Wählen Sie den gewünschten Radiosender aus und drücken Sie die „FAVORIT“ Taste. Im Display erscheint kurz links oben das Symbol als Hinweis dass der Sender zur Ulubionychliste hinzugefügt wurde.

Ulubiony symbol

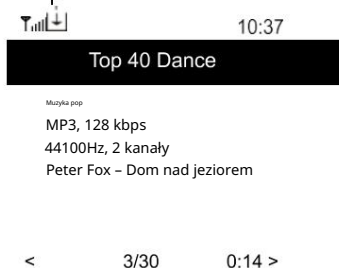

Der neu hinzugefügte Sender wird an die bestehende Liste als letzter angehängt. Sie können bis zu 99 Sender speichern.

### Abrufen eines Ulubieni nadawcy

Drücken Sie die „FAVORIT“ Taste um die Ulubiona lista aufzurufen oder wählen Sie My Favourite im Hauptmenü und bestätigen Sie die Auswahl.

### Zmień listę ulubionych

Wählen Sie in der Ulubionych liste den Radiosender, den Sie ändern möchten. Drücken Sie die „AUSWAHL Rechts / Enter“ Taste am Gerät. Es erscheint das Änderungs-Menü mit folgenden Optionen:

Nach unten schieben – Das Gerät schiebt den Sender eine Position nach unten

Po prawej stronie –

Das Gerät schiebt den Sender eine Position nach oben.

Usuń –

Das Gerät löscht den ausgewählten Nadawca.

Na początek –

Das Gerät schiebt den Sender an den Anfang der Liste

Na koniec –

Das Gerät schiebt den Sender ans Ende der Liste

## CENTRUM MEDIÓW

Das Gerät unterstützt UPnP und ist DLNA-kompatibel.

Diese Funktion bietet die Möglichkeit, Musik von Ihrem Netzwerk zu streamen. Dazu müssen Sie jedoch ein kompatibles Gerät in Ihrem Netzwerk haben, das als Server arbeiten kann. Dies kann z. B. eine Netzwerkfestplatte oder ein herkömmlicher PC mit z. B. Windows 10 sein, über den ein Zugriff auf den freigegebenen Ordner, der die Medienfreigabe erlaubt ist. Die Ordner können dann durchsucht und auf dem Gerät abgespielt werden.

**Wskazówka:** Bitte stellen Sie sicher, dass sich Ihr Computer im selben Netzwerk wie das Radio befindet, bevor Sie diese Funktion verwenden.

## Muzyka strumieniowa

Server obsługujący UPnP / DLNA dla własnego serwera. Nutzung von Mediendateien mit Ihrem Radio konfiguriert ist, können Sie Musikstreaming starten.

Wählen Sie im Hauptmenü Media Center und anschließend UPnP.

Es kann einige Sekunden dauern, bis das Radio den Suchlauf nach verfügbaren UPnP-Servern abgeschlossen hat. Wenn keine UPnP-Server gefunden werden, wird „Empty List“ angezeigt.

Nachdem ein erfolgreicher Scan durchgeführt wurde, wählen Sie Ihren UPnP-Server aus. Das Radio zeigt die Medienkategorien an, die vom UPnP-Server verfügbar sind wie "Musik",

„Odtwarzaj” w tym samym formacie.

Wählen Sie die Titel aus, die Sie wiedergeben möchten.

Sie können den Wiedergabe-Modus unter Konfiguration > Wiedergabe-Setup einstellen

## Moja lista odtwarzania

Sie können Ihre eigene Wiedergabeliste für die UPnP-Musikdateien erstellen. Wählen und markieren Sie den Titel, den Sie zur Wiedergabeliste hinzufügen möchten, drücken und halten Sie den "TUNE/SELECT/LAUTSTÄRKE" -Knopf, bis das Zeichen erscheint. Der Titel wird zu Meine Wiedergabeliste hinzugefügt.

## Usun moją playlistę

Zapisać wszystkie utwory z „Mojej listy odtwarzania”, damit eine neue Playlist vorbereitet werden kann.

**Wskazówka:** Wenn Sie über DLNA-kompatible Server verfügen, führen Sie die oben beschriebenen Schritte aus, um die Audiodateien von einem DLNA-kompatiblen Gerät auf dem Gerät zu durchsuchen.

## ZIMNICA

Wenn in Ihrer Region Digital Audio Broadcasting (DAB) verfügbar ist, kann das Gerät auch die DAB-Sender empfangen. Das Gerät unterstützt sowohl DAB als auch DAB+.

Stellen Sie das Gerät am besten in die Nähe des Fensters und fahren Sie die Antenne komplett aus, um den besten Empfang zu erhalten.

Wählen Sie im Hauptmenü DAB-Sender. Drücken Sie "TUNE/SELECT/LAUTSTÄRKE" do  
Ulepszenie.

Sie werden gefragt, ob Sie nach DAB Station suchen möchten. Drücken Sie "TUNE/SELECT/LAUTSTÄRKE", um den Scanvorgang zu starten.

Nach abgeschlossenem Sendersuchlauf wird eine Übersicht der gefundenen Sender angezeigt.

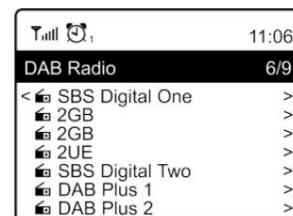

Sie können einen Sender auswählen und ihn anhören. Wenn Sie zu Mein Favorit hinzufügen möchten, drücken Sie die „FAVORIT“ Taste und er wird zur Ulubionych liste hinzugefügt. Drücken Sie immer die Taste (oder „AUSWAHL Links/ZURÜCK“ am Gerät), um zur Voreinstellungsliste zurückzukehren.

Wskazówka: Wenn ein DAB-Radio abgespielt wird, drücken Sie die Taste, um weitere Radioinformationen anzuzeigen. Jedes Mal, wenn Sie die Taste drücken, werden verschiedene Informationen wie Radiofrequenz, laufende Texte (falls verfügbar) und Großzeituhr angezeigt.

Neue digitale Radiosender sollten automatisch vom Gerät in die Senderliste hinzugefügt werden, wenn sie Teil eines Senderpakets sind, welches Sie bereits empfangen. Andernfalls müssen Sie den Sendersuchlauf erneut durchführen.

## UKW

Stellen Sie das Gerät am besten in die Nähe des Fensters und fahren Sie die Antenne komplett aus, um den besten Empfang zu erhalten.

Wählen Sie im Hauptmenü FM um auf UKW zu schalten. Drücken Sie "TUNE/SELECT/LAUTSTÄRKE" zum Bestätigen.

Sie werden gefragt, ob Sie nach UKW-Sendern suchen möchten. Drücken Sie "TUNE/SELECT/LAUTSTÄRKE", um den Scanvorgang zu starten.

Nach abgeschlossenem Sendersuchlauf wird eine Übersicht der gefundenen Sender angezeigt.

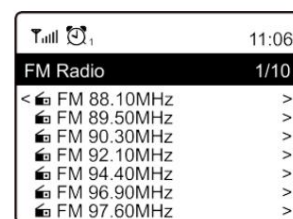

Sie können einen Sender auswählen und ihn anhören. Wenn Sie diesen zu Mein Favorit hinzufügen möchten, drücken Sie die „FAVORIT“ Taste und er wird zur Favouritenliste hinzugefügt. Drücken Sie immer die Taste (oder „AUSWAHL Links/ZURÜCK“, um zur Voreinstellungsliste zurückzukehren.

Wskazówka: Wenn ein UKW-Sender abgespielt wird, drücken Sie die Taste, um weitere Radioinformationen anzuzeigen. Jedes Mal, wenn Sie die Taste drücken, werden verschiedene Informationen wie Radiofrequenz und eine Großzeituhr angezeigt.

### Ręczne wyszukiwanie nadawcy

Um die Frequenz manuell einzustellen, drücken Sie lange "TUNE/SELECT/LAUTSTÄRKE" am Gerät, bis "Tuning" auf dem Display in der rechten unteren Ecke erscheint. Verwenden Sie die Taste / , um die Frequenz einzustellen. Wenn Sie fertig sind, drücken Sie lange auf die "TUNE/SELECT/LAUTSTÄRKE" Taste, um die manuelle Abstimmung zu beenden.

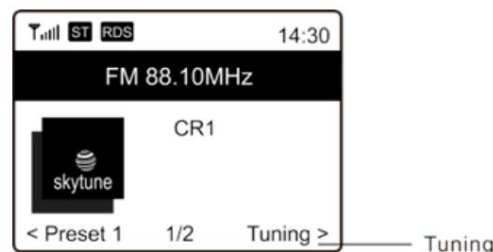

## BLUETOOTH

Nazwa: Dieses Gerät ist nicht mit Bluetooth-Lautsprechern lub Bluetooth-Kopfhörern kompatibel.

Bevor eine Übertragung zwischen Ihrem Bluetooth-Gerät und dem Radio möglich ist, müssen beide Geräte gekoppelt sein. Dieser Vorgang wird „Pairing“ genannt. Das Gerät dient als Empfänger, um Musik zu empfangen und auf dem Gerät zu spielen.

Wenn Sie bereits eine Verbindung zu einem Bluetooth-Gerät hergestellt haben, wird diese Verbindung automatisch wiederhergestellt, wenn sich beide Geräte in Reichweite befinden und der Bluetooth-Betrieb am Radio ausgewählt wurde. Das „Pairing“ muss nicht wiederholt werden.

Die Funktion muss jedoch möglicherweise in Ihrem Bluetooth-Gerät aktiviert werden.

1. Drücken Sie die „Menu“ Taste um in das Hauptmenü zu gelangen.
2. Wählen Sie mit dem „TUNE/SELECT/LAUTSTÄRKE“ Knopf „Bluetooth“ i bestätigen Sie mit „TUNE/SELECT/LAUTSTÄRKE“.
3. Schalten Sie Bluetooth an Ihrem Wiedergabegerät, das Sie verbinden möchten und aktivieren Sie den Pairing-Modus. Das Gerät sucht nach Bluetooth-Geräten im Empfangsbereich.
4. Wenn das Radio gefunden wird, zeigt Ihr Bluetooth-Gerät den Namen IR6500SW.
5. Wählen Sie nun IR6500SW auf Ihrem Bluetooth-Gerät aus.
6. Starten Sie die Wiedergabe an Ihrem Bluetooth-Gerät.

Die Musikwiedergabe erfolgt nun über den IR6500SW.

## TIMER SNU

Sie können den Timer tak einstellen, dass das Radio nach Ablauf der gewählten Zeit im Bereich von 15 Minuten bis 180 Minuten in den Standby-Modus wechselt.

Wählen Sie im Hauptmenü „Sleep Timer“ i bestätigen Sie mit dem „TUNE/SELECT/LAUTSTÄRKE“ Knopf. Wählen Sie nun mit dem „TUNE/SELECT/LAUTSTÄRKE“ Knopf die gewünschte Dauer des Timers.

Im Display erscheint das Zeichen des Sleep-Timers.



## USTAWIENIA

Hier finden Sie die kompletten Einstellungen / Optionen zur Konfiguration Ihres Gerätes.

### Sieć Wi-Fi

#### AP Dodaj/usuń

AP Hinzufügen – Lista empfangbaren WLAN-Netzwerke wird angezeigt.

AP Entfernen – Entfernen eines WLAN-Netzwerkes. Wskazówka: Bringen Sie das Gerät zur Einrichtung immer halb von 2 Metern zum WLAN-Router.

#### AP: [ ]

Wenn Sie im Radio mehrere Router hinzugefügt haben und zu einem anderen wechseln möchten, wählen Sie diese Option aus, um sie zu ändern.

#### Sygnal

Dies zeigt die Stärke des Wi-Fi-Signals des Wi-Fi-Routers, czyli vom Radio empfangen wird.

Normalerweise sind Signalpegel bis -70 dBm auf einem schwachen Pegel und wenn es den Empfang Ihres Radios beeinflusst, müssen Sie möglicherweise den Routerstandort optimieren oder jedes Problem des Routers selbst überprüfen.

#### IP

IP ist auf Dynamisch voreingestellt. Wählen Sie Statisch um selbst eine einzugeben Adresse IP.

#### Server DNS

DNS ist auf Dynamisch voreingestellt. Wählen Sie Statisch um selbst eine DNS-Adresse einzugeben.

### Kanały Wi-Fi

Nicht alle Wi-Fi-Kanäle sind in jedem Land verfügbar. Es kann Unterschiede zwischen verschiedenen Kontinenten/Ländern geben. Daher ist es notwendig, die Wi-Fi-Kanäle zu wählen, um sicherzustellen, dass das WLAN zufriedenstellend funktioniert.

Wir haben die Kanäle bereits entsprechend den Anforderungen in verschiedenen Ländern eingestellt.

Wählen Sie das Land aus der Liste, um den richtigen Kanal zu erhalten.

Europa ist standardmäßig eingestellt. Drücken Sie den "TUNE/SELECT/LAUTSTÄRKE"

Knopf zum Bearbeiten der Kontinentauswahl.

### Data i godzina

Das Radio wird die Zeit automatisch einstellen, nachdem die Internetverbindung hergestellt wurde.

Wenn Sie manuelle Einstellungen vornehmen möchten, ändern Sie sie durch die folgenden Optionen:

#### Strefa czasu

Automatische Einstellzeit: Diese Option ist voreingestellt.

Manuelle Einstellung: Wählen Sie diese Option, wenn Sie die Uhrzeit in einer anderen Region festlegen möchten. Wählen und markieren Sie die gewünschte Region / Stadt und bestätigen Sie mit "STROJENIE/WYBIERZ/LAUTSTARKE".

Verbunden mit NTP (Netzwerkzeit verwenden) i DST

(Sommerzeit) wird automatisch die Zeit angepasst, wenn Sie die Netzwerkzeit (NTP) verwenden.

#### Uhrzeit: Anzeigeformat einstellen

Wählen Sie zwischen 12-Stunden i 24-Stunden Anzeige.

#### Punkt odniesienia: Anzeigeformat einstellen

##### NTP (Uhrzeit vom Netzwerk einstellen)

NTP wurde entwickelt, um die Uhr eines Gerä ts mit einem Zeitserver zu synchronisieren.

Ihr Gerä t synchronisiert den Zeitserver standardmä ßig jedes Mal, wenn es hochfährt und eine Verbindung zum Internet herstellt. Dies gewährliefert eine sehr hohe Genauigkeit der Uhr des Gerä ts. Możesz użyć innego Zeitserver, aby uzyskać dostęp do adresu URL (siehe unten NTP-Server). Sie können "Netzwerkzeit nicht verwenden" auswählen, wenn Sie dies nicht möchten.

Wenn Sie NTP nicht für die Uhrzeitsynchronisation verwenden möchten, markieren Sie das NTP (Network Time Protocol) i drücken Sie "TUNE/SELECT/LAUTSTÄRKE", um die Änderung vorzunehmen. Wählen Sie es aus und passen Sie Datum und Uhrzeit Ihren Wünschen an.

##### Serwer NTP

NTP wurde entwickelt, um die Uhr eines Gerä ts mit einem Zeitserver zu synchronisieren.

Hier wird der Server angezeigt, der für das Gerä t verwendet wird.

#### Język

Die voreingestellte Sprache ist Englisch. Sie können auch andere Sprachen wählen. Wählen Sie dazu mit dem „TUNE/SELECT/LAUTSTÄRKE“ Knopf den Punkt Sprache und drücken „TUNE/SELECT/LAUTSTÄRKE“. Wählen Sie nun die gewünschte Sprache aus und Sie „TUNE/SELECT/LAUTSTÄRKE“. Sie können auswählen zwischen Englisch, Französisch, Spanisch, Italienisch, Deutsch, Niederländisch, Polnisch, Russisch und einer vereinfachten Version von Chinesisch.

#### Nadawca lokalny

Das Radio ist standardmä ßig so eingestellt, dass die Radiosender in Ihrem lokalen Bereich automatisch über eine Internetverbindung erkannt werden. Auf diese Sender kann durch Drücken der „Local“ Taste zugegriffen werden. Sie können auch Local in einer anderen Region festlegen, wenn Sie möchten. Markieren Sie das lokale Radio und drücken

„TUNE/SELECT/LAUTSTÄRKE“. Wählen Sie „Manuelles Einrichten des Lokalen Radios“, um die Regioneinstellung zu ändern.

#### Konfiguracja DAB

##### Skanowanie ustawień DAB

Sie können jederzeit einen neuen Sendersuchlauf von DAB-Kanä len durchführen, indem Sie diese Option wählen. Alle gespeicherten Sender und Kanäle werden gelöscht.

##### Ustawienia radia DAB

Die gefundenen DAB-Sender werden hier zur Verwaltung aufgelistet. Sie können die Position verschieben oder einen Sender löschen. Wählen Sie den Sender und drücken Sie . Ein Popup-Fenster wird angezeigt: Nach oben, Nach unten und Löschen.

## Konfiguracja FM FM Obszar

Wählen Sie die Region gemäß Ihrem physischen Standort, um den Suchbereich für die Einheit zu definieren.

### Skanowanie zaprogramowanych stacji FM

Sie können jederzeit einen neuen Suchlauf von UKW-Sendern durchführen, indem Sie diese Option wählen. Alle aktuell gespeicherten Kanäle werden gelöscht.

Der Sender mit der niedrigsten Frequenz wird als erstes hervorgehoben. Die voreingestellte Liste wird gespeichert, sofern kein neuer Sendersuchlauf durchgeführt wird.

## Ustawienia radia FM

Sie können die voreingestellte Rangfolge mit Nach unten, Nach oben oder Löschen ändern. Markieren Sie eines der Presets und drücken Sie anschließend die Taste (lub „AUSWAHL Rechts / Enter“ am Gerät), um das Edit-Menü aufzurufen.

Drücken Sie immer die Taste (od „AUSWAHL Links/ ZURÜCK“ am Gerät), um zur Senderliste zurückzukehren.

## Ustawienia odtwarzania

Dies stellt den Wiedergabemodus unter UPnP / DLNA-compatiblen Streaming ein: Alle wiederholen, Einmal wiederholen oder Zufallswiedergabe.

## Wahl der letzten Funktion nach dem Wiedereinschalten

Diese Funktion ist standardmäßig aktiviert. Das Radio wird zu dem letzten Zustand zurückkehren, wenn es das nächste Mal eingeschaltet wird z. B. wenn ein Radiosender vor dem Ausschalten wiedergegeben wurde, wird der zuletzt gehörte Sender beim nächsten Mal wieder eingeschaltet.

## Opornik

Sie können die Hintergrundbeleuchtung für das Display nach Belieben einstellen. Es gibt zwei Einstellungen: Modus und Stufe

### Modus - Normalny lub gedimnt

Normal – Das Display hat ständig die gleiche Helligkeit.

Dim - Das Display wird nach 20 Sekunden abgedunkelt, wenn das Radio nicht beieht wird.

### Stufe – Helligkeit und gedimnt

Helligkeit – Einstellung der Helligkeit im Normal-Modus.

Dim – Einstellung der Helligkeit im gedimnten Modus.

## Ściemniacz w trybie czuwania

Wenn sich das Radio im Standby-Modus befindet, drehen Sie den "

TUNE/SELECT/LAUTSTÄRKE" -Knopf, um das Hintergrundbeleuchtungsniveau nach Ihren Wünschen anzupassen, das Sie besonders während der Nachtzeit angenehm finden.

#### EQ (korektor)

Verschiedene voreingestellte Klangbilder können eingestellt werden.

#### Czas buforowy

Manchmal kann es zu einer ungleichmäßigen Wiedergabe des Internetradios kommen. Dies kann passieren, wenn die Internetverbindung langsam ist oder eine Netzwerküberlastung auftritt. Um die Situation zu verbessern, können Sie eine längere Pufferzeit wählen, um ein paar Sekunden Radio Stream zu erhalten, bevor Sie mit der Wiedergabe beginnen. Der Standardwert ist 2 Sekunden. Sie können 5 Sekunden wählen, wenn Sie eine längere Pufferzeit bevorzugen.

#### Informacje

Zeigt die Netzwerk- und Systeminformationen Ihres Radios an. Wenn Sie Ihren PC zum Verwalten der Ulubiony verwenden, müssen Sie die IP-Adresse verwenden. Geben Sie dann die IP-Adresse (Konfiguracja> Informacje> Netzwerk> IP) in das Browser-Eingabefenster Ihres PC ein.

#### Aktualizacja oprogramowania

Es kann Software-Releases geben, um die Funktionen des Radios von Zeit zu Zeit zu aktualisieren. Überprüfen Sie das Update regelmäßig, um Ihr Radio mit der neuesten Software auf dem neuesten Stand zu halten.

#### Werkseinstellungen zurücksetzen

Sie können den Reset durchführen, um alle Einstellungen zu löschen und zu den Grundeinstellungen zurückzukehren. Bitte beachten Sie, dass alle Sender-Voreinstellungen und Einstellungen gelöscht werden, nachdem Sie den Reset durchgeführt haben.

## LISTA NADAWCÓW Z KOMPUTEREM

Sie können Ihren bevorzugten Radiosender hinzufügen, wenn Sie die veröffentlichte Audio-Stream-URL des Senders kennen. Sie können über den eingebetteten Server Ihre Lieblingssender jederzeit verwalten. Befolgen Sie die folgenden Schritte, um auf den eingebetteten Server zuzugreifen:

Verbinden Sie den PC mit dem selben Netzwerk des Radios. Stellen Sie IP-Adresse des Gerätes folgendermaßen fest:

Wählen Sie „Info“ in den Einstellungen und wählen Sie die Netzwerkeinstellungen. Es wird unter anderem die IP-Adresse angezeigt.

Wybierz przeglądarkę internetową na komputerze PC i znajdź adres IP. Folgende Bildschirmblende wird angezeigt: (Nächste Seite)

## MY STATIONS

Channel Group : 0007

	Channel Name	URL						
1.	DJ AAM Radio FM	*****	Edit	Delete	Top	Up	Down	Bottom
2.	Country Radio Switzerlar	*****	Edit	Delete	Top	Up	Down	Bottom
3.	Bigbeat	*****	Edit	Delete	Top	Up	Down	Bottom
4.	24Radio Switzerland	*****	Edit	Delete	Top	Up	Down	Bottom
5.	AFN American Freedom	*****	Edit	Delete	Top	Up	Down	Bottom
6.	Energy Berlin	http://energyradio.de/bremen	Edit	Delete	Top	Up	Down	Bottom
7.	MP3 Pro	http://www.katrafm.com/katrafm_mp3pro.m3u	Edit	Delete	Top	Up	Down	Bottom
8.	2	http://www.ultranet.biz/vegasandanski.m3u	Edit	Delete	Top	Up	Down	Bottom
9.	stream 2	http://lindowsradio.com:8600/listen.pls	Edit	Delete	Top	Up	Down	Bottom
10.	aac 128	http://eastlondonradio.com:8100/bighigh.aac	Edit	Delete	Top	Up	Down	Bottom
11.	Seoul Shoutcast	http://yp.shoutcast.com/sbin/tunein-station.	Edit	Delete	Top	Up	Down	Bottom

Add Channel

Channel Name	URL		
<input type="text"/>	<input type="text"/>	Submit	Reset

Sie können den Namen und die URL eines neuen Radiosenders im Abschnitt Kanal

hinzufügen eingeben und dann auf Senden klicken. Nowa lista nadawcy, która jest synchronizowana z ulubioną listą radiową. Sie können bis zu 99 Radiosender hinzufügen.

## WADY

Problem	Ursache	Zwolnić
Brak Sieć-Połączenie	Brak sieci Połączenie	Vergewissern Sie sich, dass Sie sich im selben Netzwerk befinden. Überprüfen Sie, ob ein DHCP-Server verfügbar ist oder eine statische IP-Adresse konfiguriert ist.  Możesz uzyskać dostęp do zapory sieciowej ausgehenden Blokowanie portów. Das Radio benötigt mindestens Zugriff auf die UDP- i TCP-Ports 80, 443 i 8008, DNS-Port 53.
	Der Router beschränkt den Zugriff auf die aufgelisteten MAC-Adressen.	Beziehen Sie die MAC-Adresse über Konfiguration> Informationen>Netzwerk>WLAN-MAC and fügen Sie der Liste der zulässigen Geräte auf Ihrem Router hinzu. Wskazówka: Das Radio verfügt über eine separate MAC-Adresse für kabelgebundene und drahtlose Netzwerke.
	Niezależne Kontrolery sygnału WLAN	Überprüfen Sie die Entfernung zum Router Optimieren Sie die Entfernung des Routers.

	Nieznane Protokół bezpieczeństwa	Ändern Sie die Verschlüsselungsmethode auf dem Router. Das Radio unterstützt WEP, WPA, WPA2.
	Zapora sieciowa zainstalowana w Zugriff	Windows Media Player: różne - nie - Microsoft-Firewalls müssen möglicherweise für die Konfiguration UPnP werden.
Kiedy Ty Radio jedno Połączenie z nimi Netzwerk erfolgreich herstellen można, ale najlepiej Nadawca nie może zostać przywrócony		Der Sender sendet zu dieser Tageszeit nicht (denken Sie daran, dass er sich möglicherweise in einer anderen Zeitzone befindet). Die Station hat zu viele Leute, die versuchen, sich an radiosender-Server anzuschließen, und die Serverkapazität ist nicht groß genug. erreichte maximal zulässige Anzahl von czas trwania łączony. Der Link im Radio ist veraltet. Dies wird jeden Tag automatisch aktualisiert, wie dass beim nächsten Einschalten der Link erkannt wird.
Brak DAB/UKW- Empfang		Wybierz opcję „Factory Reset” w radiu podczas i wyłączyć Sie die Antenne. Bewege das Radio in die Nähe des Fensters.
Schlechter DAB/UKW- Empfang		Bitte prüfen Sie, ob die Antenne für maximale Signalstärke und besseren Empfang verlegt ist. Stellen Sie sicher, dass sich keine anderen elektrischen Geräte in der Nähe Ihres Radios befinden, die Interferenzen verursachen könnten.
Brak ton		Stellen Sie die Lautstärke mit dem Tune / Select-Regler ein.  Bitte überprüfen Sie, ob das Netzkabel an der Rückseite des Radios angeschlossen ist und die Netzsteckdose eingeschaltet ist.

## IMPORTER

Wörlein GmbH  
ulica Gewerbestraße 12  
D 90556 Cadolzburg  
Niemcy

Tel.: +49 9103 71 67 0  
Faks: +49 9103 71 67 12  
Adres e-mail: [service@soundmaster.de](mailto:service@soundmaster.de)  
Strona internetowa: [www.soundmaster.de](http://www.soundmaster.de)

Aktuelle Versionen der Bedienungsanleitung können auf der Seite [www.soundmaster.de](http://www.soundmaster.de)

Zostaną wykonane zgłoszenia.

Technische Änderungen und Druckfehler vorbehalten

Prawa autorskie Woerlein GmbH, 90556 Cadolzburg, [www.soundmaster.de](http://www.soundmaster.de)

Vervielfältigung nur mit ausdrücklicher Genehmigung der Woerlein GmbH



## OCHRONA ŚRODOWISKA



Nie wyrzucaj tego produktu razem ze zwykłymi odpadami domowymi po zakończeniu jego cyklu życia. Zwróć go do punktu zbiórki w celu recyklingu urządzeń elektrycznych i elektronicznych.

Informuje o tym symbol umieszczony na produkcie, instrukcji obsługi lub opakowaniu.

Materiały nadają się do recyklingu zgodnie z ich etykietą. Ponowne wykorzystanie materiałów lub inne formy recyklingu starych urządzeń i opakowań to ważny wkład w ochronę naszego środowiska. W razie potrzeby wyjmij baterie i dane osobowe przed utylizacją bezpłatnie i zapytaj lokalne władze o odpowiedzialny punkt utylizacji.

	<b>OSTRZEŻENIE</b>	
Ryzyko porażenia prądem Nie otwieraj!		
Uwaga: Aby zmniejszyć ryzyko porażenia prądem, nie zdejmuj pokrywy (ani tylnej części). Wewnątrz nie ma żadnych części nadających się do samodzielnej naprawy przez użytkownika. Serwisowanie należy zlecić wykwalifikowanemu personelowi serwisowemu.		



Ten symbol oznacza obecność niebezpiecznego napięcia wewnątrz obudowy, mogącego spowodować porażenie prądem.



Ten symbol oznacza obecność ważnych instrukcji dotyczących obsługi i konserwacji urządzenia.



Zużyte baterie są odpadami niebezpiecznymi i NIE NALEŻY ich wyrzucać razem z odpadami domowymi! Jako konsument masz prawny obowiązek zwrotu wszystkich baterii w celu recyklingu przyjaznego dla środowiska – niezależnie od tego, czy baterie zawierają szkodliwe substancje, czy nie (substancje\*)

Możesz bezpłatnie zwrócić baterie do publicznych punktów zbiórki w swojej okolicy lub do sklepów sprzedających baterie tego rodzaju.

Zwracaj wyłącznie całkowicie rozładowane baterie.

\*) oznaczone Cd = kadm, Hg = rtęć, Pb = ołów

- Należy używać wyłącznie baterii niezawierających rtęci i kadmu.
- Zużyte baterie są odpadami niebezpiecznymi i NIE WOLNO ich wyrzucać wyrzucić razem z odpadami domowymi!!!
- Trzymaj baterie poza zasięgiem dzieci. Dzieci mogą je połknąć. baterie.
- W przypadku połknięcia baterii należy natychmiast skontaktować się z lekarzem.
- Regularnie sprawdzaj stan baterii, aby zapobiec jej wyciekowi.
- Baterii nie należy narażać na działanie nadmiernego ciepła, np. światła słonecznego, ognia itp.
- UWAGA: Niebezpieczeństwo wybuchu w przypadku nieprawidłowego zamontowania akumulatora zastąpiony
- Wymieniaj tylko na taki sam lub równoważny typ.

	<b>OSTRZEŻENIE</b>
<b>NIE POŁYKAĆ BATERII, NIEBEZPIECZEŃSTWO POPARZENIA CHEMICZNEGO</b>	
Ten produkt zawiera baterię guzikową/pastyłkową. Jeśli bateria guzikowa/pastyłkowa zostanie połknięta, może spowodować poważne oparzenia wewnętrzne w ciągu zaledwie 2 godzin i może doprowadzić do śmierci.	
Trzymaj nowe i używane baterie z dala od dzieci. Jeśli komora baterii nie zamyka się bezpiecznie, zaprzestań używania produktu i trzymaj go z dala od dzieci.	
Jeśli podejrzewasz, że baterie mogły zostać połknięte lub umieszczone w jakiegokolwiek części ciała, natychmiast zwróć się o pomoc lekarską.	



Aby zapobiec możliwemu uszkodzeniu słuchu, nie należy słuchać muzyki na wysokim poziomie głośności przez dłuższy czas.

Instrukcje dotyczące bezpieczeństwa, ochrony środowiska i konfiguracji

- Używaj urządzenia wyłącznie w suchych pomieszczeniach.
- Chroń urządzenie przed wilgocią.
- Urządzenie jest przeznaczone do użytku w klimacie umiarkowanym i nie nadaje się do użytku w krajach o klimacie tropikalnym.
- Nie wolno wnosić żadnych przedmiotów wypełnionych płynami, np. wazonów, umieścić na aparacie.
- Jako urządzenie rozłączające stosuje się wtyczkę sieciową lub złącze urządzenia; urządzenia rozłączające muszą być łatwo dostępne.
- Podłączaj to urządzenie wyłącznie do prawidłowo zainstalowanego i uziemionego gniazdka ściennego. Upewnij się, że napięcie sieciowe odpowiada specyfikacjom na tabliczce znamionowej.
- Upewnij się, że kabel sieciowy pozostaje suchy podczas pracy. Nie ścisnij ani nie uszkadzaj kabla sieciowego w żaden sposób.
- Uszkodzony kabel sieciowy lub wtyczkę należy natychmiast wymienić w autoryzowanym punkcie serwisowym.
- W przypadku wystąpienia wyładowania atmosferycznego należy natychmiast odłączyć urządzenie od zasilania sieciowego.
- Dzieci powinny być pod opieką rodziców podczas korzystając z urządzenia.
- Urządzenie należy czyścić wyłącznie suchą ściereczką.
- NIE UŻYWAJ ŚRODKÓW CZYSZCZĄCYCH ani ŚCIERNYCH ŚCIERECZEK!
- Nie wystawiaj urządzenia na bezpośrednie działanie promieni słonecznych lub innych źródeł ciepła.
- Zainstaluj urządzenie w miejscu o wystarczającej ilości wentylacji celu zapobiegania gromadzeniu się ciepła.
- Nie zakrywaj otworów wentylacyjnych!
- Zainstaluj urządzenie w miejscu bezpiecznym i wolnym od wibracji lokalizacja.
- Urządzenie należy zainstalować jak najdalej od komputerów i kucharek mikrofalowych, w przeciwnym razie odbiór sygnału radiowego może być zakłócony.
- Nie otwieraj ani nie naprawiaj obudowy. Nie jest to bezpieczne i spowoduje unieważnienie gwarancji. Naprawy mogą być wykonywane wyłącznie przez autoryzowany serwis/centrum obsługi klienta.
- Na urządzeniu nie należy umieszczać żadnych źródeł otwartego ognia, np. zapalonych świec.
- Gdy zajdzie potrzeba wysłania jednostki, przechowuj ją w oryginalnym opakowaniu. Zachowaj opakowanie w tym celu.
- W przypadku awarii spowodowanej wyładowaniem elektrostatycznym lub szybkim przepięciem (impulsem), należy odłączyć i ponownie podłączyć zasilacz.
- Jeśli urządzenie nie będzie używane przez dłuższy czas, należy odłączyć je od zasilania, wyjmując wtyczkę zasilającą. Ma to na celu uniknięcie ryzyka pożaru.
- Urządzenie wyposażone jest w „Laser Klasy 1”.
- Unikaj narażania się na działanie wiązki laserowej, gdyż może ona spowodować uszkodzenie oczu.

## LOKALIZACJA ELEMENTÓW STERUJĄCYCH

## WIDOK Z PRZODU

- 1 GŁOŚNIK
- 2, ULUBIONY
- 3 MENU
- 4 LOKALNE
- 5 Przycisk EQUALISER
- 6 WYŚWIETLACZ
- 7 Kierunek LEWY / TYŁ
- 8 Kierunek PRAWO / ENTER
- 9 MOC
- 10 SEN

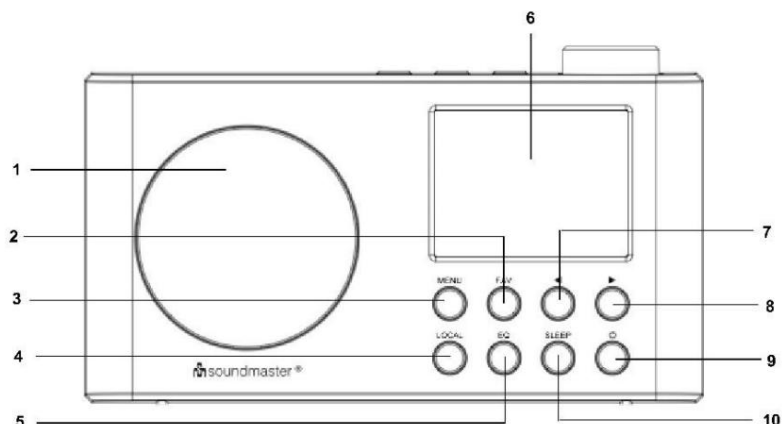

## WIDOK Z GÓRY

- 11 PRESET Stacja 2
- 12 PRESET Stacja 1
- 13 PRESET Stacja 3
- 14 STROJENIE/WYBÓR/GŁOŚNOŚĆ  
Pokręto

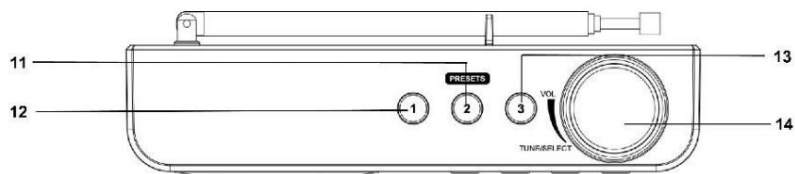

## WIDOK Z TYŁU

- 15 ANTENA
- 16-diodowy wskaźnik ładowania  
akumulatora
- 17 GNIAZDO SŁUCHAWKOWE
- 18 DC W GNIAZDZIE

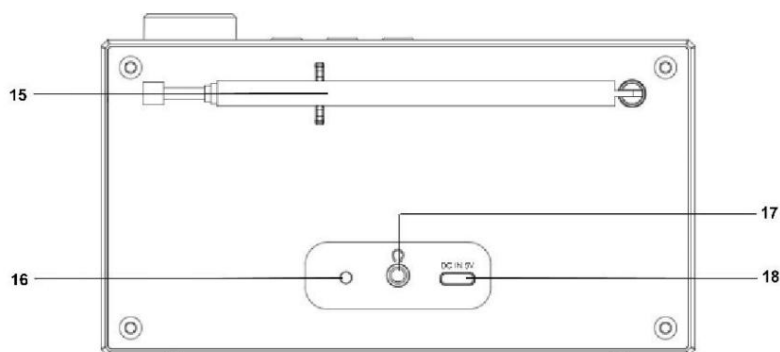

## INSTALACJA

ZAWARTOŚĆ DOSTAWY

Jednostka główna

Instrukcja obsługi

Kabel do ładowania USB DC (typ C)

## ZASILANIE

Upewnij się że napięcie jest takie samo, jak podane na tabliczce znamionowej jednostki głównej.

Podłącz dostarczony kabel USB typu „C” do gniazda DC IN 5V urządzenia. Podłącz kabel USB złącze do odpowiedniego portu USB.

Podczas ładowania wbudowanych baterii zaświeci się kontrolka LED. (Czerwone światło = ładowanie;  
Zielone światło = naładowane)

## PODSTAWOWE OPERACJE

### WŁĄCZANIE/WYŁĄCZANIE ZASILANIA

Naciśnij i przytrzymaj przycisk „POWER”, aby włączyć urządzenie.

Aby wyłączyć urządzenie w trybie włączenia, naciśnij i przytrzymaj przycisk „POWER” .

### WYBÓR TRYBÓW

W trybie włączonym naciśnij przycisk „MENU” , aby przejść do menu głównego. Obróć pokrętkę „TUNE/SELECT/VOLUME” , aż na wyświetlaczu pojawi się żądany tryb, a następnie naciśnij pokrętkę „TUNE/SELECT/VOLUME” , aby wybrać żądany tryb.

### REGULACJA GŁOŚNOŚCI

Obróć pokrętkę „TUNE/SELECT/VOLUME” w prawą stronę aby zmniejszyć lub zwiększyć głośność.

## PIERWSZE KROKI

Naciśnij i przytrzymaj przycisk zasilania, aby włączyć urządzenie.

### WYBÓR JĘZYKA

Przy pierwszym włączeniu radia należy wybrać żądany język.

### POŁĄCZ SIĘ Z SIECIĄ BEZPRZEWODOWĄ (WI-FI)

Użyj pokrętki „TUNE/SELECT/VOLUME” , aby przewijać znaki, gdy właściwy znak zostanie podświetlony, naciśnij przycisk „TUNE/SELECT/VOLUME” , aby wprowadzić następny znak. Gdy dojdiesz do ostatniego znaku hasła i zostanie on podświetlony, naciśnij i przytrzymaj „TUNE/SELECT/VOLUME” , aby potwierdzić.

Uwaga: kod bezpieczeństwa rozróżnia wielkość liter.

1. Jeśli jest to pierwsze użycie, zostanie wyświetlony kreator Configure Network.

Wybierz Yes, aby rozpocząć konfigurowanie sieci.

Obróć pokrętkę „TUNE/SELECT/VOLUME” , aby podświetlić opcję Tak, a następnie naciśnij pokrętkę „TUNE/SELECT/VOLUME” , aby potwierdzić.

Skonfigurować sieć?  
<Tak> Nie

2. Wybierz opcję Dodaj/Usuń AP z listy, użyj

Przewijaj pokręteł „TUNE/SELECT/VOLUME” i naciśnij je, aby potwierdzić, a następnie wybierz opcję Dodaj AP (skanowanie):

Dodaj/Usuń AP

AP: [ ]

Dodaj AP

Usuń AP

3. Rozpocznie skanowanie dostępnych routerów Wi-Fi. Przewiń do swojej sieci i naciśnij „TUNE/SELECT/VOLUME”, aby potwierdzić. Jeśli Twoja sieć Wi-Fi ma chroniony kod bezpieczeństwa, zostaniesz poproszony o podanie hasła.

Uwaga: hasło jest rozróżniane wielkością liter. Skonsultuj się osobą, która skonfigurowała Twoją sieć, jeśli nie znasz hasła.

1. Po pomyślnym nawiązaniu połączenia z siecią Wi-Fi na krótko wyświetli się komunikat „Asocjacja ukończona”.

Pasek sygnału Wi-Fi pojawi się w lewym górnym rogu wyświetlacza.

Pasek sygnału Wi-Fi

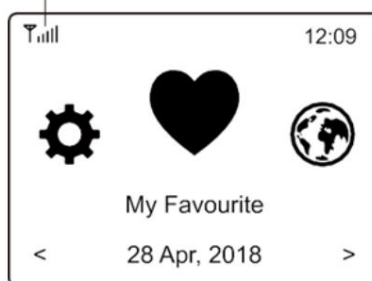

## PRZEGLĄD FUNKCJI I CECHY

Naciśnij „MENU”, aby wejść do menu głównego. Przewiń, obracając pokrętkę „TUNE/SELECT/VOLUME” :

Mój ulubiony	Aby wyświetlić listę ulubionych stacji, które zostały przypisane do ustawień wstępnych.
	Dostępnych jest do 99 ustawień wstępnych.
Radio internetowe	Zacznij tutaj odkrywać stacje radiowe i muzykę całego świata.
Centrum multimedialne	Możesz przeglądać i przesyłać strumieniowo muzykę swojej sieci za pośrednictwem urządzeń zgodnych z UPnP lub DLNA.
Radio DAB	Odbierz sygnał radia DAB+ i DAB, jeśli jest dostępny w Twojej okolicy.
Radio FM	Odbieraj zwykłe stacje radiowe FM w swojej okolicy.
Bluetooth	Odtwarzanie Bluetooth umożliwiające odtwarzanie strumienia audio (odbieranie) z innego urządzenia obsługującego technologię Bluetooth po sparowaniu/połączeniu urządzeń.
Timer snu	Włącz timer, aby radio przeszło w tryb czuwania po upływie wybranego czasu.
Konfiguracja	Więcej opcji/ustawień umożliwiających personalizację według własnych potrzeb.

## RADIO INTERNETOWE

W menu głównym wybierz opcję Radio internetowe a poniżej znajdziesz opcje:

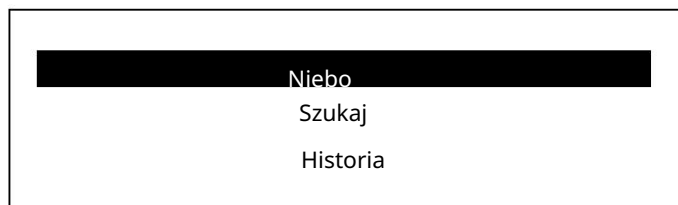

### Niebo

Wybierz Skytune, aby zacząć słuchać tysięcy stacji radiowych na całym świecie. Możesz filtrować

wyszukiwanie według regionu, gatunku muzyki i rozmów.



Dzięki lokalnemu radiu możesz szybko uzyskać dostęp do stacji nadawanych w Twojej okolicy poprzez połączenie internetowe.

Uwaga - Możesz zmienić obszar Local Radio w Configuration > Local radio setup. Aby uzyskać szczegółowe informacje, zapoznaj się z sekcją 11.

Uwaga - Kiedy przewijasz listę Globe All i chcesz szybko dotrzeć do pewnego punktu długiej listy, wprowadź numer indeksu na pilocie, aby szybko przejść do tego punktu. Na przykład naciśnij 2 i 8, a następnie naciśnij „OK”, podświetli to stację nr 28.

### Szukaj

Zamiast przeglądać listę stacji radiowych, możesz wpisać kilka znaków nazwy żądanej stacji, aby odfiltrować stacje lub utworzyć krótką listę

### Historia

Radio zapamiętuje do 99 słuchanych przez Ciebie stacji.

Jeśli słuchałeś więcej niż 99 stacji, zastąpi ona pierwszą słuchaną stacją

Rozpocznij odtwarzanie radia internetowego

Gdy stacja radiowa zaczyna grać, można wyświetlić więcej informacji radiowych.

Naciśnij przycisk Prawy w stanie ekranu odtwarzania poniżej:



Za każdym razem, gdy naciśniesz przycisk , wyświetlą się różne informacje, np. czas, szybkość transmisji strumieniowej, tytuł utworu, nazwa artysty (jeśli jest dostępna), duży zegar i logo stacji radiowej (jeśli jest dostępne):

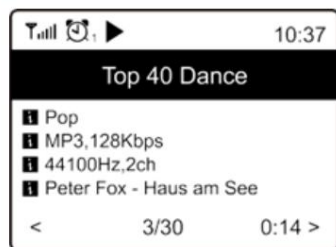

### Mój ulubiony

Tutaj możesz wyświetlić listę ulubionych stacji, które zostały przypisane do ustawień wstępnych.

### Zaprogramuj stację

Gdy odtwarzana jest stacja radiowa, naciśnij przycisk „FAVORIT”, zobaczysz ikonę jak poniżej. Oznacza to, że  pojawia się stacja została dodana do listy ulubionych.

Ikona ustawień wstępnych



Nowo dodana stacja zawsze będzie wyświetlana jako ostatnia pozycja na liście ulubionych. Możesz zapisać do 99 ustawień wstępnych.

### Przypomnij sobie stację

Naciśnij przycisk „FAVORIT”, aby przywołać listę ustawień wstępnych lub przejdź do pozycji Moje Ulubione w menu głównym i wybierz ją, aby potwierdzić.

### Edytuj swoją listę ulubionych

Na liście Ulubione wybierz stację radiową, którą chcesz edytować, a następnie naciśnij przycisk. Zostanie wyświetlone menu Edycja z następującymi opcjami:

- Przesuń w dół - Obniżyć pozycję stacji w rankingu.
- Przesuń w górę - Aby przesunąć stację w górę rankingu. Aby usunąć konkretną stację
- Usuń Przesuń na górę - Aby przenieść stację na szczyt rankingu
- Przesuń na dół - Aby przenieść stację na dół rankingu

## CENTRUM MEDIÓW

Urządzenie obsługuje UPnP i jest kompatybilne ze standardem DLNA.

Daje to możliwość strumieniowego przesyłania muzyki z Twojej sieci. Wymaga to jednak posiadania kompatybilnego urządzenia w Twojej sieci, które może działać jako serwer. Może to być np. dysk twardy sieciowy lub konwencjonalny komputer PC np. z systemem Windows 10, za pośrednictwem którego dozwolony jest dostęp do folderu współdzielonego lub udostępnianie multimediów. Następnie foldery można przeglądać i odtwarzać na urządzeniu.

Uwaga - zanim zaczniesz korzystać z tej funkcji, upewnij się że Twój komputer przenośny jest w tej samej sieci Wi-Fi co radio.

### Muzyka strumieniowa

Po skonfigurowaniu serwera zgodnego ze standardem UPnP/DLNA w celu udostępniania plików multimedialnych radiu, możesz rozpocząć strumieniowe przesyłanie muzyki.

W menu głównym wybierz Centrum multimedialne , a następnie UPnP.

Może minąć kilka sekund, zanim radio zakończy skanowanie dostępnych serwerów UPnP. Jeśli

Jeśli nie znaleziono serwerów UPnP, lista będzie pusta.

Po pomyślnym zakończeniu skanowania wybierz serwer UPnP.

W radiu będą wyświetlane kategorie multimediów dostępne na serwerze UPnP, np. „Muzyka”, „Playlisty” itp.

Wybierz pliki multimedialne, które chcesz odtworzyć.

Tryb odtwarzania można ustawić w obszarze Konfiguracja > Ustawienia odtwarzania.

### Moja lista odtwarzania

Możesz utworzyć własną listę odtwarzania dla plików muzycznych UPnP. Wybierz i zaznacz utwór, który chcesz dodać do listy odtwarzania, naciśnij i przytrzymaj pokrętko „TUNE/SELECT/VOLUME”, aż pojawi się znak  pojawia się Piosenka zostanie dodana do Mojej playlisty.

### Wyczyść moją listę odtwarzania

Usuń wszystkie utwory z „Mojej playlisty”, aby umożliwić przygotowanie nowej playlisty.

Uwaga - Jeśli dysponujesz dostępnymi serwerami zgodnymi z DLNA, wykonaj czynności opisane powyżej, aby przeglądać pliki audio z urządzenia zgodnego z DLNA na urządzeniu i odtwarzać je.

## RADIO DAB

Jeśli w Twojej okolicy jest Digital Audio Broadcasting (DAB), urządzenie może również odbierać stacje DAB. Urządzenie obsługuje zarówno DAB, jak i DAB+.

Umieść urządzenie blisko okna i rozciągnij antenę tak daleko, jak to możliwe, aby uzyskać najlepszy odbiór.

W menu głównym przewiń do DAB Radio, aby przełączyć się na DAB Radio. Naciśnij „TUNE/SELECT/VOLUME”, aby rozpocząć.

Zapyta, czy chcesz przeskanować stację DAB. Naciśnij „OK”, aby rozpocząć skanowanie, a następnie wyświetli się postać dotycząca liczby odebranych kanałów. Po zakończeniu zostanie wyświetlona strona ustawień wstępnych dla Twojej akcji.

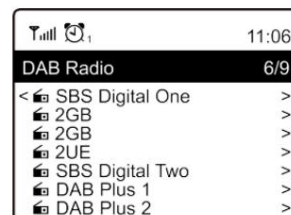

Możesz wybrać kanał i zacząć go słuchać. Kiedykolwiek chcesz dodać do Moich Ulubionych, naciśnij przycisk „FAVORIT”, a zostanie on dodany do listy ulubionych.

Aby powrócić do listy ustawień wstępnych, zawsze naciśnij przycisk (lub „Wstecz/Lewo” na urządzeniu).

Uwaga - Podczas odtwarzania radia DAB naciśnij przycisk, aby wyświetlić więcej informacji o radiu. Za każdym razem, gdy naciśniesz prawy przycisk, na ekranie zostaną wyświetlone różne informacje, takie jak częstotliwość radiowa, teksty (jeśli są dostępne) i duży zegar.

Nowe stacje radiowe cyfrowe powinny być automatycznie odbierane przez urządzenie, jeśli są częścią multipleksu, który już odebrałeś. W przeciwnym razie musisz ponownie wykonać Preset Scan.

## RADIO FM

Aby odbierać zwykłe stacje FM. Umieść urządzenie blisko okna i rozciągnij antenę tak daleko, jak to możliwe, aby uzyskać najlepszy odbiór.

W menu głównym przewiń do FM Radio, aby przełączyć się na FM Radio. Naciśnij „TUNE/SELECT/VOLUME”, aby rozpocząć.

Zapyta, czy chcesz przeskanować stację FM. Naciśnij „TUNE/SELECT/VOLUME”, aby rozpocząć skanowanie, a następnie wyświetli postać wyszukiwania kanałów. Po zakończeniu automatycznie zapisze znalezione kanały w ustawieniach wstępnych i wyświetli listę do wykonania.

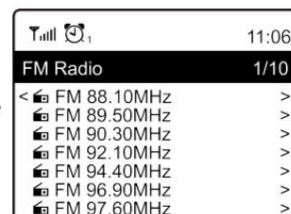

Możesz wybrać kanał i zacząć go słuchać. Kiedykolwiek chcesz dodać do Moich Ulubionych, naciśnij przycisk „FAVORIT”, a zostanie on dodany do listy ulubionych.

Aby powrócić do listy ustawień wstępnych, zawsze naciśnij przycisk (lub przycisk „Wstecz/Lewo” na urządzeniu).

Uwaga - Podczas odtwarzania radia FM naciśnij przycisk, aby wyświetlić więcej informacji o radiu. Po każdym naciśnięciu przycisku na wyświetlaczu pojawią się różne informacje, takie jak częstotliwość radiowa i duży wyświetlacz zegara.

### Strojenie ręczne

Aby ręcznie dostroić się do częstotliwości, naciśnij i przytrzymaj przycisk „TUNE/SELECT/VOLUME” na urządzeniu, aż na wyświetlaczu w prawym dolnym rogu pojawi się napis „Tuning”. Użyj przycisku / na pilocie, aby dostroić częstotliwość. Po

zakończeniu naciśnij i przytrzymaj przycisk „TUNE/SELECT/VOLUME”, aby wyjść z ręcznego dostrajania.

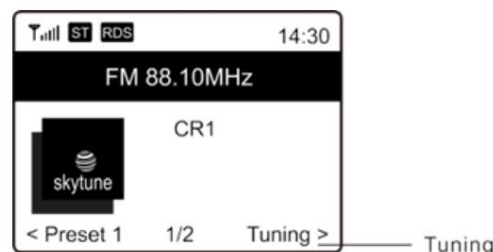

## BLUETOOTH

Uwaga: To urządzenie nie może być sparowane z głośnikami ani słuchawkami Bluetooth.

Zanim transmisja między urządzeniem Bluetooth a radiem będzie możliwa, oba urządzenia muszą być sparowane. Ten proces nazywa się „parowaniem”. Jednostka służy jako odbiornik, aby odbierać strumień muzyki do odtwarzania na jednostce.

Jeśli wcześniej sparowałeś urządzenie Bluetooth, połączenie to zostanie przywrócone automatycznie, gdy oba urządzenia znajdą się w zasięgu i w radiu wybrano obsługę Bluetooth. „Parowanie” nie musi być powtarzane. Może jednak być konieczne aktywowanie tej funkcji w urządzeniu Bluetooth.

1. Naciśnij przycisk „Menu”, aby wyświetlić menu wyboru różnych trybów pracy.
2. Obróć pokrętkę „TUNE/SELECT/VOLUME”, aby wybrać tryb pracy Bluetooth i naciśnij przycisk „TUNE/SELECT/VOLUME”, aby potwierdzić wybór.
3. Przełącz urządzenie Bluetooth, do którego chcesz podłączyć radio i aktywuj tutaj tryb parowania. Urządzenie skanuje urządzenia Bluetooth w zasięgu odbioru.
4. Po znalezieniu radia na urządzeniu Bluetooth wyświetli się jego nazwa IR6500SW.
5. Wybierz radio na swoim urządzeniu Bluetooth.
6. Uruchom odtwarzanie na swoim urządzeniu Bluetooth.

Odtwarzanie odbywa się teraz za pomocą radia

## TIMER SNU

Można ustawić timer, który spowoduje przejście radia w tryb czuwania po upływie wybranego czasu (w zakresie od 15 do 180 minut).

Naciśnij przycisk „MENU”, aby wejść do menu głównego. Wybierz „Timer uśpienia” i naciśnij „TUNE/SELECT/VOLUME”, aby potwierdzić.

Obróć „TUNE/SELECT/VOLUME”, aż wyświetli się żądany czas snu. Naciśnij „TUNE/SELECT/VOLUME”, aby potwierdzić wybór.

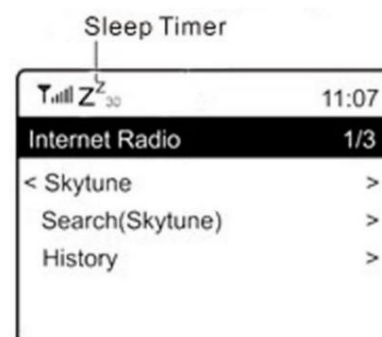

## KONFIGURACJA

Tutaj znajdziesz wszystkie dostępne ustawienia/opcje umożliwiające konfigurację własnego urządzenia.

### Sieć Wi-Fi

#### Dodaj/Usuń AP

Dodaj AP – przeskanuj listę routerów w okolicy.

Usuń AP - Jeśli dodałeś już router i chcesz go usunąć, wybierz tę opcję Uwaga - Zawsze umieszczaj urządzenie w odległości 2 metrów od routera Wi-Fi w celu konfiguracji.

AP: [ ]

Jeżeli dodałeś więcej niż jeden router do radia i chcesz przełączyć się na inny, wybierz tę opcję aby dokonać zmiany.

#### Sygnał

To pokazuje siłę sygnału Wi-Fi routera Wi-Fi odbieranego przez radio. Zwykle poziomy sygnał niższe niż -70 dBm są słabsze i jeśli wpływają na odbiór radia, może być konieczna optymalizacja lokalizacji routera lub sprawdzenie wszelkich problemów z samym routerem.

Ważność intelektualna

IP jest domyślnie ustawione Dynamic . Wybierz, aby zmienić Fixed IP zgodnie z warunkami sieci.

#### Serwer DNS

DNS jest domyślnie ustawiony Dynamic . Wybierz, aby zmienić <Fixed> DNS zgodnie z warunkami sieci.

### Kanały Wi-Fi

Nie wszystkie kanały Wi-Fi są dostępne w każdym kraju. Mogą występować różnice między różnymi krajami. Dlatego konieczne jest wybranie kanałów Wi-Fi, aby mieć pewność, że Wi-Fi działa zadowalająco.

Już ustawiliśmy kanały zgodnie z wymaganiami w różnych krajach. Wybierz kraj, w którym przebywasz, z listy, aby uzyskać właściwy kanał.

Europa /Wielka Brytania jest ustawiona domyślnie, naciśnij

Pokręć „TUNE/SELECT/VOLUME” umożliwi edycję wybranego kraju.

### Data i godzina

Radio automatycznie ustawi Twój lokalny czas po zakończeniu połączenia internetowego. Jeśli chcesz dokonać ustawień ręcznych, zmień je za pomocą następujących opcji:

#### Strefa czasowa

Automatyczne ustawienie strefy czasowej: Ta opcja jest ustawiona domyślnie.

Ręczne ustawienie strefy czasowej: Wybierz tę opcję jeśli chcesz ustawić czas w innym regionie.

Wybierz i zaznacz preferowany region/miasto i naciśnij „TUNE/SELECT/VOLUME”, aby potwierdzić.

W połączeniu z NTP (użyj czasu sieciowego) i DST (czas letni) nastąpi automatyczne dostosowanie, jeśli zdecydujesz się na używanie czasu sieciowego (NTP).

#### Ustaw format czasu

Wybierz preferowany format czasu: 12-godzinny lub 24-godzinny.

## Ustaw format daty

### NTP (Użyj czasu sieciowego)

NTP jest przeznaczony do synchronizacji zegara urządzenia z serwerem czasu. Twoje urządzenie będzie synchronizować serwer czasu domyślnie za każdym razem, gdy się włączy i połączy z Internetem.

Zapewnia to bardzo wysoki stopień dokładności zegara urządzenia. Możesz zmienić na używanie innego serwera czasu, wprowadzając adres URL (patrz poniżej serwer NTP). Możesz wybrać „Nie używaj czasu sieciowego”, jeśli nie chcesz.

Jeśli nie chcesz używać NTP do synchronizacji zegara, zaznacz NTP (Network time protocol) i naciśnij „TUNE/SELECT/VOLUME”, aby dokonać zmiany. Zobaczysz, że w menu pojawiła się opcja Set Date & Time. Wybierz ją i dostosuj datę godzinę według własnego uznania.

### Serwer NTP

NTP jest przeznaczony do synchronizowania zegara urządzenia z serwerem czasu. Tutaj pokazano serwer używany dla jednostki.

## Język

Domyślnym językiem jest angielski, możesz wybrać inne języki, jeśli wolisz. Przewiń za pomocą

Przesuń pokrętkę „TUNE/SELECT/VOLUME” na pozycję za pomocą i naciśnij „TUNE/SELECT/VOLUME”.

Przewiń, aby podświetlić i naciśnij „TUNE/SELECT/VOLUME”, aby wybrać żądany język.

Dostępne są języki: angielski, francuski, hiszpański, włoski, niemiecki, holenderski, polski, rosyjski i chiński uproszczony.

## Lokalne radio

Radio jest domyślnie ustawione tak, aby automatycznie wykrywać stacje radiowe w Twojej okolicy za pośrednictwem połączenia internetowego, a dostęp do tych stacji można uzyskać, naciskając przycisk „Lokalny”. Możesz również ustawić Lokalny w innym regionie, jeśli chcesz. Zaznacz Lokalne radio i

naciśnij „TUNE/SELECT/VOLUME”. Wybierz Manual-set Local radio, aby zmienić ustawienia regionu.

## Konfiguracja DAB

### Skanowanie ustawień DAB

Możesz zawsze przeprowadzić nowe skanowanie kanałów DAB, wybierając tę opcję Wszystkie bieżące ustawienia wstępne i kanały zostaną usunięte.

### Ustawienia radia DAB

Przeskanowane stacje DAB zostaną tutaj wymienione do zarządzania. Możesz zmienić pozycję lub nawet usunąć dowolną stację Przewiń do stacji i naciśnij przycisk . Zostanie wyświetlone okno podręczne: Przesuń w górę Przesuń w dół i Usuń.

## Konfiguracja FM

### Obszar FM

Wybierz region odpowiadający Twojej lokalizacji fizycznej, aby określić zakres wyszukiwania jednostki.

### Skanowanie zaprogramowanych stacji FM

Możesz zawsze przeprowadzić nowe skanowanie kanałów FM, wybierając tę opcję Wszystkie bieżące ustawienia wstępne i kanały zostaną usunięte.

Radio o najniższej częstotliwości ze skanowanych wartości zostanie podświetlone. Lista ustawień wstępnych zostanie zapisana, chyba że zostanie przeprowadzone nowe skanowanie ustawień wstępnych.

### Ustawienia radia FM

Możesz dostosować ranking ustawień wstępnych, wybierając Przenieś w dół, Przenieś w górę lub Usuń. Zaznacz jedno z ustawień wstępnych, a następnie naciśnij przycisk , aby przejść do menu Edycja.

Aby powrócić do listy ustawień wstępnych, zawsze naciśnij przycisk .

#### Ustawienia odtwarzania

Pozwala ustawić tryb odtwarzania podczas przesyłania strumieniowego zgodnego z protokołem UPnP/DLNA: Powtórz wszystko, Powtórz raz lub Losowo.

#### Wznów po włączeniu zasilania

Ta funkcja jest domyślnie WŁĄCZONA. Radio powróci do ostatniego stanu trybu, gdy zostanie włączone następnym razem, np. jeśli przed wyłączeniem odtwarzało stację radiową, powróci do odtwarzania ostatnio słuchanej stacji, gdy zostanie włączone następnym razem.

#### Opornik

Możesz ustawić poziom podświetlenia wyświetlacza według własnych preferencji. Są dwa ustawienia: Tryb i Poziom

#### Tryb - Normalny lub Przyciemniony

Normalny — wyświetlacz będzie cały czas miał taki sam poziom jasności, bez przyciemniania.

Przyciemnij - wyświetlacz przyciemni się po 20 sekundach, jeśli na radiu nie zostanie wykonana żadna operacja.

#### Poziom - jasny i ciemny

Jasny - umożliwia dostosowanie poziomu jasności w trybie normalnym.

Przyciemnij - umożliwia dostosowanie poziomu jasności w trybie przyciemnionym.

#### Ściemniacz w trybie czuwania

Gdy radio znajduje się w trybie czuwania, obracaj pokrętkę „TUNE/SELECT/VOLUME”, aby dostosować poziom podświetlenia do swoich preferencji, tak aby był on komfortowy, zwłaszcza w nocy.

#### EQ (korektor)

Można ustawić różne gatunki muzyki.

#### Czas buforowy

Czasami możesz doświadczyć nierównomiernego odtwarzania radia internetowego. Może się tak zdarzyć, jeśli połączenie internetowe jest wolne lub występuje przeciążenie sieci. Aby pomóc poprawić sytuację możesz wybrać dłuższy czas buforowania, aby uzyskać kilka sekund strumienia radiowego przed rozpoczęciem odtwarzania.

Wartość domyślna to 2 sekundy. Możesz wybrać 5 sekund, jeśli wolisz dłuższy czas buforowania.

#### Informacja

Wyświetl informacje o sieci i systemie swojego radia.

Kiedy używasz swojego komputera do zarządzania stacjami My favorite, musisz użyć adresu IP i możesz zobaczyć te informacje tutaj.

Następnie wpisz adres IP (Konfiguracja > Informacje > Sieć > IP) w oknie wprowadzania przeglądarki swojego komputera.

#### Aktualizacja oprogramowania

Od czasu do czasu mogą być dostępne wersje oprogramowania do aktualizacji funkcji radia. Sprawdzaj aktualizacje regularnie, aby radio było na bieżąco z najnowszym oprogramowaniem.

#### Przywróć domyślne

Możesz wykonać reset, aby wyczyścić wszystkie ustawienia i powrócić do ustawień domyślnych. Należy pamiętać, że wszystkie ustawienia wstępne stacji, ustawienia i konfiguracja zostaną usunięte po wykonaniu resetu.

## DODAJ SWÓJ ULUBIONY ADRES URL / ZARZĄDZAJ ULUBIONYMI PRZEZ KOMPUTER

Możesz dodać swoją ulubioną stację radiową, jeśli znasz opublikowany adres URL strumienia audio radia. Zapewniamy wbudowany serwer dla Twojego radia i możesz zarządzać swoimi ulubionymi stacjami w dowolnym momencie, aby dodawać lub edytować listę. Wykonaj poniższe kroki, aby uzyskać dostęp do wbudowanego serwera:

Podłącz komputer do tej samej sieci Wi-Fi, do której podłączone jest radio.

Znajdź adres IP w następujący sposób:

W menu głównym przejdź do Konfiguracja > Informacje > Sieć > IP

Otwórz przeglądarkę internetową (wspieramy Internet Explorer i Chrome) na swoim komputerze i wpisz adres IP radia (np. 192.168.1.11). Wyświetli się poniższy ekran:

Możesz wprowadzić nazwę adresu URL nowej stacji radiowej w sekcji Dodaj kanał, a następnie kliknąć Prześlij. Nowa stacja zostanie natychmiast zsynchronizowana z listą Ulubionych Twojego radia.

## MY STATIONS

Channel Group : 0007

	Channel Name	URL	
1.	DJ AAM Radio FM	*****	Edit Delete Top Up Down Bottom
2.	Country Radio Switziarlar	*****	Edit Delete Top Up Down Bottom
3.	Bigbeat	*****	Edit Delete Top Up Down Bottom
4.	24Radio Switzerland	*****	Edit Delete Top Up Down Bottom
5.	AFN American Freedom	*****	Edit Delete Top Up Down Bottom
6.	Energy Berlin	http://energyradio.de/bremen	Edit Delete Top Up Down Bottom
7.	MP3 Pro	http://www.katrafm.com/katrafm_mp3pro.m3u	Edit Delete Top Up Down Bottom
8.	2	http://www.ultranet.biz/vegasandanski.m3u	Edit Delete Top Up Down Bottom
9.	stream 2	http://lindowsradio.com:8600/listen.pls	Edit Delete Top Up Down Bottom
10.	aac 128	http://eastlondonradio.com:8100/bighigh.aac	Edit Delete Top Up Down Bottom
11.	Seoul Shoutcast	http://yp.shoutcast.com/sbin/tunein-station.	Edit Delete Top Up Down Bottom

Add Channel

Channel Name	URL
<input type="text"/>	<input type="text"/>
<input type="button" value="Submit"/> <input type="button" value="Reset"/>	

Można dodać maksymalnie 99 stacji radiowych.

## ROZWIĄZYWANIE PROBLEMÓW

Problem	Przyczyna	Rozwiązania
Nie mogę połączyć się Sieć Wi-Fi	Sieć niedostępna	<p>Potwierdź, że masz dostęp do sieci Wi-Fi lub przewodowej sieci Ethernet.</p> <p>podłączony komputer może uzyskać dostęp do Internetu (tzn. przeglądać strony internetowe) korzystając z tej samej sieci.</p> <p>Sprawdź, czy serwer DHCP jest dostępny lub czy skonfigurowałeś statyczny adres IP w radium.</p> <p>Sprawdź, czy Twoja zapora nie blokuje żadnych porty wychodzące. Jako minimum radio potrzebuje</p>

		dostęp do portów UDP i TCP 80,443 i 8008, portu DNS 53.
	Router ogranicza dostęp do wymienionych Adresy MAC	Uzyskaj adres MAC z Konfiguracja > Informacje > Sieć > Wi-Fi MAC i dodaj do listy dozwolonych urządzeń w punkcie dostępowym. Uwaga: Radio ma oddzielne adresy MAC dla sieci przewodowych i bezprzewodowych;
	Niewystarczająca siła sygnału Wi-Fi	Sprawdź odległość do routera; zobacz, czy komputer może połączyć się siecią w tej lokalizacji Zoptymalizuj odległość lokalizacji routera
	Nieznany metoda szyfrowania	Zmień metodę szyfrowania na routerze. Radio obsługuje WEP, WPA, WPA2
	Zapora sieciowa zapobiegająca dostęp	Windows Media Player: różnie — w przypadku zapór innych firm niż Microsoft może być wymagana konfiguracja dla UPnP.
Jeśli Twoje radio może się połączyć do sieć pomyślnie, ale nie jest w stanie odtwarzać niektórych stacji		Stacja nie nadaje obecnie dzień (pamiętaj, że może znajdować się w innej strefie czasowej).  Zbyt duża liczba osób próbuje połączyć się stacją radiową, a pojemność serwera jest niewystarczająca.  Stacja osiągnęła maksymalną dozwoloną moc liczba jednoczesnych słuchaczy.  Link w radiu jest nieaktualny. Jest on aktualizowany automatycznie każdego dnia, więc następnym razem, gdy włączysz link, zostanie on rozpoznany.
Brak odbioru DAB/FM		Proszę wykonać „Przywrócenie ustawień fabrycznych” radia i wysunąć antenę Przesuń radio bliżej okna.
DAB/FM Radio słaby odbiór		Sprawdź, czy antena jest rozłożona. maksymalna siła sygnału i lepszy odbiór. Sprawdź, czy w pobliżu radia nie znajdują się inne urządzenia elektryczne, które mogą powodować zakłócenia.
Brak dźwięku		Wyreguluj głośność za pomocą pokręćła Tune/Select. Sprawdź, czy przewód zasilający jest podłączony z tyłu radia, a gniazdko zasilania sieciowego jest włączone.

Wörlein GmbH  
 ulica Gewerbestraße 12  
 D 90556 Cadolzburg  
 Niemcy

Tel.: +49 9103 71 67 0  
 Faks: +49 9103 71 67 12  
 Adres e-mail: [service@soundmaster.de](mailto:service@soundmaster.de)  
 Strona internetowa: [www.soundmaster.de](http://www.soundmaster.de)

Aktualną instrukcję obsługi można pobrać ze strony [www.soundmaster.de](http://www.soundmaster.de)

Zmiany techniczne i błędy w druku zastrzeżone Änderungen und Druckfehler vorbehalten

Prawa autorskie Woerlein GmbH, 90556 Cadolzburg, [www.soundmaster.de](http://www.soundmaster.de)

Powielanie wyłącznie za zgodą Woerlein GmbH





## OCHRONA ŚRODOWISKA



Ne jetez pas ce produit avec les ordures ménagères lorsqu'il est usagé. Retournez-le à un point de collecte pour le recyclage des appareils électriques et électroniques. Ta rekomendacja jest indiquée par le symbole sur le produit, le mode d'emploi ou l'emballage.

Les matériaux sont recyclables selon leur étiquetage. En réutilisant des matériaux ou d'autres formes de recyclage d'anciens appareils et emballages, vous apportez une contribution importante à la protection de notre environnement. Si nécessaire, retirez gratuitement les piles et les données stockées avant l'élimination et contactez votre autorité locale pour le point d'élimination responsable.

	UWAGA <b>Ryzyko porażenia prądem</b> Nie czytaj!	
<p>Uwaga! Pour réduire le risque d'électrocution, ne retirez pas le couvercle (ou l'arrière). L'utilisateur ne peut entretenir aucune pièce à l'intérieur. Confiez l'entretien à un personnel qualifié.</p>		
Confiez l'entretien à un personnel qualifié.		



Ce symbole indique la présence d'une tension dangereuse à l'intérieur de l'appareil, qui est suffisante pour provoquer un choc électrique.



Ce symbole indique la présence de consignes valides de fonctionnement et d'entretien de pour l'appareil



Les piles usagées sont des déchets dangereux et ne doivent PAS être jetées avec les ordures ménagères ! La loi oblige les consommateurs de déposer toutes les piles pour un recyclage écologique - et ce que les piles soient de contenance dangereuse ou pas\*).

Disposer gratuitement des piles dans les points de collecte de votre communauté ou auprès des magasins détaillant les piles de même catégorie.

Nedisz que de piles entièrement vides.

\*) namiot Cd = kadm, Hg = rtęć, Pb = plomb

	<b>REKLAMA</b>
<p><b>N'INGÉREZ PAS LA PILE: RISQUE DE BRÛLURES CHIMIQUES</b></p>	
<p>Ce produit contient une pile bouton/en forme de pièce. Si la pile bouton/en forme de pièce est avalée, elle peut provoquer des brûlures internes graves en seulement 2 heures et peut conduire à la mort.</p>	
<p>Gardez les piles neuves et usagées hors de portée des enfants. Si le compartiment à piles ne se ferme pas correctement, arrêtez d'utiliser le produit et gardez-le hors de portée des enfants.</p>	
<p>Si vous pensez que les piles peuvent avoir été avalées ou placées dans une partie du corps quelconque, consultez immédiatement un médecin</p>	

<p>PRODUKT LASEROWY KLASY 1 KLASA 1 PRODUKT LASEROWY LUOKAN 1 LASER LAITE KLAS 1 APARATURA LASEROWA PRODUKT LASEROWY KLASA 1</p>	<p>UWAGA - PROMIENIOWANIE LASEROWE NIEWIDZIALNE LORQUE VOUS OUVREZ LE COUVERCLE OU APPUYEZ SUR L'ENCLÈCHEMENT DE SECURITE. EVITEZ TOUTE EXPOSITION AU RAYON LASER</p>
--	---



Pour éviter des lésions auditives, n'écoutez pas à des niveaux sonores élevés pendant de longues périodes.

## Consignes de sécurité, d'environnement et d'installation

- N'utilisez l'appareil qu'à l'intérieur dans un lieu sec
- Protégez l'appareil contre l'humidité
- N'ouvrez pas l'appareil RISQUE ELEKTROKUCJA! Faites Effectuer l'ouverture et l'entretien par un staff qualifié
- Ne connectez cet appareil qu'à une prise murale Correctement installée et reliée à la terre Assurez-vous que la napiecie główna odpowiada aux recommandations de la tablica d'indice
- Assurez-vous que le câble d'alimentation reste au sec visiere le fonctionnement. Ne pincez pas le câble et ne l'endommagez d'aucune façon
- Un câble de réseau ou une prise abimés doivent être immédiatement remplacés par un center agréé.
- En cas de tonnerre, débranchez immédiatement urządzenie do żywienia.
- Les enfants doivent être surveillés par leurs parents lorsqu'ils utilisent l'appareil.
- Ne nettoyez l'appareil qu'avec un tissu sec.  
N'utilisez PAS de PRODUITS DETERGENTY lub SZYFONY ŚCIERNE !
- N'exposez pas l'appareil à la lumière directe du soleil ou toute autre source de chaleur
- Zainstaluj l'appareil dans un emplacement suffisamment ventilé pour éviter une accumulation de chaleur.
- Ne recouvrez pas les grilles d'aération!
- Zainstaluj l'installation dans un emplacement sécurisé et sans vibration.
- Ne pas installer l'appareil à proximité d'ordinateurs et Four à micro-ondes; sinon la réception de radio pourrait être perturbée.
- Ne pas ouvrir ou réparer l'appareil. Cela annulerait la garantie. La réparation doit être effectuée par un center de réparations / service agréé.
- L'appareil est équipé d'un «Laser Classe 1».  
Évitez toute exposition au rayon laser car cela pourrait blesser les yeux.
- N'utilisez que des piles au mercure et sans cadmium.
- Les piles usagées sont des déchets dangereux et ne doivent PAS être jetées avec les ordures ménagères !!! Ramenez les piles à votre point de vente ou aux points de collecte de votre ville.
- Éloignez les piles des enfants. Les enfants pourraient avaler les piles.  
En cas d'ingestion d'une pile, contactez immédiatement un médecin.
- Vérifiez régulièrement vos piles pour éviter les problèmes.
- La prise de courant ou un coupleur d'appareil est utilisé comme dispositif de déconnexion, les dispositifs de déconnexion doivent rester facilement utilisables.
- Aucune source de flamme nue, telle que des bougies allumées, ne doit être placée sur l'appareil.
- Aucun objet rempli de liquide, tel que des vases, ne doit être placé sur l'appareil.
- Cet appareil, conçu pour les climats modérés, n'est pas recommandé pour un usage prolongé dans un climat tropical.



## ŹRÓDŁO DE COURANT

Assurez-vous que la stress est la même que celle indiquée au dos de l'appareil.

Podłącz kabel USB typu «C» Fourni à la Prize DC IN 5V do aplikacji.

Connectez l'interface USB to jedna nagroda przeznaczona dla USB.

La LED rozpoczyna korzystanie z baterii za darmo. (Lumière rouge = en Charge ; lumière verte = complètement chargée)

## OPERACJE BAZY

### WŁĄCZANIE/WYŁĄCZANIE ZASILANIA

Appuyez et maintenez le bouton „POWER” pour allumer l'appareil.

Lorsqu'il est allumé, appuyez et maintenez le bouton „POWER” pour éteindre l'appareil.

### WYBÓR ŹRÓDEŁ

Lorsque l'appareil est allumé, appuyez sur la touche « MENU » dla dostępu do głównego menu.

Tournez le bouton « TUNE / SELECT / VOLUME » jusqu'à ce que la source souhaitée s'affiche à l'écran. Appuyez sur le bouton « TUNE / SELECT / VOLUME » do wyboru źródła sugestii.

### REGULACJA OBJĘTOŚCI

Tournez le bouton « TUNE / SELECT / VOLUME » pozwala na zwiększenie lub zmniejszenie głośności.

## PREMIERY PAS

Appuyez et maintenez le bouton „Power” pour allumer l'appareil.

### WYBIERZ JĘZYK

Lorsque vous allumez l'appareil pour la première fois, il vous sera requireé de sélectionner une langue. Tournez le bouton « TUNE / SELECT / VOLUME » wystarczy, że que la langue souhaitée s'affiche. Appuyez sur le bouton « TUNE / SELECT / VOLUME » do wyboru języka angielskiego

## KONFIGURACJA SIECI

Sieć LAN bezprzewodowa (Wi-Fi)

Wykorzystanie de la touche de Commande de l'appareil

Użyj jednego przycisku «TUNE / SELECT / Volume» wlać faire défiler les caractères, lorsque le bon est en surbrillance, appuyez sur la touche «TUNE / SELECT / VOLUME» wlać entrer le caractère suivant. Quand il s'agit du dernier caractère du mot de passe et qu'il est en surbrillance, appuyez sur «TUNE / SELECT / Volume » potwierdzenie nalewania.

Uwaga: Le code de sécurité est rozsądny à la casse.

1. S'il s'agit de la première utilisation, l'assistant de configuration du réseau s'affiche. Choisissez «Tak» pour commencer la configuration.  
Appuyez sur la touche «Wstecz/Lewo» pour sélectionner «Tak» et appuyez sur la touche «TUNE / SELECT / Volume» pour confirmer.

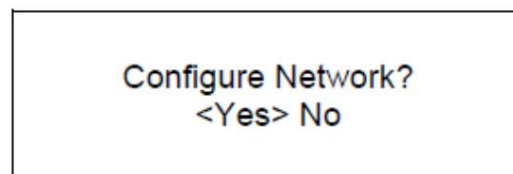

2. Choisissez «Dodaj/Usuń AP» dans la liste, utilisez la molette «TUNE/WYBIERZ/Głośność» pour faire défiler et appuyez dessus pour confirmer, puis choisissez «Dodaj AP» (Szukaj):

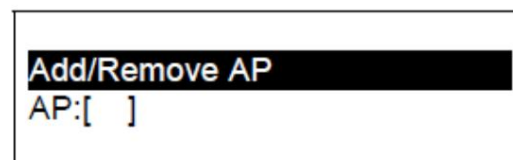

3. L'appareil Beginra à Rechercher les Routeurs Dostę do Wi-Fi aux alentours. Faites défiler jusqu'à votre réseau et appuyez sur «TUNE / SELECT / VOLUME» pour confirmer la sélection. Si votre réseau Wi-Fi est protégé par un mot de passe, saisissez le mot de passe.

Uwaga: Le mot de passe est sensible à la casse. Veuillez vous renseigner auprès de celui qui a configuré votre réseau si vous ne connaissez pas le mot de passe.

4. Lorsque la connexion Wi-Fi est réussie, «Stowarzyszenie kompletne» w skrócie. La barre de Signal Wi-Fi s'affiche dans le coin supérieur gauche de l'écran.

Zacisk sygnału Wi-Fi

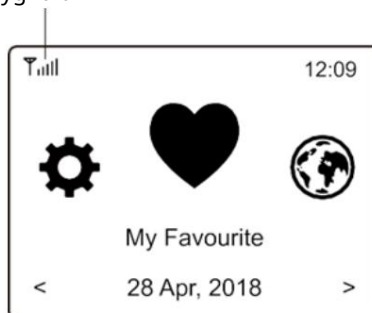

## VUE D'ENSEMBLE DES CARACTÉRISTIQUES ET DES FONCTIONS

Appuyez sur „MENU” pour accéder au menu principal. Faites défiler en tournant la molette „TUNE / SELECT / VOLUME”:

- |                   |  |
|-------------------|--|
| Mój ulubiony      | Pour afficher la liste des stations préférées affectées aux présélections.                                   |
| Radio internetowe | Masz już 99 dostępnych presélekcji.<br>Rozpocznij eksplorację stacji radiowych i muzyki du monde entier ici. |

Mediateka	Vous pouvez parcourir et diffuser de la musique depuis votre réseau par des appareils compatibles UPnP ou DLNA.
Radioodbiornik DAB	Captez des Signaux Radio DAB+ et DAB disponibles dans votre région.
Radio FM	Captez des stations radio FM dans votre région normale.
Bluetooth	Mode Bluetooth, insérez des appareils compatibles Bluetooth (réception) d'origine compatibles Bluetooth, après les avoir appairés/connectés.
Minutnik mise en veille	Activez le minuteur pour mettre la radio en veille après l'écoulement du temps sélectionné.
Konfiguracja	Plus d'options/de réglages sont disponibles pour personnaliser à votre guise.

## RADIO INTERNET

Dans le menu directeur, choisissez  
Radio internetowe et des options disponibles ci-dessous:

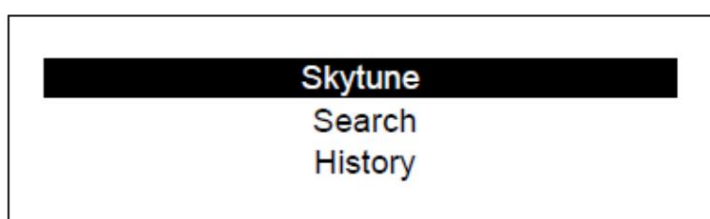

Niebo  
Sélectionnez Skytune pour accéder à des millions de stations radio dans le monde entier. Vous pouvez filtrer votre recherche par région, genre musical et discussion.



L'option de radio locale permet un accès rapide aux stations disponibles dans votre région via une connexion internet.

Attention - Modificateur de sélection de la région de la radio locale Configuration > Configuration locale de la radio. Veuillez vous reporter à la section 11 pour plus de détails.

Rechercher

À la place de parcourir la liste des stations de radio, vous pouvez saisir quelques caractères de la station souhaitée pour filtrer/présélectionner les listes.

Écouter les dernières émissions

La radio mémorise jusqu'à 99 stations que vous avez écoutées.

Si vous avez écouté plus de 99 stations, la première que vous avez écoutée sera remplacée.

Commencez à profiter de la radio internet

Lorsque vous commencez à écouter une station radio et des informations radio peuvent être affichées. Appuyez sur le bouton droit dans l'état de l'écran de l'interface ci-dessous :



Chaque fois que vous appuyez sur la touche  , vous verrez r znorodne informacje, par exemple l'heure, le d bit binaire, le nom de la chanson, le nom de l'artiste (si dost pne), la grande horloge et le logo de la station de radio (si disponible):

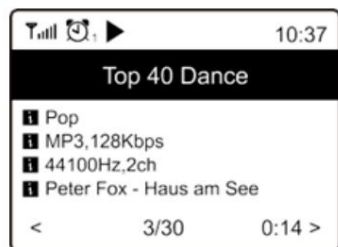

### Moje Ulubione

Cela sert   afficher la liste des stations favorites qui ont  t  aff ees aux pr s lections.

### Wybierz stacj 

En appuyant et en maintenant enfonc es les touches de station pr r gl e (1-3), vous pouvez m moriser une Station sur les touches de Station pr r gl e. La Station enregistr e est  galement ajout e   votre liste de favoris.

### Ikona wyboru

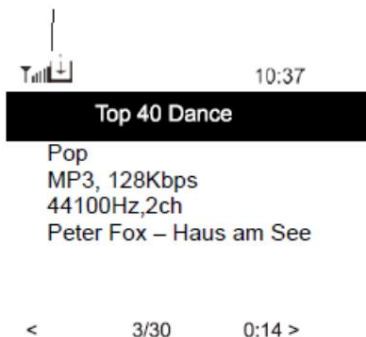

Nouvelle station ajout e appara tra toujours comme le dernier  l ment de la liste des favoris.

Vous pouvez enregistrer jusqu'  99 pr s lections.

### Zjazd na stacj 

Dost p   mon menu de stations favorites et confirmation du choix.

### Modyfikator votre liste de favoris

Dans la liste des favoris, s lectionnez la station de radio que vous souhaitez modifier, puis appuyez sur le bouton [Suivant / Droite] de l'appareil. Vous acc dez au menu «Edycja» avec les options suivantes:

Przejd  w d l – station Pour faire descendre le classement d'une.

Przejd  w g r  – station Pour faire monter le classement d'une.

Usuń - Pour supprimer une station particuli re.

## MEDIATEKA

Aplikacja umożliwia ładowanie UPnP i jest zgodna z DLNA.

Cela permet de diffuser de la musique depuis votre réseau. Cependant, vous devez disposer d'un appareil compatible sur votre réseau pouvant fonctionner en tant que serveur. Cela peut être, par exemple, un disque dur de réseau ou un PC conventionnel avec, par exemple, Windows 8 pour accéder à la documentation de partage de médias est autorisé. Les dossiers peuvent alors être parcourus et lus sur l'appareil.

Uwaga - Zapewnij sobie przenośny dostęp do sieci Wi-Fi, która może być uruchomiona za pomocą tej funkcji.

### Muzyka w streamingu

Wybierz serwer zgodny z UPnP/DLNA i skonfiguruj część multimediów z radia, aby móc korzystać z muzyki i przesyłania strumieniowego.

Dans le menu main, sélectionnez Media Center et choisissez UPnP.

La radio peut prendre quelques secondes pour terminer la recherche des serveurs UPnP disponibles. Si aucun serveur UPnP n'est trouvé, elle affiche Pusta lista.

Après une recherche réussie, sélectionnez votre serveur UPnP.

La radio affiche les catégories de médias disponibles à partir d'un serveur UPnP, par exemple „Muzyka”, „Playlisty” itp.

Choisissez les fichiers multimédias que vous souhaitez lire.

Możesz zdefiniować tryb wykładu Konfiguracja > Konfiguracja odtwarzania.

### Moja lista lektur

Vous pouvez créer votre propre liste de lectures pour les fichiers musicaux UPnP. Sélectionnez et mettez en surbrillance la chanson que vous souhaitez ajouter à la liste de lecture, maintenez enfoncé le bouton „TUNE / SELECT / Volume” jusqu'à ce que le symbole s'affiche. La chanson est ajoutée à «Ma liste de lecture».

### Wypełnij listę lektur

Dodaj do „Mojej listy odtwarzania” możliwość przygotowania nowej listy wykładów.

Uwaga - Serwery kompatybilne z DLNA są dostępne, suivez les étapes décrites ci-dessus pour parcourir les fichiers audio vérifiés compatibles avec DLNA sur l'appareil de lecture.

## RADIO DAB

Istnieje możliwość korzystania z radiodifuzji audio (DAB) w regionie, l'appareil peut également capter les stations DAB. Aplikacja dostępna za darmo w trybie DAB i DAB+.

Placez l'appareil près d'une fenêtre et déployez l'antenne le plus possible pour obtenir une meilleure réception.

Faites défiler le menu main jusqu'à la radio DAB. Appuyez sur „TUNE / WYBIERZ / ENTER” pour activer la fonction.

Zamów żądaną stację która umożliwia skanowanie stacji DAB. Appuyez sur «TUNE / SELECT / ENTER» wlać lancer la recherche et l'appareil affichera la progresja du nombre de canaux reçus. Lorsque cela est fait, une page prédéfinie korespondent à votre action s'affiche.

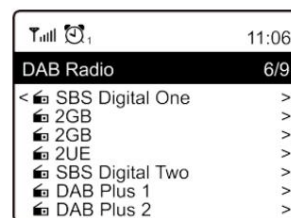

Vous pouvez sélectionner le canal et starter à l'écouter. Chaque fois que vous souhaitez en ajouter un à My Favourite, appuyez sur la touche Appuyez toujours sur la touche (lub «Wstecz/  pour l'ajouter à la liste des favoris. Lewo» sur l'appareil) w celu uzyskania dostępu do listy presélections.

Remarque - Lorsque vous écoutez une radio DAB, appuyez sur la touche pour afficher plus d'informations sur la radio, chaque fois que vous appuyez sur le bouton droit, różnorodne informacje w même temps, opowiadania o częstotliwości radiowej, des textes déroulants (si disponibles) i une grande horloge.

Les nouvelles stations de radio numériques devraient être captées automatiquement par l'appareil si elles font partie d'un multiplex que vous avez déjà reçu. Sinon, vous devez effectuer à nouveau la recherche des présélections.

## Radio FM

Placez l'appareil près d'une fenêtre et déployez l'antenne le plus schab możliwy wlać une meilleure réception.

Faites défiler le menu głównym jusqu'à la radio FM. Appuyez sur „TUNE / SELECT / ENTER” dla startera.

Il vous requestera si vous souhaitez rechercher une station FM. Appuyez sur «TUNE / SELECT / ENTER» dla lancera la recherche et l'appareil affichera la progresja du nombre de canaux trouvés. Lorsque cela est fait, les canaux trouvés seront automatiquement enregistrés dans les présélections et la liste korespondent à votre action sera affichée.

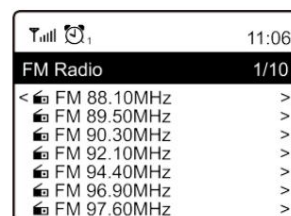



Vous pouvez sélectionner le canal et starter à l'écouter. Chaque fois que vous souhaitez en ajouter un à My Favourite, appuyez sur la touche „FAVORIT” pour l'ajouter à la liste des favoris.

Appuyez toujours sur la touche (lub dotknij) « Tył/Lewo » sur l'appareil) w celu uzyskania dostępu do listy presélections.

Remarque - Lorsque vous écoutez une radio FM, appuyez sur la touche pour afficher plus d'informations sur la radio, chaque fois que vous appuyez sur la touche information s'affichent en même temps, Telles , Różnorodność que la fréquence radio et une grande horloge.

## Szukaj ręcznie

Pour régler la fréquence manuellement, maintenez enfoncé le bouton „TUNE / SELECT / Volume” sur

l'appareil jusqu'à ce que „Tuning” apparaisse dans le coin inférieur droit de l'écran. Utilisez les boutons  /  pour régler la fréquence.

Lorsque vous avez terminé, appuyez longuement sur le bouton TUNE / SELECT / ENTER wlać annuler le réglage manuel

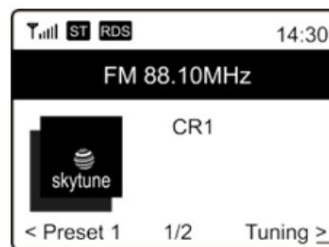



Syntonizacja

## BLUETOOTH

Cet appareil n'est pas compatible avec haut-parleurs lub écouteurs Bluetooth !

Istnieje możliwość transmisji za pomocą Bluetooth i radia, dzięki czemu możesz korzystać z aplikacji. Ce Processus s'appelle «parowanie». L'appareil sert de récepteur pour recevoir le flux de musique à jouer sur celui-ci.

Możesz déjà efektywnie korzystać z aplikacji Bluetooth, cote connexion sera automatiquement restaurée lorsque les deux appareils sont à portée l'un de l'autre et que le fonctionnement Bluetooth a été sélectionné sur la radio. «Parowanie» n'a pas besoin d'être répété. Ta funkcja umożliwia korzystanie z wszystkich urządzeń Bluetooth.

1. Appuyez sur la touche «Menu» wlać do menu wyboru odpowiadającego różnym trybom funkcji.
  2. Użyj dotyku / wybierz tryb funkcji Bluetooth i aplikacji   sur la molette de numérotation.
  3. Passez à l'appareil Bluetooth, który umożliwia połączenie radia i aktywnego trybu aplikacji. L'appareil recherche les appareils Bluetooth dans la plage de réception.
  4. Lorsque la radio est trouvée, votre appareil Bluetooth affiche syn nom: IR45SW.
  5. Wybierz radio na urządzenia Bluetooth.
  6. Lancez la wykład na temat odzieży Bluetooth.
- La wykład a konserwator miejsce a l'aide de la radio

## MINUTERIA SOMMEIL

Vous pouvez régler la minuterie pour laisser la radio se mettre en veille après une durée de 15 do 180 minut.

Sélectionnez «Mise en veille» dans le menu gównym et potwierdź wybór votre.

Sélectionnez maintenant Combien de temps la minuterie doit durer jusqu'à ce que l'appareil s'éteigne



## KONFIGURACJA

Vous trouverez ici les options et réglages supplémentaires disponibles dans le configurateur pour votre appareil.

### Sieć Wi-Fi

#### Dodaj/usuń AP

Dodaj AP - Cette fonction recherche une liste des Routeurs aux alentours.

Usuń AP - Si vous avez déjà ajouté un router et souhaitez le supprimer, choisissez cette option. Remarque - Amenez votre appareil à une distance d'environ 2 mètres du routeur Wi-Fi pour le configurateur.

#### AP: [ ]

Si vous avez ajouté plusieurs routeurs sur la radio et souhaitez en changer, sélectionnez cette option pour le faire.

### Sygnal

Cela montre la force du signal Wi-Fi par le routeur Wi-Fi reçu par la radio. Généralement, les niveaux de signal inférieurs à -70 dBm sont au plus bas et cela influence la réception radio, donc vous devrez peut-être optimiser l'emplacement du routeur ou le détecteur s'il ne présente pas de problème lui-même.

Ważność intelektualna

L'adresse IP est réglée par défaut sur Dynamic. Sélectionnez l'option de transmission de l'adresse IP pour l'adresse IP et l'état de votre réseau.

#### Serwer DNS

Le DNS est réglé par défaut sur Dynamic. Sélectionnez <Fixed> pour passer à un DNS fixe en fonction de l'état de votre réseau.

### Kanały Wi-Fi

Tous les canaux Wi-Fi, qui ne sont pas disponibles pour tous les pays. Il peut y avoir des variations entre les pays. Le résultat est que le choix du réseau Wi-Fi, qui garantit une performance optimale du réseau Wi-Fi.

Nous avons déjà défini les canaux en fonction des exigences de chaque pays. Choisissez le pays dans lequel vous vous trouvez pour obtenir le bon canal.

Europe/Grande-Bretagne est réglé par défaut, appuyez sur le bouton rotatif « TUNE / SELECT / Volume » pour modifier la sélection du pays.

### Data i godzina

La radio définira votre heure locale automatiquement une fois la connexion Internet terminée. Si vous souhaitez effectuer un réglage manuel, effectuez les changements à l'aide des options suivantes:

#### Fuseau horaire

Réglage automatique du fuseau horaire: Cette option est définie par défaut.

Réglage manuel du fuseau horaire: Choisissez cette option si vous souhaitez définir l'heure dans une autre région. Choisissez et mettez en surbrillance la région/ville que vous préférez et appuyez sur «OK» pour confirmer.

Couplée avec NTP (utiliser l'heure du réseau), l'heure d'été (DST) sera réglée automatiquement si vous choisissez d'utiliser l'heure du réseau (NTP).

### Zdefiniuj format de l'heure

Choisissez la notation de 12 heures ou de 24 heures que vous préférez.

### Zdefiniuj format daty

NTP (użytkownik l'heure du réseau)

NTP służy do synchronizacji zegarów z serwerem czasowym. Votre appareil se synchronise par défaut avec le serveur temporel à chaque mise sous stress et connexion à Internet. Cela garantit un très haut degré de précision de l'horloge de l'appareil. Vous pouvez la modifier pour utiliser un autre serveur temporel en saisissant l'adresse URL (voir le serveur NTP ci-dessous). Vous pouvez choisir « Nie używaj czasu sieciowego » si vous ne le souhaitez pas utiliser deserver temporel.

Możesz wybrać narzędzie NTP do synchronizacji zegara, uzyskać dostęp do protokołu NTP (Network Time Protocol) i zastosować „OK” do modyfikacji. Vous verrez «Ustaw datę i godzinę» w menu.

Sélectionnez cette Option et réglez la date et l'heure comme vous le souhaitez.

### Serwer NTP

NTP służy do synchronizacji zegarów z serwerem czasowym. Le serveur utilisé pour l'appareil est affiché ici.

### Język

La langue par défaut est l'anglais, mais vous pouvez choisir d'autres langues à votre guise.

Faites défiler avec la molette « TUNE / SELECT / Volume » wystarczy wskazać punkt towarzyszący i aplikacji na «TUNE / SELECT / Volume ». Faites défiler pour le mettre en surbrillance et appuyez sur „TUNE / SELECT / Volume” pour sélectionner votre langue préférée. L'anglais, le français, l'espagnol, l'italien, l'allemand, le néerlandais, le polonais, le russe et le chinois simplifié sont disponibles.

### Lokalne radio

Par défaut, la radio est configurée pour l'automatique découverte de stations radio dans la région à l'aide d'une connexion à Internet et assure l'accès aux stations nationales dans les zones sélectionnées. Vous pouvez également définir Local sur une autre région si vous le souhaitez. Mettez en surbrillance Radio locale et appuyez sur TUNE / SELECT / VOLUME. Sélectionnez Définir la radio locale manuellement pour modifier le paramètre de région.

### Konfiguracja DAB

#### Recherche des présélections DAB

Vous pouvez toujours Effectuer une nouvelle recherche des canaux DAB en sélectionnant cette option. Tous les présélections et canaux actuels seront effacés.

#### Présélection des radios DAB

Les stations DAB recherchées seront listées ici pour être gérées. Vous pouvez déplacer la position ou même supprimer une station. Faites défiler jusqu'à la Station et appuyez sur la touche . Une fenêtre contextuelle se présentera: Przesuń w górę Przesuń w dół i Usuń.

## Konfiguracja FM

### FM regionu

Choisissez la région en fonction de votre umieszczenie ciała pour définir la plage de recherche de l'appareil.

### Recherche des présélections FM

Vous pouvez toujours Effectuer une nouvelle recherche des canaux DAB en sélectionnant cette opcja. Tous les présélections et canaux actuels seront effacés.

La radio ayant la fréquence la plus basse des valeurs recherchées sera mise en surbrillance. La liste des présélections sera enregistrée à moins qu'une nouvelle recherche des présélections ne soit Effectuée.

### Présélection des radios FM

Vous pouvez ajuster le classement prédéfini à l'aide de «Przesuń w dół», «Przesuń w górę» lub «Usuń». Mettez en surbrillance l'une des présélections, puis appuyez sur la touche (lub «Do przodu/Prawo» sur l'appareil), przejdź do menu «Edytuj».

Appuyez toujours sur la touche (lub „Wstecz/Lewo” sur l'appareil) w celu uzyskania dostępu do listy présélections.

## Konfiguruj wykład

Ceci pozwala zdefiniować tryb wykładu zgodny z transmisją strumieniową UPnP/DLNA: Powtórz wszystko, powtórz raz lub losowo.

### Reprezentuj sięw handlu

Cette foction est sur ON par défaut. La radio reprendra son dernier état de foctionnement lorsqu'elle sera mise sous napięcie la fois suivant, par exemple si elle était en train de jouer une stacji radia avant la mise hors napięcie, elle recommencera à jouer la dernière stacja écoutée à la prochaine mise sous napięcie.

### Retro-oświetlenie

Vous pouvez définir le niveau de rétroéclairage de l'écran selon vos préférences. Deux réglages sont möjliwies: Mode et niveau

#### Tryb - Normalny lub É conomie d'énergie

Normalny - l'affichage maintient en permanence le même niveau de luminosité sans l'atténuer.

Dim - l'affichage s'assombrit po 20 sekundach, dzięki którym możesz manipulować radiem.

#### Niveau - Lumineux et tamisé

Bright - Permet d'ajuster le niveau de luminosité en mode normal.

Dim - Permet d'ajuster le niveau de luminosité en mode tamisé.

#### Gradient w trybie veille

Lorsque la radio est en mode veille, tournez la molette «TUNE / SELECT / Volume » pour régler le niveau de rétroéclairage selon vos préférences, surtout wisiorek la nuit.

## EQ (regulator)

Różne gatunki de musique peuvent être définis (pour la sortie casque et la sortie ligne unikalność).

#### Tampon okresowy

Vous pouvez parfois avoir une écoute inégale de la radio internetowe. Cela peut se produire si la connexion Internet est lente ou si une congestion du réseau se produit. Pour pomocnik à améliorer la sytuacji, vous pouvez choisir une période tampon plus longue pour capter quelques secondes de flux radio avant de starter à écouter.

La valeur par défaut est 2 sekundy. Vous pouvez choisir 5 sekund si vous souhaitez avoir une période de mise en mémoire tampon plus longue.

#### Informacje

Affichez les Informations Sur Le Réseau et Le Systeme de Votre Radio.

Możesz używać swojego komputera do różnych łańcuchów ulubionych, korzystać z adresu IP i udostępniać informacje na temat adresu IP (Konfiguracja> Informacje> Réseau> IP) i udostępniać informacje do nawigacji na komputerze PC.

#### Aktualna wersja

Une version du logiciel peut être disponible de temps à autre pour mettre à jour les fonctionnalités de la radio. Vérifiez régulièrement les updates pour garder votre radio à jour avec le dernier logiciel.

#### Ponowne inicjowanie

Vous pouvez Effectuer la réinitialisation pour effacer tous les réglages et revenir à ceux par défaut. Veuillez noter que toutes les présélections de lastation, les réglages et la konfiguracja seront effacés après avoir Effectué la réinitialisation.

## AJOUTER VOTRE URL FAVORITE/GÉ RER LE FAVORI PAR PC

Możesz wybrać ulubioną stacjęradiową, która umożliwi zapoznanie się adresem URL strumieniowej publikacji audio w radiu.

Nous Fournissons unserver intégré dans votre radio et vous pouvez gérer vos ulubione stacje à tout moment pour les ajouter à la liste lub modyfikator celle-ci. Suivez les étapes ci-dessous pour accéder auserver intégré:

Connectez votre PC au meme réseau Wi-Fi que votre radio.

Przejdź do głównego menu, przejdź do Konfiguracja > Informacje > Sieć > IP.

Możliwość przeglądania sieci Web (bez opłat za Internet Explorer i Chrome) na komputer PC i adres IP radia (przykładowo 192.168.1.11). L'écran apparaî tra comme ci-dessous:

## MY STATIONS

Channel Group : ROOT

	Channel Name	URL						
1.	DJ AAM Radio FM	*****	Edit	Delete	Top	Up	Down	Bottom
2.	Country Radio Switzerlar	*****	Edit	Delete	Top	Up	Down	Bottom
3.	Bigbeat	*****	Edit	Delete	Top	Up	Down	Bottom
4.	24Radio Switzerland	*****	Edit	Delete	Top	Up	Down	Bottom
5.	AFN American Freedom	*****	Edit	Delete	Top	Up	Down	Bottom
6.	Energy Berlin	http://energyradio.de/bremen	Edit	Delete	Top	Up	Down	Bottom
7.	MP3 Pro	http://www.katrafm.com/katrafm_mp3pro.m3	Edit	Delete	Top	Up	Down	Bottom
8.	2	http://www.ultranet.biz/vegasandanski.m3u	Edit	Delete	Top	Up	Down	Bottom
9.	stream 2	http://lindowsradio.com:8600/listen.pls	Edit	Delete	Top	Up	Down	Bottom
10.	aac 128	http://eastlondonradio.com:8100/bighigh.aac	Edit	Delete	Top	Up	Down	Bottom
11.	Seoul Shoutcast	http://yp.shoutcast.com/sbin/tunein-station.	Edit	Delete	Top	Up	Down	Bottom

Add Channel

Channel Name	URL		
<input type="text"/>	<input type="text"/>	Submit	Reset

Vous pouvez saisir le nom et l'URL d'une nouvelle station radiowej w sekcji «Dodaj kanał», kliknij przycisk «Prześlij». Nowa stacja se synchronisera immédiatement avec la liste de favoris de votre radio. Pouvez ajouter jusqu'à 99 stations radiowych.

### PRZEWODNIK PO WYJŚCIU

Problem	Przyczyna	Rozwiązania
Niemożliwe połączenie z siecią Wi-Fi	Sieć w panna	<p>Potwierdź połączenie przez Wi-Fi lub Ethernet, aby uzyskać dostęp do Internetu (c'est-à-dire qu'il peut naviguer sur le Web) i użyj mojego adresu.</p> <p>Sprawdź serwer DHCP, który jest dostępny, abyś mógł skonfigurować adres IP statyczny dla radia.</p> <p>Sprawdź que votre pare-feu ne bloque aucun port sortownik. Aby uzyskać minimum, radio może uzyskać dostęp do portów UDP i TCP 80,443, 8008 i portów 53 do DNS.</p>
	Le Routeur Restreint l'accès aux adress	<p>Uzyskaj adres MAC dans Konfiguracja &gt; Informacje &gt; Sieć &gt; Wi-Fi MAC i ajoutez-la à la liste d'équipements autorisée sur votre point d'accès. Uwaga: La radio</p>

	Repertuar MAC	dyspozycji d'adreses MAC odrębnych pour les réseaux filaires et sans fil;
	Wygazanie niewystarczającego sygnału Wi-Fi	Zweryfikuj odległość jusqu'au router; respectez si un ordonnateur peut se connecter au réseau à cet endroit Optymalizacja odległości rozmieszczenia trasy
	Metoda szyfrowanie wiadomości	Modifiez la méthode de chiffrement sur le router. Bezpłatne ładowanie radia WEP, WPA, WPA2
	Le pare-feu empêche l'accès	Windows Media Player: różne rodzaje plików, których nie potrzebujesz, aby Microsoft mógł skonfigurować d'UPnP.
Si votre radio peut se connecter au réseau avec succès, mais ne peut pas jouer sur une station		La Station ne diffuse pas à cette heure de la journée (rappelez-vous qu'elle peut être située dans un Fuseau horaire différent).  Trop de personnes essaient de se connecter au serveur de la station de radio et sa capacité est insuffisante.  Stacja atteint le nombre maximum autorisé d'auditeurs simultanés.  Le Lien vers la radio est prêté. Il est mis à jour automatiquement chaque jour, donc la prochaine fois que vous allumez le Lien Sera Reconnu.
Brak odbioru DAB/FM		Effectuez une reinitialisation de la radio et déployez l'Antenne.  Rapprochez la radio de la fenêtre.
Odbiór radia DAB/FM jest przeciętny		Vérifiez que l'antenne est déployée pour obtenir une puissance de signal maximale et une meilleure réception.  Sprawdź que vous n'avez pas d'autres équipements trop proches de votre radio, causant des interférences.
Brak sygnalu		Réglez le Volume à l'aide de la molette Syntonizacja/ Wybór.  Sprawdź que le cordon d'alimentation est branché à l'arrière de la radio et que la Prise murale est sous tension.

## IMPORTER

Wörlein GmbH  
ulica Gewerbestraße 12  
D 90556 Cadolzburg  
Niemcy

Tel. : +49 9103 71 67 0  
Faks : +49 9103 71 67 12  
E-mail : [serwis@soundmaster.de](mailto:serwis@soundmaster.de)  
Strona internetowa: [www.soundmaster.de](http://www.soundmaster.de)

La version actuelle du mode d'emploi peut être téléchargée sur [www.soundmaster.de](http://www.soundmaster.de)

Sous réserve de modifications techniques et d'erreurs d'impression Copyright de  
Wörlein GmbH, 90556 Cadolzburg, [www.soundmaster.de](http://www.soundmaster.de)  
Unikalna reprodukcja avec l'autorisation expresse de Woerlein GmbH



## ŚRODOWISKOWE



Gooi dit produkt niet weg bij het huishoudafval aan het einde van de levensduur ervan. Breng het produkt terug naar een inzamelingspunt voor hergebruik van electrorische en elektronische apparatuur. Dit wordt aangegeven drzwi dit symbol op het produkt, w de gebruiksaanwijzing op de verpakking.

De materialen zijn recyclebaar volgens hun etikettering. Door materialen te hergebruiken of andere vormen van recycling van oude apparaten en verpakkingen, leftt u een belangrijke bijdrage aan de bescherming van ons milieu.

Verwijder indien nodig de Batterijen en persoonlijke gegevens voordat u deze gratis weggooit en vraag uw plaatselijke overheid naar het verantwoordelijke afvalpunt..

	<b>WARSCHUWING</b>	
Risiko voor een elektrische schok Nie otwieraj!		
Waarschuwing: Verwijder de behuizing (of achterzijde) niet, om het risico op elektrische schokken te verkleinen. Geen voor de gebruiker te onderhouden onderdelen binnenin het apparaat. Laat reparatie over aan gekwalificeerd onderhoudspersoneel.		



Dit symbol wijst op de aanwezigheid van een gevaarlijke obejmujący binnenin de behuizing, die groot genoeg is om electrorische schokken te veroorzaken.



Dit symbol wijst de gebruiker op de aanwezigheid van belangrijke gebruiks- en onderhoudsinstructies voor het apparaat.



Gebruikte Batterijen zijn gevaarlijk afval en mogen NIET weggegooid worden bij het huishoudelijk afval!!!  
Als consent bent u wettelijk verplicht alle Batterijen terug te brengen voor milieuvriendelijk hergebruik - of de Batterijen gevaarlijke stoffen\*) bevatten of niet.

U kunt Batterijen gratis terugbrengen naar openbare inzamelingspunten in uw gemeente of bij winkels die de betreffende soort Batterijen verkopen.

Alleen volledig lege baterii.

\*) z oznaczeniem Cd = kadm, Hg = kwik, Pb = lood

	<b>WARSCHUWING</b>
<b>BATTERIJ NIET DOORSLIKKEN, RISICO OP MARKI CHEMICZNE</b>	
Dit produkt bevat een knoopcelbatterij. Als deze knoopcelbatterij wordt ingeslikt, kan dit in slechts 2 uur tot ernstige brandwonden leiden en zelfs fataal aflopen.	
Houd nieuwe en gebruikte Batterijen uit de buurt van kinderen. Als de Batterijhouder niet goed kan worden gesloten, stop het produkt te gebruiken en houd het uit de buurt van kinderen.	
Als u denkt dat batterijen zijn ingeslikt of in een willekeurig lichaamsdeel terecht zijn gekomen, raadpleeg onmiddellijk uw arts.	



Luister nooit langdurig op hoge Volumeniveaus, om mogelijke gehoorbeschadiging te voorkomen.

• Gebruik het apparaat alleen binnenshuis in een droge omgeving.

• Bescherm het apparaat tegen vocht.

• Otwarte urządzenie grzewcze niet. ELEKTRYCZNE SCHOKGEVAAR! Laat opening en reparatie over aan gekwalificeerd onderhoudspersoneel.

## Veiligheids-, milieu- en instellingsaanwijzingen

- Sluit dit apparaat alleen aan op een goed geïnstalleerd en geaard stopcontact. Zorg ervoor dat de netspanning overeenkomt met het de specificaties op het etiket.
- Zorg ervoor dat het electriciteitssnoer droog blijft tijdens gebruik. Zorg ervoor dat het electriciteitssnoer niet afgeknepen of op een andere manier beschadigd wordt.
- Beschadigde snoeren of stekkers moeten meteen worden geautoriseerd vervangen onderhouden personeel.
- In geval van bliksem moet de stekker onmiddellijk uit het stopcontact getrokken worden.
- Wanneer kinderen het apparaat gebruiken, moeten od góry do dołu.
- Reinig het apparaat alleen met een droge doek.
- Gebruik GEEN SCHOONMAAKMIDDELEN z SZKOŁA ODPOWIADA!
- Stel het apparaat niet bloot aan direct zonlicht of andere hittebronnen.
- Instalator het apparaat op een plaats met voldoende ventilatie, om oververhitting te voorkomen.
- Dek de ventilatieopeningen nie af!
- Instalator het apparaat op een veilige en vibratie-vrije plaats.
- Instalator het apparaat zo ver mogelijk uit de buurt van Computers en magnetrons; anders kan de radio-ontvangst gestoord worden.
- Otwórz de behuizing nie enprober het apparaat nie te repareren. Dit is gevaarlijk en doet uw garantie vervallen. Reparacje mogą alleen uitgevoerd worden geautoriseerd onderhoudspersoneel. drzwi
- To urządzenie jest uitgerust met een „Lasse 1 Laser”. Vermijd blootstelling aan de laserstraal; dit kan verwondingen aan de ogen veroorzaken.
- Gebruik alleen kwik-en cadmium-vrije Batterijen.
- Gebruikte Batterijen zijn gevaarlijk afval en mogen NIET weggegooid worden bij het huishoudelijk afval!!! Breng de Batterijen terug naar uw handelaar of naar inzamelingspunten in uw gemeente.
- Houd Batterijen buiten bereik van kinderen. Kinderen kunnen Batterijen na ongeluk inslikken. Raadpleeg onmiddellijk een dokter wanneer een kind een Batterij ingeslikt heeft.
- Controleer uw Batterijen regelmatig om Batterijlekkage te voorkomen.
- De stekker of een koppelkabel wordt gebruikt als onderbrekingsapparaat. De onderbrekingsapparaten zullen gereed zijn voor gebruik.
- Zet geen open vuurbronnen, zoals brandende kaarsen, o urządzeniu.
- Zet geen met vloeistof gevulde objecten, zoals vazen, op het apparaat.
- Dit apparaat is voor gebruik in omgevingen met een gematigd klimaat; niet geschikt in landen met een tropisch klimaat.

## MIEJSCE ZAKŁADANIA

### PRZEDSTAWIENIE

- 1 GŁOŚNIK
- 2, ULUBIONE
- 3 MENU
- 4 LOKALNE
- 5 Pokrętko EQUALISER
- 6 SCHEMAT
- 7 TYŁ / LEWO
- 8 ENTER / PRAWO
- 9 MOC
- 10 Kłaśnięcie

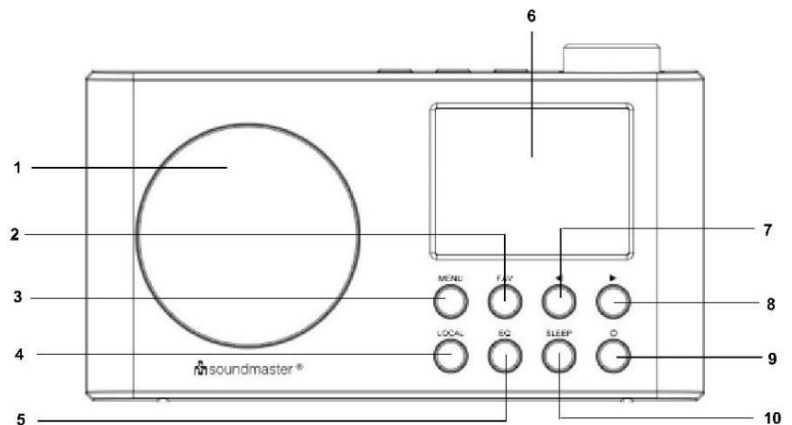

### BOVENAANZICHT

- 11 PRESET Stacja 2
- 12 PRESET Stacja 1
- 13 PRESET Stacja 3
- 14 STROJENIE/WYBÓR/GŁOŚNOŚĆ  
Guzik

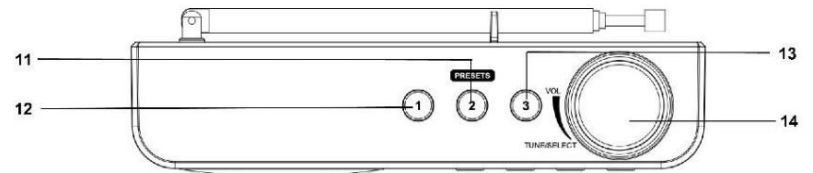

### ODKRYJ

- 15 ANTENA
- 16 WSKAŹNIKI LED voor het opladen van de  
Batteryij
- 17 KOPTELEFONU  
ODPROWADZANIE
- 18 DC W GNIAZDZIE

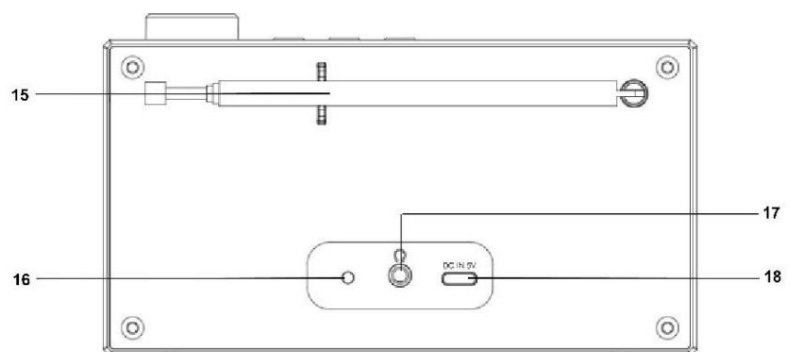

## INSTALACJA

### ZAWARTOŚĆ DOSTAWY

- Hoofdeenheid
- Gebruiksaanwijzing

Kabel USB DC (typ C)

### STROOMWOORZIENING,

Zorg ervoor dat de spanning hetzelfde is, ook is het mogelijk om de identifikatie plaatje van de hoofdunit. Sluit de meegeleverde USB typu „C”-kabel na DC IN 5V-aansluiting van het Apparaat. Steek de USB-connector in geschikte USB-port.

De wskaźnik LED licht op tijdens het opladen van de ingebouwde Batteryijen. (Rood lampje=opladen; Groen lampje=opgeladen)

## ODDZIAŁY BASOWE

### WSTĘPNE / WSTĘPNE

Houd de „POWER” -knop ingedrukt om het apparaat aan te trekken.

Houd tijdens de aan-stand de „POWER” -knop ingedrukt om het apparaat uit te schakelen.

### WYBIERZ MODY

Druk tijdens de aan-modus op de knop "MENU" om naar het hoofdmenu te gaan. Wyświetl przycisk „TUNE/SELECT/VOLUME” totdat de gewenste modus op het display wordt weergegeven en druk op de knop „TUNE/SELECT/VOLUME” za pomocą tego modus te Selecteren.

### WOLUMEN AANPASSEN

Draai de knop „TUNE/SELECT/VOLUME” pozwala uzyskać dostęp do tej głośności.

## PIERWSZE KROKI

Naciśnij i przytrzymaj przycisk zasilania, aby włączyć urządzenie.

### WYBÓR JĘZYKA

Wanneer u de radio voor de eerste keer aanzet, moet u de gewenste taal selecteren.

Sieć bezprzewodowa LAN (WiFi)

Gebruik „TUNE/SELECT/VOLUME” na drzwiach de tekens te bladeren totdat het juiste teken is gemarkeerd en druk op de knop „TUNE/SELECT/VOLUME” om het volgende teken in te voeren. Przycisk „ TUNE/SELECT/VOLUME ” ingedrukt om te bevestigen wanneer het laatste teken van het wachtwoord is bereikt en gemarkeerd.

Uwaga: De beveiligingscode to hoofdlettergevoelig.

1. Als u dit voor het eerst gebruikt, dan zal de Konfigurator Network Wizard in woorden weergegeven. Selecteer Ja om de netwerkconfiguratie te starten. Druk op de toets „Back/Left” om Ja te markeren en druk ter bevestiging op de „TUNE/SELECT/VOLUME”.

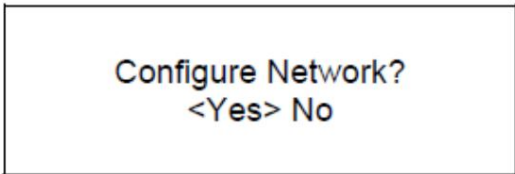

Configure Network?  
<Yes> No

2. Selecteer AP Toevoegen/Verwijderen in de lijst, gebruik de „TUNE/SELECT/VOLUME” om te scrollen, druk op deze knop om te bevestigen en Selecteer vervolgens AP Toevoegen (Skanowanie):

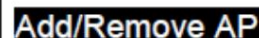
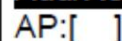
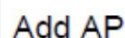
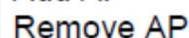





3. Urządzenie zal Beginnen te zoeken naar beschikbare WiFi-routers in de buurt. Przewiń naar uw netwerk en druk ter bevestiging op „TUNE/SELECT/VOLUME”. Als uw WiFi-netwerk beschermd is Door een beveiligingscode, dan zult u worden gevraagd een wachtzin/wachtwoord in te voeren.

Opmerking: Het wachtwoord is hoofdlettergevoelig. Als u het wachtwoord niet kent, raadpleeg dan de persoon die uw netwerk heeft ingesteld.

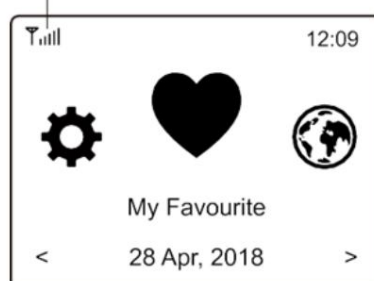
4. Wanneer de WiFi-verbinding is geslaagd, dan zal Association Complete kort worden weergegeven. De WiFi-siginaalbalk zallinksboven in de hoek van de display verschijnen.

tablica sygnałów WiFi



## FUNKCJE OVERZICHT VAN EIGENSCHAPPEN PL

Druk op „MENU” om het hoofdmenu te openen. Wyświetlanie „TUNE/SELECT/VOLUME” podczas przewijania:

Moje ulubione	De lijst met ulubione stacje openen die zijn toegewezen aan de voorkeuzestations.  Er zijn tot 99 voorkeuzestations beschikbaar.
Radio internetowe	Begin hier te zoeken naar stacji radiowych wereldwijd.
Mediacentrum U	kunt muziek przeglądać i przesyłać strumieniowo w sieci za pośrednictwem urządzenia kompatybilny z UPnP i DLNA.
Radio DAB	DAB+ pl DAB-radiosignalen ontvangen die beschikbaar zijn in uw omgeving.
Radio FM	Ordinaire FM-radiostacje ontvangen die beschikbaar zijn in uw omgeving.
Bluetooth	Bluetooth zapewnia strumienie audio (ontvangst) dla tych, które są używane przez inne urządzenia z eingeschakelde, funkcja Bluetooth z elkaar te zijn gepaard/verbonden.
Śpioch	Schakel de timer in om de radio op stand-by te laten schakelen zodra de geselecteerde tijd is verstreken.
Konfiguracja	Meer beschikbare opties/instellingen die u naar wens kunt aanpassen.

## RADIO INTERNETOWE

Selecteer Internet Radio in het hoofdmenu en u zult de hieronder beschreven opties vinden:

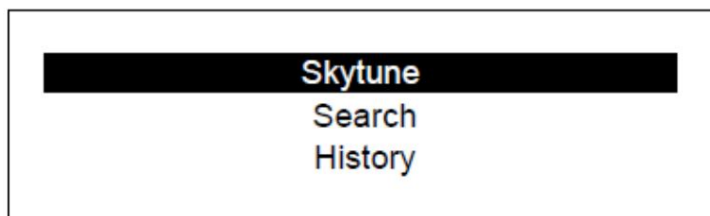

Niebo

Wybierz Skytune z duizenden stacji radiowych wereldwijd te genieten. U kunt uw zoekopdracht filteren op Regio, Muziekgenre en Gesproken Woord.



Możesz spotkać się lokalnymi stacjami radiowymi, które są otwarte na beschikbaar zijn w Internecie, przechodząc przez internetverbinding.

Opmerking - U kunt de region van de Lokale Radio veranderen in Konfiguracja> Lokalna konfiguracja radia. Zie aub paragraaf 11 voor meer informatie.

Szukaj

U kunt naast het przeglądarky van de lijst met radiostations ook enkele karakters van het gewenste stacja invoeren om te filteren/destationlijst in te korten.

Zapisane

Lista stacji radiowych na całym świecie, maksymalnie 99 stacji.

Również u naar meer dan 99 stacji hebt geluisterd, dan zal het eerst beluisterde stacji worden overgeschreven.

Włącz radio internetowe

Wanneer het afspelen van een radiostation wordt gestart, dan kan er meer radio-informatie worden weergegeven. Druk terwijl het afspeelscherm wordt weergegeven op de toets Rechts, zie hieronder:



Telkens chce u op de toets **Rechts** drukt, zal er verschillende informatie worden weergegeven, zoals tijd, bitsnelheid van de stream, tracknaam, artiestnaam (indien beschikbaar), de grote tijds klok en het logo van het radiostation (indien beschikbaar):

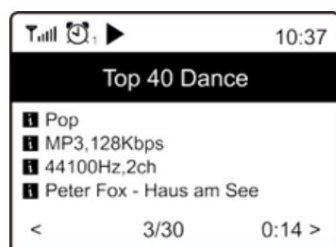

Moje ulubione

Deze optie toont de lijst met uw ulubionych stacji die zijn toegewezen als de voorkeuzestations.

Een Station opslaan als voorkeuze

Wanneer een radiostation speelt, kunt u de „FAVORITE”-knop ingedrukt houden en het volgende pictogram verschijnt, zie hieronder. Dit betekent dat de zender toegevoegd aan de favorietenlijst.

ikona-przedmiotu

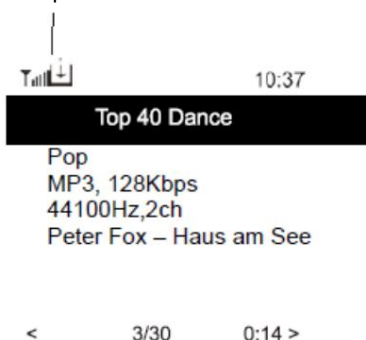

Het onlangs toegevoegde stacja zal altijd als het laatste stacja w de Favorietenlijst worden weergegeven. U kunt tot 99 voorkeuzestations opslaan.

Bohater stacji

navigeer naar My Favourite in het hoofdmenu en selecteer het om te bevestigen.

Oceń swoje ulubione

Kies het radiostation dat u wilt bewerken in de Favorietenlijst druk op „ENTER / RIGHT” op het apparaat. Hierdoor zal het Bewerkingsmenu worden geopend z wybranymi opcjami:

Omlaag bewegen – ranking stacji omlaag bewegen.

Omhoog bewegen - Ranking stacji omhoog bewegen Wissen – Een bepaald stacji Wissen.

Przejdź na górę- De zender bovenaan de lijst

Przejdź na dół – Het stacja onderaan de lijst

## ŚRODOWISKO

To urządzenie obsługujące UPnP i jest kompatybilne z DLNA.

Dit biedt de mogelijkheid muziek te streamen via uw netwerk. Dit vereist een compatibilne urządzenie na uw netwerk dat als een server kan functioneren. Dit kan bijvoorbeeld een netwerkharddrive zijn of een Conventionele PC met bijv. W systemie Windows 8 mozesz otworzyć folder, w którym znajdują się multimedia. U kunt de folders vervolgens bekijken en afspelen op het apparaat.

Opmerking - Zorg er voor dat uw laptop verbonden is met hetzelfde WiFi-netwerk als de radio voordat u deze functie begint te gebruiken.

### Muzyka strumieniowa

Aby skonfigurować serwer zgodny z UPnP/DLNA, można go skonfigurować w mediach, aby móc korzystać z radia, jeśli jesteście początkującym muzykiem i strumieniowca.

Wybierz Media Center w het hoofdmenu en kies UPnP.

Het kan enkele seconden duren totdat de radio het zoeken naar beschikbare UPnP-servers heeft voltooid. Als er geen UPnP-servers zijn gevonden, dan zal Pusta lista słów weergegeven.

Wybór serwera UPnP na dane podczas skanowania jest uitgevoerd.

De radio zal de beschikbare mediacategorieën van de UPnP-server weergeven, zoals

'Muzyka', 'Listy odtwarzania', itp.

Selecteer de mediabestanden die u wilt afspelen.

Aby to zrobić, wybierz opcję Konfiguracja > Konfiguracja odtwarzania.

### Moja Afspeellijst

U kunt uw eigen afspeellijsten creëren voor de UPnP-muziekbestanden. Kies en markeer een track die u aan de afspeellijst wilt toevoegen, houd de „TUNE/SELECT/VOLUME” ingedrukt totdat het teken verschijnt. De track zal worden toegevoegd aan Mijn Afspeellijst.

### Moja wiedza ekspercka

Zobacz wszystkie utwory na „Mojej liście odtwarzania”, które nie są odtwarzane przez te utwory.

Opmerking - umożliwia także kompatybilność serwerów DLNA za pomocą hebt, volg dan de hierboven genoemde stappen om de audiobestanden van een compatibilnego urządzenia DLNA, które przeglądasz po spelen op het apparaat.

## RADIO DAB

Również Digitale Audiobroadcasting (DAB) w dowolnym miejscu jest urządzeniem, które umożliwia dostęp do stacji DAB. Jest to urządzenie używane w systemie DAB jako DAB+.

Plaats het apparaat dicht in de buurt van een raam en trek de antenne zo ver mogelijk uit voor een optime ontvangst.

Przełącz menu radia DAB w radiu DAB, aby je schakelen. Drukuj na „TUNE/SELECT/VOLUME” na początku.

Możesz skorzystać z funkcji Scan DAB Station , która będzie dostępna.

Druk op „TUNE/SELECT/VOLUME” umożliwi skanowanie te starten terwijl de voortgang van het aantal ontvangen kanałn zal worden weergegeven.

Wanneer de scan is voltooid, dan zal er een voorkeuzepagina worden weergegeven met verschillende opties.

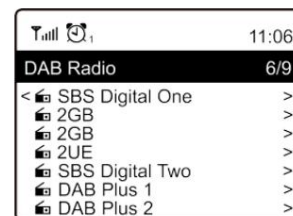

U kunt een kanaalselecteren o er naar te luisteren. Chcesz zobaczyć mój ulubiony wilt toevoegen, druk dan op de toets „ULUBIONE” om het aan de favourietenlijst toe te voegen. Druk altijd op de toets om terug te keren naar de Voorkeuzelijst.

Opmerking - Wanneer er een DAB-station wordt afgespeeld, dan kunt u op de toets drukken om meer radio-informatie te bekijken. Telkens wanneer u op de toets Rechts drukt, zal er verschillende informatie worden weergegeven zoals de radiofrequentie, rollende teksten (indien beschikbaar) en de grote tijds klok.

Nieuwe digitale radiostacj e dienen automatisch drzwi het apparaat te worden opgepikt als deze deel uitmaken van een multiplex die al is ontvangen. U dient anders de Voorkeuzescan opnieuw uit te voeren.

## Radio FM

Plaats het apparaat dicht in de buurt van een raam en trek de antenne zo ver mogelijk uit voor een optime ontvangst.

Przewiń menu radia FM do radia FM, aby je schakelen. Drukuj na „TUNE/SELECT/VOLUME” na początku.

U zult worden gevraagd of u de functie Scan FM-station wilt uitvoeren.

Druk op „TUNE/SELECT/VOLUME” umożliwi skanowanie te starten terwijl de voortgang van het aantal ontvangen kanałn zal worden weergegeven.

Wanneer de scan is voltooid, dan zullen de gevonden kanałn automatisch als voorkeuze worden opgeslagen en verschijnt er een kanaallijst met verschillende opties.

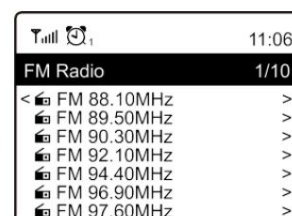

U kunt een kanaalselecteren o er naar te luisteren. Chcesz zobaczyć mój ulubiony wilt toevoegen, druk dan op de toets „ULUBIONE” om het aan de favourietenlijst toe te voegen.

Druk altijd op de toets om terug te keren naar de Voorkeuzelijst.

Opmerking - Wanneer de FM-radio wordt afgespeeld, dan kunt u op de toets drukken om meer radio-informatie te bekijken. Telkens wanneer u op de toets drukt, zal verschillende informatie worden weergegeven, zoals de radiofrequentie en grote klokweergave.

### Ręcznie wykonane

Możesz często korzystać z ręcznego afstemmen lang op de „TUNE/SELECT/VOLUME” op het apparaat te drukken totdat „Tuning” rechtsonder in de hoek van de display verschijnt. Gebruik de toets / om de częste po te stemmen. Wanneer u klaar bent, druk dan lang op de toets „TUNE/SELECT/VOLUME” om de handmatige afstemfunctie te verlaten

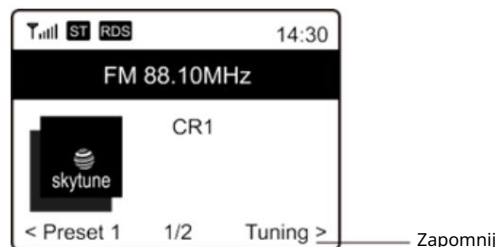

Zapomnij

## BLUETOOTH

### Uwaga:

To jest bluetooth ingang waarbij het koppelen van głośniki/koptelefoons przez bluetooth niet mogelijk is

Voordat signaaloverdracht tussen uw Bluetooth-apparaat en de radio mogelijk is, moeten beide apparaten worden gekoppeld. Dit słoowo procesowe „parowanie” genoemd. Het apparaat werkt als een ontvanger om de muziekstream te ontvangen en op het apparaat af te spelen.

Możesz także zobaczyć wszystkie urządzenia Bluetooth, które są dostępne, a funkcja Bluetooth w radiu jest geselecteerd. De „paring” hoeft in dit geval niet te worden herhaald. Deze functie moet misschien echter wel worden geactiveerd na uw Bluetooth-apparaat.

1. Druk op de toets „Menu” om hetselectiemenu weer te geven voor de verschillende tryb użytkowania.
2. Gebruik de „TUNE/SELECT/VOLUME” Knop om de Bluetooth-gebruiksmodus te Selecteren en druk op de draaiknop.
3. Schakel uw Bluetooth-aparaat waarmee u de radio wilt verbinden en activeer hier de tryb parowania. Het apparaat zal Beginnen te zoeken naar Bluetooth-aparatuur binnen het ontvangstbereik.
4. Zodra de radio jest aktywna, zal uw Bluetooth-aparaat de radionaam IR6500SW nawet więcej.
5. Wybór radia przez urządzenie Bluetooth.
6. Uruchom urządzenie Bluetooth.

De muziek zal nu poprzez radio klinken

## ŚPIĄCY

U kunt de slaaptimer instellen om de radio op stand-by te laten schakelen nadat de geselecteerde tijd binnen het bereik van 15 minuten tot 180 minuten is verstreken.

Wybierz funkcję menu ekranowym i za pomocą opcji „TUNE / SELECT / VOLUME”.

U zult het icoontje op de display zien verschijnen als de timer jest przetwarzany.



## KONFIGURACJA

U zult hier alle beschikbare instellingen/opties vinden waarmee u uw apparaat naar wens kunt configureren.

### Sieć WiFi

#### AP Toevoegen/Verwijderen

Dodaj AP - Deze optie zal naar een lijst routers zoeken die in de buurt zijn.

Usuń AP - Als u al een router hebt toegevoegd, dan kunt u deze met deze optie verwijderen. Opmerking - Houd het apparaat altijd binnen 2-metrowy router WiFi do instalacji.

#### AP: [ ]

Możesz także używać routera hebt toegevoegd op de radio en van router wilt wisselen, Selecteer dan deze optie.

#### Sygnal

Hier wordt de sterkte van het WiFi-sygnal z routera WiFi weergegeven zoals ontvangen drzwi radia.

Signaalniveaus lager dan -70dBm zijn gewoonlijk zwakkere niveaus en kunnen de ontvangst van uw radio aantasten. U dient de router in dit geval mogelijk te verplaatsen of naar problemen in de router zelf te zoeken.

Ważność intelektualna

IP jest standardowym przetwarzaniem dynamicznym. Wybierz opcjęom te veranderen w stałym adresie IP, korzystając z warunków sieciowych.

#### Serwer DNS

DNS jest standardowym systemem dynamicznym. Wybierz opcjęom te veranderen w <Fixed> DNS aan deze van uw netwerkconditie.

### Kanały WiFi

Niet alle WiFi-kanalen zijn beschikbaar w krainie łości. Verschillende landen kunnen verschillende kanałn beschikbaar stellen. Jest to kanał WiFi, który można wybrać, aby uzyskać dostęp do funkcji Wi-Fi.

Wij hebben de kanałan al ingesteld volgens de vereisten in verschillende landen. Kies het land in de lijst waar u verblijft om de Correcte kanałan te krijgen.

Opcja „ Europa/Wielka Brytania” jest standardem stosowana; druk op de „TUNE/SELECT/VOLUME” om de landselectie te veranderen.

Możesz skorzystać z serwera DNS, który może zostać utworzony przez andersa, a także z serwera DHCP. Przewiń do DNS i zobacz hetzelfde uit.

Opmerking - Gebruik DHCP om dezelfde netwerkparameters te krijgen, tenzij mozesz bekend bent metwerkinstellingen.

#### Data w tygodniu

De radio zal uw lokale tijd automatisch instellen nadat de internetverbinding is voltooid. U kunt ook de tijd handmatig instellen, verander het dan met de volgende opties:

##### Strefa czasowa

Tijdzone automatisch instellen: Optie Deze is standaard aangenomen.

Tijdzone handmatig instellen: Selecteer deze optie als u de tijd in een andere regio wilt instellen. Kies en markeer de gewenste regio/stad en druk ter bevestiging op „OK”.

Deze optie is gekoppeld met NTP (netwerktijd gebruiken) en DST (zomertijd) en zal automatisch worden aangepast als u ervoor kiest de netwerktijd (NTP) te kiezen.

##### Ustaw format czasu

Kies naar wens het 12 of 24 uurformaat.

##### Ustaw format danych

NTP (gebruik in het netwerk)

NTP is een apparaat om de klok te synchroniseren met de server. Uw apparaat zal standaard automatisch met de tijdsync synchroniseren telkens wanneer u het apparaat inschakelt en deze verbinding maakt met het internet. Dit garandeert een zeer hoge nauwkeurigheid van de klok van het apparaat. U kunt ook de URL van de tijdsync gebruiken door de URL-adres in te voeren (zie NTP-server hieronder). U kunt „Niet gebruiken van de netwerktijd” kiezen als u dit niet wilt.

U kunt ook NTP niet gebruiken voor de kloksynchronisatie, markeer dan de NTP (netwerktijd) en druk op „TUNE/SELECT/VOLUME” om te veranderen. U kunt ook de optie Ustaw datę godzinę otwartym menu. Selecteer deze optie en stel de datum en tijd naar wens in.

##### Serwer NTP

NTP is verbonden met het apparaat dat de klok synchroniseert met de server.

Hier wordt de server getoond die voor het apparaat wordt gebruikt.

#### Język

De standaard taal is Engels en u kunt naar wens een andere taal kiezen. Ga naar de

„TUNE/SELECT/VOLUME” Knop naar het onderwerp met en druk op „OK”. Druk op de knop om te markeren en druk op „TUNE/SELECT/VOLUME” om de gewenste taal te selecteren. Engels, Frans, Spaans, Italiaans, Duits, Nederlands, Pools, Russisch en Vereenvoudigd Chinees zijn beschikbaar.

#### Radio lokalne

Radio is standaard ingesteld op de lokale radiozenders in uw regio, die automatisch werken via internetverbinding en deze zenders kunnen worden geopend door op de toets „Local” te drukken. U kunt Local ook op een andere regio instellen. Kies de optie Local Radio en druk op „TUNE/SELECT/VOLUME”. Kies de lokale radio voor de lokale regio.

#### Instalacja DAB

##### Skanowanie pod kątem DAB

U kunt op elk gewenst moment een nieuwe scan uitvoeren voor de DAB-kanalen drzwi deze optie te Selecteren.  
Alle huidige voorkeuzes en kanałn zullen worden gewist.

##### Stacje odbioru sygnału DAB

De gevonden DAB-stacje zullen hier in een lijst staan met verschillende options. U kunt de posities veranderen z  
Zelfs Stations Wissen. Przewiń naar hetstation en druk op de toets . Het volgende venster zal verschijnen:  
Omhoog bewegen, Omlaag bewegen en Wissen.

#### Instalacja FM

##### FM-region

Selecteer de Regio aan de hand van uw fysieke locatie om het zoekbereik voor het apparaat te bepalen.

##### Skanowanie FM

U kunt op elk gewenst moment een nieuwe scan uitvoeren voor de DAB-kanalen drzwi deze optie te Selecteren.  
Alle huidige voorkeuzes en kanałn zullen worden gewist.  
Het radiostation op de laagste częste van de gescande waarden zal worden gemarkeerd. De voorkeuzelijst  
zal worden opgeslagen tenzij een nieuwe voorkeuzescan wordt uitgevoerd.

##### Stacje radiowe FM

U kunt de voorkeuzestations Omhoog bewegen, Omlaag bewegen of Wissen. Markeer een van de voorkeuzestations  
en druk vervolgens op de toets (z op „Naprzód/Prawo”  
op het apparaat) om het Bewerkingsmenu te openen.  
Druk altijd op de toets (z op „Tył/Lewy” op het apparaat) om terug te keren naar de Voorkeuzelijst.

#### Instalacja

Użytkownik może zainstalować tryb afspeelmodus w strumieniowaniu zgodnym z UPnP/DLNA: Herhaal Alles, Herhaal Eenmaal  
z Willekeurig.

##### Hervatten bij azeit

Ta funkcja jest standardowa dla AAN. De radio zal de laatste gebruiksmodus hervatten wanneer de radio de volgende keer  
wordt ingeschakeld. Als deze bijvoorbeeld een radiostacja afspeelde voordat de radio werd uitgeschakeld, dan het afspelen  
van het laatst beluisterde radiostation worden hervat de volgende keer dat u de radio weer inschakelt.

##### Opornik

U kunt het achtergrondlichtniveau van de display naar wens aanpassen. Er zijn twee instellingen: Modus en  
Niveau

##### Modus - Normaal Energiebesparingu

Normal - de display zal altijd op hetzelfde holderheidsniveau blijven zonder te dimmen.  
Dim - de display zal worden gedimd nadat de radio 20 sekund ingebruikt blijft.

##### Poziom - Helder en Dim

Bright - Gebruik deze optie om het holderheidsniveau in de Normale modus aan te passen.

Dim - Gebruik deze optie om het holderheidsniveau in de Dimmodus aan te passen.

#### Ściemniacz w trybie gotowości

Wanneer de radio op staat stand-by, draai dan de „TUNE/SELECT/VOLUME” om het achtergrondlichtniveau aan te passen tot op een niveau waarop u zich comfortabel voelt, voornamelijk 's nachts.

#### EQ (korektor)

U kunt verschillende muziekgenres instellen (alleen voor Hoofdtelefoon en Lijnuitgang).

#### Okres buforowy

U kunt soms een oneven weergave ervaren van de internetradio. Dit kan gebeuren als de internetverbinding traag is, er te veel netwerkverkeer is. U kunt deze situatie verbeteren door een langere bufortijd te stellen om enkele seconden radiostream te krijgen voordat deze wordt afgespeeld.

Standardowa wartość wynosi 2 sekundy. U kunt 5 seconden selecteren als u een langere bufortijd wilt hebben.

#### Informacje

Bekijk de Netwerk- en Systeminformatie van uw radio.

Wanneer uw pc gebruikt om de stacje te beheren in My Favourite, dan moet u het IP-adres gebruiken en kunt u deze informatie hier openen. Wpisz adresy IP (Konfiguracja > Informacje > Sieć > IP) w przeglądarce na komputerze PC.

#### Aktualizacja oprogramowania

Er kunnen af en toe actualizacje oprogramowania worden uitgegeven om de eigenschappen van de radio bij te werken. Controleer regelmatig uw radio, om te zien of er nieuwe updates zijn.

#### Resetuj standardowo

U kunt een reset uitvoeren om alle instellingen te wissen en terug in te stellen op de standaard waarden. Houd er rekening mee dat alle Voorkeuzestations, Instellingen en Configuraties gewist zullen zijn nadat u de Reset hebt uitgevoerd.

## UW ULUBIONY URL TOEVOEGEN/ULUBIONY BEHEREN OP PC

Uw favoriete radiostation toevoegen als u de gepubliceerde audiostream-URL kent van de radio.

Wij verstrekken een ingebedde server voor uw radio en u kunt uw favoriete stations op elk gewenst moment aanpassen door ze toe te voegen of te bewerken. Volg de stappen hieronder voor toegang tot de ingebedde server:

Verbind uw pc met hetzelfde WiFi-netwerk als uw radio.

Ga naar het hoofdmenu op Configuracja > Informacje > Sieć > IP

Open een internetbrowser (wij ondersteunen Internet Explorer en Chrome) op uw computer en voer het IP-adres van de radio (bijv. 192.168.1.11) in. Het volgende scherm zal verschijnen:

## MY STATIONS

Channel Group : BOOT

	Channel Name	URL						
1.	DJ AAM Radio FM	*****	Edit	Delete	Top	Up	Down	Bottom
2.	Country Radio Switserlar	*****	Edit	Delete	Top	Up	Down	Bottom
3.	Bigbeat	*****	Edit	Delete	Top	Up	Down	Bottom
4.	24Radio Switzerland	*****	Edit	Delete	Top	Up	Down	Bottom
5.	AFN American Freedom	*****	Edit	Delete	Top	Up	Down	Bottom
6.	Energy Berlin	http://energyradio.de/bremen	Edit	Delete	Top	Up	Down	Bottom
7.	MP3 Pro	http://www.katrafm.com/katrafm_mp3pro.m3	Edit	Delete	Top	Up	Down	Bottom
8.	2	http://www.ultranet.biz/vegasandanski.m3u	Edit	Delete	Top	Up	Down	Bottom
9.	stream 2	http://lindowsradio.com:8600/listen.pls	Edit	Delete	Top	Up	Down	Bottom
10.	aac 128	http://eastlondonradio.com:8100/bighigh.aac	Edit	Delete	Top	Up	Down	Bottom
11.	Seoul Shoutcast	http://yp.shoutcast.com/sbin/tunein-station.	Edit	Delete	Top	Up	Down	Bottom

Add Channel

Channel Name	URL		
<input type="text"/>	<input type="text"/>	Submit	Reset

Możesz użyć adresu URL, aby nie używać stacji radiowej, aby uzyskać dostęp do sekcji Dodaj kanał en vervolgens op Submit kliknij. Het nieuwe stacja zal onmiddellijk synchroniseren met de Favorietenlijst van uw radio. Masz do dyspozycji 99 stacji radiowych toevoegen.

### ROZWIĄZYWANIE PROBLEMÓW

Problem	Oorzaak	Rozwijanie
Łączenie z Wi-Fi- sieć <small>nieporozumienie</small>	Przechowywanie sieci	Kontroluj połączenie komputera PC za pośrednictwem sieci Wi-Fi w sieci Ethernet i otwieraj internet (dwz het web kan przeglądad) z siecią gebruik van hetzelfde. Kontroler jednego serwera DHCP beschikbaar kontroler statystyk adresów IP, które można skonfigurować na radiu. Kontroler zapory sieciowej uw, która jest słaba blokkeert. Radio vereist jest również minimalne toegang tot UDP-en TCP-poorten 80, 443 i 8008, DNS-poort 53.
	De router beperkt toegang tot weergegeven Adres MAC	Zobacz adresy MAC w Konfiguracja > Informatie > Sieć > WiFi MAC i voeg toe aan de Lijst toegestane urządzenie op uw toegangspunt. Opmerking: De radio heeft afzonderlijke MAC-adressen voor bedrade en draadloze netwerken;

	Brak sygnału WiFi	Kontrola dostępu do routera; bepaal z een komputer op deze locatie verbinding kan maken met het netwerk  Verkort de afstand tot de routerlocatie
	Nieznana metoda szyfrowania	Verander de encryptiemethode na routerze. Radio obsługuje WEP, WPA, WPA2
	Zablokuj zaporę sieciową palec u nogi	Windows Mediaspeler: różne — zapory sieciowe Microsoft nie pozwalają na konfigurację UPnP.
Jako ty radio een geslaagde verbinding kan maken z nim sieć, człowiek stacje bepaalde nie można odsłuchać		Het stacja wordt op dat moment van de dag niet uitgezonden (houd er rekening mee dat het in een andere tijdzone aanwezig kan zijn). Het stacji heeft teveel personen die verbinding proberen te maken met de serwer van het radiostation en de servercapaciteit is te laag. Het stacja heeft het maximaal toegestane aantal gelijktijdige luisteraars bereikt. Link do radia jest prawdziwy. Dit wordt dagelijks automatisch bijgewerkt en de link zal dus worden herkend de volgende keer dat u het apparaat inschakelt.
Brak Odbiór DAB-/FM		Wybierz „Reset fabryczny” za pomocą radia i anteny.  Verplaats de radio dicht in de buurt van een raam.
Slechte ZIMNICA-/Odbiór radia FM		Controleer aub de antenne volledig jest uitgetrokken voor de maximalesignaalsterkte en verbeterde ontvangst.  Kontrolerem er geen andere elektrische apparatuur in de buurt van de radio jest die interferentie veroorzaakt.
Brak płynu		Pas het Volume aan met de Afstem-/Selectieknop. Kontroler de voedingskabel jest aangesloten op de achterzijde van de radio en kontroler het stopcontact werkzaam.

## IMPORTER

Wörlein GmbH  
ulica Gewerbestraße 12  
D 90556 Cadolzburg  
Niemcy

Telefon: +49 9103 71 67 0  
Faks: +49 9103 71 67 12  
E-mail: [serwis@woerlein.com](mailto:serwis@woerlein.com)  
Strona internetowa: [www.woerlein.com](http://www.woerlein.com)

Technische wijzigingen en drukfouten voorbehouden

Aktualna wersja van de gebruiksaanwijzing kan worden gedownload van [www.soundmaster.de](http://www.soundmaster.de)

Auteursrecht van Woerlein GmbH, 90556 Cadolzburg, [www.woerlein.com](http://www.woerlein.com)

Reprodukcja alleen met uitdrukkelijke toestemming van Woerlein GmbH



## OCHRONA ŚRODOWISKA



Non smaltire il presente prodotto tra i normali rifiuti domowy al termine del suo ciclo di vita. Portarlo invece ad un centro specializzato nel riciclo di materiale elettrico e dispositivi elettronici. Quest'obbligo jest wskazaniem symbolu przedstawiania treści na poziomie prodotto, na podręczniku instrukcji lub na konfezione.

I materiali sono riciclabili secondo la loro etichettatura.

Korzystaj z innych materiałów lub innych form riciclaggio di Vecchi dispositivi i imballaggi, dając ważny wkład we wszystkie protezione del nostro ambiente. Se necessario, rimuovere gratuitamente le

Battery ei dati personali prima dello smaltimento e chiedere all'autorità locale informazioni sul punto di smaltimento responsabile..

	<b>UWAGA</b>	
Ryzyko szarpnięcia za prąd Nie otwieraj urządzenia!		
Cautela: Per ridurre il rischio di scosse elettriche, non rimuovere la copertura (o il retro). Il prodotto non contiene componenti riparabili. Affidare le riparazioni esclusivamente a persone qualificate.		



Tale simbolo indica la presenza all'interno dell'apparecchio di Componenti che generano tensione elettrica a livelli pericolosi, capaci di produrre scosse elettriche.



Tale simbolo indica la presenza di valid istruzioni di utilizzo e manutenzione del prodotto.



Używaj baterii tak, aby były one dostępne i NON devono, które są smaltite assieme agli altri rifiuti domowy! Infatti, każdy konsumatore è obbligato a norma di legge a restituire tutte le Battery ai centri di riciclaggio ecosostenibile – niezależny

dalla presenza nelle Battery di sostanze più o meno dannose\*). Le Battery usate possono essere consegnate in maniera completamente gratuita ai centri di raccolta pubblica o al proprio rivenditore.

Riportare le Battery solo quando esse sono completamente Scariche.

\*) wskaż dai simboli Cd = kadmio, Hg = rtęć, Pb = piombo

	<b>ZWROTNA</b>
NON INGERIRE LA BATTERIA, RISCHIO DI USTIONI DA SPOTKANIE CHIMICKE	
Il presente prodotto contiene una Battery a bottone. W caso di ingestione della Battery a bottone, różnorodne ustioni da sostanze chimiche piuttosto gravi potrebbero verificarsi in sole 2 ore con il rischio di decesso.	
Tenere lontane dalla portata dei bambini le Battery usate e nuove. Se il vano batterie non si chiude correttamente, non utilizzare più il prodotto tenendolo lontano dalla portata dei bambini.	
In caso di ingestione o posizionamento della Battery a bottone all'interno di una qualsiasi parte del corpo, rivolgersi immediatamente a un medico.	

	<p>UWAGA – IL DISPOSITIVO PUÒ EMETTERE RADIAZIONI LASER INVISIBILI, IN CASO DI APERTURA DEL COPERCHIO O RIMOZIONE DEL BLOCCO DI PROTEZIONE.</p> <p>EVITARE L'ESPOSIZIONE ALLE EMISSIONI LASER.</p>
--	--

	Per evitare possibili danni all'udito, nie słuchaj muzyki na poziomie głośności na okres czasu prolungato.
--	--

- Użyj il dispositivo esclusivamente al chiuso, in ambienti asciutti. Proteggere il dispositivo dall'umidità.
- Non aprire l'unità. **RISCHIO DI SCOSSE ELETTRICHE!** Affidare l'apertura dell'apparecchio e le riparazioni esclusivamente a persone qualificate.
- Collegare il presente dispositivo esclusivamente ad una presa muro ben installata e dotata di messa a terra. Accertarsi che latense di alimentazione corrisponda a quella nominale riportata sulla targa del prodotto.
- Tenere il cavo di alimentazione lontano da fonti di umidità durante il funzionamento. Non ostruire o danneggiare il cavo di alimentazione in alcun modo.
- Avvisi per la disconnessione del dispositivo: La spina di alimentazione slżyć per la connessione del dispositivo alla rete elettrica, quindi tenerla sempre in posizione facilmente accessibile.

• Se il cavo o la spina di alimentazione sono danneggiati in qualunque modo, farli sostituire immediatamente presso un centro di Assistenza autorizzato.

- In caso di temporali, disconnettere immediatamente il dispositivo dalla rete elettrica.
- Il dispositivo può essere utilizzato dai bambini, solo pod kontrolą genitori.
- Per la pulizia dell'apparecchio, servirsi esclusivamente di un panno asciutto.
- NIEUŻYWANE DETERGENTY lub PANNI ABRASIVI!
- Zainstaluj urządzenie w un ambiente dotato di wystarczającej wentylacji, aby rozwiązać problemy surriscaldamento.

• Brak otworu wentylacyjnego!

• La libera circolazione dell'aria potrebbe essere ostacolata, ostruendo le feritoie di ventilazione con oggetti, quali giornali, tovaglie o tende ecc. • Tenere l'apparecchio lontano da schizzi o zampilli, evitando di appoggiare sopra di esso oggetti contenenti liquidi, ad esempio tazze.

• L'unità non deve essere esposta direttamente alla luce solare o altre czionki di calore, né conservata in ambienti eccessivamente freddi, umidi, polverosi lub soggetti ad urti e vibrazioni.

- Non tentare di applicare cavi, krosłupa lub innych jaj all'unità, né tentare di aprirla.
- Zainstaluj dispositivo in una posizione sicura e non soggetta a vibrazioni.
- Non appoggiare sul dispositivo fonti di fiamme libere, ad esempio candele access.
- Zainstaluj urządzenie l'apparecchio lontano na komputerze lub urządzenie w mikroonde, które może powodować zakłócenia we wszystkich urządzeniach radiowych.
- Non tentare di aprire lub riparare l'unità. Tale operazione espone l'utente a rischio di lesioni e rende nulla la garanzia del prodotto. Per le riparazione affidarsi esclusivamente a personale / centri di Assistenza Autorizzati.

• Il dispositivo è dotato di una Fonte di Emissioni Laser of Classe 1. Evitare di esporsi direttamente all'emissione dei fasci laser, che potrebbero causare danni agli occhi.

- Użyj esclusivamente Battery Prive di Mercurio e kadm.
- Le Battery non devono essere esposte direttamente a fonti di calore, quali luce solare, fiamme libere lub simili. • Używaj baterii tak, aby były one dostępne i nie były używane do użytku domowego, agli altri rifiuti krajowych!!! Portare invece le Battery Vecchie al proprio rivenditore o in appositi centri di raccolta locali.
- Tenere le batterie fuori della portata dei bambini. I bambini potrebbero infatti correre il rischio di ingerirle. Consultare natychmiastowego leczenia w przypadku spożycia baterii.

- Controllare regolarmente che le Battery del proprio apparecchio non abbiano perdite.
- L'apparato è ceptito per l'uso in area con climi temperati; non è adatto all'uso in paesi con Climi Tropicali.



## ŻYWNOŚĆ ELEKTRYCZNA

Assicurarsi che la stresse sia la stessa indicata sulla targhetta di identificazione dell'unità  
główny.

Podłącz kabel USB typu „C” do podłączonego gniazda DC IN 5V na urządzeniu. Podłącz złącze USB do portu USB.

Wskaźniki LED i diody LED, które działają podczas ładowania baterii, są zintegrowane. (luce rossa = in carica; luce verde = carica)

## OPERACJE BAZY

### PRZYSTAPIENIE/WYŁĄCZENIE

Tenere premuto il pulsante "POWER" na jednostkę

Durante la modalità di accensione, tenere premuto il pulsante „POWER” per spegnere l'unità.

### WYBÓR TRYBU

Aby uzyskać dostęp do głównego menu, możesz uzyskać dostęp do pulsującego „MENU” . Ruotare la manopola „SINTONIA/SELEZIONA/VOLUME” kończy wizualizacjęmodalità desiderata na wyświetlaczu i premieręmanopola „SINTONIA/SELEZIONA/VOLUME” do wyboru modalità desiderata.

### REGULAMIN GŁOŚNOŚCI

Ruotare la manopola „SINTONIA/SELEZIONA/VOLUME” verso destra per diminuire o aumentare il Volume.

## INICJOWAĆ

Tenere premuto il pulsante di accensione per accendere l'unità.

### WYBÓR JĘZYKA

Jeśli chcesz, aby radio było na pierwszym miejscu, musisz wybrać język, który chcesz.

### CONNESSIONE ALLA LAN SENZA FILI (WI-FI)

Wykorzystaj manopola „SINTONIA/SELEZIONA/VOLUME” do zdobywania punktów i funkcji. Wybierz odpowiedni utwór, posłuchaj „DESTRA / INVIO”, aby wyświetlić kolejny utwór. Możesz otrzymać wszystkie najnowsze hasła, wybrać i premierę „SINTONIA/SELEZIONA/VOLUME” podczas rozmowy.

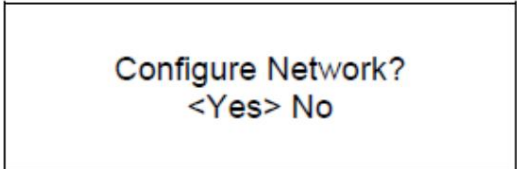

Uwaga: Il codice di sicurezza è un dato sensibile.

1. W przypadku primo utilizzo, verrà Visualizzata la procedury guidata for la configurazione di rete.  
Scegliere Sì dla avviare la configurazione di rete.  
Bezpłatne Premiere „SINISTRA / INDIETRO” do wyboru i premieri „SINTONIA/SELEZIONA/VOLUME” do rozmów.

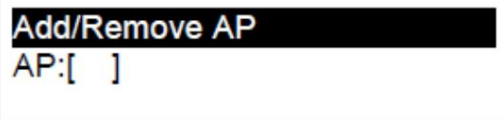

Configure Network?  
<Yes> No

2. Selezionare Aggiungere/Rimuovere AP dall'elenco, użyj manopola „SINTONIA/SELEZIONA/VOLUME” do zdobycia i premiery na konferencji . Scegliere, poi, Aggiungere AP (Scansione):

3. Verrà avviata la ricerca dei router Wi-Fi disponibili in strefie. Scorrere fino alla vostra rete e premere „OK” na konferencji. Użyj ponownie kodu Wi-Fi, aby chronić hasło.

Uwaga: Hasło jest wrażliwe na dane. Skonsultuj się osobą, która ma wpływ na konfigurację konta, jeśli nie znasz hasła.

4. Stabilna łączność Wi-Fi, szybkie przesyłanie wiadomości wizualnych „Stowarzyszenie zakończone”. La barra del segnale Wi-Fi apparirà nell'angolo na wysokim wyświetlaczu.

Barra del segnale Wi-Fi



## PANORAMICA DELLE CARATTERISTICHE E DELLE FUNZIONI

Otwórz „MENU” w menu wejściowym. Scorrere ruotando la manopola Premere il pulsante „TUNING / SELECT / VOLUME” za pośrednictwem jednego modalità all'altra:

Moje ulubione radio	Możesz wizualizować l'elenco delle stazioni preferite assegnate w preselezione.
Radio internetowe	Sono a disposizione fino a 99 preselezioni. Bezpłatne Znajdź wszystkie stacje radiowe i muzykę na całym świecie.
Centrum medialne	Można przesyłać strumieniowo i słuchać muzyki w streamingu poprzez UPnP lub urządzenia kompatybilne z DLNA.
Radioodbiornik DAB	Urządzenie jest dostępne w dowolnym obszarze radia DAB+ i DAB.
Radio FM	Jednostka ta obsługuje sygnały stacji radiowych FM della propria strefa.

Bluetooth	Tramite Bluetooth, jednostka jest w stanie odtwarzać pliki audio w strumieniowym przesyłaniu strumieniowym (dostępne) w dowolnym urządzeniu, które umożliwia korzystanie z funkcji. È necessario accoppiare/collegare un dispositivo all'altro.
Temporizzatore di Sonno - możliwe ustawienie timera na działanie radia w funkcji	gotowość una volta trascorso il tempo selezionato.
Konfiguracja	Dzięki temu dostępne są większe opcje/impostazioni do personalizacji konfiguracji, która jest niezbędna na drugim miejscu.

## RADIO INTERNET

Główne menu, dostęp do Internetu  
Radioverranno wizualizuje następujące opcje:

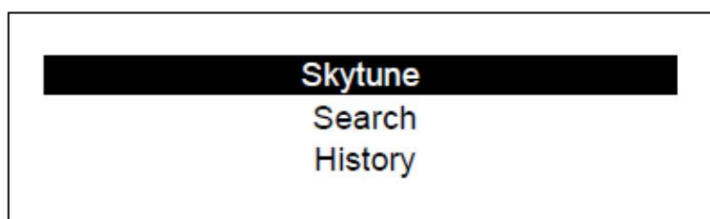

Niebo  
Z Skytune można znaleźć najlepsze stacje radiowe na całym świecie. Możesz filtrować język w regionie, rodzaj muzyki i język.



Bezpłatne Lokalne radio umożliwia szybki dostęp do wszystkich stacji dostępnych w strefie dostępu do Internetu.

Uwaga: możesz zmienić lokalizację radia w strefie Konfiguracja> Lokalna konfiguracja radia. Per maggiori dettagli vedere il capitolo 11.

### Szukaj

Invece di passare in rassegna l'elenco delle stazioni radio, to możliwe cyfrowe pochi caratteri della stazione desiderata dla filtrowania wyników lub zdefiniowania krótkiej listy.

### Chronologia

Pamięć radiowa stacji, które obejmują 99 stacji.

Możesz słuchać ponad 99 stacji, la prima radio słuchaj verrà sostituita con l'ultima.

Avviare la riproduzione della radio internetowe.

Możesz uzyskać dostęp do stacji radiowej, która umożliwia wizualizację większej ilości informacji radiowych. Premiére il tasto Destra sullo schermo durante la riproduzione come qui indicato:



Ogni volta che si preme il tasto , verranno visualizzate informazioni di vario tipo sulla velocità di trasmissione, il nome dell'opera, il nome dell'artista (se disponibile), l'ora e il logo della stazione radio (se disponibile):

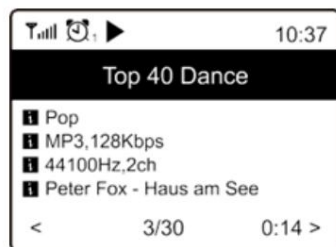

Moje ulubione radio

Podawaj per mostrare l'elenco delle vostre stazioni preferite cui è stato assegnato un posto in preselezione.

Wybierz stację

Salvare una stazione preimpostata premendo a lungo il pulsante Preferiti. L'icona apparirà come segue. Questo aggiunge la stazione al tuo elenco di radio preferite. Verrà visualizzata l'icona come segue. Così facendo, la stazione viene aggiunta all'elenco delle radio preferite. Oppure premere a più volte il pulsante di una stazione preimpostata 1-3 durante la riproduzione della stazione radio desiderata per salvarla come preimpostazione 

Ikona wyboru



Salva la stazione preimpostata con i pulsanti di preselezione

Quando riproduci una stazione. Premere il pulsante di preselezione desiderato (1-3) finché l'icona di preselezione non viene visualizzata sullo schermo. È possibile richiamare la stazione in qualsiasi momento premendo i pulsanti delle stazioni preselezionate.

La nuova stazione aggiunta apparirà sempre sull'elenco delle radio preferite all'ultimo posto. Możesz wykonać 99 preselezione.

Wzbogać stację

naviguj po moim ulubionym menu głównym, aby wzbogacić stację preimpostata/preferita. Wybór opcji per confermare.

### Zmień preferowane radio

Scegliere dall'elenco delle radio preferite la stazione che si desidera modificare, premere al'asto DESTRA / INVIO sull'unità. Możesz wejść do menu modyfikacji w cui si potrà scegliere tra le seguenti opzioni:

Spostare in basso: per spostare verso il basso il posizionamento di una stazione.

Spostare in alto: per spostare verso l'alto il posizionamento di una stazione.

Anuluj: za anulowanie określonej stacji.

## CENTRUM MEDIÓW

Urządzenie obsługuje UPnP i jest kompatybilne z systemem DLNA.

Grazie a ciò, si ha la possibilità di ascolto di musica in streaming attraverso il proprio dispositivo.

Aby to fare, bisogna avere accesso al dispositivo compatibile nel sistema Windows 8, per ottenere l'accesso a tutti i file, che possono essere condivisi in rete, e che consentono l'uso di servizi multimediali. È possibile passare in rassegna le Cartelle e riprodurle nell'unità.

Uwaga: Assicurarsi che il proprio laptop sia collegato alla stessa rete Wi-Fi della radio prima di avviare l'utilizzo di questa funzione.

### Ascolto in streaming

Una configurazione del server compatibile con UPnP/DLNA per la condivisione di file multimediali con la radio, consente l'ascolto di musica in streaming.

Il menu principale di Media Center e il servizio UPnP.

Bastano pochi secondi e la radio avrà completato la ricerca del server UPnP. Se non si riesce ad ottenere l'accesso al server UPnP, visualizzare i messaggi sulla schermata.

Una volta effettuata con successo la ricerca, scegliere il server UPnP.

La radio mostrerà le categorie multimediali disponibili nel server UPnP, ad esempio, „Musica”, „Liste di riproduzione” itp.

Scegliere i file che si desidera ascoltare.

Możesz zmienić sposób odtwarzania w Konfiguracja > Konfiguracja odtwarzania.

### Moja lista odtwarzania

Możesz odtwarzać wszystkie listy odtwarzania na żywo w pliku muzycznym UPnP. Scegliere e selezionare il brano che si vuole aggiungere alla playlista. Tenere premuto il pulsante "SINTONIZZAZIONE / SELEZIONE / VOLUME". Lista odtwarzania wszystkich utworów.

### Anuluj moją playlistę

Wyeliminuj całą zawartość z „La mia playlista”, aby zrealizować nową.

Uwaga: W przypadku serwera DLNA, wykonać procedurę obsługi. Verranno Visualizzati sull'unità w plikach audio prezentowanych na serwerze Suddetto, które mogą być wybrane do odtwarzania Corretta.

## RADIO DAB

Obsługuj strefę Digital Audio Broadcasting (DAB), jednostkę lub inną sekcję stacji DAB. Jednostka obsługuje DAB i DAB+.

Posizionare il dispositivo vicino alla finestra ed estendere l'antenna per la migliore ricezione possibile.

Jeśli chcesz skorzystać z głównego menu, skorzystaj z radia DAB. Premiera „SINTONIZZAZIONE / SELEZIONE / VOLUME” za pobraniem..

Możesz wybrać stację Scan DAB. Premiera „OK” za avviare la ricerca; verrà Visualizzata la Progressione numerica dei canali ricevuti. Una volta eseguita questa funzione, verrà Visualizzata una pagina di preselezione che richiede l'interazione da parte dell'utente.

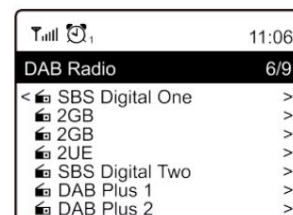

Możesz, infatti, wybrać kanał i avviare l'ascolto. Możliwość dodać stację do My Favourite, premiera smaku: stację dołączoną do wszystkich ulubionych stacji radiowych.

Premiere sempre il tasto (lub smak „Back/Left” sull'unità) na ritornare all'elenco delle stazioni in preselezione.

Uwaga: Trwa odtwarzanie radia DAB, pierwsze słuchanie wizualizacji większej ilości informacji radiofonicznej. Wszystkie te informacje, które możesz przeczytać na temat Destra, udostępniają różnorodne informacje na częstotliwościach radiowych, udostępniają testy w zakresie (dostępne) i l'ora esatta.

L'unità può ricevere Automaticamente il segnale di nuove radio digitali se facenti parte del multiplex già ricevuto. Altrimenti, sarà necessario avviare nuovamente la ricerca.

## Radio FM

Posizionare il dispositivo vicino alla finestra ed estendere l'antenna per la migliore ricezione possibile.

Podstawowe menu, aby znaleźć radio FM. Premiera „SINTONIZZAZIONE / SELEZIONE / VOLUME” za udostępnienie.

Verrà chiesto se si preznaczone dla stacji FM. Premiera „OK” za avviare la ricerca; verrà Visualizzata la Progressione numerica dei canali ricevuti. Una volta eseguita questa funzione, verrà Visualizzata una pagina di preselezione che richiede l'interazione da parte dell'utente.

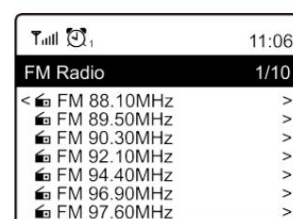

Możesz, infatti, wybrać kanał i avviare l'ascolto. Możesz dodać: stację która będzie łączyła pierwsze smaki ulubionych. Wszystkie stacje radiowe z moimi ulubionymi,

Bezplatne Premiere il tasto (lub smak „Back/Left” sull'unità) do słuchania wszystkich utworów radiowych w preselekcji.

Notatka: Trwa odtwarzanie radia FM, pierwsze słuchanie wizualizacji większej ilości informacji radiofonicznych. Wszystkie te informacje, które możesz zobaczyć, smakują różnorodne informacje na częstotliwościach radiowych i na żywo.

### Ręczna scyntylacja

Aby ustawić częstotliwość ręcznie, tenere premuto il pulsante " SINTONIZZAZIONE / SELEZIONE / VOLUME " na urządzeniu, które nie wyświetla "Tuning" nell'angolo in basso a destra del display. Wykorzystaj pulsante / do kontrolowania częstotliwości. Al termine, tenere premuto il pulsante " SINTONIZZAZIONE / SELEZIONE / VOLUME " za pomocą instrukcji obsługi

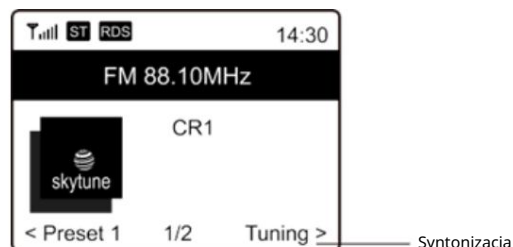

kanały.

## BLUETOOTH

To urządzenie może odtwarzać solo audio Bluetooth i nie jest kompatybilne z innymi urządzeniami Bluetooth

Możesz połączyć się z urządzeniami Bluetooth i radiem, aby uzyskać dostęp do urządzeń. Tale Processo si chiama per l'appunto „parowanie”, accoppiamento. L'unità funge da ricevitore dal momento che ricevere musica in streamingu poprzez odtwarzanie przez il proprio sistema.

Skorzystaj z możliwości korzystania z urządzenia Bluetooth, połączenia zbiorowego w sposób automatyczny, aby móc korzystać z wszystkich urządzeń wewnętrznych, które obsługują porty ryżowe i radio, które można włączyć za pośrednictwem modalności Bluetooth. In questo caso, non occorre ripetere l'accoppiamento. Tale funzione, wszystkie, potrzebne do aktywacji w urządzeniu Bluetooth.

1. Premiere il tasto „Menu” do wizualizacji menu według różnych sposobów operacyjny.
2. Użyj smaku / wyboru modalności operacyjnej Bluetooth i pierwszego użycia.
3. Uzyskaj dostęp do urządzenia Bluetooth, aby połączyć się radiem i włączyć tryb dostępu. Jednostka Cerca Dispositivi Bluetooth prezentowana przez stessa portata di ricezione.
4. Twoje radio, na urządzeniu Bluetooth, które może wizualizować Twoje imię IR6500SW.
5. Wybierz radio w urządzeniu Bluetooth.
6. Możesz odtwarzać na urządzeniu Bluetooth.

La riproduzione adesso viene avviata utilizzando la radio.

## TIMER DI SPEGNIMENTO (FUNZIONE SLEEP)

Możesz wgrać timer perché la radio passi alla modalità Standby una volta trascorso il tempo selezionato (opowiadanie lasso di tempo va da 15 minut a un Massimo di 180 minut).

Temporizzatore d'ora

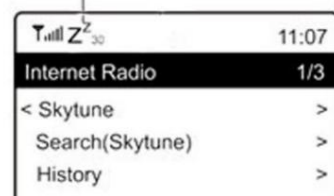

Wybierz funkcję Sleep nel menu main e confermare con „SINTONIA/SELEZIONA/VOLUME”. Ora seleziona l'ora in cui desideri che il tuo dispositivo si spenga automaticamente. L'icona nella parte superiore del display mostra il timer di spegnimento.

## KONFIGURACJA

Segue l'elenco esaustivo delle impostazioni e delle opzioni disponibili per la configurazione dell'unità.

### Sieć Wi-Fi

#### Dodawanie/usuwanie AP

Dodaj AP: l'unità farà una ricerca dei router presenti nelle vicinanze.

Usuń AP: scegliere quest'opzione se è stato già aggiunto un router e si desidera rimuoverlo. **Uwaga:** Ustaw jednostkę bez 2-metrowego routera Wi-Fi do konfiguracji.

#### AP: [ ]

Wybierz jeden lub więcej routerów, aby uzyskać dostęp do wszystkich radiotelefonów i jeśli chcesz przekazać inny router, wybierz opcję aby uzyskać efekt modyfikacji.

#### Segnale

Obsługuj najbardziej rzadką sieć Wi-Fi dei corrispettivi routera ricevuto dalla radio.

Samodzielnie i segnali gorsze od 70 dBm i trovano a un livello più debole. Jeśli chcesz mieć wpływ na radio, możesz uzyskać dostęp do pozycji routera lub kontrolować ewentualną krytykę interesującego Cię routera.

Ważność intelektualna

Impostazione predefinita dell'indirizzo IP è Dinamica. Wybierz opcję zmiany adresu IP w ustalonym drugim stanie.

#### Serwer DNS

Blokada predefinitego DNS w trybie dynamicznym. Wybierz ustawienia DNS w < Naprawiono > w drugim stanie.

### Kanał Wi-Fi

Nie wszystkie kanały Wi-Fi są dostępne w każdym miejscu. Qualche variazione to możliwe przejście do narodu w kraju. Możesz skorzystać z dostępu do kanałów Wi-Fi, aby zapewnić dostęp do wstępnej jednostki.

I canali sono stati già impostati secondo i requisiti di differenti nazioni. Scegliere il paese in cui si risiede scorrendo l'elenco per ottenere il canale corretto.

Europa/Wielka Brytania jest predefiniowana. Premiére pulsante „SINTONIA/SELEZIONA/VOLUME” do wyboru utworów.

#### Dane i godzina

Automatyczne oszustwo radiowe w lokalizacji lokalnej, które umożliwia pełne połączenie z Internetem.

Jeśli chcesz wykonać procedurę instrukcją konfiguracji, zmodyfikuj procedurę kolejnych opcjach:

#### Fuso orario

Impostazione automatica del fuso orario: la presente è un'impostazione predefinita.

Impostazione manuale del fuso orario: scegliere quest'opzione se si desidera impostare l'ora secondo un altro fuso orario. Scegliere e selezionare la regione/città che si preferisce e premere „OK” per confermare.

L'accoppiamento con NTP (protocollo di sintonizzazione dell'ora) e DST (risparmio luce solare) sarà regolato automaticamente se si sceglie di usare l'ora sincronizzata di rete (NTP).

#### Impostare il formato dell'ora

Scegliere tra il formato 12 ore lub il formato 24 ore.

#### Prześlij format danych

NTP (uso dell'ora sincronizzata della rete)

NTP jest narzędziem umożliwiającym połączenie orologii z urządzeniem wskazującym serwer.

L'jednostka synchronizzerà l'ora del server jest wstępnie zdefiniowana, aby uzyskać dostęp do urządzeń i szkół w Internecie. Ciò assicura un alto livello di validzza dell'ora. Możesz zmienić i wykorzystać inny serwer w innym adresie URL (obejrzyj serwer NTP a seguire). Możesz znaleźć opcję „Nie używaj czasu sieciowego” w tym przypadku pożądana.

Se si deciderà, że nie wykorzystasz NTP do sincronizzazione dell'ora, scegliere NTP (protocollo dell'ora di rete) i pierwsze „OK” za efekt cambiamento. Sul menu verrà Visualizzato Imposta data e ora. Wybierz i reguluj dane i korzystaj z nich.

#### Serwer NTP

NTP jest narzędziem umożliwiającym połączenie orologii z urządzeniem wskazującym serwer.

Mostra il serwer w użyciu dla jednostki.

#### Język

L'impostazione predefinita della lingua è l'inglese. Tuttavia, puoi scegliere altre lingue se lo desideri. Scorrere con la manopola " SINTONIA/SELEZIONA/VOLUME " fino al simbolo e premere "-". Wynik za wybór i premierę „OK” za wykonanie żądanego języka. Sono a disposizione dell'utente le seguenti lingue: angielski, francuski, spagnolo, włoski, tedesco, olandese, polacco, russo i cinese semplificato.

#### Lokalne radio

Radio jest gotowe do automatycznego wyszukiwania stacji w Internecie. Możesz uzyskać dostęp do tego kanału przed pulsante Local. Możesz wgrać dowolną funkcję lokalną w un'altra regione. Wybierz lokalne radio i premierę „OK”. Scegliere Ręzne ustawianie lokalnego radia do zmiany ustawień regionalnych.

#### Konfiguracja DAB

##### Wyszukiwanie wstępne DAB

È sempre possibile condurre una nuova ricerca di canali DAB selezionando quest'opzione.

Verranno cancellati sia tutte le stazioni in preselezione sia i canali.

### Wybór radia DAB

Le stazioni DAB oggetto di scansione verranno elencate qui per la corretta gestione. È possibile cambiarne la posizione lub addirittura cancellare una stazione. Scorrere fino alla stazione desiderata e premere il tasto **OK**. Si aprirà una finestra di pop-up: Muovi su, Muovi giù e Cancella.

### Konfiguracja FM

#### Strefa FM

Scegliere la regionale fisica di riferimento per definire la portata della ricerca da parte dell'unità.

#### Wyszukiwanie preselekcji FM

È sempre possibile condurre una nuova ricerca di canali DAB selezionando quest'opzione. Verranno cancellati sia tutte le stazioni in preselezione sia i canali.

Verrà selezionata la radio con la frequenza più bassa dei valori in scansione. L'elenco di preselezione verrà salvato salvo l'avvio di una nuova scansione.

#### Radio FM w preselekcji

Możesz ustawić pozycję preselezione w poleceniach Muovi su, Muovi giù i Cancella. Wybierz stację preselezione. Premiere il tasto **OK** (oppure „DESTRA / INVIO” w jednostce) i przechodzi do menu Modifica.

Premere sempre il tasto **ESC** (o „Tył/Lewy” sull'unità) per ritornare all'elenco delle preselezioni.

### Konfiguracja odtwarzania

Polecenia do odtwarzania modalii di riproduzione w streamingu UPnP/DLNA w następujący sposób: Ripeti tutto, Ripeti una volta lub Shuffle (Riproduzione casual).

#### Funkcja CV

Tale funzione jest domyślnie aktywna. Una volta riattivata l'alimentazione, la radio riprenderà la riproduzione a partire dall'ultima modalità. Ad esempio, se prima dell'interruzione era in ascolto una stazione radio, l'unità riprenderà la riproduzione dell'ultima stazione ascoltata una volta ristabilita l'alimentazione elettrica.

#### Opornik

Możesz wczytać il livello di retroilluminazione del display. Sono presenti due impostazioni: Modalità e Livello

#### Moda: Normale lub Risparmio energio

Normalny: il display presenterà lo stesso livello di luminosità sempre senza affievolirsi.

Dim: il livello di intensità del display si abbasserà dopo 20 sekund se non si effettua alcun intervento sulla radio.

#### Życie: Intenso i Soffuso

Bright: do regulacji życia w trybie normalnym.

Dim: dla regulacji życia oświetlenia w trybie Luce tenue.

#### Wariator w trybie gotowości

Quando la radio è in trybie gotowości, ruotare la manopola „SINTONIA/SELEZIONA/VOLUME”

per regolare il livello di luminosità a proprio piacimento, soprattutto, in virtù delle esigenze personali durante le ore notturne.

#### EQ (korektor)

Można wgrać różnorodne muzyczne (solo per uscita mankietie e line-out).

#### Bufor

Qualche volta potrebbe umozliwira odtwarzanie nierealnego radia internetowego. Ciò può avvenire qualora la connessione a Internet sia lenta o in presenza di una congestione di rete.

Dzięki najlepszej sytuacji możesz uzyskać dostęp do wartościowego bufora, który pomoże Ci uzyskać drugie miejsce w radiu w streamingu na początku avviare odtwarzania.

Il valore di default è di 2 sekundy. Se si preferisce un valore di bufor większy w terminach temporeali, jest to możliwe w ciągu 5 sekund.

#### Informacje

Wizualizacja informacji o sieci i systemie radia.

W przypadku korzystania z własnego komputera PC za pomocą ulubionego radia, możesz wykorzystać adres IP: w tym trybie, możesz wizualizować te informacje na każdym kroku.

Zapisz ustawienia IP (Konfiguracja > Informacje > Rete > IP) za pomocą aplikacji do przeglądarki na komputerze PC.

#### Aktualizacja oprogramowania

To znaczy, że możesz otrzymywać powiadomienia o części oprogramowania z około l'aggiornamento di alcune Componenti della Radio. Controllare lo stato degli aggiornamenti regolarmente perché il dispositivo sia sempre aggiornato rispetto all'ultima Versione del software.

#### Ripristino delle impostazioni di fabbrica

È possibile ripristinare le impostazioni di fabbrica cancellando tutte le impostazioni. Una volta eseguito il reset, verranno annullate wszystkie stacje w preselekcji, ustawienia i konfigurację

## AGGIUNGERE L'URL PREFERITO/GESTIRE LE RADIO PREFERITE MEDIANTE PC

Możesz połączyć się z preferowaną stacją radiową, która znajduje się w adresie URL radia w transmisji strumieniowej.

Radio dostępne na serwerze zintegrowanym z usługą Tramite Cui jest możliwe, aby gestire le stazioni preferite w tej chwili aggiungendole all'elenco lub modificando quest'ultimo. Zobacz procedurę opisującą procedurę dostępu do integracji z serwerem:

Współpracuj z komputerem PC, korzystając z radia Wi-Fi.

Tutaj znajdują się główne menu Konfiguracja > Informacje > Sieć > IP

W przeglądarce (obsługiwana jest przeglądarka Internet Explorer i Chrome) na komputerze PC i nagrywanie radia IP (np. 192.168.1.11). Jeśli chcesz, aby wyskakujące okienko było piękne:

## MY STATIONS

Channel Group : ROOT

	Channel Name	URL						
1.	DJ AAM Radio FM	*****	Edit	Delete	Top	Up	Down	Bottom
2.	Country Radio Switzerlar	*****	Edit	Delete	Top	Up	Down	Bottom
3.	Bigbeat	*****	Edit	Delete	Top	Up	Down	Bottom
4.	24Radio Switzerland	*****	Edit	Delete	Top	Up	Down	Bottom
5.	AFN American Freedom	*****	Edit	Delete	Top	Up	Down	Bottom
6.	Energy Berlin	http://energyradio.de/bremen	Edit	Delete	Top	Up	Down	Bottom
7.	MP3 Pro	http://www.katrafm.com/katrafm_mp3pro.m3	Edit	Delete	Top	Up	Down	Bottom
8.	2	http://www.ultranet.biz/vegasandanski.m3u	Edit	Delete	Top	Up	Down	Bottom
9.	stream 2	http://lindowsradio.com:8600/listen.pls	Edit	Delete	Top	Up	Down	Bottom
10.	aac 128	http://eastlondonradio.com:8100/bighigh.aac	Edit	Delete	Top	Up	Down	Bottom
11.	Seoul Shoutcast	http://yp.shoutcast.com/sbin/tunein-station.	Edit	Delete	Top	Up	Down	Bottom

Add Channel

Channel Name	URL		
<input type="text"/>	<input type="text"/>	Submit	Reset

Możesz użyć cyfrowej nazwy i adresu URL nowej stacji radiowej w tej sekcji Aggiungi Canale, Dunque, kliknij przycisk su Esegui. Nowa stacja, która jest natychmiastowo odtwarzana z preferowanymi stacjami radiowymi. Można aggiungere zakończyć 99 stacji radiowych.

### ROZWIĄZANIE PROBLEMÓW

Problemy	Przyczyna	Rozwiązania
Niemożliwe połączenie wszystkich sieci Wi-Fi	Odpowiedź zgody	<p>Kontroluj połączenie Wi-Fi lub Ethernet w połączeniu z komputerem PC, aby uzyskać dostęp do Internetu (w tym przypadku, korzystając z przeglądarki) za pomocą stessa rete.</p> <p>Sprawdź, czy serwer DHCP jest dostępny i jest konfigurowany przez statyczne IP radia.</p> <p>Sprawdź, czy firewall jest blokowany przez porty w uscita.</p> <p>Przyjdź minimo, radio ma dostęp do wszystkich portów 80,443 i 8008 UDP i TCP, port 53 DNS.</p>
	Router ogranicza dostęp do indirizzi MAC elencati	<p>Otwórz indirizzo MAC da Configurazione &gt; Informacje &gt; Rete</p> <p>&gt; Wi-Fi MAC i połączenie wszystkich komponentów punkt dostępu zgody. Uwaga: La radio presenta indirizzi MAC separi a seconda di reti con o senza cavo;</p>

	Moc del segnale Wi-Fi debole	Sprawdź router na odległość; vedere se un komputer è in grado di collegarsi alla rete in quella medesima position  Otwórz router na odległość
	Metoda di kryptografia sceptyczna	Zmodyfikuj metodę kryptyki routera. Radio obsługuje WEP, WPA, WPA2
	Zapora sieciowa utrudnia dostęp	Windows Media Player: zapora sieciowa, która nie jest dostępna dla Microsoft, jest bogata w konfigurację dla UPnP.
La radio può collegarsi alla rete con sukces mam non è in grado di riprodurre delle stazioni particolari		La stazione non è trasmessa in quel momento del giorno (potrebbe trovarsi in una zona con un diverso fuso orario)  In quel momento troppi utenti tentano di collegarsi al server della stazione la cui capacità non è soddisfacente.  La stazione ha raggiunto il numero massimo di utenti collegati in contemporanea.  Link della radio non è aggiornato. Ogni giorno viene aggiornato in modo da velocizzarne il riconoscimento accedendo al link.
Ryż Zgoda DAB/FM		Effettuare il ripristino delle impostazioni di fabbrica ed zamontuj antenę Avvicinare la radio a una finestra.
Bezpłatne Radio DAB/FM jest dostępne		Sprawdź se l'antena która jest kompletna, aby uzyskać najlepszy wybór dla najlepszego zasięgu. Verificare nell'immediata vicinanza la presenza di altri elettrodomestici che possano causare interferenze.
Brak dźwięku		Reguluj głośność w manopoli „Dostrój/Wybierz”. Sprawdź se il cavo di alimentazione di rete è correttamente collegato al retro della radio e se la presa krajowych è regolarmente funzionante.

## WAŻNE OD

Wörlein GmbH  
ulica Gewerbestraße 12  
D 90556 Cadolzburg  
Niemcy

Telefon: +49 9103 71 67 0  
Faks: +49 9103 71 67 12  
E-mail: [service@soundmaster.de](mailto:service@soundmaster.de)  
Strona internetowa: [www.soundmaster.de](http://www.soundmaster.de)

Con riserva di modifiche tecniche ed errori di stampa

La versione attuale delle istruzioni per l'uso può essere download da [www.soundmaster.de](http://www.soundmaster.de)

Prawa autorskie di Woerlein GmbH, 90556 Cadolzburg, [www.soundmaster.de](http://www.soundmaster.de)

Riproduzione solo con l'espresso consenso di Woerlein GmbH





## OCHRANA ŽIVOTNÍ HO PROSTŘEDÍ



Nelikvidujte tento výrobek na konci jeho životního cyklu spolu s běžným domovním odpadem. Odevzdejte jej ve sběrném dvoře pro recyklaci elektrických a elektronických zařízení.

Tento význam má symbol na výrobku, návodu k použití nebo na balení.

Materiály jsou recyklovatelné podle jejich označení. Opětovným použitím materiálů nebo jinými formami recyklace starých zařízení a obalů významně přispíváte k ochraně našeho životního prostředí. V případě potřeby před bezplatnou likvidací vyjměte baterie a osobní údaje a zeptejte se místních úřadů na odpovědné místo pro likvidaci.

	<b>WAROWANI</b>	
<b>Nebezpečí úrazu elektrickým</b>		
<small>Jesteśmy dumni, że jesteśmy Nowotwierami!</small>		
<p>Upozornění: Nesnímejte kryt (ani zadní část), abyste snížili nebezpečí úrazu elektrickým dummym. Uvnitř nejsou žádné díly, které by mohl uživatel opravit sám. Opravy světe kvalifikovaným servisním pracovníkům.</p>		



Tento symbol značí přítomnost nebezpečného napětí uvnitř krytu, které je dostatečně vysoké, aby představovalo nebezpečí úrazu elektrickým dummym.



Tento symbol značí, že k zařízení jsou k dispozici pokyny k obsluze a údržbě



Použité baterie představují nebezpečný odpad a NESMÍ být likvidovány spolu s domovním odpadem! Jako spotřebitelé jste z právního hlediska povinni odevzdat všechny baterie k zajištění ekologicky šetrné recyklace – bez ohledu

na to, zda baterie obsahují škodlivé látky či nikoli\*.

Odevzdejte baterie zdarma v místním veřejném sběrném dvoře nebo v obchodech, které příslušný druh baterií prodávají.

Odevzdávejte pouze zcela vybité baterie.

\* Označení Cd = kadm, Hg = rtuť, Pb = olovo

	<b>WAROWANI</b>
<b>BATERIE NEPOLYKEJTE, HROZÍ RIZIKO CHEMICKÉ HO POPÁLENÍ</b>	
<p>Ten produkt obsahuje knoflíkovou baterii. Knoflíkové baterie mohou v případě spolknutí za pouhých 2 hodiny způsobit těžké vnitřní popáleniny a dokonce smrt.</p> <p>Nové a použité baterie uchovávejte mimo dosah dětí. Pokud nelze prostor pro baterie bezpečně uzavřít, přestaňte produkt používat a uchovávejte jej mimo dosah dětí.</p> <p>Pokud si myslíte, že došlo ke spolknutí baterií nebo jejich vložení do jakékoli části těla, okamžitě vyhledejte lékařskou pomoc.</p>	



Neposlouchejte po delší dobu s vysokou hlasitostí, abyste zabránili možnému poškození sluchu.

- Používejte zařízení pouze v suchém vnitřním prostředí.
- Chraňte zařízení před vlhkostí.
- Zařízení neotevírejte. **NEBEZPEČÍ ÚRAZU ELEKTRICKÝM PROUDEM!** Otevření a opravy světe kvalifikovaným servisním pracovníkům.

• Zařízení připojujte pouze ke správně namontované a uzemněné nástěnné zásuvce. Zkontrolujte, zda napětí odpovídá technickým údajům uvedeným na typovém štítku.

• Zajistěte, aby síťový kabel zůstal během provozu suchý. Síťový kabel nepřiskřípněte ani jiným způsobem nepoškozujte.

• Varování pro odpojování zařízení: Síťová zástrčka se používá jako připojení, měla by proto zůstat vždy přístupná.

• Poškozený síťový kabel nebo zástrčku je nutné nechat ihned vyměnit v autorizovaném servisním středisku.

• Dochází-li k bleskům, zařízení ihned odpojte od síťového napájení.

• Děti by měly zařízení používat pod dohledem rodičů.

• Zařízení čistěte pouze suchým hadříkem.

• **NEPOUŽÍ VEJTE ČISTICÍ PROSTŘEDKY ani ABRAZIVNÍ TKANINY!**

• Zařízení umísťte na místo s dostatečnou ventilací, aby nedocházelo k přehřívání.

• Nezakrývejte ventilační otvory!

• Ventilační otvory autorstwa neměly být zablokovány předměty, jako jsou noviny, ubrusy, záclony apod. • Zařízení by nemělo být

vystaveno kapající ani stříkající vodě neměly by se na něj pokládat předměty s tekutinami, jako jsou vázy. • Zařízení autorstwa nemělo být vystaveno přímému slunečnímu záření,

příliš vysokým ani příliš nízkým teplotám, vlhkosti, vibracím ani autorstwa nemělo být umístěno v prašném prostředí.

• Do ventilačních otvorů ani jiných otvorů zařízení se nikdy nepokoušejte vložit dráty, špendlíky ani jiné předměty.

• Umísťte zařízení na bezpečné místo bez vibrací.

• Na zařízení by se neměly pokládat zdroje otevřeného ohně jako například hořící svíčky. • Umísťte

zařízení co nejdále od počítačů a mikrovlnných trub. V opačném případě by mohlo docházet k rušení příjmu rádiového signálu.

• Neotevírejte ani neopravujte kryt. Není to bezpečné a došlo autorstwa k porušení platnosti záruky. Opravy smí provádět pouze autorizované servisní/zákaznické středisko.

• Zařízení je vybaveno „laserovým zařízením třídy 1“.

Nezobrazujte se laserovému paprsku, protože by mohlo dojít ke zranění očí.

• Používejte pouze baterie neobsahující rtuť ani kadm.

• Baterie by neměly být vystaveny působení nadměrného tepla, jako je sluneční záření, oheň apod.

• Použité baterie představují nebezpečný odpad a NESMÍ být likvidovány spolu s domovním odpadem!!! Vraťte baterie svému prodejci nebo je odevzdejte v místním sběrném dvoře.

• Udržujte baterie mimo dosah dětí. Děti by mohly baterie spolknout. Pokud došlo ke spolknutí baterie, okamžitě vyhledejte lékařskou pomoc.

• Baterie pravidelně kontrolujte, zda nedochází k úniku kapaliny.

• Toto zařízení je určeno k používání v mírném klimatu. Není vhodné pro používání v zemích s tropickým klimatem.

## RZEŻNIA

## PÓŻNIEJ

- 1 MŁÓŻ
- 2, ULUBIONY
- 3 MENU
- 4 LOKALNE
- 5 KOREKTOR
- 6 ZOBRAZYT
- 7 WYBIERZ WOLNOŚĆ / ZŁÓŻ
- 8. WERSJA PRACY / WERSJA PRACY
- 9 MOC
- 10 SPAT

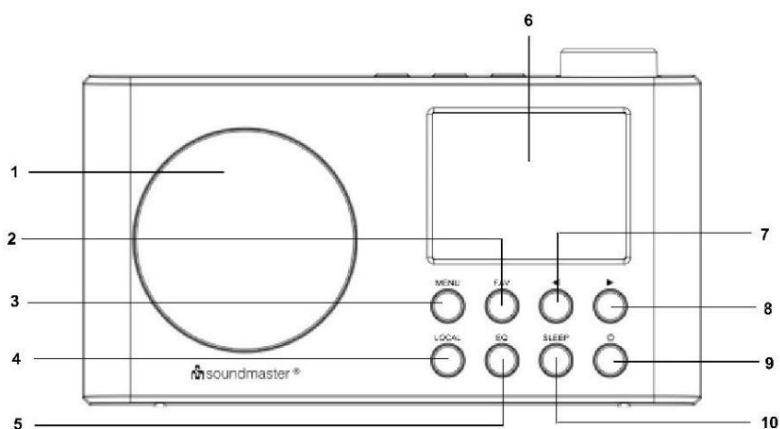

## HORNÍ

- 11 ODPROWADZONYCH przycisk 2
- 12 OPROGRAMOWANE przycisk 1
- 13 ODPORNE przycisk 3
- 14 Wybierz TUNE / SELECT / TOM

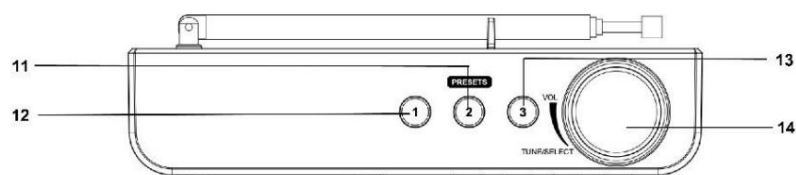

## ZADNÍ

- 15 ANTENA
- 16 ZOBRAZOWANYCH STAWÓW NABITEGO BATERIA -
- 17 Zasuvka SŁUCHATKA
- 18 DC IN Puška

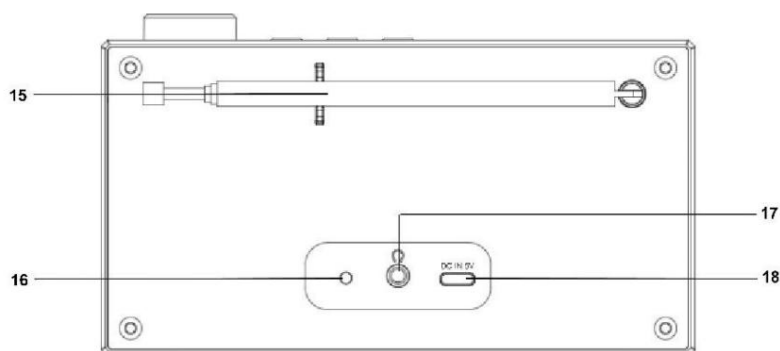

## INSTALACJA

ROZSAH DODÁVKY

Hlavní jednotka  
Návod k použití

Kabel USB DC do transmisji danych (typ C)

### ZDROJ NAPÁJENÍ

Ujistěte se, že napájení je stejné, jak je uvedeno na zadní straně zařízení.

Podłącz kabel USB typu „C“ do zasilania DC IN 5V na zaadní straně zařízení. Připojte rozhraní USB do vhodné zásuvky USB.

Když se baterie nabíjí, začne se rozsvítit LED. (Červené světlo = nabíjení; zelené světlo = plněnabitě)

## OPERACJA ZAKLADY

### ZAPNUTÍ / WYPNUTÍ

Stisknutím a podržením tlačítka „POWER“ zapnete zařízení. Po zapnutí zařízení vypnete stisknutím a podržením tlačítka „POWER“.

### ZDROJE WIDZÓW

Když je zařízení zapnuté, stiskněte tlačítko „MENU“ pro přístup do hlavní nabídky. Otáčejte knoflíkem „TUNE / SELECT / VOLUME“, dokud se na displeji nezobrazí požadovaný zdroj.

Stisknutím tlačítka „TUNE / SELECT / VOLUME“ vyberte požadovaný zdroj.

### OBIEKT NASTAWCZY

Hlasitost zvýšíte nebo snížíte otočením knoflíku „TUNE / SELECT / VOLUME“ ve směru nebo proti směru hodinových ručiček.

## UWIELBIAM CHODU

Stisknutím a podržením tlačítka „POWER“ zapnete zařízení.

### WYBIERZ JAZYK

Při prvním zapnutí zařízení budete vyzváni k výběru jazyka. Otáčejte knoflíkem „TUNE / SELECT / VOLUME“, dokud se nezobrazí požadovaný jazyk. Stisknutím tlačítka „TUNE / SELECT / VOLUME“ vyberte požadovaný jazyk

## MIEJSCE NASTAWENY

Sie können eine Internetverbindung über ein drahtloses LAN (Wi-Fi) einrichten. Ihr Gerät benötigt eine Breitband-Internetverbindung über ein Wi-Fi-Netzwerk..

### Bezdrátová síť LAN (Wi-Fi)

Pomocí tlačítek ovládání na zařízení

Pomocí knoflíku „TUNE / SELECT / VOLUME“ postupně procházejte znaky. Jakmile je zvýrazněn správný znak, stisknutím tlačítka „TUNE / SELECT / VOLUME“ přejděte na vložení následujícího znaku. Jakmile dojde na poslední znak hesla a tento znak je zvýrazněn, Proveďte potvrzení stisknutím tlačítka „TUNE / SELECT / VOLUME“.

Poznámka: Bezpečnostní kód rozlišuje malá a velká písmena.

1. Pokud je tato činnost prováděna poprvé, zobrazí se průvodce konfigurací sítě Konfiguraci sítě spustíte volbou možnosti Tak. Stisknutím tlačítka „Back/Left“ zvýrazňuje možnost Yes a potvrďte ji stisknutím knoflíku „TUNE / SELECT / VOLUME“.

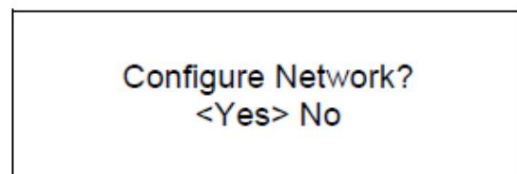

2. Ze seznamu vyberte možnost Dodaj/Usuń AP, pomocí knoflíku „TUNE / SELECT / VOLUME“ procházejte možnosti a jeho stisknutím možnost potvrďte. Poté vyberte možnost Dodaj AP (Skanuj):

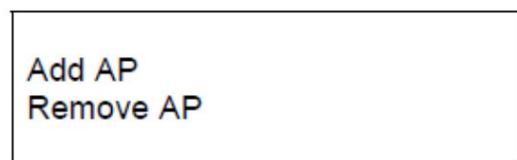
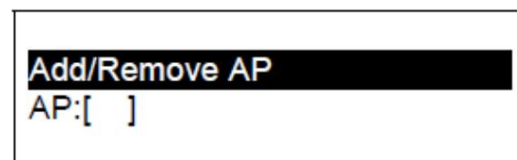

3. Spustí se vyhledávání dostupných směrovačů Wi-Fi v okolí. Přejděte na svou síť a potvrďte stisknutím tlačítka TUNE / SELECT / VOLUME. Pokud má vaše síť Wi-Fi chráněný bezpečnostní kód, požádá vás o zadání přístupové fráze/hesla.

Poznámka: Heslo rozlišuje velká a malá písmena. Pokud neznáte heslo, obraťte se na toho, kdo nastavuje vaši síť.

4. Po úspěšném připojení k síti Wi-Fi se krátce zobrazí zpráva Stowarzyszenie Kompletne. V levém horním rohu displeje se obraz proužeksignálu Wi-Fi.

Wywołanie sygnału Wi-Fi

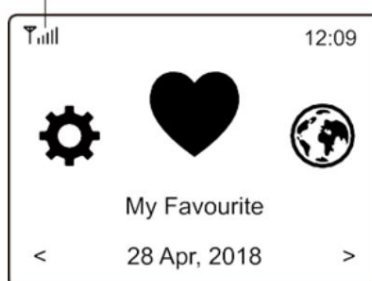

## PŘEHLED VLASTNOSTÍ A FUNKCÍ

Stisknutím tlačítka „MENU“ přejděte do hlavní nabídky. Rolujte otáčením tlačítka „TUNE / SELECT / VOLUME“:

Moje niezapomniane	Zobrazení seznamu oblíbených stanic, které byly zařazeny do předvoleb.
Radio internetowe Centrum Medyczne	K dispozici je až 99 předvoleb. Zde začněte objevovat rozhlasové stanice a hudbu z celého světa. Můžete procházet a streamovat hudbu z vaší sítě přes zařízení kompatibilní se ranking UPnP nebo DLNA.
Radio DAB	Zachycení rádiového signálu DAB+ a DAB, pokud je k dispozici ve vaší místní oblasti.
Radio FM	Příjem běžných rádiových stanic FM ve vašem okolí.
Bluetooth	Přehrávání Bluetooth umožňující po spárování/vzájemném propojení přehrávání zvukového dumny (příjem) z jiného zařízení podporujícího technologii Bluetooth.
Wypożyczalnia Czasovač	Aktivujte časovač, chcete-li po uplynutí nastaveného času přepnout rádio do pohotovostního režimu.
Konfiguracja	K dispozici jsou další možnosti/nastavení pro přizpůsobení podle vašich potřeb.

## RADIO INTERNETOWE

V hlavní nabídce zvolte možnost  
Radio internetowe a níže najdete  
následující možnosti:

Niebo

Vyberte možnost Skytune a můžete si začít  
vychutnávat tisíce rozhlasových stanic z celého  
světa. Můžete vyhledávat podle regionu,  
hudebního žánru a jazyka.

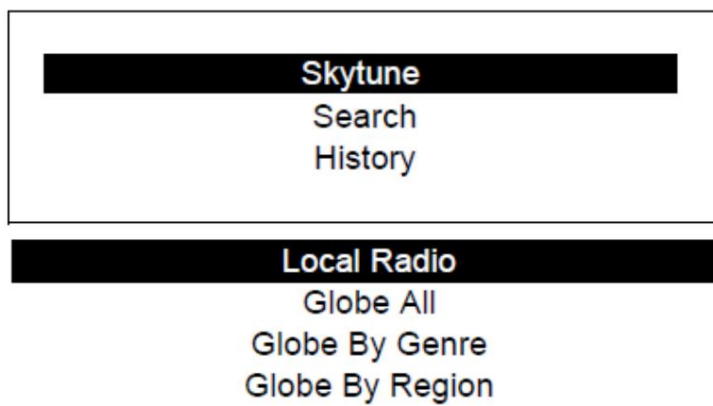

Možnost Local Radio vám umožní rychlý  
přístup ke stanicím dostupným ve vaší oblasti  
prostřednictvím připojení k internet.

Poznámka – svou místní oblast rádia můžete změnit v nabídce Konfiguracja> Lokalna konfiguracja radia.  
Další informace naleznete v části 11.

Poznámka – když procházíte seznamem Globe All a chcete se rychle dostat do určitého bodu dlouhého seznamu, zadejte  
pomocí dálkového ovladače číslo rejstříku a rychle přejdete na tento bod. Například stisknutím čísel 2 a 8 a stisknutím  
tlačítka TUNE / WYBIERZ / GŁOŚNOŚĆ  
zvýrazníte stanici č. 28.

## Wychowanek

Místo procházení seznamu rozhlasových stanic můžete zadat několik znaků požadované stanice k odfiltrování/zkrácení seznamu stanic.

## Naposledy poslouchané stanice

Rádio ukládá do paměti až 99 stanic, které jste poslouchali.

Pokud jste poslouchali více než 99 stanic, nahradí první stanici, kterou jste poslouchali.

## Spuštění přehrávání internetového rádia

Když je spuštěno přehrávání rádiové stanice, může být zobrazeno více informací lub rádiové stanici. Na obrazovce stavu přehrávání níže stiskněte Vpravo:



Při každém stisknutí tlačítka se zobrazí různé informace, např. čas, streamovací bitová rychlost, název skladby, jméno interpreta (je-li k dispozici), velké hodiny a logo rozhlasové stanice (je-li k dispozici):

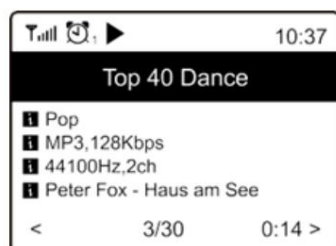

## Moje nezapomniane

Tato možnost slouží k zobrazení vašeho seznamu oblíbených stanic, které byly zařazeny do předvoleb.

## Uložení stanice do předvolby

Během přehrávání rozhlasové stanice stiskněte a podržte tlačítko „FAV“. Ikona se zobrazí následovně To znamená, že stanice je přidána do seznamu oblíbených

Stanici můžete také umístit na jedno ze tří přednastavených tlačítek stanice a kdykoli ji vyvolat. Během přehrávání stanice stiskněte jedno ze tří tlačítek předvolených stanic, dokud se nezobrazí symbol. Stanice je nyní uložena na přednastaveném tlačítku..

## Ikona przedstawiona

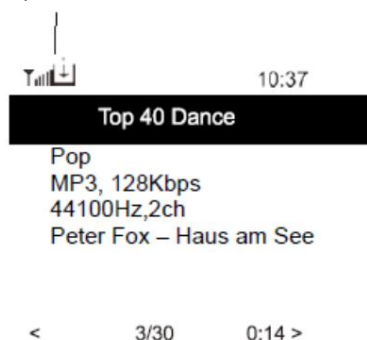

Nověpřidaná stanice se vždy zobrazí v poslední poloze v seznamu oblíbených položek. Můžete uložit až 99 předvoleb.

Stanowisko wyzwolenia

Chete-li vyvolat seznam oblíbených, přejděte v hlavní nabídce na Moje oblíbené, vyberte jej a potvrďte.

Nebo stiskněte jedno z tlačítek předvolených stanic a přejděte přímo k uložené předvolené stanici

Úprava seznamu oblíbených položek

V seznamu klíčových položek vyberte rozhlasovou stanici, kterou chcete upravit, a stiskněte na zařízení tlačítko [Vpřed / Vpravo]. Tím se dostanete do nabídky Úpravy s následujícími možni:

Przejdź w dół – posunutí pořadí stanice dolů.

Przejdź w górę – posunutí pořadí stanice nahoru.

Usuń – odstranění konkrétní stanice.

## CENTRUM MEDIALNE

Włacza UPnP i jest kompatybilny ze standardem DLNA.

Umožňuje streamovat hudbu z vaší sítě. To však vyžaduje, abyste měli v síti kompatibilní zařízení, které může fungovat jako serwer. Může to být například síťový pevný disk nebo běžný počítač např. se systémem Windows 8, pomocí něhož je povolen přístup ke sdílené složce nebo sdílení médií. Složky pak lze procházet a přehrávat na přístroji.

Poznámka – než začnete tuto funkci používat, ujistěte se, že se počítač nebo notebook nachází ve stejné síti Wi-Fi jako rádio.

Strumień mąż

Jakmile jest serwerem kompatybilnym ze standardem UPnP/DLNA nakonfigurován pro sdílení mediálních souborů s rádiem, můžete začít streamovat hudbu.

V hlavní nabídce vyberte možnost Media Center i vyberte položku UPnP.

Rádio může dokončit skenování dostupných serverů UPnP po několika sekundách. Pokud nejsou nalezeny žádné servery UPnP, zobrazí možnost Pusta lista.

Po úspěšném skenování vyberte váš serwer UPnP.

Rádio zobrazí kategorie médií dostupných na serveru UPnP, např. „Muzyka“, „Playlisty“ i inne.

Vyberte mediální soubory, které chcete přehrát.

Režim přehrávání můžete nastavit v nabídce Konfiguracja > Konfiguracja odtwarzania.

Mój skład seznam

Můžete si vytvořit vlastní seznam skladeb pro hudební soubory UPnP. Vyberte a zvýrazněte skladbu, kterou chcete přidat do seznamu skladeb, a podržte tlačítko „TUNE / SELECT / VOLUME“, dokud se nezobrazí symbol. Píseň je přidána do mého seznamu skladeb.

Vyprázdnit můj seznam skladeb

Odstraňte všechny skladby v seznamu „Můj seznam skladeb“, abyste mohli připravit nový seznam skladeb.

Poznámka – pokud máte k dispozici servery kompatibilní s DLNA, postupujte podle kroků popsaných výše pro procházení zvukových souborů, které chcete přehrát, ze zařízení kompatibilního s DLNA na jednotce.

## RADIO DAB

Pokud ve vaší oblasti istnieje vysílání Digital Audio Broadcasting (DAB), může zařízení přijímat také stanice DAB. Zařízení podporuje vysílání DAB i DAB+.

Pro nejlepší příjem umístěte zařízení blízko okna a vytáhněte anténu až na doraz.

Chete-li přepnout na radio DAB, přejděte v hlavní nabídce na radio DAB. Stisknutím tlačítka „TUNE / SELECT / VOLUME“ zahájíte poslech.

Možností Scan DAB Station budete dotázáni, zda chcete skenovat stanice DAB.

Stisknutím tlačítka TUNE / SELECT / VOLUME spustíte skenování a zobrazí se pokrok v počtu přijatých kanálů. Po dokončení bude zobrazena stránka předvoleb pro vaši akci.

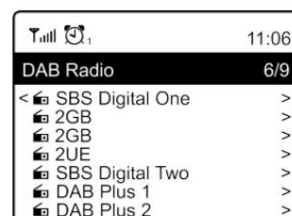

Kanál můžete vybrat a začít jej poslouchat. Kdykoli chcete přidat do nabídky My Favourite, stiskněte tlačítko a dojde k přidání do seznamu oblíbených položek.

Chete-li se vrátit na seznam předvoleb, vždy stiskněte tlačítko (nebo „Tyl/Lewo“ na zařízení).

Poznámka – když přehráváte radio DAB, stisknutím tlačítka zobrazíte další informace lub rádiu.

Pokaždé, když stisknete tlačítko Vpravo, budou zobrazeny různé informace, jako je například rádiová frekvence, posouvající se text (pokud je k dispozici) a velké hodiny.

Pokud jsou nové digitalální rozhlasové stanice součástí multiplexu, který jste již obdrželi, měly by být Automaticky převzaty zařízením. V opačném případě je třeba znovu provést skenování předvolby.

## RADIO FM

Pro příjem pravidelného FM vysílání. Pro nejlepší příjem umístěte zařízení blízko okna a vytáhněte anténu až na doraz.

Chete-li přepnout na radio FM, vyberte v hlavní nabídce FM i potvrďte stisknutím tlačítka „TUNE / SELECT / VOLUME“..

Možností Scan FM Station budete dotázáni, chcete skenovat stanice FM. Stisknutím tlačítka „TUNE / SELECT / VOLUME“ spustíte skenování a zobrazí se pokrok v počtu nalezených kanálů. Po dokončení Automaticky uloží nalezené kanály do předvoleb a zobrazí seznam pro vaši akci.

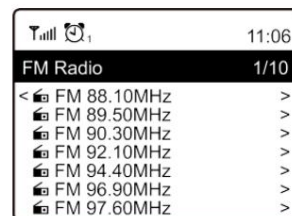

Kanál můžete vybrat a začít jej poslouchat. Kdykoli chcete přidat do nabídky My Favourite, stiskněte tlačítko a dojde k přidání do seznamu oblíbených položek.

Chete-li se vrátit na seznam předvoleb, vždy stiskněte tlačítko (nebo tlačítko „Tyl/Lewo“ na zařízení).

Poznámka – když přehráváte radio FM, stisknutím tlačítka zobrazíte další informace lub rádiu.

Pokaždé, když stisknete tlačítko budou zobrazeny různé informace, jako je například rádiová frekvence a velké hodiny na displeji.

### Ładowanie ręczne

Chcete-li ručně naladit frekvenci, dlouze stiskněte tlačítko „TUNE / SELECT / VOLUME“ na dálkovém ovladači nebo dlouze stiskněte tlačítko „TUNE / SELECT / VOLUME“ na zařízení, dokud se v pravém dolním rohu displeje nezobrazí nabídka „Tuning“. Pomocí tlačítek / na dálkovém ovladači naladíte frekvenci. Po dokončení dlouhým stisknutím tlačítka TUNE / WYBIERZ / GŁOŚNOŚĆ

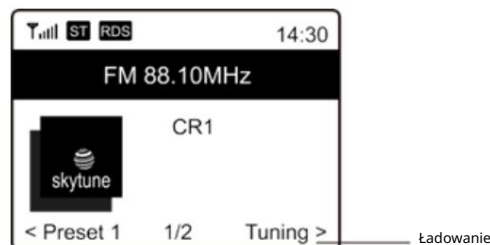

ukončíte ruční ladění

## BLUETOOTH

Toto zařízení není vhodné pro připojení k Bluetooth sluchátkům nebo reproduktorům!

Toto zařízení není kompatibilní s bluetooth reproduktory nebo sluchátky!

Než bude možný přenos mezi zařízením Bluetooth a rádiem, je nutné obě zařízení propojit.

Tento proces se nazývá „parowanie“. Zařízení se používá jako přijímač pro příjem přehrávání hudby na zařízení.

Pokud jste již dříve připojili zařízení Bluetooth, toto spojení se automaticky obnoví, pokud jsou obě zařízení v dosahu a v rádiu je zvolena funkce Bluetooth. „Parowanie“ není třeba opakovat. Tuto funkci však může být třeba aktivovat v zařízení Bluetooth.

1. Stisknutím tlačítka „Menu“ pro zobrazení nabídky výběru pro různé provozní režimy.
2. Pomocí tlačítek / vyberte provozní režim Bluetooth a stiskněte tlačítko voliče.
3. Zapněte zařízení Bluetooth, ke kterému chcete radio připojit, a zde aktivujte režim párování. Zařízení vyhledává zařízení Bluetooth v dosahu příjmu.
4. Po nalezení rádia zobrazí vaše zařízení Bluetooth jeho název IR45SW.
5. Vyberte radio na zařízení Bluetooth
6. Spusťte přehrávání na zařízení Bluetooth.

Přehrávání se nyní odehrává pomocí rádia.

## CZASOWAĆ SZPANIA

Časovač můžete nastavit tak, aby po uplynutí nastaveného času v rozmezí od 15 minut do 180 minut rádio přešlo do pohotovostního režimu.

V hlavní nabídce vyberte možnost Spánek a potvrďte výběr stisknutím tlačítka „TUNE / SELECT / VOLUME“.

Nyní vyberte požadovaný čas, po kterém by se zařízení mělo vypnout.

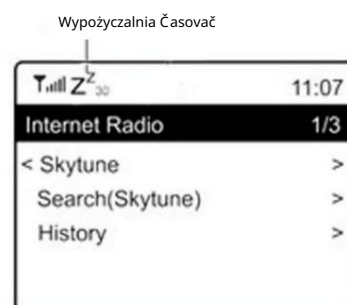

## KONFIGURACJA

Zde najdete kompletní nastavení/možnosti, které jsou k dispozici pro konfiguraci vašeho zařízení.

### Sieć Wi-Fi

#### Przyklejony/odklejony AP

Dodaj AP – bude skenovat seznam směrovačů v okolí.

Usuń AP - Pokud jste již přidali směrovač a chcete jej odstranit, zvolte tuto možnost.

Poznámka – při nastavení vždy přineste zařízení do vzdálenosti 2 metry od směrovače Wi-Fi.

#### AP: [ ]

Pokud jste do rádia přidali více než jeden směrovač a chcete přepnout na jiný, Proveďte změnu výběrem této možnosti.

### Sygnal

Slouží k zobrazení síly signálu Wi-Fi směrovače Wi-Fi, který radio přijímá. Úroveň signálu nižší než -70 dBm jsou obvykle na platešší úrovni a pokud ovlivňují příjem vašeho rádia, možná budete muset optimalizovat umístění směrovače nebo zkontrolovat, kdykoli problém směrovače samotného.

Własność intelektualna

Adres IP jest wyczołym nastawena nastawena na moŝnoř Dynamic. Podle wař sítěi zmęte na moŝnoř Stały adres IP.

#### Serwer DNS

Adres DNS jest wyczołym nastawena nastawena na moŝnoř Dynamic. Podle wař sítěi zmęte na moŝnoř <Naprawiono> DNS.

### Kanały Wi-Fi

Ne všechny kanály WiFi jsou k dispozici ve všech zemích. Mezi jednotlivými zeměmi mohou existovat rozdíly. Z tohoto důvodu musíte vybrat kanály Wi-Fi, abyste se ujistili, že je Wi-Fi uspokojivé.

Kanály jsme již nastavili podle požadavků v různých zemích. Chcete-li získat správný kanál, vyberte ze seznamu zemi, ve které se nacházíte.

Evropa / Velká Británie je nastavena ve výchozím nastavení. Chcete-li upravit výběr země stiskněte TUNE / SELECT / VOLUME“.

### Data i godzina

Po dokončení připojení k internetu nastaví rádio nastavení místního času automaticky. Chcete-li provést ruční nastavení, změňte jej pomocí následujících možností:

#### Czas trwania

Automatické nastavení časového pásma: Tato možnost je ve výchozím nastavení zapnuta.

Ruční nastavení časového pásma: Pokud chcete nastavit čas v jiném pásmu, zvolte tuto možnost. Vyberte a zvýrazněte požadovanou oblast/město a Proveďte potvrzení stisknutím tlačítka TUNE / SELECT / VOLUME.

Pokud se rozhodnete použít čas sítě (NTP), budou možnosti vázání s NTP (použití času sítě a DST (letní čas) upraveny automaticky.

#### Ustaw format czasu

Vyberte dle svých preferencí buď 12hodinový nebo 24hodinový zápis.

## Ustaw format czasu

NTP (używany przez cały rok)

NTP je určen k synchronizaci času zařízení s časovým serverem. Jednotka bude ve výchozím nastavení synchronizovat s časovým serverem vždy, když se spustí a připojí se k Internetu. To zajišťuje velmi vysoký stupeň přesnosti hodin zařízení. Můžete změnit na jiný časový server zadáním adresy URL (czyli nowy serwer NTP). Pokud tak nechcete učinit, můžete zvolit možnost „Nie używaj czasu sieciowego“.

Pokud se rozhodnete nepoužívat NTP pro synchronizaci hodin, zvýrazněte možnost NTP (protokół czasu sieciowego) i stisknutím tlačítka TUNE / SELECT / VOLUME udowodnij změnu. Uvidíte, že se v nabídce objevila možnost Ustaw datę godzinę. Vyberte ji a podle svého přání upravte datum a čas.

## Serwer NTP

NTP je určen k synchronizaci času zařízení s časovým serverem. Zde zobrazuje serwer, který je používán pro zařízení.

## Język

Výchozí jazyk je angličtina, můžete si vybrat další jazyky podle libosti. Pomocí ovladače TUNE / SELECT / VOLUME přejděte na položku s obrázkem and stiskněte tlačítko TUNE / SELECT / VOLUME. Přejděte na požadovanou možnost, zvýrazněte ji a stisknutím tlačítka TUNE / SELECT / VOLUME vyberte požadovaný jazyk. K dispozici je angličtina, francouzština, španělština, italština, němčina, holandština, polština, ruština i zjednodušená čínština.

## Mistyczne radio

Rádio je standardně nastaveno pro automatické rozpoznání rozhlasových stanic ve vaší místní oblasti prostřednictvím internetového připojení. K těmto stanicím lze přistupovat stisknutím tlačítka „Local“ na dálkovém ovladači. Můžete také nastavit Local v jiném regionu, pokud chcete. Zvýrazněte možnost Local Radio a stiskněte tlačítko TUNE / SELECT / VOLUME.

Výběrem možnosti Ustawianie ręczne Lokalne radio změníte nastavení regionu.

## Nastawa DAB

### Skenování předvolby DAB

Výběrem této možnosti můžete vždy provést nové skenování kanálů DAB. Všechny současné předvolby a kanály budou odstraněny.

### Radioodbiornik DAB

Naskenované stanice DAB budou zde uvedeny pro správu. Můžete posunout polohu nebo dokonce odstranit libovolnou stanici. Přejděte na stanici a stiskněte tlačítko .  
Objeví se vyskakovací okno: Přesunout nahoru, Přesunout dolů a Odstranit.

## Radio FM

### FM obwodu

Zvolte oblast podle vaší fyzické polohy a definujte rozsah vyhledávání pro dané zařízení.

### Skenování przedwyborcze FM

Výběrem této možnosti můžete vždy provést nové skenování kanálů DAB. Všechny současné předvolby a kanály budou odstraněny.

Bude zvýrazněno rádio s nejnižší frekvencí naskenovaných hodnot. Seznam předvoleb bude uložen, pokud nebude Providedeno nové skenování předvolby.

#### Radio FM

Pomocí voleb Posunout nahoru, Posunout dolů a Odstranit upravte pořadí předvoleb.  
Zvýrazněte jednu z předvoleb a poté stisknutím tlačítka vpřed / vpravo přejděte do nabídky úprav.

Chcete-li se vrátit do seznamu předvoleb, stiskněte na zařízení tlačítka „Zpět / Vlevo“.

#### Przygotowywanie gości

Tímto způsobem nastavíte režim přehrávání podle streamování kompatibilního s UPnP/DLNA: Opakovat vše, Opakovat jednou nebo Náhodně

#### Pokračování v přehrávání při zapnutí

Tato funkce je ve výchozím nastavení ZAPNUTA. Po opětovném zapnutí rádia se rádio vrátí do posledního stavu režimu, např. pokud před vypnutím přehrávalo rozhlasovou stanici, obnoví přehrávání poslední poslouchané stanice, až bude příště zapnuto.

#### Stmivac

Podle své preference můžete nastavit úroveň podsvícení displeje. K dispozici jsou dvě nastavení: Režim a Úroveň

#### Režim - normální nebo Úspora energie

Normalny – displej zůstane na stejné úrovni jasu po celou dobu bez ztlumení.

Dim – po 20 sekundách displej zhasne, není-li na rádiu Provenena žádná operace.

#### Úroveň – Jasná i Tmavá

Bright – Nastavení úrovně jasu v normálním režimu.

Dim – Nastavení úrovně jasu v tmavém režimu.

#### Ztlumení v pohotovostním režimu

Pokud je rádio v pohotovostním režimu, otáčením knoflíku „TUNE / SELECT / VOLUME“ upravte podle svého přání úroveň podsvícení na úroveň, kterou považujete za pohodlnou, zejména během noční doby.

#### EQ (równoważenie)

Lze nastavit různé hudební žánry (pouze pro sluchátka a linkový výstup).

#### Czas oczekiwania na pamięć

Někdy může dojít k nevyrovnanému přehrávání internetového rádia. K tomu dojde, pokud je připojení k internetu pomalé nebo dojde k překážce provozu sítě. Chcete-li zlepšit situaci, můžete zvolit delší čas vyrovnávací paměti, abyste před zahájením přehrávání získali několik sekund rozhlasového streamu.

Výchozí hodnota jsou 2 sekundy. Můžete zvolit 5 sekund, pokud chcete mít delší čas vyrovnávací paměti.

#### Informacje

Zobrazení informací o síti a systému vašeho rádia.

Chcete-li rychle získat přístup k těmto informacím, stiskněte tlačítka „Info“ na dálkovém ovladači.

Když používáte počítač k správě položky Moje oblíbené stanice, je třeba použít adresu IP a tyto informace můžete zobrazit zde. Poté do okna prohlížeče počítače zadejte adresu IP (Konfiguracja > Informacje > Sieć > IP).

Aktualizacja oprogramowania

Čas od času může být vydán software k aktualizaci funkcí rádia. Abyste udrželi své rádio aktuální pomocí nejnovějšího softwaru, kontrolujte pravidelně aktualizace.

Obnovení výchozí nastavení

Můžete provést reset, chcete-li vymazat všechna nastavení a vrátit se k výchozímu nastavení.

Upozorňujeme, že po vypróbowane resetu budou všechny předvolby stanic, nastavení a konfigurace vymazány.

## PŘIDÁNÍ VAŠÍ OBLÍBENÉ ADRESY URL/SPRÁVA OBLÍBENÝCH POLOŽEK POMOCÍ POČÍ TAČE

Můžete přidat svou oblíbenou rozhlasovou stanici, pokud znáte zveřejněnou adresu URL zvukového streamu rádia.

Zajišťujeme westavěný serwer pro vaše radio, své oblíbené stanice můžete kdykoli přidat a upravit. Pro přístup k westavěnému serveru postupujte podle níže uvedených kroků:

Připojte počítač ke stejné síti Wi-Fi jako vaše radio.

V hlavní nabídce přejděte na možnost Konfiguracja > Informacje > Sieć > IP

Otevřete webový prohlížeč (v počítači podporujeme aplikaci Internet Explorer i Chrome) i zadejte adres IP rádia (např. 192.168.1.11). Objeví se níže uvedená obrazovka:

Zrób sekcję Dodaj kanał můžete zadat název a adres URL nowy rozhlasové stanice a poté klikněte na tlačítko Submit.

Nová stanice Provide okamžitě synchronizaci se seznamem oblíbených položek vašeho rádia. Přidat lze až 99 rádiových stanic.

## MY STATIONS

Channel Group : ROOT

	Channel Name	URL						
1.	DJ AAM Radio FM	*****	Edit	Delete	Top	Up	Down	Bottom
2.	Country Radio Switzerlar	*****	Edit	Delete	Top	Up	Down	Bottom
3.	Bigbeat	*****	Edit	Delete	Top	Up	Down	Bottom
4.	24Radio Switzerland	*****	Edit	Delete	Top	Up	Down	Bottom
5.	AFN American Freedom	*****	Edit	Delete	Top	Up	Down	Bottom
6.	Energy Berlin	http://energyradio.de/bremen	Edit	Delete	Top	Up	Down	Bottom
7.	MP3 Pro	http://www.katrafm.com/katrafm_mp3pro.m3	Edit	Delete	Top	Up	Down	Bottom
8.	2	http://www.ultranet.biz/vegasandanski.m3u	Edit	Delete	Top	Up	Down	Bottom
9.	stream 2	http://lindowsradio.com:8600/listen.pls	Edit	Delete	Top	Up	Down	Bottom
10.	aac 128	http://eastlondonradio.com:8100/bighigh.aac	Edit	Delete	Top	Up	Down	Bottom
11.	Seoul Shoutcast	http://yp.shoutcast.com/sbin/tunein-station.	Edit	Delete	Top	Up	Down	Bottom

Add Channel

Channel Name	URL		
<input type="text"/>	<input type="text"/>	Submit	Reset

## ZAPOMNIJ O PROBLEMIE

Problem	Przyrodnicza	Rzeszów
Nelze se připojit k síti Wi-Fi	Wypadek w miejscu	<p>Ujistěte se, že počítač s připojením Wi-Fi nebo Ethernet může přistupovat k internet (tj. procházet web) pomocí stejné sítě</p> <p>Zkontrolujte, zda je k dispozici server DHCP nebo zda jste v rádiu nakonfigurovali statickou adresu IP.</p> <p>Zkontrolujte, zda brána firewall neblokuje žádné odchozí porty. Přinejmenším rádio potřebuje přístup k portům UDP a TCP 80,443 a 8008 a port DNS 53.</p>
	Směrovač omezuje přístup k uvedeným adresám MAC	<p>Adres MAC získáte z nabídky Konfiguracja &gt; Informacje &gt; Sieć</p> <p>&gt; Wi-Fi MAC a přidejte ji do seznamu povolených zařízení ve vašem přístupovém bodu. Znana: Rádio má samostatné adresy MAC pro kabelové a bezdrátové sítě</p>
	Niezależna sygnał jest Wi-Fi	<p>Zkontrolujte vzdálenost ke směrovači; zda se počítač v tomto místě může připojit k síti</p> <p>Optimalizujte vzdálenost umístění směrovače</p>
	Nieznana metoda ścienienia	<p>Změňte metodu šifrování na směrovači. Radio obsluhuje WEP, WPA, WPA2</p>
	Brána firewall brání přístupu	<p>Windows Media Player: działa – zapora sieciowa od jiných společností než Microsoft może korzystać z UPnP.</p>
Pokud se rádio může úspěšně připojit k síti, ale nelze přehrát určité stanice		<p>Stanice v tuto denní dobu nevysílá (nezapomeňte, že se může nacházet v jiném časovém pásmu).</p> <p>Ke stanici se snaží připojit příliš mnoho posluchačů a kapacitu serveru není dostatečně vysoká.</p> <p>Stanice má dosažen maximální počet souběžných posluchačů.</p> <p>Odkaz na radio je zastaralý. Jestem automatyczny aktualizován každý den, takže při příštím zapnutí bude rozpoznán.</p>
Odtwarzacz DAB/FM		<p>Provedte na rádiu „Factory Reset“ a natáhněte antenu.</p> <p>Přemístěte rádio blíže k oknu.</p>
Przy promieniu DAB/FM jest wyłączone		<p>Zkontrolujte, zda je anténa kvůli maximální síle signálu a lepšímu příjmu natažena.</p> <p>Zkontrolujte, zda nemáte příliš blízko u rádia žádné jiné elektrické zařízení, které by způsobovalo rušení.</p>
Żadniowy zvuk		<p>Nastavte hlasitost pomocí knoflíku Tune/Select.</p> <p>Zkontrolujte, zda je napájecí kabel připojen na zadní straně rádia a zda je zapnuta síťová zásuvka.</p>

## DOWOZCE

Wörlein GmbH  
ulica Gewerbestraße 12  
D 90556 Cadolzburg  
Niemcy

Tel.: +49 9103 71 67 0  
Faks: +49 9103 71 67 12  
E-mail: [service@soundmaster.de](mailto:service@soundmaster.de)  
Strona internetowa: [www.soundmaster.de](http://www.soundmaster.de)

Technické změny a tiskové chyby vyhrazeny

Aktuální verzi návodu k použití lze stáhnout z [www.soundmaster.de](http://www.soundmaster.de)

Autorská práva jsou ve vlastnictví společnosti Wörlein GmbH, 90556 Cadolzburg, [www.soundmaster.de](http://www.soundmaster.de)

Reprodukce pouze s výslovným souhlasem Woerlein GmbH



## OCHRANA ŽIVOTNÉHO PROSTREDIA



Na konci životnosti výrobok nelikvidujte s bežným komunálnym odpadom. Odovzdajte ho na zberné miesto na recyklovanie elektrických a elektronických zariadení. Je to označené symbolom na výrobku, v používateľskej príručke a na obale.

Materialy sú recyklovateľné podľa ich označenia. Opätovným používaním materiálov alebo inými formami recyklácie starých zariadení a obalov významne prispievate k ochrane nášho životného prostredia. V prípade potreby vyberte batérie a osobné údaje pred bezplatnou likvidáciou a informujte sa na miestnom úrade o zodpovednom mieste likvidácie.

	<b>UPOZORNOSŤ</b>	
<b>Nebezpečenstvo zásahu elektrickým prúdom. Neotvárať!</b>		
Výstraha: Aby sa znížilo nebezpečenstvo zásahu elektrickým prúdom, neodstraňujte kryt (ani zadnú časť). Vo vnútri sa nenachádzajú žiadne diely, ktorých údržbu by mohol vykonávať používateľ. Vykonávanie údržby prenechajte kvalifikovaným servisným pracovníkom.		



Tento symbol označuje prítomnosť nebezpečného napätia pod krytom, ktoré je dostatočne vysoké na spôsobenie zásahu elektrickým prúdom.



Tento symbol označuje prítomnosť dôležitých pokynov k prevádzke a údržbe zariadenia.



Použité batérie predstavujú nebezpečný odpad a NESMÚ sa likvidovať s komunálnym odpadom! Ako zákazník máte zákonnú povinnosť odovzdať všetky batérie na ekologické recyklovanie – bez

ohľadom na to, či obsahujú alebo neobsahujú škodlivé látky\*). Batérie bezplatne odovzdajte na verejné zberné miesta vo vašom okolí alebo v obchodoch, v ktorých sa predávajú batérie príslušného druhu.

Odovzdávajte len úplne vybité batérie.

\*) označenie Cd = kadm, Hg = ortuť, Pb = olovo

	<b>UPOZORNOSŤ</b>
<b>BATÉRIA SA NESMIE PREHLTNÚŤ, RIZIKO POLEPTANIA CHEMICKÝMI LÁTKAMI</b>	
Tento výrobok obsahuje gombíkovú článkovú batériu. Ak dôjde k prehltnutiu gombíkovej batérie, môže už do 2 spôsobit' vážne poleptanie vnútorných orgánov a môže to zapríčiniť smrť.	
Uchovajte nové a použité batérie mimo dosah detí. Ak nie je priehradka na batérie poriadne zatvorená, prestaňte výrobok používať a odložte ho mimo dosah detí.	
Ak sa domnievate, že došlo k prehltnutiu batérií, prípadne sa dostali do nejakej časti tela, okamžite vyhľadajte lekára.	

 LASEROVÝ VÝROBOK TRIEDY 1 LUOKEN 1 LAISERLAITE KLASA 1 PRODUKT LASEROWY	<b>VÝSTRAHA – NEVIDITEĽNÉ LASEROVÉ ŽIARENIE PRI OTVORENÍ KRYTU ALEBO STLAČENÍ BEZPEČNOSTNEJ POISTKY.</b> NEVYSTAVUJTE SA PÔSOBIENIU LASEROVÉHO LÚČA.
---	---

	Aby ste predišli poškodeniu sluchu, nepočúvajte dlho pri vysokej hlasitosti.
--	--

- Zariadenie používajte len v suchých vnútorných kapkanoch.
- Chráňte zariadenie pred vlhkosťou.
- Neotvárať zariadenie. **NEBEZPEČENSTVO ZÁSAHU ELEKTRICKÝM PRÚDOM!** Otváranie a servis zariadenia prenechajte kvalifikovaným pracovníkom.

Bezpečnostné, Environmentálne i inštalčné pokyny

- Zariadenie zapájajte len do správne nainštalovanej a uzemnenej zásuvky. Ubezpečte sa, že sieťové napätie zodpovedá špecifikáciám uvedeným na typovom štítku.
- Zabezpečte, aby napájací kábel bol počas prevádzky suchý. Zabráňte privretiu alebo akémukoľvek poškodeniu napájacieho kábla.
- Upozornenie pri odpájaní zariadenia: Napájacia zástrčka slúži ako pripojenie, preto musí vždy umožňovať manipuláciu.
- Napájacia zástrčka slúži ako odpájacie zariadenie, s ktorým sa musí vždy dať manipulovať. • Poškodený napájací kábel alebo zástrčku musí autorizované servisné centrum okamžite vymeniť. • V prípade výskytu bleskov zariadenie odpojte od zdroja sieťového napätia.
- Deti musia byť pri používaní zariadenia pod dohľadom rodičov.
- Na čistenie zariadenia používajte len suchú tkaninu.
- Nepoužívajte ČISTIACE PROSTRIEDKY ani DRSNÉ TKANINY!
- Zariadenie inštalujte na miesto s dostatočným vetraním, aby ste predchádzali nahromadeniu tepla.
- Nezakrývajte vetracie otvory!
- Nebráňte vetraniu zakrytím vetracích otvorov predmetmi, napríklad novinami, obrusom, záclonou atď.
- Nevystavujte zariadenie kvapkajúcim ani striekajúcim kvapalinám a nekladte na zariadenie žiadne predmety naplnené kvapalinami, napríklad vázy. • Nevystavujte jednotku priamemu slnečnému žiareniu, veľmi vysokým alebo veľmi nízkym teplotám, vlhkosti, vibráciám ani prašnému prostrediu.
- Nikdy sa nepokúšajte vkladat' do ventilačných otvorov alebo do otváraciej časti jednotky drôty, špendlíky ani iné podobné predmety.
- Zariadenie nainštalujte na bezpečné miesto, ktoré nie je vystavené vibráciám.
- Na zariadenie neumiestňujte žiadne zdroje otvoreného ohňa, napríklad horiace sviečky. • Zariadenie nainštalujte čo najďalej od počítačov a mikrovlnných rúr, v opačnom prípade môže dôjsť k rušeniu rozhlasového príjmu.
- Kryt neotvárať ani neopravovať. Nie je bezpečné a vaša záruka tým stratí platnosť. Opravy smie vykonávať len autorizované servisné/zákaznícke stredisko.
- Zariadenie je vybavené „laserom triedy 1“. Nevystavujte sa laserovým lúčom, pretože môžu spôsobit' poranenie očí.
- Používajte len batérie bez obsahu ortuti a kadmia.
- Batérie nevystavujte nadmernému teplu, napríklad slnečnému žiareniu, ohňu a adre. • Použité batérie predstavujú nebezpečný odpad a NESMÚ sa likvidovať s komunálnym odpadom! Batérie odovzdajte u predajcu alebo na zberných miestach vo vašom okolí.
- Udržujte batérie mimo dosahu detí. Deti autorstva mohli batérie prehltnúť. V prípade prehltnutia batérie sa okamžite obráťte na lekára.
- Pravidelne kontrolujte vaše batérie, aby nedošlo k ich ocena.
- Toto zariadenie je určené na použitie v miernom podnebí, nie je vhodné na použitie v tropických krajinách.

## KONTROLA

PRZEDŁUŻONY

- 1 REPRODUKTOR
- 2, OBŁĘDNE
- 3 MENU
- 4 LOKALNE
- 5 KOREKTOR
- 6 WYŚWIETL
- 7 WYBERTE DOLEWA / SPĘT
- 8 WÝBER vpravo / VSTÚPIŤ
- 9 MOC
- 10 SZPANÓW

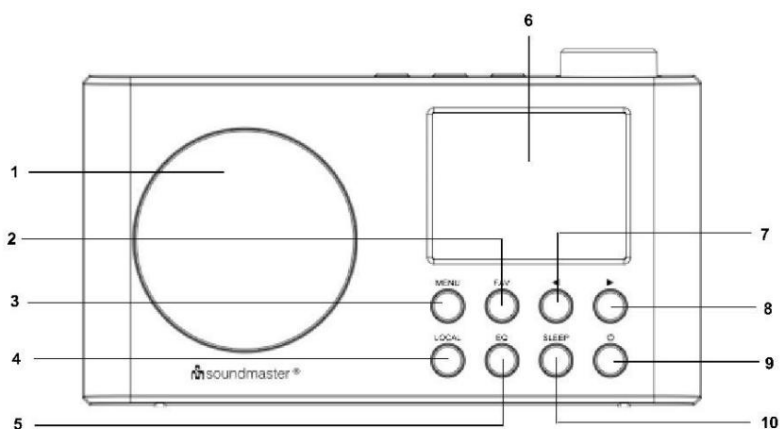

SZCZYT

- 11 Tlač idlo FIXED 2
- 12 Tlač idlo FIXED 1
- 13 Tlač idlo FIXED 3
14. Przycisk TUNE/SELECT/Volume

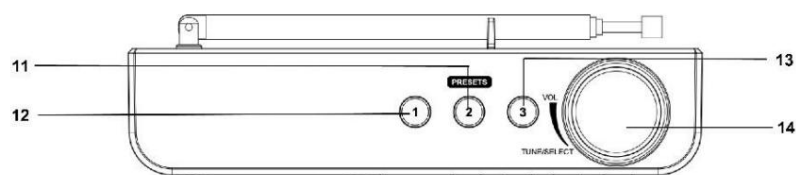

SPRZECZKA

- 15 ANTENA
- 16 ZBROŻENIE STAWU  
NABITIA BATERIA
- 17 Zamówienie HEADPHONE
- 18 Konektor DC IN

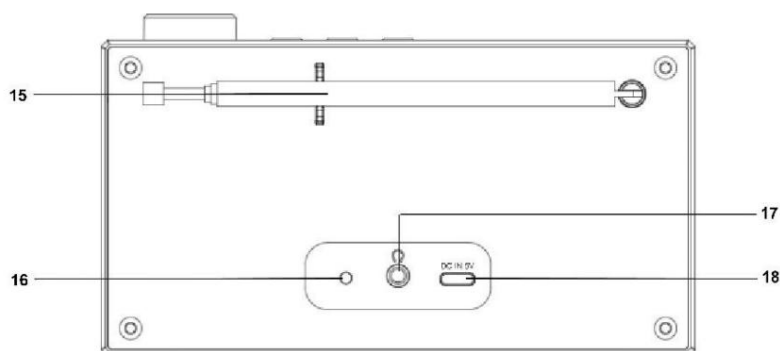

## INSTALACJA

ROZSAH DORUČENIA Hlavná

jednotka Návod na obsluhu

USB DC Nabijanie kabla (Typ C)

## ZDROJ

Skontrolujte, či je napäť tie rovnaké ako napäť tie uvedené na zadnej strane zariadenia.

Pripojte dodávaný kábel USB typu „C“ do zasilania DC IN 5V na zadnej strane zariadenia.

Pripojte rozhranie USB do vhodnej zásuvky USB.

LED dioda sa začne rozsvietiť, keď sa batéria nabíja. (Červené svetlo = nabíjanie; zelené svetlo = úplné nabitie)

## ZAKLADNÁ CZINNOSŤ

### ZAPNUTIE / WYPRÓBUJ

Stlačením a podržaním tlačidla „POWER“ zapnete zariadenie.

Keď je prístroj zapnutý, stlačte a podržte tlačidlo „POWER“, aby ste prístroj vypli.

### VÝBER ZDROJA

Keď je prístroj zapnutý, stlačením tlačidla „MENU“ prejdete do hlavnej ponuky. Otáčajte gombíkom „TUNE / SELECT / VOLUME“, kým sa na displeji nezobrazí požadovaný zdroj.

Stlačením tlačidla „TUNE / SELECT / VOLUME“ vyberte požadovaný zdroj.

### OBIEKT NASTAWCZY

Hlasitosť zvyšujete alebo znižujete otáčaním gombíka „TUNE / SELECT / VOLUME“ v smere alebo proti smeru hodinových ručičiek.

## INSTALACJA

Stlačením a podržaním tlačidla „POWER“ zapnete zariadenie.

### WYBIERZ SIĘ DO JAZYKA

Pri prvom zapnutí prístroja sa zobrazí výzva na výber jazyka. Otáčajte gombíkom „TUNE / SELECT / VOLUME“, kým sa nezobrazí požadovaný jazyk. Stlačením tlačidla „TUNE / SELECT / VOLUME“ zvolíte požadovaný jazyk

## NASTAVENIE SIETE

Internetové pripojenie je možné nastaviť pomocou bezzdrôtovej siete LAN (Wi-Fi).

### Bezdrôtová sieť LAN (Wi-Fi)

Používanie ovládacieho tlačidla na zariadení

Pomocou ovládacieho prvku „TUNE / SELECT / VOLUME“ prechádzajte po jednotlivých znakoch, a keď je zvýraznený správny znak, stlačením tlačidla „TUNE / SELECT / VOLUME“ prejdite na zadanie nasledujúceho znaku. Keď prejdete na posledný znak hesla a tento znak je zvýraznený, na potvrdenie stlačte ovládací prvok „TUNE / SELECT / VOLUME“.

Poznámka: V bezpečnostnom kóde sa rozlišujú veľké a malé písmená.

1. Pri prvom použití sa zobrazí sprievodca konfiguráciou siete. Výberom možnosti Áno spustíte konfiguráciu siete. Stlačením tlačidla „Back/Left“ zvýrazníte možnosť Áno a na potvrdenie stlačte ovládací prvok „TUNE / SELECT / VOLUME“.

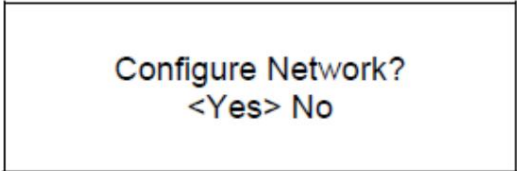

Configure Network?  
<Yes> No



2. Vyberte zo zoznamu položku Pridať/odstrániť prístupový bod a pomocou ovládacieho prvku „TUNE / SELECT / VOLUME“ sa posúvajte a na potvrdenie ho stlačte, potom vyberte položku Pridať prístupový bod (vyhľadávanie):

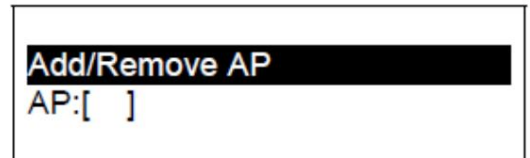

3. Spustí sa vyhľadávať dostupných smerovačov Wi-Fi v blízkosti. Prejdite na príslušnú sieť a na potvrdenie stlačte tlačidlo „TUNE / SELECT / VOLUME“. Ak je vaša sieť Wi-Fi chránená pomocou bezpečnostného kódu, zobrazí sa výzva na zadanie prístupového kódu/hesla.

Poznámka: V hesle sa rozlišujú veľké a malé písmená. Ak heslo nepoznáte, poraďte sa s osobou, ktoré nastavila vašu sieť.

4. Po úspešnom vytvorení pripojenia Wi-Fi sa krátko zobrazí správa Association Complete. V ľavom hornom rohu displeja na obraze ukazovateľ intenzivnosť signálu Wi-Fi.

Uzyskaj sygnał Wi-Fi

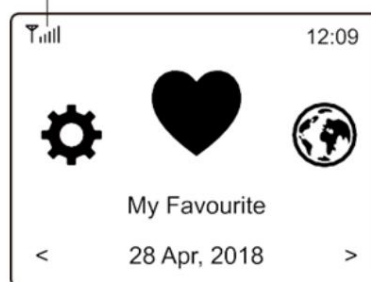

## PREHL' AD VLASTNOSTÍ A FUNKCIÍ

Do hlavnej ponuky sa dostanete stlačením tlačidla „MENU“. Rolujte otáčaním ovládača „TUNE / SELECT / VOLUME“:

Moje obľúbené položky	Zobrazenie zoznamu obľúbených staníc, ktoré boli priradené k vstupníe
Radio internetowe	K dispozícii je až 99 predvolieb. Odtiaľ to môžete začať objavovať celosvetovú ponuku rozhlasových staníc a hudby.
Centrum Mediálne	Môžete prehľadávať a prenášať hudbu zo siete prostredníctvom zariadení kompatibilných s technológiou UPnP alebo DLNA.
Radio DAB	Vyberte signál rádia DAB+ a DAB, ak je dostupný vo vašej miestnej oblasti.
Radio FM	Prijímajte bežné rozhlasové stanice FM vo vašej miestnej oblasti.
Bluetooth	Prehrávanie prostredníctvom rozhrania Bluetooth, prehrávanie (prijímanie) zvukového prenosu z iného zariadenia s podporou rozhrania Bluetooth po tom, ako boli tieto zariadenia navzájom spárované/spojené.
Časovač vypnutia	Zapnutím časovača sa radio prepne do pohotovostného režimu po uplynutí vybraného času.
Konfigurácia	Ďalšie možnosti/nastavenia, ktoré sú k dispozícii na prispôsobenie podľa vašich predstáv.

## RADIO INTERNETOWE

V hlavnej ponuke vyberte položku Radio internetowe w obrazach na swoim miejscu  
możliwość:

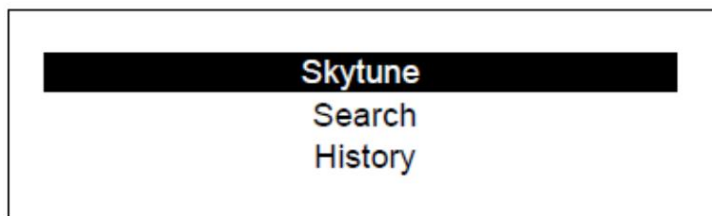

Funkcia Skytune  
Výberom možnosti Skytune si môžete začať vychutnávať tisíce rozhlasových staníc z celého sveta. Pri vyhľadávaní môžete filtrovať podľa oblasti, hudobného žánra a hovoreného slova.



Položka Radio lokalne poskytuje rýchly prístup k staniciam dostupným vo vašej miestnej oblasti prostredníctvom internetového pripojenia.

Znana: Miestnu rozhlasovú oblasť môžete zmeniť v položke Konfigurácia> Lokalna konfiguracja radia. Podrobnosti nájdete v časti 11.

Vyhľadávanie

Namiesto prehľadávania zoznamu rozhlasových staníc môžete zadať niekoľko znakov požadovanej stanice, a tak filtrovať/obmedziť stanice.

### Nadeflané posty

Rádio si pamäť až 99 staníc, ktoré ste počúvali.

Ak ste počúvali viac než 99 staníc, nahradí sa prvá stanica, ktorú ste počúvali.

### Spustenie prehrávania internetového rádia

Keď sa spustí prehrávanie rozhlasovej stanice, zobrazia sa ďalšie informácie týkajúce sa rádia. Stlačte tlačidlo so šípkou vpravo na obrazovke prehrávania uvedenej nižšie:



Pri každom stlačení tlačidla sa zobrazia rôzne informácie, napríklad čas, bitová rýchlosť streamovania, názov skladby, názov interpreta (ak je k dispozícii), veľké zobrazenie hodín a logo rozhlasovej stanice (ak je k dispozícii):

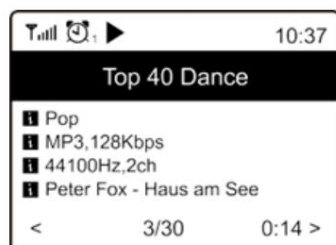

### Moje ulubione položky

Táto položka slúži na zobrazenie zoznamu obľúbených staníc, ktoré boli priradené k predvoľbám.

### Nastavenie predvoľby stanice

Ak chcete nastaviť predvoľenú pamäť, stlačte a podržte tlačidlo „FAV“, kým sa nezobrazí symbol uvedený nižšie.

Alebo stlačte a podržte jedno z 3 požadovaných tlačidiel predvoľby, kým sa nezobrazí symbol zasiťku..

Ikona predstavovaná

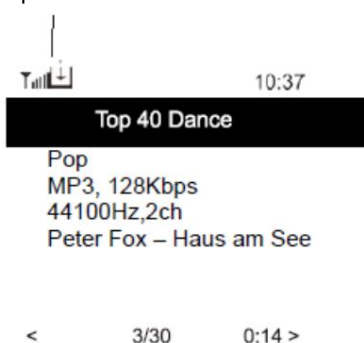

Novopridaná stanica sa bude vždy zobrazovať v zozname obľúbených položiek ako posledná. Uložiť môžete najviac 99 predvoľieb.

### Stan wyzvolenia

Stlačením tlačidla „FAV“ sa vyvolá zoznam obľúbených položiek, kde si môžete zvoliť až z 99 uložených obľúbených kanálov..

### Úprava zoznamu obľúbených položiek

V zozname obľúbených položiek vyberte rozhlasovú stanicu, ktorú chcete upraviť, a stlačte tlačidlo „TUNE / SELECT / VOLUME“. Otvorí sa ponuka úprav s týmito možnosťami:

Presun nadol – slúži na presun stanice nadol v poradí staníc.

Presun nahor – slúži na presun stanice nahor v poradí staníc  
Odstrániť – slúži na odstránenie príslušnej stanice.

## CENTRUM MEDIALNE

Zariadenie podporuje protokoly UPnP v kompatibilnej technológii DLNA.

Umožňuje tak streamovanie hudby zo siete. Na to je však potrebné, aby v sieti egzistencjovalo kompatibilné zariadenie, ktoré dokáže pracovať ako serwer. Môže to byť napríklad sieťový pevný disk alebo bežný počítač napríklad s operačným systémom Windows 8, pomocou ktorého je možný prístup k zdieľanému priečinku alebo funkcii zdieľania médií. Pomocou tohto zariadenia je potom možné prehľadávať priečinky a prehrávať ich obsah.

Poznanámka: Pred spustením tejto funkcie for uistite sa, že sa váš stolový alebo prenosný počítač nachádza v rovnakej sieti Wi-Fi ako radio.

### Streamovanie męzulek

Keď je serwer kompatibilny z technológiami UPnP/DLNA nakonfigurovaný na zdieľanie mediálnych súborov s týmto rádiom, môžete spustiť streamovanie hudby.

V hlavnej ponuke vyberte položku Media Center i vyberte možnosť UPnP.

Vyhľadávanie dostupných serverov UPnP môže rádiu niekoľko sekúnd trvať. Ak sa nenájdu

Ziadne servery UPnP, zobrazovane na položka Pusta lista.

Po úspešnom dokončení vyhľadávania vyberte servera UPnP.

V rádiu sa zobrazia kategórie médií, ktoré sú dostupné zo servera UPnP, napríklad „Music“,

„Playlisty“ na stronie

Vyberte mediálne súbory, ktoré chcete prehrať.

Režim prehrávania môžete nastaviť v položke Konfiguracja > Konfiguracja odtwarzania.

### Skład towarowy Vlastný zoznam

Môžete si vytvoriť vlastný zoznam skladieb na prehrávanie hudobných súborov na serveri UPnP. Vyberte a zvýraznite skladbu, ktorú chcete pridať do zoznamu skladieb, vytvorte a podržte ovládací prvok „TUNE / SELECT / VOLUME“.

Skladba bude pridaná do vášho vlastného zoznamu skladieb

### Vymaž mój zoznam skladieb

Odstránia sa všetky skladby v zozname „Moja lista odtwarzania“, aby bolo možné pripraviť nový zoznam.

Znana: Ak sú k dispozícii servery kompatibilné s technológiou DLNA, podľa vyššie uvedených krokov vyhľadajte zvukové súbory zo zariadenia kompatibilného s technológiou DLNA, ktoré sa majú prehrávať na tomto zariadení.

## RADIO DAB

Ak je vo vašej oblasti dostupné vysielanie DAB (Digital Audio Broadcasting), toto zariadenie dokáže prijímať aj stanice DAB. Zariadenie podporuje režimy DAB i DAB+.

Pre optimálny príjem umiestnite zariadenie do blízkosti okna a čo najviac roztiahnite anténu.

Na úpravu rádia DAB použijete položku DAB rádio v hlavnej ponuke. Začnite stlačením tlačidla „STROJENIE / WYBÓR / GŁOŚNOŚĆ“.

Wyświetla obraz, ktorý chce uruchomić funkcję Scan DAB Station. Stlačením tlačidla TUNE / SELECT / VOLUME sa spustí vyhľadávanie, pričom sa bude zobrazovať počet priebežne vyhladaných kanálov. Po skončení sa zobrazí stránka s predvolbami, ktoré môžete používať.

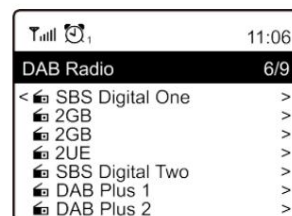

Môžete vybrať kanál a začať ho počúvať. Vždy, keď chcete pridať obsah do časti My Favourite, stlačte tlačidlo „FAV“, ktorým sa obsah pridá do zoznamu obľúbených položiek.

Ak sa chcete vrátiť do zoznamu predvolieb, vždy stlačte tlačidlo (alebo „Back/Left“ na zariadení).

Poznámka: Stlačením tlačidla podľa prehrávania rádia DAB sa zobrazia ďalšie informácie týkajúce sa rádia. Každým stlačením tlačidla so šípkou vpravo sa zobrazia rôzne informácie, napríklad frekvencia rádia, pohyblivé texty (ak sú k dispozícii) a veľké zobrazenie hodín.

Ak sú nové digitálne rozhlasové stanice súčasťou multiplexu, ktorý už prijímate, zariadenia by ich malo automaticky zaznamenať. V opačnom prípade bude potrebné zopakovať vyhľadávanie predvolieb.

## RADIO FM

Pre optimálny príjem umiestnite zariadenie do blízkosti okna a vysuňte anténu v maximálnej možnej miere.

V hlavnej ponuke vyberte možnosť radio FM. Začnite stlačením tlačidla „TUNE / SELECT / VOLUME“.

Zobrazí sa otázka, či chcete spustiť dopyt na stanicu FM. Potvrďte tlačidlom „TUNE / SELECT / VOLUME“. Po dokončení vyhľadá kanály Automaticky uložené ako predvolby a zobrazí zoznam, ktorý môžete použiť.

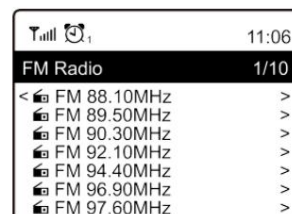

Môžete vybrať kanál a začať ho počúvať. Vždy, keď chcete pridať obsah do časti My Favourite, stlačte tlačidlo, ktorým sa obsah pridá do zoznamu obľúbených položiek.

Ak sa chcete vrátiť do zoznamu predvolieb, vždy stlačte tlačidlo

Poznámka: Stlačením tlačidla podľa prehrávania rádia FM sa zobrazia ďalšie informácie týkajúce sa rádia. Každým stlačením tlačidla sa zobrazia rôzne informácie, napríklad frekvencia rádia a veľké zobrazenie hodín.

### Ručné Ladenia

Ak chcete manuálne naladiť konkrétnu frekvenciu, stlačte a podržte tlačidlo TUNE / SELECT / VOLUME, kým sa v pravom dolnom rohu displeja nezobrazí hlásenie „Tuning“.

Pomocou tlačidiel / upravte frekvenciu. Nakoniec ukončíte manuálne ladenie stlačením a podržaním tlačidla TUNE / SELECT / VOLUME.

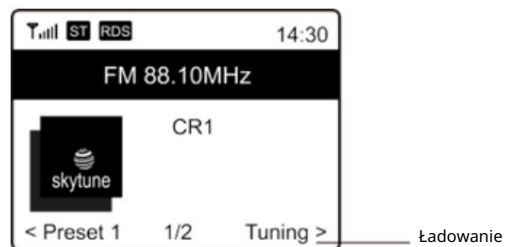

## BLUETOOTH®

Toto nie jest kompatybilny z odtwarzaczem Bluetooth, alebo Bluetooth slúchadlami!

Skôr ako bude možný prenos obsahu medzi zariadením Bluetooth a rádiom, je potrebné oba zariadenia prepojiť. Ten proces jest označuje jako „parowanie“. Toto zariadenie slúži ako prijímač, ktorý prijíma a prehráva hudbu.

Ak sa už skôr uskutočnilo spárovanie so zariadením Bluetooth, toto pripojenie sa automaticky obnoví, keď za obe zariadenia nachádzajú vo vzájomnom dosahu a na radio w zapne funkcia rozhrania Bluetooth. „Parowanie“ nie je potrebné opakovať. Túto funkciu však môže byť potrebné aktivovať vo vašom zariadení Bluetooth.

1. Stlačením tlačidla „Menu“ vyberte ponuku výberu rôznych prevádzkových režimov.
2. Pomocou tlačidla / vyberte prevádzkový režim Bluetooth a stlačte ovládací prvok.
3. Zapnite zariadenie Bluetooth, s ktorým chcete radio prepojiť, a aktivujte na ňom režim párovania. Zariadenie bude vyhľadávať zariadenia Bluetooth v dosahu príjmu.
4. Załaduj radio Bluetooth, zobrazuj jeho názov IR45SW.
5. Vyberte radio na zariadení Bluetooth.
6. Spustite prehrávanie na zariadení.

Prehrávanie bude prebiehať prostredníctvom rádia.

## SZPANIĄK/CZASOWACZ

Môžete nastaviť časovač, pomocou ktorého prejde rádio do pohotovostného režimu po uplynutí vybraného času v rozsahu 15 až 180 minút.

Vyberte položku Spánok v hlavnej ponuke a potvrdte tlačidlom „TUNE / SELECT / VOLUME“.

Teraz môžete zvoliť čas, po ktorom sa má zariadenie vypnúť. Potvrdte tlačidlom „TUNE / SELECT / VOLUME“.

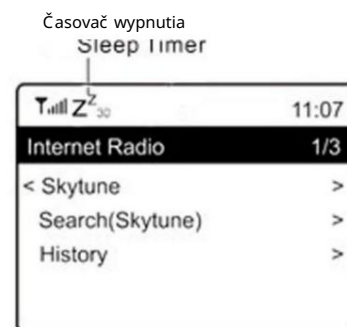

## KONFIGURACJA

V tejto časti nájdete všetky nastavenia/možnosti, ktoré sú k dispozícii na konfiguráciu zariadenia.

## Sieť Wi-Fi

## Pridať/Odstrániť Prístupový Bod

Pridať prístupový bod – vyhl'adá sa zoznam smerovačov v okolí.

Odstrániť prístupový bod – vyberte túto možnosť, ak ste už pridali smerovač a chcete ho odstrániť. Znána: Pri nastavení vždy umiestnite zariadenie do vzdialenosti najviac 2 metry od smerovača Wi-Fi.

## AP: [ ]

Ak ste v rádiu pridali viac než jeden smerovač a chcete sa prepnúť na iný, výberom tejto možnosti vykonajte zmenu.

## Sygnał

Tato možnosť slúži na zobrazovanie sygnału intenzywności Wi-Fi prijímaného radiom zo smerovača Wi-Fi. Úrovně Signálu nižšie ako -70 dBm predstavujú pľtší sygnał, ak to ovplyvňuje príjem rádia, môže byť potrebné optimalizovať umiestnenie smerovača alebo overiť, či sa nevyskytuje problém so smerovačom.

Ważność i nieaktualna

Adres IP jest predvolene nastavená na možnosť Dynamic. Podľ a stavu siete môžete vybrať možnosť adresy IP a zmeniť ju na možnosť Naprawiono.

## Serwer DNS

Položka DNS je predvolene nastavená na možnosť Dynamic. Podľ a stavu siete môžete vybrať možnosť DNS a zmeniť ju na možnosť <Naprawiono>.

## Kanały Wi-Fi

Nie všetky kanály Wi-Fi sú k dispozícii v každej krajine. Medzi jednotlivými krajinami môžu egzystencjovať odlišnosti. Môže byť preto potrebné vybrať kanály Wi-Fi na zabezpečenie uspokojivej funkcie siete Wi-Fi.

Kanály sme už nastavili podľ a požiadaviek jednotlivých krajín. Ak chcete mať k dispozícii správne kanály, vyberte zo zoznamu krajinu, v ktorej sa nachádzate.

Predvolená možnosť je Európa / Spojené kráľ ovstvo. Ak chcete upraviť výber krajiny, stlačte tlačidlo TUNE / WYBIERZ / GŁOŚNOŚĆ

Po dokončení internetového pripojenia nastaví rádio automaticzne váš miestny čas. Ak chcete vykonať manuálne nastavenie, môžete ho zmeniť nasledujúcim spôsobom:

## Czas wolny

Automatické nastavenie časového pásma: Táto možnosť je nastavená ako predvolená.

Manuálne nastavenie časového pásma: Vyberte si túto možnosť ak chcete nastaviť čas v inej oblasti. Vyberte si a zvýraznite požadovanú oblasť/mesto a na potvrdenie stlačte tlačidlo TUNE / SELECT / VOLUME.

V prípade kombinácie s možnosťou NTP (použiť čas siete) a DST (letný čas) sa vykoná Automatická úprava, ak si vyberiete možnosť použiť čas siete (NTP).

## Ustaw format czasu

Vyberte si 12-hodinový alebo 24-hodinový format zobrazovania.

### Format ustawień danych

#### NTP (Użyj czasu)

Použitie času siete slúži na synchronizáciu hodín zariadenia s časovým serwerom. Vaše zariadenie sa bude synchronizovať s časovým serverom vždy po zapnutí a pripojení na internet. Zabezpečí sa tak veľmi vysoká presnosť hodín zariadenia. Nastavenia môžete zmeniť na iný časový serwer zadaním adresy URL (pozrite si nižšie časť serwer NTP). Ak nechcete používať čas siete, vyberte možnosť „Nie užívaj času sieciowego“.

Ak sa rozhodnete nepoužívať serwer NTP na synchronizáciu hodín, zvýraznite položku NTP (protokol času siete) a stlačením tlačidla TUNE / SELECT / VOLUME vykonajte zmenu. V ponuke sa zobrazí položka na nastavenie dátumu a času. Výberom tejto položky môžete nastaviť dátum a čas podľa potreby.

#### Serwer NTP

Použitie času siete slúži na synchronizáciu hodín zariadenia s časovým serwerom. Na tomto mieste sa zobrazuje serwer používaný zariadením.

### Język

Predvolený jazyk je angličtina a podľa potreby si môžete zvoliť ďalšie jazyky. Pomocou ovládača TUNE / SELECT / VOLUME na zvýraznenú položku a stlačte tlačidlo TUNE / SELECT / VOLUME. Ak chcete zvýrazniť položku, rolujte a stlačte TUNE / SELECT / VOLUME na potvrdenie výberu jazyka. K dispozícii v angličtine, francúzštine, španielčine, taliančine, nemčine, holandčine, poľštine, ruštine i zjednodušenej čínštine.

### Radio miejskie

Podľa prednastavených nastavení Automaticky detekuje rozhlasové stanice vo vašej oblasti prostredníctvom internetového pripojenia ak týmto staniciam pristupuje pomocou tlačidla „Lokálne“. Môžete zmeniť Local na inú oblasť. Zvýraznite Local Radio a stlačte TUNE / SELECT / VOLUME. Ak chcete zmeniť nastavenia oblasti, vyberte možnosť Manuálne miestne rádio.

### Nastawnia DAB

#### DAB Vyhľadávanie Predvolieb

Výberom tejto možnosti môžete kedykoľvek vykonať nové vyhľadávanie kanálov DAB. Všetky aktuálne predvolby a kanály sa vymažú.

#### Radiostacja DAB

Zobrazí sa tu zoznam vyhľadaných staníc DAB s možnosťou spravovania. Môžete zmeniť pozíciu ľubovoľnej stanice alebo ju odstrániť. Presuňte sa na stanicu a stlačte tlačidlo . Zobrazí w kontextové oknie: Presun nahor, Presun nadol a Odstrániť.

### Nastavenie FM

#### FM Obsať

Výberom oblasti podľa svojej skutočnej lokality môžete pre zariadenie definovať rozsah vyhľadávania.

#### FM Vyhľadávanie Predvolieb

Výberom tejto možnosti môžete kedykoľvek vykonať nové vyhľadávanie kanálov DAB. Všetky aktuálne predvolby a kanály sa vymažú.

Rozhlasová stanica s najnižšou frekvenciou v rámci vyhľadaných hodnôt sa zvýrazní. Zoznam predvolieb sa uloží do vykonania nového vyhľadávania predvolieb.

#### FM Predvolenie Rádia

Zoradenie predvolieb môžete upraviť posunom nahor, posunom nadol alebo ich odstránením.

Zvýraznite jednu predvoľbu a potom stlačením tlačidla (alebo „Naprzód/Prawo“ na zariadení) vstúpte do ponuky úprav.

Ak sa chcete vrátiť do zoznamu predvolieb, vždy stlačte tlačidlo (alebo „Back/Left“ na zariadení).

#### Nastavenie prehrávania

Táto položka slúži na nastavenie režimu prehrávania pri streamovaní hudby kompatibilnom s technológiami UPnP/DLNA: Opakovať všetko, opakovať jedenkrát alebo náhodný výber.

#### Obnoviť, keď Je Zariadenie Zapnuté

Táto funkcia je predvolene zapnutá. Rádio sa pri ďalšom spustení obnoví do stavu posledného používaného režimu, napríklad pred vypnutím prehrávalo rozhlasovú stanicu, pri ďalšom spustení sa obnoví prehrávanie naposledy počúvanej rozhlasovej stanice.

#### Stlmenie

Môžete nastaviť preferovanú úroveň podsvietenia displeja. K dispozícii sú dve nastavenia: Režim a úroveň

#### REŽIM – Normalny alebo Úspora Energie

Normalny – displej má po celý čas rovnakú úroveň jasnosti bez stlmenia.

Dim – displej sa stlmí po 20 sekundách nepoužívania ovládacích prvkov rádia.

#### Úroveň – Jasné i Stlmenie

Bright – položka slúži na nastavenie úrovne jasnosti v normálnom režime.

Dim – položka slúži na nastavenie úrovne jasnosti v režime stlmenia.

#### Stlmenie v Pohotovostný režim

Keď je rádio v pohotovostnom režime, otočením ovládacieho prvku „TUNE / SELECT / VOLUME“ môžete upraviť úroveň podsvietenia na úroveň, ktorá je pre vás príjemná najmä počas noci.

#### EQ (równoważenie)

Môžete nastaviť rozličné hudobné žánre (len pre výstup slúchadiel a linkový výstup).

#### Czas Medipamą te

Niekedy môžete zaznamenať prerušované prehrávanie internetového rádia. Táto situácia môže nastať, ak je internetové pripojenie pomalé alebo sa vyskytne preťaženie siete. Situáciu môžete zlepšiť výberom dlhšieho času medzipamą te, aby sa pred začiatkom prehrávania načítalo niekoľko sekúnd prenášaného obsahu rozhlasového vysielania.

Predvolená hodnota je 2 sekundy. Ak chcete mať dlhší čas medzipamą te, môžete si vybrať 5 sekúnd.

#### Informacje

Zobrazenie informácií o sieti a systéme rádia.

Ak na spravovanie svojich obľúbených kanálov používate počítač, budete musieť použiť adresu IP, kde môžete zobrazit' informácie o nich. Potom zadajte adresu IP (Konfigurácia> Informácie> Sieť> IP) do vstupného okna prehľadávača vášho počítača.

#### Aktualizacja oprogramowania

Priebežne sa môže vydať softvér na inováciu funkcií rádia. Pravidelne kontrolujte dostupnosť aktualizácie, aby malo vaše rádio vždy najnovší softvér.

Nastav továrenské nastavenia

Všetky nastavenia môžete vymazať a obnoviť predvolené nastavenia. Po vykonaní obnovenia sa vymažú všetky predvolené stanice, nastavenia a konfigurácia.

## PRIDANIE OBLÍBENEJ ADRESY URL/SPRAVOVANIE OBLÍBENÝCH POLOŽEK W POCZTACH

Keď poznáte zverejnenú adresu URL pre prenos zvukového vysielania rádia, môžete pridať svoju obľúbenú rozhlasovú stanicu.

Pre vaše rádio poskytujeme zabudovaný serwer, pričom môžete spravovať obľúbené stanice a kedykoľvek pridávať alebo upravovať položky v zozname. Na prístup k zabudovanému serveru postupujte podľa a krokov uvedených nižšie:

Pripojte váš počítač k rovnakej sieti Wi-Fi ako vaše rádio.

V hlavnej ponuke prejdite do časti Konfigurácia > Informácie > Sieť > IP

V počítači otvorte webový prehliadač (podporujeme prehliadače Internet Explorer i Chrome) a zadajte adres IP rádia (napr. 192.168.1.11). Zobrazí sa nižšie uvedená obrazovka:

MY STATIONS

Channel Group : B00T

	Channel Name	URL	
1.	DJ AAM Radio FM	*****	<a href="#">Edit</a> <a href="#">Delete</a> <a href="#">Top</a> <a href="#">Up</a> <a href="#">Down</a> <a href="#">Bottom</a>
2.	Country Radio Switzerlar	*****	<a href="#">Edit</a> <a href="#">Delete</a> <a href="#">Top</a> <a href="#">Up</a> <a href="#">Down</a> <a href="#">Bottom</a>
3.	Bigbeat	*****	<a href="#">Edit</a> <a href="#">Delete</a> <a href="#">Top</a> <a href="#">Up</a> <a href="#">Down</a> <a href="#">Bottom</a>
4.	24Radio Switzerland	*****	<a href="#">Edit</a> <a href="#">Delete</a> <a href="#">Top</a> <a href="#">Up</a> <a href="#">Down</a> <a href="#">Bottom</a>
5.	AFN American Freedom	*****	<a href="#">Edit</a> <a href="#">Delete</a> <a href="#">Top</a> <a href="#">Up</a> <a href="#">Down</a> <a href="#">Bottom</a>
6.	Energy Berlin	http://energyradio.de/bremen	<a href="#">Edit</a> <a href="#">Delete</a> <a href="#">Top</a> <a href="#">Up</a> <a href="#">Down</a> <a href="#">Bottom</a>
7.	MP3 Pro	http://www.katrafm.com/katrafm_mp3pro.m3	<a href="#">Edit</a> <a href="#">Delete</a> <a href="#">Top</a> <a href="#">Up</a> <a href="#">Down</a> <a href="#">Bottom</a>
8.	2	http://www.ultranet.biz/vegasandanski.m3u	<a href="#">Edit</a> <a href="#">Delete</a> <a href="#">Top</a> <a href="#">Up</a> <a href="#">Down</a> <a href="#">Bottom</a>
9.	stream 2	http://lindowsradio.com:8600/listen.pls	<a href="#">Edit</a> <a href="#">Delete</a> <a href="#">Top</a> <a href="#">Up</a> <a href="#">Down</a> <a href="#">Bottom</a>
10.	aac 128	http://eastlondonradio.com:8100/bighigh.aac	<a href="#">Edit</a> <a href="#">Delete</a> <a href="#">Top</a> <a href="#">Up</a> <a href="#">Down</a> <a href="#">Bottom</a>
11.	Seoul Shoutcast	http://yp.shoutcast.com/sbin/tunein-station.	<a href="#">Edit</a> <a href="#">Delete</a> <a href="#">Top</a> <a href="#">Up</a> <a href="#">Down</a> <a href="#">Bottom</a>

Add Channel

Channel Name	URL		
<input type="text"/>	<input type="text"/>	<input type="button" value="Submit"/>	<input type="button" value="Reset"/>

Môžete zadať názov a adres URL novej rozhlasovej stanice v časti Pridať kanál a

potom kliknúť na položku Odoslať. Nová stanica sa ihneď zosynchronizuje s zoznamom obľúbených položiek rádia. Môžete pridať najviac 99 rozhlasových staníc.

## ROZWIĄZANIE PROBLEMÓW

Problem	Książęca	Riesenia
Nie można korzystać z sieci Wi-Fi	Sieć jest niedostępna	<p>Skontrolujcie, czy komputer jest podłączony do sieci Wi-Fi lub sieci Ethernet może być podłączony do internetu (co umożliwia przeglądanie internetu) za pomocą tej sieci.</p> <p>Skontrolujcie, czy jest dostępny serwer DHCP, lub czy nie skonfigurowaliście statycznej adresu IP w promieniu.</p> <p>Skontrolujcie, czy wasza brama firewall nie blokuje żadnych wyjściowych portów. Radio potrzebuje minimalnego dostępu do portów UDP i TCP 80, 443 i 8008, a port DNS 53.</p>
	Smerovač obmedzuje prístup k uvedeným adresám <small>PROCHOWIEC</small>	<p>Získajte adresu MAC w części Konfiguracja &gt; Informacje &gt; Sieć &gt; Wi-Fi. MAC jest dostępny dla listy dozwolonych urządzeń w waszym punkcie dostępu. Uwaga: Radio ma osobistą adresy MAC dla sieci kablowej i bezprzewodowej.</p>
	Niedostateczna intensywność sygnału sieci Wi-Fi	<p>Skontrolujcie odległość od kierownika; skontrolujcie, czy komputer może być podłączony do sieci w tym miejscu.</p> <p>Optimalizujcie odległość od kierownika.</p>
	Nieznana metoda szyfrowania	<p>Zmieńcie metodę szyfrowania w kierowniku. Radio obsługuje metody WEP, WPA, WPA2</p>
	Brama firewall bráni prístupu	<p>Windows Media Player: rozliczona zapora sieciowa od innego społeczeństwa jako Microsoft może wymagać skonfigurowania przed funkcją UPnP.</p>
Ak sa rádio dokáže úspešne pripojiť k sieti, ale nedokáže prehrávať niektoré stanice		<p>Stacja nie wysiła w odpowiednim czasie (upozorwiamy, że może nastąpić opóźnienie w innym czasie).</p> <p>K serwerowi radiostacji starają się dołączyć zbyt wiele osób, ponieważ pojemność serwera jest ograniczona.</p> <p>Stacja osiągnęła maksymalną dopuszczalną liczbę słuchaczy jednocześnie.</p> <p>Podłączenie do radiostacji jest nieaktualne.</p> <p>Aktualizacja odbywa się automatycznie każdego dnia, więc przy kolejnym uruchomieniu połączenie zostanie rozpoznane.</p>
Nedostupný príjem vysielania DAB/FM		<p>Wykonajcie w radiu operację „Factory Reset” i wysuńcie antenę.</p> <p>Presuńcie radio blisko do okna.</p>
Slabý príjem rozhlasového vysielania DAB/FM		<p>Skontrolujcie, czy jest wysunięta antena, aby osiągnąć maksymalną intensywność sygnału i lepszy odbiór.</p> <p>Skontrolujcie, czy w pobliżu radia nie ma innych urządzeń elektrycznych, które mogą powodować zakłócenia.</p>
Žydowski zvuk		<p>Nastawcie głośność za pomocą przycisku regulacji głośności.</p> <p>Skontrolujcie, czy kabel zasilający jest podłączony do tylnej części radia i czy jest włączony.</p>

## DOWOZCA

Wörlein GmbH  
ulica Gewerbestraße 12  
D 90556 Cadolzburg  
Niemecko

Tel.: +49 9103 71 67 0  
Faks: +49 9103 71 67 12

E-mail: [service@soundmaster.de](mailto:service@soundmaster.de)  
Strona internetowa: [www.soundmaster.de](http://www.soundmaster.de)

Aktuálnu verziu návodu na obsluhu je možné stiahnuť z [www.soundmaster.de](http://www.soundmaster.de)  
Technické zmeny a tlačové chyby vyhradené Copyright Woerlein GmbH, 90556 Cadolzburg,  
[www.soundmaster.de](http://www.soundmaster.de)

Reprodukcia iba s výslovným súhlasom spoločnosti Woerlein GmbH



## DANE TECHNICZNE

Producent	Fabrykant	Wörlein GmbH, Gewerbestrasse 12, D-90556
Producent	Wyrób	Cadolzburg
Producent	Robak	<a href="http://www.soundmaster.de">www.soundmaster.de</a>
Producent		HRB-Nr. 771 przy Amtsgericht Fürth/ Bay.
Rozciąganie	Wejście do pożywienia	
Wejście zasilania	Zakończenie	
Wejście do pożywienia	Zdroj napájania	USB typu „C” DC IN 5,0 V.
Śpiewanie		
Akku	Bateria integrata	
Wbudowana bateria	balíček baterií	
Zintegrowana bateria	balenie batérií	3,7 V, 2200 mAh
Budowa baterii		
Obszar DAB	Przenośna DAB	
Zakres DAB	Rozsah DAB+	
Plazma DAB	Rozsah DAB+	174-239MHz
DAB-bereik		
Obszar UKW	Portata FM	
Zakres FM	Rozsah pásma FM	
Plaža FM	Rozsah četotliwości FM	87,5 – 108,0 MHz
FM-bereik		
Przełącznik nadawcy	Stacje w preselekcji	
Stacje predefiniowane	Stan przedwstępný	
Stacje wybrane	Stanowisko wstępné	99 DAB+/ UKW (FM) / Radio internetowe
Zendergeugen		
Bluetooth® - Wersja	Wersja Bluetooth®	
Bluetooth® - Wersja	Wersja Bluetooth®-	Wersja 5.0
Bluetooth® - Wersja	Wersja Bluetooth®	EIRP< 10 dBm
Wersja Bluetooth®		
Połączenie WLAN	Łączność	
Łączność	Przyjęcie	2,4 GHz
Łączność	Przyjazny	EIRP< 20 dBm
Sieć Draadloos		
Wyłączenie dźwięku	Uscita di potenza audio	
Moc wyjściowa audio	Następná tura zvuku	
Sortowanie mocy audio	Wyższy szczyt wzniesienia	1 x 2 W RMS
Zabezpieczenia audio		



Wörlein GmbH  
Gewerbstraße 12  
D 90556 Cadolzburg, Niemcy

Telefon: +49 9103 71 67 0

Faks: +49 9103 71 67 12

Adres e-mail: [info@soundmaster.de](mailto:info@soundmaster.de)

Strona internetowa: [www.soundmaster.de](http://www.soundmaster.de)

Hiermit bestätigt Wörlein GmbH, dass sich dieses Gerät in Übereinstimmung mit den grundlegenden Anforderungen und den übrigen einschlägigen Bestimmungen der Richtlinie 2014/53/EU befindet.

Eine Kopie der Konformitätserklärung kann unter obenstehender Adresse bezogen werden.

Niniejszym firma Wörlein GmbH oświadcza, że urządzenie to jest zgodne z zasadniczymi wymaganiami oraz innymi stosownymi postanowieniami dyrektywy 2014/53/UE. Kopię deklaracji zgodności można uzyskać pod podanym powyżej adresem.

Par la présente, Wörlein GmbH déclare, que est conforme aux exigences principales et aux clauses particulières applicables à la directive 2014/53/UE.

Une copie de la déclaration de conformité peut être obtenue à l'adresse ci-dessus.

Wörlein GmbH verklaart hierbij dat dit apparaat in overeenkomst met de essentiële vereisten en andere valide bepalingen van de Richtlijn 2014/53/EU.

Een kopie van de conformiteitsverklaring kunt u verkrijgen op het hierboven vermelde adres.

Con la presente, Wörlein GmbH dichiara che questo dispositivo è conforme con i requisiti essenziali e in altri casi applicabili della direttiva 2014/53/UE.

Una copia della dichiarazione di conformità può essere richiesta all'indirizzo sopra indicato.

Härmed förklarar Wörlein GmbH att denna enhet är i överensstämmelse med de grundläggande kraven och andra valida bestämmelser i direktiv 2014/53/EU.

En kopia av försäkran om överensstämmelse kan erhållas från ovanstående adress.

Herved erklærer Wörlein GmbH, at denne enhed er i overensstemmelse med de væsentlige krav og øvrige valide krav i direktiv 2014/53/EU.

En kopi af overensstemmelseserklæringen kan hentes fra piekarniknante adresse.

Týmto Wörlein GmbH prohlašuje, že toto zařízení je ve shodě se základními požadavky a dalšími příslušnými ustanoveními směrnice 2014/53/EU.

Kopii prohlášení o shodě lze získat na výše uvedené adres.

Por este meio, Wörlein GmbH declara, que este dispositivo é conforme com os requisitos essenciais e em outros casos aplicáveis da diretiva 2014/53/UE.

Uma cópia da declaração de conformidade pode ser obtida no endereço acima.

Wörlein GmbH potwierdza, że urządzenie jest zgodne z wymogami i innymi postanowieniami wydanymi przez dyrektywę 2014/53/UE.

Se puede obtener una copia de la declaración de conformidad en la dirección anterior.

Wörlein GmbH týmto potvrdzuje, že toto zariadenie je v súlade so základnými požiadavkami a ďalšími príslušnými ustanoveniami smernice 2014/53/EU.

Kópiu vyhlásenia o zhode je možné získať na uvedenej adres.

Wörlein GmbH potvrdzuje, da je ta naprava v skladu z bistvenimi zahtevami v drugimi ustreznimi določbami Dyrektywa 2014/53/UE.

Kopijo izjave o skladnosti je mogoče dobiti na zgornjem naslovu.

Wörlein GmbH potwierdza, że urządzenie jest zgodne z wymogami i innymi postanowieniami wydanymi przez dyrektywę 2014/53/UE.

O kopii i deklaracji de conformitate poate fi obținută de la adresa de mai sus.

Wörlein GmbH patvirtina, kad šis prietaisas atitinka esminius reikalavimus ir kitas atitinkamas Direktyvos 2014/53/UE nuostatas.

Atitikties deklaracijos kopiją galima gauti iš pirmiau nurodyto adreso.

A Wörlein GmbH megerősíti, hogy ez az eszköz megfelel a 2014/53/EU irányelv alapvető követelményeinek és egyéb vonatkozó rendelkezéseinek.

A megfelelőségi nyilatkozat egy példányát a fenti címről szerezheti be.

Wörlein GmbH potvrdzuje, da je ta naprava v skladu z bistvenimi zahtevami v drugimi ustreznimi določbami Dyrektywa 2014/53/UE.

Wörlein GmbH kinnitab ka esolevaga, et patrz seade Vastab direktiivi 2014/53/EU oluliste nõuetele ja muudele asjakohastele sätetele.

Vastavusdeklaratsiooni koopia saab eespool nimetaud aadressilt.

Wörlein GmbH vahvistab, että tämä laite on direktiivin 2014/53/EU olennaisten vaatimusten ja muiden asiaa koskevien säännösten mukainen.

Kopio vaatimustenmukaisuusvakuutuksesta saatavissa edellä mainitusta osoitteesta.

Ar šo Wörlein GmbH apstiprina, ka šis ierīce atbilst Direktīvas 2014/53/EU būtiskajām prasībām un citiem attiecīgajiem noteikumiem.

Atbilstības deklarācijas kopiju var iegūt, izmantojot iepriekš minēto adresi.

Wörlein GmbH bekræfter herved at denne enheden er i samsvar med de væsentlige kravene og andre valide bestemmelser i direktiv 2014/53/EU.

En kopi af samsvarserklæringen kan fås fra adressen piekarnikfor.

Wörlein GmbH potwierdza, że urządzenie jest zgodne z wymogami i innymi postanowieniami wydanymi przez dyrektywę 2014/53/UE.

Kopie kontrolę którą można uzyskać pod adresem.