

# INSTRUKCJA MONTAŻU KRAT PARKINGOWYCH Z SERII „P”

P25 - P3 - P4 - P4 PRO - P5

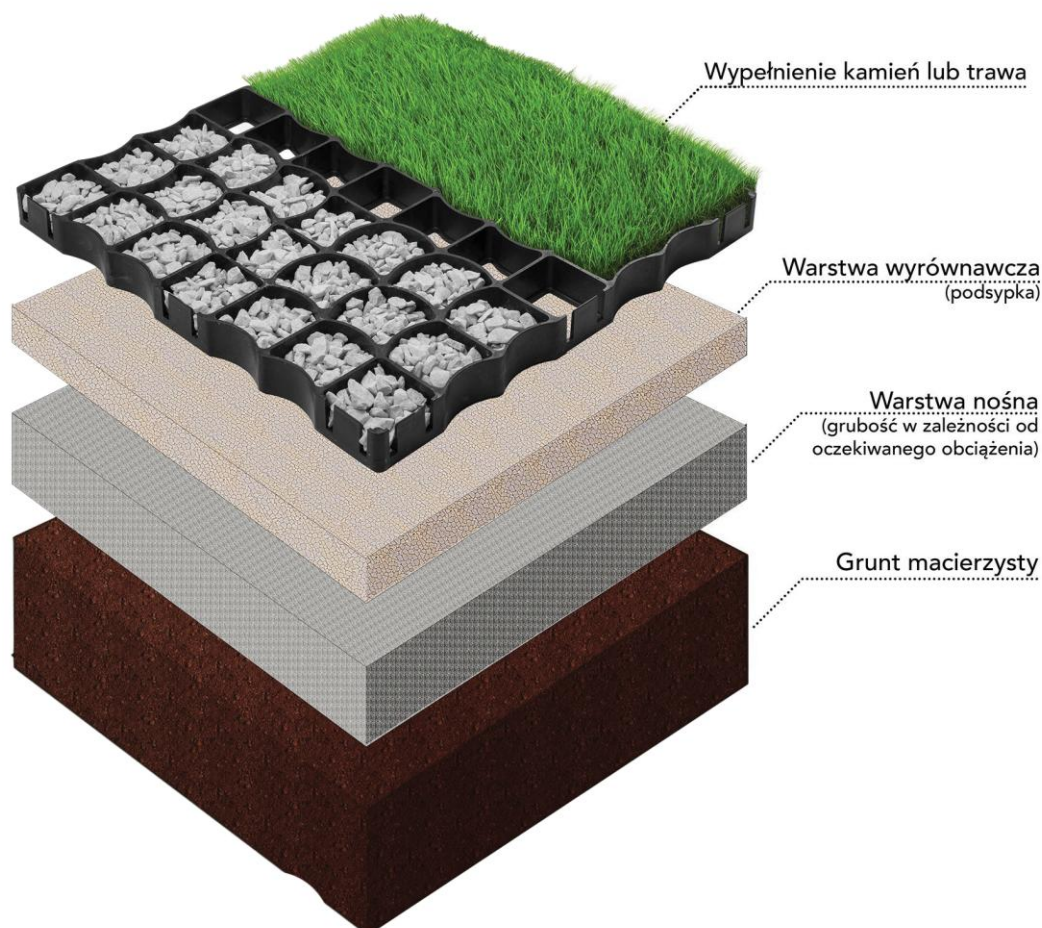

## PRZYGOTOWANIE NAWIERZCHNI POD KRATKĘ PARKINGOWĄ

- Określenie miejsca montażu kratki.
- Usunięcie warstwy wierzchniej gruntu.
- Przygotowanie warstwy nośnej gruntu pod kratkę. Standardowe wypełnienie to przepuszczalna mieszanka tłucznia i żwiru (inne w przypadku odrębnego projektu technicznego podbudowy dedykowanej danej inwestycji). Podbudowę należy dobrze zagęścić i wyrównać.
- 20-30 cm pod samochody osobowe.
- 40-50 cm pod samochody ciężarowe i inny sprzęt ciężki.
- Opcjonalnie można zastosować warstwę włókniny celem separacji warstw.
- Wykonać warstwę wyrównawczą o grubości 2-3 cm (mieszanka piasku i drobnoziarnistego żwiru).

## UKŁADANIE KRAT

Należy zacząć od narożnika wcześniej przygotowanej inwestycji. **Zostawić dylatacje 2–5 cm w zależności od wielkości układanej powierzchni.** Kraty montujemy skrajnymi zaczepami w kierunku układania, a następnie dociskamy np. za pomocą gumowego młotka. Formowanie, docinanie krat możemy wykonywać za pomocą piły, szlifierki kątowej itp. Po rozłożeniu krat można powierzchnię ustabilizować za pomocą walca lub wibratora z nakładką.

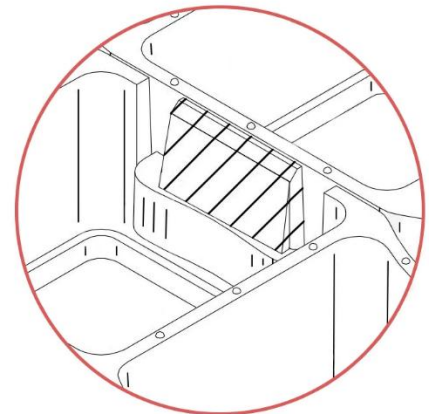
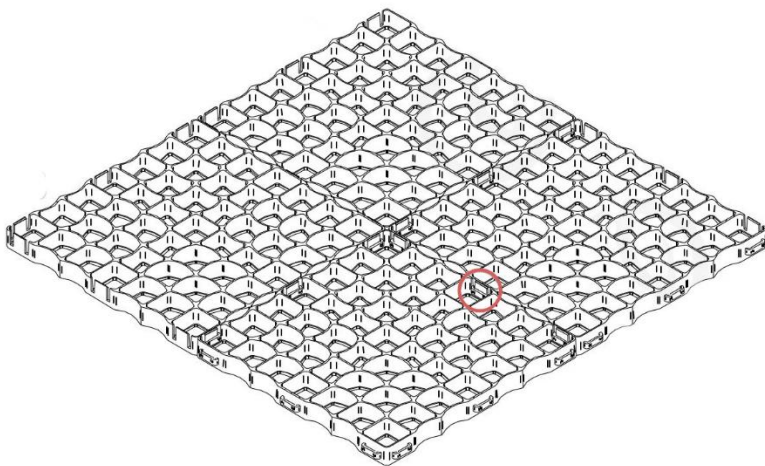
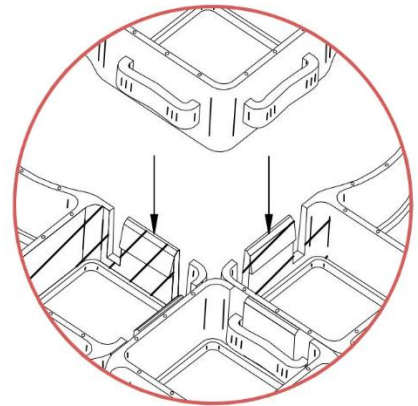
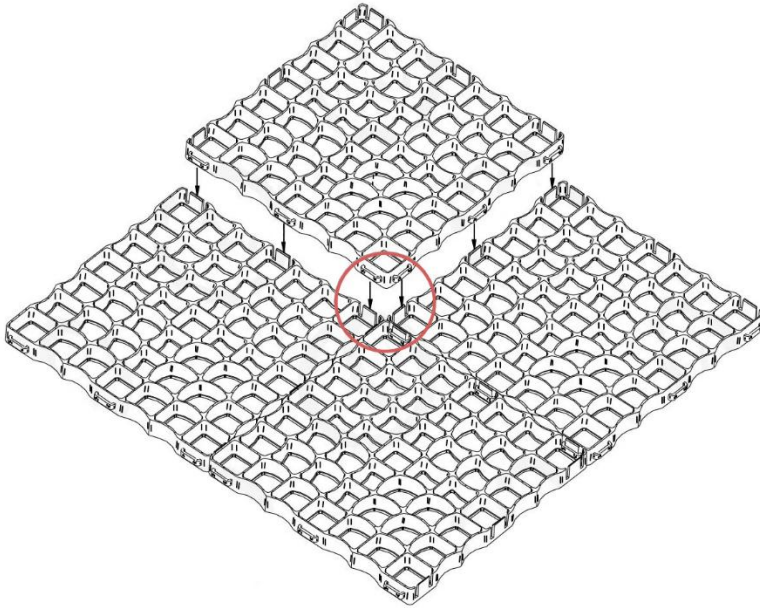

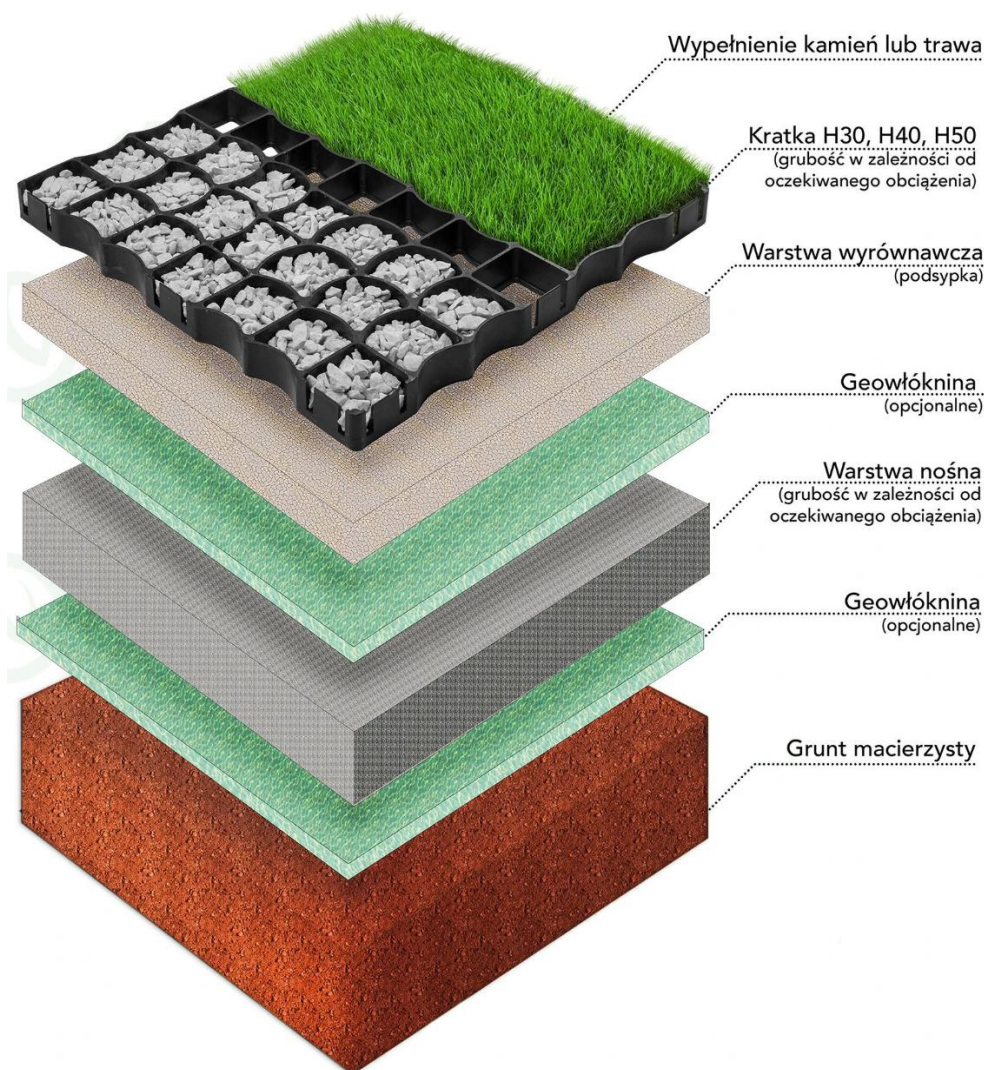

## WYPEŁNIANIE KRATEK

- Kruszywem/kamieniem ozdobnym, np. 4/8 mm lub 8/16 mm, z nasypką 1–2 cm nad powierzchnię kraty.
- Wypełnić kratki ziemią, mieszanką pozwalającą na porost trawy, najlepiej już z nasionami. Wypełnienie powinno być dobrze ubite.
- Oddanie nawierzchni do użytku po pierwszym koszeniu i dobrze zakorzenieniu się trawy.



## UWAGI DO MONTAŻU

-  Układanie krat powinno się odbywać przy temperaturze min. +5°C!
-  Dylatacja ze względu na rozszerzalność cieplną tworzywa jest niezbędnym elementem montażu.
-  Wysokość wypełnienia i/lub nad nasypką, gdy po pewnym czasie ulegnie samoistnej konsolidacji, powinna być uzupełniona do wysokości min. 1–2 cm nad kratką.