

VENOM

power of quality



VEN 56SE-224LC

- 1. INSTRUKCJA ORYGINALNA PL**
- 2. NÁVOD CZ**
- 3. NÁVOD SK**
- 4. HASZNÁLATI UTASÍTÁS HU**



VENOM

power of quality



KOSIARKA SPALINOWA VEN 56SE-224LC

WÓJTOWICZ NEW COMMERCE S.K.A.;
UL. ROMANA DMOWSKIEGO 2,
48-303 NYSA
www.agroserwisnysa.pl

Wyprodukowano w ChRL

Spis treści

Spis treści.....	2
1. Zawartość opakowania	4
2. Przeznaczenie.....	5
3. Opis ogólny	6
3.1 Opis działania	6
3.2 Elementy kosiarki (budowa kosiarki).....	6
3.3 Dane techniczne	8
4. Podstawowe zalecenia bezpieczeństwa.....	9
4.1 Symbole dotyczące urządzenia	9
4.2 Symbole w instrukcji obsługi.....	12
4.3 Ogólne wskazówki bezpieczeństwa.....	12
4.4 Wskazówki bezpieczeństwa dotyczące paliwa	16
5. Montaż	17
5.1 Montaż uchwytu kosiarki	17
5.2 Montaż panelu sterowania	18
5.3 Kosz na trawę.....	19
5.4 Olej silnikowy.....	20
5.5 Paliwo.....	20
5.6 Regulacja wysokości koszenia	21
5.7 Funkcja 4w1	22
6. Uruchomienie	24
6.1 Uruchomienie silnika	24
6.2 Koszenie trawy	27
7. Konserwacja, wymiana noża, przechowywanie i zamawianie części zamiennych	27
7.1 Czyszczenie i konserwacja	27
7.1.1 Plan czynności konserwacyjnych	29

7.2 Wymiana noża	29
7.3 Świeca zapłonowa	31
7.4 Filtr powietrza.....	32
7.5 Sprawdzanie oleju.....	32
7.6 Przechowywanie	33
7.7 Przygotowanie do transportu.....	33
7.8 Zamawianie części.....	33
8. Najpopularniejsze usterki	34
9. Usuwanie odpadów i recycling	35
10. Ryzyko resztkowe.....	36
11. RYSUNEK ZŁOŻENIOWY NR 1.....	37



Przeczytaj uważnie niniejszą instrukcję przed rozpoczęciem eksploatacji kosiarki. Zawarte są tu ważne informacje dotyczące zasad właściwego montażu, sposobu pracy i konserwacji urządzenia, bezpiecznych dla użytkownika. Przechowuj instrukcję w bezpiecznym miejscu, aby w razie potrzeby móc do niej wrócić lub przekazać ją kolejnym użytkownikom wraz z urządzeniem.



Uwaga!

Zwracaj szczególną uwagę na rozdziały, które zawierają sygnały ostrzegawcze i uwagi.

1. Zawartość opakowania

Ostrożnie otwórz opakowanie i wyciągnij z niego wszystkie elementy kosiarki. Komplet powinien zawierać:

- korpus kosiarki połączony linką przewodu hamulcowego, napędu z uchwytem górnym
- uchwyt dolny
- materiałowy kosz z plastikową pokrywą i uchwytem
- panel sterowania
- śruba do montażu panelu – 2szt.
- klamra ze śrubą do połączenia uchwyty górny z dolnym - 2szt.
- nakrętka do montażu uchwytów – 4szt.
- śruba do połączenia uchwyty dolny do korpusu - 2szt.
- osłona bocznego kanału wyrzutowego
- zaślepka mieląca
- zaczep na linkę od gazu
- zaczep na linkę hamulca i napędu
- instrukcja obsługi kosiarki
- karta gwarancyjna

2. Przeznaczenie



Kosiarka jest przeznaczona wyłącznie do koszenia trawy w ogródkach i innych zielonych terenach przydomowych. Każde inne jej wykorzystanie jest sprzeczne z przeznaczeniem i może stanowić poważne zagrożenie dla użytkownika, a także prowadzić do uszkodzenia urządzenia.

Kosiarka nie jest przeznaczona do użytkowania przez dzieci oraz osoby dorosłe znajdujące się pod wpływem alkoholu, środków odurzających lub leków ograniczających możliwość prowadzenia pojazdów mechanicznych i obsługiwanie maszyn. Urządzenie może obsługiwać wyłącznie osoba dorosła, która zapoznała się z niniejszą instrukcją i jest świadoma ryzyka zranień i uszkodzeń, jakie mogą wystąpić w wyniku nieprzestrzegania zasad w niej zawartych.

Producent nie ponosi odpowiedzialności za szkody zaistniałe w wyniku użycia urządzenia niezgodnego z przeznaczeniem oraz jego nieprawidłowej obsługi. Za wszelkie wypadki lub szkody poniesione przez innych ludzi na zdrowiu lub mieniu odpowiada wyłącznie właściciel kosiarki i/lub osoba ją obsługująca.

Kosiarka nie jest przystosowana do użytku komercyjnego.

3. Opis ogólny

3.1 Opis działania

Kosiarka spalinowa tnie trawę za pomocą noża, umieszczonego w dolnej części urządzenia, obracającego się z dużą prędkością równoległe do płaszczyzny cięcia. Nóż jest wprowadzany w ruch za pomocą mocnego silnika spalinowego firmy Loncin. Kosiarka jest wyposażona m.in. w 4 duże łożyskowane koła w tym 2 tylne z napędem i dźwignię hamulca bezpieczeństwa. Koszona trawa jest zbierana do dużego kosza ze wskaźnikiem napełnienia. Urządzenie posiada centralną 8-stopniową regulację wysokości koszenia. Po zainstalowaniu zaślepki mielącej urządzenie może też mielić trawę.

3.2 Elementy kosiarki (budowa kosiarki)



Rys. 1

1. Dźwignia napędu
2. Dźwignia hamulca/ wyłącznika zapłonu (bezpieczeństwa)
3. Górna część uchwytu
4. Śruby z nakrętkami skrzydełkowymi
5. Dolna część uchwytu
6. Korek wlewu paliwa
7. Pokrywa filtra powietrza
8. Pompka wtryskowa paliwa
9. Deflektor wyrzutu bocznego
10. Wskaźnik poziomu oleju
11. Dźwignia centralnej regulacji wysokości koszenia
12. Pokrywa kosza na trawę
13. Panel uchwytu

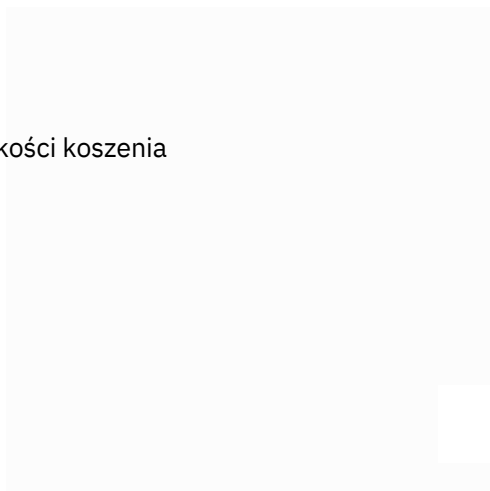

Przed złożeniem kosiarki zapoznaj się z Rys. 1 przedstawiającym elementy kosiarki.

3.3 Dane techniczne

Model kosiarki/ numer katalogowy	VEN 56SE- 224LC
OBROTY:	2850/min
MOC ZNAMIONOWA:	4,5 kW
POJEMNOŚĆ SILNIKA:	224 CC
PRODUCENT SILNIKA:	LONCIN
POJEMNOŚĆ ZBIORNIKA PALIWA:	1400ml
POJEMNOŚĆ ZBIORNIKA OLEJU:	500ml
SZEROKOŚĆ KOSZENIA:	558 mm
REGULACJA WYSOKOŚCI:	30-80mm 8-stopniowa, centralna
POJEMNOŚĆ KOSZA:	60L
OBUDOWA:	stalowa
WAGA NETTO:	38 kgs
GWARANTOWANY POZIOM MOCY AKUSTYCZNEJ:	98 dB(A)
E-START	TAK

Wartości hałasu i drgań zostały określone zgodnie z normami i przepisami określonymi w deklaracji zgodności. Podana wartość emisji drgań została zmierzona metodą znormalizowaną i może być użyta do porównania urządzenia z innymi urządzeniami oraz do szacunkowej oceny stopnia ekspozycji użytkownika na drgania.



Wartości emisji drgań mogą być rozbieżne z podaną i różne podczas pracy kosiarki, w zależności od sposobu jej użycia. Środki ostrożności mające na celu ochronę użytkownika, powinny opierać się na ocenie ekspozycji w konkretnych, rzeczywistych warunkach pracy (należy wziąć pod uwagę wszystkie składowe cyklu pracy, czyli zarówno czas pracy, jak czas, w którym urządzenie ma zgaszony silnik oraz pracuje bez obciążenia).

*Producent zastrzega sobie prawo do zmian poprawiających funkcjonalność i bezpieczeństwo urządzenia, które niekoniecznie są odzwierciedlone na rysunkach i w opisach niniejszej instrukcji.

4. Podstawowe zalecenia bezpieczeństwa

Zawarte są tu podstawowe zasady bezpieczeństwa, konieczne do zachowania podczas pracy urządzenia.

Urządzenie jest zaopatrzone w naklejki ostrzegawcze i informacje w postaci piktogramów – umownych znaków ostrzegawczych, które mają przypominać o bezpieczeństwie użytkowania i obsługi. Naklejki te należy utrzymywać w czystości i nie wolno ich odklejać. W przypadku uszkodzenia, zabrudzenia czy utraty czytelności należy dokupić je u importera i ponownie umieścić na maszynie.

Znaki bezpieczeństwa oraz napis ostrzegawczy jest umieszczony na osłonie odbojowej (tylnej klapie).

4.1 Symbole dotyczące urządzenia

Dbaj o to, aby były czytelne: (nie wszystkie są na urządzeniu)

	<p>UWAGA!</p> <p>Przeczytaj uważnie instrukcję obsługi przed uruchomieniem urządzenia.</p>
  	<p>OSTRZEŻENIE!</p> <p>Ryzyko zranienia - niebezpieczeństwo wyrzutu kamieni i innych przedmiotów spod urządzenia.</p> <p>Osoby postronne (szczególnie dzieci) i zwierzęta domowe powinny znajdować się w bezpiecznej odległości.</p>

	<p>OSTRZEŻENIE! Ostry nóż - trzymaj z daleka nogi i ręce.</p> <p>Niebezpieczeństwo zranienia.</p> <p>Uważaj na ostre krawędzie noży. Noże obracają się po wyłączeniu silnika.</p> <p>Wyłącz silnik i zdejmij nasadkę świecy zapłonowej przed naprawą, czyszczeniem, transportem czy wykonywaniem jakichkolwiek regulacji i konserwacją kosiarki bądź gdy zostawiasz urządzenie bez nadzoru.</p>
	<p>OSTRZEŻENIE!</p> <p>Uważaj na ostre krawędzie noży. Noże obracają się po wyłączeniu silnika.</p>
	<p>OSTRZEŻENIE! Gazy wydechowe zawierają trujący tlenek węgla. Nigdy nie uruchamiaj silnika w zamkniętych przestrzeniach. Miej pewność, że zapewniona jest odpowiednia wentylacja. W miejscu wentylowanym, zwracaj uwagę, aby pracować z wiatrem i aby gazy wydechowe ulatywały w kierunku od Ciebie.</p>
	<p>OSTRZEŻENIE! Paliwo jest łatwopalne. Nie pal podczas nalewania paliwa ani podczas pracy kosiarką. Podczas nalewania paliwa trzymaj się z dala od źródeł ognia.</p> <p>Niebezpieczeństwo wybuchu.</p>
	<p>OSTRZEŻENIE!</p> <p>Gorąca powierzchnia. Nie dotykaj!</p>

	<p>OSTRZEŻENIE! Nie dotykaj ruchomych części kosiarki i nie zdejmuj elementów obudowy zanim nie wyłączysz silnika i nie zatrzymają się wszystkie elementy ruchome urządzenia.</p>
	<p>UWAGA! Nie koś zboczy w kierunku pochylenia. Koś trawę wzdłuż zbocza a nie z góry na dół i odwrotnie. Zachowaj szczególną uwagę podczas zmiany kierunku jazdy na zboczu. Nie pracuj na zbyt stromych zboczach</p>
	<p>OSTRZEŻENIE! Nie koś z podniesioną osłoną odbojową i bez założonego kosza.</p>
	<p>UWAGA! Przed uruchomieniem sprawdź teren pracy i usuń ewentualne przeszkody i przedmioty, które mogą zostać pochwycone przez wirujący nóż.</p> <p>Gdy oddalasz się od maszyny upewnij się, czy elementy sterowania napędem są odłączone. Wyłącz urządzenie i odłącz przewód świecy zapłonowej.</p>
	<p>OSTRZEŻENIE! Stosuj odpowiednie środki ochrony osobistej. Zakładaj odpowiednią odzież ochronną. Zakładaj ochronniki słuchu i okulary ochronne. Pracuj w obuwiu roboczym z przeciwpoślizgową podeszwą oraz w rękawicach ochronnych.</p>
	<p>UWAGA! Używaj oleju do silników chłodzonych powietrzem. Przed każdym uruchomieniem sprawdź poziom oleju.</p>

	<p>UWAGA!</p> <p>Nalewaj paliwo tylko gdy silnik jest wyłączony w dobrze wentylowanych pomieszczeniach lub na zewnątrz.</p>
	<p>NIEBEZPIECZEŃSTWO!</p> <p>Trzymaj ręce i nogi z dala od wirujących części!</p>
	<p>Gwarantowany poziom mocy akustycznej.</p>

4.2 Symbole w instrukcji obsługi

 **UWAGA!** Ostrzeżenie - symbol niebezpieczeństwa z informacjami na temat ochrony osób i mienia.

 **WSKAZÓWKA** ułatwiająca postępowanie się urządzeniem.

4.3 Ogólne wskazówki bezpieczeństwa

 Przeczytaj uważnie niniejszą instrukcję. Przechowuj ją, aby móc do niej zaglądać w dowolnej chwili.

 W przypadku nieprawidłowej eksploatacji urządzenie może spowodować poważne urazy. W celu uniknięcia szkód osobowych i rzeczowych, koniecznie przestrzegaj opisanych wskazówek bezpieczeństwa i zachowania szczególnej uwagi. Zaznajom się dobrze ze wszystkimi częściami kosiarki przed jej montażem.

Przygotowanie do bezpiecznej pracy:

- Nie pozwalaj dzieciom oraz innym osobom dorosłym, które nie zaznajomiły się z niniejszą instrukcją obsługi, używać urządzenia.
- Kosiarka nie jest zabawką, zachowaj szczególną ostrożność przez cały czas kontaktu z urządzeniem.
- Nie używaj kosiarki do innych celów niż koszenie trawy.

- Nie korzystaj z urządzenia w czasie, w którym w pobliżu znajdują się inne osoby (szczególnie małe dzieci) oraz zwierzęta domowe. Zatrzymaj urządzenie, jeśli ktoś pojawi się w obrębie obszaru koszenia.
- Pamiętaj, że to użytkownik i/lub właściciel ponoszą odpowiedzialność za wypadki i urazy innych osób oraz ich mienia.
- Sprawdź teren koszenia przed rozpoczęciem pracy. Usuń wszelkie kamienie, patyki, druty oraz inne ciała obce, które mogą zakłócić pracę kosiarki lub zostać wyrzucone spod kosiarki przez wirujący nóż.
- Noś okulary ochronne podczas koszenia, również w czasie regulacji czy naprawy kosiarki.
- Zakładaj do pracy solidne obuwie na nieślizgającej się podeszwie. Nie koś na bosą oraz w niezapinanym i lekkim obuwiu. Unikaj noszenia luźnej odzieży z wiszącymi sznurkami czy paskami oraz biżuterii, gdyż łatwo może dostać się w ruchome części kosiarki.
- Przed każdym użyciem przeprowadź kontrolę wzrokową urządzenia. Nie uruchamiaj kosiarki, jeśli brak w niej elementów ochronnych (np. osłony silnika, osłony tylnej), czy części urządzenia tnącego albo gdy wkręty są zużyte, uszkodzone lub niedokręcone.
- Używaj wyłącznie części zamiennych i elementów wyposażenia, które zostały dostarczone i/lub są zalecane przez producenta. Użycie innych części zamiennych prowadzi do utraty roszczeń z tytułu gwarancji.

Bezpieczna praca z urządzeniem:

W trakcie pracy urządzenia w żadnym wypadku nie podkładaj rąk i nóg pod, ani w pobliże obracających się części kosiarki. Niebezpieczeństwo zranienia! Wiele wypadków zdarza się na skutek nagłego zatrzymania kosiarki i najechania jej na stopę.



Przestrzegaj przepisów dotyczących ochrony przed hałasem i przepisów lokalnych. Możliwość eksploatacji urządzenia w określone dni (np. w niedziele i święta), w określonych porach dnia (w porze obiadowej, w czasie ciszy nocnej) oraz w określonych obszarach (np. kurortach lub klinikach) jest ograniczona.

- Nie używaj kosiarki w deszczu, przy złej pogodzie, w wilgotnym otoczeniu, nie koś mokrej trawy.
- Pracuj wyłącznie w świetle dziennym lub przy bardzo dobrym sztucznym oświetleniu.
- Nie uruchamiaj urządzenia przy silnym wietrze, gdy jest słaba widoczność, bardzo wysokie lub bardzo niskie temperatury.
- Nigdy nie uruchamiaj kosiarki w zamkniętych lub źle przewietrzanych pomieszczeniach; niebezpieczeństwo zatrucia – spaliny zawierają szkodliwy tlenek węgla.
- Do pracy kosiarką miej suche dłonie, bez śladów zabrudzeń paliwem lub olejem.
- Nie korzystaj z urządzenia w przypadku zmęczenia, osłabionej koncentracji, gdy jesteś pod wpływem alkoholu, leków lub innych środków odurzających. Pracuj z rozsądkiem, rób przerwy.
- Nigdy nie zostawiaj kosiarki w miejscu pracy bez nadzoru.



UWAGA! Zatrzymaj silnik za każdym razem gdy pozostawiasz kosiarkę. Podczas przerw w pracy pozostaw urządzenie w taki sposób, aby nie stanowiło dla nikogo zagrożenia.

- Nie przechylaj urządzenia w trakcie uruchamiania. Nie uruchamiaj silnika stojąc przed otworem wylotowym. Uruchamiaj i gaś silnik zgodnie z zasadami podanymi w niniejszej instrukcji i tylko stojąc w bezpiecznej odległości od noża.
Prowadź urządzenie wyłącznie chodząc, nie biegaj z kosiarką.
- Nie pracuj przy użyciu urządzenia, które jest niekompletne, uszkodzone lub przebudowane bez zgody producenta. Przed użyciem sprawdź, czy dźwignia hamulca/ wyłącznika zapłonu (bezpieczeństwa) łatwo się porusza w obie strony i automatycznie wraca po puszczeniu do pozycji wyłączonej.
- Nie przeciążaj urządzenia. Pracuj tylko w podanym przedziale mocy, nie zmieniaj ustawień regulatora przy silniku.
- Nie pal tytoniu podczas pracy kosiarką oraz na obszarze, na którym dolewasz paliwo lub przechowujesz paliwo, czy samo urządzenie. Wyeliminuj wszystkie źródła iskier lub płomieni, takie jak
np. ognisko, czy inna praca, która powoduje iskrzenie.
- Uważnie obchodź się z paliwem; rozlane posprzątaj.
- Nie koś trawy w pobliżu palnych cieczy i gazów - niebezpieczeństwo pożaru lub wybuchu.
- Nie koś trawy w pobliżu wysypisk, kanałów czy wałów - możesz stracić równowagę i spaść.
- Uważaj na dziury, koleiny, ukryte przedmioty lub wyboje - wysoka trawa może je łatwo ukryć.
- Pracuj zachowując stabilną pozycję, w szczególności na pochyłościach terenu. Poślizgnięcie się lub upadek może spowodować poważne obrażenia ciała.
- W razie wystąpienia mdłości, bólu czy zawrotów głowy, zaktówceń widzenia, słuchu lub spadku koncentracji, natychmiast przerwij pracę; symptomy mogą oznaczać zatrucie wysoką koncentracją spalin – niebezpieczeństwo wypadku! Jeśli poczujesz, że tracisz grunt pod nogami **NATYCHMIAST PUŚĆ DŹWIGNIĘ HAMULCA/ WYŁĄCZNIKA ZAPŁONU (BEZPIECZEŃSTWA)**, a nóż przestanie się obracać w ciągu kilku sekund. Nie „wieszaj się” na kosiarce, próbując bronić się przed upadkiem.
- Koś zawsze w poprzek zbocza, nigdy do góry lub w dół. Zachowaj szczególną ostrożność podczas zmiany kierunku jazdy. Nie pracuj na zbyt stromych zboczach – o nachyleniu większym niż 15 stopni.
- Zachowaj szczególną ostrożność podczas odwracania urządzenia, przyciągania go do siebie, podczas cofania oraz zbliżając się do ślepych zaułków, krzaków, drzew i innych obiektów, które mogą zastaniać widoczność.
- Nigdy nie cofaj kosiarką gdy za nią idziesz. Jeśli musisz cofnąć się kosiarką, np. od ściany, stań, najpierw się rozejrzyj w dół i za siebie a następnie postępuj w poniższy sposób:
 - odstęp od kosiarki by wyciągnąć ręce,
 - upewnij się, że utrzymujesz równowagę stojąc prawidłowo,
 - pociągnij kosiarkę do tyłu powoli, nie więcej niż pół drogi do siebie,
 - powtórz te czynności jeśli dalej chcesz cofać.
- Silnik i tłumik nagrzewają się podczas pracy i może spowodować poparzenia - nie dotykaj ich.



Uważaj, aby podczas pracy gorący strumień spalin nie został skierowany na materiały łatwopalne (np. suchą trawę, liście, korę, czy paliwo). Nie dotykaj takich materiałów rozgrzaną powierzchnią tłumika – niebezpieczeństwo pożaru!

- Przed zdjęciem kosza lub oczyszczaniem wyrzutu trawy zgaś silnik i poczekaj, aż nóż całkowicie się zatrzyma. Koszący nóż obraca się jeszcze kilka sekund po zatrzymaniu silnika.
- Nie podnoś ani transportuj urządzenia w czasie, gdy silnik pracuje.
- Zgaś silnik każdorazowo podczas przekraczania innych powierzchni niż trawa.
- Otwór wylotowy urządzenia musi być stale czysty i wolny. Usuwać z niego resztki trawy tylko przy zgaszonym silniku.
- Jeśli urządzenie zacznie wibrować w nienormalny sposób, zatrzymaj silnik, zdejmij nasadkę ze świecy zapłonowej i szybko poszukaj przyczyny. Wibracje są ostrzeżeniem przed problemem.
- Zawsze zgaś silnik i zdejmij nasadkę ze świecy zapłonowej:
 - gdy oddalasz się od maszyny;
 - przed czyszczeniem otworu wylotowego lub usuwaniem blokady;
 - jeżeli urządzenie jest nieużywane;
 - przed sprawdzaniem, regulacją, czyszczeniem i przechowywaniem;
 - jeżeli w trakcie pracy urządzenie natrafia na ciało obce lub pojawiają się anormalne wibracje. W takim przypadku należy sprawdzić urządzenie pod kątem uszkodzeń lub ewentualnie naprawić.
- Jeśli powstanie sytuacja nieopisana w tym podręczniku zwróć się o pomoc na infolinię serwisową producenta.

Bezpieczna konserwacja i przechowywanie



Podczas konserwacji noża pamiętaj, że może się on poruszyć nawet przy zdjętej nasadce świecy zapłonowej!

- Sprawdź, czy wszystkie nakrętki, śruby, trzpienie były dobrze dokręcone oraz czy urządzenie jest kompletne i nieuszkodzone. Pamiętaj o sprawdzeniu przewodów. Pamiętaj o sprawdzaniu wszystkich zabezpieczeń. Przed użyciem zleć naprawę uszkodzonych części.
- Nie podejmuj samodzielnych prób naprawiania urządzenia, o ile nie posiadasz właściwego przygotowania zawodowego w tym zakresie. Wszystkie prace, które nie są podane w tej instrukcji, powinien przeprowadzić autoryzowany serwis upoważniony przez dealera.
- Przechowuj urządzenie w suchym miejscu, poza zasięgiem dzieci.
- Dbaj o urządzenie. Utrzymuj je tak, aby zawsze było czyste i miało ostry nóż, co umożliwia łatwiejsze i bezpieczniejsze wykonywanie pracy. Przestrzegaj instrukcji konserwacyjnych.

- Dbaj o urządzenie. Pilnuj, aby uchwyty były suche, czyste i nie były zanieczyszczone olejem ani smarem. Tłuste, zabrudzone olejem uchwyty są śliskie i prowadzą do utraty kontroli nad urządzeniem.
- Nie zmieniaj wysokości koszenia bądź kąt przy uruchomionym silniku!
- Wymień uszkodzony tłumik.
- Zmieniając nóż tnący zakładaj zawsze rękawice ochronne.
- Regularnie sprawdzaj kosz do trawy pod kątem zużycia i deformacji. Ze względów bezpieczeństwa zużyte i uszkodzone części należy bezzwłocznie wymieniać. Zachowaj szczególną ostrożność w trakcie ustawiania noża, aby Twoje palce nie zostały zakleszczone pomiędzy obracającym się nożem a nieruchomymi częściami maszyny.
- Nie zmieniaj ustawień silnika, nie reguluj obrotów silnika. Nadmierne obroty są niebezpieczne dla silnika. Nie reguluj linek od dźwigni podczas pracy silnika.
- Używaj wyłącznie oryginalnych części zamiennych i części wyposażenia, które zostały dostarczone i/lub są zalecane przez producenta. Użycie innych części zamiennych prowadzi do utraty roszczeń z tytułu gwarancji.

4.4 Wskazówki bezpieczeństwa dotyczące paliwa

- Ostrożnie obchodź się z benzyną. Jest wysoce łatwopalna, a opary mogą być wybuchowe.
- Używaj wyłącznie atestowanych pojemników na benzynę.
- Wlewaj paliwo przed uruchomieniem silnika. Nigdy nie odkręcaj korka zbiornika paliwa i nie uzupełniaj paliwa podczas pracy silnika, ani gdy silnik jest jeszcze gorący. Zgaś silnik i odczekaj przynajmniej 2 minuty zanim dolejesz paliwo!
- Po dolaniu paliwa do zbiornika dobrze dokręć korek paliwa i powycieraj rozlane paliwo, przesuń urządzenie w inne miejsce przed uruchomieniem silnika.
- Uzupełniaj paliwo na wolnym powietrzu.
- Nie pal tytoniu w trakcie uzupełniania paliwa.
- Przechowuj paliwo w miejscu niedostępnym dla dzieci. Nie trzymaj paliwa, ani kosiarki w pomieszczeniach, gdzie jest otwarty ogień lub iskry, np. gazowy podgrzewacz do wody, grzejnik, piec.
- Nie uruchamiaj silnika w zamkniętym pomieszczeniu.
- Nie wdychaj oparów paliwa.
- Utrzymuj silnik w czystości, aby zminimalizować ryzyko pożaru. Usuń z urządzenia wszelkie pozostałości ścinek trawy nadmiernego smaru, itp.



Twoja odpowiedzialność: Ogranicz użytkowanie tego urządzenia do osób, które przeczytały, zrozumiały i będą się stosować do ostrzeżeń i zaleceń zawartych w tej instrukcji.

5. Montaż



Przed montażem poszczególnych elementów sprawdź czy masz wszystkie potrzebne części.

Uruchom silnik dopiero wtedy, gdy kosiarka jest zmontowana.

5.1 Montaż uchwyty kosiarki

Uchwyt dolny i górny ustaw w odpowiedniej dla Ciebie pozycji i dokręć po obu stronach, nakrętkami (Rys. 2, poz. 3A) i klamrami do regulacji wysokości (Rys. 2, poz. 3).

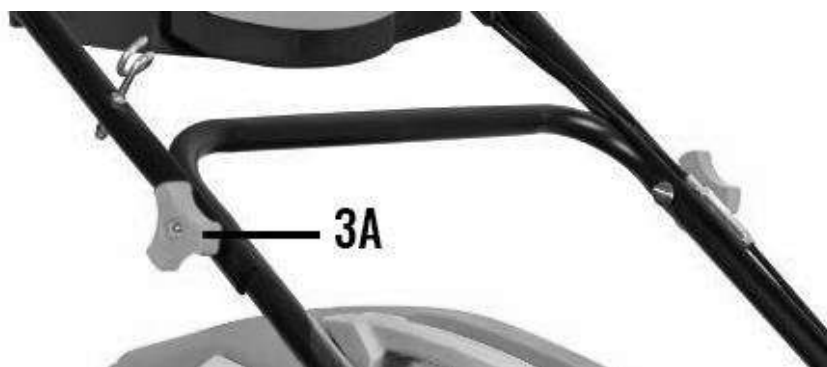

Rys. 2

1. Tak skręcony uchwyt przymocuj jak na Rys. 3 po obu stronach, do korpusu kosiarki. Użyj do tego celu nakrętek motylkowych (Rys. 3, poz. A) i śrub (Rys. 3, poz. B). Zwróć uwagę na to aby z każdej strony jeden z otworów (dolny) uchwyty dolnego został umieszczony na bolcu wystającym z korpusu (Rys. 3, poz. C).

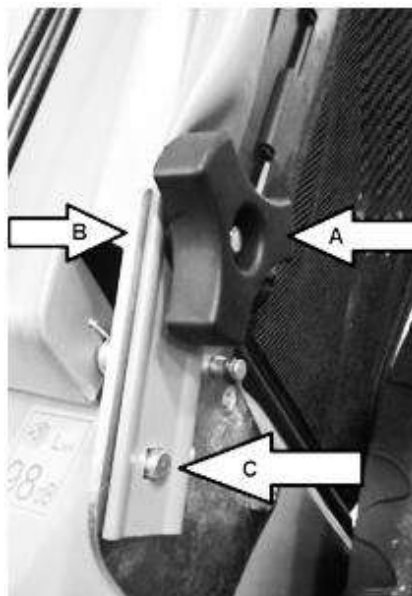

Rys. 3

5.2 Montaż panelu sterowania

1. Przykręć panel sterowania (Rys. 4, poz. 17B) do górnego uchwytu za pomocą dołączonych śrub (Rys.4, poz.17A) jak na Rys. 4.

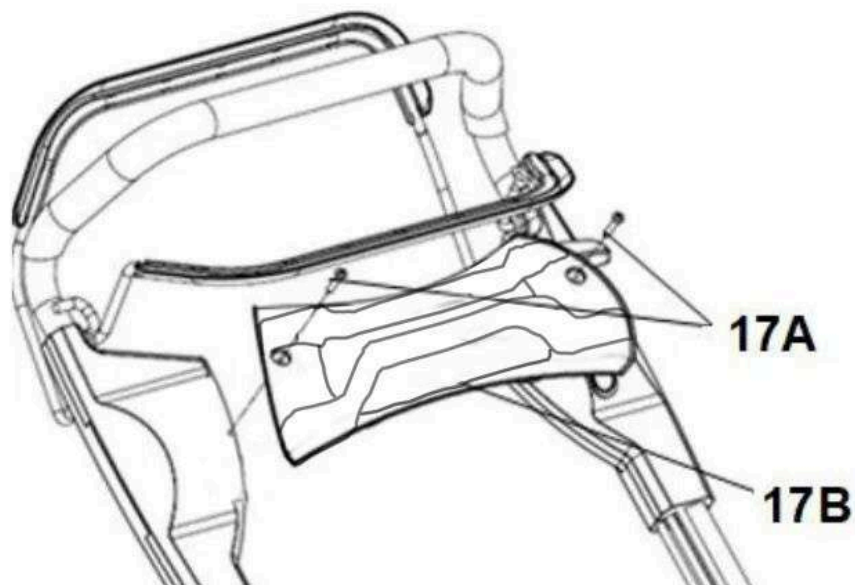

Rys. 4

2. Przymocuj linkę gazu (Rys. 5, poz. A) oraz napędu i hamulcową (Rys. 5, poz. B) do uchwyty kosiarki za pomocą zaczepów.



Rys. 5

3. Uchwyt od linki rozrusznika zamontuj na zaczepie na uchwyt do linki rozrusznika (Rys. 5, poz. 24).

5.3 Kosz na trawę

Złożony kosz na trawę zamontuj na kosiarce. W tym celu:

- podnieś tylną klapę (Rys. 6, poz. 10) i zamocuj kosz z tyłu obudowy (Rys. 6, poz. 9).

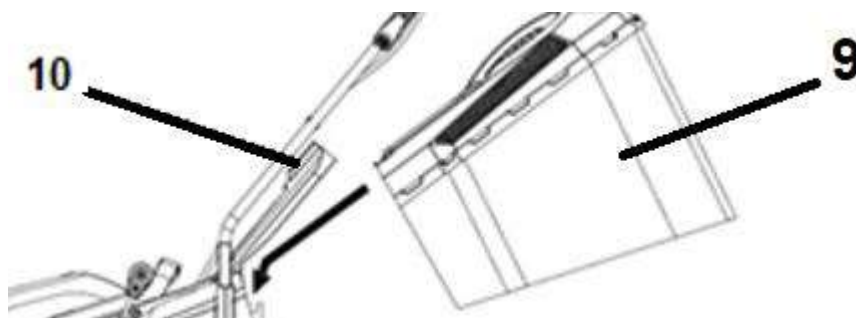

Rys. 6

Upewnij się, że kosz jest dobrze zamocowany – sam nie wypada.

5.4 Olej silnikowy

 Kosiarka dostarczana jest z pustą miską olejową.

 Zastosuj się do wskazówek producenta silnika odnośnie rodzaju oleju.
Przed uruchomieniem wlej olej do miski olejowej.
Zalecany olej SAE30.

Nalewanie oleju silnikowego

1. Odkręć korek zbiornika oleju (Rys. 1, poz. 6).
2. Ostrożnie wlej olej
3. Sprawdź poziom oleju za pomocą miarki. Odpowiedni poziom oleju powinien być zawsze na poziomie maksimum na miarce. Jeśli poziom jest za niski dolej oleju.
4. Przykręć korek zbiornika oleju.



Rys. 7

5.5 Paliwo

 Kosiarka dostarczana jest z pustym zbiornikiem paliwa.

Pojemność zbiornika paliwa wynosi 1,0 L. Używaj tylko benzyny bezołowiowej.

 Zastosuj się do wskazówek producenta silnika odnośnie rodzaju paliwa.
Zawsze używaj bezpiecznego pojemnika na paliwo.

Podczas wlewania paliwa nie pal papierosów. Nie uzupełniaj paliwa w pomieszczeniu zamkniętym. Przed dolaniem paliwa zatrzymaj silnik i poczekaj kilka minut, aż ostygnie. Paliwo przechowuj w miejscu niedostępnym dla dzieci. Po napełnieniu paliwa zawsze dobrze dokręć korek zbiornika paliwa. Nie wdychaj oparów paliwa. Paliwo jest substancją łatwopalną. Zachowaj wszelkie środki bezpieczeństwa dotyczące obchodzenia się z paliwem.

Nalewanie paliwa

1. Odkręć korek zbiornika paliwa (Rys. 8, poz. 5).
2. Nalej ostrożnie paliwo – ok 1,0 L. Nie przepelniaj zbiornika! Poziom max zaznaczono na Rys. 8.

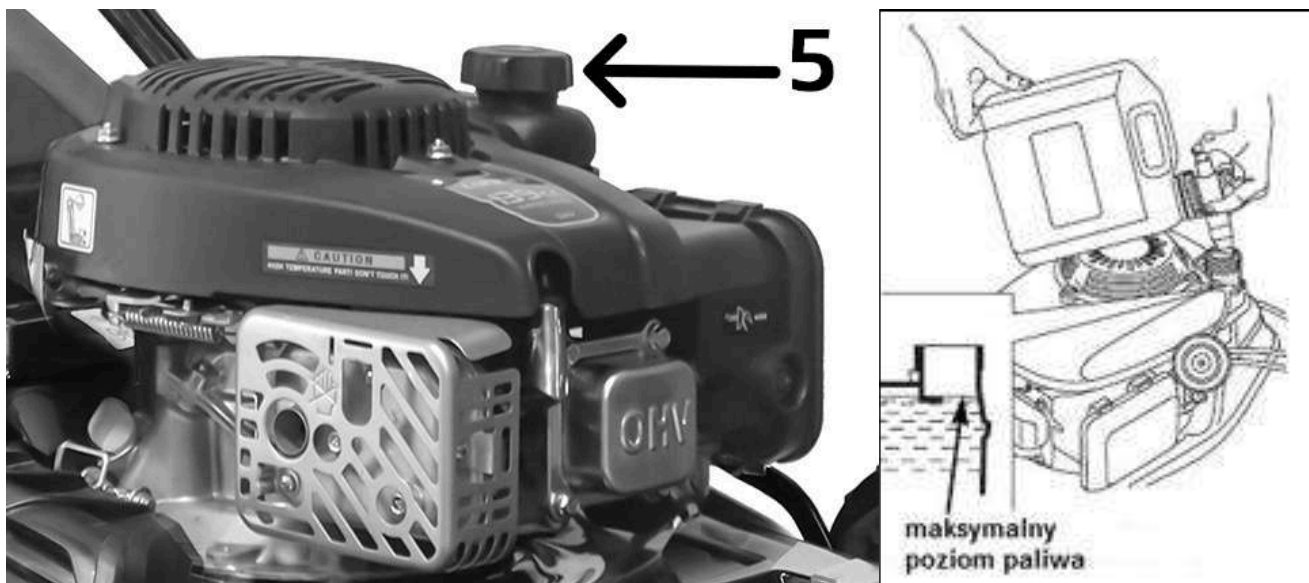

Rys. 8

3. Dokręć korek.
4. Powycieraj porozlewane paliwo zanim uruchomisz silnik.

5.6 Regulacja wysokości koszenia



Regulację przeprowadź tylko przy unieruchomionym silniku i zatrzymanym nożu.

Kosiarka posiada 8-stopniową, centralną regulację wysokości koszenia.

Dźwignię regulacji wysokości koszenia (Rys. 9, poz. 14) przy tylnym kole ustaw w odpowiednim poziomie.

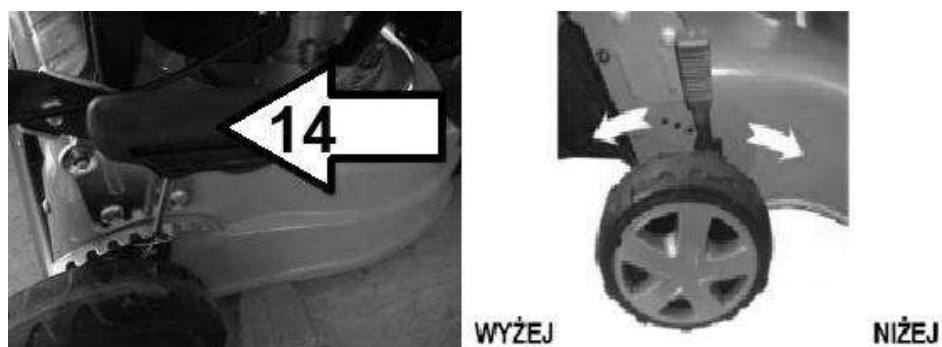

Rys. 9



Nie ustawiaj wysokości cięcia zbyt nisko. Nóż nie może dotykać podłoża przy nierównościach terenu. Ustawienie wysokości cięcia na ok. 2,5 cm jest możliwe tylko na bardzo zadbanych trawnikach przy częstym koszeniu.

Normalna wysokość koszenia to 3-4,5 cm. Na większych powierzchniach to 5-7,5 cm. Nie uruchamiaj silnika gdy kosiarka stoi w wysokiej trawie.

5.7 Funkcja 4w1

Mielenie-montaż zaślepki mielącej tylnej

Zaślepka służy do zamykania kanału wyrzutowego trawy do kosza. Sprawia, że trawa jest lepiej zmielona. Jeżeli chcesz mieć koszoną trawę podnieś tylną klapę, załóż zaślepkę mielącą tylną (Rys. 10, poz. 26) i opuść tylną klapę (Rys. 10, poz. 10). Wyjmij zaślepkę gdy kosisz z założonym koszem.

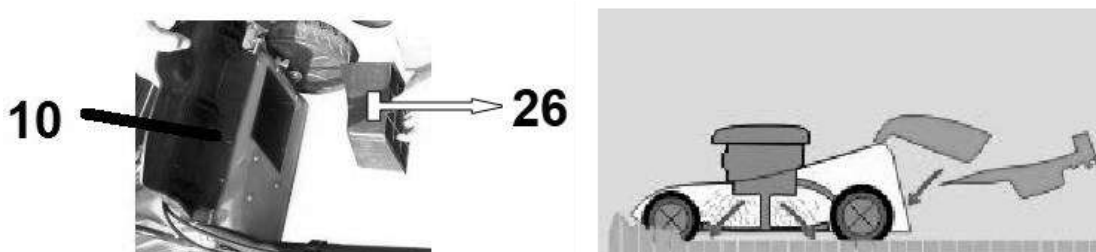

Rys. 10

Tylny wyrzut ze zbieraniem trawy

Wyjmij zaślepkę mielącą (Rys. 10, poz. 26) i załóż kosz zbierający jak na Rys. 11.



Rys. 11

Boczny wyrzut trawy – montaż osłony bocznego kanału wyrzutowego

Aby kosić trawę z bocznym wyrzutem:

- załóż zaślepkę mielącą tylną (Rys. 10, poz. 26) i opuść tylną klapę (Rys. 12).
- podnieś zaślepkę wyrzutu bocznego (Rys. 12, poz. 19) i załóż osłonę bocznego kanału wyrzutowego (Rys. 12, poz. 20).

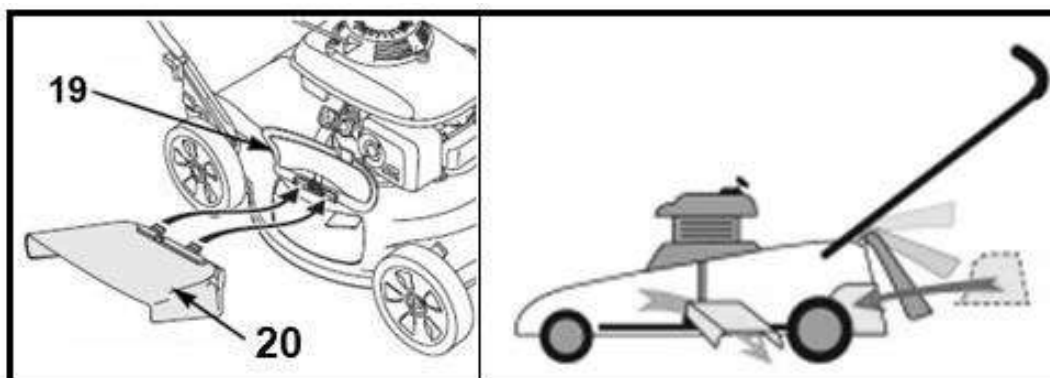

Rys. 12

6. Uruchomienie

6.1 Uruchomienie silnika

 Nie uruchamiaj urządzenia niekompletnego czy nieprawidłowo złożonego.

Przed uruchomieniem sprawdź zawsze poziom oleju i paliwa! Przed uruchomieniem sprawdź czy wszystkie elementy zabezpieczające są prawidłowo zamocowane i czy są w dobrym stanie.

 Przed uruchomieniem sprawdź teren pracy i usuń ewentualne przeszkody i przedmioty, które mogą zostać pochwycone przez wirujący nóż.

 Nie koś podczas opadów atmosferycznych.



Nie uruchamiaj kosiarki w wysokiej trawie.

Prawidłowo zmontowaną maszynę uruchom w następujący sposób:

- Jeżeli silnik jest zimny (urządzenie nie było przed chwilą uruchomione) wciśnij 2-3 razy pompkę paliwa (rys 13, poz. 17)
Przy ciepłym silniku nie używaj pompki paliwa (niebezpieczeństwo zalania silnika)
- Stań za kosiarką. Przyciągnij dźwignię hamulca (bezpieczeństwa) (Rys. 13, poz. 2) do uchwytu, jak pokazano na Rys. 13.

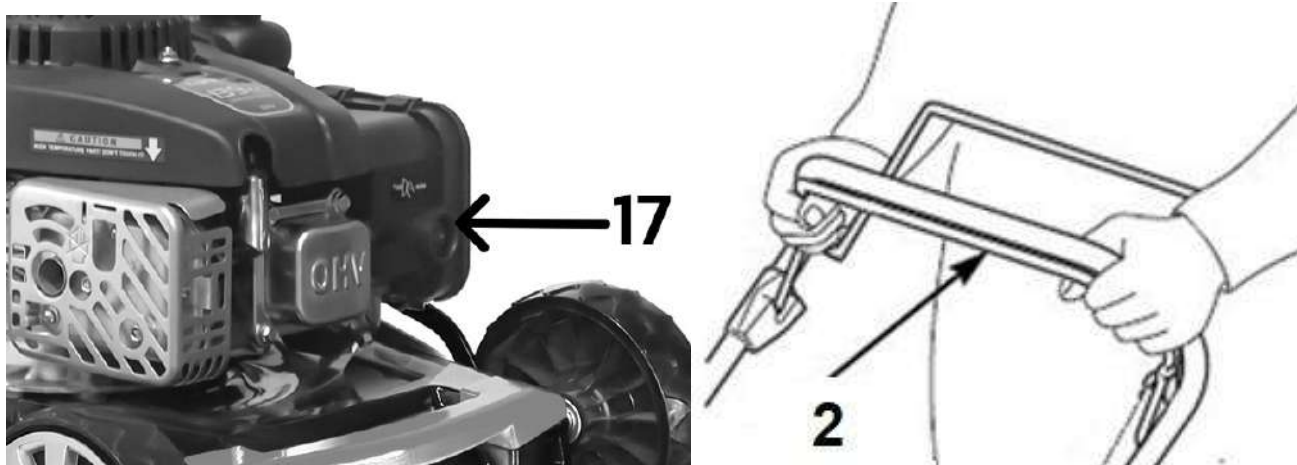

Rys. 13

- Pamiętaj aby zwolnić dźwignię napędu (Rys. 14, poz. 8), celem zapobiegnięcia ruszeniu kosiarki po uruchomieniu silnika kosiarki.

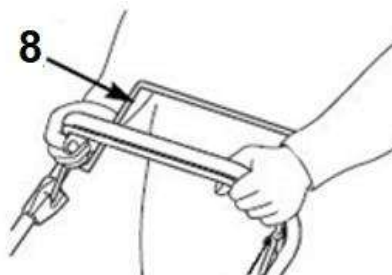

Rys. 14

4. Jedną ręką nadal trzymaj dźwignię hamulca/ wyłącznika zapłonu (bezpieczeństwa) w pozycji roboczej jak pokazano na (Rys. 13, poz. 2). Drugą ręką chwycić uchwyt linki rozrusznika (Rys. 16, poz. 16).

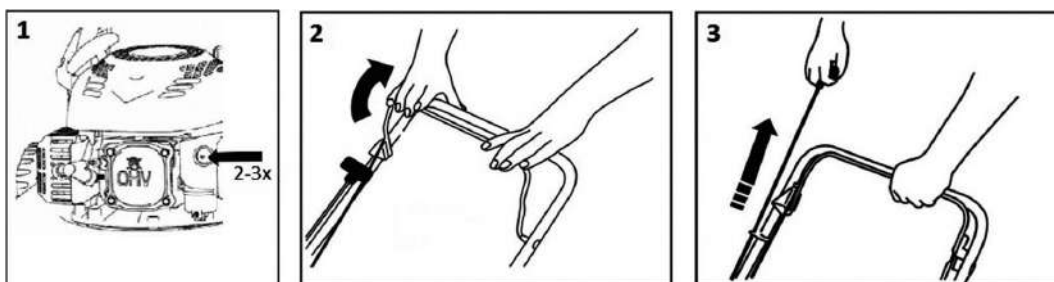

Rys. 15

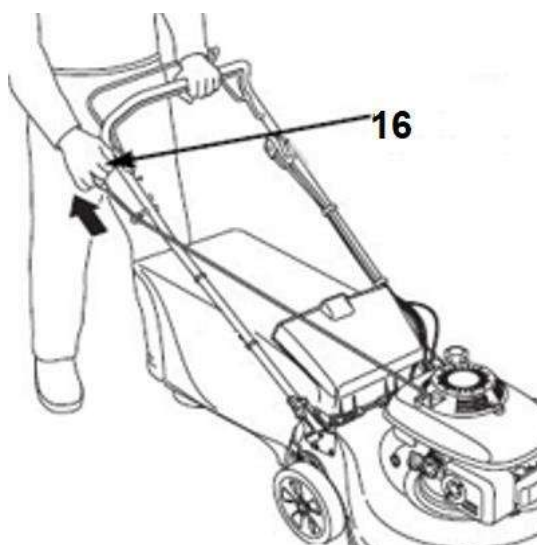

Rys. 16

5. Pociągnij linkę rozrusznika (Rys. 16, poz. 16) zaczepioną na zaczepie na uchwyt linki rozrusznika (Rys. 5, poz. 24), aż do wycucia oporu a następnie szarpnij mocno. Jeśli uruchamiasz zimny silnik powtórz operację 2-3 razy, gdy silnik nie uruchomi się za pierwszym razem. Jeśli jest zimno pozwól by silnik rozgrzewał się kilka minut, zanim rozpoczniesz dalszą pracę.

6. Przyciągnij dźwignię napędu (Rys. 17, poz. 8) do uchwyty, kosiarka zacznie jechać (nie puszczaj dźwigni hamulca/ wyłącznika zapłonu (bezpieczeństwa), bo silnik kosiarki zgaśnie!)

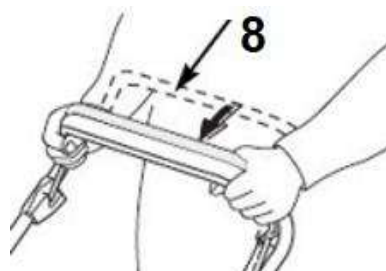

Rys. 17

! Napędu używaj tylko i wyłącznie na prostych odcinkach, a koniecznie wyłączaj na zakrętach, ponieważ kosiarki nie posiadają mechanizmu różnicowego i może to doprowadzić do uszkodzenia napędu.

7. Nie puszczaj dźwigni hamulca/ wyłącznika zapłonu (bezpieczeństwa) (Rys. 13, poz. 2), bo kosiarka zgaśnie!

! Gdy zgasisz silnik nóż obraca się jeszcze przez kilka sekund, dlatego nie zbliżaj rąk w pobliże noża dopóki całkowicie się nie zatrzyma!

! Upewnij się, że nóż przestał się obracać zanim na nowo uruchomisz urządzenie.

📖 Jeżeli urządzenie wydaje jakieś niepokojące dźwięki – skontaktuj się ze sprzedawcą, bądź z serwisem producenta. Jeśli nie obserwujesz takich hałasów – urządzenie jest gotowe do pracy.

6.2 . Rozruch elektryczny

1. Podłącz przewód silnika oraz akumulator.
2. Ładowanie akumulatora:
 - Podłącz akumulator do gniazdka ładowania.
 - Ładuj przez 6 godzin przed pierwszym użyciem.
 - Wskaźnik ładowania:
 - Czerwony – akumulator się ładuje
 - Zielony – akumulator w pełni naładowany

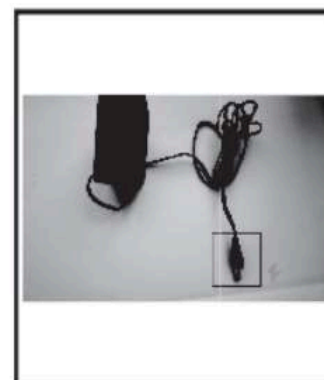
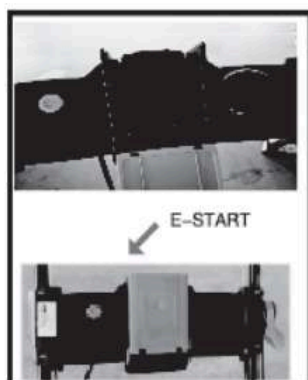
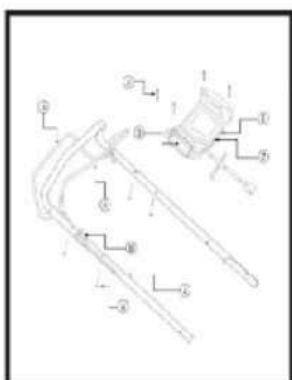

6.2 Koszenie trawy

Regularne koszenie trawy pobudza trawę do wzrostu, przyczynia się jednocześnie do obumierania chwastów. Dlatego też, po każdym koszeniu trawa uzyskuje większą gęstość i jednocześnie można ją równomiernie obciążać.

Przeprowadź pierwsze koszenie, gdy trawa osiągnie wysokość 70-80 mm na początku okresu wegetacyjnego. W głównym okresie wegetacyjnym trawę koś przynajmniej raz w tygodniu.

- Koś w miarę możliwości po prostych pasach. Aby nie pozostawić nieskoszonych luk na trawniku zwróć uwagę, aby pasy zawsze na siebie zachodziły na szerokości paru centymetrów.
- Wysokość koszenia ustaw tak, aby urządzenie nie zostało przeciążone. W przeciwnym razie może dojść do uszkodzenia silnika.
- Na pochyłościach pracuj zawsze poprzecznie do stoku.
- Wyczyść kosiarkę po każdym użyciu.

7. Konserwacja, wymiana noża, przechowywanie i zamawianie części zamiennych



Zatrzymaj silnik i odłącz przewód świecy zapłonowej przed naprawą, regulacją bądź czynnościami konserwacyjnymi.



Przed wykonaniem prac konserwacyjnych i czyszczeniem bądź przechowywaniem zgaś silnik, odłącz przewód świecy zapłonowej i poczekaj, aż nóż zatrzyma się.



Zleć prace, które nie są opisane w tej instrukcji, upoważnionej placówce serwisowej.



Nie spryskuj silnika kosiarki wodą. Nie myj kosiarki myjką ciśnieniową!

7.1 Czyszczenie i konserwacja

- Utrzymuj urządzenie w czystości. Do czyszczenia stosuj szczotkę lub szmatkę, nie używaj żadnych środków do czyszczenia, ani rozpuszczalników.
- Przed każdym użyciem sprawdź kosiarkę pod kątem widocznych usterek, takich jak nieprzytwierdzone lub uszkodzone części. Regularnie sprawdzaj dokręcenie wszystkich śrub i wkrętów. Zużyte bądź źle dokręcone nakrętki mogą spowodować bardzo niebezpieczne uszkodzenia silnika bądź ramy.
- Sprawdzaj regularnie stan obudowy, urządzeń bezpieczeństwa i kosza zbierającego pod kątem

uszkodzeń i stabilności przymocowania. Wymień na nowe, jeśli zachodzi taka potrzeba.

- Nie przechowuj kosiarki z pełnym zbiornikiem paliwa w pomieszczeniu zamkniętym gdzie opary paliwa mogą stanowić niebezpieczeństwo w połączeniu z iskrą bądź płomieniem. Niech silnik ostygnie zanim schowasz kosiarkę w miejsce przechowywania.
- Jeśli nóż mocno uderzy w obcy przedmiot, zatrzymaj kosiarkę i udaj się z nią do serwisu.
- Po każdym koszeniu sprawdzaj kosiarkę i usuwaj wszystkie resztki roślinne, pozostałości smaru z jej kółek, otworów i spod obudowy (komory noża) a także silnika i tłumika. Stosuj do tego kawałek drewna lub plastiku, nie używaj twardych narzędzi – mogą uszkodzić urządzenie.
- Często sprawdzaj nóż, by uzyskać optymalne cięcie. Nóż powinien być zawsze ostry i dobrze wyważony.
- Jeśli chcesz spuścić paliwo, należy to zrobić przed zimą, na zewnątrz.
- Dokładnie przeczytaj rozdział o konserwacji w instrukcji obsługi silnika.
- Sprawdzaj regularnie poziom oleju i dolej lub wymień olej jeśli jest to wymagane.
- Smaruj regularnie osie kół.
- Wyczyść przestrzeń roboczą paska napędu pod osłoną paska, przynajmniej raz do roku. W tym celu zdemontuj osłonę paska, wyczyść przestrzeń roboczą z wszelkich zanieczyszczeń, zamontuj osłonę paska.

7.1.1 Plan czynności konserwacyjnych

Co		Kiedy		Przed	Po	Po 3	Co roku	Co roku	Co 2
		Przed	Po	Po 3	Co roku	Co roku	Co 2		
		każdym	miesiącu	miesiącach	lub co	lub co	lata lub		
		użyciem	lub 5h	lub 25h	20h	100 h	co 250		
			pracy	pracy	pracy.	pracy.	h pracy		
Olej silnikowy	Sprawdzenie	x							
	Wymiana		x	x	x				
Filtr powietrza	Sprawdzenie		x						
	Wymiana			x					
Świeca zapłonowa	Sprawdzenie /Regulacja						x		
	Wymiana								x
Zbiornik paliwa i filtr	Czyszczenie			x					
Przewód paliwa	Sprawdzenie	Co 2 lata (wymienić jeśli zachodzi potrzeba)							
Luz zaworowy	Sprawdzenie/Regulacja							X w autoryzowanym serwisie	
Komora spalania	Czyszczenie	Co 200 h pracy w autoryzowanym serwisie.							

7.2 Wymiana noża



W trakcie manipulowania nożem (montażu, ostrzenia, czyszczenia, itd.) noś zawsze rękawice ochronne.

Noż jest wykonany z odpowiedniej jakości stali i został utwardzony termicznie w obszarze roboczym. Jeżeli noż jest tępy, możesz go naostrzyć w punkcie serwisowym. Aby uzyskać dobre wyniki koszenia ostrz noż co około 25 roboczogodzin. Jeżeli zużyciu uległo więcej niż 1/3 szerokości noża, wymień go na nowy.

Przed rozpoczęciem pracy zawsze upewnij się, że noż nie tylko jest ostry, ale także dobrze wyważony. W tym celu nałóż go środkowym otworem na metalowy pręt; noż powinien pozostać w pozycji poziomej. Jeżeli tak nie jest - zrównoważ go „usuwając” trochę metalu ze strony, która jest niżej. Jeżeli noż jest uszkodzony lub nie można go wyważyć - wymień na nowy.

Wymiana noża:

1. Zdejmij nasadkę świecy zapłonowej.
2. Zlej paliwo i olej.
3. Połóż urządzenie na boku.
4. Przytrzymaj nóż i odkręć śrubę noża w kierunku odwrotnym do ruchu wskazówek zegara za pomocą odpowiedniego klucza płaskiego lub dynamometrycznego.
5. Zamocuj nowy nóż na piaście w kolejności odwrotnej: adapter noża (Rys. 18, poz. A), nóż (Rys. 18, poz. B), podkładka (Rys. 18, poz. C) i śruba (Rys. 18, poz. D). Zwróć uwagę, by nóż był ustawiony w prawidłowej pozycji (łopatki noża muszą być wygięte do góry, wszystkie otwory muszą pasować do kołków) i aby śruba była dobrze dokręcona. Zakładając ponownie nóż upewnij się, że jego tnące końce są ustawione w tym samym kierunku co obroty silnika. Śruba musi być dokręcona momentem około 45 Nm.

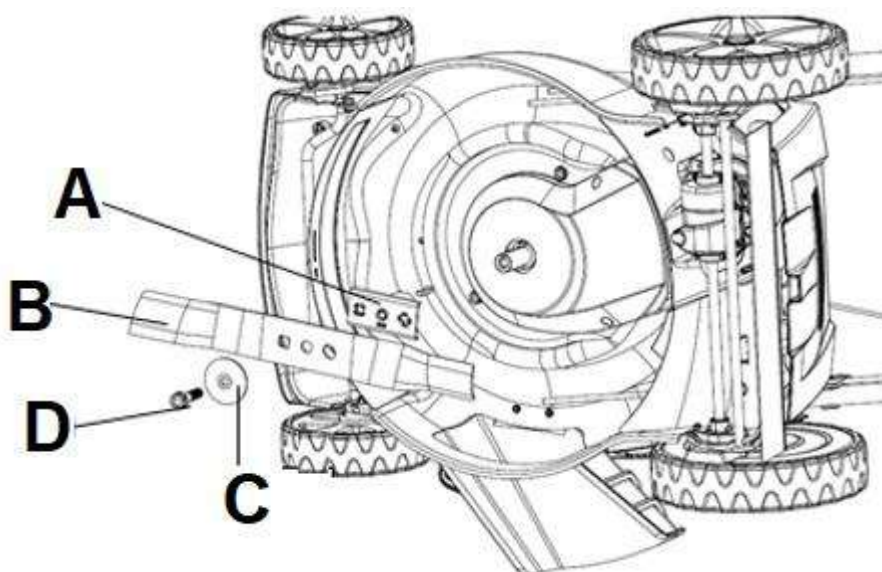
**Rys. 18**

Zaleca się wymianę noża na oryginalny, wykonany z odpowiedniej jakości stali.

7.3 Świeca zapłonowa

1. Gdy silnik jest zimny zdejmij kapturek ze świecy zapłonowej.

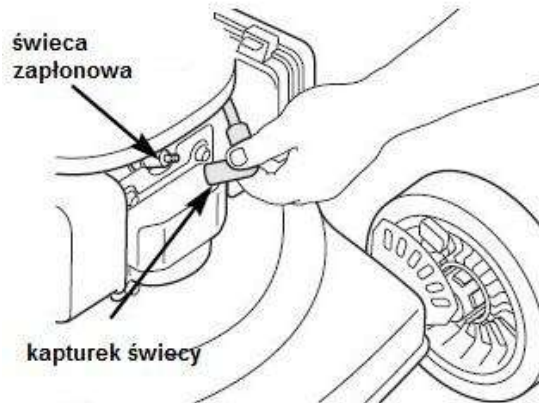

Rys. 19

2. Kluczem nasadowym do świec (rozmiar 21) wykręć świecę.

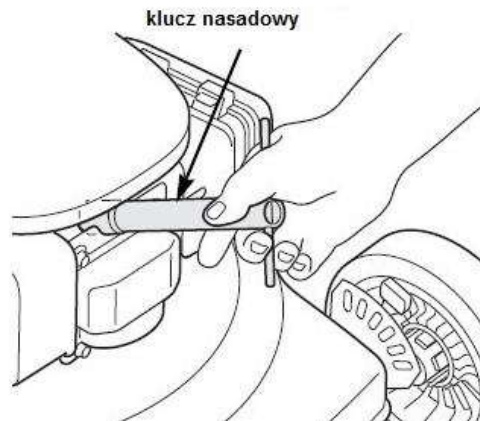

Rys. 20

3. Świecę oczyść szczotką.

4. Za pomocą szczelinomierza ustaw szczelinę 0,7-0,8 mm (0,76mm). Zamontuj ponownie świecę uważając, by nie dokręcić jej zbyt mocno – moment dokręcenia świecy zapłonowej 20 Nm.

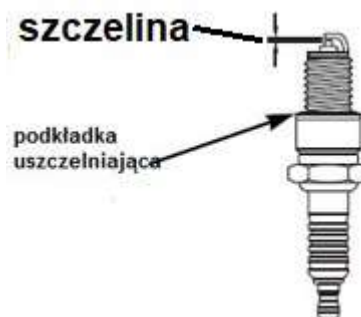

Rys. 21

**Uwaga!**

Luźna świeca może przegrzać i uszkodzić silnik. Zbyt mocno dokręcona może spowodować uszkodzenia w głowicy cylindra.

7.4 Filtr powietrza

1. Zdejmij pokrywę filtra powietrza (Rys. 22, poz. C) i wyjmij gąbczasty (Rys. 22, poz. B) i papierowy (Rys. 22, poz. A) wkład filtra.
2. Aby uniknąć wpadania ciał obcych do wlotu filtra załóż pokrywę filtra.
3. Papierowy wkład filtra delikatnie wyczyść (lekko uderzając o twarde podłoże). Nie myj papierowego filtra!
4. Umyj gąbkowy wkład filtra w ciepłej wodzie z mydłem, wypłucz i osusz.
5. Delikatnie nasącz gąbkowy filtr olejem silnikowym.
6. Jeżeli filtry są zbyt brudne/ zniszczone wymień na nowe.
7. Zainstaluj ponownie wkłady i zamknij pokrywę filtra.

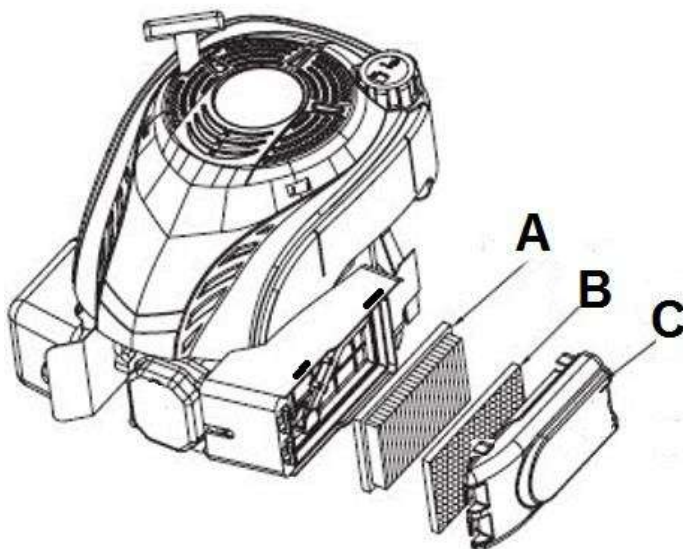

Rys. 22



Nigdy nie uruchamiaj silnika bez zainstalowanego wkładu filtra powietrza.

7.5 Sprawdzanie oleju

1. Wykręć korek z miarką oleju (Rys. 1) z kanału wlewowego i sprawdź jego stan.
2. Gdy stan oleju jest zbyt niski dopełnij go olejem SAE30. Po włożeniu miarki (bez dokręcania) poziom oleju powinien być na poziomie max. Nie wlewaj zbyt dużo oleju. Włóż miarkę.
3. Następnie na krótko uruchom silnik. Zatrzymaj silnik, odczekaj jedną minutę i sprawdź poziom oleju. Dolej go w razie potrzeby.

7.6 Przechowywanie

1. Urządzenie przechowuj w suchym, zabezpieczonym przed pyłem i poza zasięgiem dzieci pomieszczeniu.
2. Przed ustawieniem urządzenia w zamkniętym pomieszczeniu poczekaj aż ostygnie silnik.
3. Podczas przechowywania unikaj ekstremalnego zimna lub gorąca.
Nie przechowuj urządzenia przez dłuższy czas pod działaniem bezpośredniego światła słonecznego.
4. Odkręć nakrętki motylkowe i złóż uchwyt górny, aby urządzenie zajmowało mniej miejsca. Przewody nie mogą być zakleszczone.
5. By uniknąć zarysowania kosiarki włóż kawałek kartonu pomiędzy uchwyt a silnik.
6. Przechowywanie kosiarki pod plandeką, nylonowym workiem czy podobną osłoną nie jest zalecane; może się pod nią zbierać wilgoć, która będzie powodować rdzewienie kosiarki.
7. Oczyszcz kosiarkę z brudu i resztek trawy.
8. Opróżnij zbiornik paliwa używając odsysarki. Paliwa nie wylewaj, zutylizuj. Przestrzegaj zasad ochrony środowiska.
9. Opróżnij miskę olejową. Oleju nie wylewaj, zutylizuj. Przestrzegaj zasad ochrony środowiska.
10. Zdejmij kosz z kosiarki.
11. Odłącz przewód świecy zapłonowej.

7.7 Przygotowanie do transportu

1. Odkręć nakrętki motylkowe i złóż uchwyt górny, aby urządzenie zajmowało mniej miejsca. Przewody nie mogą być zakleszczone.
2. By uniknąć zarysowania kosiarki włóż kawałek kartonu pomiędzy uchwyt a silnik.
3. Oczyszcz kosiarkę z brudu i resztek trawy.
4. Opróżnij zbiornik paliwa używając odsysarki. Paliwa nie wylewaj, zutylizuj. Przestrzegaj zasad ochrony środowiska.
5. Opróżnij miskę olejową. Oleju nie wylewaj, zutylizuj. Przestrzegaj zasad ochrony środowiska.
6. Odłącz przewód świecy zapłonowej.
7. Zdejmij kosz z kosiarki.
8. Włóż kosiarkę do oryginalnego bądź zastępczego kartonu.

7.8 Zamawianie części

Przy zamawianiu części zamiennych podaj następujące dane kosiarki z tabliczki znamionowej, umieszczonej na obudowie:

- Typ urządzenia
- Numer artykułu
- Numer identyfikacyjny

W celu przyspieszenia realizacji zamówienia podaj numer części zamiennej, którą potrzebujesz. Możesz również dostać zdjęcie uszkodzonego elementu na adres mailowy producenta: sklep@newcommerce.pl ułatwi to jednoznaczną identyfikację zwłaszcza w przypadku nieznamienia numeru części.



UŻYWAJ TYLKO ORYGINALNYCH CZĘŚCI ZAMIENNYCH.

Części zamienne złej jakości mogą uszkodzić kosiarkę i skrócić jej żywotność.

Producent nie ponosi odpowiedzialności za szkody wywołane przez urządzenie, jeżeli zostaną one wywołane z powodu nieprawidłowo wykonanej samodzielnej naprawy, zastosowania nieoryginalnych części zamiennych, względnie zastosowania urządzenia niezgodnie z jego przeznaczeniem.

8. Najpopularniejsze usterki

Problem	Możliwa przyczyna	Rozwiązanie
Silnik nie uruchamia się	Odłączony uchwyt dźwigni hamulca (dźwignia bezpieczeństwa).	Załącz uchwyt dźwigni hamulca (dźwignię bezpieczeństwa).
	Odłączony kapturek świecy zapłonowej.	Założ kapturek świecy zapłonowej.
	Nieprawidłowa pozycja startowa manetki gazu.	Przesuń dźwignię w pozycję MAX/ „zająca”.
	Brak paliwa lub stare paliwo	Napełnij zbiornik czystym paliwem.
	Uszkodzona świeca zapłonowa.	Wyczyść, popraw odstęp elektrod, wymień świecę.
	Zalany silnik.	Odkręć i wysusz świecę, odczekaj. Następnie spróbuj uruchomić silnik.
Silnik pracuje nieregularnie	Kosiarka pracuje z manetką w pozycji „żółwia”	Przesuń dźwignię gazu w pozycję MAX/ „zająca”.
	Luźny przewód świecy zapłonowej.	Podłącz przewód świecy zapłonowej i dociśnij.
	Stare paliwo.	Nalej do zbiornika świeżej benzyny.
	Zapchany odpowietrznik korka wlewu paliwa.	Udroźnij odpowietrznik korka wlewu paliwa.
	Woda lub brud w systemie paliwowym.	Spuść paliwo ze zbiornika. Nalej świeże.
	Brudny filtr powietrza.	Wyczyść filtr powietrza.
	Rozregulowany gaźnik.	Udaj się do autoryzowanego serwisu
Silnik przegrzewa się	Zbyt niski poziom oleju silnikowego.	Dolej oleju wg instrukcji silnika.
	Ograniczony dopływ powietrza.	Wyczyść kratkę wentylacyjną pokrywy silnika
	Rozregulowany gaźnik.	Udaj się do autoryzowanego serwisu.

Przypadkowe skoki przy wysokich obrotach	Zbyt duży odstęp elektrod w świecy zapłonowej.	Ustaw odstęp na (0,7-0,8 mm).
Zbyt niskie obroty przy rozruchu	Zbyt duży odstęp elektrod w świecy zapłonowej.	Ustaw odstęp na (0,7-0,8 mm).
	Rozregulowany gaźnik.	Udaj się do autoryzowanego serwisu.
	Brudny filtr powietrza.	Wyczyść filtr powietrza.
Nadmierne wibracje (drgania)	Źle dokręcony nóż bądź niewyważony.	Dokręć nóż i adapter. Wyważ nóż.
	Wygięty nóż tnący.	Wymień nóż na nowy.
Nierówne koszenie trawy	Koła są źle zamocowane.	Dokręć koła.
	Tępy nóż.	Naostrz bądź wymień nóż

9. Usuwanie odpadów i recycling

Każde gospodarstwo jest użytkownikiem maszyn i urządzeń, a co za tym idzie – potencjalnym wytwórcą niebezpiecznego dla ludzi i środowiska odpadu, z tytułu obecności w tymże niebezpiecznych substancji, mieszanin oraz części składowych. Z drugiej strony zużyty sprzęt to cenny materiał, z którego można odzyskać surowce.

Użytkownik urządzenia zgodnie z przepisami o ochronie środowiska zobowiązany jest do prowadzenia prawidłowej gospodarki odpadami zgodnie z przepisami krajowymi. Nie wyrzucaj urządzenia razem z odpadami domowymi. Przekaż je, jego akcesoria i opakowanie do zgodnej z przepisami o ochronie środowiska naturalnego utylizacji. Starannie opróżnij zbiornik oleju oraz paliwa, oddaj kosiarkę w punkcie recyklingu – użyte w produkcji elementy z tworzyw sztucznych i metalu można posegregować i poddać selektywnej utylizacji. Nie wylewaj zużytego oleju i resztek paliwa do zlewu, ani do kanalizacji – oddaj go osobno w punkcie recyklingu. Informacje o dostępnym systemie zbierania zużytego sprzętu można znaleźć u sprzedawcy oraz w urzędzie miasta/gminy.

Przekaż wycięty materiał do kompostowania, nie wyrzucaj go do kontenera na śmieci.

Pamiętaj, że odpowiednie postępowanie ze zużytym sprzętem zapobiega negatywnym konsekwencjom dla środowiska naturalnego i zdrowia ludzkiego!

W przypadku pytań zwróć się o poradę do Centrum Serwisowego producenta.

Pamiętaj, że producent bezpłatnie przeprowadza utylizację przestanych do niego zużytych i uszkodzonych swoich urządzeń.

10. Ryzyko resztkowe

Mimo tego, iż producent ponosi odpowiedzialność za konstrukcję kosiarki, pewne elementy ryzyka są podczas pracy nie do uniknięcia:

- odrzucenie przedmiotu,
- uszkodzenie słuchu w przypadku długotrwałej pracy bez ochroniaczy,
- uszkodzenie wzroku i twarzy przez odpryskujące elementy,
- pochwylenie i wplątanie odzieży w ruchome części.

Ocena ryzyka resztkowego

W przypadku przestrzegania wskazówek znajdujących się w niniejszej instrukcji zagrożenie resztkowe podczas użytkowania kosiarki jest ograniczone. Niestosowanie się do zasad tu opisanych zwiększa ryzyko resztkowe.

11.RYSUNEK ZŁOŻENIOWY NR 1

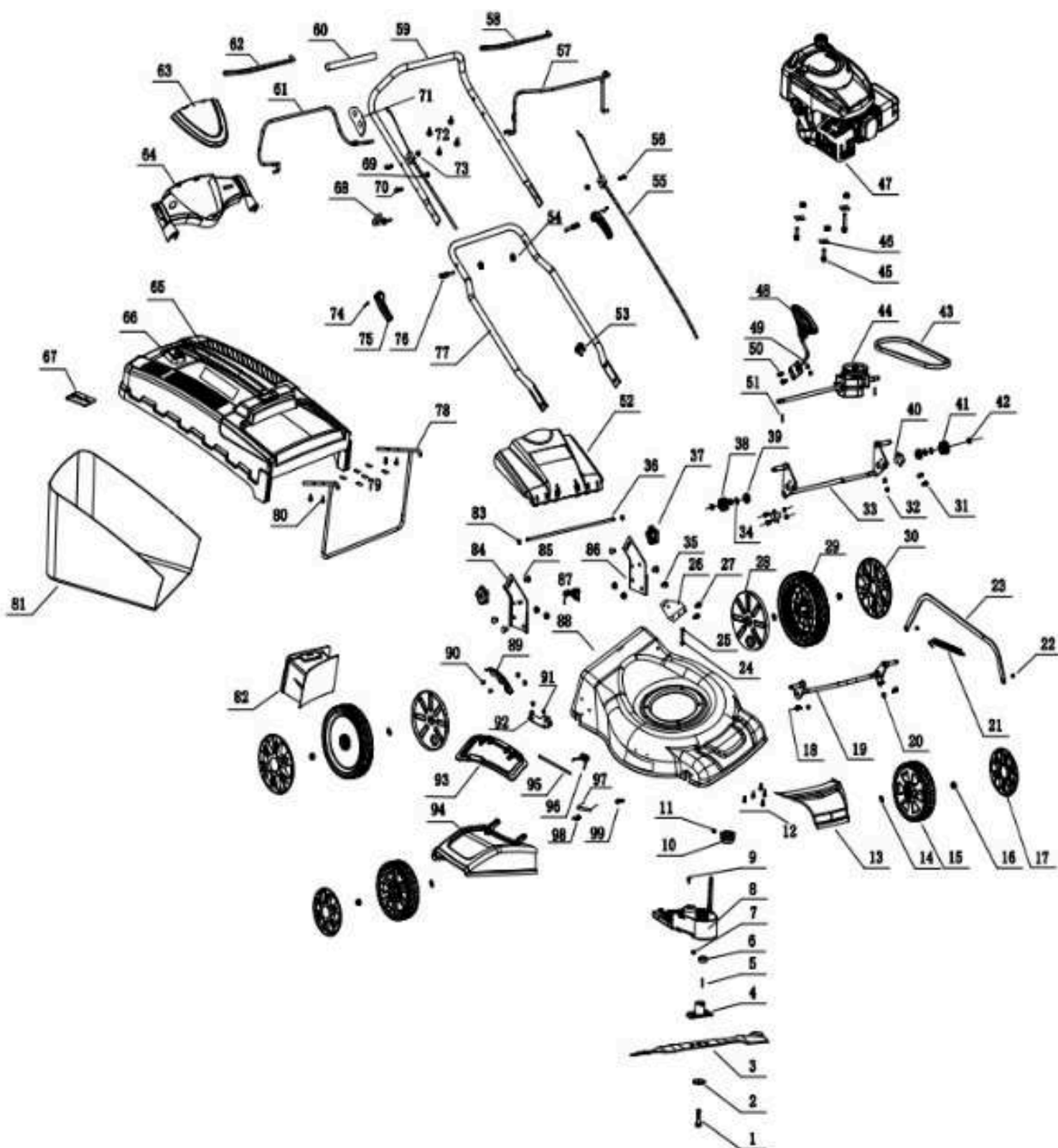

VENOM

power of quality

WÓJTOWICZ NEW COMMERCE SPÓŁKA KOMANDYTOWO-AKCYJNA,
UL. ROMANA DMOWSKIEGO 2, 48-303 NYSA www.newcommerce.pl

Producent:

WÓJTOWICZ NEW COMMERCE S.K.A.;
UL. ROMANA DMOWSKIEGO 2, 48-303 NYSA
agroserwisnysa.pl

Serwis centralny:

gsagroserwis@gmail.com

Dział części zamiennych:

Tel; 77 431 08 37
sklep@newcommerce.pl



VENOM

power of quality



BENZÍNOVÁ SEKAČKA VEN 56SE-196LC

WÓJTOWICZ NEW COMMERCE S.K.A.;
UL. ROMANA DMOWSKIEGO 2,
48-303 NYSA
www.agroserwisnysa.pl

Vyrobena v Číně

Obsah

Obsah balení	4
Určení	5
Obecný popis	6
3.1 Popis činnosti	6
3.2 Prvky sekačky (konstrukce sekačky)	6
3.3 Technické údaje	8
Základní bezpečnostní pokyny.....	9
4.1 Symboly týkající se zařízení	9
4.2 Symboly v návodu k obsluze	12
4.3 Obecné bezpečnostní pokyny.....	12
4.4 Bezpečnostní pokyny týkající se paliva	16
Montáž	17
5.1 Montáž rukojeti sekačky	17
5.2 Montáž ovládacího panelu	18
5.3 Koš na trávu	19
5.4 Motorový olej	20
5.5 Palivo	20
5.6 Nastavení výšky sečení	21
5.7 Funkce 4v1	22
Uvedení do provozu	24
6.1 Startování motoru	24
6.2 Sekání trávy	27
Údržba, výměna nože, skladování a objednávání náhradních dílů	27
7.1 Čištění a údržba	27
7.1.1 Plán údržby	29

7.2 Výměna nože	29
7.3 Zapalovací svíčka	31
7.4 Vzduchový filtr	32
7.5 Kontrola oleje	32
7.6 Skladování	33
7.7 Příprava na přepravu	33
7.8 Objednání náhradních dílů	33
8. Nejčastější poruchy	34
9. Likvidace odpadu a recyklace	35
10. Zbytkové riziko	36
11. MONTÁŽNÍ VÝKRES č. 1	37



Před uvedením sekačky do provozu si pečlivě přečtěte tento návod.

Obsahuje důležité informace týkající se správné montáže, způsobu práce a údržby zařízení, které jsou bezpečné pro uživatele.

Uchovejte tento návod na bezpečném místě, abyste se k němu mohli v případě potřeby vrátit nebo jej předat dalším uživatelům spolu se zařízením.



Pozor!

Věnujte zvláštní pozornost kapitolám, které obsahují varovné signály a upozornění.

1. Obsah balení

Opatrně otevřete balení a vyjměte všechny části sekačky. Kompletní sada by měla obsahovat:

- tělo sekačky propojené lankem brzdového a pojezdového vedení s horní rukojetí
- spodní rukojeť
- textilní koš s plastovým víkem a držadlem
- ovládací panel
- šrouby pro montáž panelu – 2 ks
- svorky se šroubem pro spojení horní a dolní rukojeti – 2 ks
- matice pro montáž rukojetí – 4 ks
- šrouby pro připojení spodní rukojeti ke korpusu – 2 ks
- boční kryt výhozového kanálu
- mulčovací záslepka
- držák na lanko plynu
- držák na lanko brzdy a pojezdu
- návod k obsluze sekačky
- záruční list

2. Určení



Sekačka je určena výhradně k sečení trávy v zahradách a jiných zelených plochách v okolí domu. Jakékoli jiné použití je v rozporu s určením a může představovat vážné nebezpečí pro uživatele, stejně jako vést k poškození zařízení.

Sekačka není určena k používání dětmi ani dospělými osobami pod vlivem alkoholu, drog nebo léků, které omezují schopnost řídit motorová vozidla a obsluhovat stroje. Zařízení může obsluhovat pouze dospělá osoba, která se seznámila s tímto návodem a je si vědoma rizik zranění a poškození, která mohou nastat v důsledku nedodržování v něm uvedených pokynů.

Výrobce nenese odpovědnost za škody vzniklé použitím zařízení, které není v souladu s jeho určením, nebo za nesprávnou obsluhu. Za jakékoli nehody nebo škody způsobené jiným osobám na zdraví nebo majetku odpovídá výhradně vlastník sekačky a/nebo osoba ji obsluhující.

Sekačka není přizpůsobena pro komerční použití.

3. Obecný popis

3.1 Popis činnosti

Benzínová sekačka seká trávu pomocí nože umístěného ve spodní části zařízení, který se otáčí vysokou rychlostí rovnoběžně s rovinou sečení. Nůž je poháněn výkonným spalovacím motorem značky Loncin. Sekačka je vybavena mimo jiné 4 velkými ložiskovými koly, z nichž 2 jsou zadní s pohonem, a pákou bezpečnostní brzdy. Sečená tráva je sbírána do velkého koše s ukazatelem naplnění. Zařízení má centrální 8-stupňovou regulaci výšky sečení. Po instalaci mulčovací záslepky může zařízení také mulčovat trávu.

3.2 Prvky sekačky (konstrukce sekačky)



Obr. 1

1. Páka pohonu
2. Páka brzdy / vypínač zapalování (bezpečnostní)
3. Horní část rukojeti
4. Šrouby s matkami s křídlovými maticemi
5. Spodní část rukojeti
6. Uzávěr nádrže na palivo
7. Kryt vzduchového filtru
8. Palivová pumpa
9. Deflektor bočního výhozu
10. Ukazatel hladiny oleje
11. Páka centrální regulace výšky sečení
12. Kryt koše na trávu
13. Ovládací panel rukojeti

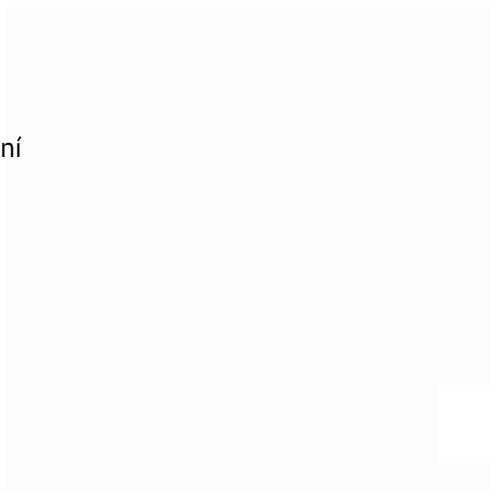

Před sestavením sekačky se seznamte s Obr. 1, který zobrazuje jednotlivé části sekačky.

3.3 Technické údaje

Model sekačky / katalogové číslo	VEN 56SE- 224LC
OTÁČKY:	3850/min
JMÉNOVÝ VÝKON:	4,5 kW
OBSAH MOTORU:	224 CC
VÝROBCE MOTORU:	LONCIN
OBJEM NÁDRŽE NA PALIVO:	1400ml
OBJEM NÁDRŽE NA OLEJ:	500ml
ŠÍŘKA SEČENÍ:	558 mm
REGULACE VÝŠKY:	30-80 mm, 8-stupňová, centrální
OBJEM KOŠE:	60L
KORPUS:	ocelová
ČISTÁ HMOTNOST:	38 kgs
GARANTOVANÁ HLUČNOSTNÍ VÝKON:	98 dB(A)
E-START	ANO

Hodnoty hluku a vibrací byly stanoveny v souladu s normami a předpisy uvedenými v prohlášení o shodě. Uvedená hodnota emisí vibrací byla změřena normalizovanou metodou a může být použita k porovnání zařízení s jinými zařízeními a k přibližnému hodnocení úrovně expozice uživatele vibracím.



Hodnoty emisí vibrací se mohou lišit od uvedených a mohou se lišit během provozu sekačky v závislosti na způsobu jejího použití. Opatření k ochraně uživatele by měla vycházet z hodnocení expozice v konkrétních, skutečných pracovních podmínkách (je nutné vzít v úvahu všechny složky pracovního cyklu, tedy jak čas práce, tak čas, kdy je zařízení vypnuté a pracuje bez zatížení).

*Výrobce si vyhrazuje právo na změny zlepšující funkčnost a bezpečnost zařízení, které nemusí být nutně zobrazeny na obrázcích a v popisech této příručky.

4. Základní bezpečnostní pokyny

Tento oddíl obsahuje základní bezpečnostní pravidla, která je nutné dodržovat při používání zařízení.







Zařízení je vybaveno varovnými nálepkami a informacemi v podobě piktoqramů – dohodnutých varovných znaků, které mají připomínat bezpečnost při používání a obsluze. Tyto nálepky je nutné udržovat v čistotě a nesmí se odstraňovat. V případě poškození, znečištění nebo ztráty čitelnosti je třeba je zakoupit u dovozce a opět je umístit na zařízení. Bezpečnostní symboly a varovný nápis jsou umístěny na ochranném krytu (zadní klapce).



4.1 Symboly týkající se zařízení

Dbejte na to, aby byly čitelné: (ne všechny jsou na zařízení)

	<p>POZOR!</p> <p>Před spuštěním zařízení si pečlivě přečtěte návod k obsluze.</p>
	<p>UPOZORNĚNÍ!</p> <p>Riziko zranění - nebezpečí vystřelení kamení a jiných předmětů ze zařízení.</p> <p>Osoby mimo pracovní prostor (zejména děti) a domácí zvířata by měly být v bezpečné vzdálenosti.</p>

	<p>UPOZORNĚNÍ! Ostrý nůž - držte nohy a ruce daleko. Nebezpečí zranění.</p> <p>Dejte pozor na ostré hrany nožů. Nože se otáčejí i po vypnutí motoru.</p> <p>Vypněte motor a sundejte svíčku zapalování před prováděním opravy, čištění, transportu nebo jakýchkoliv úprav a údržby sekačky, nebo když zařízení necháváte bez dozoru.</p>
	<p>UPOZORNĚNÍ! Dávejte pozor na ostré hrany nožů. Nože se otáčejí i po vypnutí motoru.</p>
	<p>UPOZORNĚNÍ! Výfukové plyny obsahují jedovatý oxid uhelnatý. Nikdy nespouštějte motor v uzavřených prostorech. Ujistěte se, že je zajištěno dostatečné větrání. V dobře větraném místě dbejte na to, abyste pracovali ve směru větru a výfukové plyny odcházely od vás.</p>
	<p>UPOZORNĚNÍ! Palivo je hořlavé. Nekuřte při nalévání paliva ani při práci se sekačkou. Při nalévání paliva se držte dál od zdrojů ohně. Nebezpečí výbuchu.</p>
	<p>UPOZORNĚNÍ! Horký povrch. Nedotýkejte se!</p>

	<p>UPOZORNĚNÍ! Nedotýkejte se pohyblivých částí sekačky a nesundávejte krytové části, než vypnete motor a všechny pohyblivé části zařízení se zastaví.</p>
	<p>POZOR!</p> <p>Nekosíte svahy ve směru sklonu. Kosíte trávu podél svahu, nikoli shora dolů a naopak. Buďte zvláště opatrní při změně směru jízdy na svahu. Nepracujte na příliš strmých svazích.</p>
	<p>UPOZORNĚNÍ!</p> <p>Nekosíte s vyvýšeným ochranným krytem a bez nasazeného koše.</p>
	<p>POZOR!</p> <p>Před spuštěním zkontrolujte pracovní plochu a odstraňte případné překážky a předměty, které by mohly být zachyceny rotujícím nožem.</p> <p>Pokud se od stroje vzdálíte, ujistěte se, že ovládací prvky pohonu jsou odpojeny. Vypněte zařízení a odpojte kabel zapalovací svíčky</p>
	<p>UPOZORNĚNÍ!</p> <p>Používejte odpovídající osobní ochranné prostředky.</p> <p>Noste vhodné ochranné oblečení.</p> <p>Noste chrániče sluchu a ochranné brýle.</p> <p>Pracujte v pracovní obuvi s protiskluzovou podrážkou a v ochranných rukavicích.</p>
	<p>POZOR!</p> <p>Používejte olej pro motory chlazené vzduchem. Před každým spuštěním zkontrolujte hladinu oleje.</p>

	<p>POZOR!</p> <p>Nalévejte palivo pouze tehdy, když je motor vypnutý, v dobře větraných prostorách nebo venku.</p>
	<p>NEBEZPEČÍ!</p> <p>Držte ruce a nohy dál od rotujících částí!</p>
	<p>Garantovaná úroveň akustického výkonu.</p>

4.2 Symboly v návodu k obsluze

 **POZOR!** Upozornění - symbol nebezpečí s informacemi o ochraně osob a majetku.

 TIP pro usnadnění použití zařízení.

4.3 Obecná bezpečnostní doporučení

 Pečlivě si přečtěte tento návod. Uložte jej tak, abyste k němu mohli kdykoli nahlédnout.

 Při nesprávném používání zařízení může dojít k vážným zraněním. Aby se předešlo osobním a materiálním škodám, je nutné pečlivě dodržovat bezpečnostní pokyny a věnovat zvláštní pozornost. Důkladně se seznamte se všemi částmi sekačky před její montáží.

Příprava na bezpečnou práci:

- Nedovolte dětem ani jiným dospělým osobám, které se neseznámily s tímto návodem k obsluze, používat zařízení.
- Sekačka není hračka, dbejte zvláštní opatrnosti po celou dobu kontaktu se zařízením.
- Nepoužívejte sekačku k jiným účelům než k sečení trávy.

- Nepoužívejte zařízení, pokud se v blízkosti nacházejí jiné osoby (zejména malé děti) nebo domácí zvířata.
Zastavte zařízení, pokud se někdo objeví v oblasti sečení.
- Pamatujte, že odpovědnost za nehody a zranění jiných osob a jejich majetku nese uživatel a/nebo majitel zařízení.
- Před zahájením práce zkontrolujte oblast sečení. Odstraňte všechny kameny, větve, dráty a jiné cizí předměty, které mohou narušit práci sekačky nebo být vyvrženy zpod sekačky otáčejícím se nožem.
- Při sečení noste ochranné brýle, také při nastavování nebo opravách sekačky.
- Při práci noste pevnou obuv s protiskluzovou podrážkou. Nepracujte bosí a v nezapnuté nebo lehké obuvi.
Vyhněte se nošení volného oblečení s visícími šňůrkami, pásky nebo šperky, které se snadno mohou dostat do pohyblivých částí sekačky.
- Před každým použitím proveďte vizuální kontrolu zařízení. Nepoužívejte sekačku, pokud chybí ochranné prvky (např. kryt motoru, zadní kryt) nebo části sekačky, nebo pokud jsou šrouby opotřebované, poškozené nebo nedostatečně utažené.
- Používejte pouze náhradní díly a vybavení, které byly dodány a/nebo doporučeny výrobcem. Použití jiných náhradních dílů vede k ztrátě práv na záruku.

Bezpečná práce se zařízením:



Během provozu zařízení v žádném případě nekládejte ruce ani nohy pod sekačku ani do blízkosti rotujících částí. Nebezpečí zranění! Mnoho nehod se stává v důsledku náhlého zastavení sekačky a jejího přejetí přes nohu.



Dodržujte předpisy týkající se ochrany před hlukem a místní předpisy. Provoz zařízení může být omezen na určité dny (např. neděle a svátky), určité denní doby (např. polední klid, noční klid) a určité oblasti (např. lázeňská města nebo kliniky).

Nepoužívejte sekačku v dešti, za špatného počasí, ve vlhkém prostředí ani nesekejte mokrou trávu.

- Pracujte pouze za denního světla nebo při velmi dobrém umělém osvětlení.
- Zařízení nespouštějte při silném větru, špatné viditelnosti ani při velmi vysokých nebo velmi nízkých teplotách.
- Sekačku nikdy nespouštějte v uzavřených nebo špatně větraných prostorách.

Nebezpečí otravy – výfukové plyny obsahují škodlivý oxid uhelnatý.

- Při práci se sekačkou mějte suché ruce bez stop paliva nebo oleje.
- Zařízení nepoužívejte, jste-li unavení, máte sníženou koncentraci nebo jste pod vlivem alkoholu, léků či jiných omamných látek. Pracujte s rozvahou a dělejte si přestávky.
- Sekačku nikdy nenechávejte bez dozoru na pracovišti.



UPOZORNĚNÍ! Při každém opuštění sekačky vypněte motor.

Během přestávek ponechte zařízení tak, aby nepředstavovalo nebezpečí pro ostatní.

- Nepřeklánějte zařízení při startování. Nestůjte před výfukovým otvorem při startování motoru. Motor spouštějte a vypínejte výhradně podle pokynů v tomto návodu a pouze z bezpečné vzdálenosti od nože.
Zařízení ved'te pouze chůzí – s sekačkou neběhejte.
- Nepoužívejte zařízení, které je nekompletní, poškozené nebo bylo upraveno bez souhlasu výrobce.
Před použitím zkontrolujte, zda se páka brzdy / vypínače zapalování (bezpečnostní) snadno pohybuje oběma směry a po uvolnění se automaticky vrací do vypnuté polohy.
- Zařízení nepřetěžujte. Pracujte pouze v určeném výkonovém rozsahu a neměňte nastavení regulátoru motoru.
- Během práce se sekačkou ani v místech, kde doléváte nebo skladujete palivo či samotné zařízení, nekuřte.
Odstraňte všechny zdroje jisker a plamene, jako jsou např. táboráky nebo jiná činnost způsobující jiskření.
- S palivem zacházejte opatrně; rozlité palivo ihned otřete.
- Nesekejte trávu v blízkosti hořlavých kapalin a plynů – nebezpečí požáru nebo výbuchu.
- Nesekejte v blízkosti skládek, kanálů nebo hrází – můžete ztratit rovnováhu a spadnout.
- Dávejte pozor na díry, koleje, skryté předměty nebo hrboly – vysoká tráva je může snadno zakrýt.
- Při práci si udržujte stabilní postoj, zejména na svazích. Uklouznutí nebo pád může způsobit vážné zranění.
- Při výskytu nevolnosti, bolesti hlavy, závratí, poruch vidění, sluchu nebo snížené koncentrace okamžitě přerušete práci – příznaky mohou znamenat otravu vysokou koncentrací výfukových plynů – nebezpečí nehody!
Pokud máte pocit, že ztrácíte rovnováhu, OKAMŽITĚ PUSTE PÁKU BRZDY / VYPÍNAČE ZAPALOVÁNÍ (BEZPEČNOSTNÍ) – nuž se během několika sekund zastaví. Nezavěšujte se na sekačku ve snaze zabránit pádu.
- Sekejte vždy napříč svahem, nikdy ne nahoru nebo dolů. Buďte velmi opatrní při změně směru jízdy.
- Nepoužívejte zařízení na příliš strmých svazích – se sklonem větším než 15 stupňů.
Buďte obzvláště opatrní při otáčení zařízení, jeho přitahování k sobě, při couvání a při přibližování se místům se zhoršenou viditelností, jako jsou slepé kouty, keře, stromy nebo jiné překážky.
- Nikdy necouvejte se sekačkou, pokud jdete za ní. Pokud musíte sekačkou couvnout, např. od zdi, nejprve se zastavte, podívejte se dolů a za sebe a poté postupujte následovně:
 - Ustupte od sekačky, abyste mohli natáhnout ruce,
 - ujistěte se, že stojíte pevně a máte rovnováhu,
 - pomalu táhnete sekačku dozadu, ne více než do poloviny vzdálenosti k sobě,
 - opakujte tyto kroky, pokud chcete couvat dále.
- Motor a tlumič se při provozu zahřívají a mohou způsobit popáleniny – nedotýkejte se jich.



Dávejte pozor, aby během práce horký proud výfukových plynů nebyl směřován na hořlavé materiály (např. suchou trávu, listí, kůru nebo palivo). Nedotýkejte se těchto materiálů horkým povrchem tlumiče – nebezpečí požáru!

- Před sejmutím koše nebo čištěním výfukového otvoru zastavte motor a počkejte, až se nůž úplně zastaví. Kosící nůž se ještě několik sekund točí po zastavení motoru.
- Nepodléhejte ani nepřenášejte zařízení, když motor běží.
- Motor vždy vypněte, když přecházíte z jiných povrchů než trávy.
- Výfukový otvor zařízení musí být neustále čistý a volný. Zbytky trávy odstraňujte pouze při vypnutém motoru.
- Pokud začne zařízení vibrovat abnormálně, zastavte motor, sundejte víčko ze svíčky a rychle zjistěte příčinu. Vibrace jsou varováním před problémem.
- Vždy vypněte motor a sundejte víčko ze svíčky zapalování:
 - když se od zařízení vzdálíte;
 - před čištěním výfukového otvoru nebo odstraněním zajištění; pokud zařízení není používáno;
 - před kontrolou, seřizováním, čištěním a uskladněním; pokud zařízení během práce narazí na cizí předmět nebo se objeví abnormální vibrace. V takovém případě je třeba zařízení zkontrolovat na případná poškození nebo opravit.
- Pokud nastane situace, která není popsána v tomto návodu, obraťte se na zákaznickou linku výrobce.

Bezpečná údržba a skladování



Při údržbě nože si pamatujte, že se může pohybovat i při sundané ochraně svíčky!

- Zkontrolujte, zda jsou všechny matice, šrouby a kolíky správně utaženy a zda je zařízení kompletní a nepoškozené. Nezapomeňte zkontrolovat kabely. Nezapomeňte zkontrolovat všechna bezpečnostní zařízení. Před použitím zajistěte opravu poškozených částí.
- Nepokoušejte se o opravu zařízení sami, pokud nemáte příslušné odborné vzdělání. Všechny práce, které nejsou uvedeny v tomto návodu, by měl provádět autorizovaný servis, kterým je oprávněný dealer.
- Uchovávejte zařízení na suchém místě, mimo dosah dětí.
- O zařízení pečujte. Udržujte jej tak, aby bylo vždy čisté a mělo ostrý nůž, což umožňuje snadnější a bezpečnější práci. Dodržujte údržbové pokyny.

- Pečujte o zařízení. Dbejte na to, aby rukojeti byly suché, čisté a neznečištěné olejem ani mazivem. Mastné, olejem znečištěné rukojeti jsou kluzké a mohou vést ke ztrátě kontroly nad zařízením.
- Neseřizujte výšku sečení ani kola při běžícím motoru!
- Vyměňte poškozený tlumič.
- Při výměně sekacího nože vždy používejte ochranné rukavice.
- Pravidelně kontrolujte sběrný koš na trávu, zda není opotřebený nebo deformovaný. Z bezpečnostních důvodů je nutné opotřebené nebo poškozené díly neprodleně vyměnit. Buďte zvláště opatrní při nastavování nože, aby nedošlo k sevření prstů mezi rotující nůž a nehybné části stroje.
- Neupravujte nastavení motoru, neseřizujte otáčky motoru. Nadměrné otáčky jsou pro motor nebezpečné.
- Neseřizujte lanka páky při běžícím motoru. Používejte pouze originální náhradní díly a příslušenství, které byly dodány a/nebo doporučeny výrobcem. Použití jiných náhradních dílů vede ke ztrátě nároku na záruku.

4.4 Bezpečnostní pokyny týkající se paliva

- Zacházejte s benzínem opatrně. Je vysoce hořlavý a jeho výpary mohou být výbušné.
- Používejte pouze schválené nádoby na benzín.
- Palivo doplňujte před spuštěním motoru. Nikdy neotevírejte víčko palivové nádrže ani nedoplňujte palivo během chodu motoru nebo když je motor ještě horký. Vypněte motor a počkejte alespoň 2 minuty, než doplníte palivo!
- Po doplnění paliva důkladně utáhněte víčko nádrže a setřete rozlitý benzín, před spuštěním motoru přesuňte zařízení na jiné místo.
- Palivo doplňujte na volném prostranství.
- Při doplňování paliva nekuřte.
- Palivo skladujte na místě nepřístupném dětem. Neuchovávejte palivo ani sekačku v prostorách, kde je otevřený oheň nebo jiskry, např. plynový ohřívač vody, topení, kamna.
- Nespouštějte motor v uzavřeném prostoru. Nevdechujte výpary z paliva.
- Udržujte motor v čistotě, abyste minimalizovali riziko požáru.
- Odstraňte ze zařízení veškeré zbytky posekané trávy, přebytečné mazivo apod.



Vaše odpovědnost: Omezte používání tohoto zařízení na osoby, které si přečetly, pochopily a budou se řídit varováními a pokyny uvedenými v tomto návodu.

5. Montáž



Před montáží jednotlivých částí zkontrolujte, zda máte všechny potřebné součásti. Motor spouštějte teprve tehdy, když je sekačka kompletně smontovaná.

5.1 Montáž rukojeti sekačky

Dolní a horní rukojeť nastavte do polohy, která Vám vyhovuje, a utáhněte na obou stranách pomocí matic (Obr. 2, poz. 3A) a svorek pro nastavení výšky (Obr. 2, poz. 3).

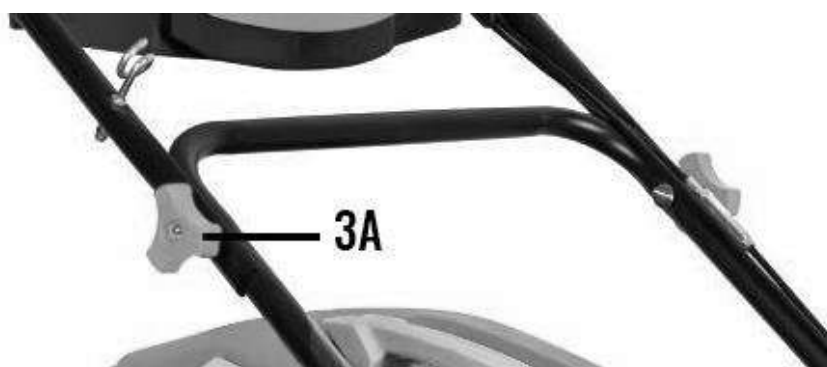

Obr. 2

1. Takto smontovanou rukojeť připevněte z obou stran ke korpusu sekačky, jak je znázorněno na Obr. 3. Použijte k tomu křídlové matice (Obr. 3, poz. A) a šrouby (Obr. 3, poz. B). Dbejte na to, aby byl na každé straně dolní otvor dolní rukojeti nasazen na čep vyčnívající z korpusu (Obr. 3, poz. C).

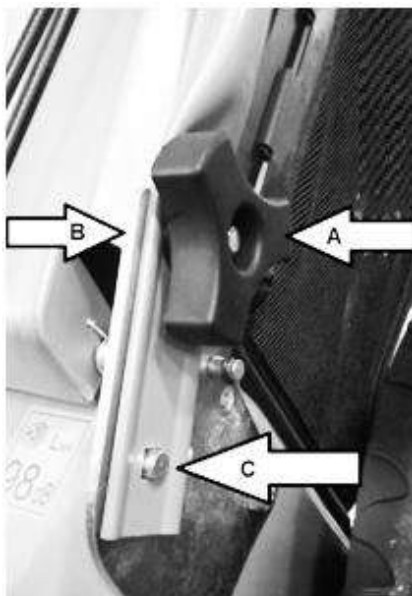

Obr. 3

5.2 Montáž ovládacího panelu

1. Připevněte ovládací panel (Obr. 4, poz. 17B) k horní rukojeti pomocí přiložených šroubů (Obr. 4, poz. 17A), jak je znázorněno na Obr. 4.

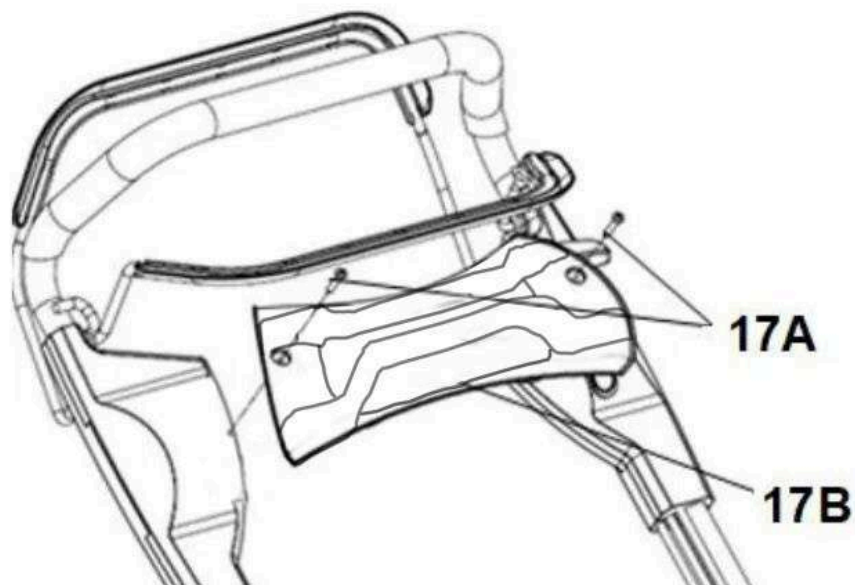

Obr. 4

2. Připevněte lanko plynu (Obr. 5, poz. A) a lanka pohonu a brzdové (Obr. 5, poz. B) k rukojeti sekačky pomocí úchytů.



Obr. 5

3. Rukojeť startovací šňůry připevněte do držáku na rukojeti pro startovací šňůru (Obr. 5, poz. 24).

5.3 Koš na trávu

Sestavený koš na trávu namontujte na sekačku. Postupujte takto:

- Zvedněte zadní kryt (Obr. 6, poz. 10) a připevněte koš na zadní část krytu (Obr. 6, poz. 9).

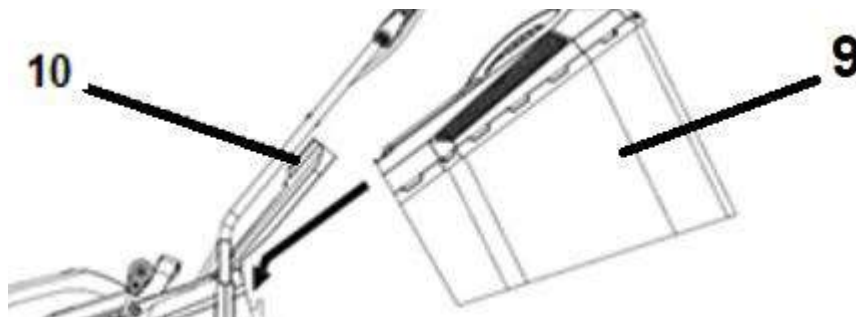

Obr. 6

Ujistěte se, že je koš správně upevněn – nesmí samovolně vypadnout.

5.4 Motorový olej

 Sekačka je dodávána s prázdnou olejovou miskou.

 Postupujte podle pokynů výrobce motoru ohledně typu oleje. Před spuštěním nalijte olej do olejové misky. Doporučený olej je SAE30.

Nalévání motorového oleje

- Odšroubujte víčko olejové nádrže (Obr. 1, poz. 6).
- Opatrně nalijte olej.
- Zkontrolujte hladinu oleje pomocí měrky. Správná hladina oleje by měla být vždy na maximální úrovni na měrce. Pokud je hladina příliš nízká, doplňte olej.
- Přišroubujte víčko olejové nádrže.



Obr. 7

5.5 Palivo

 Sekačka je dodávána s prázdnou palivovou nádrží. Kapacita palivové nádrže je 1,0 l. Používejte pouze bezolovnatý benzin.

 Postupujte podle pokynů výrobce motoru ohledně typu paliva. Vždy používejte bezpečný nádobu na palivo.

Při nalévání paliva nekuřte. Nepřidávejte palivo v uzavřených prostorech. Před doplněním paliva zastavte motor a počkejte několik minut, než vychladne. Palivo uchovávejte na místě, které je nedostupné dětem. Po naplnění paliva vždy dobře utáhněte víčko palivové nádrže. Nevdechujte výpary paliva. Palivo je hořlavá látka. Dodržujte veškerá bezpečnostní opatření při manipulaci s palivem.

Nalévání paliva

1. Odšroubujte víčko palivové nádrže (Obr. 8, poz. 5).
2. Opatrně nalijte palivo – cca 1,0 l. Nepřeplňujte nádrž! Maximální hladina je označena na Obr. 8.

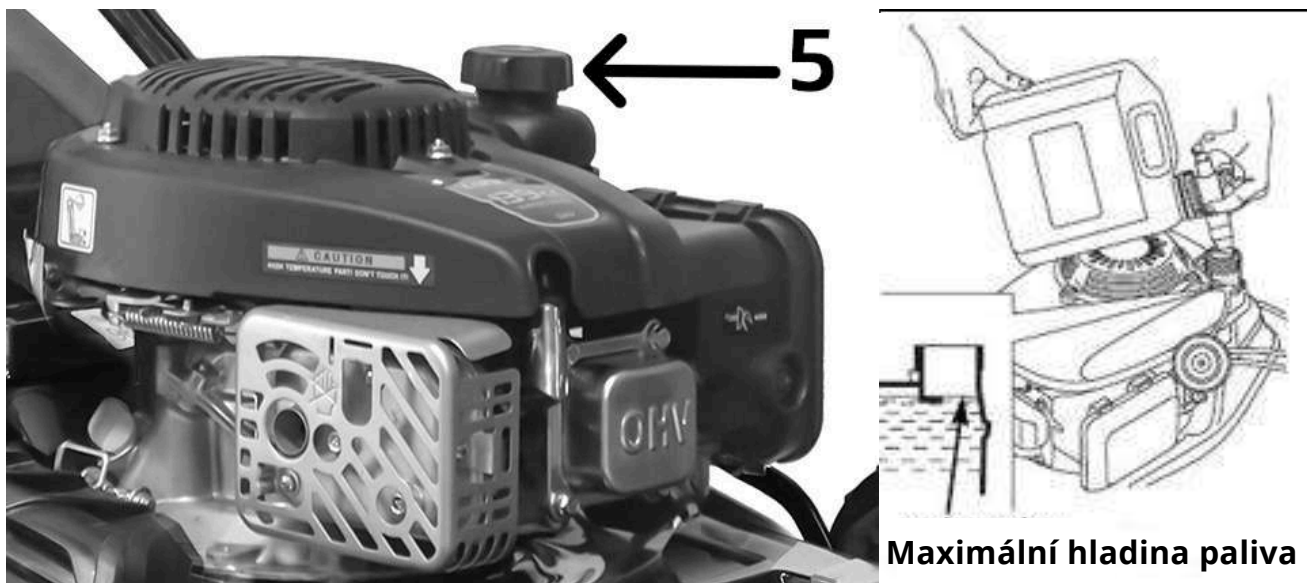

Obr. 8

3. Utáhněte víčko.
4. Otřete rozlitý palivo, než spustíte motor.

5.6 Nastavení výšky sečení



Nastavení provádějte pouze při vypnutém motoru a zastaveném noži.

Sekačka má 8-stupňovou centrální regulaci výšky sečení. Páku pro nastavení výšky sečení (Obr. 9, poz.

14) nastavte u zadního kola na požadovanou úroveň.

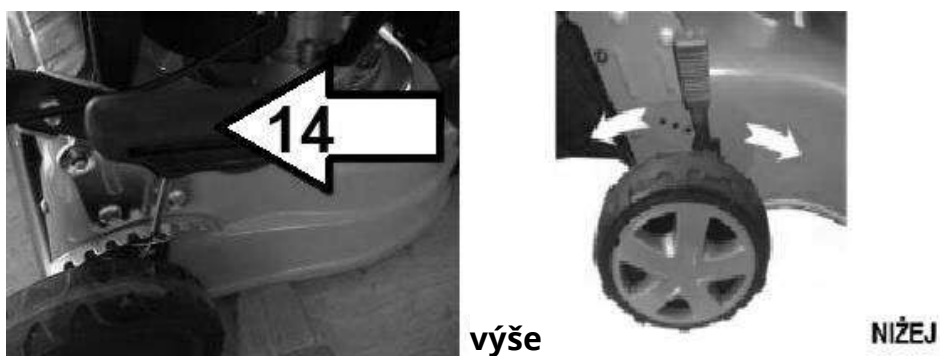

Obr. 9



Nastavte výšku sečení tak, aby nebyla příliš nízká. Nůž nesmí při nerovnostech terénu dosahovat na zem. Nastavení výšky sečení na přibližně 2,5 cm je možné pouze na velmi dobře udržovaných trávnicích při častém sečení.

Normální výška sečení je 3-4,5 cm. Na větších plochách je to 5-7,5 cm. Nespouštějte motor, když je sekačka v vysoké trávě.

5.7 Funkce 4v1

Mulčování - montáž zadní mulčovací zátky

Zátka slouží k uzavření výfukového kanálu trávy pro sběrný koš. To zajišťuje lepší rozmělnění trávy. Pokud chcete sekat trávu na mulč, zvedněte zadní klapku, nasadte zadní mulčovací zátku (Obr. 10, poz. 26) a spusťte zadní klapku (Obr. 10, poz. 10). Vyjměte zátku, když sekáte s nasazeným košem.

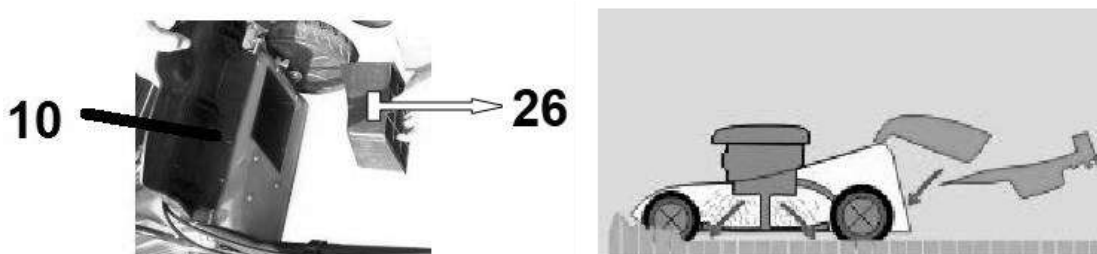

Obr. 10

Zadní výhoz se sběrem trávy

Vyjměte mulčovací zátku (Obr. 10, poz. 26) a nasadte sběrný koš, jak je znázorněno na Obr. 11.



Obr. 11

Boční výhoz trávy - montáž ochrany bočního kanálu výhozu

Pro sečení trávy s bočním výhozem:

- nasadte zadní mulčovací zátku (Obr. 10, poz. 26) a spusťte zadní víko (Obr. 12).
- zvedněte zátku bočního výhozu (Obr. 12, poz. 19) a nasadte ochranu bočního kanálu výhozu (Obr. 12, poz. 20).

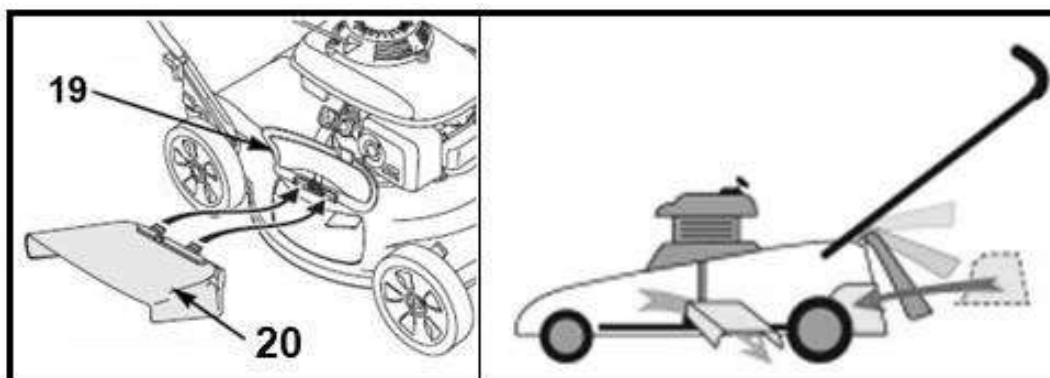

Obr. 12

6. Startování

6.1 Start motoru

 Nezačínejte zařízení, které není kompletní nebo není správně sestavené. Před spuštěním vždy zkontrolujte hladinu oleje a paliva! Před spuštěním zkontrolujte, zda jsou všechny bezpečnostní součásti správně namontovány a zda jsou v dobrém stavu.

 Před spuštěním zkontrolujte pracovní plochu a odstraňte případné překážky a předměty, které by mohly být zachyceny rotujícím nožem.

 Nepokosejte během deště.

 Nenačínejte sekačku ve vysoké trávě.

Správně složený stroj spusťte následujícím způsobem:

1. Pokud je motor studený (zařízení nebylo před chvílí spuštěno), stiskněte 2-3krát palivovou pumpu (obr. 13, poz. 17).

Při teplém motoru nepoužívejte palivovou pumpu (nebezpečí přelítí motoru).

2. Postavte se za sekačku. Přitáhněte páku brzdy (bezpečnostní) (obr. 13, poz. 2) k držadlu, jak je znázorněno na obr. 13.

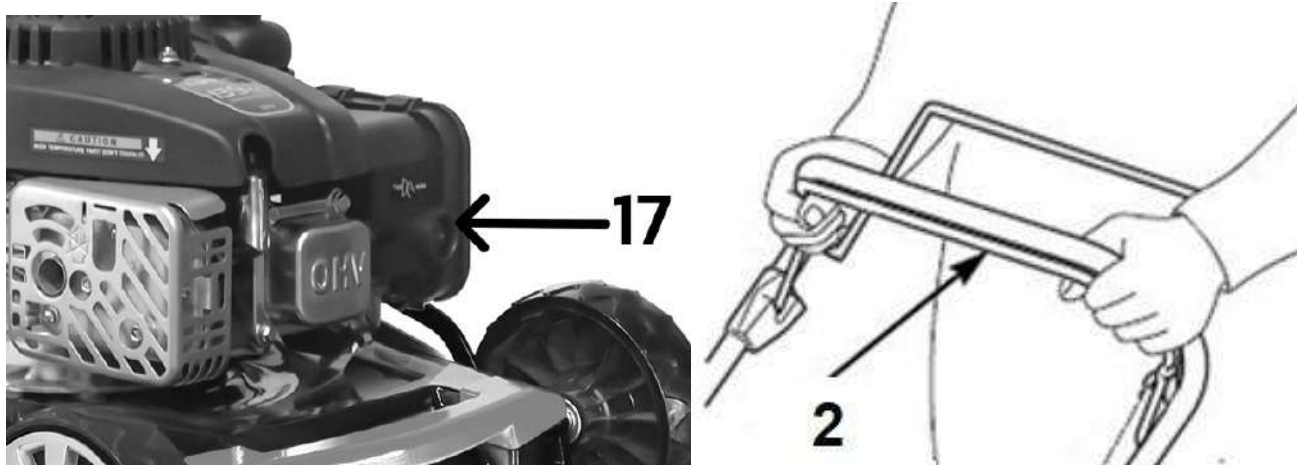

Obr. 13

3. Pamatujte na uvolnění páky pohonu (obr. 14, poz. 8), aby se zabránilo pohybu sekačky po nastartování motoru sekačky.

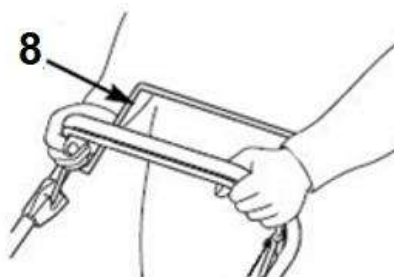

Obr. 14

4. Jednou rukou stále držte páku brzdy / vypínače zapalování (bezpečnosti) v pracovní poloze, jak je znázorněno na (Obr. 13, poz. 2). Druhou rukou uchopte držadlo startovací šňůry (Obr. 16, poz. 16).

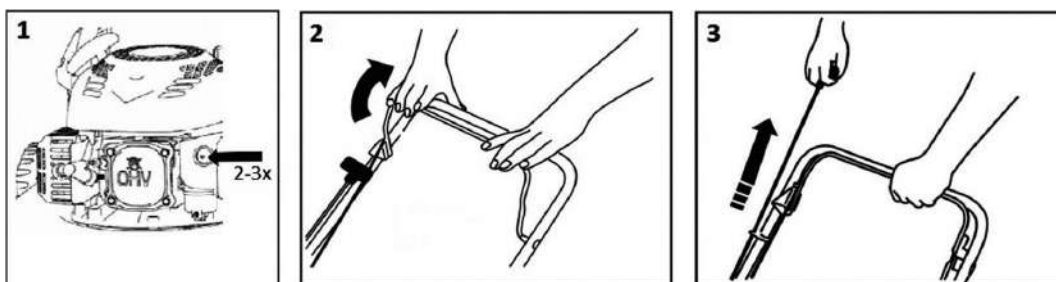

Obr. 15

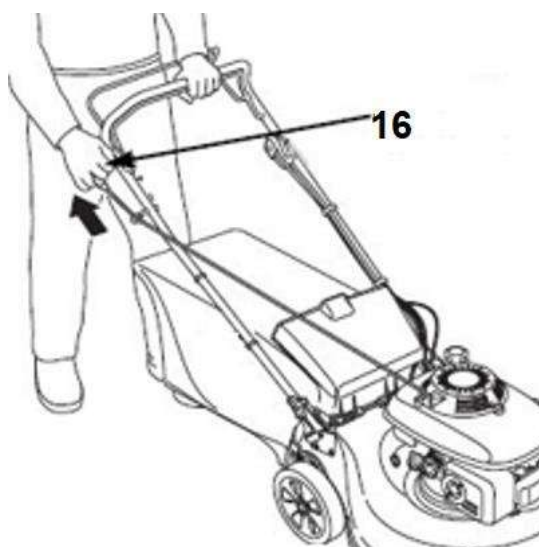

Obr. 16

5. Potáhněte startovací lanko (Obr. 16, poz. 16), které je připevněno na háček na držáku startovacího lanka (Obr. 5, poz. 24), až ucítíte odpor, a poté silně škněte. Pokud spouštíte studený motor, opakujte tuto operaci 2-3krát, pokud se motor nespustí na první pokus. Pokud je chladno, nechte motor několik minut zahřát, než začnete pokračovat v práci.

6. Přitáhněte páku pohonu (Obr. 17, poz. 8) k držáku, sekačka začne jet (nepouštějte páku brzdového/vypínače zapalování (bezpečnosti), jinak motor sekačky zhasne!).

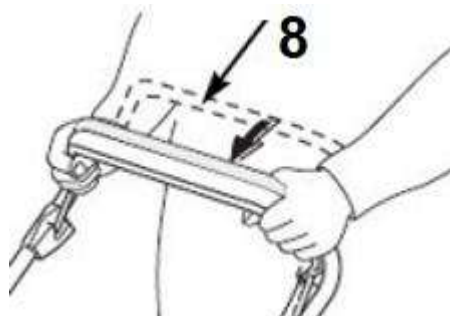

Obr. 17

! Používejte pohon pouze na rovných úsecích a vždy ho vypněte při zatáčení, protože sekačky nemají diferenciál, což může vést k poškození pohonu.

7. Neuvolňujte páku brzdy/vypínače zapalování (bezpečnosti) (Obr. 13, poz. 2), protože sekačka se vypne!

! Když vypneš motor, nůž se ještě několik sekund točí, proto se nedotýkej nože, dokud se zcela nezastaví!

! Ujisti se, že se nůž přestal otáčet, než znovu spustíš zařízení.

 Pokud zařízení vydává nějaké znepokojivé zvuky, kontaktujte prodejce nebo servis výrobce. Pokud takové zvuky nepozorujete, zařízení je připraveno k práci.

6.2. Elektrický startér

Připojte kabel motoru a baterii.

Nabíjení baterie:

1. Připojte baterii k nabíjecí zásuvce.
2. Před prvním použitím nabíjejte 6 hodin.

Indikátor nabíjení:

- Červená – Baterie se nabíjí
- Zelená – Baterie je plně nabitá

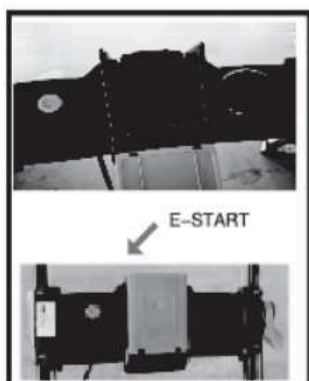
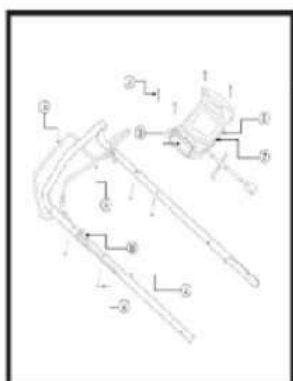

NABÍJECÍ ZÁSUVKA



6.2 Sekání trávy

Pravidelné sekání trávy podporuje růst trávy a zároveň přispívá k zániku plevelu. Proto po každém sekání tráva získává větší hustotu a zároveň ji lze rovnoměrně zatěžovat.

Provedte první sekání, když tráva dosáhne výšky 70-80 mm na začátku vegetačního období. V hlavním vegetačním období sekte trávu alespoň jednou týdně.

- Sekejte pokud možno po přímých pruzích. Aby na trávníku nezůstaly nesekané mezery, dbejte na to, aby se pruhy vždy překrývaly o několik centimetrů.
- Nastavte výšku sečení tak, aby zařízení nebylo přetíženo. Jinak může dojít k poškození motoru.
- Na svazích vždy pracujte příčně k svahu.
- Po každém použití sekačku vyčistěte.

7. Údržba, výměna nože, skladování a objednávání náhradních dílů



Zastavte motor a odpojte kabel od zapalovací svíčky před prováděním oprav, seřizováním nebo údržbou.



Před prováděním údržby, čištěním nebo uložením stroje vypněte motor, odpojte kabel od zapalovací svíčky a vyčkejte, dokud se nůž zcela nezastaví.



Práce, které nejsou popsány v tomto návodu, svěřte autorizovanému servisu.



Nestříkejte motor sekačky vodou. Nemýjте sekačku vysokotlakým čističem!

7.1 Čištění a údržba

- Udržujte zařízení v čistotě. K čištění používejte kartáč nebo hadřík, nepoužívejte žádné čisticí prostředky ani rozpouštědla.
- Před každým použitím zkontrolujte sekačku z hlediska viditelných závad, jako jsou uvolněné nebo poškozené části. Pravidelně kontrolujte dotažení všech šroubů a vrutů. Opotřebované nebo špatně dotažené matice mohou způsobit velmi nebezpečné poškození motoru nebo rámu.
- Pravidelně kontrolujte stav krytu, bezpečnostních zařízení a sběrného koše.

poškození a stabilitu upevnění. V případě potřeby je vyměňte za nové.

- Neponechávejte sekačku s plnou palivovou nádrží v uzavřeném prostoru, kde by výpary z paliva mohly představovat nebezpečí v kombinaci s jiskrou nebo plamenem. Nechte motor vychladnout, než sekačku uložíte na místo uskladnění.
- Pokud nůž silně narazí na cizí předmět, vypněte sekačku a odneste ji do servisu.
- Po každém sečení zkontrolujte sekačku a odstraňte veškeré rostlinné zbytky, zbytky maziva z koleček, otvorů a spodní části krytu (komory nože), stejně jako z motoru a tlumiče. Použijte k tomu dřevěný nebo plastový předmět – nepoužívejte tvrdé nástroje, které by mohly zařízení poškodit.
- Často kontrolujte nůž, abyste dosáhli optimálního sečení. Nůž by měl být vždy ostrý a dobře vyvážený.
- Pokud chcete vypustit palivo, udělejte to před zimou a pouze venku.
- Pečlivě si přečtěte kapitolu o údržbě v návodu k obsluze motoru.
- Pravidelně kontrolujte hladinu oleje a v případě potřeby olej doplňte nebo vyměňte.
- Pravidelně mažte osy kol.
- Vyčistěte pracovní prostor hnacího řemenu pod krytem řemenu alespoň jednou ročně. Za tímto účelem demontujte kryt řemenu, odstraňte veškeré nečistoty z pracovního prostoru a kryt znovu nasadte.

7.1.1 Plán údržbových činností

Co		Kdy	Před každým použitím	Po měsíci nebo po 5 hodinách provozu	Po 3 měsících nebo po 25 hodinách provozu	Každý rok nebo po 20 hodinách provozu	Každý rok nebo po 100 hodinách provozu	Každé 2 roky nebo po 250 hodinách provozu
motorový olej	Kontrola		x					
	Výměna			x	x	x		
filtr vzduchu	Kontrola		x					
	Výměna				x			
svíčka zapalování	Kontrola/Seřízení						x	
	Výměna							x
Palivová nádrž a filtr	Čištění				x			
Palivová hadice	Kontrola	Každé 2 roky (vyměnit, pokud je to nutné)						
Vůle ventilu	Kontrola/Seřízení						X V autorizovaném servisu	
Spalovací komora	Čištění	Každých 200 hodin práce v autorizovaném servisu						

7.2 Výměna nože



Při manipulaci s nožem (montáž, broušení, čištění atd.) vždy noste ochranné rukavice.

Nůž je vyroben z kvalitní oceli a byl tepelně zpracován v pracovní oblasti. Pokud je nůž tupý, můžete jej nabrousit v autorizovaném servisu. Pro dosažení dobrých výsledků při sečení naostřete nůž každých 25 pracovních hodin. Pokud je opotřebováno více než 1/3 šířky nože, vyměňte ho za nový. Před začátkem práce se vždy ujistěte, že nůž není jen ostrý, ale také dobře vyvážený. K tomu jej nasadte středovým otvorem na kovovou tyč; nůž by měl zůstat v horizontální poloze. Pokud tomu tak není, vyvážte ho "odstraněním" trochu kovu z nižší strany. Pokud je nůž poškozený nebo nelze jej vyvážit, vyměňte ho za nový.

Výměna nože:

1. Sejměte kryt zapalovací svíčky.
2. Vylijte palivo a olej.
3. Položte zařízení na bok.
4. Držte nůž a odšroubujte šroub nože proti směru hodinových ručiček pomocí vhodného plochého nebo momentového klíče.
5. Namontujte nový nůž na náboji v opačném pořadí: adaptér nože (obr. 18, poz. A), nůž (obr. 18, poz. B), podložka (obr. 18, poz. C) a šroub (obr. 18, poz. D). Ujistěte se, že nůž je správně umístěn (lopatky nože musí být ohnuté směrem nahoru, všechny otvory musí pasovat na kolíky) a že šroub je dobře utažen. Při opětovné montáži nože se ujistěte, že jeho řezné okraje jsou nastaveny ve stejném směru jako otáčení motoru. Šroub musí být utažen momentem přibližně 45 Nm.

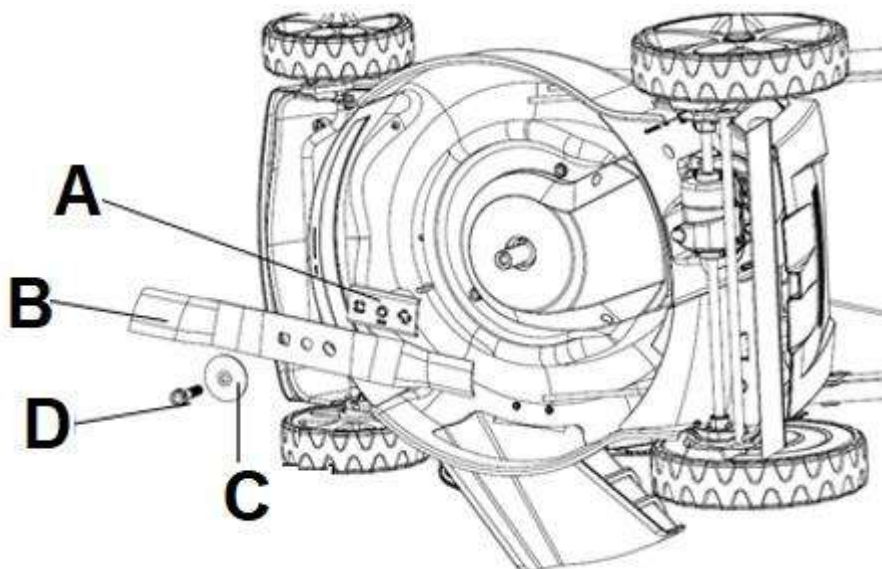
**Obr. 18**

Doporučuje se výměna nože za originální, vyrobený z kvalitní oceli.

7.3 Svíčka zapalování

1. Když je motor studený, sundej víčko ze svíčky zapalování.

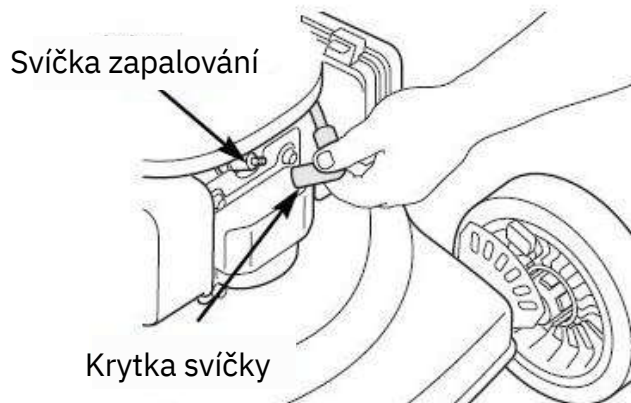

Obr. 19

2. Pomocí klíče na svíčky (velikost 21) vyšroubujte svíčku.

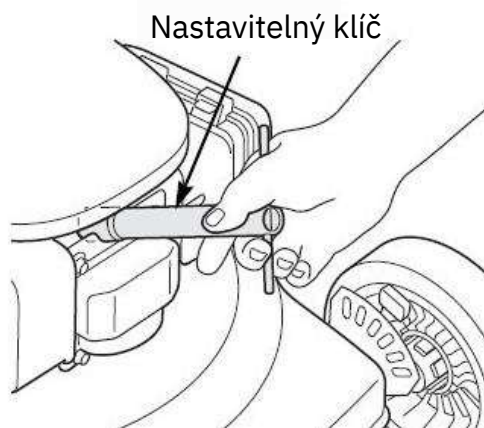

Obr. 20

3. Očistěte svíčku kartáčem.

4. Pomocí měrky nastavit mezeru 0,7-0,8 mm (0,76 mm). Znovu namontujte svíčku, dbejte na to, abyste ji nepřetáhli – moment utažení svíčky zapalování je 20 Nm.

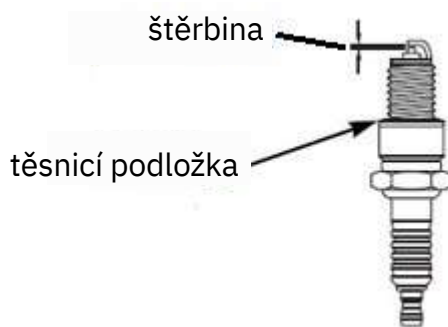

Obr. 21

**Pozor!**

Volná svíčka může způsobit přehřátí a poškození motoru. Příliš utažená může způsobit poškození hlavy válce.

7.4 Filtr vzduchu

1. Sundejte kryt filtru vzduchu (Obr. 22, poz. C) a vyjměte pěnový (Obr. 22, poz. B) a papírový (Obr. 22, poz. A) filtr.
2. Aby se zabránilo vniknutí cizích těles do vstupu filtru, nasadte kryt filtru.
3. Jemně vyčistěte papírový filtr (lehce na něj poklepejte o tvrdý povrch). Neprašte papírový filtr!
4. Umyjte pěnový filtr v teplé mýdlové vodě, důkladně ho opláchněte a osušte.
5. Jemně namočte pěnový filtr do motorového oleje.
6. Pokud jsou filtry příliš znečištěné nebo poškozené, vyměňte je za nové.
7. Znovu nainstalujte filtry a zavřete kryt filtru.

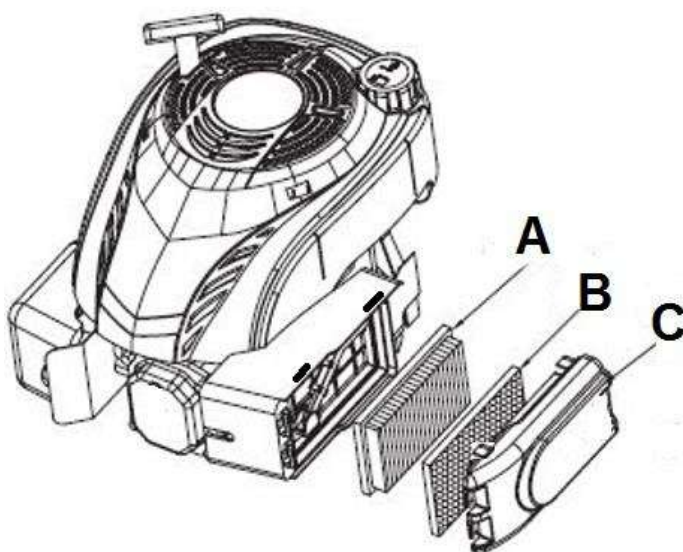

Obr. 22



Nikdy nespustíte motor bez nainstalovaného vzduchového filtru.

7.5 Kontrola oleje

1. Vyšroubujte zátku s měrkou oleje (obr. 1) z plnicího kanálu a zkontrolujte jeho stav.
2. Pokud je hladina oleje příliš nízká, doplňte ho olejem SAE30. Po vložení měrky (bez utažení) by měl být olej na úrovni maxima. Nepřilévejte příliš mnoho oleje. Vložte měrku.
3. Poté krátce spusťte motor. Zastavte motor, počkejte jednu minutu a zkontrolujte hladinu oleje. V případě potřeby doplňte olej.

7.6 Skladování

1. Zařízení skladujte na suchém místě, chráněném před prachem a mimo dosah dětí.
2. Před uložením zařízení do uzavřeného prostoru počkejte, až motor vychladne.
3. Při skladování se vyhněte extrémnímu chladu nebo horku.
Neponechávejte zařízení dlouho vystavené přímému slunečnímu světlu.
4. Odšroubujte motýlí matice a složte horní rukojeť, aby zařízení zabíralo méně místa. Kabely nesmí být zkřivené.
5. Aby se předešlo poškrábání sekačky, vložte kousek kartonu mezi rukojeť a motor.
6. Není doporučeno skladovat sekačku pod plachtou, nylonovým pytlím nebo podobným krytem; může se pod ním hromadit vlhkost, která způsobí rezavění sekačky.
7. Vyčistěte sekačku od nečistot a zbytků trávy.
8. Vypusťte palivovou nádrž pomocí odsávače. Palivo nevylévejte, zlikvidujte ho. Dodržujte zásady ochrany životního prostředí.
9. Vypusťte olejovou nádrž. Olej nevylévejte, zlikvidujte ho. Dodržujte zásady ochrany životního prostředí.
10. Sundejte koš z sekačky.
11. Odpojte kabel svíčky zapalování.

7.7 Příprava na transport

1. Otočte motýlkové matice a složte horní držadlo, aby zařízení zabíralo méně místa. Dráty nesmí být zkroucené.
2. Aby se zabránilo poškrábání sekačky, vložte mezi držadla a motor kus kartonu.
3. Vyčistěte sekačku od nečistot a zbytků trávy.
4. Vyprázdněte nádrž na palivo pomocí odsávače. Palivo nevylévejte, zlikvidujte ho. Dodržujte zásady ochrany životního prostředí.
5. Vyprázdněte olejovou misku. Olej nevylévejte, zlikvidujte ho. Dodržujte zásady ochrany životního prostředí.
6. Odpojte kabel zapalovací svíčky.
7. Sejměte koš z sekačky.
8. Vložte sekačku do originálního nebo náhradního kartonu.

7.8 Objednávání náhradních dílů

Při objednávání náhradních dílů uveďte následující údaje o sekačce z typového štítku umístěného na krytu:

- Typ zařízení
- Číslo výrobku
- Identifikační číslo

Pro urychlení zpracování objednávky uveďte číslo náhradního dílu, který potřebujete. Můžete také zaslat fotografii poškozené součástky na e-mailovou adresu výrobce: sklep@newcommerce.pl, což usnadní jednoznačnou identifikaci, zejména v případě neznalosti čísla dílu.

POUŽÍVEJTE POUZE ORIGINALNÍ NÁHRADNÍ DÍLY.

Náhradní díly špatné kvality mohou poškodit sekačku a zkrátit její životnost.

Výrobce nenes odpovědnost za škody způsobené zařízením, pokud byly způsobeny nesprávně provedenou opravou, použitím neoriginálních náhradních dílů nebo použitím zařízení v rozporu s jeho určením.

8. Nejčastější závady

Problém	Možná příčina	Řešení
Motor se nespustí	Odpojená páka brzdové páčky (bezpečnostní páčka)	Připojte držadlo brzdové páčky (páku bezpečnostního zajištění)
	Odpojený kryt zapalovací svíčky	Nasadte krytku zapalovací svíčky
	Nesprávná startovací poloha plynové páčky	Přesuňte páku do polohy MAX/ „zajíc“.
	Chybějící nebo staré palivo	Naplňte nádrž čistým palivem.
	Poškozená zapalovací svíčka	Vyčistěte, upravte mezeru elektrod, vyměňte zapalovací svíčku.
	Zatopený motor	Vyšroubujte a osušte zapalovací svíčku, počkejte. Poté se pokuste motor znovu nastartovat.
Motor běží nepravidelně	Sekačka pracuje s pákou plynu v poloze „želva“.	Přesuňte páčku plynu do polohy MAX/ „zajíce“.
	Uvolněný kabel zapalovací svíčky.	Připojte kabel svíčky zapalování a pevně ho přitáhněte.
	Staré palivo	Nalijte do nádrže čerstvý benzín.
	Ucpaný odvěšovací ventil víčka palivové nádrže	Uvolněte ventilek víčka palivové nádrže.
	Voda nebo nečistoty v palivovém systému	Vypusťte palivo z nádrže. Nalijte čerstvé.
	Zanesený vzduchový filtr	Vyčistěte vzduchový filtr.
	Špatně seřízený karburátor	Navštivte autorizovaný servis.
Motor se přehřívá	Příliš nízká hladina motorového oleje	Doplňte olej podle návodu motoru.
	Omezený přívod vzduchu	Vyčistěte větrací mřížku krytu motoru.
	Špatně seřízený karburátor	Navštivte autorizovaný servis.

Náhodné výkyvy při vysokých otáčkách	Příliš velká mezera elektrod ve svíčce zapalování.	Nastav mezeru na (0,7–0,8 mm).
Příliš nízké otáčky při startu	Příliš velká mezera elektrod ve svíčce Rozregulovaný karburátor.	Nastav mezeru na (0,7–0,8 mm).
	Znečištěný vzduchový filtr.	Navštiv autorizovaný servis.
	Znečištěný vzduchový filtr.	Vyčisti vzduchový filtr.
Přílišné vibrace (otřesy)	Špatně utažený nebo nevyvážený nůž.	Dotáhni nůž a adaptér. Vyváž nůž.
	Ohnutý řezací nůž.	Vyměň nůž za nový.
Nerovnoměrné sekání trávy	Kola jsou špatně upevněná.	Dotáhni kola.
	Tupý nůž.	Naostři nebo vyměň nůž.

9. Odstraňování odpadu a recyklace

Každá domácnost je uživatelem strojů a zařízení, a tím pádem i potenciálním výrobcem nebezpečného odpadu pro lidi a životní prostředí, vzhledem k přítomnosti nebezpečných látek, směsí a komponent. Na druhé straně, vyřazené zařízení je cenný materiál, z něhož lze získat suroviny.

Uživatel zařízení je v souladu s předpisy o ochraně životního prostředí povinen provádět správnou správu odpadů v souladu s národními předpisy. Neponechávejte zařízení mezi domácími odpady. Předávejte je, jeho příslušenství a obaly k likvidaci v souladu s předpisy o ochraně životního prostředí. Pečlivě vyprázdněte nádrž na olej a palivo, odevzdejte sekačku na sběrném místě – použité plastové a kovové části lze roztřídit a podrobit selektivnímu zpracování. Nevylévejte použité oleje a zbytky paliva do dřezu nebo do kanalizace – odevzdejte je odděleně na sběrném místě. Informace o dostupném systému sběru vyřazených zařízení lze získat u prodejce a na městském/obecním úřadu.

Předávejte vysekaný materiál k kompostování, nevyhazujte ho do popelnice.

Pamatujte, že správné nakládání s vyřazenými zařízeními zabraňuje negativním důsledkům pro životní prostředí a lidské zdraví!

V případě dotazů se obraťte na servisní centrum výrobce.

Nezapomeňte, že výrobce bezplatně provádí likvidaci vyřazených a poškozených zařízení, které mu byly zaslány.

10. Zbytkové riziko

I když výrobce nese odpovědnost za konstrukci sekačky, některé prvky rizika jsou během jejího používání nevyhnutelné:

- odhození předmětu,
- poškození sluchu při dlouhodobé práci bez ochrany sluchu,
- poškození zraku a obličeje odletujícími částicemi,
- zachycení a zamotání oděvu do pohyblivých částí.

Hodnocení zbytkového rizika

Pokud se dodržují pokyny uvedené v tomto návodu, je zbytkové riziko při používání sekačky omezeno. Nedodržování pravidel popsanych zde zvyšuje zbytkové riziko.

11.SKELETOVÝ NÁKRES Č. 1

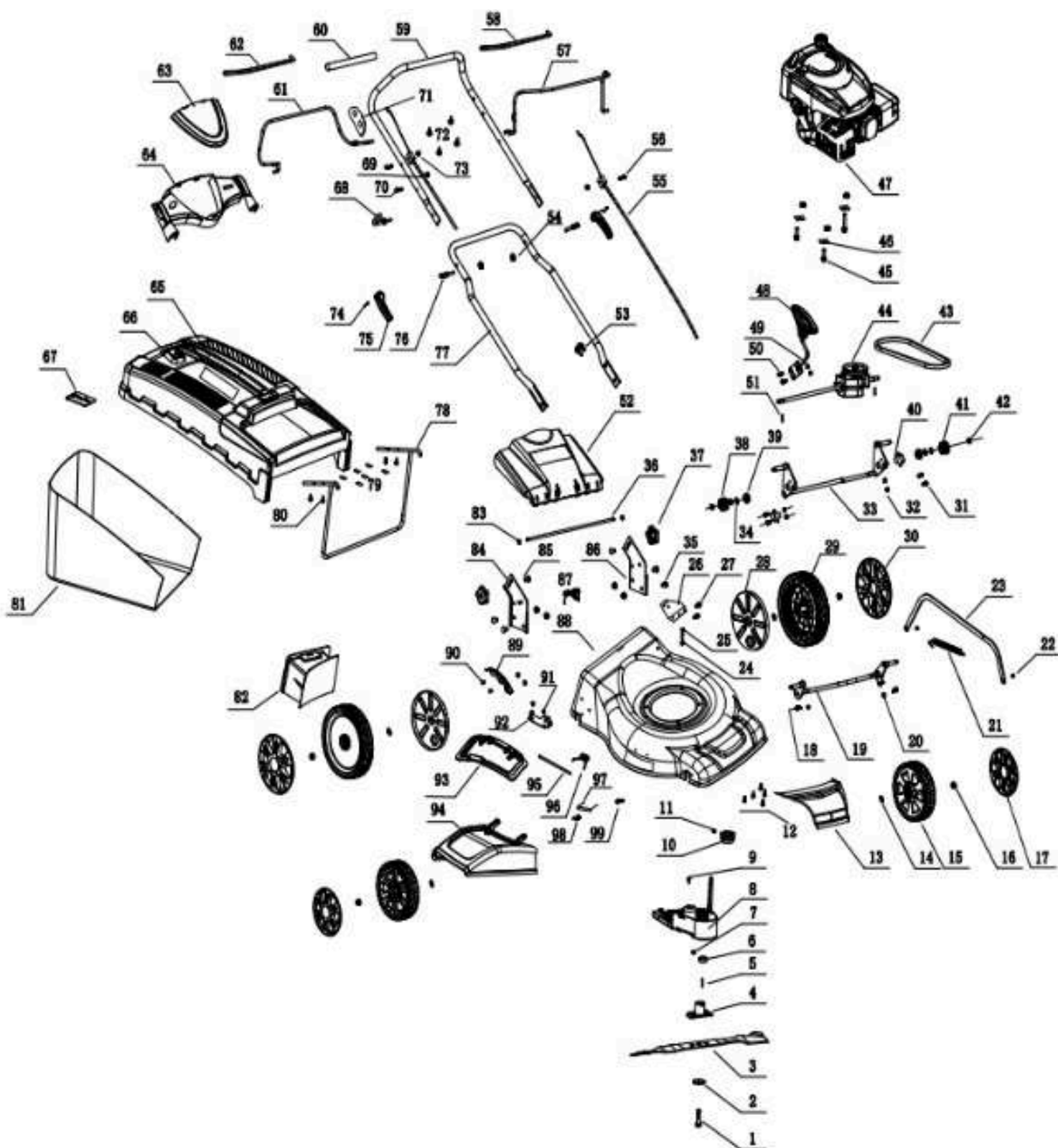

VENOM

power of quality

WÓJTOWICZ NEW COMMERCE SPÓŁKA KOMANDYTOWO-AKCYJNA,
UL. ROMANA DMOWSKIEGO 2, 48-303 NYSA www.newcommerce.pl

Výrobce:

WÓJTOWICZ NEW COMMERCE S.K.A.;
UL. ROMANA DMOWSKIEGO 2, 48-303 NYSA
agroservisnysa.pl

Centrální servis:

gsagroservis@gmail.com

Oddělení náhradních dílů:

Tel; 77 431 08 37
sklep@newcommerce.pl



VENOM

power of quality



BENZÍNOVÁ KOSAČKA VEN 56SE-224LC

WÓJTOWICZ NEW COMMERCE S.K.A.;
UL. ROMANA DMOWSKIEGO 2,
48-303 NYSA
www.agroserwisnysa.pl

Vyrobené v Číne

Obsah

Obsah.....	2
1. Obsah balenia.....	4
2. Určenie.....	5
3. Všeobecný popis.....	6
3.1 Popis činnosti.....	6
3.2 Časti kosačky (konštrukcia kosačky).....	6
3.3 Technické údaje.....	8
4. Základné bezpečnostné odporúčania.....	9
4.1 Symboly na zariadení.....	9
4.2 Symboly v návode na obsluhu.....	12
4.3 Všeobecné bezpečnostné pokyny.....	12
4.4 Bezpečnostné pokyny týkajúce sa paliva.....	16
5. Montáž.....	17
5.1 Montáž rukoväte kosačky.....	17
5.2 Montáž ovládacieho panelu.....	18
5.3 Kôš na trávu.....	19
5.4 Motorový olej.....	20
5.5 Palivo.....	20
5.6 Nastavenie výšky kosenia.....	21
5.7 Funkcia 4v1.....	22
6. Uvedenie do prevádzky.....	24
6.1 Štartovanie motora.....	24
6.2 Kosenie trávy.....	27
7. Údržba, výmena noža, uskladnenie a objednávanie náhradných dielov.....	27
7.1 Čistenie a údržba.....	27
7.1.1 Plán údržbových úkonov.....	29

7.2	Výmena noža.....	29
7.3	Zapaľovacia sviečka.....	31
7.4	Vzduchový filter.....	32
7.5	Kontrola oleja.....	32
7.6	Uskladnenie.....	33
7.7	Príprava na prepravu.....	33
7.8	Objednávanie náhradných dielov.....	33
8.	Najčastejšie poruchy.....	34
9.	Likvidácia odpadu a recyklácia.....	35
10.	Zvyškové riziko.....	36
11.	ZOSTAVNÝ VÝKRES č. 1.....	37



Pred začiatkom používania kosačky si pozorne prečítajte tento návod. Obsahuje dôležité informácie o správnej montáži, používaní a údržbe zariadenia, ktoré sú bezpečné pre používateľa. Tento návod uchovajte na bezpečnom mieste, aby ste sa k nemu mohli v prípade potreby vrátiť alebo ho odovzdať ďalším používateľom spolu so zariadením.



Pozor!

Venujte osobitnú pozornosť kapitolám, ktoré obsahujú varovné signály a upozornenia.

1. Obsah balenia

Opatrne otvorte balenie a vyberte z neho všetky časti kosačky. Súprava by mala obsahovať:

- Telo kosačky spojené lankom brzdového a pojazdového mechanizmu s hornou rukoväťou
- Dolná rukoväť
- Textilný zberný kôš s plastovým vekom a držadlom
- Ovládací panel
- Skrutky na montáž panela – 2 ks
- Svorka so skrutkou na spojenie hornej a dolnej rukoväte – 2 ks
- Matice na montáž rukovätí – 4 ks
- Skrutky na upevnenie dolnej rukoväte k telu kosačky – 2 ks
- Kryt bočného výstupného kanála
- Mulčovacia záslepka
- Držiak na lanko plynu
- Držiak na lanko brzdy a pohonu
- Návod na obsluhu kosačky
- Záručný list

2. Určenie



Kosačka je určená výhradne na kosenie trávy v záhradách a iných zelených priestranstvách okolo domu. Akékoľvek iné použitie je v rozpore s jej určením a môže predstavovať vážne nebezpečenstvo pre používateľa, ako aj viesť k poškodeniu zariadenia.

Kosačka nie je určená na používanie deťmi ani dospelými osobami, ktoré sú pod vplyvom alkoholu, omamných látok alebo liekov obmedzujúcich schopnosť riadiť motorové vozidlá a obsluhovať stroje. Zariadenie môže obsluhovať iba dospelá osoba, ktorá sa oboznámila s týmto návodom a je si vedomá rizika zranení a poškodení, ktoré môžu vzniknúť v dôsledku nedodržovania zásad v ňom uvedených.

Výrobca nenesie zodpovednosť za škody vzniknuté použitím zariadenia, ktoré je v rozpore s jeho určením, alebo jeho nesprávnou obsluhou. Za všetky nehody alebo škody spôsobené iným osobám na zdraví alebo majetku zodpovedá výlučne vlastník kosačky a/alebo osoba, ktorá ju obsluhuje.

Kosačka nie je prispôbena na komerčné použitie.

3. Všeobecný popis

3.1 Popis činnosti

Benzínová kosačka kosí trávu pomocou noža, ktorý je umiestnený v dolnej časti zariadenia a otáča sa vysokou rýchlosťou rovnobežne s rezacou plochou. Nôž je poháňaný silným spaľovacím motorom značky Loncin. Kosačka je vybavená 4 veľkými ložiskovými kolesami, z ktorých 2 zadné sú poháňané, a páčkou bezpečnostnej brzdy. Pokosená tráva je zbieraná do veľkého koša so zobrazením stavu naplnenia. Zariadenie má centrálnu 8-stupňové nastavenie výšky kosenia. Po nainštalovaní mulčovacej záslepky môže zariadenie tiež mulčovať trávu.

3.2 Časti kosačky (konštrukcia kosačky)



Obr. 1

1. Páka pohonu
2. Páka brzdy / vypínača zapalovania (bezpečnostná)
3. Horná časť rukoväti
4. Skrutky s motýlikovými maticami
5. Spodná časť rukoväti
6. Viečko palivovej nádrže
7. Kryt vzduchového filtra
8. Palivová pumpička
9. Deflektor bočného výhozu
10. Ukazovateľ hladiny oleja
11. Páka centrálného nastavenia výšky kosenia
12. Kryt zberného koša na trávu
13. Panel rukoväti

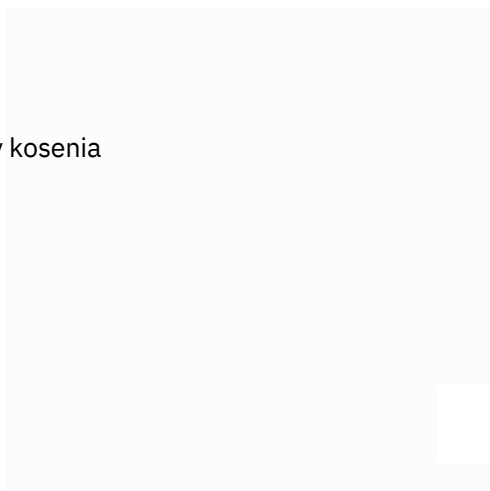

Pred zostavením kosačky sa oboznámte s Obr. 1, ktorý zobrazuje jednotlivé časti kosačky.

3.3 Technické údaje

Model kosačky / katalógové číslo	VEN 56SE- 224LC
OTÁČKY:	2850/min
MENOVÝ VÝKON:	4,5 kW
OBJEM MOTORU:	224 CC
VÝROBCA MOTORU:	LONCIN
OBJEM NÁDRŽE NA PALIVO:	1400ml
OBJEM NÁDRŽE NA OLEJ:	500ml
ŠÍRKA KOSENIA:	558 mm
NASTAVENIE VÝŠKY:	30-80 mm 8-stupňové, centrálné nastavenie
OBJEM ZBERNÉHO KOŠA:	60L
KRYT:	oceľová
HMOTNOSŤ BEZ OBALU:	38 kgs
GARANTOVANÁ ÚROVEŇ AKUSTICKEJ MOCI:	98 dB(A)
E-ŠTART	ÁNO

Hodnoty hluku a vibrácií boli stanovené v súlade s normami a predpismi uvedenými v prehlásení o zhode. Uvedená hodnota emisie vibrácií bola nameraná normalizovanou metódou a môže byť použitá na porovnanie zariadenia s inými zariadeniami, ako aj na približné zhodnotenie úrovne expozície používateľa vibráciám.



Hodnoty emisií vibrácií sa môžu líšiť od uvedených a môžu byť rôzne počas prevádzky kosačky v závislosti od spôsobu jej používania. Bezpečnostné opatrenia zamerané na ochranu používateľa by sa mali zakladať na hodnotení expozície v konkrétnych, reálnych pracovných podmienkach (treba zohľadniť všetky zložky pracovného cyklu, teda nielen čas prevádzky, ale aj čas, keď je motor vypnutý a zariadenie pracuje bez zaťaženia).

*Výrobca si vyhradzuje právo na zmeny zlepšujúce funkčnosť a bezpečnosť zariadenia, ktoré nemusia byť nevyhnutne zobrazené na obrázkoch a opísané v tomto návode.

4. Základné bezpečnostné odporúčania

Uvádzame tu základné zásady bezpečnosti, ktoré je potrebné dodržiavať pri práci so zariadením.

Zariadenie je vybavené výstražnými nálepkami a informáciami vo forme piktogramov – dohodnutých výstražných symbolov, ktoré pripomínajú bezpečné používanie a obsluhu. Tieto nálepky je potrebné udržiavať čisté a nesmú sa odlepovať. V prípade ich poškodenia, znečistenia alebo straty čitateľnosti je potrebné ich zakúpiť u dovozcu a opätovne nalepiť na zariadenie.

Bezpečnostné značky a výstražný nápis sú umiestnené na ochrannom kryte (zadnom veku).



4.1 Symboly týkajúce sa zariadenia

Dbajte na to, aby boli čitateľné: (nie všetky sa nachádzajú na zariadení)

	<p>UPOZORNENIE!</p> <p>Pred uvedením zariadenia do prevádzky si dôkladne prečítajte návod na obsluhu.</p>
	<p>UPOZORNENIE!</p> <p>Riziko zranenia - nebezpečenstvo vyletujúcich kameňov a iných predmetov zo zariadenia.</p> <p>Osoby v okolí (najmä deti) a domáce zvieratá by mali byť v bezpečnej vzdialenosti.</p>

	<p>UPOZORNENIE!</p> <p>Ostrý nôž - držte nohy a ruky ďalej od noža. Nebezpečenstvo zranenia.</p> <p>Dávajte pozor na ostré okraje nožov. Nože sa otáčajú aj po vypnutí motora.</p> <p>Pred opravou, čistením, transportom alebo vykonávaním akýchkoľvek nastavení a údržby kosačky alebo keď nechávate zariadenie bez dozoru, vypnite motor a odstráňte sviečku zapalovania.</p>
	<p>UPOZORNENIE!</p> <p>Dávajte pozor na ostré okraje nožov. Nože sa otáčajú aj po vypnutí motora.</p>
	<p>UPOZORNENIE!</p> <p>Výfukové plyny obsahujú jedovatý oxid uhoľnatý. Nikdy nenašartujte motor v uzavretých priestoroch. Uistite sa, že je zabezpečené primerané vetranie. V dobre vetranom priestore dávajte pozor, aby ste pracovali v smere vetra a aby výfukové plyny unikali od vás.</p>
	<p>UPOZORNENIE!</p> <p>Palivo je ľahko zápalné. Nefajčite pri nalievaní paliva ani počas práce s kosačkou. Pri nalievaní paliva sa držte ďalej od zdrojov ohňa. Nebezpečenstvo výbuchu.</p>
	<p>UPOZORNENIE!</p> <p>Horúci povrch. Nedotýkajte sa!</p>

	<p>UPOZORNENIE! Nedotýkajte sa pohyblivých častí kosačky a neodstraňujte kryty, kým nevypnete motor a kým sa nezastavia všetky pohyblivé časti zariadenia.</p>
	<p>POZOR! Nemowte trávnu na svahu smerom nahor. Mowte trávnu pozdĺž svahu, nie zhora nadol a naopak. Buďte obzvlášť opatrní pri zmene smeru jazdy na svahu. Nepracujte na príliš strmých svahoch.</p>
	<p>UPOZORNENIE! Nekoste so zdvihnutým odrážacím krytom a bez nasadeného koša.</p>
	<p>UPOZORNENIE! Pred spustením skontrolujte pracovný priestor a odstráňte prípadné prekážky a predmety, ktoré by mohli zachytiť rotujúci nôž. Pri vzdalovaní sa od stroja sa uistite, že ovládacie prvky pohonu sú odpojené. Vypnite zariadenie a odpojte kábel zapalovacej sviečky</p>
	<p>UPOZORNENIE! Používajte vhodné osobné ochranné prostriedky. Noste primerané ochranné oblečenie. Noste chrániče sluchu a ochranné okuliare. Pracujte v pracovnej obuvi s protišmykovou podrážkou a v ochranných rukaviciach.</p>
	<p>POZOR! Používajte olej určený pre motory chladené vzduchom. Pred každým spustením skontrolujte hladinu oleja.</p>

	<p>POZOR!</p> <p>Palivo nalievajte iba vtedy, keď je motor vypnutý, v dobre vetraných priestoroch alebo vonku.</p>
	<p>NEBEZPEČENSTVO!</p> <p>Držte ruky a nohy ďalej od rotujúcich častí!</p>
	<p>Garantovaná úroveň akustického výkonu.</p>

4.2 Symboly v návode na obsluhu



POZOR! Varovanie – symbol nebezpečenstva s informáciami o ochrane osôb a majetku.



RADA uľahčujúca používanie zariadenia.

4.3 Všeobecné bezpečnostné pokyny



Dôkladne si prečítajte túto príručku. Ukladajte ju tak, aby ste k nej mohli kedykoľvek nahliadnuť.



Pri nesprávnej prevádzke môže zariadenie spôsobiť vážne zranenia. Aby ste predišli osobným a majetkovým škodám, dôsledne dodržiavajte uvedené bezpečnostné pokyny a zachovávajte zvýšenú opatrnosť. Dôkladne sa oboznámte so všetkými časťami kosačky pred jej montážou.

Príprava na bezpečnú prácu:

- Nedovoľte deťom ani iným dospelým osobám, ktoré sa nenasoznámili s touto príručkou, používať zariadenie.
- Kosačka nie je hračka, zachovávajte zvýšenú opatrnosť počas celého kontaktu so zariadením.
- Nepoužívajte kosačku na iné účely ako kosenie trávy.

- Nepoužívajte zariadenie, keď sú v blízkosti iné osoby (najmä malé deti) alebo domáce zvieratá. Zastavte zariadenie, ak sa niekto objaví v oblasti kosenia.
- Pamätajte, že používateľ a/alebo vlastník nesú zodpovednosť za nehody a zranenia iných osôb a ich majetku.
- Skontrolujte oblasť kosenia pred začatím práce. Odstráňte všetky kamene, vetvy, drôty a iné cudzie telesá, ktoré môžu narušiť prácu kosačky alebo byť vyhodené zospodu kosačky rotujúcim nožom.
- Noste ochranné okuliare počas kosenia, ako aj počas nastavovania alebo opravy kosačky.
- Noste pevné topánky s protišmykovou podrážkou. Nekoste bosí alebo v nezapnutých a ľahkých topánkach. Vyhnite sa noseniu voľného oblečenia s visiaci šnúrkami, pásmi alebo šperkmi, ktoré sa môžu dostať do pohyblivých častí kosačky.
- Pred každým použitím vykonajte vizuálnu kontrolu zariadenia. Nepoužívajte kosačku, ak chýbajú ochranné prvky (napr. kryt motora, zadný kryt) alebo časti zariadenia na rezanie, alebo ak sú skrutky opotrebované, poškodené alebo uvoľnené.
- Používajte iba náhradné diely a príslušenstvo, ktoré poskytol výrobca a/alebo ktoré sú odporúčané výrobcom. Použitie iných náhradných dielov vedie k strate nárokov na záruku.

Bezpečná práca so zariadením:



Počas práce so zariadením v žiadnom prípade nepokladajte ruky a nohy pod alebo do blízkosti rotujúcich častí kosačky. Nebezpečenstvo zranenia! Mnoho nehôd sa stáva v dôsledku náhleho zastavenia kosačky a jej prejazdu cez nohu.



Dodržiavajte predpisy týkajúce sa ochrany pred hlukom a miestne predpisy. Možnosť prevádzky zariadenia v určité dni (napr. v nedeľu a počas sviatkov), v určité hodiny dňa (v čase obeda, v nočnom tichu) a v určitých oblastiach (napr. v kúpeľoch alebo klinikách) je obmedzená.

- Nepoužívajte kosačku v daždi, pri zlých poveternostných podmienkach, vo vlhkom prostredí, nekoste mokrú trávu.
- Pracujte výhradne za denného svetla alebo pri veľmi dobrom umelom osvetlení.
- Nespúšťajte zariadenie pri silnom vetre, keď je zlá viditeľnosť, veľmi vysoké alebo veľmi nízke teploty.
- Nikdy nespúšťajte kosačku v uzavretých alebo zle vetraných miestnostiach; nebezpečenstvo otravy – výfukové plyny obsahujú škodlivý oxid uhoľnatý.
- Na prácu s kosačkou majte suché ruky, bez stôp znečistenia palivom alebo olejom.
- Nepoužívajte zariadenie, ak ste unavení, máte zníženú koncentráciu, alebo ak ste pod vplyvom alkoholu, liekov alebo iných omamných látok. Pracujte rozumne, robte si prestávky.
- Nikdy nenechávajte kosačku bez dozoru na pracovnom mieste.



POZOR! Zastavte motor vždy, keď opúšťate kosačku. Počas prestávok v práci nechajte zariadenie tak, aby nepredstavovalo nebezpečenstvo pre nikoho.

Neprehýbajte zariadenie počas spúšťania. Nespúšťajte motor stojac pred výfukovým otvorom. Spúšťajte a vypínajte motor v súlade s pokynmi uvedenými v tejto príručke a iba v bezpečnej vzdialenosti od noža.

Vedi zariadenie výhradne chôdzou, neběhajte s kosačkou.

Nepracujte s zariadením, ktoré je nekompletné, poškodené alebo prerobené bez súhlasu výrobcu. Pred použitím skontrolujte, či páka brzdy/ vypínača zapalovania (bezpečnostného) sa pohybuje vo všetkých smeroch a automaticky sa vráti do vypnutej polohy po uvoľnení.

Nepreťažujte zariadenie. Pracujte iba v uvedenom rozmedzí výkonu, nemeníte nastavenia regulátora motora.

Nefajčite počas práce s kosačkou, ani v oblasti, kde dolievate palivo, alebo kde skladujete palivo či zariadenie. Odstráňte všetky zdroje iskier alebo plameňov, ako napríklad ohnisko alebo iná práca, ktorá spôsobuje iskrenie.

Dávajte pozor pri manipulácii s palivom; vyčistite rozliate palivo.

Nekoste trávu v blízkosti horľavých kvapalín a plynov - nebezpečenstvo požiaru alebo výbuchu.

Nekoste trávu v blízkosti skládok, kanálov alebo valov – môžete stratiť rovnováhu a spadnúť.

Dávajte pozor na diery, koľaje, skryté predmety alebo hrboľaté miesta - vysoká tráva ich môže ľahko skryť.

Pracujte stabilne, najmä na svahoch. Pošmyknutie alebo pád môže spôsobiť vážne zranenia.

V prípade nevoľnosti, bolesti alebo závratov, porúch zraku, sluchu alebo zníženej koncentrácie, okamžite prerušte prácu; tieto symptómy môžu znamenať otravu vysokou koncentráciou výfukových plynov – nebezpečenstvo nehody! Ak pocítite, že strácate pôdu pod nohami, OKAMŽITE PUSTITE PÁKU BRZDY/ VYPNIČA ZAPALOVANIA (BEZPEČNOSTNÉHO), a nôž sa zastaví v priebehu niekoľkých sekúnd. Nezavesujte sa na kosačku a nesnažte sa zabrániť pádu.

Kosí vždy naprieč svahom, nikdy hore alebo dole. Buďte obzvlášť opatrní pri zmene smeru jazdy. Nepracujte na príliš strmých svahoch – so sklonom väčším ako 15 stupňov.

Buďte obzvlášť opatrní pri otáčaní zariadenia, jeho pritiahnutí k sebe, pri cúvaní a pri priblížení sa k slepým uličkám, kríkom, stromom a iným objektom, ktoré môžu blokovať výhľad.

Nikdy ne cúvajte kosačkou, keď idete za ňou. Ak musíte cúvať kosačkou, napríklad od steny, postavte sa, najprv sa rozhlídnite nadol a za seba, a potom postupujte nasledovne:

- Odstúpte od kosačky, aby vytiahli ruky,
 - dbajte na to, aby ste udržali rovnováhu a stáli správne,
 - pomaly ťahajte kosačku späť, nie viac než na polovicu vzdialenosti k sebe,
 - tieto kroky opakujte, ak chcete pokračovať v cúvaní.
-
- Motor a tlmič sa počas práce zahrejú a môžu spôsobiť popáleniny – nedotýkajte sa ich.



Dávajte pozor, aby počas práce horúci prúd výfukových plynov nebol nasmerovaný na horľavé materiály (napr. suchú trávu, listy, kôru alebo palivo). Nedotýkajte sa týchto materiálov horúcou plochou tlmiča – nebezpečenstvo požiaru!

- Pred odstránením koša alebo čistením výfuku trávy vždy vypnite motor a počkajte, kým sa nôž úplne nezastaví. Kosenie noža sa ešte niekoľko sekúnd točí po zastavení motora.
- Nezvyšujte ani neprepravujte zariadenie, keď motor beží.
- Vždy vypnite motor pri prechádzaní cez iné povrchy ako trávu.
- Výfukový otvor zariadenia musí byť stále čistý a voľný. Odstraňujte z neho zvyšky trávy iba pri vypnutom motore.
- Ak zariadenie začne vibrovať nenormálnym spôsobom, zastavte motor, odstráňte kryt zo zapaľovacej sviečky a rýchlo hľadajte príčinu. Vibrácie sú varovaním pred problémom.
- Vždy vypnite motor a odstráňte kryt zo zapaľovacej sviečky:

Keď sa vzdialite od zariadenia;

pred čistením výfukového otvoru alebo odstránením blokády; ak zariadenie nie je v používaní; pred kontrolou, nastavením, čistením a uskladnením; ak zariadenie počas práce narazí na cudzí predmet alebo sa objavia nenormálne vibrácie. V takom prípade je potrebné skontrolovať zariadenie na poškodenia alebo prípadne opraviť.

Ak nastane situácia, ktorá nie je opísaná v tomto návode, obráťte sa na servisnú horúcu linku výrobcu.

Bezpečná údržba a uskladnenie



Pri údržbe noža si pamätajte, že sa môže pohybovať aj pri odstránenej krytke zapaľovacej sviečky.

- Skontrolujte, či sú všetky matice, skrutky, kolíky dobre dotiahnuté a či je zariadenie kompletne a nepoškodené. Nezabudnite skontrolovať káble. Nezabudnite skontrolovať všetky ochranné zariadenia. Pred použitím zabezpečte opravu poškodených častí.
- Nezabezpečujte opravy zariadenia samostatne, pokiaľ nemáte príslušnú odbornú prípravu v tejto oblasti. Všetky práce, ktoré nie sú uvedené v tomto návode, by mal vykonávať autorizovaný servis, ktorý je oprávnený predajcom.
- Uchovávajte zariadenie na suchom mieste, mimo dosahu detí.
- Starajte sa o zariadenie. Udržiavajte ho tak, aby bolo vždy čisté a malo ostrý nôž, čo umožňuje ľahšiu a bezpečnejšiu prácu. Dodržiavajte pokyny na údržbu.

- Starajte sa o zariadenie. Dbajte na to, aby držadlá boli suché, čisté a neboli znečistené olejom ani mazivom. Mastné, znečistené olejom držadlá sú klzké a môžu spôsobiť stratu kontroly nad zariadením.
- Nemajte nastavenú výšku kosenia alebo kolesá pri zapnutom motore!
- Vymieňajte poškodený tlmič.
- Pri výmene noža vždy používajte ochranné rukavice.
- Pravidelne kontrolujte koš na trávu na opotrebenie a deformácie. Z bezpečnostných dôvodov je nutné okamžite vymeniť opotrebované a poškodené diely. Pri nastavovaní noža buďte obzvlášť opatrní, aby ste si nezachytili prsty medzi rotujúcim nožom a pevným dielom zariadenia.
- Nemajte nastavené otáčky motora a nevyladujte otáčky motora. Nadmerné otáčky sú nebezpečné pre motor. Nezabezpečujte nastavenie lankových ovládačov počas prevádzky motora.
- Používajte len originálne náhradné diely a vybavenie, ktoré bolo dodané a/alebo odporúčané výrobcom. Použitie iných náhradných dielov vedie k strate nárokov na záruku.

4.4 Bezpečnostné pokyny týkajúce sa paliva

- Zaobchádzajte s benzínom opatrne. Je vysoko horľavý a jeho výpary môžu byť výbušné.
- Používajte iba schválené nádoby na benzín.
- Palivo doplňajte pred spustením motora. Nikdy neodskrutkujte uzáver palivovej nádrže a nedoplňajte palivo počas chodu motora ani vtedy, keď je motor ešte horúci. Vypnite motor a počkajte aspoň 2 minúty, než doplníte palivo!
- Po doplnení paliva do nádrže dôkladne utiahnite uzáver palivovej nádrže a utrite rozliaty benzín, potom presuňte zariadenie na iné miesto pred spustením motora.
- Dopĺňajte palivo na voľnom priestranstve.
- Počas dopĺňania paliva nefajčite.
- Palivo uchovávajte na mieste neprístupnom pre deti. Neskladujte palivo ani kosačku v priestoroch, kde sa nachádza otvorený oheň alebo iskry, napríklad plynový ohrievač vody, radiátor či pec.
- Neštartujte motor v uzavretom priestore.
- Nevdychujte výpary z paliva.
- Udržiavajte motor v čistote, aby ste minimalizovali riziko požiaru. Odstráňte zo zariadenia všetky zvyšky pokosenej trávy, nadmerné množstvo maziva a podobne.



Vaša zodpovednosť: Obmedzte používanie tohto zariadenia len na osoby, ktoré si prečítali, porozumeli a budú dodržiavať varovania a odporúčania uvedené v tomto návode.

5. Montáž



Pred montážou jednotlivých častí skontrolujte, či máte všetky potrebné diely. Motor spustite až po úplnom zostavení kosačky.

5.1 Montáž rukoväte kosačky

Dolnú a hornú rukoväť nastavte do polohy, ktorá vám vyhovuje, a upevnite ich na oboch stranách pomocou matíc (Obr. 2, poz. 3A) a spon na nastavenie výšky (Obr. 2, poz. 3).

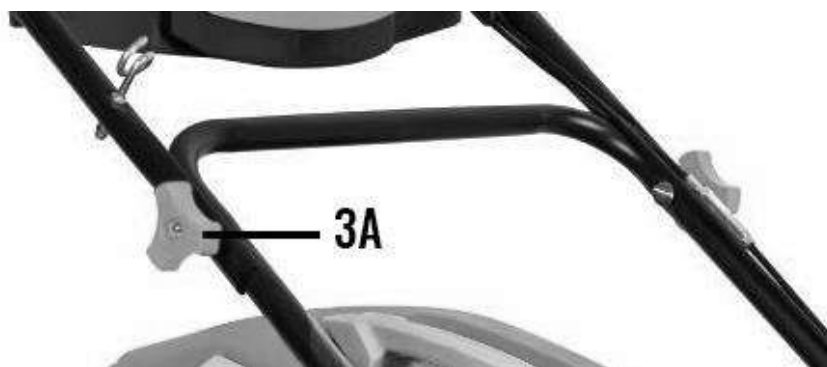

Obr. 2

1. Takto zmontovanú rukoväť pripevnite, ako je zobrazené na Obr. 3, na oboch stranách k telu kosačky. Na tento účel použite matice motýlikové (Obr. 3, poz. A) a skrutky (Obr. 3, poz. B). Uistite sa, že na každej strane je jeden z otvorov (dolný) dolnej rukoväte umiestnený na kolíku, ktorý vyčnieva z tela (Obr. 3, poz. C).

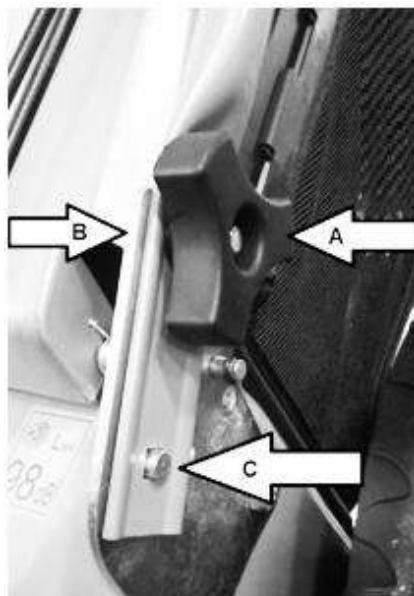

Obr. 3

5.2 Montáž panela ovládania

1. Pripevnite panel ovládania (Obr. 4, poz. 17B) k hornej rukoväti pomocou priložených skrutiek (Obr. 4, poz. 17A), ako je zobrazené na Obr. 4.

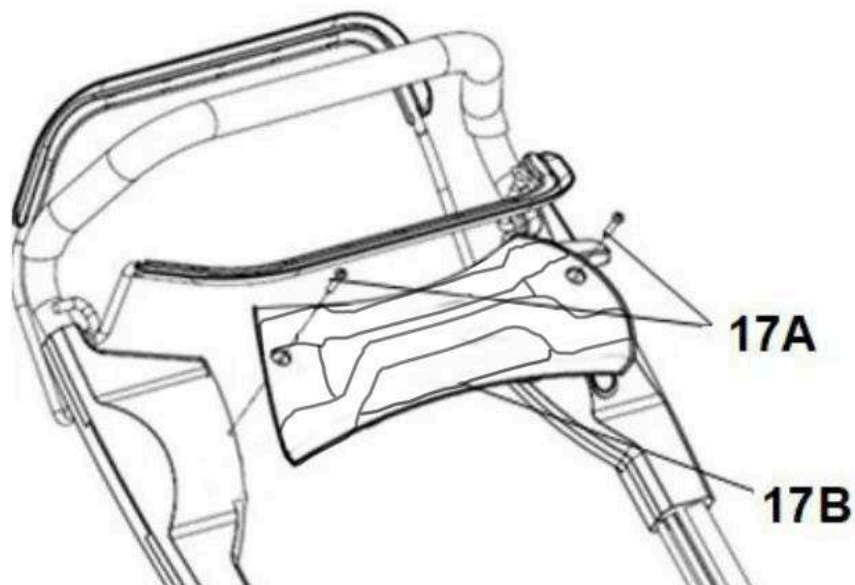

Obr. 4

2. Pripojte plynovú šnúru (Obr. 5, poz. A) a šnúru pohonu a brzdy (Obr. 5, poz. B) k rukoväti kosačky pomocou háčikov.



Obr. 5

3. Rukoväť od štartovacej šnúry namontujte na háčik na rukoväti pre štartovaciu šnúru (Obr. 5, poz. 24).

5.3 Koš na trávu

Zmontovaný koš na trávu pripevnite na kosačku. Na tento účel:

- zdvihnite zadný kryt (Obr. 6, poz. 10) a upevnite koš na zadnej strane krytu (Obr. 6, poz. 9).

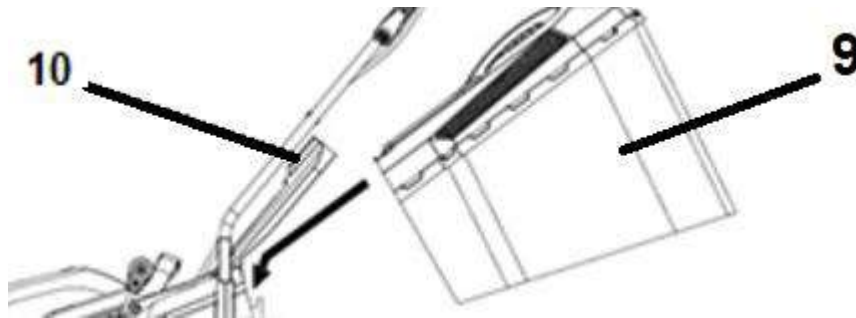

Obr. 6

Uistite sa, že koš je dobre upevnený – sám nevypadne.

5.4 Motorový olej



Kosačka sa dodáva s prázdnu olejovou misou.



Postupujte podľa pokynov výrobcu motora týkajúcich sa druhu oleja. Pred spustením motora nalejte olej do olejovej misy.

Odporúčany olej je SAE30.

Nalievanie motorového oleja

1. Odskrutkujte uzáver olejovej nádrže (Obr. 1, poz. 6).
2. Opatrne nalejte olej.
3. Skontrolujte úroveň oleja pomocou meracieho tyčinky. Správna úroveň oleja by mala byť vždy na úrovni maxima na meracej tyčinke. Ak je úroveň príliš nízka, doplňte olej.
4. Uskrutkujte uzáver olejovej nádrže.

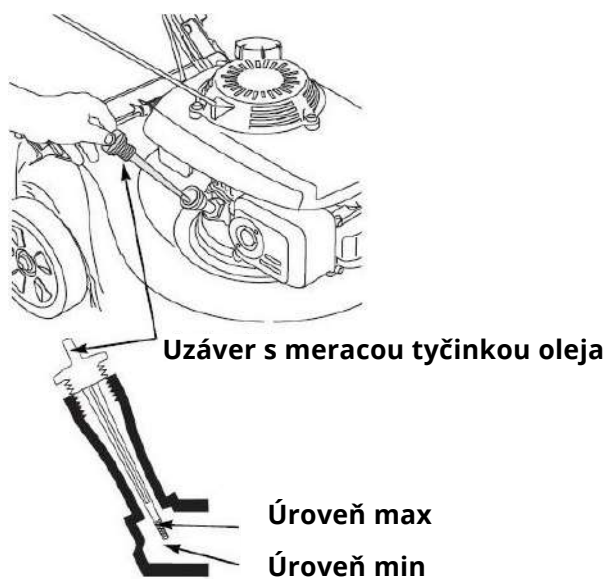

Rys. 7

5.5 Palivo



Kosačka sa dodáva s prázdnu palivovou nádržou. Kapacita palivovej nádrže je 1,0 L.

Používajte iba bezolovnatý benzín.



Postupujte podľa pokynov výrobcu motora týkajúcich sa druhu paliva. Vždy používajte bezpečnú nádobu na palivo.

Pri nalievaní paliva nefajčite. Nedoplňujte palivo v uzavretom priestore. Pred doplnením paliva vypnite motor a počkajte niekoľko minút, kým vychladne. Palivo uchovávajte na mieste neprístupnom pre deti. Po naplnení paliva vždy dôkladne utiahnite uzáver palivovej nádrže. Nevdychujte výpary paliva. Palivo je horľavá látka. Dodržiavajte všetky bezpečnostné opatrenia pri manipulácii s palivom.

Nalievanie paliva

1. Odskrutkujte uzáver palivovej nádrže (Obr. 8, poz. 5).
2. Opatrne nalejte palivo – približne 1,0 L. Nepreplňte nádrž! Úroveň max je označená na Obr. 8.

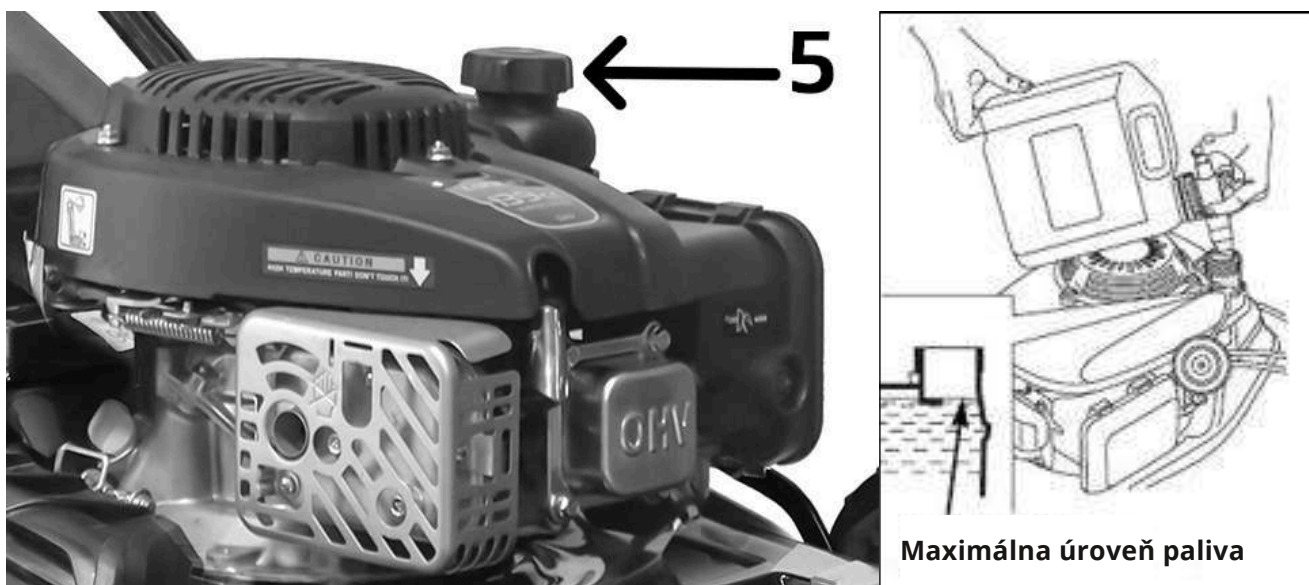

Obr. 8

3. Uskrutkujte uzáver.
4. Utrite rozliate palivo pred spustením motora.

5.6 Nastavenie výšky kosenia



Nastavenie vykonávajte iba pri vypnutom motore a zastavenom noži.

Kosačka má 8-stupňovú, centrálnu nastaviteľnú výšku kosenia. Páku nastavenia výšky kosenia (Obr. 9, poz.

14) pri zadnom kolese nastavte na požadovanú úroveň.

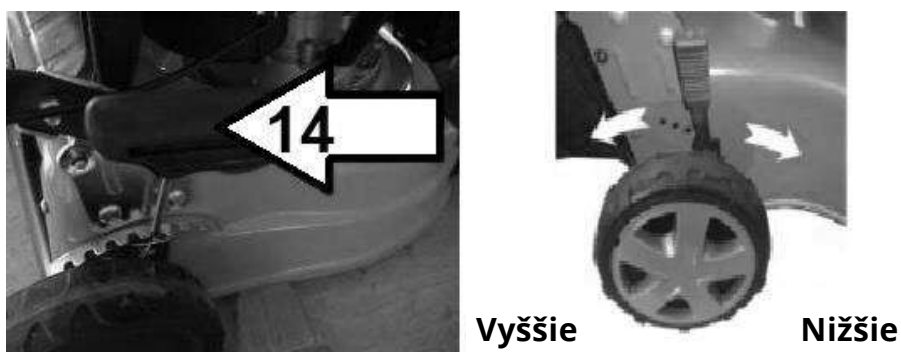

Obr. 9



Nenechávajte výšku kosenia nastavenú príliš nízko. Nôž nesmie prichádzať do kontaktu so zemou pri nerovnostiach terénu. Nastavenie výšky kosenia na približne 2,5 cm je možné len na veľmi dobre udržiavaných trávnikoch pri častom kosení.

Normálna výška kosenia je 3-4,5 cm. Na väčších plochách je to 5-7,5 cm. Nezapaľujte motor, keď je kosačka umiestnená na vysokej tráve.

5.7 Funkcia 4v1

Mulčovanie - montáž zátky na mulčovanie zadnej časti

Zátka slúži na uzatvorenie kanála na výfuk trávy do koša. Zabezpečuje lepšie mulčovanie trávy. Ak chcete mulčovať pokosenú trávu, zdvihnite zadný kryt, nasadíte zátku na mulčovanie zadnú (Obr. 10, poz. 26) a spustíte zadný kryt (Obr. 10, poz. 10). Vyberte zátku, keď kosíte s nasadeným košom.

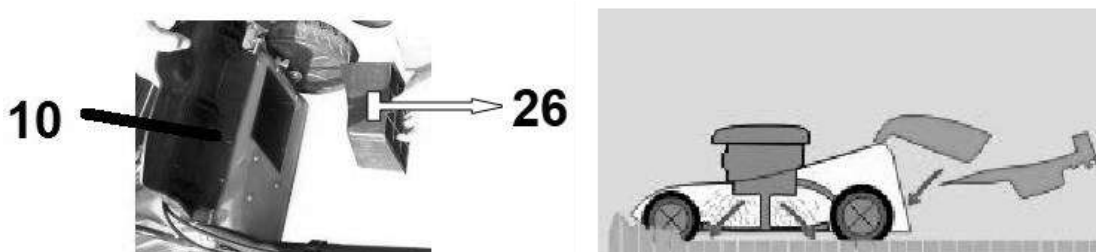

Obr. 10

Zadný výfuk so zberom trávy

Vyberte zátku na mulčovanie (Obr. 10, poz. 26) a nasadíte zberný kôš, ako je zobrazené na Obr. 11.



Obr. 11

Bočný výfuk trávy – montáž ochrany bočného výfukového kanála

Ak chcete kosiť trávu s bočným výfukom:

- Nasadte zátku na mulčovanie zadnú (Obr. 10, poz. 26) a spustite zadný kryt (Obr. 12).
- Zdvihnite zátku bočného výfuku (Obr. 12, poz. 19) a nasadte ochranu bočného výfukového kanála (Obr. 12, poz. 20).

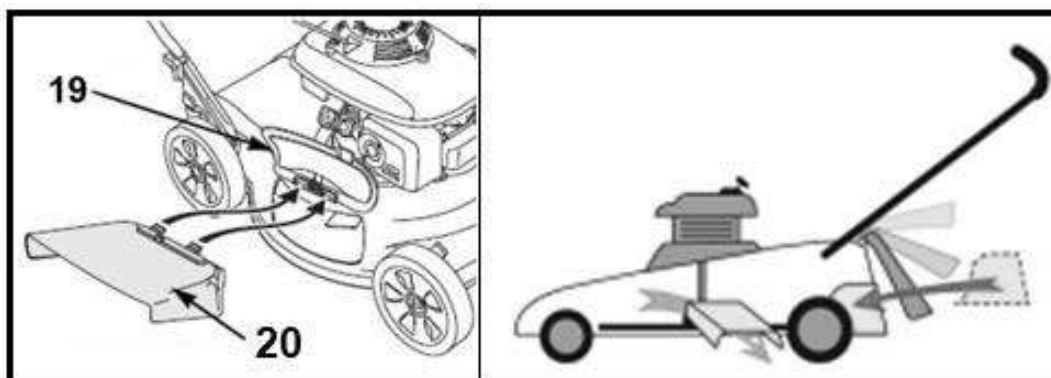



Obr. 12

6. Spustenie

6.1 Spustenie motora

 Nespúšťajte zariadenie, ktoré nie je kompletne alebo nesprávne zmontované. Pred spustením vždy skontrolujte úroveň oleja a paliva! Pred spustením skontrolujte, či sú všetky bezpečnostné prvky správne pripevnené a v dobrom stave.

 Pred spustením skontrolujte pracovnú plochu a odstráňte prípadné prekážky a predmety, ktoré by mohli byť zachytené otáčajúcim sa nožom.

 Nekosujte počas zrážok.

 Nezapaľujte kosačku na vysokej tráve.

Správne zmontovaný stroj spustíte nasledovne:

1. Ak je motor studený (zariadenie nebolo práve spustené), stlačte 2-3 krát pumpu paliva (obrázok 13, poz. 17). Pri teplom motore nepoužívajte pumpu paliva (nebezpečenstvo zaplavenia motora).
2. Postavte sa za kosačku. Príťahujte páku brzdy (bezpečnostnej) (obrázok 13, poz. 2) k rukoväti, ako je znázornené na obrázku 13.

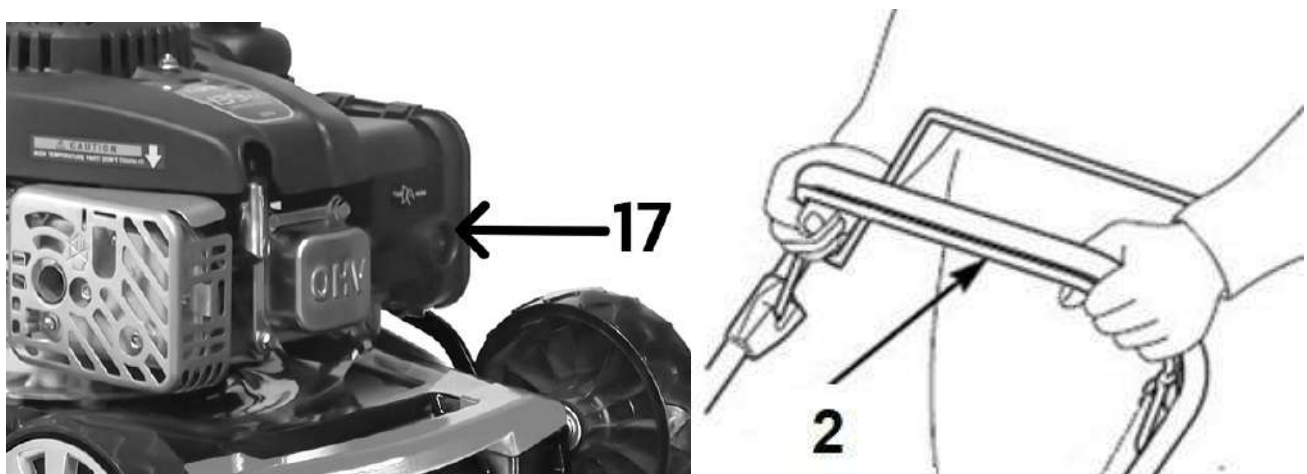

Obr. 13

3. Nezabudnite uvoľniť páku pohonu (obrázok 14, poz. 8), aby sa zabránilo pohybu kosačky po spustení motora.

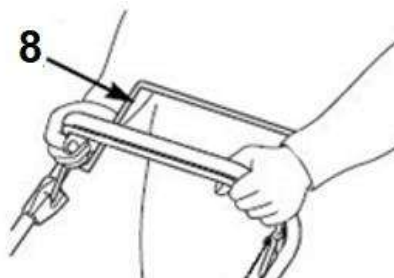

Obr. 14

4. Jednou rukou naďalej držte páku brzdy/vypínača zapaľovania (bezpečnostnej) v pracovnej polohe, ako je znázornené na obrázku 13, poz. 2. Druhou rukou uchopte rukoväť lana štartéra (obrázok 16, poz. 16).

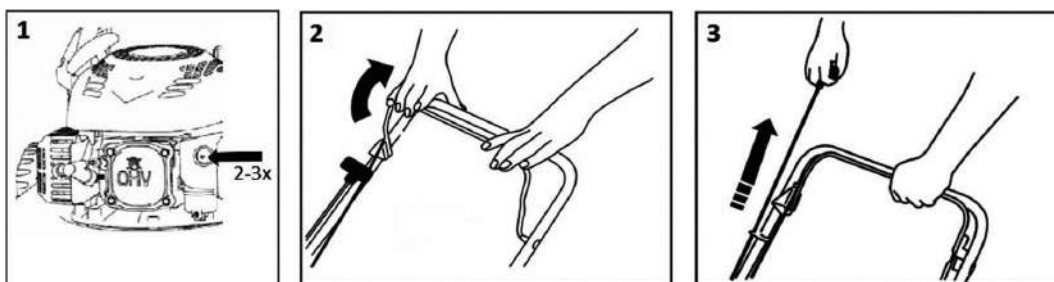

Obr. 15

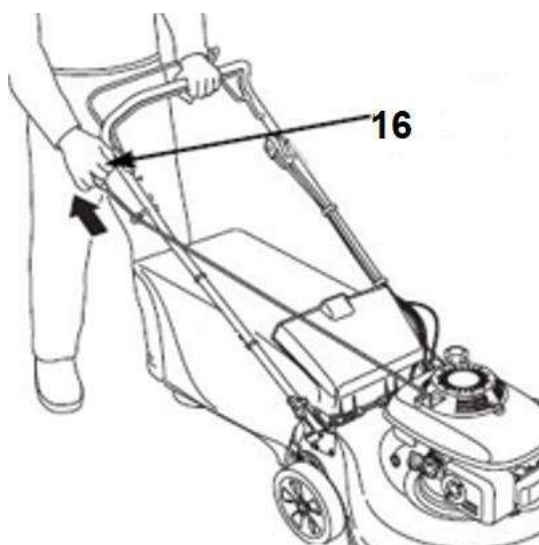

Obr. 16

5. Potiahnite lano štartéra (obrázok 16, poz. 16), ktoré je upevnené na háčiku na rukoväti lana štartéra (obrázok 5, poz. 24), až kým nepocítite odpor, a potom ho silno potiahnite. Ak sa motor neustartuje na prvý pokus, opakujte operáciu 2-3 krát, ak spúšťate studený motor.

Ak je chladno, nechajte motor niekoľko minút zahriať pred pokračovaním v práci.

6. Priťahujte páku pohonu (obrázok 17, poz. 8) k rukoväti, kosačka začne ísť (nepúšťajte páku brzdy/vypínača zapalovania (bezpečnostnej), pretože motor kosačky sa vypne!).

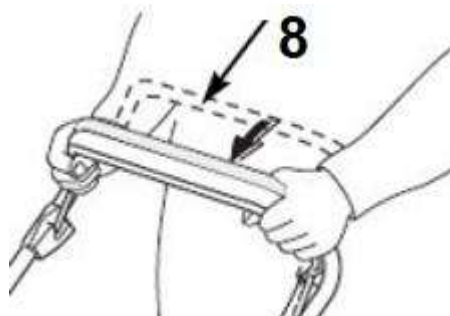

Obr. 17

! Pohon používajte iba na rovnomerných úsekoch a vždy ho vypínajte na zákrutách, pretože kosačky nemajú diferenciálny mechanizmus a môže to viesť k poškodeniu pohonu.

7. Nepúšťajte páku brzdy/vypínača zapalovania (bezpečnostnej) (obrázok 13, poz. 2), pretože kosačka sa vypne!

! Keď vypneš motor, nôž sa ešte niekoľko sekúnd otáča, preto nepribližuj ruky k nožu, kým sa úplne nezastaví!

! Uistite sa, že nôž prestal rotovať, než znovu spustíte zariadenie.

 Ak zariadenie vydáva nejaké znepokojujúce zvuky, kontaktujte predajcu alebo servis výrobcu. Ak tieto zvuky nepozorujete, zariadenie je pripravené na prácu.

6.2. Elektrický štartér

Pripojte kábel motora a batériu.

Nabíjanie batérie:

1. Pripojte batériu k nabíjacej zásuvke.
2. Pred prvým použitím nabíjajte 6 hodín.

Indikátor nabíjania:

- Červená – Batéria sa nabíja
- Zelená – Batéria je úplne nabitá

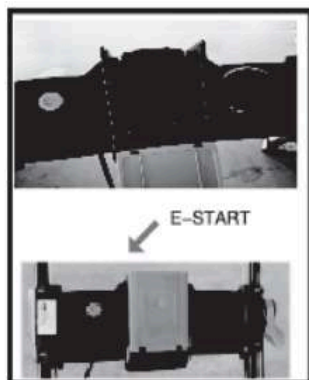
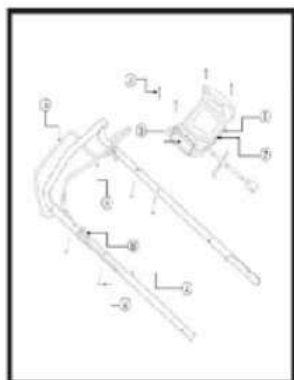

6.2 Kosenie trávy

Pravidelné kosenie trávy stimuluje rast trávy a zároveň prispieva k uhynutiu burín. Preto po každom kosení tráva získa väčšiu hustotu a zároveň ju môžete rovnomerne zaťažovať.

Prvé kosenie vykonajte, keď tráva dosiahne výšku 70-80 mm na začiatku vegetačného obdobia. V hlavnej vegetačnej sezóne kosite trávu aspoň raz týždenne.

- Kosite, ak je to možné, po rovnomerných pruhoch. Aby ste nezanechali neokosené miesta na trávniku, dbajte na to, aby pruhy vždy prekryvali jeden druhý na šírku niekoľkých centimetrov.
- Výšku kosenia nastavte tak, aby nedošlo k preťaženiu zariadenia. V opačnom prípade môže dôjsť k poškodeniu motora.
- Na svahoch vždy pracujte priečne k svahu.
- Po každom použití kosačku očistite.

7. Údržba, výmena noža, skladovanie a objednávanie náhradných dielov



Zastavte motor a odpojte kábel zo zapalovacej sviečky pred vykonávaním opráv, nastavovaním alebo údržbou zariadenia.



Pred vykonávaním údržby, čistením alebo uskladnením vypnite motor, odpojte kábel zo zapalovacej sviečky a počkajte, kým sa nôž úplne nezastaví.



Práce, ktoré nie sú popísané v tomto návode, zverte autorizovanému servisnému stredisku.



Nepolievajte motor kosačky vodou. Neumývajte kosačku vysokotlakovým čističom!

7.1 Čistenie a údržba

- Udržuj zariadenie v čistote. Na čistenie používaj kefku alebo handru, nepoužívaj žiadne čistiace prostriedky ani rozpúšťadlá.
- Pred každým použitím skontrolujte kosačku z hľadiska viditeľných porúch, ako sú uvoľnené alebo poškodené časti. Pravidelne kontrolujte utiahnutie všetkých skrutiek a šróbov. Opotrebované alebo zle utiahnuté matice môžu spôsobiť veľmi nebezpečné poškodenia motora alebo rámu.

-
- Pravidelne kontrolujte stav krytu, bezpečnostných zariadení a zberného koša z hľadiska poškodení a stability pripevnenia. Ak je to potrebné, vymieňajte ich za nové.
 - Neuchovávajte kosačku s plnou nádržou paliva v uzavretých priestoroch, kde môžu výpary paliva predstavovať nebezpečenstvo v spojení so iskrou alebo plameňom. Pred uložením kosačky na miesto skladovania nechajte motor vychladnúť.
 - Ak nož narazí na cudzí predmet, zastavte kosačku a odneste ju do servisu.
 - Po každom kosení skontrolujte kosačku a odstráňte všetky rastlinné zvyšky, zvyšky maziva z jej koliesok, otvorov a spod krytu (komory noža), ako aj zo motora a tlmiča. Používajte na to kúsok dreva alebo plastu, nepoužívajte tvrdé nástroje – môžu poškodiť zariadenie.
 - Pravidelne kontrolujte nôž, aby ste dosiahli optimálne kosenie. Nôž by mal byť vždy ostrý a dobre vyvážený.
 - Ak chcete vypustiť palivo, urobte to pred zimou a na otvorenom priestore.
 - Dôkladne si prečítajte kapitolu o údržbe v návode na obsluhu motora.
 - Pravidelne kontrolujte hladinu oleja a doplňte alebo vymeňte olej, ak je to potrebné.
 - Pravidelne mazyjte osy kolies.
 - Vyčistite pracovný priestor remeňa pohonu pod krytom remeňa aspoň raz ročne. Na tento účel demontujte kryt remeňa, vyčistite pracovný priestor od všetkých nečistôt a opäť nainštalujte kryt remeňa.

7.1.1 Plan czynności konserwacyjnych

Čo		Kedy	Pred každým použitím	Po mesiaci alebo 5 hodinách práce	Po 3 mesiacoch alebo 25 hodinách práce	Každý rok alebo každých 20 hodín práce.	Každý rok alebo každých 100 hodín práce.	Každé 2 roky alebo každých 250 hodín práce.
Motorový olej	Kontrola		x					
	Výmena			x	x	x		
Vzduchový filter	Kontrola			x				
	Výmena				x			
Zapaľovacia sviečka	Kontrola/Regulácia						x	
	Výmena							x
Nádrž na palivo, filter	Čistenie				x			
Palivová hadica	Kontrola	Každé 2 roky (vymeniť, ak je to potrebné)						
Hráz ventilov	Kontrola/Regulácia						X V autorizovanom servise	
Spalovacia komora	Čistenie	Každých 200 hodín práce v autorizovanom servise.						

7.2 Výmena noža



Pri manipulácii s nožom (montáž, brúsenie, čistenie atď.) vždy noste ochranné rukavice.

Nôž je vyrobený z kvalitnej ocele a bol termicky upravený v pracovnej oblasti. Ak je nôž tupý, môžete ho naostriť v servisnom centre. Pre dosiahnutie dobrých výsledkov pri kosení ostrite nôž približne každých 25 pracovných hodín. Ak opotrebenie dosiahne viac ako 1/3 šírky noža, vymeňte ho za nový.

Pred začiatkom práce sa vždy uistite, že nôž nie je len ostrý, ale aj dobre vyvážený. Za týmto účelom ho nasuňte stredovým otvorom na kovovú tyč; nôž by mal zostať v horizontálnej pozícii. Ak tomu tak nie je, vyvážte ho „odstránením“ niektorého kovu z nižšej strany. Ak je nôž poškodený alebo ho nie je možné vyvážiť, vymeňte ho za nový.

Výměna nože:

1. Sejměte kryt svíčky zapalování.
2. Vylijte palivo a olej.
3. Položte zařízení na bok.
4. Držte nůž a pomocí vhodného plochého nebo momentového klíče odšroubujte šroub nože ve směru opačném k pohybu hodinových ručiček.
5. Nainštalujte nový nôž na náboji v opačnom poradí: adaptér noža (Obr. 18, poz. A), nôž (Obr. 18, poz. B), podložka (Obr. 18, poz. C) a skrutka (Obr. 18, poz. D). Dbajte na to, aby bol nôž správne nasadený (lopatky noža musia byť ohnuté smerom nahor, všetky otvory musia pasovať na kolíky) a aby bola skrutka dobre dotiahnutá. Pri opätovnej montáži noža sa uistite, že jeho ostré konce sú orientované v smere otáčania motora. Skrutka musí byť dotiahnutá momentom približne 45 Nm.

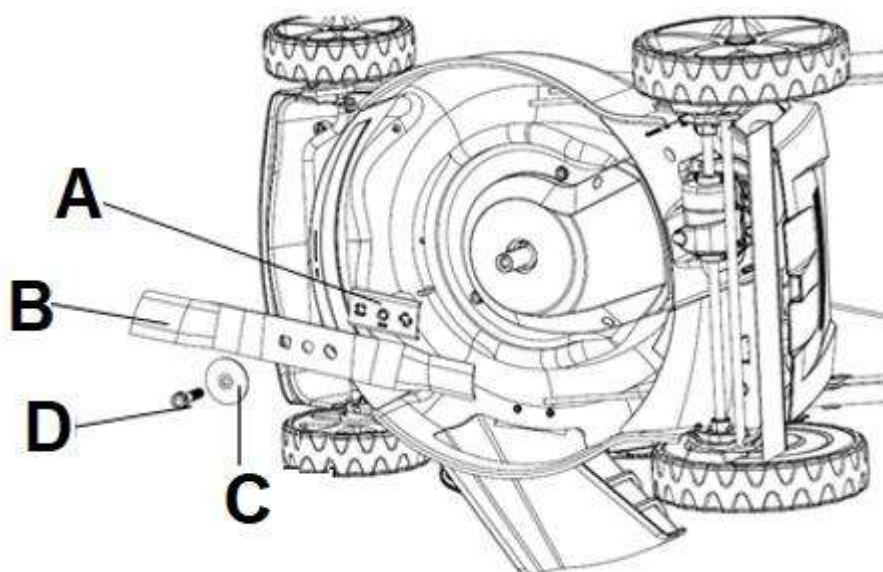
**Obr. 18**

Odporúča sa výmena noža za originálny, vyrobený z kvalitnej ocele.

7.3 Zapaľovacia sviečka

1. Keď je motor studený, zlož krytku zo zapaľovacej sviečky.

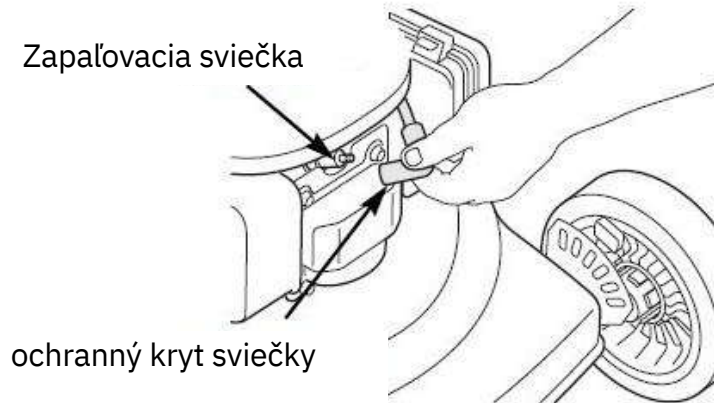

Obr. 19

2. Klúčom na sviečky (veľkosť 21) vytočte sviečku.



Obr. 20

3. Očistite sviečku kefou.

4. Pomocou kalibra nastavte medzeru 0,7-0,8 mm (0,76 mm). Nainštalujte sviečku späť, dávajte pozor, aby ste ju neprítahovali príliš silno – moment utiahnutia sviečky zapalovania je 20 Nm.

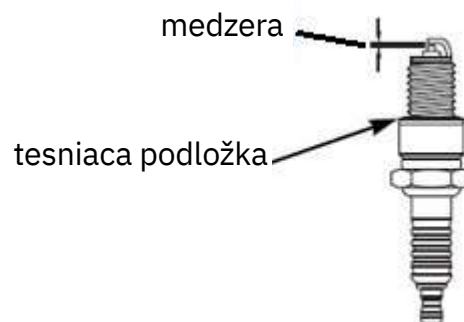

Obr. 21

**Upozornenie!**

Voľná sviečka môže spôsobiť prehriatie a poškodenie motora. Príliš dotiahnutá môže spôsobiť poškodenie hlavy valca.

7.4 Filtr vzduchu

1. Zložte kryt filtra vzduchu (Obr. 22, poz. C) a vyberte hubkový (Obr. 22, poz. B) a papierový (Obr. 22, poz. A) filter.
2. Aby sa zabránilo vniknutiu cudzích telies do vstupu filtra, nasadzte kryt filtra.
3. Papierový filter jemne vyčistite (ľahkým udrievaním o tvrdý povrch). Neumývajte papierový filter!
4. Umyte penový filter vo vlažnej vode s mydlom, dôkladne opláchnite a vysušte.
5. Jemne nasýťte penový filter motorovým olejom.
6. Ak sú filtre príliš znečistené alebo poškodené, vymeňte ich za nové.
7. Znovu nainštalujte filtre a uzavrite kryt filtra.

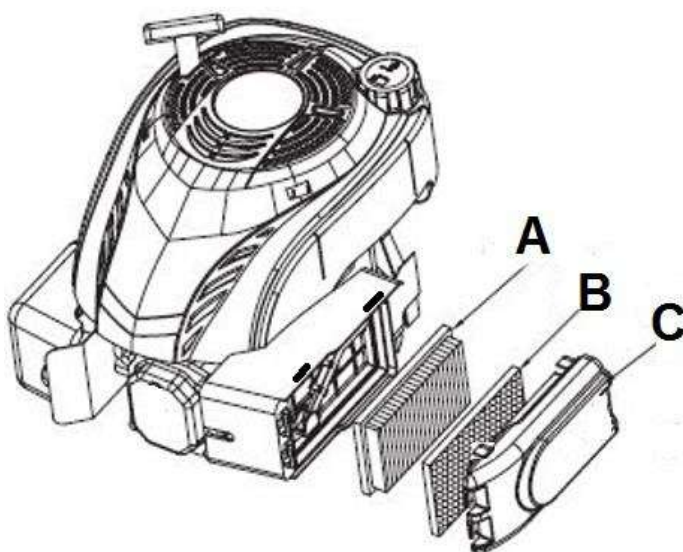
**Obr. 22**

Nikdy nespúšťajte motor bez nainštalovaného filtra vzduchu.

7.5 Kontrola oleja

1. Odskrutkujte zátku s meracou tyčinkou (Obr. 1) z plniaceho kanála a skontrolujte hladinu oleja.
2. Ak je hladina oleja príliš nízka, doplňte olej SAE30. Po vložení meracej tyčinky (bez dotiahnutia) by mala byť hladina oleja na maximálnej úrovni. Nezalejte olej príliš veľa. Vložte meraciu tyčinku späť.
3. Následne krátko naštartujte motor. Zastavte motor, počkajte jednu minútu a skontrolujte hladinu oleja. V prípade potreby doplňte olej.

7.6 Skladovanie

1. Uchovávajte zariadenie v suchom, prachom chránenom priestore a mimo dosahu detí.
2. Pred umiestnením zariadenia do uzavretého priestoru počkajte, kým motor vychladne.
3. Počas skladovania sa vyhýbajte extrémnym teplotám, ako sú veľmi nízke alebo vysoké teploty. Neuchovávajte zariadenie dlhší čas na priamom slnečnom svetle.
4. Odskrutkujte matice motýlikov a zložte hornú rukoväť, aby zariadenie zabralo menej miesta. Káble nesmú byť zovreté.
5. Aby sa predišlo poškriabaniu kosačky, vložte kúsok kartónu medzi rukoväť a motor.
6. Skladovanie kosačky pod plachtou, nylónovým vrekom alebo podobným krytom sa neodporúča; pod nimi sa môže zhromažďovať vlhkosť, čo spôsobí hrdzavenie kosačky.
7. Vyčistite kosačku od nečistôt a zvyškov trávy.
8. Vyprázdnite nádrž na palivo pomocou odsávačky. Palivo nevyliievajte, zlikvidujte ho. Dodržiavajte zásady ochrany životného prostredia.
9. Vyprázdnite olejovú nádobu. Olej nevyliievajte, zlikvidujte ho. Dodržiavajte zásady ochrany životného prostredia.
10. Odstráňte kôš z kosačky.
11. Odpojte kábel zapaľovacej sviečky.

7.7 Príprava na prepravu

1. Odskrutkujte motýlikové matice a zložte hornú rukoväť, aby zariadenie zaberalo menej miesta. Káble nesmú byť zachytené.
2. Aby sa predišlo poškriabaniu kosačky, vložte kúsok kartónu medzi rukoväť a motor.
3. Vyčistite kosačku od nečistôt a zvyškov trávy.
4. Vypustite palivovú nádrž pomocou odsávačky. Palivo nevyliievajte, zlikvidujte ho správnym spôsobom. Dodržiavajte pravidlá ochrany životného prostredia.
5. Vypustite olej z misy motora. Olej nevyliievajte, zlikvidujte ho správnym spôsobom. Dodržiavajte pravidlá ochrany životného prostredia.
6. Odpojte kábel zapaľovacej sviečky.
7. Zložte zberač trávy z kosačky.
8. Vložte kosačku do pôvodnej alebo náhradnej kartónovej krabice.

7.8 Objednávanie náhradných dielov

Pri objednávaní náhradných dielov uveďte nasledujúce údaje o kosačke z typového štítka umiestneného na telese:

- Typ zariadenia
- Číslo článku
- Identifikačné číslo

Aby urýchlil realizáciu objednávky, uveďte číslo náhradného dielu, ktorý potrebujete. Môžete tiež poslať fotografiu poškodeného dielu na e-mailovú adresu výrobcu: sklep@newcommerce.pl, čo uľahčí jednoznačnú identifikáciu, najmä v prípade neznalosti čísla dielu.

POUŽÍVAJTE IBA ORIGINALNE NÁHRADNÉ DIELY.
Náhradné diely zlej kvality môžu poškodiť kosačku a skrátiť jej životnosť.

Výrobca nenesie zodpovednosť za škody spôsobené zariadením, ak boli spôsobené nesprávne vykonanou samostatnou opravou, použitím neoriginálnych náhradných dielov alebo použitím zariadenia v rozpore s jeho určením.

8. Najčastejšie poruchy

Problém	Možná príčina	Riešenie
Motor sa nespustí	Odpojená rukoväť brzdovej páky (bezpečnostná páka).	Pripoj rukoväť brzdovej páky (bezpečnostnú páku).
	Odpojený kryt zapaľovacej sviečky.	Nasaď kryt zapaľovacej sviečky.
	Nesprávna štartovacia poloha plynovej páčky.	Posuň páku do polohy MAX/„zajac“.
	Chýbajúce alebo staré palivo.	Naplň nádrž čistým palivom.
	Poškodená zapaľovacia sviečka.	Vyčisti, uprav vzdialenosť elektród, vymeniť zapaľovaciu sviečku.
	Zatopený motor.	Odskrutkuj a vysuš zapaľovaciu sviečku, počkaj. Potom sa pokús spustiť motor.
Motor beží nepravidelne	Kosačka pracuje s pákou v polohe „korytnačka“	Posuň páku plynu do polohy MAX/„zajac“.
	Voľný kábel zapaľovacej sviečky.	Pripoj kábel zapaľovacej sviečky a stlač ho.
	Staré palivo.	Nalej do nádrže čerstvý benzín.
	Zanesený ventilačný otvor viečka nádrže.	Prečisti ventilačný otvor viečka nádrže.
	Voda alebo nečistoty v palivovom systéme.	Vypuť palivo z nádrže. Nalej čerstvé.
	Znečistený vzduchový filter.	Vyčisti vzduchový filter.
	Nesprávne nastavený karburátor.	Navštív autorizovaný servis.
Motor sa prehrieva	Príliš nízka úroveň motorového oleja.	Dolej olej podľa pokynov motora.
	Obmedzený prívod vzduchu.	Vyčisti mriežku vetrania krytu motora.
	Nesprávne nastavený karburátor.	Navštív autorizovaný servis.

Náhodné skoky pri vysokých otáčkach	Príliš veľká vzdialenosť elektród v zapaľovacej sviečke.	Nastav vzdialenosť na (0,7-0,8 mm).
Príliš nízke otáčky pri štartovaní	Príliš veľká vzdialenosť elektród v zapaľovacej sviečke.	Nastav vzdialenosť na (0,7-0,8 mm).
	Nesprávne nastavený karburátor.	Navštív autorizovaný servis.
	Znečistený vzduchový filter.	Vyčisti vzduchový filter.
Nadmierne vibrácie (trasenie)	Zle utiahnutý alebo nevyvážený nôž.	Utiahni nôž a adaptér. Vyváž nôž.
	Ohnutý nožový nôž.	Vymen nôž za nový.
Nerovnomerné kosenie trávy	Kolesá sú nesprávne upevnené.	Utiahni kolesá.
	Ostrý nôž.	Naostri alebo vymen nôž.

9. Odstraňovanie odpadu a recyklácia

Každá domácnosť je používateľom strojov a zariadení, a tým aj potenciálnym výrobcom nebezpečného odpadu pre ľudí a životné prostredie, vzhľadom na prítomnosť nebezpečných látok, zmesí a ich zložiek. Na druhej strane, použité zariadenia sú cenným materiálom, z ktorého je možné získať suroviny.

Používateľ zariadenia je podľa predpisov o ochrane životného prostredia povinný vykonávať správne nakladanie s odpadmi v súlade s národnými predpismi. Nepoškodzuj zariadenie s domácim odpadom. Odovzdaj ho, jeho príslušenstvo a obal na spracovanie v súlade s predpismi o ochrane životného prostredia. Dôkladne vyprázdni nádrž na olej a palivo a odovzdaj kosačku v recyklačnom bode – použité plastové a kovové prvky, ktoré boli použité pri výrobe, môžu byť triedené a podrobené selektívnej recyklácii. Nevylievaj použitý olej a zvyšky paliva do umývadla ani do kanalizácie – odovzdaj ich samostatne v recyklačnom bode. Informácie o dostupnom systéme zberu použitého zariadenia nájdeš u predajcu alebo na mestskom/obecnom úrade.

Odovzdaj vyrezaný materiál na kompostovanie, nevyhadzuj ho do kontajnera na odpadky.

Pamätaj, že správne zaobchádzanie so starým zariadením zabraňuje negatívnym následkom pre životné prostredie a zdravie ľudí!

V prípade otázok sa obráť na servisné centrum výrobcu.

Pamätaj, že výrobca bezplatne vykonáva likvidáciu odoslaných starých a poškodených zariadení.

10. Zvyškové riziko

Aj keď výrobca nesie zodpovednosť za konštrukciu kosačky, niektoré rizikové faktory sú počas jej používania nevyhnutné:

- odhodenie predmetu
- poškodenie sluchu pri dlhodobej práci bez ochrany sluchu,
- poškodenie zraku a tváre v dôsledku odlietajúcich častí,
- zachytenie a zamotanie oblečenia v pohyblivých častiach.

Hodnotenie zvyškového rizika

V prípade dodržiavania pokynov uvedených v tomto návode je zvyškové riziko pri používaní kosačky obmedzené. Nedodržiavanie tu opísaných zásad zvyšuje zvyškové riziko.

VENOM

power of quality

WÓJTOWICZ NEW COMMERCE SPÓŁKA KOMANDYTOWO-AKCYJNA,
UL. ROMANA DMOWSKIEGO 2, 48-303 NYSA www.newcommerce.pl

Výrobca:

WÓJTOWICZ NEW COMMERCE S.K.A.;
UL. ROMANA DMOWSKIEGO 2, 48-303 NYSA
agroservisnysa.pl

Centrálly servis:

gsagroservis@gmail.com

Oddelenie náhradných dielov:

Tel; 77 431 08 37
sklep@newcommerce.pl



VENOM

power of quality



Benzines fűnyíró VEN 56SE-224LC

WÓJTOWICZ NEW COMMERCE S.K.A.;
UL. ROMANA DMOWSKIEGO 2,
48-303 NYSA
www.agroserwisnysa.pl

Kínában készült

Tartalomjegyzék

Tartalomjegyzék	2
1. A csomag tartalma	4
2. Rendeltetésszerű használat	5
3. Általános leírás	6
4. 3.1 Működés leírása	6
5. 3.2 A fűnyíró részei (a fűnyíró felépítése)	6
6. 3.3 Műszaki adatok	8
7. Alapvető biztonsági előírások	9
8. 4.1 A készüléken található szimbólumok	9
9. 4.2 A használati útmutatóban szereplő szimbólumok	12
10. 4.3 Általános biztonsági tanácsok	12
11. 4.4 Üzemanyaggal kapcsolatos biztonsági előírások	16
12. Összeszerelés	17
13. 5.1 A fűnyíró fogantyújának felszerelése	17
14. 5.2 Vezérlőpanel felszerelése	18
15. 5.3 Fűgyűjtő kosár	19
16. 5.4 Motorolaj	20
17. 5.5 Üzemanyag	20
18. 5.6 Vágási magasság beállítása	21
19. 5.7 4 az 1-ben funkció	22
20. Üzembe helyezés	24
21. 6.1 Motor indítása	24
22. 6.2 Fűnyírás	27
23. Karbantartás, késcsere, tárolás és alkatrészek rendelése	27
24. 7.1 Tisztítás és karbantartás	27
25. 7.1.1 Karbantartási tevékenységek ütemezése	29

7.2 Kécsere	29
7.3 Gyújtógyertya	31
7.4 Légszűrő	32
7.5 Olajsztint ellenőrzése	32
7.6 Tárolás	33
7.7 Szállításra való előkészítés	33
7.8 Alkatrészek rendelése	33
8. Leggyakoribb hibák	34
9. Hulladékkezelés és újrahasznosítás	35
10. Maradékkockázatok	36
11. ÖSSZESZERELÉSI RAJZ 1. SZÁM	37



Olvassa el figyelmesen ezt a használati útmutatót a fűnyíró üzembe helyezése előtt.

Ez a kézikönyv fontos információkat tartalmaz a készülék megfelelő összeszereléséről, használatáról és karbantartásáról, amelyek biztonságos működést biztosítanak a felhasználó számára.

Őrizze meg az útmutatót biztonságos helyen, hogy szükség esetén bármikor visszakereshesse, vagy továbbadhassa a következő felhasználóknak a készülékkel együtt.



Figyelem!

Fordítson különös figyelmet azokra a fejezetekre, amelyek figyelmeztető jelzéseket és megjegyzéseket tartalmaznak.

1. A csomag tartalma

Óvatosan nyissa ki a csomagot, és vegye ki belőle a fűnyíró összes alkatrészét. A készletnek a következőket kell tartalmaznia:

- a fűnyíró váza, amelyhez a fékkar, a meghajtás bowdenje és a felső fogantyú csatlakozik
- alsó fogantyú
- szövet fűgyűjtő műanyag fedéllel és fogantyúval
- vezérlőpanel
- panelrögzítő csavar – 2 db
- bilincs csavarral a felső és alsó fogantyú összekötéséhez – 2 db
- fogantyúrögzítő anya – 4 db
- alsó fogantyú és váz összekötésére szolgáló csavar – 2 db
- oldalsó fűkivezető csatorna védőburkolata
- mulcsozó betét
- gázbowden-rögzítő
- fék- és meghajtásbowden-rögzítő
- fűnyíró használati útmutatója
- jótállási jegy

2. Przeznaczenie



A fűnyíró kizárólag kerti és egyéb ház körüli zöldterületeken történő fűnyírásra szolgál. Bármilyen ettől eltérő használat nem rendeltetésszerű, és komoly veszélyt jelenthet a felhasználóra, valamint a készülék károsodásához vezethet.

A fűnyíró nem használható gyermekek, valamint olyan felnőttek által, akik alkohol, kábítószer vagy olyan gyógyszerek hatása alatt állnak, amelyek befolyásolják a gépjárművezetéshez és gépek kezeléséhez szükséges képességeket.

A készüléket kizárólag olyan felnőtt személy kezelheti, aki elolvasta ezt a használati útmutatót, és tisztában van azzal a sérülés- és károkozási kockázattal, amely a benne foglalt szabályok figyelmen kívül hagyásából eredhet.

A gyártó nem vállal felelősséget az eszköz rendeltetésszerűtől eltérő használatából és helytelen kezeléséből eredő károkért. Minden olyan balesetért vagy kárért, amely más személyek egészségében vagy vagyonában keletkezik, kizárólag a fűnyíró tulajdonosa és/vagy kezelője felelős.

A fűnyíró nem alkalmas kereskedelmi célú használatra.

3. Általános leírás

3.1 Működés leírása

A benzines fűnyíró a készülék alsó részén elhelyezett, nagy sebességgel forgó késekkel vágja le a fűvet, amelyek párhuzamosan mozognak a vágófelülettel. A kést egy erős Loncin motor hajtja. A fűnyíró többek között 4 nagy, csapágyazott kerekekkel van felszerelve, köztük 2 hátsó meghajtott kerékkal és biztonsági fékkarral. A levágott fű egy nagy gyűjtőkosárba kerül, amelynek van egy telítettségi mutatója. A készülék központi, 8 fokozatú vágási magasság-beállítással rendelkezik. A mulcsozó betét telepítése után a készülék képes a fűvet mulcsozni is.

3.2 A fűnyíró részei (a fűnyíró felépítése)



1. Ábra

1. Meghajtókar
2. Fék-/gyújtáskapcsoló kar (biztonsági)
3. Felső fogantyú rész
4. Szárnyas anyás csavarok
5. Alsó fogantyú rész
6. Üzemanyagtöltő kupak
7. Légszűrő fedele
8. Üzemanyag-befecskendező pumpa
9. Oldalsó fűkivezető deflektor
10. Olajsint mutató
11. Központi vágási magasság állító kar
12. Fűgyűjtő kosár fedele
13. Fogantyú panel



A fűnyíró összeszerelése előtt ismerkedjen meg az 1. ábrával, amely a fűnyíró részeit ábrázolja.

3.3 Műszaki adatok

Fűnyíró modell / katalógus szám	VEN 56SE- 224LC
FORDULATSZÁM	2850/min
NÉVLEGES TELJESÍTMÉNY	4,5 kW
MOTOR HENGERTARTALOM	224 CC
MOTOR GYÁRTÓJA	LONCIN
ÜZEMANYAGTARTÁLY ŰRTARTALOM	1400ml
OLAJTARTÁLY ŰRTARTALOM	500ml
NYÍRÁSI SZÉLESSÉG	558 mm
MAGASSÁG ÁLLÍTÁS	30-80 mm 8-fokozatú, központi
KOSÁR ŰRTARTALOM	60L
HÁZ	acél
NETTÓ SÚLY	38 kgs
GARANTÁLT AKUSZTIKAI TELJESÍTMÉNY SZINT	98 dB(A)
E-START	IGEN

A zajzások és rezgések értékeit a megfelelőségi nyilatkozatban meghatározott szabványok és előírások szerint határozták meg. Az adott rezgés kibocsátási érték a szabványosított módszerrel lett mérve, és felhasználható a készülékek más készülékekkel való összehasonlítására, valamint a felhasználó rezgésnek való kitettségének becsült mértékének meghatározására.



A rezgés kibocsátás értékei eltérhetnek a megadottaktól, és változhatnak a fűnyíró működése közben, a használat módjától függően. Azoknak az óvintézkedéseknek, amelyek a felhasználó védelmét célozzák, a tényleges munkakörülményekhez való kitettség értékelésén kell alapulniuk (figyelembe kell venni minden munkaciklus összetevőjét, vagyis a munkavégzés időtartamát, valamint azt az időt, amikor a készülék motorja le van állítva, és terhelés nélkül működik).

*A gyártó fenntartja a jogot olyan változtatásokra, amelyek javítják a készülék funkcionalitását és biztonságát, és amelyek nem feltétlenül jelennek meg a jelen használati útmutató ábráin és leírásaiban.

4. Alapvető biztonsági előírások

Itt található a készülék használata közben szükséges alapvető biztonsági előírások.

A készülék figyelmeztető matricákkal és piktogramokkal van ellátva – ezek a figyelmeztető jelek, amelyek a használat és kezelés biztonságára emlékeztetnek. Ezeket a matricákat tisztán kell tartani, és tilos őket eltávolítani. Ha a matrica megsérül, szennyeződik vagy olvashatatlaná válik, az importőrtől újakat kell beszerezni, és újra fel kell helyezni a készülékre.

A biztonsági jelek és figyelmeztető feliratok a védőburkolaton (hátsó fedélen) találhatóak.

4.1 A készülékkel kapcsolatos szimbólumok

Gondoskodjon róla, hogy jól láthatóak legyenek: (nem mindegyik található meg a készüléken)

	<p>FIGYELEM!</p> <p>Olvassa el figyelmesen a használati utasítást a készülék indítása előtt.</p>
	<p>FIGYELEM!</p> <p>Sérülésveszély - a készülék alól kilőtt kövek és egyéb tárgyak veszélye.</p> <p>Más személyek (különösen gyermekek) és háziállatok biztonságos távolságra kell, hogy tartózkodjanak.</p>

	<p>FIGYELEM! Éles kés – tartsd távol a lábakat és kezeket. Sérülésveszély.</p> <p>Óvatosan az éles késéekkel. A kések a motor leállítása után is forognak.</p> <p>Kapcsold ki a motort és vedd le a gyújtógyertya dugóját a fűnyíró javítása, tisztítása, szállítása, bármilyen beállítások vagy karbantartás elvégzése előtt, vagy ha a készüléket felügyelet nélkül hagyod.</p>
	<p>FIGYELEM! Vigyázz az éles kések éleire. A kések a motor leállítása után is forognak.</p>
	<p>FIGYELEM! A kipufogógázok mérgező szén-monoxidot tartalmaznak. Soha ne indítsd el a motort zárt térben. Biztosítani kell a megfelelő szellőzést. Szellőző helyen ügyelj arra, hogy a szél irányában dolgozz, és a kipufogógázok tőled elfelé távozzanak.</p>
	<p>FIGYELEM! Az üzemanyag gyúlékony. Ne dohányozz üzemanyag töltése közben és a fűnyíró használata közben. Üzemanyag töltésekor tartsd távol magad a tűzforrástól. Robbanásveszély.</p>
	<p>FIGYELEM! Forró felület. Ne érintsd meg!</p>

	<p>FIGYELEM! Ne érintsd meg a fűnyíró mozgó alkatrészeit, és ne távolítsd el az burkolat elemeit, amíg le nem állítod a motort, és minden mozgó alkatrész meg nem áll.</p>
	<p>FIGYELEM!</p> <p>Ne vágj lejtőn felfelé. Fűnyírd a fűvet a lejtő mentén, nem fentről lefelé és fordítva. Különös figyelmet fordíts a haladási irány megváltoztatására a lejtőn. Ne dolgozz túl meredek lejtőkön.</p>
	<p>FIGYELEM!</p> <p>Ne fűnyírd a fűt emelt védőburkolattal és anélkül, hogy a gyűjtőkosár fel lenne helyezve.</p>
	<p>FIGYELEM!</p> <p>A készülék indítása előtt ellenőrizd a munkaterületet, és távolítsd el az esetleges akadályokat és tárgyakat, amelyek elakadhatnak a forgó késben.</p> <p>Ha eltávolodsz a géptől, győződj meg arról, hogy a meghajtás vezérlőelemei le vannak választva. Kapcsold ki a készüléket, és húzd le a gyújtógyertya vezetékét.</p>
	<p>FIGYELEM!</p> <p>Használj megfelelő személyi védőfelszerelést.</p> <p>Viselj megfelelő védőruházatot.</p> <p>Használj fül dugót és védőszemüveget.</p> <p>Dolgozz munkavédelmi cipőben, csúszásmentes talppal, és védőkesztyűben.</p>
	<p>FIGYELEM!</p> <p>Használj levegőhűtéses motorolajat. Minden indítás előtt ellenőrizd az olajsztintet.</p>

	<p>FIGYELEM! Töltsd az üzemanyagot csak akkor, amikor a motor ki van kapcsolva, jól szellőző helyiségekben vagy szabadban.</p>
	<p>VESZÉLY! Tartsd a kezed és a lábad távol a forgó alkatrészekről!</p>
	<p>Garantált akusztikai teljesítményszint.</p>

4.2 Szimbólumok a használati utasításban

 **FIGYELEM!** Figyelmeztetés - veszélyt jelző szimbólum, amely az emberek és a vagyon védelmére vonatkozó információkat tartalmaz.

 **JÓ TANÁCS** a készülék használatának megkönnyítésére.

4.3 Általános biztonsági előírások

 Olvasd el figyelmesen a jelen használati utasítást. Tartsd meg, hogy bármikor hozzáférhess.

 Helytelen használat esetén a készülék súlyos sérüléseket okozhat. Személyi és vagyoni károk elkerülése érdekében feltétlenül tartsd be a biztonsági utasításokat, és fordíts különös figyelmet a figyelmeztetésekre. Alaposan ismerd meg a fűnyíró minden alkatrészét a szerelés előtt.

Előkészületek a biztonságos munkavégzéshez:

- Ne engedd, hogy gyermekek vagy más felnőttek, akik nem ismerkedtek meg a használati utasítással, használják a készüléket.
- A fűnyíró nem játék, ezért mindig különös figyelemmel kell bánni vele.
- Ne használd a fűnyírót más célokra, mint a fű vágása.

- Ne használd a készüléket, ha más személyek (különösen kisgyermek) vagy háziállatok vannak a közelben. Állítsd le a készüléket, ha valaki a fűnyírási terület közelébe kerül.
Ne feledd, hogy a felhasználó és/vagy a tulajdonos felelős a mások egészségében és vagyonában bekövetkező balesetekért és sérülésekért.
- Mielőtt elkezdenéd a munkát, ellenőrizd a fűnyírás területét. Távolítsd el az összes követ, ágakat, drótot és egyéb idegen tárgyakat, amelyek megzavarhatják a fűnyíró működését, vagy amelyeket a forgó kés kilökhethet a készülék alól.
Viselj védőszemüveget fűnyírás közben, valamint a fűnyíró beállítása vagy javítása során is.
- Viselj szilárd, csúszásmentes talpú munkacipőt. Ne dolgozz mezítláb, és ne viselj nyitott, könnyű cipőt.
- Kerüld a laza ruházat viselését, különösen a lógó zsinórokat, pántokat vagy ékszereket, mivel ezek könnyen beleakadhatnak a fűnyíró mozgó alkatrészeibe.
- Minden használat előtt végezz vizuális ellenőrzést a készüléken. Ne indítsd el a fűnyírót, ha hiányoznak a védőelemek (pl. motorvédő burkolat, hátsó burkolat), vagy ha a vágórendszer alkatrészei sérültek, elhasználódtak vagy lazák.
- Csak azokat az alkatrészeket és kiegészítőket használd, amelyeket a gyártó biztosított és/vagy ajánlott. Más alkatrészek használata a garancia elvesztéséhez vezethet.

Biztonságos munka a készülékkel:



Munka közben semmiképpen ne helyezd a kezedet és lábadat a fűnyíró forgó részei alá vagy közelébe. Sérülésveszély! Sok baleset történik a fűnyíró hirtelen leállása és a lábfejre való ráfutás miatt.



Tartsd be a zajvédelmi előírásokat és a helyi szabályokat. Az eszköz használata bizonyos napokon (pl. vasárnapokon és ünnepnapokon), bizonyos időpontokban (például ebédidőben, éjszakai csend idején) és bizonyos területeken (pl. üdülőhelyeken vagy klinikákon) korlátozott.

- Ne használd a fűnyírót esőben, rossz időjárási körülmények között, nedves környezetben, és ne nyírd a vizes fűvet.
- Csak nappali fényben vagy nagyon jó mesterséges világítás mellett dolgozz.
- Ne indítsd el a gépet erős szélben, ha gyenge a látótávolság, nagyon magas vagy nagyon alacsony hőmérséklet esetén.
- Soha ne indítsd el a fűnyírót zárt vagy rosszul szellőző helyiségben;

Mérgezés veszélye – a kipufogó gázok káros szén-monoxidot tartalmaznak.

- A fűnyíró használata előtt mindig tartsd szárazon a kezdet, anélkül, hogy üzemanyag- vagy olajfoltok lennének rajta.
- Ne használd a készüléket fáradtság, csökkent koncentráció, alkohol, gyógyszerek vagy más kábítószer hatására.
- Ne dolgozz észszel, tarts szüneteket.
- Soha ne hagyd felügyelet nélkül a fűnyírót a munkaterületen.



FIGYELEM! Állítsd le a motort minden alkalommal, amikor a fűnyírót magára hagyod. Munka közbeni szünetek alatt úgy helyezd el a készüléket, hogy ne jelentsen veszélyt senki számára.

- NE HÚZZA A GÉPET ÜZEMELTETÉS KÖZBEN! Ne indítsa el a motort, miközben az előugró nyílás előtt áll. Indítsa el és állítsa le a motort a használati útmutatóban leírt szabályok szerint, és mindig álljon biztonságos távolságra a késszáraaktól.
Csak gyalogosan irányítsa a gépet, ne rohanjon a fűnyíróval.
- Ne használja a gépet, ha az nem teljes, sérült vagy átalakított, a gyártó engedélye nélkül.
Mielőtt használatba veszi, ellenőrizze, hogy a fékkar/szikramentes leállító kar könnyedén mozog mindkét irányba és automatikusan visszatér az állásba, amikor elengedik.
- Ne terhelje túl a gépet. Csak az előírt teljesítménytartományban dolgozzon, ne módosítsa a motor szabályozó beállításait.
Ne dohányozzon munka közben a fűnyíróval, sem azon a területen, ahol üzemanyagot tölt be vagy tárol, vagy maga a gép. Távolítsa el minden szikra- vagy lángforrást, például a tűzhelyeket vagy más olyan munkát, amely szikrákat generál.
Gondosan bánjon az üzemanyaggal; takarítson fel minden kiömlött üzemanyagot.
- Ne vágjon fűvet gyúlékony folyadékok és gázok közelében – tűz- vagy robbanásveszély.
- Ne vágjon fűvet szeméttelpek, csatornák vagy gátak közelében – könnyen elveszítheti az egyensúlyát és eleshet.
- Legyen óvatos a lyukakkal, gödrökkel, rejtett tárgyakkal vagy egyenetlenségekkel – a magas fű könnyen elrejtetheti őket.
- Dolgozzon stabil helyzetben, különösen a lejtős terepen. A csúszás vagy elesés súlyos sérüléseket okozhat.
- Ha szédülést, fájdalmat vagy fejfájást, látászavart, hallászavart vagy koncentrációsökkenést tapasztal, azonnal hagyja abba a munkát; ezek a tünetek a mérgezés jelei lehetnek, amelyet a magas szintű kipufogógáz-koncentráció okozhat – balesetveszély! Ha úgy érzi, hogy elveszítette az egyensúlyát, AZONNAL ENGEDJE EL A FÉK/LEÁLLÍTÓ KART, és a kés néhány másodperc alatt leáll.
Ne próbálja meg "megakadályozni" a fűnyírót, miközben megpróbálja megakadályozni a leesést.
- Mindig keresztben vágja a lejtőt, soha ne felfelé vagy lefelé. Legyen különösen óvatos, amikor megváltoztatja az irányt.
- Ne dolgozzon túl meredek lejtőkön – 15 foknál nagyobb dőlésszöggel.
Legyen különösen óvatos, amikor a gépet megfordítja, maga felé húzza, hátrafelé dolgozik, vagy közelít a vak sarkokhoz, cserjékhez, fához és más tárgyakhoz, amelyek akadályozhatják a látóterét.
- Soha ne hátráljon a fűnyíróval, miközben mögötte jár. Ha hátrálnia kell, például a falhoz, álljon meg, először nézzen le és hátra, majd kövesse az alábbi lépéseket:
 - Húzza el a fűnyírót, hogy kiemelje a kezét,
 - győződjön meg arról, hogy megőrzi az egyensúlyát és helyesen áll,
 - lassan húzza vissza a fűnyírót, legfeljebb fél úton,
 - ismétlje meg ezeket a lépéseket, ha továbbra is hátrafelé akar menni.
- A motor és a kipufogó a munka közben felmelegedhet, és égési sérüléseket okozhat – ne érintse meg őket.



Figyelj arra, hogy a munka közben a forró kipufogógáz ne irányuljon gyúlékony anyagokra (pl. száraz fű, levelek, kéreg vagy üzemanyag). Ne érintse meg ezeket az anyagokat a kipufogó forró felületével – tűzveszély!

- Mielőtt eltávolítaná a kosarat vagy tisztítaná a fű kifúvót, kapcsolja ki a motort, és várjon, amíg a kés teljesen leáll. A vágókés még néhány másodpercig forog a motor leállása után.
- Ne emelje fel, és ne szállítsa az eszközt, miközben a motor működik.
- Mindig kapcsolja ki a motort, amikor más felületeken, mint a fűn, halad át.
- A készülék kifúvó nyílása mindig tisztán és akadálymentesen kell, hogy legyen. Csak akkor távolítsa el belőle a fűmaradványokat, amikor a motor ki van kapcsolva.
- Ha az eszköz szokatlanul rezegni kezd, kapcsolja ki a motort, vegye le a gyújtógyertya dugóját, és gyorsan keresse meg az okot. A rezgések figyelmeztetést adnak egy problémára.
- Mindig kapcsolja ki a motort, és vegye le a gyújtógyertya dugóját:
 - Amikor eltávolodik a géptől;
 - a kifúvó nyílás tisztítása vagy a blokkolás eltávolítása előtt;
 - ha az eszközt nem használják;
 - mielőtt ellenőrizné, beállítaná, tisztítaná vagy tárolná;
 - ha munka közben az eszköz idegen tárgyba ütközik, vagy rendellenes rezgéseket tapasztal. Ilyen esetekben ellenőrizni kell az eszközt sérülések szempontjából, vagy szükség esetén meg kell javítani.
- Ha olyan helyzet alakul ki, amely nincs leírva ebben a kézikönyvben, kérjük, forduljon a gyártó szervizhotline-jához segítségért.

Biztonságos karbantartás és tárolás



A kések karbantartása során ne felejtse el, hogy azok még a gyújtógyertya sapkája eltávolítása után is mozgásba jöhetnek!

- Ellenőrizd, hogy minden anyát, csavart és szeget megfelelően meghúztak-e, valamint hogy a készülék teljes és sértetlen. Ne felejtse el ellenőrizni az összes vezetékét. Ügyeljen arra, hogy az összes védelmi eszköz működjön. Használat előtt javítsa meg a sérült részeket.
- Ne próbálja meg egyedül javítani a készüléket, ha nincs megfelelő szakmai felkészültséged ezen a területen. Minden olyan munkát, amelyet nem tartalmaz ez az útmutató, egy hivatalos szerviznek kell elvégeznie, amelyet a forgalmazó engedélyezett.
- Tárolja a készüléket száraz helyen, gyermekektől elzárva.
- Gondoskodjon a készülékről. Tartsa mindig tisztán és az éles kést jó állapotban, ez megkönnyíti és biztonságosabbá teszi a munkavégzést. Tartsa be a karbantartási utasításokat.

- Gondoskodj a készülékről. Ügyelj arra, hogy a fogantyúk szárazak, tiszták legyenek, és ne legyenek olajjal vagy zsírral szennyezettek. Az olajos, zsíros fogantyúk csúszósak, és a készülék feletti irányítás elvesztéséhez vezethetnek.
- Ne változtasd meg a vágási magasságot vagy a kerekeket a működő motor mellett!
- Cseréld ki a sérült hangtompítót.
- A vágókés cseréjekor mindig viselj védőkesztyűt.
- Rendszeresen ellenőrizd a fűgyűjtő kosarat kopás és deformáció szempontjából. Biztonsági okokból a kopott és sérült alkatrészeket azonnal ki kell cserélni.
Különös óvatossággal járj el a kés beállítása közben, hogy ujjaid ne szoruljanak be a forgó kés és a gép álló részei közé.
- Ne módosítsd a motor beállításait, ne szabályozd a motor fordulatszámát. A túlzott fordulatszám veszélyes a motorra. Ne állítsd a karhoz tartozó huzalokat a motor működése közben.
- Csak eredeti alkatrészeket és a gyártó által szállított és/vagy ajánlott tartozékokat használj. Más alkatrészek használata a jótállási igények elvesztéséhez vezet.

4.4 Üzemanyaggal kapcsolatos biztonsági útmutatások

- Bánj óvatosan a benzinnel. Erősen gyúlékony, gőzei robbanásveszélyesek lehetnek.
- Csak minősített benzintartályokat használj.
- A motort indítása előtt töltsd be az üzemanyagot. Soha ne nyisd ki az üzemanyagtartály kupakját, és ne tölts üzemanyagot működő vagy még forró motorba. Állítsd le a motort, és várj legalább 2 percet az üzemanyag utántöltése előtt!
- Az üzemanyag betöltése után jól húzd meg az üzemanyagtartály kupakját, töröld le a kiömlött üzemanyagot, és vidd a készüléket egy másik helyre a motor beindítása előtt.
- Az üzemanyagot szabad levegőn töltsd be.
- Tilos dohányozni üzemanyag betöltése közben.
- Az üzemanyagot gyermekektől elzárva tárold. Ne tárold az üzemanyagot vagy a fűnyírót olyan helyiségben, ahol nyílt láng vagy szikraforrás található, például gázüzemű vízmelegítő, fűtőtest vagy kályha közelében.
- Ne indítsd be a motort zárt térben.
- Ne lélegezd be az üzemanyag gőzeit.
- Tartsd a motort tisztán a tűzveszély minimalizálása érdekében. Távolítsd el a készülékről minden fűnyesedék-maradványt, felesleges zsírt stb.



A te felelősséged: Korlátozd a készülék használatát olyan személyekre, akik elolvasták, megértették, és követni fogják az ebben az útmutatóban szereplő figyelmeztetéseket és ajánlásokat.

5. Szerelés



A szerelés előtt ellenőrizd, hogy minden szükséges alkatrész rendelkezésre áll-e. A motort csak akkor indítsd el, ha a fűnyíró már össze van szerelve.

5.1 A fűnyíró fogantyújának szerelése

Állítsd be az alsó és felső fogantyút számodra megfelelő pozícióba, majd rögzítsd mindkét oldalon a csavarokkal (Ábra 2, 3A pont) és a magasságállító csatokkal (Ábra 2, 3 pont).

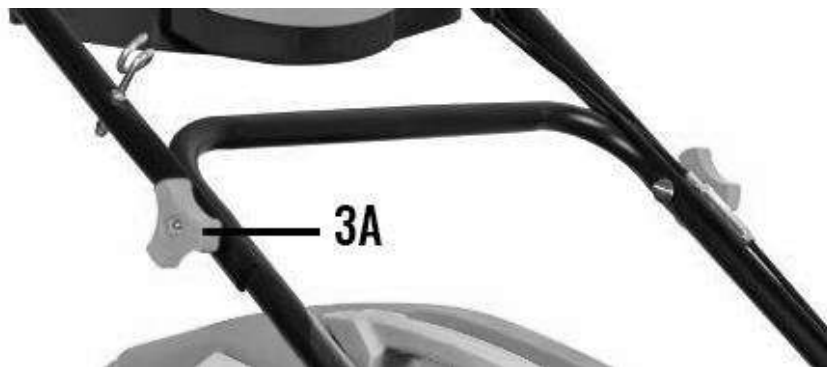

Ábra 2

1. Azt a fogantyút, amit így összeszereltél, rögzítsd az Ábra 3 szerint mindkét oldalon a fűnyíró házához. Ehhez használd a pillangó anyákat (Ábra 3, A pont) és a csavarokat (Ábra 3, B pont). Ügyelj arra, hogy minden oldalról az alsó fogantyúnyílás egyikét helyezd a házból kiemelkedő tüskére (Ábra 3, C pont).

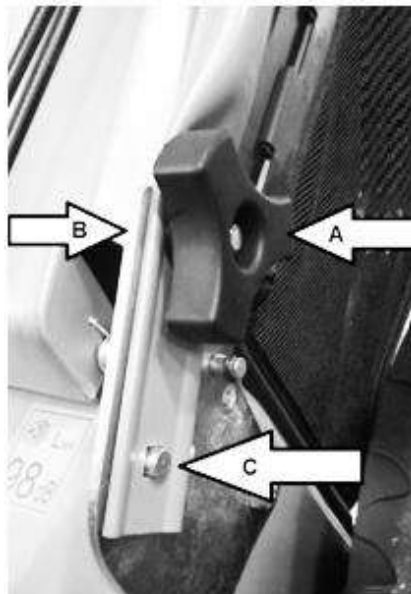

Ábra 3

5.2 A vezérlőpanel szerelése

1. Rögzítsd a vezérlőpanelt (Ábra 4, 17B pont) a felső fogantyúhoz a mellékelt csavarokkal (Ábra 4, 17A pont) az Ábra 4 szerint.

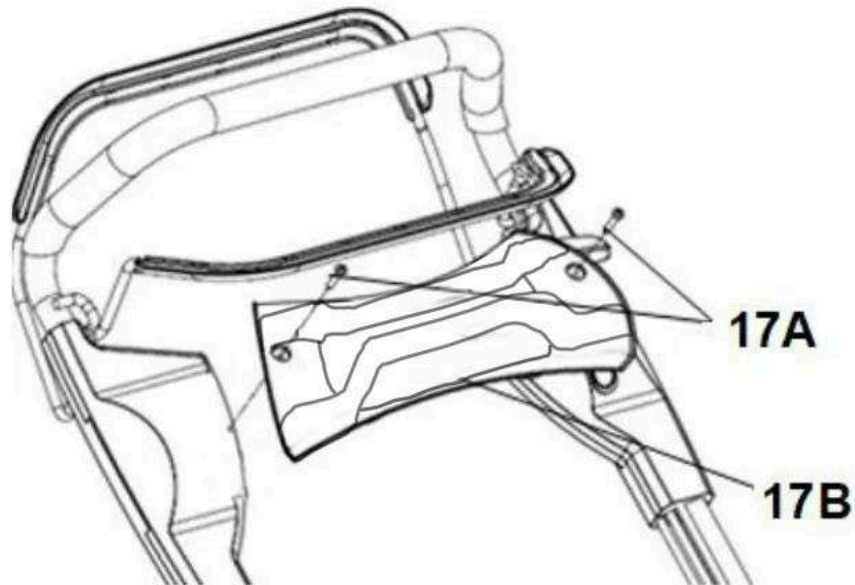

Ábra 4

2. Rögzítsd a gázkábelt (Ábra 5, A pont) és a meghajtó- és fékvezetéket (Ábra 5, B pont) a fűnyíró fogantyújához a kampókkal.



Ábra 5

3. A berúgókábel fogantyúját rögzítsd a berúgókábel kampójához (Ábra 5, 24 pont).

5.3 Fűgyűjtő kosár

A összeszerelt fűgyűjtő kosarat rögzítsd a fűnyírón. Ehhez:

- Emeld fel a hátsó fedelet (Ábra 6, 10 pont), és rögzítsd a kosarat a burkolat hátulján (Ábra 6, 9 pont).

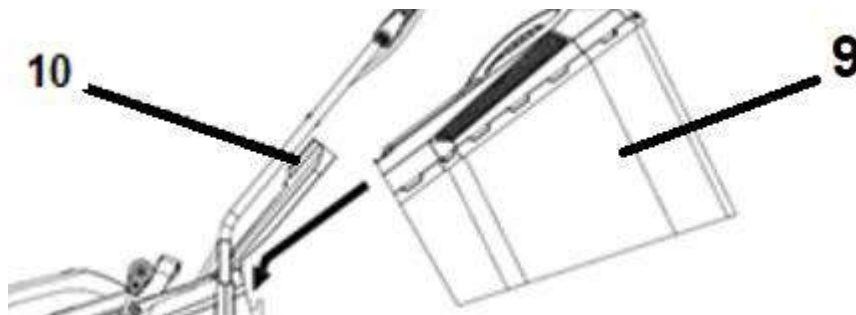

Ábra 6

Győződj meg róla, hogy a kosár jól van rögzítve – ne essen le önállóan.

5.4 Motorolaj



A fűnyíró üres olajtartállyal van szállítva.



Kövesd a motor gyártójának olajtípusra vonatkozó ajánlásait. A motor indítása előtt tölts olajat az olajtartályba.

Ajánlott olaj: SAE30.

Motorolaj töltése

1. Nyisd le az olajtartály kupakját (Ábra 1, 6. pont).
2. Óvatosan öntsd bele az olajat.
3. Ellenőrizd az olajsintet a mérőpálca segítségével. A megfelelő olajsint mindig a maximális jelzésnél legyen a mérőpálcán. Ha a szint alacsony, tölts hozzá olajat.
4. Csavard vissza az olajtartály kupakját.

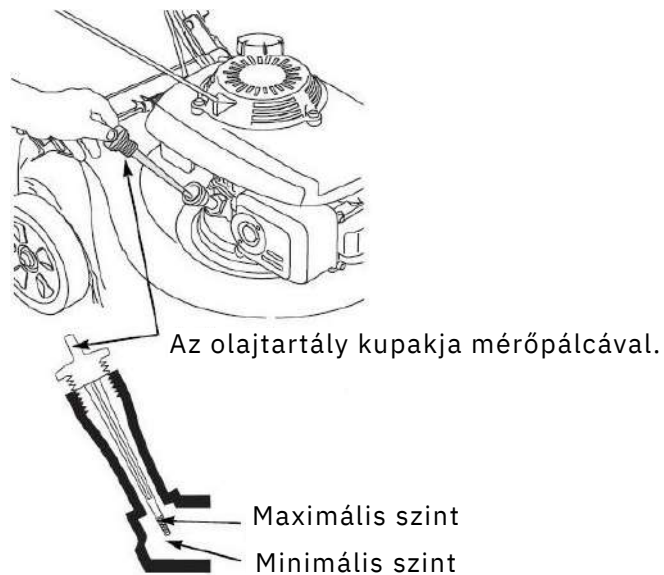

Ábra 7

5.5 Üzemanyag



A fűnyíró üres üzemanyagtartállyal van szállítva. Az üzemanyagtartály kapacitása 1,0 L. Csak ólommentes benzint használj.



Kövesd a motor gyártójának üzemanyagra vonatkozó ajánlásait. Mindig biztonságos üzemanyagtartályt használj.

Dohányzás tilos üzemanyag töltése közben. Ne tölts üzemanyagot zárt helyiségben. Az üzemanyag utántöltése előtt állítsd le a motort, és várj néhány percet, amíg lehül. Az üzemanyagot gyermekek elől elzárva tárold. Az üzemanyagtartály feltöltése után mindig jól húzd meg a kupakot. Ne lélegezd be az üzemanyag gőzeit. Az üzemanyag gyúlékony anyag. Tarts be minden biztonsági előírást az üzemanyag kezelésével kapcsolatban.

Üzemanyag töltése:

1. Nyisd le az üzemanyagtartály kupakját (Ábra 8, 5. pont).
2. Óvatosan töltsd bele az üzemanyagot – kb. 1,0 L. Ne töltsd túl a tartályt! A maximális szintet az Ábra 8 jelzi.

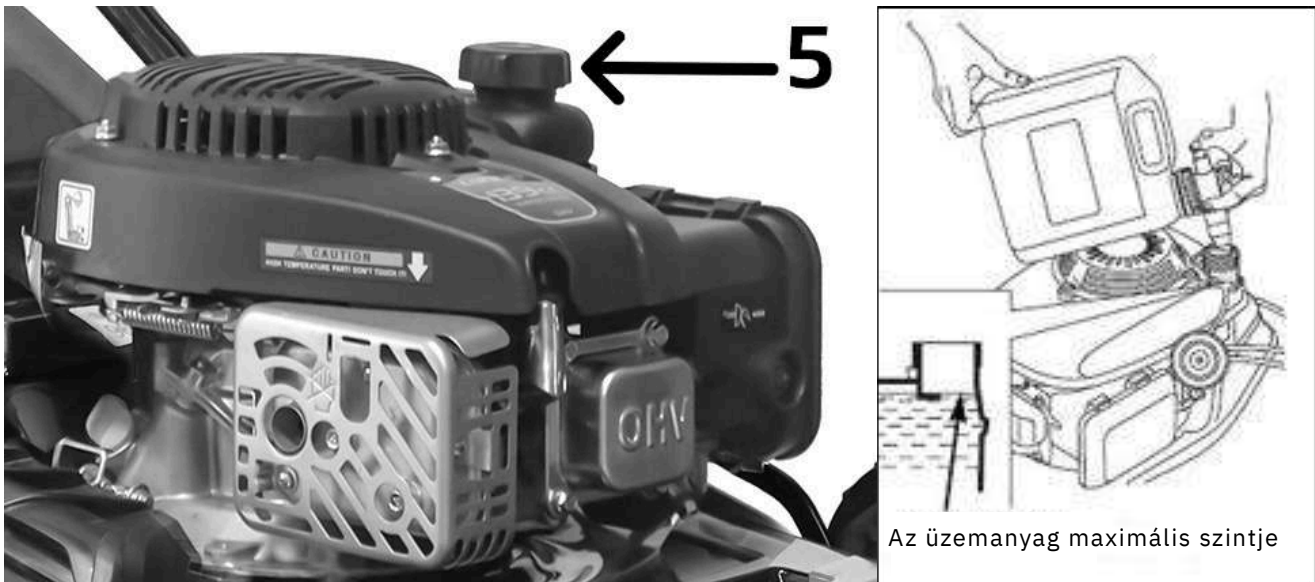

Ábra 8

3. Csavard vissza a kupakot.
4. Töröld le a kiömlött üzemanyagot, mielőtt beindítanád a motort.

5.6 A vágási magasság beállítása



A beállítást csak akkor végezd el, amikor a motor le van állítva és a kés meg van állítva.

A fűnyíró 8-fokozatú, központi vágási magasságállítással rendelkezik. A vágási magasság állítókarját (Ábra 9, 14. pont) a hátsó kerekén állítsd be a megfelelő szintre.

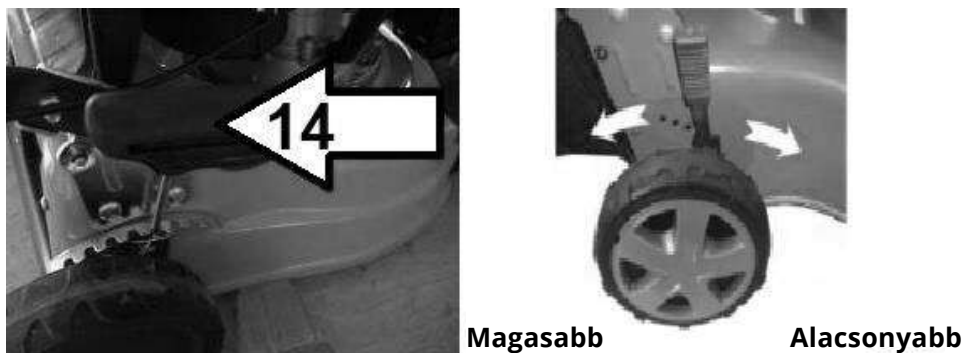
Ábra 9



Ne állítsd túl alacsonyra a vágási magasságot. A kés nem érheti el a talajt a terep egyenetlenségeinél. A vágási magasság 2,5 cm-re történő beállítása csak nagyon gondozott pázsiton lehetséges, rendszeres fűnyírás mellett.

A normál vágási magasság 3-4,5 cm. Nagyobb területeken 5-7,5 cm. Ne indítsd be a motort, ha a fűnyíró magas fűben áll.

5.7 4 az 1-ben funkció

Mulcsozás – a hátsó mulcsozó betét felszerelése

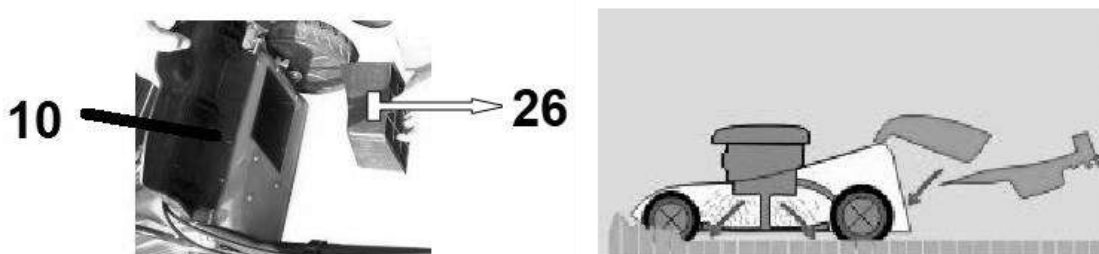
A betét lezárja a fűgyűjtő nyílását, így a fű jobban felaprításra kerül. Ha mulcsozni szeretnél, emeld fel a hátsó fedelet, helyezd be a hátsó mulcsozó betétet (Ábra 10, 26. pont), majd engedd le a hátsó fedelet (Ábra 10, 10. pont). Vedd ki a betétet, ha a fűgyűjtő kosarat használod.

Ábra 10

Hátsó kidobás fűgyűjtéssel

Vedd ki a mulcsozó betétet (Ábra 10, 26. pont), és helyezd fel a fűgyűjtő kosarat az Ábra 11 szerint.



Ábra 11

Oldalsó fűkidobás - az oldalsó kidobócsatorna burkolatának felszerelése

Ha oldalsó fűkidobással szeretnél nyírni:

- helyezd be a hátsó mulcsozó betétet (Ábra 10, 26. pont), és engedd le a hátsó fedelet (Ábra 12),
- emeld fel az oldalsó kidobó nyílás fedelét (Ábra 12, 19. pont), és szereld fel az oldalsó kidobócsatorna burkolatát (Ábra 12, 20. pont).

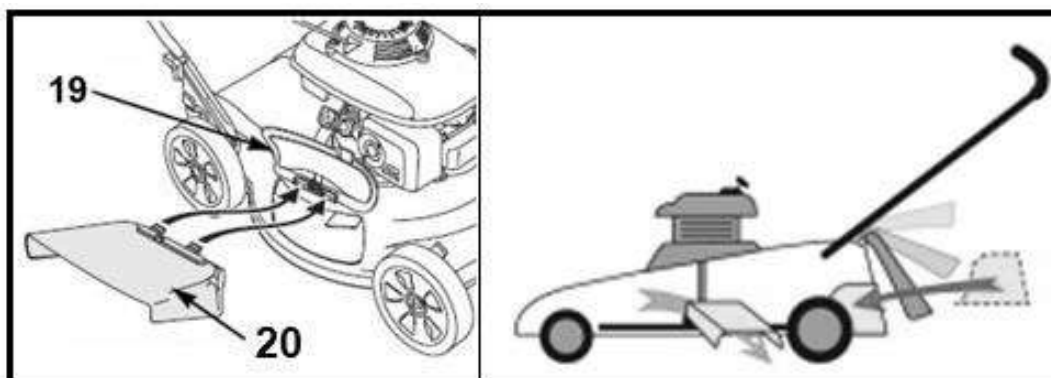



Ábra 12

6. Indítás

6.1 A motor indítása

 Ne indítsd el a hiányos vagy helytelenül összeszerelt készüléket! Indítás előtt mindig ellenőrizd az olaj- és üzemanyagszintet! Győződj meg róla, hogy minden biztonsági elem megfelelően van rögzítve és jó állapotban van.

 Indítás előtt ellenőrizd a munkaterületet, és távolítsd el minden akadályt vagy tárgyat, amit a forgó részek felkaphatnak.

 Ne nyírd fűvet csapadékos időben.

 Ne indítsd be a fűnyírót magas fűben.

A helyesen összeszerelt gépet az alábbi módon indítsd be:

1. Ha a motor hideg (a készülék nem volt az előzőleg indítva), nyomd meg 2-3 alkalommal az üzemanyagrögzítő pumpát (Ábra 13, 17. pont).

Meleg motor esetén ne használd az üzemanyagrögzítő pumpát (a motor túlfolyásának veszélye).

2. Állj a fűnyíró mögé. Húzd meg a fékkarot (biztonsági) (Ábra 13, 2. pont) a fogantyúhoz, ahogy az az Ábra 13-on látható.

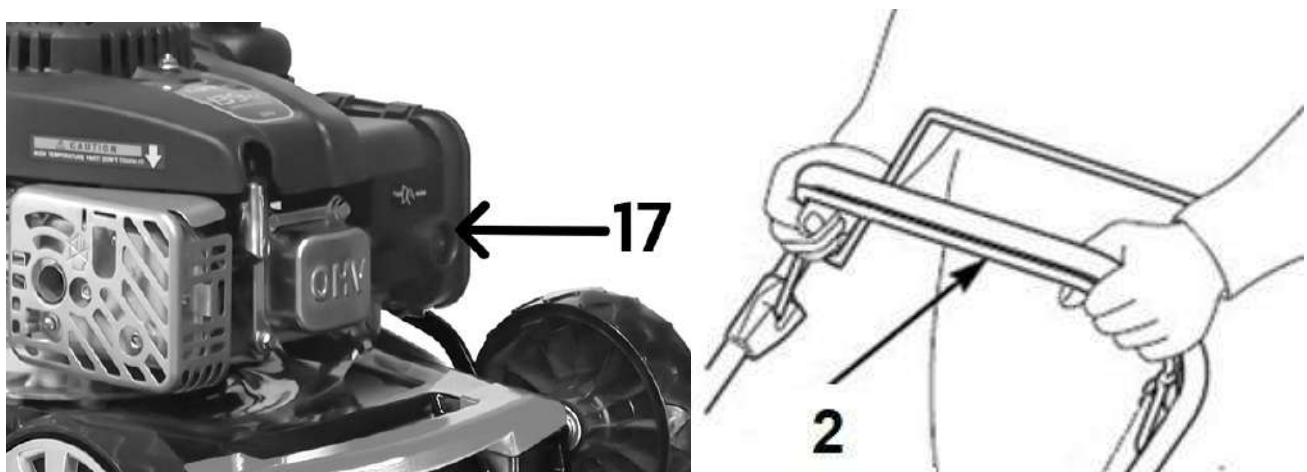

Ábra 13

3. Ne felejtse el elengedni a meghajtó kart (Ábra 14, 8. pont), hogy megelőzd a fűnyíró mozgását a motor indítása után.

Ábra 14

4. Egyik kezeddal tartsd meg a fékkart/gyújtáskapcsolót (biztonságit) a munkapozícióban, ahogy az az Ábra 13, 2. ponton látható. A másik kezeddal fogd meg a vonószárról szóló kábelt (Ábra 16, 16. pont).

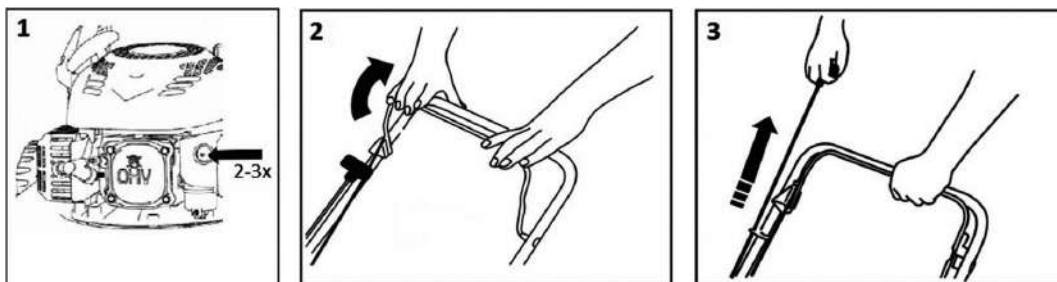
Ábra 15

Ábra 16

5. Húzd meg a vonószárat (Ábra 16, 16. pont), amely a vonósár karjára van rögzítve (Ábra 5, 24. pont), amíg érezni nem érzed az ellenállást, majd rántsd meg erőteljesen. Ha hideg motort indítasz, ismételd meg a műveletet 2-3 alkalommal, ha a motor nem indul el első próbálkozásra. Ha hideg van, hagyd, hogy a motor néhány percig bemelegedjen, mielőtt folytatnád a munkát.

6. Húzd meg a meghajtó kart (Ábra 17, 8. pont) a fogantyúhoz, a fűnyíró elindul (ne engedd el a fékkart/gyújtáskapcsolót (biztonságit), mert a motor leáll!).

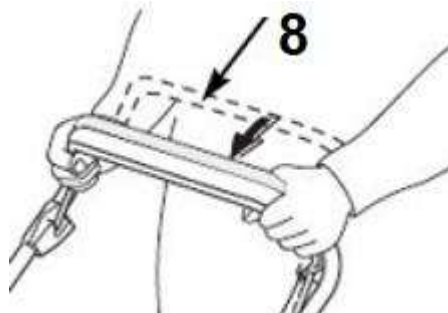

Ábra 17

! A meghajtót kizárólag egyenes szakaszokon használd, és mindenképpen kapcsolj ki a kanyarokban, mivel a fűnyírók nem rendelkeznek differenciálművel, és ez meghajtási sérülésekhez vezethet.

7. Ne engedd el a fékkart/gyújtáskapcsolót (biztonságit) (Ábra 13, 2. pont), mert a fűnyíró leáll!

! Amikor leállítod a motort, a kés még néhány másodpercig forog, ezért ne közelítsd a kezéd a késhez, amíg teljesen meg nem áll!

! Győződj meg róla, hogy a kés teljesen megállt, mielőtt újra elindítod a készüléket.



Ha a készülék aggasztó hangokat ad, vedd fel a kapcsolatot az eladóval vagy a gyártó szervizével. Ha nem hallasz ilyen zajokat, a készülék készen áll a munkára.

6.2. Elektromos indítás

Csatlakoztassa a motorkábelt és az akkumulátort.

Az akkumulátor töltése:

1. Csatlakoztassa az akkumulátort a töltőaljzathoz.
2. Első használat előtt töltse 6 órán át.

Töltésjelző:

- Piros – Az akkumulátor töltődik
- Zöld – Az akkumulátor teljesen feltöltött

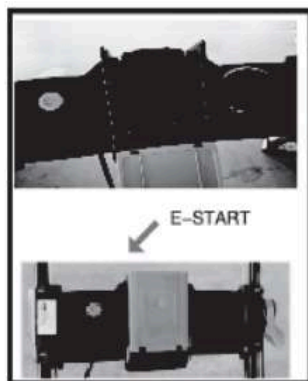
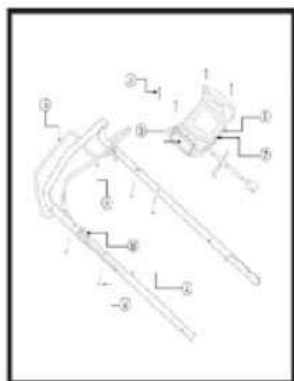

6.2 Fűnyírás

A rendszeres fűnyírás serkenti a fű növekedését, és hozzájárul a gyomok elhalásához is. Ezért minden fűnyírás után a fű nagyobb sűrűséget ér el, és egyenletesebben terhelhető.

Az első fűnyírást akkor végezd el, amikor a fű eléri a 70-80 mm magasságot a vegetációs időszak elején. A fő vegetációs időszakban a fűvet legalább hetente egyszer nyírd.

- Nyírd lehetőség szerint egyenes sávokban. Anélkül, hogy üres foltok maradnának a gyepen, figyelj arra, hogy a sávok mindig átfedjék egymást néhány centiméteres szélességben.
- Állítsd be a vágási magasságot úgy, hogy a készülék ne legyen túlterhelve. Ellenkező esetben a motor károsodhat.
- Domboldalakon mindig keresztben dolgozz a lejtőhöz képest.
- Tisztítsd meg a fűnyírót minden használat után.

7. Karbantartás, kés cseréje, tárolás és pótalkatrészek rendelése



Állítsd le a motort, és húzd ki a gyújtógyertya kábelét a javítás, beállítás vagy karbantartási munkálatok előtt.



Mielőtt karbantartási vagy tisztítási munkákat végeznél, vagy tárolnád a készüléket, állítsd le a motort, húzd ki a gyújtógyertya kábelt, és várj, amíg a kés teljesen megáll.



A munkákat, amelyek nincsenek leírva ebben az útmutatóban, bízd a megfelelő szervizhelyszínre.



Ne permetezd le a fűnyíró motorját vízzel. Ne mosd le a fűnyírót magasnyomású mosóval!

7.1 Tisztítás és karbantartás

- Tartsd a készüléket tisztán. Tisztításhoz használj kefért vagy rongyot, ne alkalmazz semmilyen tisztítószert vagy oldószert.
- Mielőtt minden használat előtt ellenőrizd a fűnyírót látható hibák szempontjából, mint például a laza vagy sérült alkatrészek. Rendszeresen ellenőrizd az összes csavar és csavarozott alkatrész meghúzotttságát. A kopott vagy nem megfelelően meghúzott anyák komoly, veszélyes károkat okozhatnak a motorban vagy a vázban.

- Rendszeresen ellenőrizd a burkolat, a biztonsági eszközök és a fűgyűjtő kosár állapotát, hogy nem sérültek-e, illetve hogy megfelelően vannak-e rögzítve. Cseréld ki őket újakra, ha szükséges.
Ne tárold a fűnyírót tele üzemanyagtartállyal zárt helyiségben, ahol az üzemanyag gőzei veszélyesek lehetnek szikrával vagy lánggal. Hagyd, hogy a motor lehűljön, mielőtt elrakod a fűnyírót a tárolóhelyére.
- Ha a kés erőteljesen nekiütközik egy idegen tárgynak, állítsa le a fűnyírót, és vigye el szervizbe.
- Minden fűnyírás után ellenőrizze a fűnyírót, és távolítsa el minden növényi maradványt, zsírmaradékot a kerekekről, a nyílásokról, valamint a burkolat alól (a késkamrából), és a motorról, valamint a kipufogóról. Ehhez használjon fa- vagy műanyagdarabot, kerüljön el kemikáliákat, mert azok károsíthatják a készüléket.
- Rendszeresen ellenőrizze a kést, hogy biztosítsa az optimális vágást. A késnek mindig élesnek és jól kiegyensúlyozottnak kell lennie.
- Ha le szeretné engedni az üzemanyagot, azt a téli időszak előtt, kívül kell megtenni.
- Alaposan olvassa el a motor karbantartásával kapcsolatos fejezetet a használati útmutatóban.
- Rendszeresen ellenőrizze az olajsintet, és ha szükséges, töltsse fel vagy cserélje ki az olajat.
- Rendszeresen kenje a kerekek tengelyeit.
- Tisztítsa meg a meghajtó szíj munkaterületét a szíj burkolata alatt, legalább évente egyszer. Ehhez szerelje le a szíj burkolatot, tisztítsa meg a munkaterületet minden szennyeződéstől, majd szerelje vissza a szíj burkolatot.

7.1.1 Karbantartási tevékenységek terve

Mi \ Mikor		Mielőtt minden használat előtt	Egy hónap vagy 5 óra munka után	3 hónap vagy 25 óra munka után	Évente vagy 20 óra munka után	Évente vagy 100 óra munka után	Két évente vagy 250 óra munka után
		Motorolaj	Ellenőrzés	x			
	Csere		x	x	x		
Levegőszűrő	Ellenőrzés		x				
	Csere			x			
Gyújtógyertya	Ellenőrzés/Beállítás					x	
	Csere						x
Üzemanyagtartály Üzemanyagszűrő	Tisztítás			x			
Üzemanyagcső	Ellenőrzés	Két évente (cserélni, ha szükséges)					
Szeleplaytás	Ellenőrzés/Beállítás					x Hivatalos szervizben	
Égéstér	Tisztítás	200 üzemórát követően hivatalos szervizben					

7.2 A kés cseréje



A kés manipulálása (szerelés, élezés, tisztítás stb.) közben mindig viseljen védőkesztyűt.

A kés megfelelő minőségű acélból készült, és hőkezelték a munkafelületen. Ha a kés tompa, élezheti azt a szervizpontban. A jó fűnyírási eredmények érdekében élezze a kést körülbelül 25 munkamagassági óránként. Ha a kés szélességének több mint egyharmada elkopott, cserélje ki újra. Mielőtt elkezdheti a munkát, mindig ellenőrizze, hogy a kés nemcsak éles, hanem jól is kiegyensúlyozott. Ehhez helyezze a középső lyukon keresztül egy fémrúdra; a késnek vízszintes helyzetben kell maradnia. Ha nem így van, egyensúlyozza ki úgy, hogy eltávolít egy kicsit a fémről azon az oldalon, amelyik lejjebb van. Ha a kés sérült vagy nem lehet kiegyensúlyozni, cserélje ki újat.

A kés cseréje:

1. Vegye le a gyújtógyertya kupakját.
2. Engedje le az üzemanyagot és az olajat.
3. Helyezze az eszközt oldalra.
4. Tartsa meg a kést, és csavarja le a kés rögzítőcsavarját az óramutató járásával ellentétes irányban a megfelelő lapos vagy nyomatékkulcs segítségével.
5. Rögzítse az új kést a tengelyen az alábbi sorrendben: kés adapter (Ábra 18, A jelzés), kés (Ábra 18, B jelzés), alátét (Ábra 18, C jelzés) és csavar (Ábra 18, D jelzés). Ügyeljen arra, hogy a kés a megfelelő pozícióban legyen (a késlapátoknak felfelé kell hajolniuk, és minden lyuknak illeszkednie kell a csapokhoz), és a csavar jól legyen meghúzva. Az új kés felszerelésekor ügyeljen arra, hogy a vágóélek a motor forgásirányával megegyező irányban legyenek. A csavart körülbelül 45 Nm-es nyomatékkal kell meghúzni.

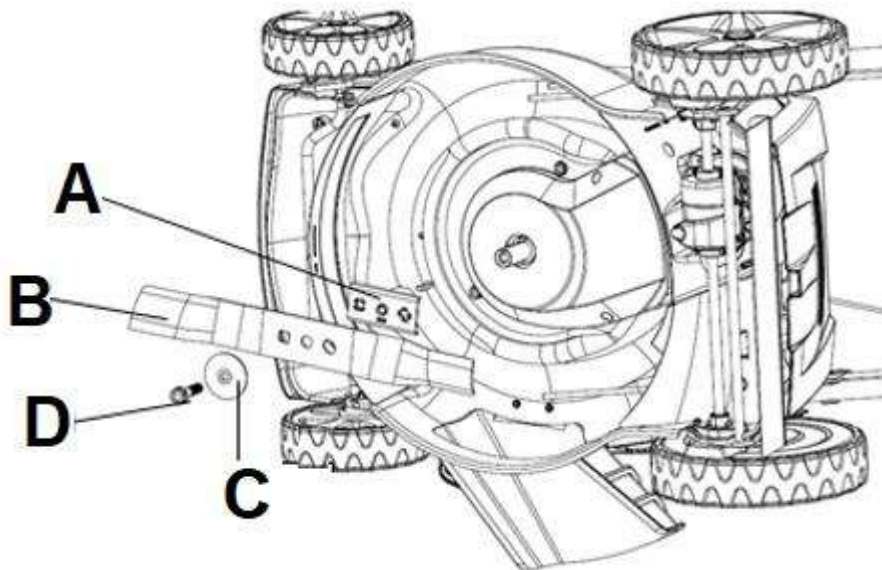
**Ábra 18**

Ajánlott az eredeti, megfelelő minőségű acélból készült kés cseréje.

7.3 Gyújtógyertya

1. Amikor a motor hideg, húzd le a gyújtógyertyáról a sapkát.

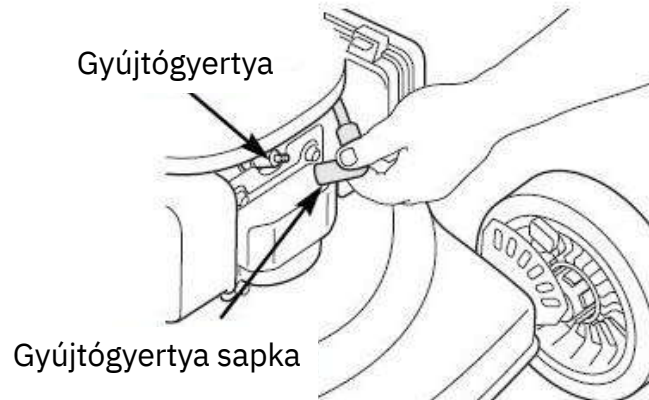

Ábra 19

2. Csőkulccsal (21-es méret) csavard ki a gyújtógyertyát.

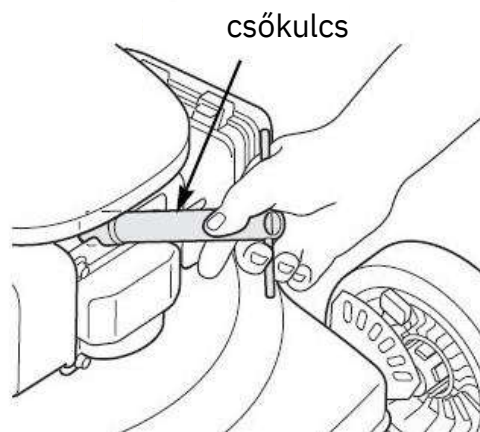

Ábra 20

3. Tisztítsa meg a gyújtógyertyát kefével.

4. Állítsa be a hézagot 0,7–0,8 mm-re (0,76 mm) hézagmérő segítségével. Szerelje vissza a gyújtógyertyát, ügyelve arra, hogy ne húzza meg túl erősen – a gyújtógyertya meghúzási nyomatéka 20 Nm.

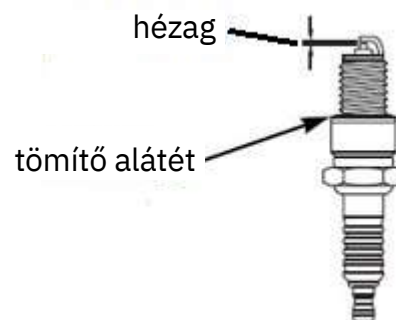

Ábra 21

**Figyelem!**

A laza gyújtógyertya túlmelegítheti és károsíthatja a motort. Ha túl szorosra van húzva, sérülést okozhat a hengerfejben.

7.4 Levegőszűrő

1. Vegye le a levegőszűrő fedelet (Ábra 22, poz. C), és vegye ki a szivacsos (Ábra 22, poz. B) és papíralapú (Ábra 22, poz. A) szűrőbetétet.
2. A külső tárgyak bejutásának elkerülése érdekében helyezze vissza a szűrő fedelet.
3. Finoman tisztítsa meg a papíralapú szűrőbetétet (óvatosan ütögetve egy kemény felületre). Ne mossa le a papíralapú szűrőt!
4. Mosson meg a szivacsos szűrőbetétet meleg, szappanos vízben, öblítse le és szárítsa meg.
5. Óvatosan itassa át a szivacsos szűrőt motorolajjal.
6. Ha a szűrők túl piszkosak vagy megsérültek, cserélje ki őket újra.
7. Telepítse vissza a szűrőbetéteket, és zárja le a szűrő fedelet.

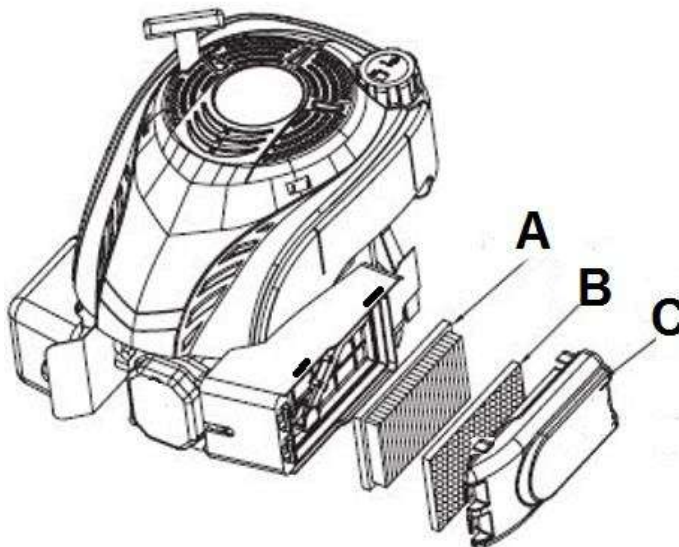
**Ábra 22**

Soha ne indítsa el a motort a levegőszűrő betét telepítése nélkül.

7.5 Olaj ellenőrzése

1. Csavarja ki az olajmérőt (Ábra 1) az olajbetöltő csatornából, és ellenőrizze az olaj szintjét.
2. Ha az olajszint túl alacsony, pótolja SAE30 típusú olajjal. Miután visszahelyezte az olajmérőt (anélkül, hogy meghúzná), az olaj szintje a maximum szintjén legyen. Ne öntsön túl sok olajat. Helyezze vissza az olajmérőt.
3. Ezután indítsa be rövid időre a motort. Állítsa le a motort, várjon egy percet, és ellenőrizze az olajszintet. Ha szükséges, pótolja az olajat.

7.6 Tárolás

1. A készüléket száraz, pormentes, és gyermekek elől elzárt helyen tárolja.
2. Mielőtt zárt térben tárolná a készüléket, várjon, amíg a motor lehűl.
3. A tárolás során kerülje az extrém hideget vagy hőséget. Ne tárolja a készüléket hosszú ideig közvetlen napsugárzásnak kitéve.
4. Csavarja le a pillangó anyákat és hajtsa le a felső fogantyút, hogy a készülék kevesebb helyet foglaljon. Az elektromos vezetékek nem akadályozhatják egymást.
5. Annak érdekében, hogy elkerülje a fűnyíró karcolódását, helyezzen egy darab kartont a fogantyú és a motor közé.
6. Nem ajánlott a fűnyíró tárolása ponyvával, nylon zsákkal vagy hasonló takaróval; alatta nedvesség gyűlhet össze, ami a fűnyíró rozsdásodásához vezethet.
7. Tisztítsa meg a fűnyírót a szennyeződésektől és a fűmaradványoktól.
8. Ürítse ki az üzemanyagtartályt egy szivattyúval. Ne öntse ki az üzemanyagot, hanem ártalmatlanítsa azt. Tartsa be a környezetvédelmi előírásokat.
9. Ürítse ki az olajtálcát. Ne öntse ki az olajat, hanem ártalmatlanítsa azt. Tartsa be a környezetvédelmi előírásokat.
10. Vegye le a fűgyűjtőt a fűnyíróról.
11. Húzza le a gyűjtőgyertya vezetékét.

7.7 Készülődés a szállításhoz

1. Oldja le a pillangóanyákat, és hajtsa le a felső fogantyút, hogy a készülék kevesebb helyet foglaljon. A vezetékek ne akadjanak el.
2. A fűnyírót karcolások elkerülése érdekében helyezzen egy darab kartont a fogantyúk és a motor közé.
3. Tisztítsa meg a fűnyírót a szennyeződésektől és fűmaradékoktól.
4. Ürítse ki az üzemanyagtartályt szívóval. Ne öntse ki az üzemanyagot, hanem ártalmatlanítsa. Tartsa be a környezetvédelmi előírásokat.
5. Ürítse ki az olajteknőt. Ne öntse ki az olajat, hanem ártalmatlanítsa. Tartsa be a környezetvédelmi előírásokat.
6. Húzza le a gyűjtőgyertya kábelét.
7. Távolítsa el a kosarat a fűnyíróról.
8. Helyezze a fűnyírót az eredeti vagy pót kartonba.

7.8 Alkatrészek rendelése

Alkatrészek rendelésekor adja meg a fűnyíró következő adatokat, amelyeket a készülék adattábláján talál a házon:

- Típus készülék
- Cikkszám
- Azonosító szám

A rendelés gyorsabb feldolgozása érdekében add meg a szükséges pótalkatrész cikkszámát. Ezenkívül fényképet is küldhetsz a sérült alkatrészről a gyártó e-mail címére: sklep@newcommerce.pl, ez segíti az egyértelmű azonosítást, különösen ha nem ismered a cikkszámot.

HASZNÁLJ CSAK EREDETI PÓTALKATRÉSZEKET.

A rossz minőségű pótalkatrészek károsíthatják a fűnyírót és lerövidíthetik annak élettartamát.

A gyártó nem vállal felelősséget az eszközzel okozott károkért, ha azok helytelenül végzett házi javítás, nem eredeti pótalkatrészek használata, vagy az eszköz rendeltetésellenes használata miatt keletkeztek.

8. Leggyakoribb hibák

Probléma	Lehetséges ok	Megoldás
A motor nem indul el	A fékkar (biztonsági kar) leválasztva	Kapcsold be a fékkar rögzítő karját (biztonsági kart).
	A gyújtógyertya sapka leválasztva	Helyezd vissza a gyújtógyertya sapkáját.
	A gázkar helytelen indítási pozíciója	Húzd el a kartot a MAX/"nyúl" pozícióba.
	Nincs üzemanyag vagy régi üzemanyag	Töltsd meg a tartályt tiszta üzemanyaggal.
	Meghibásodott gyújtógyertya	Tisztítsd meg, állítsd be az elektródák távolságát, cseréld ki a gyújtógyertyát.
	Elárasztott motor	Csavard le és szárítsd meg a gyújtógyertyát, majd várj egy kicsit. Ezután próbáld meg elindítani a motort.
A motor egyenetlenül működik	A fűnyíró a gázkar „teknősbéka” állásában működik.	Húzd el a gázkart a MAX/„nyúl” pozícióba.
	Laza gyújtógyertya kábel.	Csatlakoztasd a gyújtógyertya vezetékét, és nyomd meg.
	Régi üzemanyag.	Tölts friss benzint a tartályba.
	Eldugult üzemanyagtöltő sapka szellőzője.	Tisztítsd meg a benzintank szellőzőjét.
	Víz vagy szennyeződés az üzemanyagrendszerben.	Engedd le a benzint a tartályból, és tölts bele frisset.
	Koszorú légszűrő.	Tisztítsd meg a légszűrőt.
	Elállított karburátor.	Menj el egy hivatalos szervizbe.
A motor túlmelegszik	Túl alacsony motorolaj szint.	Töltsd fel a motort az utasításoknak megfelelően.
	Korlátozott légáramlás.	Tisztítsd meg a motor burkolat szellőzőrácsát.
	Elállított karburátor.	Menj el egy márkaszervizbe.

Véletlenszerű ugrások magas fordulatszámon	Túl nagy távolság az elektródák között a gyújtógyertyában.	Állítsa be a távolságot (0,7-0,8 mm) értékre.
Túl alacsony fordulatszám indításkor	Túl nagy távolság az elektródák között a gyújtógyertyában.	Állítsa be a távolságot (0,7-0,8 mm) értékre.
	Beállítatlan karburátor.	Menj el egy szakszervizbe.
	Koszmos levegőszűrő.	Tisztítsd meg a légszűrőt.
Túlzott rezgés (remegés)	Rosszul meghúzott vagy nem kiegyensúlyozott kés.	Húzd meg a kést és az adaptert. Egyensúlyozd ki a kést.
	Elhajlott vágókés.	Cseréld ki a kést újjá.
Egyenetlen fűnyírás	Rosszul rögzített kerekek.	Húzd meg a kerekeket.
	Tompa kés.	Élesítsd meg vagy cseréld ki a kést.

9. Hulladék eltávolítása és újrahasznosítás

Minden gazdaság gépeket és berendezéseket használó felhasználó, tehát potenciálisan olyan veszélyes hulladékot termelő, amely veszélyes anyagokat, keverékeket és alkatrészeket tartalmazhat, amelyek károsak az emberekre és a környezetre. Másrészt a használt berendezés értékes anyagokat tartalmaz, amelyekből nyersanyagokat nyerhetünk.

A berendezés felhasználójának a környezetvédelmi előírásoknak megfelelően kell eljárnia az hulladékgazdálkodás során a nemzeti jogszabályoknak megfelelően. Ne dobd ki a berendezést háztartási hulladékkal együtt. A berendezést, kiegészítőit és csomagolását a környezetvédelmi előírásoknak megfelelően add le hulladékkezelő pontra. Gondosan ürítsd ki az olaj- és üzemanyagtartályokat, és add le a fűnyírót újrahasznosító központban – a gyártás során használt műanyag és fém alkatrészeket lehet válogatni és szelektíven kezelni. Ne önts ki a használt olajat és üzemanyag-maradványokat a mosogatóba vagy a lefolyóba – add le külön a hulladékgyűjtő pontokon. A használt berendezések gyűjtésére vonatkozó információkat az eladónál és az önkormányzatnál találhatók.

Az elvágott anyagot komposztálásra add át, ne dobd a szemetes tartályba.

Ne felejtse el, hogy a megfelelő hulladékgazdálkodás megakadályozza a környezetre és az emberi egészségre gyakorolt negatív hatásokat!

Ha kérdésed van, fordulj a gyártó szervizközpontjához.

Ne felejtse el, hogy a gyártó ingyenes hulladékkezelést végez az általa gyártott, elhasználódott és sérült berendezések számára.

10. Maradványkockázat

Annak ellenére, hogy a gyártó felelősséget vállal a fűnyíró kialakításáért, bizonyos kockázati tényezők használat közben elkerülhetetlenek:

- Tárgyak elhajítása,
- Halláskárosodás, ha a gépet hosszabb ideig hallásvédő nélkül használják,
- Szem- és arcsérülések a visszacsapódó részecskék miatt,
- Ruházat beakadása vagy betekercselődése a mozgó alkatrészekbe.

A maradványkockázat értékelése

A jelen útmutatóban szereplő utasítások betartása esetén a fűnyíró használata során fennálló maradványkockázat minimálisra csökken. Az itt leírt szabályok figyelmen kívül hagyása azonban növeli a maradványkockázatot.

11. Összeszerelési rajz 1. sz.

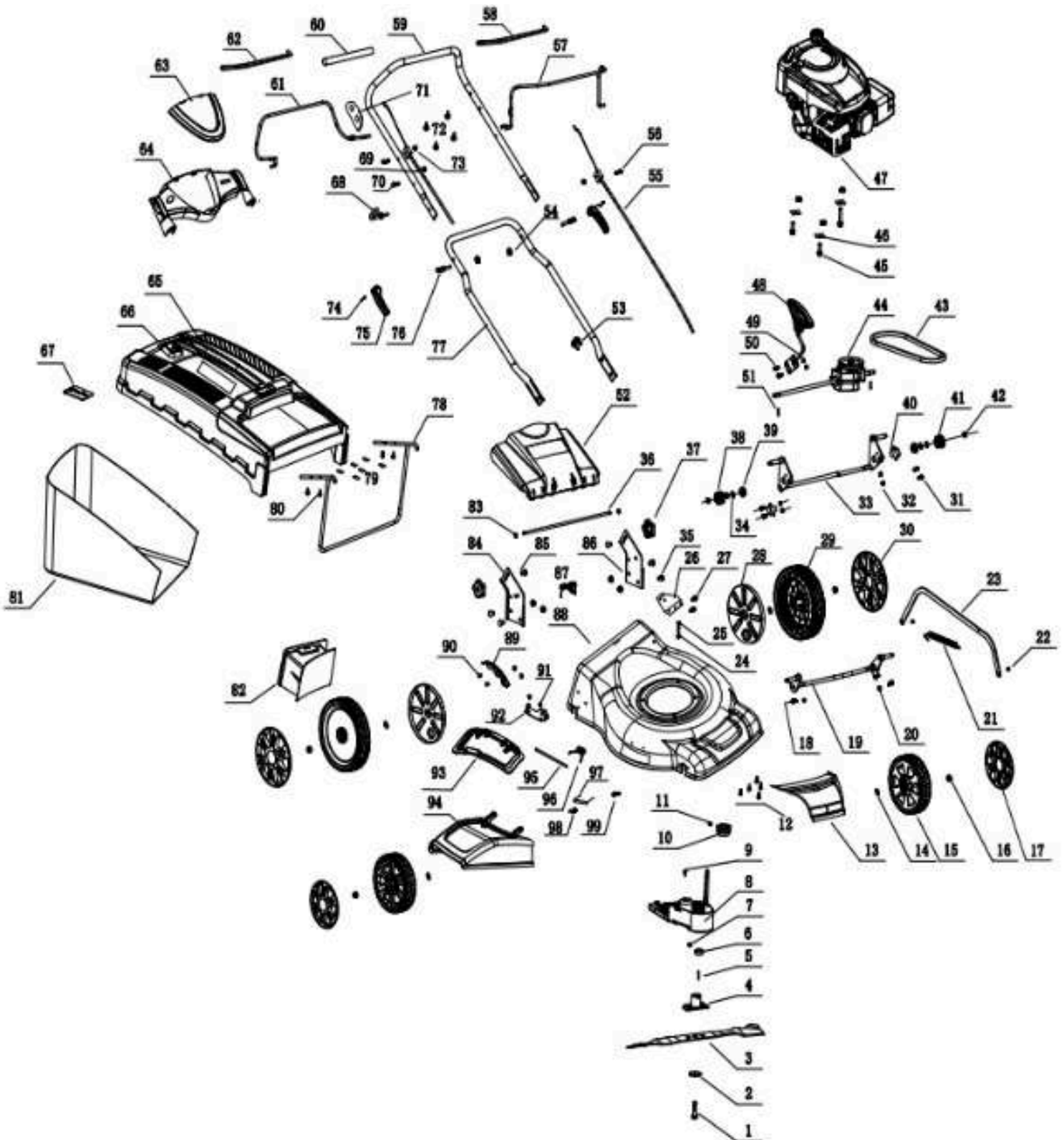

VENOM

power of quality

WÓJTOWICZ NEW COMMERCE SPÓŁKA KOMANDYTOWO-AKCYJNA,
UL. ROMANA DMOWSKIEGO 2, 48-303 NYSA www.newcommerce.pl

Gyártó:

WÓJTOWICZ NEW COMMERCE S.K.A.;
UL. ROMANA DMOWSKIEGO 2, 48-303 NYSA
agroserwisnysa.pl

Központi szerviz:

gsagroserwis@gmail.com

Pótlóalkatrész osztály:

Tel; 77 431 08 37
sklep@newcommerce.pl



KARTA GWARANCYJNA

(Ważna z dowodem zakupu)

Gwarant: WÓJTOWICZ NEW COMMERCE S.K.A.; UL. ROMANA DMOWSKIEGO 2, 48-303 NYSA Tel.: 517 435 873 sklep@newcommerce.pl

Nazwa sprzętu.....
Typ, model.....
Nr fabryczny.....
Data sprzedaży.....
Pieczętka i podpis punktu sprzedaży.....

1. Dane użytkownika:

imię i nazwisko:.....
ulica:.....
miejscowość:.....kod pocztowy:.....
województwo:.....telefon:.....
e-mail:.....

2. Oświadczenie użytkownika:

Niniejszym oświadczam, że zapoznałem się z działaniem urządzenia, które zostało wydane zgodnie z zamówieniem, nowe i kompletne oraz otrzymałem komplet dokumentacji (instrukcję obsługi, warunki bezpieczeństwa, kartę gwarancyjną).

Przyjmuję do wiadomości, że:

- a) Przed uruchomieniem zakupionego urządzenia należy dokładnie zapoznać się z instrukcją obsługi urządzenia, instrukcją obsługi silnika, zasadami bezpieczeństwa oraz warunkami gwarancji.
- b) W urządzeniach wyposażonych w silnik czterosuwowy (np. kosiarki, glebogryzarki), przed uruchomieniem silnika należy pamiętać o napełnieniu oleju zgodnie z instrukcją obsługi. W przypadku uruchomienia silnika bez oleju, silnik może zostać uszkodzony w sposób uniemożliwiający jego naprawę. Uszkodzenia tego typu, spowodowane nieprawidłowym użytkowaniem, nie podlegają gwarancji.
- c) Urządzenia wyposażone w silniki dwusuwowe (np. pilarki i kosy spalinowe), są napędzane przy pomocy mieszanki paliwowo-olejowej. Proporcje i rodzaj oleju należy dobrać zgodnie z instrukcją obsługi.
- d) Warunki gwarancji silników oraz wykaz autoryzowanych serwisów dystrybutorów w Polsce podany jest na stronach internetowych:

Briggs&Stratton – www.chabin.pl

Honda – www.mojahonda.pl

*Wyrażam zgodę na przetwarzanie moich danych osobowych w celach związanych z realizacją postanowień karty gwarancyjnej (napraw gwarancyjnych), przeprowadzaniem serwisu i przeglądów przez firmę **WÓJTOWICZ NEW COMMERCE S.K.A.**; UL. ROMANA DMOWSKIEGO 2, 48-303 NYSA lub autoryzowany serwis (zgodnie z ogólnym rozporządzeniem o ochronie danych osobowych z dnia 27 kwietnia 2016 r. (RODO)).

TAK NIE

Wyrażam zgodę na przetwarzanie moich danych osobowych w celach marketingowych przez firmę **WÓJTOWICZ NEW COMMERCE S.K.A.**; UL. ROMANA DMOWSKIEGO 2, 48-303 NYSA lub autoryzowany serwis (zgodnie z ogólnym rozporządzeniem o ochronie danych osobowych z dnia 27 kwietnia 2016 r. (RODO)).

TAK NIE

Wyrażam zgodę na przetwarzanie moich danych osobowych w celach statystycznych przez firmę **WÓJTOWICZ NEW COMMERCE S.K.A.**; UL. ROMANA DMOWSKIEGO 2, 48-303 NYSA lub autoryzowany serwis (zgodnie z ogólnym rozporządzeniem o ochronie danych osobowych z dnia 27 kwietnia 2016 r. (RODO)).

TAK NIE

*Wymagane w celu wszczęcia procedury reklamacyjnej

Data i czytelny podpis Użytkownika:

Potwierdzenie wykonania przeglądu, naprawy gwarancyjnej, usługi serwisowej:

Przegląd 0	Przegląd 1	Przegląd 2
Kupon reklamacyjny Nr 1 do karty gwarancyjnej	Kupon reklamacyjny Nr 2 do karty gwarancyjnej	Kupon reklamacyjny Nr 3 do karty gwarancyjnej
Nr	Nr	Nr
Nazwa.....	Nazwa.....	Nazwa.....
Typ, Model.....	Typ, Model.....	Typ, Model.....
Nr fabryczny.....	Nr fabryczny.....	Nr fabryczny.....
Pieczętka i podpis sprzedawcy	Pieczętka i podpis sprzedawcy	Pieczętka i podpis sprzedawcy





3. Odpowiedzialność:

1. Gwarancji na urządzenia (z wyłączeniem silników Briggs&Stratton, Honda) udziela firma WÓJTOWICZ NEW COMMERCE S.K.A.; UL. ROMANA DMOWSKIEGO 2, 48-303 NYSA
2. Odpowiedzialność z tytułu gwarancji obejmuje tylko wady powstałe z przyczyn tkwiących w urządzeniu w momencie jego wydania Użytkownikowi.
3. W ramach gwarancji gwarant zapewnia kupującemu nieodpłatne usunięcie usterek w funkcjonowaniu urządzenia wynikających z jego wadliwości konstrukcyjnych i materiałowych.

4. Okres gwarancji na urządzenie:

24 miesiące od daty sprzedaży urządzenia konsumentowi, z wyjątkiem elementów określonych w ust. 6 pkt 5, 6 i 7 niniejszej karty gwarancyjnej.

5. Warunki gwarancji:

1. Stosowanie się przez Użytkownika do zaleceń zawartych w warunkach bezpieczeństwa, karcie gwarancyjnej i instrukcji obsługi.
2. Wykonywanie serwisu urządzenia (np. regulacji, czyszczenia, konserwacji) wyłącznie przez firmy specjalistyczne posiadające odpowiednie uprawnienia zgodnie z wytycznymi Gwaranta, dostępnymi w instrukcji obsługi oraz odnotowywanie usług serwisowych w karcie gwarancyjnej. W czasie wykonywania serwisu zalecane jest stosowanie oryginalnych części producenta urządzenia. Usługa serwisowa jest odpłatna.
3. Wykonywanie napraw gwarancyjnych wyłącznie przez firmy specjalistyczne posiadające odpowiednie uprawnienia. Oraz odnotowywanie napraw w karcie gwarancyjnej.
4. Gwarancja obejmuje obszar Rzeczypospolitej Polskiej.
5. Użytkownik traci prawo wynikające z gwarancji w przypadku użytkowania urządzenia niezgodnie z przeznaczeniem, obsługi niezgodnej z doręczoną instrukcją obsługi, stosowania nieoryginalnych części zamiennych, lub niewłaściwych materiałów eksploatacyjnych, nie dokonywania napraw wymiany zespołów, zmian konstrukcyjnych przez podmioty inne niż uprawnione, niewłaściwego przechowywania, braku odpowiedniej konserwacji zgodnie z instrukcją obsługi.
6. Przedstawienie prawidłowo wypełnionej karty gwarancyjnej i uprawdopodobnienie okoliczności zakupu urządzenia (np. paragon, faktura) przez Użytkownika.
7. Kupujący jest zobowiązany do przeprowadzenia corocznego przeglądu w autoryzowanym serwisie (ul. Dmowskiego 2, 48-303 Nysa) Usługa serwisowa jest odpłatna.

6. Gwarancja nie obejmuje:

1. Wad urządzenia wynikających z nieprzestrzegania przez Użytkownika warunków bezpieczeństwa, instrukcji obsługi, w szczególności w zakresie prawidłowej eksploatacji, konserwacji.
2. Wad urządzenia wynikających z zastosowania przez Użytkownika materiałów eksploatacyjnych, paliwa, olejów, smarów o niewłaściwych parametrach.
3. Wad urządzenia wynikających z nieodpowiedniego składowania i transportu przez Użytkownika.
4. Uszkodzenia podzespołów urządzenia poprzez zastosowanie niewłaściwego napięcia elektrycznego.
5. Noży i innych elementów tnących, piast mocowania, opon, akumulatorów, kół jezdnych, linek, łańcuchów tnących, przewodnic, zębatek napędowych, pasków klinowych, linek rozruchowych, kółek linowych, bębnow sprężła w pilarkach, głowic żytkowych, świec zapłonowych, membran, filtrów i wszystkich elementów nie wymienionych w niniejszej karcie gwarancyjnej a które w sposób oczywisty zużywają się podczas normalnej eksploatacji.
6. Uszkodzeń mechanicznych, napraw spowodowanych zgięciem lub pęknięciem wału korbowego i związanymi z tym konsekwencjami, zerwaniem klina koła zamachowego, zatarciem silnika, uszkodzeniem mechanicznym wyłączników kosiarek elektrycznych, zastosowaniem niewłaściwych (np. o zbyt małym przekroju) lub niesprawnych przewodów połączeniowych mogących spowodować np. wytopienie styków wyłączników kosiarek elektrycznych, ścieraniem się i tuszczeniem powłoki lakierniczej roboczej części obudowy kosiarki wynikające z eksploatacji.
7. Silników spalinowych Briggs&Stratton i Honda – na które gwarancja nie jest udzielana przez WÓJTOWICZ NEW COMMERCE S.K.A.; Gwarancji na te silniki udzielają ich producenci. Warunki gwarancji oraz wykaz Autoryzowanych Serwisów podany jest na stronach internetowych: Briggs&Stratton – www.chabin.pl, Honda - www.mojahonda.pl
8. Przypadków losowych uszkodzeń niezależnych od warunków eksploatacji np. pożar, powódź itp.

7. Procedura reklamacyjna:

1. Przed dokonaniem zgłoszenia reklamacyjnego Użytkownik powinien upewnić się czy wykonał wszystkie czynności zgodnie z zaleceniami opisanymi w instrukcji obsługi.
2. Zgłoszenie konieczności naprawy urządzenia z tytułu gwarancji Użytkownik zobowiązany jest dokonać niezwłocznie, nie później niż w terminie 30 dni od daty zauważenia wady. Zgłoszenia może dokonywać bezpośrednio u Gwaranta (e-mail: sklep@newcommerce.pl, lub pisemnie na adres: UL. ROMANA DMOWSKIEGO 2, 48-303 NYSA
3. Naprawy gwarancyjne mogą być wykonywane bezpośrednio przez Gwaranta lub specjalistyczną firmę wskazaną przez Gwaranta. (UL. ROMANA DMOWSKIEGO 2, 48-303 NYSA).
4. Wykonanie obowiązków wynikających z gwarancji nastąpi w terminie 30 dni, licząc od dnia dostarczenia urządzenia przez Użytkownika.
5. Zasady dostawy urządzeń do autoryzowanego serwisu lub jednego z partnerów podane są na stronie internetowej Gwaranta www.agroserwisnysa.pl Przed dostarczeniem urządzenia do serwisu Użytkownik powinien oczyścić urządzenie m.in. z błota, piasku, płynów eksploatacyjnych oraz zabezpieczyć lub odłączyć do osobnych pojemników płyny mogące wylać się z urządzenia podczas transportu.
6. Użytkownik zobowiązany jest do odbioru urządzenia w terminie wskazanym przez Gwaranta lub firmę specjalistyczną dokonującą czynności w imieniu Gwaranta pod rygorem naliczenia opłaty za jego przechowanie.
7. Okres gwarancji ulega przedłużeniu o czas, w jakim urządzenie pozostawało w serwisie celem dokonania naprawy gwarancyjnej.
8. Gwarancja nie wyłącza, nie ogranicza ani nie zawiesza uprawnień kupującego wynikających z przepisów o rękojmi za wady rzeczy sprzedanej.



Naprawy dokonano dnia.....

Wymieniono/naprawiono.....

.....

.....

.....

(pieczętka i podpis serwisu)

Oświadczam, że sprzęt odebrałem po naprawie sprawny i nie roszczę pretensji co do jakości dokonanej naprawy.

.....



Naprawy dokonano dnia.....

Wymieniono/naprawiono.....

.....

.....

.....

(pieczętka i podpis serwisu)

Oświadczam, że sprzęt odebrałem po naprawie sprawny i nie roszczę pretensji co do jakości dokonanej naprawy.

.....



Naprawy dokonano dnia.....

Wymieniono/naprawiono.....

.....

.....

.....

(pieczętka i podpis serwisu)

Oświadczam, że sprzęt odebrałem po naprawie sprawny i nie roszczę pretensji co do jakości dokonanej naprawy.

.....

VENOM
power of quality