

★ Radio Do Łodzi Jachtu Marine BT FM USB AUX
Wodoszczelne Wodoodporne ZESTAW ★





✓ Najważniejsze informacje

✓ Pełen zestaw z okablowaniem i narzędziami do montażu

✓ Kanały FM AM

✓ Prosty montaż

✓ Łączenie za pomocą Bluetooth USB AUX

✓ Możliwość podłączenia dodatkowego wzmacniacza

✓ Moc wyjściowa RMS 4x45W

✓ Zasilanie DC 12V

✓ Poziom wodoodporności IPX5



✓ Pełen Zestaw z Okablowaniem i Narzędziami do Montażu

Radio dostarczane jest w komplecie z wszystkimi niezbędnymi kablami i narzędziami do montażu, co umożliwia **szybką i łatwą instalację na pokładzie łodzi**.

♥ Łączenie za pomocą Bluetooth, USB, AUX

Możliwości łączenia przez Bluetooth, USB oraz AUX **pozwalają na odtwarzanie muzyki z różnych źródeł, w tym z urządzeń mobilnych i pamięci masowych**.



★ Moc Wyjściowa RMS 4x45W

Moc wyjściowa RMS 4x45W **gwarantuje mocne i czyste brzmienie**, co jest istotne podczas słuchania muzyki na otwartym wodzie.

✓ Zasilanie DC 12V

Zasilanie DC 12V **jest standardowe dla większości łodzi**, co ułatwia integrację radia z systemem pokładowym.

✨ Poziom Wodoodporności IPX5

Poziom wodoodporności IPX5 **zapewnia ochronę radia przed wodą bryzgającą**, co jest niezbędne w środowisku morskim.

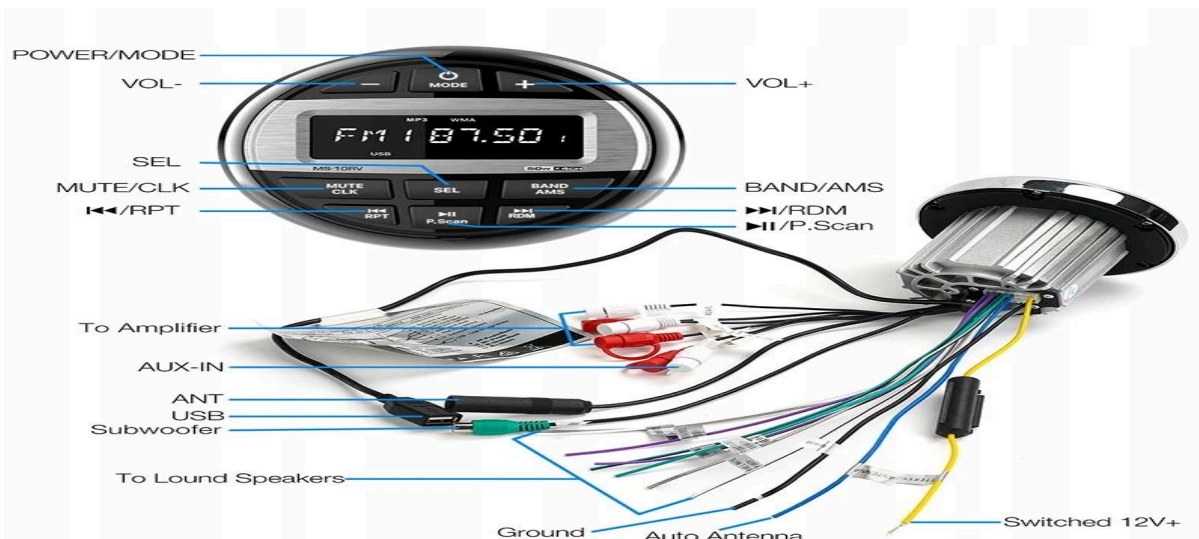

* Możliwość Podłączenia Dodatkowego Wzmacniacza

Radio oferuje możliwość podłączenia dodatkowego wzmacniacza, co znacząco zwiększa jakość i moc dźwięku, **idealne dla wymagających użytkowników.**

⚙️ Prosty Montaż

Prosta instalacja umożliwia szybkie dodanie radia do systemu audio łodzi **bez potrzeby zatrudniania specjalistów.**



➔ Płacimy podatki w Polsce

1. 11,3 cm
2. 10 cm
3. 7,2 cm

4. 7,3 cm

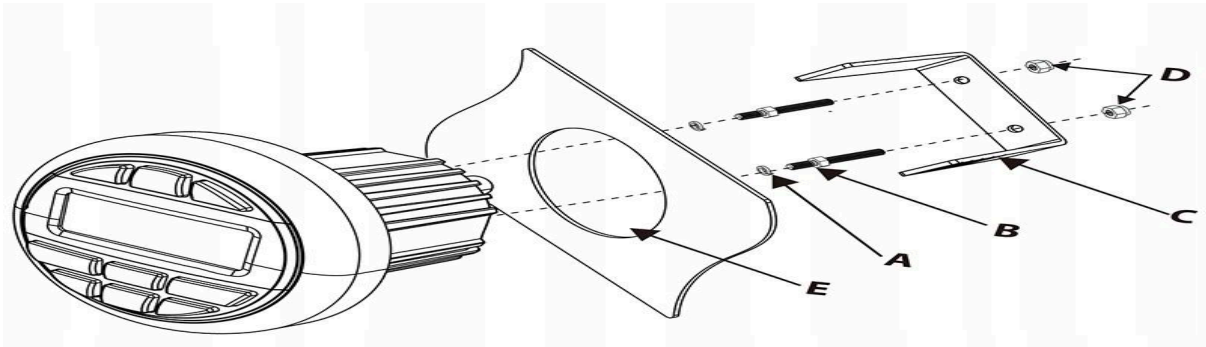

Pytania ułatwiające podjęcie decyzji o zakupie

Czy radio pasuje do mojej łodzi? TAK/NIE

Czy radio wydaje się być solidne? TAK/NIE

Czy poradzę sobie z montażem radia? TAK/NIE

Czy radio mieści się w moim budżecie? TAK/NIE

★ Jeśli większość odpowiedzi jest na tak to znalazłeś odpowiedni produkt dla Siebie. Czy chcesz tracić czas na przeglądanie innych ofert?

