

Cabin

Prefabrykowane panele zapewniają łatwy i szybki montaż.

- Mocna i wytrzymała konstrukcja panelowa.
- Wszystkie panele i komponenty są prefabrykowane, nie wymagają przycinania.
- Panele dachowe MFP P5 o grubości 12mm, niezwykle trwałe i odporne na wilgoć.
- Panele podłogowe MFP P5 o grubości 16mm, niezwykle trwałe i odporne na wilgoć.
- Zestaw zawiera niezbędne elementy mocujące jak wkręty i zawiasy.



SZYBKI MONTAŻ

Prefabrykowane panele

FACILES À MONTER

panneaux pré assemblés

Carbon emission of all solid wood Garden buildings is negative.



Non treated



Easy element construction
Incl. floor

Specyfikacja

Wymiary	120 x 62 cm
Powierzchnia	0,75 m ²
Grubość podłogi	16* mm
Grubość ramy	28 x 56 mm
Prześwit drzwi (S x W)	65 x 165 cm
Kubatura	1,28 m ³
Grubość ścian	14 mm
Powierzchnia ścian	6,6 m ²
Grubość dachu	12 mm
Powierzchnia dachu	1,24 m ²
Kąt nachylenia dachu	30 °
Maksymalne obciążenie dachu	0,85 kN/m ²
Wymiary przesyłki	171 x 117 x 25 cm
Waga przesyłki	78 kg



Wskazówki dotyczące fundamentów i paneli podłogowych

Do uzyskania perfekcyjnego efektu końcowego i dokładnego spasowania wszystkich elementów niezbędne jest przygotowanie równego fundamentu. Spód i krawędzie paneli podłogowych, w tym ramy, muszą być zabezpieczone dwoma warstwami wysokiej jakości preparatu konserwującego drewno. Podłoga powinna być również chroniona przed wilgocią gruntową i nie powinna stać w stojącej wodzie.

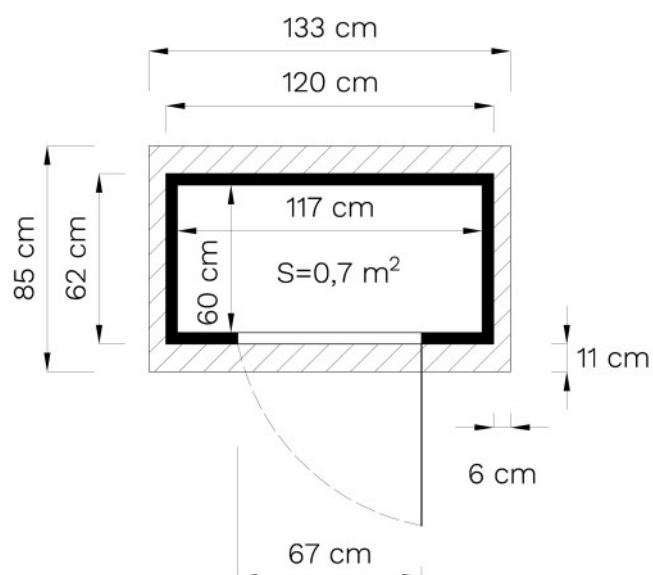

Łatwy montaż podłogi



MFP P5

Przygotuj płaską powierzchnię, na której stanie budynek ogrodowy. Połóż panele podłogowe do góry nogami i połącz je ze sobą za pomocą śrub. Odwróć podłogę.

Projekt konstrukcji

Wszystkie panele, w tym panele podłogowe i dachowe, są fabrycznie prefabrykowane, zapewniając relatywnie krótki czas wzniesienia konstrukcji.

Bertilo

Easy
Element
System



Podwójne zabezpieczenie ram między panelami oraz w rogach budynku zapewnia wysoką stabilność konstrukcji.

Wskazówki dotyczące instalacji dachu

Zestaw nie zawiera papy dachowej. W przypadku dachów płaskich, dostępne są sprawdzone rozwiązania takie jak membrana bitumiczna KSK (zimna samoprzylepna membrana dachowa) lub folia membranowa EPDM.

Detale



Zabezpieczenie preparatem do drewna

Budynek należy zabezpieczyć dwoma warstwami preparatu do drewna zewnętrznego, zgodnie z jego instrukcją. Należy zwrócić szczególną uwagę na zabezpieczenie wszelkich powierzchni czołowych, drzwi i okien.

Aby wydłużyć żywotność budynku, wszystkie wewnętrzne powierzchnie drewniane powinny być zabezpieczone "oddychającą" bejcą do drewna.

Raz w roku sprawdzaj stan zabezpieczenia i w razie potrzeby ponownie je nałóż. Zaleca się ponowne zabezpieczenie budynku co dwa lata.

Po zakupie, jeśli budynek nie został jeszcze zakonserwowany preparatem do drewna, zakonserwuj go od razu i ponawiaj czynność co roku. Pomoże to przedłużyć żywotność budynku, a także zapewni bezpieczeństwo przechowywanym wewnątrz przedmiotom. Konserwacja drewna od zewnątrz za pomocą dobrej jakości bejcy lub środka konserwującego to najlepszy sposób na ochronę szopy przed wszelkiego rodzaju uszkodzeniami spowodowanymi przez warunki atmosferyczne.

Informacje o drewnie

Ponieważ drewno jest materiałem naturalnym, warunki atmosferyczne mogą wpływać na jego właściwości. W czasie nadmiernych okresów suszy drewno może stracić część wewnętrznej wilgotności, co powoduje kurczenie się paneli. W okresach nadmiernych opadów deszczu może wystąpić pęcznienie. Tego procesu nie da się w pełni uniknąć. Małe pęknięcia, wycieki żywicy i zmiany koloru są naturalne. Proszę regularnie sprawdzać zabezpieczenie drewna oraz wszystkie mocowania.

Instalowanie budynku zbyt blisko ścian innego budynku lub obiektów takich jak ogrodzenie z litego drewna, czy gęsty żywopłot, zmniejsza cyrkulację powietrza wokół ścian i może spowodować uszkodzenia budynku spowodowane wilgocią.

W celu zwiększenia ochrony budynku zaleca się ułożenie podkładu żwirowego o szerokości 30cm wokół jego bazy. W tym rejonie należy nie nasadzać roślinności.

Zaleca się regularne otwieranie drzwi szopy, aby wspomóc wentylację, szczególnie w wilgotnych i zimnych warunkach atmosferycznych.

Informacje o warunkach gwarancji są dołączone do produktu.

Stale poprawiamy jakość naszych produktów, dlatego czasami komponenty mogą różnić się nieznacznie od tych przedstawionych i są poprawne tylko w momencie druku. Zastrzegamy sobie prawo do zmiany specyfikacji naszych produktów bez wcześniejszego powiadomienia. Podane wymiary są orientacyjne.



Zdjęcie przedstawia budynek niemalowany