

DE Deckenleuchte
IT Plafoniera
FR Plafonnier
GB Ceiling light
CZ Stropní svítidlo
SK Stropné svietidlo
PL Lampa sufitowa
SI Stropna svetilka

HU Mennyezeti lámpa
BA/HR Stropna svjetiljka
RU Потолочный светильник
GR Φωτιστικό οροφής
NL Plafondarmatuur
SE Taklampa
FI Kattovalaisin
KAZ Тәбелік шамдал



Montage
Montaggio
Assembly
Montáž
Montaż
Szerelés

Montaža
Монтаж
Συναρμολόγηση
Montering
Aseennus
Монтажда

1

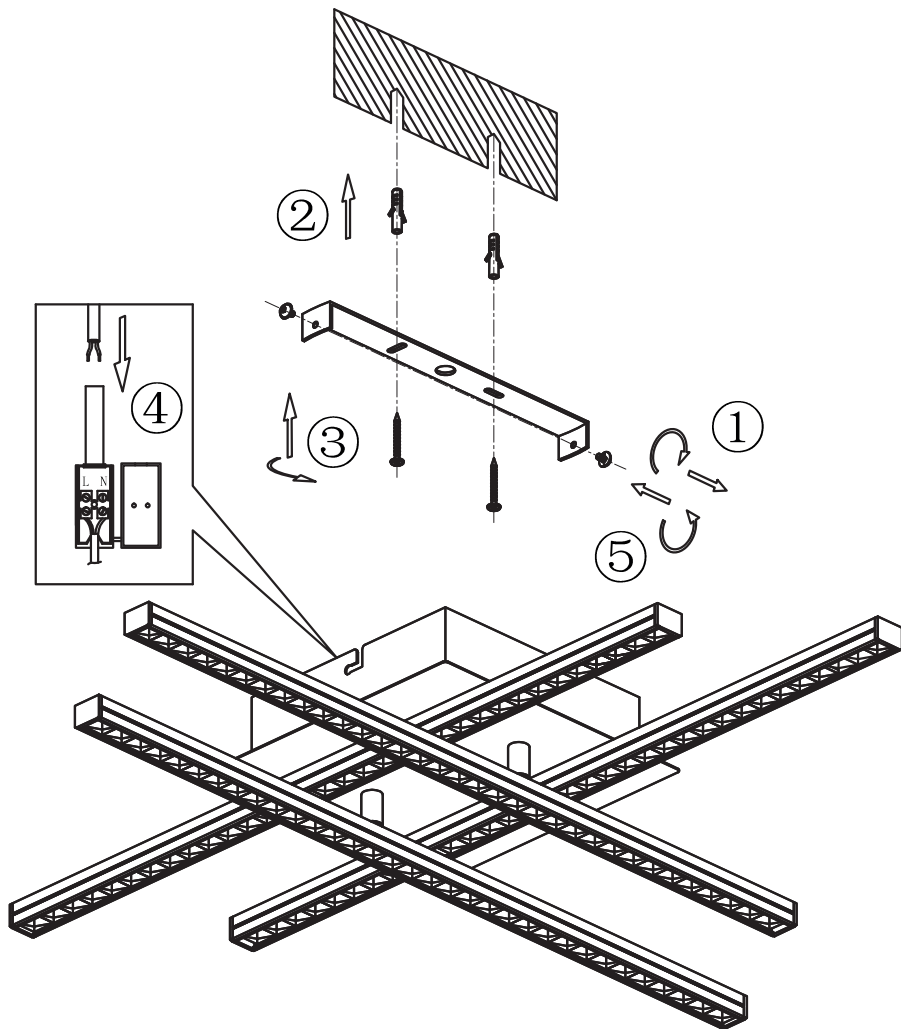

Sicherheitshinweise

- Die Leuchte darf nur montiert in Innenräumen verwendet werden.
- Für einen sicheren Umgang mit diesem Gerät muss der Benutzer des Gerätes diese Gebrauchsanweisung vor der ersten Benutzung gelesen und verstanden haben.
- Gebrauchsanweisung immer in Reichweite aufbewahren.
- Wenn Sie das Gerät verkaufen oder weitergeben, händigen Sie unbedingt auch diese Gebrauchsanweisung aus.
- Beim Bohren in Wand, Decke oder Fußboden auf Kabel sowie Gas- und Wasserleitungen achten.
- Der elektrische Anschluss darf nur von entsprechend qualifizierten Fachkräften durchgeführt werden.
- Nur vom Hersteller zugelassene Anschlussklemmen verwenden.
- Nur vom Hersteller zugelassene Anschlusskabel verwenden.
- Die Lichtquelle in dieser Leuchte ist nicht austauschbar. Wenn die Lichtquelle das Ende ihrer Lebensdauer erreicht hat, muss die gesamte Leuchte ausgetauscht werden.
- Dieses Produkt enthält eine Lichtquelle der Energieeffizienzklasse <E>.



Gefahr von Augenschäden! Niemals direkt in die LED blicken.



Lichtquelle nicht wechselbar

Betriebsgerät nicht wechselbar

Montage



GEFAHR! Lebensgefahr durch elektrischen Schlag! Der elektrische Anschluss darf nur von entsprechend qualifizierten Fachkräften durchgeführt werden.

Vor der Montage muss das elektrische Leitungsnetz stromlos geschaltet werden (Hauptschalter/-sicherung ausschalten).

► Montage – S. 2

- Schrauben in Lampengehäuse lösen und Befestigung abnehmen.
- Bohrlöcher bohren und Dübel einstecken.
- Befestigung an Wand oder Decke festschrauben.
- Netzkabel anschließen (► S. 2, Punkt 1).
- Leuchte auf Befestigung aufsetzen und festschrauben.

Reinigung



ACHTUNG! Gefahr von Geräteschäden!

Benutzen Sie keine scheuernden oder scharfen Gegenstände oder aggressive Reinigungsmittel.

Keine Lösungsmittel verwenden.

- Gerät trocken oder mit einem leicht feuchten Lappen abwischen.

Störungen und Hilfe

Wenn etwas nicht funktioniert...



GEFAHR! Gefahr für Leib und Leben!

Unsachgemäße Reparaturen können dazu führen, dass Ihr Gerät nicht mehr sicher funktioniert. Sie gefährden damit sich und Ihre Umgebung.



GEFAHR! Lebensgefahr durch elektrischen Schlag!

Alle Arbeiten zur Beseitigung möglicher Störungen sollten im ausgeschalteten Zustand (Sicherung aus) durchgeführt werden. Alle Arbeiten sollten von einem qualifizierten Elektriker ausgeführt werden.

Oft sind es nur kleine Fehler, die zu einer Störung führen. Meistens können Sie diese leicht selbst beheben. Bitte sehen Sie zuerst in der folgenden Tabelle nach, bevor Sie sich an den Händler wenden. So ersparen Sie sich viel Mühe und eventuell auch Kosten.

Fehler/Störung	Ursache	Abhilfe
Die Leuchte leuchtet nicht	Keine Netzspannung?	Sicherung prüfen. Fachkraft kontaktieren.
	Leuchtmittel defekt?	Leuchtmittel prüfen, ggf. austauschen falls möglich
	Leuchte über Schalter eingeschaltet?	Schalterstellung prüfen
	Schalter defekt?	Fachkraft kontaktieren.
	Anschlusskabel defekt?	Fachkraft kontaktieren.
	Anschluss inkorrekt?	Sicherung ausschalten und Anschluss anhand der Anschlusszeichnung prüfen. Fachkraft kontaktieren.

Können Sie den Fehler nicht selbst beheben, wenden Sie sich bitte direkt an den Händler. Beachten Sie bitte, dass durch unsachgemäße Reparaturen auch der Gewährleistungsanspruch erlischt und Ihnen ggf. Zusatzkosten entstehen.

Entsorgung

Gerät entsorgen

Das Symbol der durchgestrichenen Mülltonne bedeutet: Batterien und Akkus, Elektro- und Elektronikgeräte dürfen nicht in den Hausmüll. Sie können umwelt- und gesundheitsschädigende Stoffe enthalten.



Verbraucher sind verpflichtet, Elektro-Altgeräte, Gerätealtbatterien und Akkus getrennt vom Hausmüll über eine offizielle Sammelstelle zu entsorgen um eine sachgerechte Weiterverarbeitung zu gewährleisten. Informationen zur Rückgabe erhalten Sie bei Ihrem Verkäufer. Die Rücknahme erfolgt kostenfrei.

Batterien und Akkus, die nicht fest in Elektro-Altgeräten verbaut sind, müssen vor der Entsorgung entnommen und getrennt entsorgt werden. Lithiumbatterien und Akkupacks aller Systeme sind nur im entladenen Zustand bei den Rücknahmestellen abzugeben. Die Batterien sind immer durch abkleben der Pole vor Kurzschlüssen zu sichern.



Jeder Endnutzer ist selbst für die Löschung personenbezogener Daten auf den zu entsorgenden Altgeräten verantwortlich.

Verpackung entsorgen

Die Verpackung besteht aus Karton und entsprechend gekennzeichneten Kunststoffen, die recycelt werden können.



- Führen Sie diese Materialien der Wiederverwertung zu.

Technische Daten

Artikelnummer 305262

Leuchtmittel (nicht wechselbar)

Nennspannung 230 V~, 50 Hz

Nennleistung 23 W

Schutzklasse II

Avvertenze di sicurezza

- La lampada può essere utilizzata solo se montata in ambienti interni.
- Per un lavoro sicuro con questo apparecchio l'utente deve leggere e comprendere questo manuale prima del primo utilizzo.
- Tenere le istruzioni per l'uso sempre a portata di mano.
- Nel caso si intenda vendere o cedere a terzi l'apparecchio, esso dovrà essere sempre assolutamente accompagnato dalle rispettive istruzioni per l'uso.
- Faccia attenzione, quando perfora muri, soffitti o pavimenti, a cavi nonché condutture di gas e acqua.
- Il collegamento elettrico può essere istituito solo da esperti qualificati.
- Utilizzare solo morsetti di collegamento autorizzati dal fabbricante.
- Utilizzare esclusivamente cavi di collegamento consentiti dal produttore.
- La sorgente di luce di questo sistema di illuminazione non è sostituibile; quando la sorgente di luce giunge al termine del suo ciclo di vita, viene sostituito l'intero sistema di illuminazione.
- Questo prodotto contiene una sorgente luminosa di classe di efficienza energetica <E>.



Pericolo di lesioni agli occhi! Non guardare mai i LED direttamente.



Sorgente luminosa non intercambiabile

Unità di alimentazione non intercambiabile

Montaggio



PERICOLO! Pericolo di vita per scossa elettrica! Il collegamento elettrico può essere istituito solo da esperti qualificati.

Prima del montaggio la rete di linee elettriche deve essere messa fuori tensione (spegnere l'interruttore principale/il fusibile principale).

► Montaggio – p. 2

- Allentare le viti nella custodia lampada e rimuovere il fissaggio.
- Creare i fori ed inserire i tasselli.
- Avvitare il fissaggio su parete o soffitto.
- Collegare il cavo di alimentazione (► P. 2, punto 1).
- Applicare la lampada sul fissaggio ed avvitarla.

Pulizia



AVVISO! Pericolo di danni all'apparecchio! Non utilizzare oggetti affilati o abrasivi, o detersivi aggressivi.
Non utilizzare solventi.

- Strofinare l'apparecchio con un panno asciutto o leggermente umido.

Guasti ed assistenza

Se qualcosa non funziona...



PERICOLO! Pericolo per la vita e l'incolumità fisica. Le riparazioni inadeguate possono causare un funzionamento non sicuro dell'apparecchio. Questo mette a repentaglio la propria vita e la sicurezza dell'ambiente circostante.



PERICOLO! Pericolo di vita per scossa elettrica! Tutti i lavori per l'eliminazione di eventuali guasti devono essere eseguiti a lampada spenta (fusibile staccato). Tutti i lavori devono essere eseguiti da un elettricista qualificato.

Spesso sono solo piccoli difetti che portano a un guasto. Di solito essi possono essere risolti facilmente dall'utente stesso. Si prega di controllare nella seguente tabella prima di rivolgersi al rivenditore. In tal modo si risparmiano molta fatica ed anche eventuali spese.

Difetti/Guasti	Causa	Rimedio
La lampada non si accende	Nessuna tensione di rete?	Controllare il fusibile. Contattare un tecnico specializzato.
	Lampadina difettosa?	Controllare la lampadina, eventualmente sostituirla, se possibile.
	Lampada accesa dall'interruttore?	Controllare la posizione dell'interruttore
	Interruttore guasto?	Contattare un tecnico specializzato.
	Cavo di allacciamento difettoso?	Contattare un tecnico specializzato.
	Collegamento non corretto?	Staccare il fusibile e controllare il collegamento consultando il disegno degli allacciamenti. Contattare un tecnico specializzato.

Se non si è in grado di eliminare l'errore da soli, si prega di rivolgersi direttamente al rivenditore. Le riparazioni inappropriate invalidano la garanzia e possono causare costi aggiuntivi a suo carico.

Smaltimento

Smaltire l'apparecchio

Il simbolo del bidone della spazzatura barrato vuol dire che: batterie e accumulatori, apparecchiature elettriche ed elettroniche non vanno smaltiti nei rifiuti domestici. Questi potrebbero contenere sostanze dannose per l'ambiente e la salute.



I consumatori hanno l'obbligo di differenziare le apparecchiature elettroniche, le batterie vecchie delle apparecchiature e gli accumulatori dai rifiuti domestici e di smaltirle presso il centro di raccolta ufficiale per garantire un riutilizzo consono. Le informazioni sulla restituzione sono fornite dal venditore. Il ritiro è gratuito.

Batterie e accumulatori non integrati in modo fisso nei rifiuti di apparecchiature elettriche vanno tolti prima dello smaltimento e smaltiti separatamente. Le batterie al litio e gli accumulatori di tutti i sistemi vanno consegnati ai punti di raccolta solo una volta scarichi. Le batterie vanno sempre assicurate da possibili cortocircuiti applicando del nastro adesivo sui poli.



L'utente finale è responsabile della cancellazione dei dati personali dalle apparecchiature da smaltire.

Smaltire l'imballo

L'imballo si compone di cartone e plastiche corrispondentemente contraddistinte, che possono essere riciclati.



- Portare questi materiali alla rivalutazione.

Dati tecnici

Codice articolo **305262**

Lampadina (non sostituibile)

Tensione nominale 230 V~, 50 Hz

Potenza nominale 23 W

Classe di isolamento II

Consignes de sécurité

- La lampe ne doit être montée qu'à l'intérieur de locaux.
- Pour garantir une manipulation sûre de cet appareil, l'utilisateur doit avoir lu et compris le présent mode d'emploi avant la première mise en service de l'appareil.
- Gardez les instructions d'utilisation toujours à portée de la main.
- Si vous vendez ou donnez l'appareil, joignez-y toujours ces instructions d'utilisation.
- Lors de perçages sur les murs, le plafond ou le plancher, veillez à la présence éventuelle de câbles électriques et de conduites de gaz ou d'eau.
- Le branchement électrique ne doit être exécuté que par un spécialiste qualifié pour ce faire.
- N'utilisez que les bornes de connexion autorisées par le fabricant.
- N'utilisez que des câbles de branchement autorisés par le fabricant.
- La source lumineuse de ce luminaire n'est pas remplaçable. Lorsque la source lumineuse arrive en fin de vie, tout le luminaire doit être remplacé.
- Ce produit contient une source lumineuse de classe d'efficacité énergétique <E>.



Risque de dommages aux yeux ! Ne jamais regarder directement dans la LED.



Source lumineuse non interchangeable

Appareillage de commande non interchangeable

Montage



DANGER ! Risque d'électrocution ! Le branchement électrique ne doit être exécuté que par un spécialiste qualifié pour ce faire.

Avant de commencer le montage, couper le courant du réseau secteur (disjoncteur/fusible principal).

► Montage – p. 2

- Défaire les vis dans le boîtier de la lampe et retirer la fixation.
- Percer les trous et insérer les chevilles.
- Visser la fixation au mur ou au plafond.
- Brancher le câble secteur (► P. 2, point 1).
- Positionner la lampe sur la fixation et visser.

Nettoyage



AVIS ! Risque de dommages de l'appareil ! N'utilisez pas d'objets contondants ou abrasifs ou de détergents agressifs. N'utilisez pas de solvant.

- Essuyez l'appareil avec un chiffon sec ou légèrement humide.

Pannes et solutions

Lorsqu'un élément ne fonctionne pas...



DANGER ! Risque corporel et danger de mort ! Des réparations non conformes peuvent conduire à un fonctionnement non sécurisé de votre appareil. Vous mettez votre environnement en péril et vous exposez vous-même au danger.



DANGER ! Risque d'électrocution ! Toutes les opérations de réparation de pannes éventuelles doivent être effectuées hors tension (prise débranchée). Toutes les opérations doivent être effectuées par un électricien qualifié.

Il s'agit souvent de petits défauts qui conduisent à une défectuosité. Vous pouvez souvent éliminer le problème par vous-même. Veuillez tout d'abord consulter le tableau suivant avant de vous adresser à votre revendeur. Vous économisez ainsi un dérangement et éventuellement aussi des coûts.

Panne/Incident	Cause	Solution
La lampe ne s'allume pas	Panne de courant de secteur ?	Vérifier le fusible. Contacter un professionnel.
	Ampoule défectueuse ?	Vérifier l'ampoule, la remplacer si possible
	Lampe allumée par interrupteur ?	Vérifier l'interrupteur
	Interrupteur défectueux ?	Contacteur un professionnel.
	Câble de raccordement défectueux ?	Contacteur un professionnel.
	Branchement incorrect ?	Mettre le fusible hors tension et vérifier le schéma de connexion. Contacter un professionnel.

Si vous n'êtes pas en mesure d'éliminer la panne par vous-même, veuillez vous adresser directement à votre revendeur. Notez que la réalisation de répara-

tions non conformes entraîne l'annulation de la garantie et vous entraîne éventuellement des coûts supplémentaires.

Mise au rebut

Mise au rebut de l'appareil

Le symbole de la poubelle barrée signifie : Les batteries et les accus, les appareils électriques et électroniques ne doivent pas être jetées avec les ordures ménagères car ils pourraient contenir des substances nocives pour l'environnement et la santé.



Les consommateurs sont tenus d'éliminer appareils électriques usagés, les batteries et accus usagés d'appareils électriques séparément en les remettant à un point de collecte officiel afin de garantir un traitement adéquat. Pour de plus amples informations sur le retour, adressez-vous auprès de votre revendeur. La reprise est gratuite.

Les batteries et les accus qui ne sont pas intégrés dans les appareils électriques usagés doivent être retirés et éliminés séparément avant l'élimination. Les batteries au lithium et les pack accus de tous les systèmes doivent être remis aux points de collecte uniquement en état déchargé. Les batteries doivent toujours être protégées contre les courts-circuits en collant les pôles.



Chaque utilisateur final est responsable pour la suppression des données personnelles qui se trouvent sur les appareils usagés à éliminer.

Mise au rebut de l'emballage

L'emballage se compose de carton et de films recyclables, marqués en conséquence.



- Éliminez ces matériaux en les conduisant au recyclage.

Spécifications techniques

Référence de l'article 305262

Ampoule (pas échangeable)	LED
Tension nominale	230 V~, 50 Hz
Puissance nominale	23 W
Classe de protection	II

Safety instructions

- The light may be installed indoors only.
- To operate this product safely, the user must have read and understood these instructions for use before using the product for the first time.
- Always keep the operating instructions within reach.
- If you sell or pass on the device, you must also pass on these operating instructions.
- When working on walls, ceiling or floors, pay attention to any installed cables as well as gas and water lines.
- Installation may be carried out only by a suitably qualified electrical specialist.
- Use only connection clips authorised by the manufacturer.
- Only use connection cables permitted by the manufacturer.
- The light source of this luminaire is not replaceable; when the light source reaches its end of life the whole luminaire shall be replaced.
- This product contains a light source of energy efficiency class <E>.



Risk of damage to the eyes! Never look directly into the LED.



Light source non-replaceable

Control gear non-replaceable

Installation



DANGER! Risk of fatal injury due to electric shock! Installation may be carried out only by a suitably qualified electrical specialist.

Before installation, it must be ensured that there is no current to the electrical network (switch off at main switch or remove fuse).

► Assembly – p. 2

- Loosen the screws in the lamp housing and remove the holder.
- Drill the holes and insert dowels.
- Screw the holder firmly to the wall or ceiling.
- Connect the mains cable (► P. 2, item 1).
- Place the lamp in the holder and screw tight.

Cleaning



NOTICE! Risk of damage to the device! Do not use any sharp or abrasive objects, or aggressive cleaning agents.

Do not use cleaning solutions.

- Wipe down the device with a dry or damp cloth.

Troubleshooting

If something stops working...



DANGER! Danger to life and limb!

Improper repairs can result in the product functioning unsafely. This endangers yourself and your environment.



DANGER! Risk of fatal injury due to electric shock! All work to eliminate possible faults should be carried out with the fuse switched off. All work should be carried out by a qualified electrician.

Malfunctions are often caused by minor faults. You can easily remedy most of these yourself. Please consult the following table before contacting the vendor. You will save yourself a lot of trouble and possibly money too.

Fault/malfunction	Cause	Remedy
The lamp does not light up	No mains voltage?	Check fuse. Contact a specialist.
	Light source defective?	Check illuminant, replace if necessary if possible
	Luminaire switched on via switch?	Check switch position
	Switch defective?	Contact a specialist.
	Connection cable defective?	Contact a specialist.
	Incorrect connection?	Switch off the fuse and check the connection according to the wiring diagram. Contact a specialist.

If you can't fix the fault yourself, contact your nearest vendor. Please be aware that any improper repairs will also invalidate the warranty and additional costs may be incurred.

Disposal

Disposing of the product

A crossed-out wheellie bin icon means: Batteries and rechargeable batteries, electrical or electronic devices must not be disposed of with household waste. They may contain substances that are harmful to the environment and human health.



Consumers must dispose of waste electrical devices, spent portable batteries and rechargeable batteries separately from household waste at an official collection point to ensure that these items are processed correctly. Information on returning these items is available from the seller. Sellers are required to accept these items free of charge.

Batteries and rechargeable batteries, which are not permanently installed in waste electrical devices, must be removed prior to disposal and must be disposed of separately. Lithium batteries and battery packs in all systems must only be returned to a collection point when discharged. Batteries must always be protected against short circuits by covering the poles with adhesive tape.



All end users are responsible for deleting any personal data stored on waste devices prior to their disposal.

Disposing of the packaging

The packaging consists of cardboard and correspondingly marked plastics that can be recycled.



- Make these materials available for recycling.

Technical data

Part number	305262
Illuminant (not replaceable)	LED
Rated voltage	230 V~, 50 Hz
Rated output	23 W
Protection class	II

Bezpečnostní pokyny

- Svítidlo smí být použito pouze namontované ve vnitřních prostorech.
- Pro bezpečné zacházení s tímto přístrojem si jeho uživatel musí před prvním použitím přečíst tento návod k použití a porozumět mu.
- Návod na použití ukládejte vždy v dosahu.
- Pokud přístroj prodáte nebo odevzdáte další osobě, bezpodmínečně přiložte i tento návod na použití.
- Při vrtání do zdi, stropu nebo podlahy dávejte pozor na kabely i vedení plynu a vody.
- Elektrické připojení smí být provedeno pouze příslušně kvalifikovanými odborníky.
- Používejte pouze přípojné svorky schválené výrobcem.
- Používejte pouze přípojovací vedení schválené výrobcem.
- Zdroj světla v tomto svítidle nelze vyměnit; na konci životnosti zdroje světla je třeba vyměnit celé svítidlo.
- Tento výrobek obsahuje světelný zdroj s třídou energetické účinnosti <E>.



Nebezpečí poškození zraku! Nikdy se nedívejte přímo do LED.



× Nevyměnný světelný zdroj

× Nevyměnný předřadný přístroj

Montáž



NEBEZPEČÍ! Ohrožení života v důsledku elektrického úderu! Elektrické připojení smí být provedeno pouze příslušně kvalifikovanými odborníky.

Před montáží musí být elektrický rozvod odpojen od proudu (vypnout hlavní vypínač/jistič).

► Montáž – s. 2

- Uvolněte šrouby v tělese svítidla a sundejte upevnění.
- Vyrvejte otvory a vložte hmoždinky.
- Přišroubujte upevnění na zeď nebo strop.
- Připojte síťový kabel (► S. 2, bod 1).
- Nasaďte svítidlo do upevnění a přišroubujte jej.

Čištění



OZNAMENÍ! Nebezpečí poškození přístroje! Nepoužívejte žádné abrazivní nebo ostré předměty nebo agresivní čisticí prostředky.

Nepoužívejte žádná rozpouštědla.

- Přístroj osušte nebo utřete jemně navlhčenou haděrkou.

Poruchy a pomoc při jejich odstranění

Když něco nefunguje...



NEBEZPEČÍ! Nebezpečí smrtelného zranění! Neodborně provedené opravy mohou způsobit, že přístroj již nebude fungovat bezpečně. Tím ohrožujete sebe i své okolí.



NEBEZPEČÍ! Ohrožení života v důsledku elektrického úderu! Veškeré práce na odstraňování možných poruch by měly být prováděny ve vypnutém stavu (vypnutý jistič). Veškeré práce by měl provádět kvalifikovaný elektrikář.

Často jsou to jen drobné závady, které vedou ke vzniku poruchy. Většinou je můžete snadno sami odstranit. Než se obrátíte na prodejnu, podívejte se do následující tabulky. Ušetříte si tím mnoho námahy a případně i výdajů.

Závada/porucha	Příčina	Pomoc
Svítidlo nesvídí	Není přítomno síťové napětí?	Zkontrolujte jistič. Kontaktujte odborníka.
	Vadná žárovka?	Zkontrolujte žárovku, v případě potřeby ji vyměňte
	Je svítidlo vypínačem zapnuto?	Zkontrolujte polohu vypínače
	Vadný vypínač?	Kontaktujte odborníka.
	Vadný přípojovací kabel?	Kontaktujte odborníka.
	Nesprávné připojení?	Vypněte jistič a zkontrolujte připojení podle výkresu zapojení. Kontaktujte odborníka.

Nemůžete-li závadu odstranit sami, obraťte se přímo na prodejnu. Mějte na paměti, že při neodborné opravě zanikají nároky ze záruky a případně Vám mohou vzniknout i další výdaje.

Likvidace

Likvidace přístroje

Symbol přeškrtnutého kontejneru znamená: Baterie a akumulátory, elektrické a elektronické přístroje nesmějí být likvidovány společně s domovním odpadem; mohou obsahovat látky, které jsou škodlivé pro životní prostředí a zdraví.



Spotřebitelé jsou povinni zneškodnit staré elektrické spotřebiče, spotřebované baterie a akumulátory odděleně od domovního odpadu na oficiálním sběrném místě, aby se zajistilo správné další zpracování. Více informací o vrácení vám poskytne prodejce. Vrácení je bezplatné.

Baterie a akumulátory, které nejsou ve starých elektrických přístrojích vmontované, se před likvidací musí z přístroje vyjmout a zlikvidovat v rámci tříděného odpadu. Lithiové baterie a akumulátory všech systémů se musí odevzdat na sběrném místě ve vybitém stavu. Pól baterie musí být vždy přelepený, aby se předešlo vzniku zkratu.



Každý koncový uživatel je sám zodpovědný za vymazání osobních údajů z použitých přístrojů, které se mají zlikvidovat.

Likvidace balení

Balení se skládá z kartonu a příslušně označených plastů, které mohou být recyklovány.



- Předejte tyto části na recyklaci.

Technické údaje

Číslo výrobku	305262
Světelný zdroj (nevyměnitelný)	LED
Jmenovité napětí	230 V~, 50 Hz
Jmenovitý výkon	23 W
Stupeň ochrany	II

Bezpečnostné pokyny

- Svetidlo sa smie používať len namontované v interiéroch.
- Pre bezpečné zaobchádzanie s týmto prístrojom si musí užívateľ prístroja pred prvým použitím prečítať tento návod na použitie a porozumieť mu.
- Návod na použitie uchovávať vždy v dosahu.
- Ak prístroj predáte alebo odovzdáte ďalšej osobe, bezpodmienečne priložte aj tento návod na použitie.
- Pri vrátni do steny, stropu alebo podlahy dávajte pozor na káble a plynovodné a vodovodné potrubia.
- Elektrickú prípojku smie inštalovať iba príslušne kvalifikovaný odborník.
- Používajte len pripojovacie svorky schválené výrobcom.
- Používajte len pripojovacie káble schválené výrobcom.
- Zdroj svetla v tomto svetidle sa nedá vymeniť; ak zdroj svetla dosiahne koniec svojej životnosti, je potrebné vymeniť celé svetidlo.
- Tento výrobok obsahuje svetelný zdroj triedy energetickej účinnosti <E>.



Nebezpečenstvo poškodenia zraku!
Nikdy sa nepozerajte priamo do LED.



Svetelný zdroj nevymeniteľný

Ovládacie zariadenie nevymeniteľné

Montáž



NEBEZPEČENSTVO! Nebezpečenstvo ohrozenia života v dôsledku zásahu elektrickým prúdom! Elektrickú prípojku smie inštalovať iba príslušne kvalifikovaný odborník.

Pred montážou sa musí elektrická rozvodná sieť odpojiť od prívodu prúdu (vypnite hlavný vypínač/hlavnú poistku).

► Montáž – s. 2

- Uvoľnite skrutky v telese svetidla a odoberte upevnenie.
- Vyvrtajte otvory a vložte do nich hmoždinky.
- Upevnenie priskrutkujte na stenu alebo strop.
- Pripojte sieťový kábel (► S. 2, bod 1).
- Svetidlo nasadte na upevnenie a priskrutkujte.

Čistenie



OZNAMENIE! Nebezpečenstvo poškodenia prístroja! Nepoužívajte pomôcky na drhnutie alebo ostré predmety ani agresívne čistiace prostriedky. Nepoužívajte rozpúšťadlá.

- Prístroj utrite nasucho alebo jemne navlhčenou handrou.

Poruchy a pomoc

Ak niečo nefunguje...



NEBEZPEČENSTVO! Nebezpečenstvo ohrozenia života! Neodborné opravy môžu viesť k tomu, že vaše zariadenie nebude viac bezpečne fungovať. Ohrozujete tým seba a vaše okolie.



NEBEZPEČENSTVO! Nebezpečenstvo ohrozenia života v dôsledku zásahu elektrickým prúdom! Všetky činnosti určené na odstránenie možných rušení sa musia vykonávať vo vypnutom stave (vypnuté poistky). Všetky činnosti by mal vykonávať kvalifikovaný elektrikár.

Často sú to len drobné chyby, ktoré vedú k poruche. Väčšinou ich môžete odstrániť sami. Prv, než sa obrátíte na predajcu, pozrite sa, prosím, na nasledujúcu tabuľku. Ušetríte si tak veľa námahy a prípadne aj náklady.

Chyba/porucha	Príčina	Náprava
Svetlá nesvietia	Bez sieťového napájania?	Skontrolujte poistky. Kontaktujte odborníkov.
	Osvetľovací prostriedok je chybný?	Svetelný prostriedok skontrolujte, prípadne vymeňte, ak je to možné
	Sú svetlá zapnuté cez spínač?	Skontrolujte polohu spínača
	Spínač je chybný?	Kontaktujte odborníkov.
	Je chybný pripojovací kábel?	Kontaktujte odborníkov.
	Je nesprávne pripojenie?	Vypnite poistky a skontrolujte zapojenie v súlade s nákresom zapojenia. Kontaktujte odborníkov.

Pokiaľ nemôžete chybu odstrániť sami, obráťte sa, prosím, priamo na predajcu. Nezabudnite prosím, že vplyvom neodborných opráv zaniká aj nárok na záručné plnenie a vám vzniknú príp. dodatočné

náklady.

Likvidácia

Likvidácia prístroja

Symbol prečiarknutého kontajnera znamená: Batérie a akumulátory, elektrické a elektronické zariadenia sa nesmú likvidovať spolu s domovým odpadom. Môžu obsahovať látky škodlivé pre životné prostredie a zdravie.



Spotrebiteľia sú povinní zneškodniť staré elektrické spotrebiče, spotrebované batérie a akumulátory oddelene od domového odpadu na oficiálnom zbernom mieste, aby sa zabezpečilo správne ďalšie spracovanie. Viac informácií o vrátení vám poskytne predajca. Vrátenie je bezplatné.

Batérie a akumulátory, ktoré nie sú v starých elektrických zariadeniach vmontované, vyberte pred likvidáciou zo zariadenia a zlikvidujte v rámci triedeného odpadu. Litiové batérie a akumulátory všetkých systémov sa musia odovzdávať na zberné miesta iba vo vybitom stave. Pól batérie musí byť vždy prelepený, aby sa predišlo skratu.



Každý koncový používateľ je sám zodpovedný za vymazanie osobných údajov z použitých zariadení, ktoré sa majú zlikvidovať.

Likvidácia obalu

Obal pozostáva z kartónu a zodpovedajúco označených plastov, ktoré sa môžu recyklovať.



- Tieto materiály odovzdajte na opätovné využitie.

Technické údaje

Číslo tovaru 305262

Osvetľovací prostriedok (nedá vymeniť) LED

Menovité napätie 230 V~, 50 Hz

Menovitý výkon 23 W

Trieda ochrany II

Wskazówka bezpieczeństwa

- Lampę można montować wyłącznie w pomieszczeniach wewnętrznych.
- Aby zapewnić bezpieczną obsługę urządzenia, użytkownik musi przeczytać i zrozumieć instrukcję obsługi przed pierwszym użyciem urządzenia.
- Instrukcję obsługi przechowywać w łatwo dostępnym miejscu.
- W przypadku sprzedaży urządzenia lub przekazania go innym osobom, należy koniecznie dołączyć do niego instrukcję obsługi.
- Podczas wiercenia w ścianie, suficie i podłogę zwrócić uwagę na przewody elektryczne oraz rury gazowe i wodne.
- Podłączenie elektryczne może wykonać wyłącznie odpowiednio wykwalifikowany personel fachowy.
- Używać wyłącznie zacisków dozwolonych przez producenta.
- Stosować tylko kabli dopuszczone przez producenta.
- Źródła światła zamontowanego w tej oprawie nie można wymienić; gdy zakończy się okres eksploatacji źródła światła, należy wymienić całą oprawę.
- Ten produkt zawiera źródło światła o klasie efektywności energetycznej <E>.



Niebezpieczeństwo uszkodzenia wzroku! Nigdy nie patrzeć bezpośrednio na diody LED.



Źródło światła niewymienne

Osprzęt sterujący wymienny

Montaż



NIEBEZPIECZENSTWO! Zagrożenie życia porażeniem prądem! Podłączenie elektryczne może wykonać wyłącznie odpowiednio wykwalifikowany personel fachowy.

Przed montażem należy odłączyć zasilanie elektryczne (wyłączyć wyłącznik główny/ bezpiecznik).

► Montaż – str. 2

- Odkręcić śruby obudowy lampy i zdjąć zamocowanie.
- Nawiercić otwory i włożyć kołki rozporowe.
- Dokręcić zamocowanie do ściany lub sufitu.
- Podłączyć przewód sieciowy (► Str. 2, ustęp 1).
- Lampę założyć na zamocowanie i dokręcić.

Czyszczenie



UWAGA! Niebezpieczeństwo uszkodzenia urządzenia! Nie używać szorstkich lub ostrych przedmiotów ani agresywnych środków czyszczących.

Nie używać rozpuszczalników.

- Urządzenie wycierać na sucho lub lekko zwilżoną ściereczką.

Zakłócenia i ich usuwanie

Jeżeli coś nie działa...



NIEBEZPIECZENSTWO! Zagrożenie dla życia i zdrowia! Nieprawidłowo przeprowadzone naprawy mogą spowodować, że urządzenie nie będzie już bezpiecznie działać. Zagraża to użytkownikowi i jego otoczeniu.



NIEBEZPIECZENSTWO! Zagrożenie życia porażeniem prądem! Wszystkie prace związane z usuwaniem możliwych usterek powinny być wykonywane po wyłączeniu (bezpiecznik wyłączony). Wszystkie prace powinien wykonywać wykwalifikowany elektryk.

Zakłócenia są często powodowane przez drobne usterki. Z reguły można je samodzielnie usunąć. Przed zwróceniem się do sprzedawcy należy zasięgnąć informacji w poniższej tabeli. Pozwoli to zaoszczędzić dużo trudu oraz ewentualnych kosztów.

Usterka/zakłócenie	Przyczyna	Środki zaradcze
Lampka nie świeci	Brak zasilania z sieci?	
	Uszkodzona żarówka?	Sprawdzić żarówkę, ewentualnie wymienić w miarę możliwości
Lampka włączona łącznikiem?	Lampka włączona łącznikiem?	Sprawdzić położenie łącznika
	Uszkodzony łącznik?	Skontaktować się z fachowcem.
Uszkodzony kabel podłączeniowy?	Uszkodzony kabel podłączeniowy?	Skontaktować się z fachowcem.
	Połączenie nieprawidłowe?	Wyłączyć bezpiecznik i sprawdzić połączenie na podstawie rysunku połączeń. Skontaktować się z fachowcem.

Jeżeli usterki nie można usunąć we własnym zakresie, należy skontaktować się bezpośrednio ze sprzedawcą. Należy pamiętać, że nieprawidłowo wykonane naprawy powodują utratę prawa do roszczeń gwarancyjnych i pociągają ew. za sobą dodatkowe koszty.

Utylizacja

Utylizacja urządzenia

Przekreślony symbol kosza na odpady oznacza: Baterii i akumulatorów, sprzętu elektrycznego i elektronicznego nie wolno wyrzucać razem z odpadami domowymi. Mogą one zawierać substancje szkodliwe dla środowiska i zdrowia.



Użytkownicy są zobowiązani do usuwania zużytych urządzeń elektrycznych, starych baterii do urządzeń i akumulatorów oddzielnie od odpadów z gospodarstw domowych w oficjalnym punkcie zbiórki w celu zapewnienia właściwego dalszego przetwarzania. Informacji o zwrocie udzieli sprzedawca urządzeń. Zwrot jest bezpłatny.

Baterie i akumulatory, które nie są zainstalowane na stałe w starych urządzeniach elektrycznych, należy usunąć i utylizować oddzielnie przed utylizacją. Baterie litowe i zestawy baterii wszystkich systemów powinny być zwracane do punktów zbiórki tylko po rozładowaniu. Baterie muszą być zawsze chronione przed zwarciami poprzez zaklejenie biegunów.



Każdy użytkownik końcowy jest odpowiedzialny za usunięcie danych osobowych z utylizowanych, zużytych urządzeń.

Usuwanie opakowania

Opakowanie składa się z kartonu i odpowiednio oznakowanych tworzyw sztucznych, które można ponownie wykorzystać.



- Oddać te materiały do ponownego wykorzystania.

Dane techniczne

Numer artykułu 305262

Zródło światła (nie podlegające wymianie) LED

Napięcie znamionowe 230 V~, 50 Hz

Moc znamionowa 23 W

Klasa ochrony II

Varnostni napotki

- Svetilka se lahko uporablja samo v notranjih prostorih.
- Za varno ravnanje s to napravo mora uporabnik naprave navodila prebrati in jih razumeti pred prvo uporabo.
- Navodila za uporabo hranite vedno na doseg.
- Če napravo prodate ali posredujete drugi osebi, kupcu ali omenjeni osebi obvezno izročite tudi ta navodila za uporabo.
- Pri vrтанju v zid, strop ali tla pazite na kabel, plin-sko napeljavo in vodovod.
- Priključitev na električno omrežje lahko opravi le ustrezno kvalificirano osebo.
- Uporabljajte samo priključne sponke, ki jih je odobril proizvajalec.
- Uporabljajte samo od proizvajalca dovoljene kable za povezavo.
- Svetlobnega vira tega svetila ni mogoče zamenjati; ko življenjska doba svetlobnega vira poteče, morate zamenjati celotno svetilo.
- Ta izdelek vsebuje svetlobni vir razreda energijske učinkovitosti <E>.



Nevarnost poškodb oči! Nikoli ne glejte direktno in LED.



Svetlobni vir ni zamenljiv

Krmilna naprava ni zamenjljiva

Montaža



NEVARNOST! Smrtna nevarnost zaradi električnega udara! Priključitev na električno omrežje lahko opravi le ustrezno kvalificirano osebo.

Pred montažo je treba električno omrežje dati v breznapetostno stanje (izklop glavnega stikala/varovalke).

► Montaža – str. 2

- Vijake v ohišju svetilke razrahljajte in pritrditev snemite.
- Luknjice izvrtajte in vstavite vložke.
- Pritrditev privijte na steno ali strop.
- Priključite napajalni kabel (► Str. 2, točka 1).
- Svetilko postavite na pritrditev in jo privijte.

Čiščenje



OBVESTILO! Nevarnost poškodbe naprave! Ne uporabljajte ostrih predmetov, ki drgnejo, ali agresivnega čistila.

Ne uporabljajte topil.

- Napravo osušite ali obrišite z rahlo navlaženo krpo.

Motnje in pomoč

Ko nekaj ne deluje...



NEVARNOST! Nevarnost za življenje in telo! Nestrokovno izvedena popravila lahko povzročijo, da vaša naprava ne deluje več varno. S tem ogrožate sebe in okolje.



NEVARNOST! Smrtna nevarnost zaradi električnega udara! Vsa dela za odpravljanje morebitnih motenj je treba izvajati v izključenem stanju (izključena varovalka). Vsa dela morajo opravljati kvalificirani električarji.

Vzrok motnje je pogosto samo majhna napaka. To napako lahko pogosto odpravite sami. Preden se za pomoč obrnete na prodajalca, si najprej oglejte naslednjo razpredelnico. S tem se izognete nepotrebni trudu in morebitnim stroškom.

Napaka/motnja	Vzrok	Rešitev
Svetilka ne sveti.	Ni omrežne napetosti?	Preverite varovalko. Obrnite se na strokovnjaka.
	Ali je pregorela žarnica?	Preverite žarnico in jo po možnosti zamenjajte.
	Je svetilka vključena s stikalom?	Preverite položaj stikala.
	Je okvarjeno stikalo?	Obrnite se na strokovnjaka.
	Okvarjen priključni kabel?	Obrnite se na strokovnjaka.
	Napačna priključitev?	Izključite varovalko in na osnovi priključne sheme preverite pravilnost priključitve. Obrnite se na strokovnjaka.

Če napake ne morete odpraviti sami, se obrnite neposredno na vašo prodajalca. Upoštevajte, da v primeru nestrokovno izvedenih popravil lahko izgubite pravice, ki izhajajo iz garancije; morebiti boste imeli tudi dodatne stroške.

Odlaganje med odpadke

Odlaganje naprave med odpadke

Simbol prečrtanega koša za smeti pomeni: baterij in akumulatorjev ter elektronskih in električnih naprav ni dovoljeno metati med gospodinjne odpadke. Vsebujejo lahko namreč okolju in zdravju škodljive snovi.



Potrošniki so dolžni odpadne elektronske naprave ter rabljene baterije in akumulatorje naprav odstraniti ločeno od gospodinjnih odpadkov prek uradnih zbirnih mest ter tako poskrbeti za pravilno nadaljnjo uporabo in recikliranje teh. Informacije o vračilu prejmete pri svojem prodajalcu. Vračilo je brezplačno.

Baterije in akumulatorje, ki niso fiksno vgrajeni v odpadne elektronske naprave, je treba pred odstranitvijo naprave odstraniti in zavreči ločeno. Litijeve baterije in akumulatorske pakete vseh sistemov je treba oddati na zbirno mesto samo povsem izpraznjene. Pole baterij je treba vedno prelepiti in jih tako zaščititi pred kratkimi stiki.



Vsak končni uporabnik je sam odgovoren za izbris osebnih podatkov z odpadne elektronske naprave.

Odlaganje embalaže med odpadke

Embalaža vsebuje karton in ustrezno označene umetne mase, ki se lahko reciklirajo.

- Te materiale namenite za reciklažo.



Tehnični podatki

Številka artikla	305262
Žarnica (ni zamenljiva)	LED
Nazivna napetost	230 V~, 50 Hz
Nazivna moč	23 W
Razred zaščite	II

Biztonsági előírások

- A lámpa csak beltérben felszerelve használható.
- A készülék csak akkor kezelhető biztonságosan, ha az első használat előtt a kezelő elolvasta és megértette ezt a használati utasítást.
- A használati útmutatót tartsa mindig kezűgyben.
- Ha eladja vagy továbbadja a készüléket, feltétlenül adja tovább a használati útmutatót is vele.
- Falon, mennyezeten vagy aljzaton dolgozva ügyeljen az elektromos, gáz- és vízvezetésekre.
- Az elektromos bekötést csak szakképzett szerelő végezheti el.
- Csak a gyártó által jóváhagyott csatlakozó kapcsot használjon.
- Csak a gyártó által jóváhagyott csatlakozóvezeték alkalmazzon.
- A lámpatest fényforrása nem cserélhető; ha a fényforrás elérte az élettartama végét, a teljes lámpát ki kell cserélni.
- Ez a termék egy <E> energiahatékonysági osztályú fényforrást tartalmaz.



Szemsérülés veszélye! Soha nem szabad közvetlenül a LED-be nézni.



Nem cserélhető fényforrás

Nem cserélhető vezérlőegység

Szerelés



VESZÉLY! Az elektromos áramütés életveszélyes! Az elektromos bekötést csak szakképzett szerelő végezheti el. Szerelés előtt feszültségmentesítse az elektromos hálózatot (főkapcsolóval vagy a biztosítókkal).

► Szerelés – 2. old.

- Oldja a lámpaház csavarjait és vegye le a rögzítést.
- Készítse el a furatokat és helyezze be a tipliket.
- Csavarozza fel a rögzítőt.
- Csatlakoztassa a hálózati kábelt (► 2. old., 1. pont).
- Szilárdan csavarozza vissza a lámpát a rögzítőre.

Tisztítás



FIGYELEM! Fennáll a készülék károsodásának veszélye! Ne használjon éles szerszámokat és erős súrolószert.

Ne alkalmazzon oldószert.

- A készüléket törölje meg száraz vagy enyhén nedves ronggyal.

Üzemzavarok és elhárításuk

Amikor valami nem működik...



VESZÉLY! Életveszély! A szakszerűtlen javítások miatt előfordulhat, hogy készüléke többé nem működik biztonságosan. Ezzel veszélyezteti önmagát és a környezetét.



VESZÉLY! Az elektromos áramütés életveszélyes! Az esetleges hibák elhárítására szolgáló valamennyi munkát kikapcsolt állapotban (biztosíték Ki) kell végezni. A munkákat képzett villanyszerelőnek kell végeznie.

Kis hibák is gyakran vezethetnek üzemzavarhoz. Legtöbbször ezeket saját maga is elháríthatja. Mielőtt az áruházhoz fordulna, nézze át az alábbi táblázatot. Ezzel sok fáradságot, illetve adott esetben költséget is megtakarít.

Hiba/üzemzavar	Ok	Elhárítás
A lámpa nem világít	Nincs hálózati feszültség?	Ellenőrizze a biztosítékot. Beszéljen szakemberrel.
	Az izzó meghibásodott?	Ellenőrizze az izzót, adott esetben, ha lehetséges, cserélje ki
	A lámpa a kapcsolóval be van kapcsolva?	Ellenőrizze a kapcsolóállást
	A kapcsoló meghibásodott?	Beszéljen szakemberrel.
	A csatlakozókábel meghibásodott?	Beszéljen szakemberrel.
	Nem megfelelő a csatlakoztatás?	Kapcsolja le a biztosítékot és a bekötési rajz segítségével ellenőrizze a csatlakoztatást. Beszéljen szakemberrel.

Ha a hibát nem tudja maga elhárítani, forduljon közvetlenül az áruházhoz. Tartsa szem előtt, hogy a szakszerűtlen javítások miatt a szavatossági kötelezettség elvész, és Önnek adott esetben további költségeket okozhat.

Selejtezés

A készülék selejtezése

Az áthúzott kuka szimbólum jelentése a következő: Az elemeket és akkukat, az elektromos és elektronikus készülékeket



nem szabad a háztartási hulladékok közé tenni. Ezek a környezetre és egészségre káros anyagokat tartalmazhatnak.

A felhasználó köteles a régi elektromos készülékeket, a készülék használt elemeit és akkumulátorait a háztartási hulladékoktól különválasztva a hivatalos gyűjtőhelyen keresztül ártalmatlanítani a szakszerű további feldolgozás biztosításához. A leadásra vonatkozóan az eladótól kérhet információkat. A visszavétel ingyenes.

Az olyan elemeket és akkumulátorokat, amelyek nincsenek fixen beépítve a régi elektromos készülékbe, ártalmatlanítás előtt ki kell venni és külön kell ártalmatlanítani. Az összes rendszer lítium elemeit és akkucsomagjait csak lemerült állapotban szabad leadni a visszavételi helyen. Az elemeket a pólusok leragasztásával kell védeni a rövidzárlat ellen.

Minden végfelhasználó saját maga felel az ártalmatlanítandó készüléken lévő személyes adatainak törléséért.

A csomagolás selejtezése

A csomagolás anyaga karton és megfelelően jelölt műanyag, ami újra hasznosítható.



- Ezeket juttassa el az újrahasznosításba.

Műszaki adatok

Cikkszám	305262
Fényforrás (nem cserélhető)	LED
Névleges feszültsége	230 V~, 50 Hz
Névleges teljesítmény	23 W
Érintésvédelmi osztály	II

Sigurnosne upute

- Svjetiljka se smije koristiti samo montirana u unutrašnjim prostorima.
- Za sigurno rukovanje uređajem korisnik mora pročitati i razumjeti ove upute za uporabu prije prvog korištenja uređaja.
- Uputu za uporabu uvijek čuvati u dometu.
- Ako uređaj prodajete ili posuđujete obavezno predajte i ovu uputu za uporabu.
- Pri bušenju u zidu, plafonu ili podu obratite pažnju na kablove kao i vodove za plin i vodu.
- Električno priključivanje smije vršiti samo obučeni stručnjak.
- Koristite samo priključne štipaljke odobrene od proizvođača.
- Koristiti samo priključni kabeli odobrene od proizvođača.
- Izvor svjetla u ovom rasvetnom telu ne može da se zameni; kada izvor svjetla dođe do kraja radnog veka, trebalo bi zameniti celo rasvetno telo.
- Ovaj proizvod sadržava izvor svjetlosti klase energetske učinkovitosti <E>.



Opasnost od oštećenja očiju! Nikada nemojte izravno gledati u LED.



Nezamjenjivi izvor svjetlosti

Nezamjenjivi pogonski uređaj

Montaža



OPASNOST! Opasnost po život izazvana električnim udarom! Električno priključivanje smije vršiti samo obučeni stručnjak. Prije montaže se električna mreža mora osloboditi od napona (isključite glavni prekidač/osigurač)

► Montaža – str. 2

- Otpustite vijke na kućištu svjetiljke i uklonite pričvršni element.
- Izbušite rupe i postavite tiple.
- Pričvrstite pričvršni element na zid ili strop.
- Priključivanje mrežnog kabla (► Str. 2, tačka 1).
- Postavite svjetiljku na element za pričvršćivanje i pričvrstite je vijcima.

Čišćenje



PAZNJA! Opasnost od oštećenja na uređaju! Ne koristite oštre predmete, predmete za ribanje ili agresivna sredstva za čišćenje.

Ne koristiti otapala.

- Uređaj osušiti ili ga očistiti sa lagano navlaženom krpom.

Smetnje i pomoć

Ako nešto ne funkcioniра...



OPASNOST! Opasnost od tjelesnih ozljeda i za život! Nestručno provedeni popravci dovode do toga da uređaj više ne radi sigurno. Time ugrožavate sebe i svoju okolinu.



OPASNOST! Opasnost po život izazvana električnim udarom! Sve radove na uklanjanju mogućih smetnji treba izvesti u isključenom stanju (osigurač isključen). Sve radove treba obaviti kvalifikovani električar.

Često su to samo male greške koje dovode do smetnje. Većinom ih sami lahko možete otkloniti. Molimo prvo pogledajte sljedeću tabelu prije nego što se obratite trgovcu. Tako ćete uštedjeti mnogo truda i eventualno i troškova.

Greške/smetnja	Uzrok	Pomoć
Svjetiljka ne svijetli	Nema mrežnog napona?	Provjerite osigurač. Kontaktirati stručnjaka.
	Sijalica u kvaru?	Provjerite sijalicu, po potrebi je zamijenite
	Svjetiljka uključena preko prekidača?	Provjerite položaj prekidača
	Prekidač pokvaren?	Kontaktirati stručnjaka.
	Neispravan priključni kabl?	Kontaktirati stručnjaka.
	Priključak nije ispravan?	Isključite osigurač i provjerite priključak prema crtežu priključaka. Kontaktirati stručnjaka.

Ako ne možete sami popraviti grešku, molimo da se direktno obratite trgovcu. Molimo da vodite računa i o tome da neprimjerene popravke poništavaju garanciju i da Vam uzrokuju dodatne troškove.

Odlaganje na otpad

Odlaganje uređaja na otpad

Simbol precrtane kante za smeće znači: baterije i akumulatori, električni i elektronski uređaji ne smiju se odlagati s kućnim otpadom. Mogu sadržavati supstance štetne za okoliš i zdravlje.



Potrošači su dužni stare električne uređaje, baterije i stare baterije od uređaja, odlagati odvojeno od kućnog otpada na službenom mjestu skupljanja kako bi se osigurala pravilna daljnja obrada. Informacije o povratu su dostupni kod vašeg prodavača. Uzimanje povrata je besplatno.

Baterije i akumulatori koji nisu čvrsto ugrađeni u stare električne uređaje moraju se ukloniti prije odlaganja i odvojeno odložiti. Litijumske baterije i akumulatorska pakovanja svih sistema moraju se predati u zbirna mjesta samo u praznom stanju. Baterije moraju uvijek biti sa odlijepljenim polovima kako biste se osigurali od kratkog spoja.



Svaki je krajnji korisnik odgovoran za brisanje ličnih podataka na starim uređajima za odlaganje.

Odlaganje pakiranja na otpad

Pakiranje se sastoji od kartona i odgovarajuće označenih umjetnih materijala koji se mogu reciklirati.



- Ove materijale dajte na ponovnu preradu i uporabu.

Tehnički podaci

Broj artikla	305262
Žarulja (ne izmjenjiva)	LED
Nazivni napon	230 V~, 50 Hz
Nazivna snaga	23 W
Zaštitna klasa	II

Указания по технике безопасности

- Светильник можно монтировать только в помещениях.
- Для надежного обращения с этим устройством пользователь должен прочесть перед первым использованием это руководство по эксплуатации.
- Всегда храните инструкцию в пределах досягаемости.
- При передаче в пользование либо продаже прибора обязательно прилагайте инструкцию.
- При сверлении отверстий в стене, потолке или полу, всегда следите за расположением кабеля, а также газо- и водопровода.
- Электрическое подключение должны выполнять только квалифицированные специалисты.
- Используйте только разрешенные производителем соединительные клеммы.
- Используйте только соединительные провода, допущенные изготовителем.
- Источник света этого светильника нельзя заменить. По завершении срока службы источника света следует приобрести новый светильник.
- В данном издании находится источник света класса энергоэффективности <E>.



Опасность травмирования глаз! Запрещается смотреть прямо на светодиод.



Источник света несменный

Устройство управления несменное

Монтаж



ОПАСНОСТЬ! Опасность поражения электрическим током! Электрическое подключение должны выполнять только квалифицированные специалисты.

Перед монтажом следует обесточить электрическую сеть (выключить главный выключатель/предохранитель).

► Монтаж – стр. 2

- Выкрутить винты в корпусе лампы и удалить крепление.
- Просверлить отверстия и вставить дюбели.
- Прикрутить крепление на стене или потолке.
- Присоединить сетевой кабель (► Стр. 2, пункт 1).
- Установить светильник на крепление и прикрутить.

Очистка



ВНИМАНИЕ! Опасность повреждения прибора! Не применяйте истирающие или острые предметы, либо агрессивные чистящие средства.

Не используйте растворитель.

- Протрите прибор сухим или слегка смоченным куском материи.

Неисправности и способы их устранения

В случае неполадок...



ОПАСНОСТЬ! Опасность для жизни и здоровья! Проведенный ненадлежащим образом ремонт устройства может привести к тому, что устройство больше не будет функционировать безопасно. Кроме того, пользователь подвергает опасности себя и свое окружение.



ОПАСНОСТЬ! Опасность поражения электрическим током! Все работы по устранению возможных неисправностей должны выполняться при выключенном предохранителе. Все работы должны выполняться квалифицированным электриком.

Зачастую даже небольшие ошибки приводят к неполадкам. Как правило, многие неполадки пользователь может устранить самостоятельно. Перед тем, как обратиться к продавцу, ознакомьтесь с приведенной ниже таблицей. Это позволит избежать лишней работы и возможных затрат.

Ошибка/неполадка	Причина	Меры по устранению
Лампа не загорается.	Нет сетевого напряжения?	Проверьте предохранитель. Обратитесь к специалисту.
	Источник света неисправен?	Проверьте освещающее средство, при необходимости замените его.
	Светильник включается с помощью выключателя?	Проверьте положение переключателя
	Переключатель неисправен?	Обратитесь к специалисту.
	Соединительный кабель неисправен?	Обратитесь к специалисту.
	Неверное соединение?	Выключите предохранитель и проверьте подключение в соответствии с электрической схемой. Обратитесь к специалисту.

Если устранить ошибку собственными силами не удалось, обратитесь непосредственно к продавцу. Внимание! Ремонт, выполненный ненадлежащим образом, приводит к аннулированию гарантии и, возможно, к возникновению дополнительных расходов.

Утилизация

Утилизация устройства

Значок, изображающий перечеркнутый мусорный бак, означает: батареи и аккумуляторы, электрические и электронные приборы запрещено выбрасывать в бытовой мусор. Они могут содержать вредные для здоровья и окружающей среды вещества.



Потребители обязаны утилизировать старые электроприборы, старые батареи и аккумуляторы от приборов отдельно от бытового мусора через официальные пункты сбора, чтобы обеспечить их надлежащую последующую переработку. Информацию, касающуюся сдачи на утилизацию, вы можете получить у своего продавца. Прием старых приборов, батарей и аккумуляторов производится бесплатно.

Съемные батареи и аккумуляторы должны быть извлечены из старых электроприборов перед утилизацией и утилизируются отдельно. Литиевые батарейки и аккумуляторные блоки любых систем надлежит сдавать в места сбора только в разряженном состоянии. Для предотвращения коротких замыканий необходимо обязательно заклеивать полюса



Каждый конечный пользователь сам отвечает за удаление персональных данных, хранящихся на утилизируемых старых приборах.

Утилизация упаковки

Упаковка состоит из картона и соответствующим образом обозначенного пластика, которые могут подвергаться переработке.



- Позаботьтесь о том, чтобы эти материалы были переданы для вторичной переработки.

Технические характеристики

Номер артикула	305262
Осветительное средство (не сменный)	LED
Ном. напряжение	230 V~, 50 Hz
Номинальная мощность	23 W
Класс защиты	II

Информация о гарантии и сроке службы указана на маркировке упаковки продукции. Информация о дате изготовления указана на товаре. Информацию о стране происхождения смотрите на маркировке упаковки продукции.

Οδηγίες ασφαλείας

- Το φωτιστικό επιτρέπεται να χρησιμοποιείται μόνο συναρμολογημένη σε εσωτερικούς χώρους.
- Για την ασφαλή χρήση της συσκευής αυτής, ο χρήστης θα πρέπει να έχει διαβάσει και κατανοήσει αυτές τις οδηγίες πριν από την πρώτη χρήση.
- Φυλάσσετε τις οδηγίες χρήσης έτσι ώστε να είναι διαθέσιμες ανά πάσα στιγμή.
- Αν πουλήσετε ή παραδώσετε σε τρίτους τη συσκευή, παραδώστε οπωσδήποτε μαζί και τις παρούσες οδηγίες χρήσης.
- Όταν ανοίγετε οπές σε τοίχους, οροφές ή πατώματα προσέχετε καλώδια καθώς και αγωγούς αερίου και νερού.
- Η ηλεκτρική σύνδεση επιτρέπεται να διεξάγεται αποκλειστικά από σχετικά διακεκριμένους ειδικούς.
- Χρησιμοποιείτε αποκλειστικά από τον κατασκευαστή εγκεκριμένους συνδετικούς ακροδέκτες.
- Χρησιμοποιείτε αποκλειστικά από τον κατασκευαστή εγκεκριμένα καλώδια σύνδεσης.
- Η φωτεινή πηγή του συγκεκριμένου φωτιστικού δεν μπορεί να αντικατασταθεί. Όταν η φωτεινή πηγή φτάσει στο τέλος της ζωής της, θα πρέπει να αντικαταστήσετε ολόκληρο το φωτιστικό.
- Το προϊόν αυτό περιέχει φωτεινή πηγή της τάξης ενεργειακής απόδοσης <E>.



Κίνδυνος πρόκλησης ζημιών στα μάτια! Μην κοιτάτε ποτέ απευθείας τη λυχνία LED.



Μη αντικαταστάσιμη φωτεινή πηγή

Μη αντικαταστάσιμη διάταξη χειρισμού

Συναρμολόγηση



ΚΙΝΔΥΝΟΣ! Κίνδυνος θανάτου από ηλεκτροπληξία! Η ηλεκτρική σύνδεση επιτρέπεται να διεξάγεται αποκλειστικά από σχετικά διακεκριμένους ειδικούς.

Πριν τη συναρμολόγηση το ηλεκτρικό δίκτυο πρέπει να τεθεί άνευ ρεύματος (απενεργοποίηση κεντρικού διακόπτη/ασφάλειας).

► Συναρμολόγηση – σελ. 2

- Λύστε τις βίδες στο περιβλήμα του λαμπτήρα και αφαιρέστε τη στερέωση.
- Δημιουργήστε τις οπές και εισάγετε ούπες.
- Βιδώστε τη στερέωση στον τοίχο ή την οροφή.
- Συνδέστε το καλώδιο ρεύματος (► Σελ. 2, χωρίο 1).
- Τοποθετήστε το φωτιστικό στη στερέωση και βιδώστε την σφιχτά.

Καθαρισμός



ΠΡΟΣΟΧΗ! Κίνδυνος βλαβών στη συσκευή! Μη χρησιμοποιείτε σκληρά ή αιχμηρά αντικείμενα ή επιθετικά καθαριστικά μέσα.

Μη χρησιμοποιείτε διαλύτες.

- Σκουπίζετε τη συσκευή σε στεγνή κατάσταση ή με ένα ελαφριά νοτισμένο πανί.

Βλάβες και αντιμετώπιση

Εάν κάτι δεν λειτουργεί...



ΚΙΝΔΥΝΟΣ! Κίνδυνος για σώμα και ζωή! Εσφαλμένες επισκευές μπορούν να υποβαθμίσουν την ασφάλεια λειτουργίας της συσκευής. Κατ' αυτόν τον τρόπο θέτετε σε κίνδυνο τον εαυτό σας και το περιβάλλον σας.



ΚΙΝΔΥΝΟΣ! Κίνδυνος θανάτου από ηλεκτροπληξία! Όλες οι εργασίες για την αντιμετώπιση πιθανών βλαβών πρέπει να πραγματοποιούνται σε απενεργοποιημένη κατάσταση (ασφάλεια απενεργοποιημένη). Όλες οι εργασίες πρέπει να πραγματοποιούνται από καταρτισμένο ηλεκτρολόγο.

Συχνά πρόκειται μόνο για μικρά σφάλματα, που προκαλούν βλάβη. Συνήθως μπορείτε να τα διορθώσετε εύκολα μόνοι σας. Συμβουλευτείτε πρώτα τον ακόλουθο πίνακα, πριν απευθυνθείτε στον εμπορικό αντιπρόσωπο. Έτσι εξοικονομείτε πολύ κόπο και ενδεχομένως έξοδα.

Σφάλμα/Βλάβη	Αιτία	Αντιμετώπιση
Το φωτιστικό δεν ανάβει	Δεν υπάρχει τάση δικτύου;	Ελέγξτε την ασφάλεια. Επικοινωνήστε με έναν ειδικό.
	Ελαττωματικός λαμπτήρας;	Ελέγξτε το λαμπτήρα και ενδεχομένως αντικαταστήστε τον, εάν είναι δυνατόν
	Το φωτιστικό είναι ενεργοποιημένο από το διακόπτη;	Ελέγξτε τη θέση διακόπτη
	Ελαττωματικός διακόπτης;	Επικοινωνήστε με έναν ειδικό.
	Ελαττωματικό καλώδιο σύνδεσης;	Επικοινωνήστε με έναν ειδικό.

Λανθασμένη σύνδεση;

Απενεργοποιήστε την ασφάλεια και ελέγξτε τη σύνδεση με βάση το σχεδιάγραμμα συνδεσμολογίας. Επικοινωνήστε με έναν ειδικό.

Εάν δεν μπορείτε να διορθώσετε μόνοι σας το σφάλμα, απευθυνθείτε απευθείας στον εμπορικό αντιπρόσωπο. Λάβετε υπόψη ότι με εσφαλμένες επισκευές χάνεται η αξίωση εγγύησης και προκαλούνται ενδεχομένως πρόσθετα έξοδα.

Διάθεση

Διάθεση της συσκευής

Το σύμβολο του διαγραμμένου κάδου απορριμμάτων σημαίνει ότι: Οι μπαταρίες και οι συσσωρευτές, οι ηλεκτρικές και ηλεκτρονικές συσκευές δεν επιτρέπεται να απορρίπτονται στα οικιακά απορρίμματα. Μπορεί να περιλαμβάνουν επικίνδυνες για το περιβάλλον και την υγεία ουσίες.



Οι καταναλωτές είναι υποχρεωμένοι να απορρίπτουν τις παλαιές ηλεκτρικές συσκευές, τις μπαταρίες συσκευών και τους συσσωρευτές ξεχωριστά από τα οικιακά απορρίμματα σε ένα επίσημο σημείο συλλογής, για να διασφαλίζεται η κατάλληλη περαιτέρω επεξεργασία. Πληροφορίες για την επιστροφή θα λάβετε από τον πωλητή σας. Η επιστροφή γ

Οι μπαταρίες και συσσωρευτές που δεν είναι σταθερά τοποθετημένα σε παλαιές ηλεκτρικές συσκευές, πρέπει να αφαιρούνται πριν από την απόρριψη και να απορρίπτονται ξεχωριστά. Οι μπαταρίες λιθίου και τα πακέτα συσσωρευτών όλων των συστημάτων πρέπει να παραδίδονται στα σημεία επιστροφής μόνο σε αποφορτισμένη κατάσταση. Οι μπαταρίες πρέπει να προστατεύονται από βραχυκυκλώματα, αποσυνδέοντάς τες πάντα από τους πόλους.



Κάθε τελικός χρήστης είναι ο ίδιος υπεύθυνος για τη διαγραφή προσωπικών δεδομένων στις παλαιές συσκευές που προορίζονται για απόρριψη.

Διάθεση της συσκευασίας

Η συσκευασία αποτελείται από χαρτόνι και πλαστικά με αντίστοιχη σήμανση, τα οποία μπορούν να ανακυκλωθούν.



- Διαθέτετε αυτά τα υλικά προς ανακύκλωση.

Τεχνικά στοιχεία

Αριθμός προϊόντος 305262

Φωτισμός σημαίνει (δεν ανταλλάσσεται) LED

Ονομαστική τάση 230 V~, 50 Hz

Ονομαστική ισχύς 23 W

Κατηγορία προστασίας II

Veiligheidsinstructies

- De lamp mag alleen gemonteerd in binnenruimtes worden gebruikt.
- Voor een veilige omgang met dit apparaat moet de gebruiker van dit apparaat deze gebruiksaanwijzing voor het eerste gebruik gelezen en begrepen hebben.
- De gebruiksaanwijzing altijd onder handbereik bewaren.
- Wanneer u het apparaat doorverkoopt of weggeeft, moet u deze gebruiksaanwijzing absoluut meegeven.
- Let bij het boren in muren, plafonds of vloeren op elektriciteitskabels, gas- en waterleidingen.
- De elektrische aansluiting mag alleen door daarvoor gekwalificeerde vakkrachten worden uitgevoerd.
- Uitsluitend door de fabrikant goedgekeurde aansluitklemmen gebruiken.
- Uitsluitend de door de fabrikant goedgekeurde aansluitkabels gebruiken.
- De lichtbron in deze armatuur is niet vervangbaar. Als de lichtbron het einde van de levensduur heeft bereikt, dient de volledige armatuur te worden vervangen.
- Dit product bevat een lichtbron van energie-efficiëntieklasse <E>.



Gevaar voor oogletsel! Kijk nooit direct in de led.



Lichtbron niet verwisselbaar

Voorschakelapparatuur niet verwisselbaar

Montage



GEVAAR! Levensgevaar door elektrische schok! De elektrische aansluiting mag alleen door daarvoor gekwalificeerde vakkrachten worden uitgevoerd.

Vóór de montage moet het elektrische leidingnet stroomloos geschakeld worden (hoofdschakelaar/-zekering uitschakelen).

► Montage – p. 2

- Schroeven in lampbehuizing losdraaien en bevestiging verwijderen.
- Boorgaten boren en pluggen erin steken.
- Bevestiging aan wand of plafond vastschroeven.
- Stroomkabel aansluiten (► P. 2, punt 1).
- Lamp op bevestiging plaatsen en vastschroeven.

Reiniging



LET OP! Gevaar voor schade aan het apparaat! Gebruik geen schurende of scherpe voorwerpen of agressieve reinigingsmiddelen.

Geen oplosmiddelen gebruiken.

- Apparaat drogen of met een licht vochtige doek schoonvegen.

Storingen en help

Als iets niet functioneert...



GEVAAR! Gevaar voor eigen lichaam!

Reparaties die niet conform de voorschriften zijn, kunnen er toe leiden dat het apparaat niet meer veilig functioneert. U brengt hiermee uzelf en uw omgeving in gevaar.



GEVAAR! Levensgevaar door elektrische schok!

Alle werkzaamheden voor het verhelpen van eventuele storingen moeten in uitgeschakelde toestand (zekering uit) worden uitgevoerd. Alle werkzaamheden moeten door een gekwalificeerde electricien worden uitgevoerd.

Vaak zijn het slechts kleine defecten die tot een storing leiden. Meestal kunt u deze eenvoudig zelf verhelpen. Raadpleeg hiertoe eerst de onderstaande tabel voordat u zich tot de verkoper wendt. U bespaart zo veel moeite en eventueel ook kosten.

Fout/storing	Oorzaak	Oplossing
De lamp brandt niet	Geen netspanning?	Controleer de zekering. Neem contact op met een vakman.
	Lamp defect?	Controleer de lamp en vervang deze indien nodig.
	Lamp ingeschakeld via schakelaar?	Controleer de stand van de schakelaar.
	Schakelaar defect?	Neem contact op met een vakman.
	Aansluitsnoer defect?	Neem contact op met een vakman.
	Aansluiting onjuist?	Schakel de zekering uit en controleer de aansluiting volgens het aansluitschema. Neem contact op met een vakman.

Kunt u de fout niet zelf oplossen, dient u direct contact op te nemen met de verkoper. Let op dat door onjuist uitgevoerde reparaties ook de aanspraak op garantie vervalt en evt. extra kosten worden berekend.

Verwijdering

Het apparaat verwijderen

Het symbool van de doorgestreepte vuilnisbak betekent: batterijen en accu's, elektrische en elektronische apparatuur mogen niet als huishoudelijk afval worden afgevoerd. Ze kunnen stoffen bevatten die schadelijk zijn voor het milieu en de gezondheid.



Consumenten zijn verplicht om oude elektrische apparaten, afgedankte batterijen en accu's gescheiden van huishoudelijk afval op een officieel inzamelpunt af te geven om een goede verdere verwerking te waarborgen. Informatie over teruggave is verkrijgbaar bij uw leverancier. De retourzending is gratis.

Batterijen en accu's die niet in afgedankte elektrische apparatuur geïntegreerd zijn, moeten worden verwijderd voordat ze gescheiden worden afgevoerd. Lithiumbatterijen en batterijpakketten van alle systemen mogen uitsluitend in ontladen toestand aan de inzamelpunten worden overgedragen. De batterijen moeten altijd worden beveiligd tegen kortsluiting door de polen af te tappen.



Elke eindgebruiker is verantwoordelijk voor het verwijderen van persoonlijke gegevens op de af te voeren afgedankte apparatuur.

Verpakking weggooien

De verpakking bestaat uit karton en dienovereenkomstig aangegeven kunststoffen, die kunnen worden gerecycleerd.



- Zorg ervoor dat dit materiaal wordt hergebruikt.

Technische gegevens

Artikelnummer	305262
Verlichting (niet vervang- bar)	LED
Nominale spanning	230 V~, 50 Hz
Nominaal vermogen	23 W
Beschermingsklasse	II

Säkerhetshävisningar

- Lampan får monteras endast inomhus.
- För en säker hantering av denna produkt måste användaren av produkten ha läst och förstått denna bruksanvisning före den första användningen.
- Förvara alltid bruksanvisningen inom räckhåll.
- Om du säljer eller lämnar produkten vidare skall denna bruksanvisningen ovillkorligen följa med.
- Vid borring i väggar, tak eller golv måste man vara försiktig med kablar och gas- resp. elledning.
- Den elektriska anslutningen får utföras endast av behörig elektriker.
- Använd endast anslutningsklämmor som är godkända av tillverkaren.
- Använd endast anslutningskablar som är godkända av tillverkaren.
- Ljuskällan i den här armaturen går inte att byta ut. När ljuskällan är uttjänt ska hela armaturen bytas ut.
- Denna produkt innehåller en ljuskälla med energieffektivitetsklass <E>.



Risk för ögonskador! Titta aldrig direkt in i LED.



Ljuskälla ej utbytbar

Drivdon ej utbytbar

Montering



FARA! Livsfara p.g.a. elektriska stötar!

Den elektriska anslutningen får utföras endast av behörig elektriker.

Före monteringen måste det elektriska ledningsnätet göras strömlöst (slå ifrån huvudbrytaren/-säkringen).

► Montering – sid. 2

- Lossa skruvarna i lamphuset och ta av fästet.
- Borra hål och sätt in plugg.
- Skruva fast fästet i väggen eller taket.
- Anslut nätkabeln (► Sid. 2, punkt 1).
- Sätt på lampen på fästet och skruva fast.

Rengöring



OBS! Risk för apparatskador! Använd inte skurande eller vassa föremål eller aggressiva rengöringsmedel.

Använd inte lösningsmedel.

- Torka av produkten med en torr eller lätt fuktad trasa.

Problemlösningsguide

Om något inte fungerar...



FARA! Fara för liv och hälsa! Felaktiga reparationer kan leda till att produkten inte längre arbetar säkert. Du utsätter dig själv och din omgivning för fara.



FARA! Livsfara på grund av elstöt! Allt arbete för avhjälpande av ev. fel skall utföras i fränslaget skick (säkringen från). Allt arbete får utföras endast av behörig elektriker.

Ofta är det små fel som leder till en störning. I regel kan man åtgärda dessa på egen hand. Se först efter i tabellen nedan innan du kontaktar försäljaren. Det sparar jobb och ev. kostnader.

Fel/störning	Orsak	Åtgärd
Lampen lyser inte	Ingen nätspänning?	Kontrollera säkringen. Kontakta specialist.
	Defekt ljuskälla?	Kontrollera ljuskällan, byt ut den om det är möjligt
	Lampen inkopplad via brytare?	Kontrollera brytarställningen
	Defekt brytare?	Kontakta specialist.
	Defekt anslutningskabel?	Kontakta specialist.
	Felaktig anslutning?	Slå ifrån säkringen och kontrollera anslutningen med hjälp av anslutningsritningen. Kontakta specialist.

Om du själv inte kan åtgärda felet ska du kontakta återförsäljaren direkt. Tänk på att garantin upphör att gälla vid felaktiga reparationer och att extrakostnader ev. kan uppstå för din del.

Bortskaffning

Bortskaffning av produkten

Symbolen med en överstruken soptunna betyder: Batterier och ackumulatörer, el- och elektronikapparater får inte kastas i hushållssoporna. De kan innehålla miljö- och hälsofarliga ämnen.



Konsumenterna är skyldiga att bortskafter uttjänta elapparater, uttjänta batterier och ackumulatorer till återvinningscentral för säkerställande av korrekt hantering. Information om återlämnandet erhålls av säljaren. Återtagandet är kostnadsfritt.

Batterier och ackumulatorer som inte är fast monterade i uttjänta elapparater måste tas ur och bortskafter korrekt före skrotning.  Litiumbatterier och batteripaket av alla system måste återlämnas endast i urladdat skick. Batterierna måste alltid säkras mot kortslutning genom övertejpning av polerna.

Alla slutanvändare är skyldiga att själva se till att radera personuppgifter från uttjänta, skrotmässiga apparater.

Bortskaffning av förpackningen

Förpackningen består av kartong och uppmärkta plaster som kan återvinnas.

- Lämna dessa material till återvinningen.



Tekniska data

Artikelnummer	305262
Ljuskälla (inte utbytbar)	LED
Märkspänning	230 V~, 50 Hz
Nominell effekt	23 W
Kapslingsklass	II

Turvallisuusohjeet

- Valaisinta saa käyttää ainoastaan asennettuna sisätiloissa.
- Käyttäjän on luettava ja ymmärrettävä käyttöohjeen sisältämät ohjeet sen turvallista käyttöä varten.
- Säilytä käyttöohje aina laitteen läheisyydessä.
- Mikäli myyt tai luovutat laitteet jollekin toiselle henkilölle, on käyttöohje luovutettava laitteen mukana.
- Varo johtoja sekä kaasu- ja vesiputkia seinään, kattoon tai lattiaan poratessa.
- Sähköliittännän saa suorittaa ainoastaan tehtävään pätevät ammattihenkilöt.
- Käytä ainoastaan valmistajan hyväksymiä liittimiä.
- Käytä ainoastaan valmistajan hyväksymiä liitäntäjohtoja.
- Valaisimen valonlähdettä ei voi vaihtaa. Kun valaisimen käyttöikä on lopussa, koko valaisin on vaihdettava uuteen.
- Tämä tuote sisältää valonlähteen, jonka energiatehokkuusluokka on <E>.



Silmävaurioiden vaara! Älä koskaan katso suoraan LED-valoon.



Valonlähde ei vaihdettavissa

Liitäntälaitte ei vaihdettavissa

Asennus



VAARA! Sähköiskun aiheuttama hengenvaara! Sähköliittännän saa suorittaa ainoastaan tehtävään pätevät ammattihenkilöt.

Ennen asennusta sähköjärjestelmän verkosto on kytkettävä virrattomaksi (kytke pääkytkin/-sulake pois päältä).

► Asennus – siv. 2

- Irrota valaisimen kotelon ruuvit ja irrota kiinnitys.
- Poraa reiät ja aseta vaarnat paikoilleen.
- Ruuvaa kiinnitys seinään tai kattoon.
- Kytke verkkojohto kiinni (► Siv. 2, kohta 1).
- Aseta valaisin kiinnitykseen ja ruuvaa kiinni.

Puhdistus



HUOMAUTUS! Laitevaurioiden vaara! Älä käytä hankaavia tai teräviä esineitä tai voimakkaita puhdistusaineita. Älä käytä liuotinaineita.

- Pyyhi laite kuivalla tai nihkeällä liinalla.

Häiriöt ja apu

Jos jokin ei toimi...



VAARA! Tapaturma- ja hengenvaara! Epäasialliset korjaukset voivat aiheuttaa sen, että laite ei toimi enää turvallisesti. Vaarannat näin ympäristösi turvallisuutta.



VAARA! Sähköiskun aiheuttama hengenvaara! Kaikki työt mahdollisten häiriöiden korjaamiseksi pitää tehdä jännitteettömässä tilassa (sulake irrotettuna). Koulutetun sähköasentajan pitää tehdä kaikki työt.

Häiriön aiheuttavat usein vain pienet virheet. Pystyt usein korjaamaan ne itse. Katso ensin seuraavasta taulukosta, ennen kuin käännyt jälleenmyyjän puoleen. Näin säästät turhaa vaivaa ja mahdollisesti myös kustannuksia.

Vika/häiriö	Syy	Korjaus
Valaisin ei pala	Saako valaisin virtaa?	Tarkasta sulake. Ota yhteys ammattilaiseen.
	Lamppu rikki?	Tarkasta lamppu, ja vaihda se tarvittaessa
	Onko valaisin sytytetty virtakytkimellä?	Tarkasta kytkimen asento
	Kytkin viallinen?	Ota yhteys sähköasentajaan.
	Liitäntäjohto viallinen?	Ota yhteys sähköasentajaan.
	Liitäntä tehty virheellisesti?	Kytke sulake pois ja tarkasta kytkentäkaavion mukaisesti. Ota yhteys ammattilaiseen.

Jos et pysty korjaamaan vikaa itse, ota yhteyttä jälleenmyyjään. Ota huomioon, että asiattomat korjaukset mitätöivät myös takuun ja sinulle aiheutuu lisäkustannuksia.

Hävittäminen

Laitteen hävittäminen

Ylivivatun roskasäiliön symboli tarkoittaa:

Paristoja, akkuja, sähkö- ja elektroniikkalaitteita ei saa laittaa kotitalousjätteen joukkoon. Ne voivat sisältää ympäristölle ja terveydelle haitallisia aineita.



Kuluttajat ovat velvollisia toimittamaan käytetyt sähkölaitteet, laitteiden paristot ja akut sekajätteestä erillään viralliseen keräyspaikkaan, jotta niiden asianmukainen käsittely on varmistettu.

Keräyspaikkaan tuomista koskevaa tietoa saat omalta myyjältäsi. Palautus on maksutonta.

Paristot ja akut, joita ei ole asennettu kiinteästi sähkölaitteisiin, on poistettava laitteesta ennen hävittämistä ja tuotava erikseen keräyspaikkaan. Kaikkien järjestelmien litiumakut ja akkupaketit saa toimittaa keräyspaikkaan vain purkautuneessa tilassa.



Paristojen navat ovat peitettävä liimanauhalla, jotta oikosulkua ei pääse tapahtumaan.

Jokainen loppukäyttäjä vastaa itse hävitettävässä laitteessa olevien henkilökohtaisten tietojen poistamisesta.

Pakkauksen hävittäminen

Pakkaus koostuu pahvilaatikosta ja vastaavasti merkityistä muoviosista, mitkä voidaan antaa kierrätettäväksi.



- Vie nämä materiaalit kierrätettäväksi.

Tekniset tiedot

Tuotenumero	305262
Valonlähde (ei vaihdettavissa)	LED
Nimellisjännite	230 V~, 50 Hz
Nimellisteho	23 W
Suojaluokka	II

Қауіпсіздік техникасы бойынша нұсқаулар

- Шамдалды тек ғимараттарда орнатуға болады.
- Осы құрылғымен сенімді түрде жұмыс істеу үшін, пайдаланушы алғаш рет пайдаланар алдында осы пайдалану нұсқаулығын оқып шығуы тиіс.
- Нұсқаулықты қолжетімді жерде сақтаңыз.
- Құралды пайдалануға беру немесе сату алдында міндетті түрде нұсқаулықты қоса салыңыз.
- Қабырға, төбе, едендегі саңылауларды бұрғылау барысында әрдайым кабельдің, сонымен қатар газ және су құбырларының орналасуын қадағалаңыз.
- Электр қуатын кәсіби мамандар ғана қосуы қажет.
- Өндіруші мақұлдаған жалғағыш клеммаларды ғана пайдаланыңыз.
- Өндіруші берген жалғағыш сымдарды ғана пайдаланыңыз.
- Шамдал жарығының көзін ауыстыруға болмайды. Жарық көзінің мерзімі аяқталған кезде жаңа шамдалды сатып алу керек.
- Бұл құрылғыда энергия эффективтік класының жарық көзі бар <E>.



Көзді зақымдау қауіп бар! Жарық диодына тіке қарауға тыйым салынады.



Ауыстырмалы емес жарық көзі

Ауыстырмалы емес басқару құрылғысы

Монтаждау



ҚАУІП! Электр тогынан зақымдану қауіп бар! Электр қуатын кәсіби мамандар ғана қосуы қажет.

Монтаждау алдында электр желісін тоқтан ажырату қажет (бас ажыратқышты/сақтандырғышты өшіріңіз).

► Монтаждау – 2-бет.

- Шам корпусындағы ашаларды бұрап шешіңіз және тіреуішті алып тастаңыз.
- Тесіктер бұрғылап, дюбельдерді орнатыңыз.
- Қабырғадағы немесе төбедегі тіреуішті бұрап бекітіңіз.
- Желілік кабельді жалғаңыз (► 2-бет., 1-тармақ).
- Шамдалды бекіткішке орнатып, бұраңыз.

Тазалау



НАЗАР АУДАРЫҢЫЗ! Құралдың зақымдалу қауіп бар! Үйкелегіш не өткір заттарды немесе өткір тазалағыш заттарды қолданбаңыз.

Еріткішті қолданбаңыз.

- Құралды құрғақ немесе аздап суланған мата бөлігімен сүртіңіз.

Ақаулықтар және оларды жою тәсілдері

Ақаулар орын алған жағдайларда...



ҚАУІП! Өмір мен денсаулық үшін қауіпті! Құрылғыға тиісті деңгейде жүргізілмеген жөндеу жұмыстары салдарынан құрылғы бұдан былай қауіпсіз жұмыс істемеуі мүмкін. Сондай-ақ пайдаланушы өзіне және өз айналасына қауіп төндіреді.



ҚАУІП! Электр тогынан зақымдану қауіп бар! Мүмкін бола алатын ақаулықтарды жою бойынша жұмыстарының барлығы құралдың сақтандырғышы өшіріліп қойылғанда ғана өткізілуі тиіс. Жұмыстардың барлығы арнайы тәжірибесі бар электрлік маманы арқылы өткізілуі тиіс.

Көбінесе тіпті кішігірім қателіктер ақаулыққа соқтырады. Әдетте көптеген ақауларды пайдаланушы өз бетімен жоя алады. Сатушыға хабарласудан бұрын, төменде келтірілген кестемен танысыңыз. Бұл артық жұмыстың және ықтимал шығындардың алдын алуға мүмкіндік береді.

Қате/ақаулық	Себебі	Жою бойынша шаралар
Шамжанбай тұр ма?	Желілік кернеуі жоқ па?	Сақтандырғышты тексеріңіз. Арнайы техникалық маманға жегініңіз.
	Жарық көзі ақаулы қалыпта ма?	Жарықтандырғыш құралын тексеріп, керек болса, оны ауыстырып алыңыз.
	Шамдал айырғыш арқылы іске қосыла ма?	Айырғыштың реттеліп қойылған жерін тексеріңіз
	Айырғыш ақаулы қалыпта ма?	Арнайы техникалық маманға жегініңіз.
	Жалғастырғыш кабелі ақаулы қалыпта ма?	Арнайы техникалық маманға жегініңіз.

Жалғастырылуы қате ме?

Айырғышты өшіріп, құралдың электр жүйеге электр сұлбасына сай қосылуын тексеріп алыңыз. Арнайы техникалық маманға жетініңіз.

Егер қатені өз күшіңізбен жою мүмкін болмаса, тікелей сатушыға хабарласыңыз. Назар аударыңыз! Тиісті жолмен орындалмаған жөндеу жұмыстары кепілдік күшінің жойылуына және қосымша шығынға себеп болуы мүмкін.

Кәдеге жарату

Құрылғыны кәдеге жарату

Айқас сызығы бар қоқыс себетінің белгісі төмендегіні білдіреді: Батареялар мен аккумуляторларды, электрлік және электрондық құрылғыларды тұрмыстық қоқыспен бірге тастауға болмайды. Олардың құрамында қоршаған орта мен денсаулық үшін зиянды заттар болуы мүмкін.



Тұтынушы тиісті қайта өңдеуді қамтамасыз ету үшін ескі электрлік құрылғыларды, құрылғы батареяларын және аккумуляторларды тұрмыстық қоқыстан бөлек, ресми қоқыс жинау орнына кәдеге жарату үшін жауапты. Қайтару туралы ақпаратты сатушыдан алуға болады. Қайтару үшін ақы алынбайды.

Ескі электрлік құрылғыларға берік орнатылмаған батареялар мен аккумуляторларды кәдеге жаратпас бұрын құрылғыдан шығару және бөлек кәдеге жарату керек. Барлық жүйелердің литий батареялары мен аккумуляторларын кері қабылдау орындарына тек заряды таусылған күйде апарыңыз. Батареяларды әрдайым полюстерін жапсыру арқылы қы



Әр ақырғы пайдаланушы кәдеге жаратылатын ескі құрылғылардағы жеке деректерді жою үшін өзі жауапты болады.

Орамды кәдеге жарату

Орам қайта өңдеуге жіберілуі мүмкін картоннан және сәйкес белгіленген пластиктен тұрады.



- Бұл материалдардың қайта өңдеуге жіберілуін қадағалаңыз.

Техникалық сипаттамалар

Артикул нөмірі 305262

Жарықтандыру құралы LED (ауыстыруға жатпайды)

Ном. кернеу 230 V~, 50 Hz

Номиналды қуат 23 W

Қорғаныс класы II

Кепілдік пен қызмет ету мерзімі туралы ақпарат өнімнің қаптамасындағы таңбаламада көрсетілген. Өндірілген күні туралы ақпарат тауар үстінде белгіленген. Шыққан ел туралы ақпарат өнімнің қаптамасындағы белгілемеден көрсетілген.

Euromate GmbH
Emil-Lux-Straße 1
42929 Wermelskirchen
GERMANY
Hotline +49 (0) 2196 / 76-3333
www.euromate.de

Art.-Nr. 305262

V-251021