

VEVOR

Affordable. Reliable. Home Improvement.

TORQUE WRENCH

Technical Support and E-Warranty Certificate

www.vevor.com/support

VEVOR

Affordable. Reliable. Home Improvement.

TORQUE WRENCH

Model:

18150FTLB / 18250FTLB / 16200INLB / 17080FTLB

HG-JX1210170A / DL17001 / HG-34600 / SG16002A / SG16002B

HG-14050 / HG-14230 / HG-14381206 / HG-386025 / HG-38100



This is the original instruction, please read all manual instructions carefully before operating. VEVOR reserves a clear interpretation of our user manual. The appearance of the product shall be subject to the product you received. Please forgive us that we won't inform you again if there are any technology or software updates on our product.

1. Important safety instruction



WARNING!

Please read the operation manual carefully before you start to operate the torque wrench. Contact the manufacturer for any questions. So as to avoid safety accidents and damage to the torque wrench.

1.1 In order to maintain good accuracy, it is recommended to recalibrate approximately once a year or each 5000 times

1.2 Make sure the torque wrench is set correctly before use (the torque is set on the minimum scale for shipment).

1.3 Please go professional inspection department to perform regularly inspection for function and accuracy , in order to avoid injury accidents or damage the torque wrench, the individual must not disassemble the assembly.

1.4 After using the wrench, adjust to the minimum torque; If you do not use the torque wrench for a long time, rub on the anti-rust oil and store in a dry place.

1.5 Do not using torque wrench as a hammer, or using pliers to clip wrench, or using wrench in the water.

1.6 This product is intended to apply a specific torque force to a fastener such as a nut or bolt. Do not use this product to loosen bolts, screws or the other fastener, since it might damage the ratchet and the calibrated settings.

1.7 To prevent damage to the product, stop applying pressure when the “click” sound is heard. To remind that the “click” sound is acoustically weaker with lower torque settings

1.8 Use only within rated torques range

2. Parameter table

Torque Wrench- Parameter table(1)					
1	Model	18150FTLB	18250FTLB	16200INLB	17080FTLB
2	Drive Size	1/2"	1/2"	1/4"	3/8"
3	Number of Teeth	72	72	72	72
4	Torque Range	10-150lbf-ft	25-250lbf-ft	20-200in.lb	10-80lbf-ft
		14-204n.m	34-340n.m	3-23n.m	14-110n.m
5	Length	429mm	565mm	238mm	417mm
6	Unit	lbf-ft/ N.m	lbf-ft/ N.m	in-lb/n.m	lbf-ft/ N.m
7	Precision (clockwise)	±3%	±3%	±3%	±3%

Torque Wrench- Parameter table(2)					
1	Model	HG-JX1210170A	DL17001	HG-34600	SG16002A SG16002B
2	Drive Size	1/2"	3/8"	3/4"	1/4"
3	Number of Teeth	72	72	48	72
4	Torque Range	10-170 lbf-ft	10-100 lbf-ft	100-600 lbf-ft	20-200lbf-in
		13.6-230.5 N.m	13.6-135.6N.m	136-814N.m	2.3-22.6N·m
5	Length	435mm	420mm	1010mm	235mm
6	Unit	lbf-ft/ N.m	lbf-ft/ N.m	bf-ft/ N.m	lbf-in/ N.m
7	Precision (clockwise)	±3%	±3%	±3%	±3%

Torque Wrench- Parameter table(3)						
1	Model	HG-14050	HG-14381206			HG-386025
		HG-14230	(3pcs torque Wrench in one set)			HG-38100
2	Drive Size	1/4"	1/4"	1/2"	3/8"	3/8"
3	Number of Teeth	72	72	72	72	72
4	Torque Range	20-240 lbf-in	20-240 lbf-in	10-170 lbf-ft	5-45 lbf-ft	5-60N.m
		2.3~27.1N.m	2.3~27.1N.m	3.6-230.5N.m	6.8~61N.m	3.7~44.3lbf.ft
5	Length	240mm	240mm	430mm	308mm	308mm
6	Unit	lbf-in/ N.m	lbf-in/ N.m	lbf-ft/ N.m	lbf-ft/ N.m	lbf-ft/ N.m
7	Precision (clockwise)	±3%	±3%	±3%	±3%	±3%

3.Selection Guide

Select the appropriate type of torque wrench and sleeve according to the torque value required by the bolt or nut to be tightened

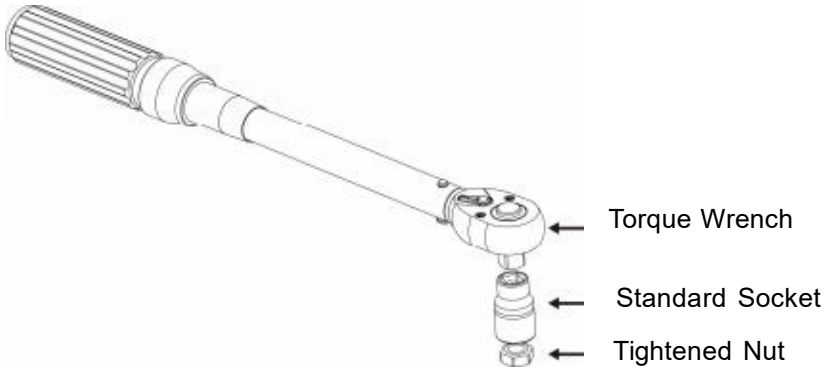

4.How to set a torque value

4.1 Pull back the locker to unlock the supplementary graduation.

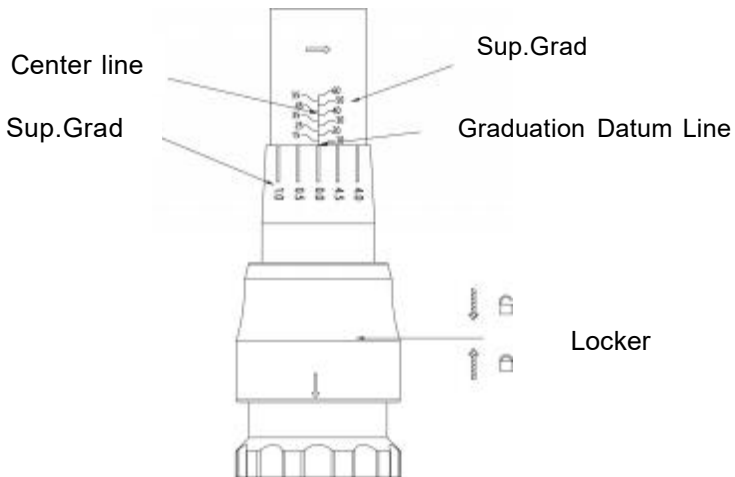

4.2 Turn the Supplementary Graduation to set a torque(Combination of values on the Main and supplementary graduations).

Example 1) To set torque at 66Nm

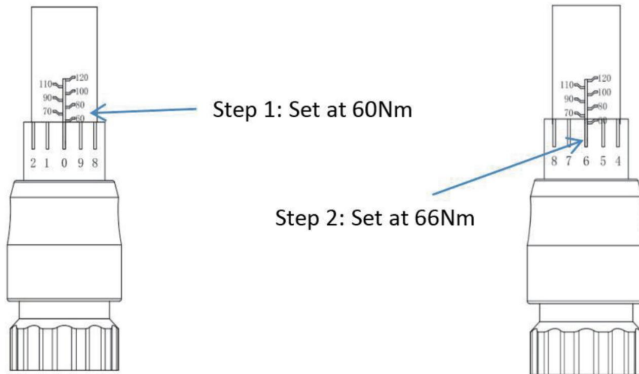

4.2.1 Turn Supplementary Graduation until 60N.m on Main Graduation close to Graduation Datum Line. Now, torque is set at 60N.m。

4.2.2 Turn clockwise until 6 on Supplementary graduati on is aligned with Center Line.Now Torque is set at 66N.m

4.3. Apply the socket on to a bolt head or nut.

4.4. Turn the torque wrench clockwise to fasten the bolt.

4.5. Stop pulling the wrench when you hear a "Click", this means it's already at the torque value which you set.

5.Torque conversion table

From	To	Multiply
cNm	in-lb	0.0885
cNm	ft-lb	0.00737
cNm	Nm	0.01
Nm	in-lb	8.85074
Nm	ft-lb	0.73756
Nm	kg-cm	10.19716
Nm	kg-m	0.10197

From	To	Multiply
Nm	cNm	100
kg-cm	in-lb	0.86796
kg-cm	ft-lb	0.07233
kg-cm	Nm	0.09806
kg-m	in-lb	86.7961
kg-m	ft-lb	7.23301
kg-m	Nm	9.80665

6.Storage

6.1 This product is a precision instrument and should be stored with care using provided storage box. Avoid any vibrations and shocks.

6.2 Set the torque to the lowest level before storage.

Manufacturer: Shanghai muxinmuyeyouxiangongsi

Address: Shuangchenglu 803nong11hao1602A-1609shi, baoshanqu, shanghai 200000 CN.

Imported to AUS: SIHAO PTY LTD, 1 ROKEVA STREET EASTWOOD NSW 2122 Australia

Imported to USA: Sanven Technology Ltd., Suite 250, 9166 Anaheim Place, Rancho Cucamonga, CA 91730

EC	REP
-----------	------------

E-CrossStu GmbH
Mainzer Landstr.69, 60329 Frankfurt am Main.

UK	REP
-----------	------------

YH CONSULTING LIMITED.
C/O YH Consulting Limited Office 147, Centurion House,
London Road, Staines-upon-Thames, Surrey, TW18 4AX



Technical Support and E-Warranty Certificate
www.vevor.com/support

VEVOR

Affordable. Reliable. Home Improvement.

KLUCZ DYNAMOMETRYCZNY

Wsparcie techniczne i certyfikat gwarancji

elektronicznej www.vevor.com/support

VEVOR

Affordable. Reliable. Home Improvement.

KLUCZ DYNAMOMETRYCZNY

Model:

18150FTLB / 18250FTLB / 16200INLB / 17080FTLB

HG-JX1210170A / DL17001 / HG-34600 / SG16002A / SG16002B

HG-14050 / HG-14230 / HG-14381206 / HG-386025 / HG-38100



To jest oryginalna instrukcja, przed użyciem należy uważnie przeczytać wszystkie instrukcje. VEVOR zastrzega sobie jasną interpretację naszej instrukcji obsługi. Wygląd produktu będzie zależał od produktu, który otrzymałeś. Prosimy o wybaczenie, że nie poinformujemy Cię ponownie, jeśli w naszym produkcie pojawią się jakiegokolwiek aktualizacje technologiczne lub oprogramowania.

1. Ważna instrukcja bezpieczeństwa



OSTRZEŻENIE!

Przed rozpoczęciem użytkowania urządzenia należy uważnie przeczytać instrukcję obsługi.

klucz. W razie pytań skontaktuj się z producentem. Aby uniknąć zagrożeń bezpieczeństwa wypadki i uszkodzenia klucza dynamometrycznego.

1.1 Aby zachować dobrą dokładność, zaleca się ponowną kalibrację mniej więcej raz na rok lub co 5000 razy

1.2 Przed użyciem należy upewnić się, że klucz dynamometryczny jest ustawiony prawidłowo (moment obrotowy jest ustawiony na minimalna skala przesyłki).

1.3 Prosimy o regularne wykonywanie przeglądów przez profesjonalny dział inspekcji kontrola działania i dokładności w celu uniknięcia obrażeń, wypadków lub uszkodzeń moment obrotowy

klucza, osoba nie może rozmontowywać zespołu.

1.4 Po użyciu klucza należy ustawić minimalny moment obrotowy; jeżeli nie użyjesz klucza,

Jeśli klucz dynamometryczny nie był używany przez dłuższy czas, należy go nasmarować olejem antykorozyjnym i przechowywać w suchym miejscu.

1.5 Nie należy używać klucza dynamometrycznego jako młotka ani używać szczyptec do zaciskania klucza lub używanie klucza francuskiego w wodzie.

1.6 Produkt ten jest przeznaczony do przyłożenia określonej siły momentu obrotowego do elementu złącznego, takiego jak: jako nakrętkę lub śrubę. Nie używaj tego produktu do poluzowywania płam, śrub lub innych części, gdyż może to spowodować uszkodzenie grzechotki i skalibrowanych ustawień.

1.7 Aby zapobiec uszkodzeniu produktu, zaprzestań naciskania, gdy usłyszysz dźwięk „kliknięcie”. Aby przypomnieć, że dźwięk „kliknięcie” jest akustycznie słabszy przy niższym

ustawienia momentu obrotowego

1.8 Stosować wyłącznie w zakresie momentów obrotowych znamionowych

2. Tabela parametrów

Klucz dynamometryczny - tabela parametrów (1)					
1	Model	18150FTLB	18250FTLB	16200INLB	17080FTLB
2	Rozmiar dysku	1/2"	1/2"	1/4"	3/8"
3	Liczba zę bów	72	72	72	72
4	Zakres momentu obrotowego	10-150 funtów-stóp	25-250 funtów-stóp	20-200in.funtów	10-80lbf-ft
		14-204n.m	34-340nm	3-23nm	14-110nm
5	Długość	429 mm	565 mm	238 mm	417 mm
6	Jednostka	funt-stopa/ Nm	funt-stopa/ Nm	cal-funt/nm	funt-stopa/ Nm
7	Dokładność (zgodnie z ruchem wskazówek zegara) ±3%		±3%	±3%	±3%

Klucz dynamometryczny - tabela parametrów (2)					
1	Model	HG-JX1210170A	DL17001	HG-34600	SG16002A SG16002B
2	Rozmiar dysku	1/2"	3/8"	3/4"	1/4"
3	Liczba zę bów	72	72	48	72
4	zakresy momentu obrotowego	10-170 funtów-stóp	10-100 funtów-stóp	100-600 funtów-stóp	20-200 funtów-cal
		13,6-230,5 Nm	13,6-135,6 Nm	136-814 Nm	2,3-22,6 N·m
5	Długość	435 mm	420 mm	1010 mm	235 mm
6	Jednostek	funt-stopa/ Nm	funt-stopa/ Nm	bf-ft/ Nm	funt-siła/ Nm
7	Precyzja (zgodnie z ruchem wskazówek zegara) ±3%		±3%	±3%	±3%

Klucz dynamometryczny - tabela parametrów (3)						
1	Model	HG-14050	HG-14381206			HG-386025
		HG-14230	(3 klucze dynamometryczne w jednym zestawie)			HG-38100
2	Rozmiar dysku	1/4"	1/4"	1/2"	3/8"	3/8"
3	Liczba zę bów	72	72	72	72	72
4	zakresy momentu obrotowego	20-240 funtów-siła na cal	20-240 funtów-siła na cal	10-170 funtów-siła na stopę	5-45 lbf-ft	5-60N.m
		2,3-27,1 Nm	2,3-27,1 Nm	3,6-230,5 Nm	6,8-61 Nm	3,7-44,3 lbf.ft
5	Długość	240 mm	240 mm	430 mm	308mm	308mm
6	Jednostek	funt-siła/ Nm	lbf-cal/ Nm	lbf-stopa/ Nm	lbf-ft/ Nm	lbf-ft/ Nm
7	Precyzja (zgodnie z ruchem wskazówek zegara) ±3%		±3%	±3%	±3%	±3%

3. Przewodnik wyboru

Wybierz odpowiedni typ klucza dynamometrycznego i tulei zgodnie z momentem obrotowym
wartość wymagana przez śrubę lub nakrętkę, którą należy dokręcić

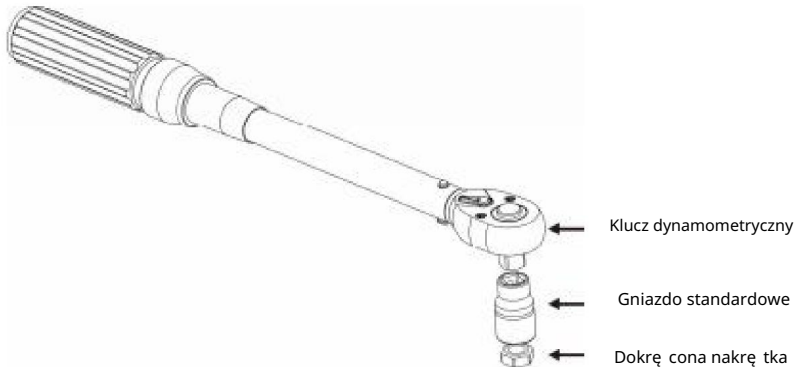

4. Jak ustawić wartość momentu obrotowego

4.1 Odciągnij szafkę, aby odblokować dodatkową podziałkę.

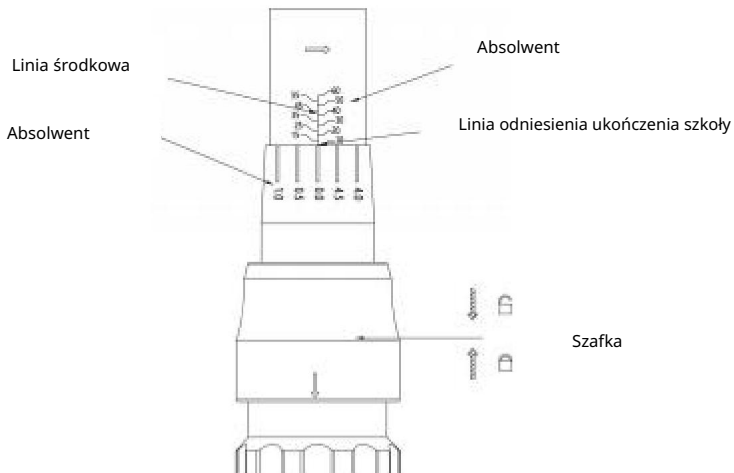

4.2 Obróć pokrętkę dodatkowej podziałki, aby ustawić moment obrotowy (kombinacja wartości na

Ukończenie szkoły podstawowej i uzupełniającej.

Example 1) To set torque at 66Nm

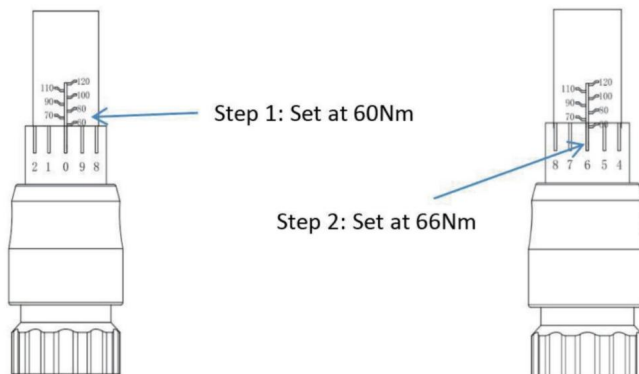

4.2.1 Obróć podziałkę dodatkową do 60 Nm na podziałce głównej w pobliżu

Graduation Datum Line. Teraz moment obrotowy jest ustawiony na 60Nm.

4.2.2 Obróć zgodnie z ruchem wskazówek zegara, aż 6 na podziałce dodatkowej będzie wyrównane ze środkiem

Linia. Teraz moment obrotowy jest ustawiony na 66 Nm

4.3. Nałóż nasadkę na łeb śruby lub nakrętkę.

4.4. Przekręć klucz dynamometryczny zgodnie z ruchem wskazówek zegara, aby dokręcić śrubę.

4.5. Przestań ciągnąć klucz, gdy usłyszysz „Klik”, oznacza to, że jest już w pozycji

wartość momentu obrotowego, którą ustawisz.

5. Tabela konwersji momentu obrotowego

From	To	Multiply
cNm	in-lb	0.0885
cNm	ft-lb	0.00737
cNm	Nm	0.01
Nm	in-lb	8.85074
Nm	ft-lb	0.73756
Nm	kg-cm	10.19716
Nm	kg-m	0.10197

From	To	Multiply
Nm	cNm	100
kg-cm	in-lb	0.86796
kg-cm	ft-lb	0.07233
kg-cm	Nm	0.09806
kg-m	in-lb	86.7961
kg-m	ft-lb	7.23301
kg-m	Nm	9.80665

6. Przechowywanie

6.1 Ten produkt jest precyzyjnym instrumentem i należy go przechowywać ostrożnie, zapewnione pudełko do przechowywania. Unikaj wszelkich wibracji i wstrząsów.

6.2 Przed przechowywaniem należy ustawić moment obrotowy na najniższy poziom.

Producent: Shanghaimuxinmuyeyouxiangongsi

Adres: Shuangchenglu 803nong11hao1602A-1609shi, baoshanqu, szanghaj 200000 CN.

Importowane do AUS: SIHAO PTY LTD, 1 ROKEVA STREETEASTWOOD NSW 2122 Australia

Importowane do USA: Sanven Technology Ltd., Suite 250, 9166 Anaheim Place, Rancho Cucamonga, CA 91730

Przedstawiciel UE	
-------------------	--

E-CrossStu GmbH

Mainzer Landstr.69, 60329 Frankfurt nad Menem.

REP WIELKIEJ BRYTANII	
-----------------------	--

YH CONSULTING LIMITED.

C/O YH Consulting Limited Biuro 147, Centurion House, London Road, Staines-upon-Thames, Surrey, TW18 4AX



Wsparcie techniczne i certyfikat gwarancji
elektronicznej www.vevor.com/support

VEVOR

Affordable. Reliable. Home Improvement.

CHIAVE DINAMOMETRICA

Supporto tecnico e certificato di garanzia

elettronica www.vevor.com/support

VEVOR

Affordable. Reliable. Home Improvement.

CHIAVE DINAMOMETRICA

Modello:

18150 piedi libbra / 18250 piedi libbra / 16200 libbre in libbre / 17080 piedi libbra

Modello: HG-JX1210170A / DL17001 / HG-34600 / SG16002A / SG16002B

Modello HG-14050 / HG-14230 / HG-14381206 / HG-386025 / HG-38100



Questa è l'istruzione originale, si prega di leggere attentamente tutte le istruzioni del manuale prima di utilizzare. VEVOR si riserva una chiara interpretazione del nostro manuale utente. L'aspetto del prodotto sarà soggetto al prodotto ricevuto. Vi preghiamo di perdonarci se non vi informeremo di nuovo se ci sono aggiornamenti tecnologici o software sul nostro prodotto.

1. Importanti istruzioni di sicurezza



AVVERTIMENTO!

Si prega di leggere attentamente il manuale operativo prima di iniziare a utilizzare la coppia chiave inglese. Contattare il produttore per qualsiasi domanda. Per evitare pericoli di sicurezza incidenti e danni alla chiave dinamometrica.

1.1 Per mantenere una buona precisione, si consiglia di ricalibrare circa una volta all'anno o ogni 5000 volte

1.2 Assicurarsi che la chiave dinamometrica sia impostata correttamente prima dell'uso (la coppia è impostata su la scala minima per la spedizione).

1.3 Si prega di recarsi regolarmente presso un dipartimento di ispezione professionale ispezione per funzionalità e precisione, al fine di evitare lesioni, incidenti o danni la coppia chiave inglese, l'individuo non deve smontare l'insieme.

1.4 Dopo aver utilizzato la chiave, regolare sulla coppia minima; se non si utilizza la chiave chiave dinamometrica per lungo tempo, strofinarla con olio antiruggine e riporla in un luogo asciutto.

1.5 Non usare la chiave dinamometrica come un martello o usare le pinze per agganciare la chiave, o utilizzando la chiave inglese nell'acqua.

1.6 Questo prodotto è destinato ad applicare una forza di coppia specifica a un elemento di fissaggio come come un dado o un bullone. Non utilizzare questo prodotto per allentare macchie, viti o altro elemento di fissaggio, poiché potrebbe danneggiare il cricchetto e le impostazioni calibrate.

1.7 Per evitare danni al prodotto, interrompere l'applicazione della pressione quando si sente il suono "clic". Per ricordare che il suono "clic" è acusticamente più debole con un livello più basso impostazioni di coppia

1.8 Utilizzare solo entro l'intervallo di coppia nominale

2. Tabella dei parametri

Chiave dinamometrica - Tabella dei parametri (1)					
1	Modello	18150 piedi cubi	18250 piedi libbra	16200 libbre in libbre	17080FTLB
2	Dimensioni unità	1/2"	1/2"	1/4"	3/8"
3	Numero di denti	72	72	72	72
4	Gamma di coppia	10-150 libbre-piede	25-250 libbre-piede	20-200 pollici libbra	10-80 libbre-piede
		14-204nm	34-340nm	3-23nm	14-110nm
5	Lunghezza	429mm	565mm	238mm	417mm
6	Unità	lbf-ft/Nm	lbf-ft/Nm	in-libbra/nm	lbf-ft/Nm
7	Precisione (in senso orario) $\pm 3\%$	$\pm 3\%$	$\pm 3\%$	$\pm 3\%$	$\pm 3\%$

Chiave dinamometrica - Tabella dei parametri (2)					
1	Modello	Modello HG-JX1210170A DL17001		Codice articolo: HG-34600	SG16002A SG16002B
2	Dimensioni unità	1/2"	3/8"	3/4"	1/4"
3	Numero di denti	72	72	48	72
4	Gamma di coppia	10-170 libbre-piede	10-100 libbre-piede	100-600 lbf-ft 20-200	lbf-pollice
		13,6-230,5 Nm 13,6-135,6 Nm	136-814 Nm 2,3-22,6 Nm		
5	Lunghezza	435mm	420mm	1010mm	235mm
6	Unità	lbf-ft/Nm	lbf-ft/Nm	bf-ft/ Nm	lbf-pollice/Nm
7	Precisione (senso orario) $\pm 3\%$		$\pm 3\%$	$\pm 3\%$	$\pm 3\%$

Chiave dinamometrica - Tabella dei parametri (3)						
1	Modello	HG-14050 HG-14230	HG-14381206 (3 chiavi dinamometriche in un set)			Codice articolo HG-386025 HG-38100
2	Dimensioni unità	1/4"	1/4"	1/2"	3/8"	3/8"
3	Numero di denti	72	72	72	72	72
4	Gamma di coppia	20-240 lbf-pollice 20-240 lbf-pollice	10-170 lbf-piede	5-45 lbf-ft 5-60N.m		
		2,3-27,1Nm 2,3-27,1Nm	3,6-230,5Nm 6,8-61Nm	3,7-44,3lbf.ft		
5	Lunghezza	240mm	240mm	430mm	308 millimetri 308 millimetri	
6	Unità	lbf-pollice/Nm	lbf-pollice/Nm lbf-piede/Nm	lbf-piedi/Nm lbf-piedi/Nm		
7	Precisione (senso orario) $\pm 3\%$		$\pm 3\%$	$\pm 3\%$	$\pm 3\%$	$\pm 3\%$

3. Guida alla selezione

Selezionare il tipo appropriato di chiave dinamometrica e manicotto in base alla coppia valore richiesto dal bullone o dal dado da serrare

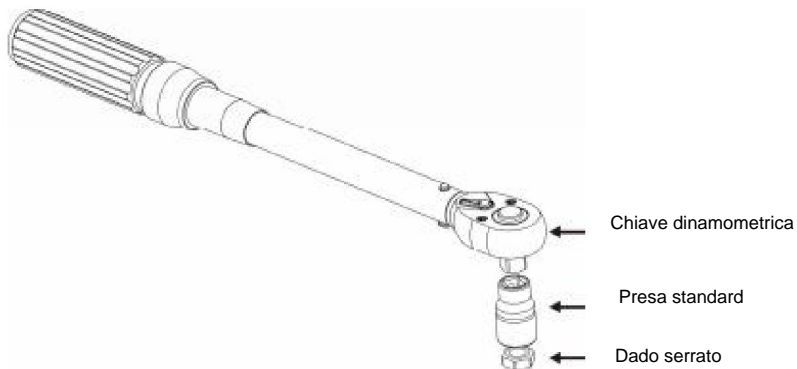

4. Come impostare un valore di coppia

4.1 Tirare indietro il bloccasterzo per sbloccare la graduazione supplementare.

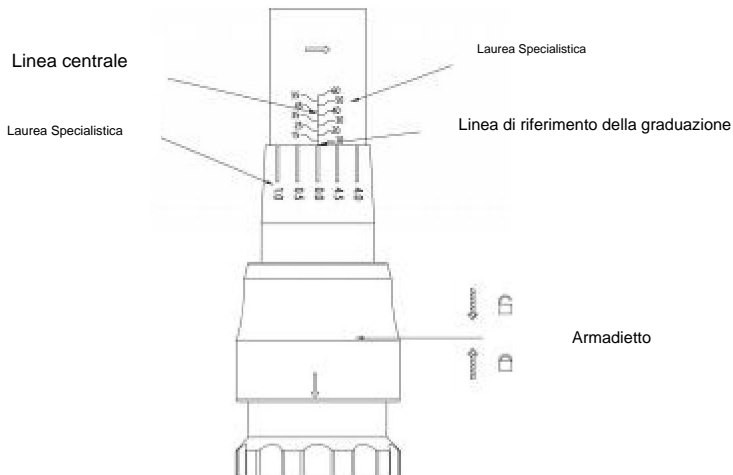

4.2 Ruotare la graduazione supplementare per impostare una coppia (combinazione di valori su le lauree principali e complementari).

Example 1) To set torque at 66Nm

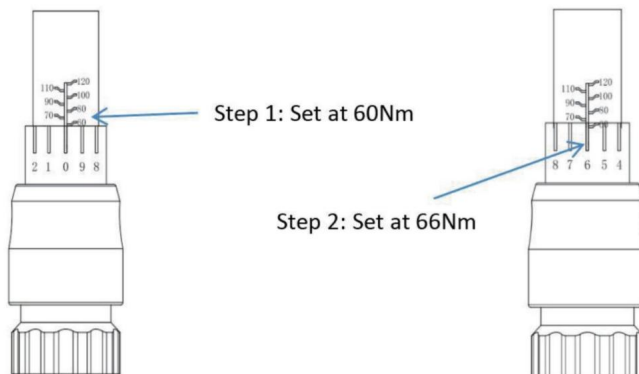

4.2.1 Ruotare la graduazione supplementare fino a 60 Nm sulla graduazione principale vicino a Linea di riferimento della graduazione. Ora, la coppia è impostata a 60 N.m.

4.2.2 Ruotare in senso orario fino a quando il numero 6 della graduazione supplementare è allineato con il centro Linea. Now La coppia è impostata a 66N.m

4.3. Applicare la bussola sulla testa del bullone o sul dado.

4.4. Ruotare la chiave dinamometrica in senso orario per serrare il bullone.

4.5. Smettere di tirare la chiave quando si sente un "clic", questo significa che è già in posizione valore di coppia impostato.

5. Tabella di conversione della coppia

From	To	Multiply
cNm	in-lb	0.0885
cNm	ft-lb	0.00737
cNm	Nm	0.01
Nm	in-lb	8.85074
Nm	ft-lb	0.73756
Nm	kg-cm	10.19716
Nm	kg-m	0.10197

From	To	Multiply
Nm	cNm	100
kg-cm	in-lb	0.86796
kg-cm	ft-lb	0.07233
kg-cm	Nm	0.09806
kg-m	in-lb	86.7961
kg-m	ft-lb	7.23301
kg-m	Nm	9.80665

6. Conservazione

6.1 Questo prodotto è uno strumento di precisione e deve essere conservato con cura utilizzando scatola di immagazzinaggio fornita. Evitare vibrazioni e urti.

6.2 Prima di riporre la torcia, impostarla al livello più basso.

Produttore: Shanghai muxinmuyeyouxiangongsi

Indirizzo: Shuangchenglu 803nong11hao1602A-1609shi, baoshanqu, shanghai 200000 CN.

Importato in AUS: SIHAO PTY LTD, 1 ROKEVA STREET EASTWOOD NSW 2122 Australia

Importato negli USA: Sanven Technology Ltd., Suite 250, 9166 Anaheim Place, Rancho Cucamonga, CA 91730

Rappresentante della CE	
-------------------------	--

E-CrossStu GmbH

Mainzer Landstr.69, 60329 Francoforte sul Meno.

RAPPRESENTANZA DEL REGNO UNITO	
--------------------------------	--

CONSULENZA YH LIMITATA.

C/O YH Consulting Limited Ufficio 147, Centurion House,
Via Roma, 101, 00186 Roma, Italia



**Supporto tecnico e certificato di garanzia
elettronica www.vevor.com/support**

VEVOR

Affordable. Reliable. Home Improvement.

LLAVE dinamométrica

Soporte técnico y certificado de garantía

electrónica www.vevor.com/support

VEVOR

Affordable. Reliable. Home Improvement.

LLAVE dinamométrica

Modelo:

18150 pies lb / 18250 pies lb / 16200 pulgadas lb / 17080 pies lb

HG-JX1210170A / DL17001 / HG-34600 / SG16002A / SG16002B

HG-14050 / HG-14230 / HG-14381206 / HG-386025 / HG-38100



Estas son las instrucciones originales; lea atentamente todas las instrucciones del manual antes de utilizarlo. VEVOR se reserva el derecho de interpretar su manual de usuario. La apariencia del producto dependerá del producto que haya recibido. Le rogamos que nos disculpe si no le informamos de nuevo si hay actualizaciones tecnológicas o de software en nuestro producto.

1. Instrucciones de seguridad importantes



¡ADVERTENCIA!

Lea atentamente el manual de funcionamiento antes de comenzar a utilizar el dispositivo de torsión.

Llave inglesa. Para cualquier consulta, contacte al fabricante. Para mayor seguridad

Accidentes y daños a la llave dinamométrica.

1.1 Para mantener una buena precisión, se recomienda recalibrar aproximadamente una vez al año o cada 5000 veces

1.2 Asegúrese de que la llave dinamométrica esté ajustada correctamente antes de usarla (el torque está ajustado en la escala mínima para el envío).

1.3 Por favor, acuda a un departamento de inspección profesional para realizar la inspección periódicamente.

Inspección de funcionamiento y precisión, para evitar lesiones, accidentes o daños.

el par

llave, el individuo no debe desmontar el conjunto.

1.4 Después de usar la llave, ajuste al torque mínimo; Si no utiliza la

llave dinamométrica durante mucho tiempo, frote con aceite antioxidante y guarde en un lugar seco.

1.5 No utilice la llave dinamométrica como martillo, ni utilice alicates para cortar la llave.

usando una llave inglesa en el agua.

1.6 Este producto está diseñado para aplicar una fuerza de torsión específica a un sujetador como

como una tuerca o un perno. No utilice este producto para aflojar tuercas, tornillos u otros

sujetador,

ya que podría dañar el trinquete y los ajustes calibrados.

1.7 Para evitar dañar el producto, deje de presionar cuando escuche el "clic". Recuerde que el "clic"

es acústicamente más débil a menor presión.

ajustes de par

1.8 Úselo únicamente dentro del rango de torque nominal

2. Tabla de parámetros

Llave dinamométrica - Tabla de parámetros (1)					
1	Modelo	18150 libras-pie	18250 libras por pie	16200 libras por pulgada	17080 libras-pie
2	Tamaño de la unidad	1/2"	1/2"	1/4"	3/8"
3	Número de dientes	72	72	72	72
4	Rango de par	10-150 lbf-ft	25-250 lbf-ft	20-200 pulgadas-libra	10-80 lbf-ft
		14-204 nm	34-340 nm	3-23 nm	14-110 nm
5	Longitud	429 mm	565 mm	238 mm	417 mm
6	Unidad	lbf-pie/Nm	lbf-pie/Nm	pulg.-lb/nm	lbf-pie/Nm
7	Precisión (en sentido horario)	±3%	±3%	±3%	±3%

Llave dinamométrica - Tabla de parámetros (2)					
1	modelo	HG-JX1210170A DL17001		HG-34600	SG16002A SG16002B
2	Tamaño de unidad	1/2"	3/8"	3/4"	1/4"
3	Número de dientes	72	72	48	72
4	rangos de par	10-170 lbf-ft	10-100 lbf-ft	100-600 lbf-pie	20-200 lbf-pulgada
		13,6-230,5 Nm	13,6-135,6 Nm	136-814 N·m	2,3-22,6 N·m
5	Longitud	435 mm	420 mm	1010 mm	235 mm
6	Unidades	lbf-pie/Nm	lbf-pie/Nm	bf-pie/ Nm	lbf-pulgada/Nm
7	Precisión (en sentido horario)	±3%	±3%	±3%	±3%

Llave dinamométrica - Tabla de parámetros (3)						
1	modelo	HG-14050 HG-14230	HG-14381206 (3 llaves dinamométricas en un juego)			HG-386025 HG-38100
2	Tamaño de unidad	1/4"	1/4"	1/2"	3/8"	3/8"
3	Número de dientes	72	72	72	72	72
4	rangos de par	20-240 lbf-pulg.	20-240 lbf-pulg.	10-170 lbf-pie	5-45 lbf-ft	5-60 N.m
		2,3-27,1 Nm	2,3-27,1 Nm	3,6-230,5 Nm	6,8-61 N.m	3,7-44,3 lbf.ft
5	Longitud	240 mm	240 mm	430 mm	308 mm	308 mm
6	Unidades	lbf-pulgada/Nm	lbf-pulgada/ Nm	lbf-pie/ Nm	lbf-pie/ Nm	lbf-pie/ Nm
7	Precisión (en sentido horario)	±3%	±3%	±3%	±3%	±3%

3. Guía de selección

Seleccione el tipo adecuado de llave dinamométrica y mango según el torque

Valor requerido por el perno o tuerca a apretar

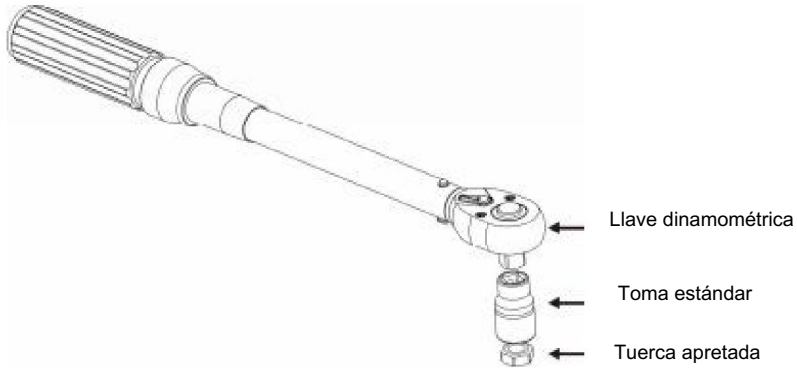

4. Cómo establecer un valor de torque

4.1 Tire hacia atrás el bloqueo para desbloquear la graduación suplementaria.

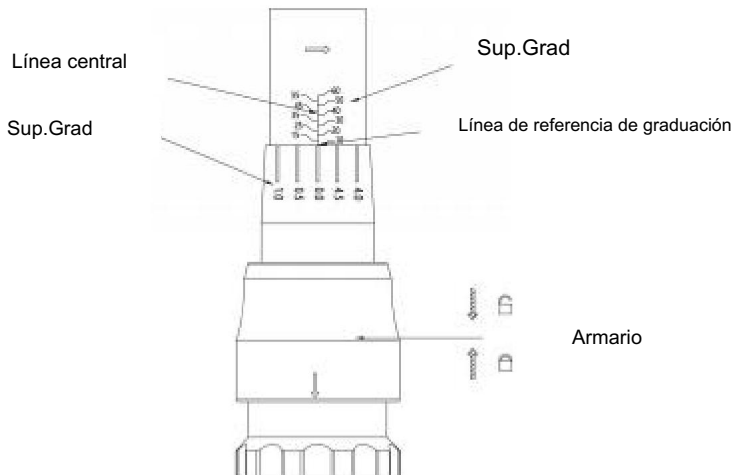

4.2 Gire la graduación suplementaria para establecer un torque (combinación de valores en

Las graduaciones principales y complementarias.

Example 1) To set torque at 66Nm

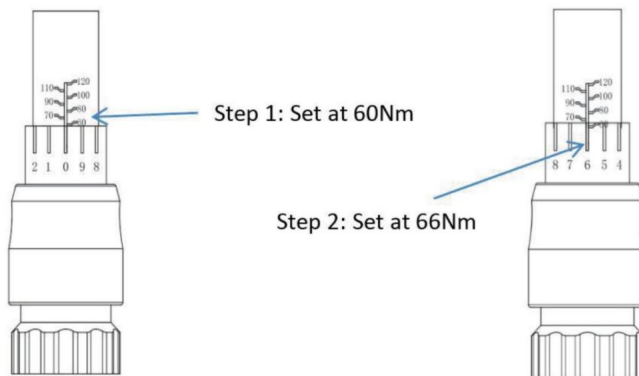

4.2.1 Gire la Graduación Suplementaria hasta 60 N.m en la Graduación Principal cerca de

Línea de referencia de graduación. El par de apriete se establece en 60 Nm.

4.2.2 Gire en el sentido de las agujas del reloj hasta que el 6 en la graduación suplementaria esté alineado con el centro.

Línea. Ahora el par está establecido en 66 Nm

4.3. Aplique el zócalo en la cabeza de un perno o una tuerca.

4.4. Gire la llave dinamométrica en el sentido de las agujas del reloj para apretar el perno.

4.5. Deje de tirar de la llave cuando escuche un "clic", esto significa que ya está en el

Valor de par que usted configure.

5. Tabla de conversión de par

From	To	Multiply
cNm	in-lb	0.0885
cNm	ft-lb	0.00737
cNm	Nm	0.01
Nm	in-lb	8.85074
Nm	ft-lb	0.73756
Nm	kg-cm	10.19716
Nm	kg-m	0.10197

From	To	Multiply
Nm	cNm	100
kg-cm	in-lb	0.86796
kg-cm	ft-lb	0.07233
kg-cm	Nm	0.09806
kg-m	in-lb	86.7961
kg-m	ft-lb	7.23301
kg-m	Nm	9.80665

6. Almacenamiento

6.1 Este producto es un instrumento de precisión y debe almacenarse con cuidado.

Caja de almacenamiento incluida. Evite vibraciones y golpes.

6.2 Ajuste el torque al nivel más bajo antes de guardarlo.

Fabricante: Shanghaimuxinmuyeyouxiangongsi

Dirección: Shuangchenglu 803nong11hao1602A-1609shi, baoshanqu, shanghai 200000 CN.

Importado a AUS: SIHAO PTY LTD, 1 ROKEVA STREET, EASTWOOD NSW 2122 Australia

Importado a EE. UU.: Sanven Technology Ltd., Suite 250, 9166 Anaheim Place, Rancho Cucamonga, CA 91730

Representante del CE	
----------------------	--

E-CrossStu GmbH

Mainzer Landstr.69, 60329 Fráncfort del Meno.

REPRESENTANTE DEL REINO UNIDO	
-------------------------------	--

YH CONSULTING LIMITADA.

C/O YH Consulting Limited Oficina 147, Centurion House, London Road, Staines-upon-Thames, Surrey, TW18 4AX



Soporte técnico y certificado de garantía
electrónica www.vevor.com/support

VEVOR

Affordable. Reliable. Home Improvement.

MOMENTNYCKEL

Teknisk support och e-garanticertifikat

www.vevor.com/support

VEVOR

Affordable. Reliable. Home Improvement.

MOMENTNYCKEL

Modell:

18150FTLB / 18250FTLB / 16200INLB / 17080FTLB

HG-JX1210170A / DL17001 / HG-34600 / SG16002A / SG16002B

HG-14050 / HG-14230 / HG-14381206 / HG-386025 / HG-38100



Detta är den ursprungliga instruktionen, läs alla instruktioner noggrant innan du använder den. VEVOR reserverar sig för en tydlig tolkning av vår användarmanual. Utseendet på produkten är beroende av den produkt du fått. Ursäkta oss att vi inte kommer att informera dig igen om det finns någon teknik eller mjukvaruuppdateringar på vår produkt.

1. Viktig säkerhetsinstruktion

VARNING!

Läs bruksanvisningen noggrant innan du börjar använda vridmomentet rycka. Kontakta tillverkaren för eventuella frågor. För att undvika säkerhetsolyckor och skador på momentnyckeln.

1.1 För att bibehålla god noggrannhet rekommenderas att omkalibrera ungefär en gång per år eller var 5000 gånger

1.2 Se till att momentnyckeln är korrekt inställd före användning (momentet är inställt minimiskala för transport).

1.3 Gå till professionell inspektionsavdelning för att utföra regelbundet inspektion för funktion och noggrannhet, för att undvika olyckor eller skador vridmomentet skiftnyckel, får individen inte demontera enheten.

1.4 Efter att ha använt skiftnyckeln, justera till det lägsta vridmomentet; Om du inte använder momentnyckel under lång tid, gnugga på den rostskyddande oljan och förvara på en torr plats.

1.5 Använd inte en momentnyckel som en hammare, eller använd inte en tång för att klämma fast skiftnyckel, eller med skiftnyckel i vattnet.

1.6 Denna produkt är avsedd att applicera ett specifikt vridmoment på ett fästelement som t.ex. som en mutter eller bult. Använd inte denna produkt för att lossa fläckar, skruvar eller annat fästelement, eftersom det kan skada spärrhaken och de kalibrerade inställningarna.

1.7 För att förhindra skador på produkten, sluta applicera tryck när ett "klick" ljud hörs. För att påminna om att "klick"-ljudet är akustiskt svagare med lägre vridmomentinställningar

1.8 Använd endast inom det nominella vridmomentområdet

2. Parametertabell

Momentnyckel- Parametertabell(1)					
1	Modell	18150FTLB	18250FTLB	16200INLB	17080FTLB
2	Drive Storlek	1/2"	1/2"	1/4"	3/8"
3	Antal tänder	72	72	72	72
4	Vridmomentområde	10-150 lbf-ft	25-250 lbf-ft	20-200in.lb	10-80 lbf-ft
		14-204 n.m	34-340 n.m	3-23 n.m	14-110 n.m
5	Längd	429 mm	565 mm	238 mm	417 mm
6	Enhet	lbf-ft/ Nm	lbf-ft/ Nm	in-lb/nm	lbf-ft/ Nm
7	Precision (medurs) ± 3 %		± 3 %	± 3 %	± 3 %

Momentnyckel- Parametertabell(2)					
1	modell	HG-JX1210170A DL17001		HG-34600	SG16002A SG16002B
2	Drive Storlek	1/2"	3/8"	3/4"	1/4"
3	Antal tänder	72	72	48	72
4	vridmomentområde	10-170 lbf-ft	10-100 lbf-ft	100-600 lbf-ft 20-200lbf-in	
		13,6-230,5 Nm 13,6-135,6Nm 136-814N,m 2,3-22,6N-m			
5	Längd	435 mm	420 mm	1010 mm	235 mm
6	Enhet	lbf-ft/ Nm	lbf-ft/ Nm	bf-ft/ Nm	lbf-in/ Nm
7	Precision (medurs) ± 3 %		± 3 %	± 3 %	± 3 %

Momentnyckel- Parametertabell(3)						
1	modell	HG-14050 HG-14230	HG-14381206 (3st momentnyckel i ett set)			HG-386025 HG-38100
2	Drive Storlek	1/4"	1/4"	1/2"	3/8"	3/8"
3	Antal tänder	72	72	72	72	72
4	vridmomentområde	20-240 lbf-in 20-240 lbf-in 10-170 lbf-ft			5-45 lbf-ft 5-60N.m	
		2,3~27,1Nm 2,3~27,1Nm 3,6-230,5Nm 6,8~61Nm 3,7~44,3lbf.ft				
5	Längd	240 mm	240 mm	430 mm	308mm 308mm	
6	Enhet	lbf-in/ Nm	lbf-in/ Nm	lbf-ft/ Nm	lbf-ft/ Nm	
7	Precision (medurs) ± 3 %		± 3 %	± 3 %	± 3 %	

3. Urvalsguide

Välj lämplig typ av momentnyckel och hylsa i enlighet med vridmomentet värde som krävs av bulten eller muttern som ska dras åt

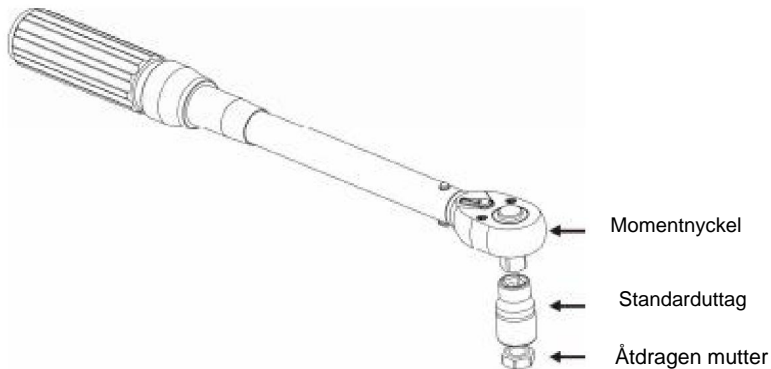

4. Hur man ställer in ett vridmoment

4.1 Dra tillbaka skåpet för att låsa upp den kompletterande graderingen.

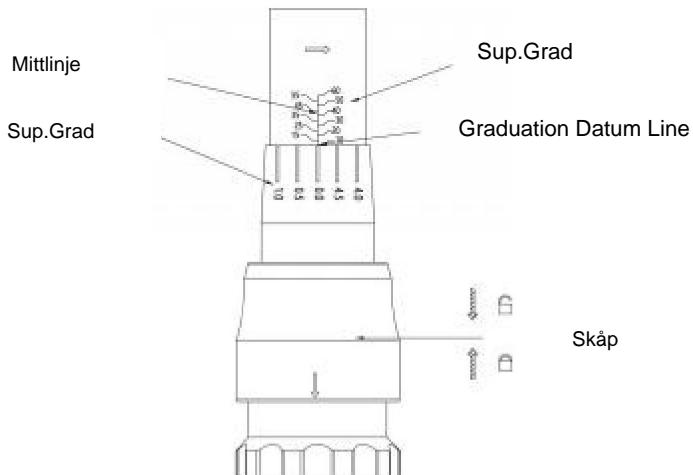

4.2 Vrid på den kompletterande graderingen för att ställa in ett vridmoment (kombination av värden på huvud- och kompletterande examen.

Example 1) To set torque at 66Nm

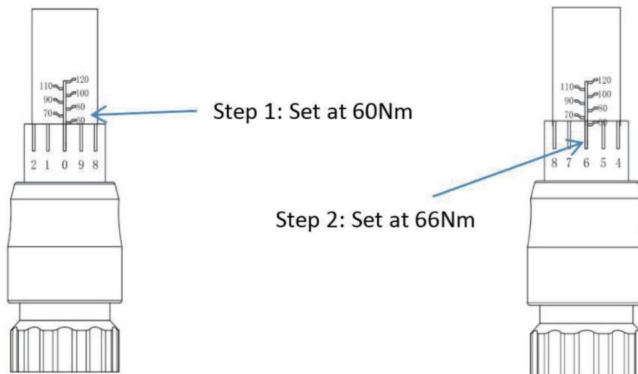

4.2.1 Vrid kompletterande graduering till 60N.m på Main Graduation nära Graduation Datum Line. Nu är vridmomentet inställt på 60N.m.

4.2.2 Vrid medurs tills 6 på Kompletterande gradering är i linje med mitten Line. Now Moment är satt till 66N.m

4.3. Applicera hylsan på ett bulthuvud eller mutter.

4.4. Vrid momentnyckeln medurs för att fästa bulten.

4.5. Sluta dra i skiftnyckeln när du hör ett "klick", det betyder att det redan är vid vridmomentvärde som du ställer in.

5. Vridmomentomvandlingstabell

From	To	Multiply
cNm	in-lb	0.0885
cNm	ft-lb	0.00737
cNm	Nm	0.01
Nm	in-lb	8.85074
Nm	ft-lb	0.73756
Nm	kg-cm	10.19716
Nm	kg-m	0.10197

From	To	Multiply
Nm	cNm	100
kg-cm	in-lb	0.86796
kg-cm	ft-lb	0.07233
kg-cm	Nm	0.09806
kg-m	in-lb	86.7961
kg-m	ft-lb	7.23301
kg-m	Nm	9.80665

6.Förvaring

6.1 Denna produkt är ett precisionsinstrument och bör förvaras med omsorg medföljande förvaringsbox. Undvik vibrationer och stötar.

6.2 Ställ in momentet på lägsta nivå före förvaring.

Tillverkare: Shanghaimuxinmuyeyouxiangongsi

Adress: Shuangchenglu 803nong11hao1602A-1609shi, baoshanqu, shanghai 200000 CN.

Importerad till AUS: SIHAO PTY LTD, 1 ROKEVA STREETEASTWOOD NSW 2122 Australien

Importerad till USA: Sanven Technology Ltd., Suite 250, 9166 Anaheim Place, Rancho Cucamonga, CA 91730



E-CrossStu GmbH

Mainzer Landstr.69, 60329 Frankfurt am Main.



YH CONSULTING LIMITED.

C/O YH Consulting Limited Office 147, Centurion House,
London Road, Staines-upon-Thames, Surrey, TW18 4AX



Teknisk support och e-garanticertifikat
www.vevor.com/support

VEVOR

Affordable. Reliable. Home Improvement.

MOMENTSLEUTEL

Technische ondersteuning en e-garantiecertificaat

www.vevor.com/support

VEVOR

Affordable. Reliable. Home Improvement.

MOMENTSLEUTEL

Model:

18150FTLB / 18250FTLB / 16200INLB / 17080FTLB

HG-JX1210170A / DL17001 / HG-34600 / SG16002A / SG16002B

HG-14050 / HG-14230 / HG-14381206 / HG-386025 / HG-38100



Dit is de originele instructie, lees alle handleidingen zorgvuldig door voordat u het product gebruikt. VEVOR behoudt zich een duidelijke interpretatie van onze gebruikershandleiding voor. Het uiterlijk van het product is afhankelijk van het product dat u hebt ontvangen. Vergeef ons dat we u niet opnieuw zullen informeren als er technologie- of software-updates voor ons product zijn.

1. Belangrijke veiligheidsinstructie



WAARSCHUWING!

Lees de gebruiksaanwijzing zorgvuldig door voordat u de momentsleutel gaat gebruiken. moersleutel. Neem contact op met de fabrikant voor eventuele vragen. Om veiligheidsredenen ongelukken en schade aan de momentsleutel.

1.1 Om een goede nauwkeurigheid te behouden, wordt aanbevolen om opnieuw te kalibreren ongeveer een keer per jaar of elke 5000 keer

1.2 Zorg ervoor dat de momentsleutel correct is ingesteld voordat u hem gebruikt (het moment is ingesteld op de minimale schaal voor verzending).

1.3 Laat een professionele inspectieafdeling regelmatig een inspectie uitvoeren inspectie op functie en nauwkeurigheid, om verwondingen, ongelukken of schade te voorkomen het koppel

De persoon mag de assemblage niet demonteren.

1.4 Stel de sleutel na gebruik in op het minimale koppel; als u de sleutel niet gebruikt, momentsleutel voor een lange tijd niet gebruiken, insmeren met antiroestolie en op een droge plaats bewaren.

1.5 Gebruik de momentsleutel niet als hamer, of gebruik een tang om de sleutel vast te klemmen, met een sleutel in het water.

1.6 Dit product is bedoeld om een specifieke torsiëkracht op een bevestigingsmiddel uit te oefenen, zoals als een moer of bout. Gebruik dit product niet om vlekken, schroeven of andere

bevestigingsmiddelen, omdat dit de ratel en de gekalibreerde instellingen kan beschadigen.

1.7 Om schade aan het product te voorkomen, stop met het uitoefenen van druk wanneer het "klik"-geluid wordt gehoord. Ter herinnering: het "klik"-geluid is akoestisch zwakker bij lagere koppelinstellingen

1.8 Gebruik alleen binnen het nominale koppelbereik

2. Parametertabel

Momentsleutel - Parametertabel (1)					
1	Model	18150FTLB	18250FTLB	16200INLB	17080FTLB
2	Schijfgrootte	1/2"	1/2"	1/4"	3/8"
3	Aantal tanden	72	72	72	72
4	Koppelbereik	10-150lbf-ft	25-250lbf-ft	20-200in.lb	10-80lbf-ft
		14-204nm	34-340nm	3-23nm	14-110nm
5	Lengte	429mm	565mm	238mm	417mm
6	Eenheid	lbf-ft/Nm	lbf-ft/Nm	in-lb/nm	lbf-ft/Nm
7	Precisie (met de klok mee)	±3%	±3%	±3%	±3%

Momentsleutel - Parametertabel (2)					
1	Model	HG-JX1210170A DL17001	HG-34600	SG16002A	SG16002B
2	Schijfgrootte	1/2"	3/8"	3/4"	1/4"
3	Aantal tanden	72	72	48	72
4	Koppelbereik	10-170 lbf-ft	10-100 lbf-ft	100-600 lbf-ft	20-200 lbf-in
		13,6-230,5 N·m	13,6-135,6 N·m	136-814 N·m	2,3-22,6 N·m
5	Lengte	435mm	420mm	1010mm	235mm
6	Eenheid	lbf-ft/Nm	lbf-ft/Nm	bf-ft/ Nm	lbf-in/Nm
7	Precisie (met de klok mee)	±3%	±3%	±3%	±3%

Momentsleutel - Parametertabel (3)						
1	Model	HG-14050	HG-14381206			HG-386025
		HG-14230	(3 stuks momentsleutel in één set)			HG-38100
2	Schijfgrootte	1/4"	1/4"	1/2"	3/8"	3/8"
3	Aantal tanden	72	72	72	72	72
4	Koppelbereik	20-240 lbf-in	20-240 lbf-in	10-170 lbf-ft	5-45 lbf-ft	5-60N.m
		2,3-27,1 Nm	2,3-27,1 Nm	3,6-230,5 Nm	6,8-61 Nm	3,7-44,3 lbf.ft
5	Lengte	240mm	240mm	430mm	308mm	308mm
6	Eenheid	lbf-in/Nm	lbf-in/Nm	lbf-ft/Nm	lbf-ft/Nm	lbf-ft/Nm
7	Precisie (met de klok mee)	±3%	±3%	±3%	±3%	±3%

3. Selectiegids

Selecteer het juiste type momentsleutel en huls op basis van het koppel

waarde vereist door de bout of moer die moet worden vastgedraaid

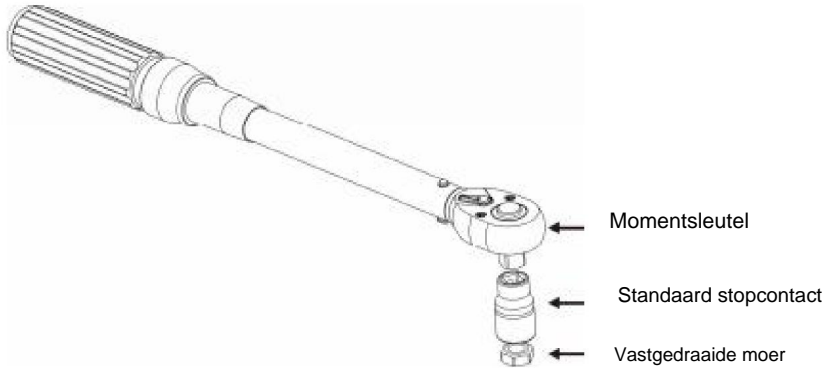

4. Hoe stel ik een koppelwaarde in?

4.1 Trek het kastje naar achteren om de extra schaalverdeling te ontgrendelen.

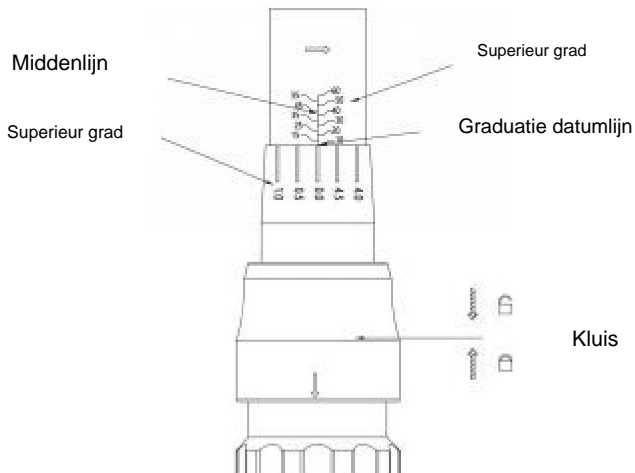

4.2 Draai de extra schaalverdeling om een koppel in te stellen (combinatie van waarden op de hoofd- en aanvullende gradaties.

Example 1) To set torque at 66Nm

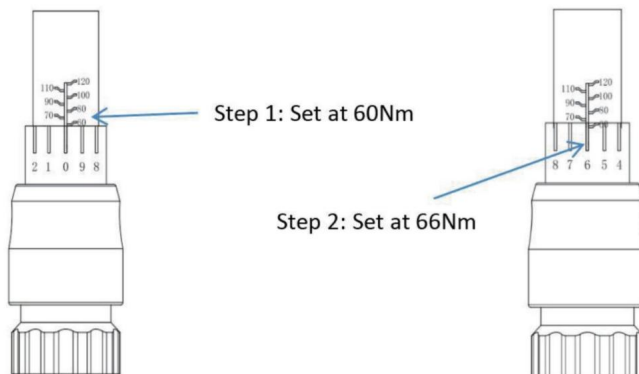

4.2.1 Draai de aanvullende schaalverdeling tot 60 N.m op de hoofdschaalverdeling dichtbij Graduation Datum Line. Nu is het koppel ingesteld op 60Nm.

4.2.2 Draai met de klok mee totdat 6 op de aanvullende schaalverdeling is uitgelijnd met het midden Line. Now koppel is ingesteld op 66Nm

4.3. Plaats de dop op een boutkop of moer.

4.4. Draai de momentsleutel met de klok mee om de bout vast te draaien.

4.5. Stop met trekken aan de sleutel wanneer u een "klik" hoort, dit betekent dat deze al op de juiste plaats zit. koppelwaarde die u instelt.

5. Koppelconversietabel

From	To	Multiply
cNm	in-lb	0.0885
cNm	ft-lb	0.00737
cNm	Nm	0.01
Nm	in-lb	8.85074
Nm	ft-lb	0.73756
Nm	kg-cm	10.19716
Nm	kg-m	0.10197

From	To	Multiply
Nm	cNm	100
kg-cm	in-lb	0.86796
kg-cm	ft-lb	0.07233
kg-cm	Nm	0.09806
kg-m	in-lb	86.7961
kg-m	ft-lb	7.23301
kg-m	Nm	9.80665

6. Opslag

6.1 Dit product is een precisie-instrument en moet met zorg worden bewaard.

meegeleverde opbergdoos. Vermijd trillingen en schokken.

6.2 Zet de kraan op de laagste stand voordat u het apparaat opbergt.

Fabrikant: Shanghai muxinmuyeyouxiangongsi

Adres: Shuangchenglu 803nong11hao1602A-1609shi, baoshanqu, shanghai
200000 CN.

Geïmporteerd naar AUS: SIHAO PTY LTD, 1 ROKEVA STREET EASTWOOD NSW
2122 Australië

Geïmporteerd naar de VS: Sanven Technology Ltd., Suite 250, 9166 Anaheim
Place, Rancho Cucamonga, CA 91730



E-CrossStu GmbH

Mainzer Landstr.69, 60329 Frankfurt am Main.



YH CONSULTING LIMITED.

C/O YH Consulting Limited Kantoor 147, Centurion House,
Londen Road, Staines-upon-Thames, Surrey, TW18 4AX



**Technische ondersteuning en e-
garantiecertificaat www.vevor.com/support**

VEVOR

Affordable. Reliable. Home Improvement.

CLÉ DYNAMOMÉTRIQUE

Assistance technique et certificat de garantie

électronique www.vevor.com/support

VEVOR

Affordable. Reliable. Home Improvement.

CLÉ DYNAMOMÉTRIQUE

Modèle:

18150FTLB / 18250FTLB / 16200INLB / 17080FTLB

HG-JX1210170A / DL17001 / HG-34600 / SG16002A / SG16002B

HG-14050 / HG-14230 / HG-14381206 / HG-386025 / HG-38100



Ceci est le mode d'emploi d'origine. Veuillez lire attentivement l'intégralité du manuel avant utilisation. VEVOR se réserve le droit d'interpréter clairement ce manuel d'utilisation. L'apparence du produit dépend du produit que vous avez reçu. Veuillez nous excuser pour les éventuelles mises à jour technologiques ou logicielles.

1. Consignes de sécurité importantes



AVERTISSEMENT!

Veuillez lire attentivement le manuel d'utilisation avant de commencer à utiliser le couple clé. Pour toute question, contactez le fabricant. Pour éviter tout risque de sécurité, accidents et dommages à la clé dynamométrique.

1.1 Afin de maintenir une bonne précision, il est recommandé de recalibrer environ une fois par an ou toutes les 5000 fois

1.2 Assurez-vous que la clé dynamométrique est correctement réglée avant utilisation (le couple est réglé sur l'échelle minimale pour l'expédition).

1.3 Veuillez vous rendre régulièrement au service d'inspection professionnelle inspection du fonctionnement et de la précision, afin d'éviter les accidents corporels ou les dommages le couple clé, l'individu ne doit pas démonter l'ensemble.

1.4 Après avoir utilisé la clé, réglez-la au couple minimum ; si vous n'utilisez pas la clé dynamométrique pendant une longue période, frottez-la avec de l'huile antirouille et rangez-la dans un endroit sec.

1.5 N'utilisez pas de clé dynamométrique comme marteau, ni de pince pour couper la clé, ou utiliser une clé dans l'eau.

1.6 Ce produit est destiné à appliquer une force de couple spécifique à une fixation telle comme un écrou ou un boulon. N'utilisez pas ce produit pour desserrer des boulons, des vis ou tout autre objet fixation, car cela pourrait endommager le cliquet et les réglages calibrés.

1.7 Pour éviter d'endommager le produit, cessez d'appuyer dès que vous entendez le « clic ». Il est important de rappeler que le son du « clic » est plus faible à basse température. réglages de couple

1.8 Utiliser uniquement dans la plage de couples nominaux

2. Tableau des paramètres

Clé dynamométrique - Tableau des paramètres (1)					
1	Modèle	18150FTLB	18250FTLB 16200INLB		17080FTLB
2	Taille du lecteur	1/2"	1/2"	1/4"	3/8"
3	Nombre de dents	72	72	72	72
4	Plage de couple	10-150 lbf-pi	25-250 lbf-pi	20 à 200 po-lb	10 à 80 lbf-pi
		14-204nm	34-340 nm	3-23 n.m	14-110 nm
5	Longueur	429 mm	565 mm	238 mm	417 mm
6	Unité	lbf-pi/Nm	lbf-pi/Nm	po-lb/nm	lbf-pi/Nm
7	Précision (dans le sens des aiguilles d'une montre) ± 3 %		±3%	±3%	±3%

Clé dynamométrique - Tableau des paramètres (2)					
1	modèle	HG-JX1210170A DL17001		HG-34600	SG16002A SG16002B
2	Taille du lecteur	1/2"	3/8"	3/4"	1/4"
3	Nombre de dents	72	72	48	72
4	Plage de couple	10 à 170 lbf-pi	10 à 100 lbf-pi	100-600 lbf-pi 20-200 lbf-po	
		13,6-230,5 N·m 13,6-135,6 N·m 136-814 N·m	2,3-22,6 N·m		
5	Longueur	435 mm	420 mm	1010 mm	235 mm
6	unités	lbf-pi/Nm	lbf-pi/Nm	bf-pi/Nm	lbf-po/Nm
7	Précision (sens horaire) ±3%		±3%	±3%	±3%

Clé dynamométrique - Tableau des paramètres (3)						
1	modèle	HG-14050 HG-14230	HG-14381206 (3 clés dynamométriques dans un seul jeu)			HG-386025 HG-38100
2	Taille du lecteur	1/4"	1/4"	1/2"	3/8"	3/8"
3	Nombre de dents	72	72	72	72	72
4	Plage de couple	20-240 lbf-po 20-240 lbf-po 10-170 lbf-pi			5-45 lbf-pi 5-60 N.m	
		2,3~27,1 Nm 2,3~27,1 Nm 3,6-230,5 Nm 6,8~61 N.m 3,7~44,3 lbf.ft				
5	Longueur	240 mm	240 mm	430 mm	308 mm 308 mm	
6	unités	lbf-po/Nm	lbf-po/Nm lbf-pi/Nm		lbf-pi/Nm lbf-pi/Nm	
7	Précision (sens horaire) ±3%		±3%	±3%	±3%	±3%

3. Guide de sélection

Sélectionnez le type approprié de clé dynamométrique et de manchon en fonction du couple valeur requise par le boulon ou l'écrou à serrer

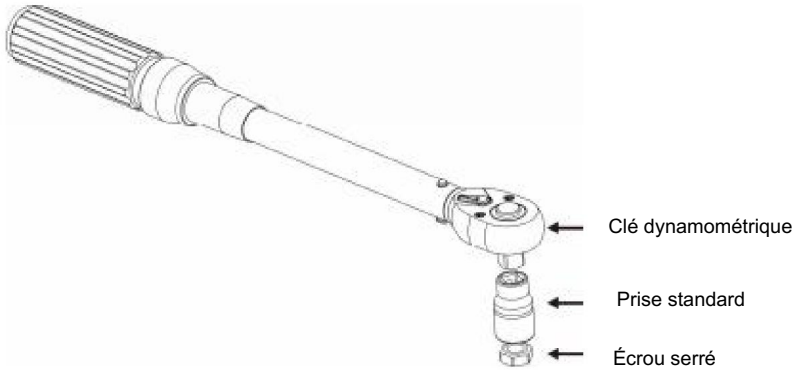

4. Comment définir une valeur de couple

4.1 Tirez le casier vers l'arrière pour déverrouiller la graduation supplémentaire.

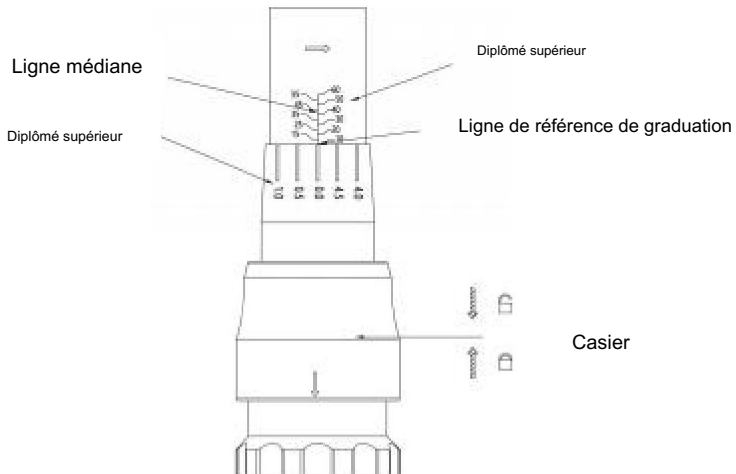

4.2 Tournez la graduation supplémentaire pour régler un couple (combinaison de valeurs sur

les diplômes principaux et complémentaires.

Example 1) To set torque at 66Nm

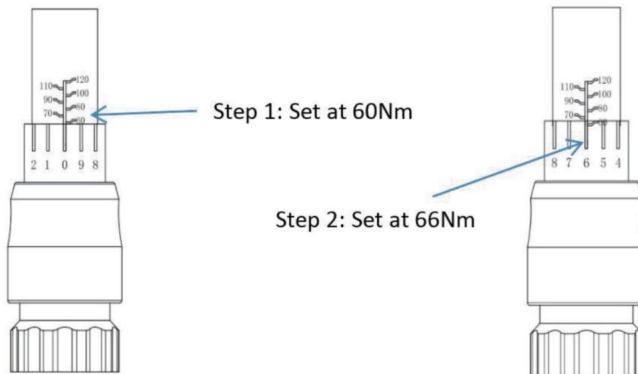

4.2.1 Tournez la graduation supplémentaire jusqu'à 60 N.m sur la graduation principale à proximité de

Ligne de référence de graduation. Le couple est désormais fixé à 60 N.m.

4.2.2 Tournez dans le sens des aiguilles d'une montre jusqu'à ce que le 6 de la graduation supplémentaire soit aligné avec le centre

Ligne. Le couple est désormais fixé à 66 N.m

4.3. Appliquez la douille sur une tête de boulon ou un écrou.

4.4. Tournez la clé dynamométrique dans le sens des aiguilles d'une montre pour fixer le boulon.

4.5. Arrêtez de tirer la clé lorsque vous entendez un « clic », cela signifie qu'elle est déjà au

valeur de couple que vous définissez.

5. Tableau de conversion de couple

From	To	Multiply
cNm	in-lb	0.0885
cNm	ft-lb	0.00737
cNm	Nm	0.01
Nm	in-lb	8.85074
Nm	ft-lb	0.73756
Nm	kg-cm	10.19716
Nm	kg-m	0.10197

From	To	Multiply
Nm	cNm	100
kg-cm	in-lb	0.86796
kg-cm	ft-lb	0.07233
kg-cm	Nm	0.09806
kg-m	in-lb	86.7961
kg-m	ft-lb	7.23301
kg-m	Nm	9.80665

6. Stockage

6.1 Ce produit est un instrument de précision et doit être stocké avec soin en utilisant Coffre de rangement fourni. Éviter les vibrations et les chocs.

6.2 Réglez la tuque au niveau le plus bas avant de la ranger.

Fabricant : Shanghaimuxinmuyeyouxiangongsi

Adresse : Shuangchenglu 803nong11hao1602A-1609shi, baoshanqu, Shanghai 200000 CN.

Importé en Australie : SIHAO PTY LTD, 1 ROKEVA STREET, ASTWOOD NSW
2122 Australie

Importé aux États-Unis : Sanven Technology Ltd., Suite 250, 9166 Anaheim Place, Rancho Cucamonga, CA 91730

REPRÉSENTANT DE LA CE	
-----------------------	--

E-CrossStu GmbH

Mainzer Landstr.69, 60329 Francfort-sur-le-Main.

Représentant du Royaume-Uni	
-----------------------------	--

YH CONSULTING LIMITÉE.

A/S YH Consulting Limited Bureau 147, Centurion House,
London Road, Staines-upon-Thames, Surrey, TW18 4AX



Assistance technique et certificat de garantie
électronique www.vevor.com/support

VEVOR

Affordable. Reliable. Home Improvement.

DREHMOMENTSCHLÜSSEL

Technischer Support und E-Garantie-Zertifikat

www.vevor.com/support

VEVOR

Affordable. Reliable. Home Improvement.

DREHMOMENTSCHLÜSSEL

Modell:

18150 FTLB / 18250 FTLB / 16200 INLB / 17080 FTLB

HG-JX1210170A / DL17001 / HG-34600 / SG16002A / SG16002B

HG-14050 / HG-14230 / HG-14381206 / HG-386025 / HG-38100



Dies ist die Originalanleitung. Bitte lesen Sie alle Anweisungen sorgfältig durch, bevor Sie das Gerät in Betrieb nehmen. VEVOR behält sich das Recht vor, die Bedienungsanleitung klar und deutlich zu interpretieren. Das Aussehen des Produkts hängt vom gelieferten Produkt ab. Bitte haben Sie Verständnis dafür, dass wir Sie nicht erneut über Technologie- oder Software-Updates informieren.

1. Wichtige Sicherheitshinweise

WARNUNG!

Bitte lesen Sie die Bedienungsanleitung sorgfältig durch, bevor Sie mit der Bedienung des Drehmomentschlüssels beginnen.

Schraubenschlüssel. Bei Fragen wenden Sie sich bitte an den Hersteller. Um

Unfälle und Schäden am Drehmomentschlüssel.

1.1 Um eine gute Genauigkeit zu gewährleisten, wird empfohlen,

etwa einmal im Jahr oder alle 5000 Mal

1.2 Stellen Sie sicher, dass der Drehmomentschlüssel vor Gebrauch richtig eingestellt ist (das Drehmoment ist auf der Mindestmaßstab für den Versand).

1.3 Bitte gehen Sie regelmäßig zur professionellen Inspektionsabteilung

Überprüfung auf Funktion und Genauigkeit, um Verletzungen, Unfälle oder Schäden zu vermeiden

das Drehmoment

Schraubenschlüssel, der Einzelne darf die Baugruppe nicht auseinandernehmen.

1.4 Nach der Verwendung des Schlüssels stellen Sie das Mindestdrehmoment ein. Wenn Sie den

Drehmomentschlüssel längere Zeit nicht benutzen, mit Rostschutzöl einreiben und trocken lagern.

1.5 Verwenden Sie den Drehmomentschlüssel nicht als Hammer oder verwenden Sie eine Zange zum Einklemmen des Schraubenschlüssels.

mit Schraubenschlüssel im Wasser.

1.6 Dieses Produkt ist dazu bestimmt, eine bestimmte Drehmomentkraft auf ein Befestigungselement auszuüben, wie

als Mutter oder Schraube. Verwenden Sie dieses Produkt nicht zum Lösen von Blots, Schrauben oder anderen

Befestigungselement, da dies die Ratsche und die kalibrierten Einstellungen beschädigen könnte.

1.7 Um Schäden am Produkt zu vermeiden, hören Sie mit dem Druck auf, sobald das „Klick“-Geräusch ertönt. Zur

Erinnerung: Das „Klick“-Geräusch ist bei niedrigeren

Drehmenteinstellungen

1.8 Nur innerhalb des Nenndrehmomentbereichs verwenden

2. Parametertabelle

Drehmomentschlüssel - Parametertabelle(1)					
1	Modell	18150FTLB	18250FTLB	16200INLB	17080FTLB
2	Laufwerksgröße	1/2 Zoll	1/2 Zoll	1/4 Zoll	3/8 Zoll
3	Anzahl der Zähne	72	72	72	72
4	Drehmomentbereich	10-150 lbf-ft	25-250 lbf-ft	20-200 Zoll-Pfund	10-80 lbf-ft
		14-204 Seemeilen	34-340 nm	3-23 Seemeilen	14-110 Seemeilen
5	Länge	429 mm	565 mm	238 mm	417 mm
6	Einheit	lbf-ft/Nm	lbf-ft/Nm	in-lb/nm	lbf-ft/Nm
7	Präzision (im Uhrzeigersinn)	±3 %	±3 %	±3 %	±3 %

Drehmomentschlüssel - Parametertabelle (2)					
1	Modell	HG-JX1210170A DL17001		HG-34600	SG16002A SG16002B
2	Laufwerksgröße	1/2 Zoll	3/8 Zoll	3/4 Zoll	1/4 Zoll
3	Anzahl der Zähne	72	72	48	72
4	Drehmomentbereiche	10-170 lbf-ft	10-100 lbf-ft	100-600 lbf-ft	20-200 lbf-in
		13,6-230,5 Nm	13,6-135,6 Nm	136-814 Nm	2,3-22,6 Nm
5	Länge	435 mm	420 mm	1010 mm	235 mm
6	Einheit	lbf-ft/Nm	lbf-ft/Nm	bf-ft/Nm	lbf-Zoll/Nm
7	Präzision (im Uhrzeigersinn)	±3%	±3 %	±3 %	±3 %

Drehmomentschlüssel - Parametertabelle (3)						
1	Modell	HG-14050 HG-14230	HG-14381206 (3 Drehmomentschlüssel in einem Set)			HG-386025 HG-38100
2	Laufwerksgröße	1/4 Zoll	1/4 Zoll	1/2 Zoll	3/8 Zoll	3/8 Zoll
3	Anzahl der Zähne	72	72	72	72	72
4	Drehmomentbereiche	20-240 lbf-Zoll	20-240 lbf-Zoll	10-170 lbf-ft	5-45 lbf-ft	5-60N.m
		2,3-27,1 Nm	2,3-27,1 Nm	3,6-230,5 Nm	6,8-61 Nm	3,7-44,3 lbf.ft
5	Länge	240 mm	240 mm	430 mm	308 mm	308 mm
6	Einheit	lbf-Zoll/Nm	lbf-Zoll/Nm	lbf-ft/Nm	lbf-ft/Nm	lbf-ft/Nm
7	Präzision (im Uhrzeigersinn)	±3%	±3 %	±3 %	±3 %	±3 %

3. Auswahlhilfe

Wählen Sie den passenden Drehmomentschlüssel und die passende Hülse entsprechend dem Drehmoment Wert, den die anzuziehende Schraube oder Mutter benötigt

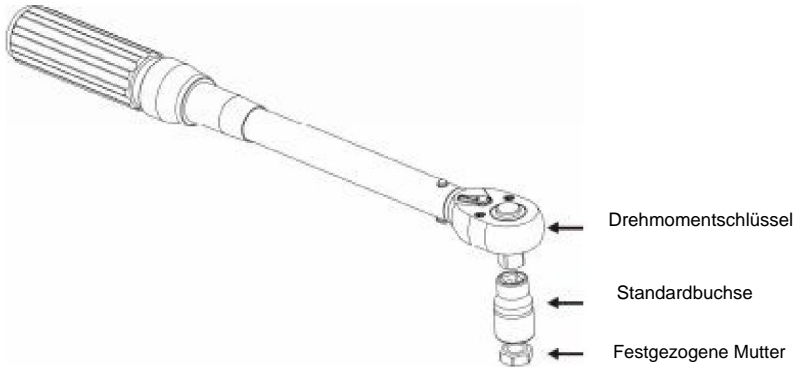

4. So stellen Sie einen Drehmomentwert ein

4.1 Durch Zurückziehen des Verschlusses wird die Zusatzskala entriegelt.

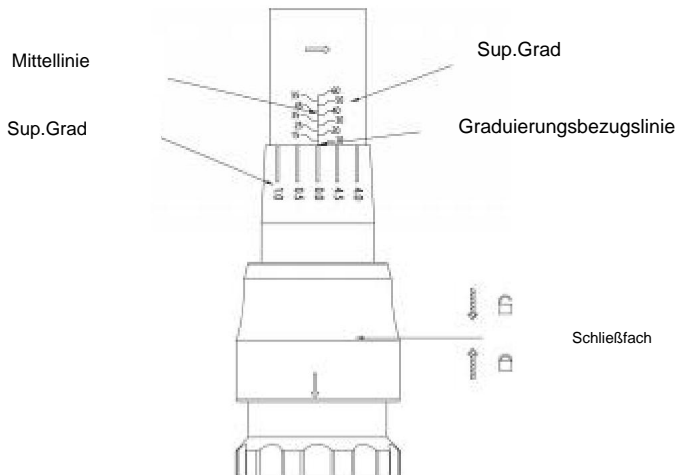

4.2 Drehen Sie die Zusatzskala, um ein Drehmoment einzustellen (Wertekombination auf die Haupt- und Zusatzabschlüsse.

Example 1) To set torque at 66Nm

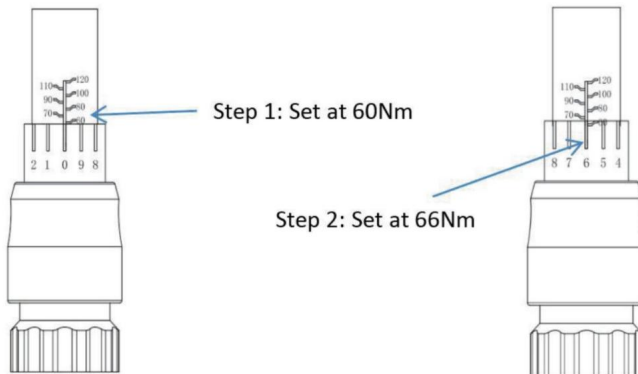

4.2.1 Drehen Sie die Zusatzskala, bis 60N.m auf der Hauptskala in der Nähe von Graduierungsbezugslinie. Jetzt ist das Drehmoment auf 60 Nm eingestellt.

4.2.2 Im Uhrzeigersinn drehen, bis die Ziffer 6 auf der Zusatzskala mit der Mitte ausgerichtet ist Line.Now Drehmoment ist auf 66N.m eingestellt

4.3. Setzen Sie die Stecknuss auf einen Schraubenkopf oder eine Mutter.

4.4. Drehen Sie den Drehmomentschlüssel im Uhrzeigersinn, um die Schraube festzuziehen.

4.5. Hören Sie auf, den Schlüssel zu ziehen, wenn Sie ein „Klick“ hören. Das bedeutet, dass er bereits am Drehmomentwert, den Sie eingestellt haben.

5. Drehmoment-Umrechnungstabelle

From	To	Multiply
cNm	in-lb	0.0885
cNm	ft-lb	0.00737
cNm	Nm	0.01
Nm	in-lb	8.85074
Nm	ft-lb	0.73756
Nm	kg-cm	10.19716
Nm	kg-m	0.10197

From	To	Multiply
Nm	cNm	100
kg-cm	in-lb	0.86796
kg-cm	ft-lb	0.07233
kg-cm	Nm	0.09806
kg-m	in-lb	86.7961
kg-m	ft-lb	7.23301
kg-m	Nm	9.80665

6.Lagerung

6.1 Dieses Produkt ist ein Präzisionsinstrument und sollte sorgfältig gelagert werden.

mitgelieferten Aufbewahrungsbox. Vermeiden Sie Vibrationen und Stöße.

6.2 Stellen Sie das Drehmoment vor der Lagerung auf die niedrigste Stufe ein.

Hersteller: Shanghai muxinmuyeyouxiangongsi

Adresse: Shuangchenglu 803nong11hao1602A-1609shi, baoshanqu, Shanghai 200000 CN.

Importiert nach AUS: SIHAO PTY LTD, 1 ROKEVA STREET EASTWOOD NSW 2122 Australien

Importiert in die USA: Sanven Technology Ltd., Suite 250, 9166 Anaheim Place, Rancho Cucamonga, CA 91730

EG-Vertreter	
--------------	--

E-CrossStu GmbH

Mainzer Landstr.69, 60329 Frankfurt am Main.

Britische Republik	
--------------------	--

YH CONSULTING LIMITED.

C/O YH Consulting Limited, Büro 147, Centurion House,
London Road, Staines-upon-Thames, Surrey, TW18 4AX



Technischer Support und E-Garantie-Zertifikat
www.vevor.com/support