

VEVOR

Affordable. Reliable. Home Improvement.

PUSH REEL LAWN MOWER

MODEL:HS-GT1601B / HS-GT1601D

Technical Support and E-Warranty Certificate

www.vevor.com/support

VEVOR

Affordable. Reliable. Home Improvement.

PUSH REEL LAWN MOWER

MODEL:HS-GT1601B / HS-GT1601D



This is the original instruction, please read all manual instructions carefully before operating. VEVOR reserves a clear interpretation of our user manual. The appearance of the product shall be subject to the product you received. Please forgive us that we won't inform you again if there are any technology or software updates on our product.

SAFETY INSTRUCTIONS

WARNING:

Read this material before using this product. Failure to do so can result in serious injury.

Assembly precautions

1. Assemble only according to these instructions. Improper assembly can create hazards.
2. Wear ANSI-approved safety goggles and heavy-duty work gloves during assembly.
3. Keep the assembly area clean and well-lit.
4. Keep bystanders out of the area during assembly.
5. Do not assemble if tired or when under the influence of alcohol, drugs or medication.
6. The product capabilities apply to properly and completely assembled products only.
7. Assemble on a flat, level, hard and smooth surface capable of safely supporting the Push Reel Lawn Mower
8. For additional information regarding the parts listed in the following pages, please refer to the Assembly Diagram of this manual. Unwrap and separate all parts in a clean work area.

Use precautions

1. DO NOT SIT OR STAND ON THIS ITEM.
2. This product is not a toy. Do not allow children to play with or near this item.
3. Do not exceed specified weight capacities.
4. Use as intended only.
5. Inspect before every use; do not use if parts are loose or damaged.

SAVE THIS MANUAL

PARTS LIST



Net bag x1



Push Reel Lawn Mower x1



Handle bottom bars x1



Handle top with Foam Grip x1



Side bars x2

ASSEMBLY STEP



Remove the plastic knobs and screws from the Side bars and set them aside for later use.

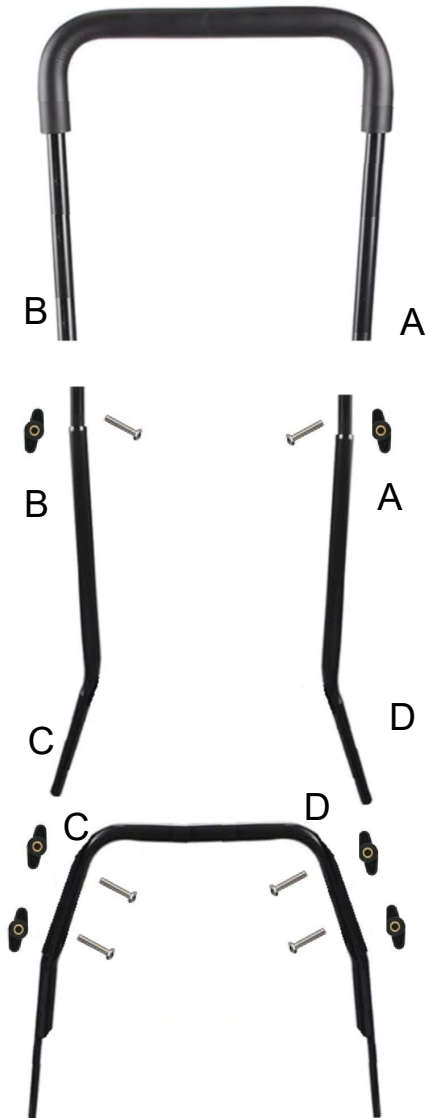

Assembly Instructions:

1. Attach the Handle top with Foam Grip to the Side Bars using the provided knobs, bolts at labeled points A and B.
2. Attach the Handle bottom bar (labeled points C and D at the bottom in to the mower).
3. Attach the Side bars to the handle bottom bars using the provided knobs, bolts and washers at labeled points D and C.



Assemble the Handle bottom bars with the Push Reel Lawn Mower.



Assemble the Net bag onto the Push Reel Lawn Mower.

SAFETY PRECAUTIONS

Never use the mower while people, especially children or pets, are nearby. Always walk never run.

Do not operate the mower when barefoot or wearing open sandals.

Thoroughly inspect the area where the mower is to be used and remove all objects, which may be thrown by the machine.

Always be sure of your footing on slopes. Do not mow excessively steep slopes. Keep all nuts, bolts and screws tightened.

Always ensure that the equipment is in a safe working condition.

Replace worn or damaged parts immediately.

Keep hands and feet clear of the rotating blades.

Use caution when adjusting the blades.

ADJUSTING THE CUTTING HEIGHT

Loosen the knobs on either side of the roller A and adjust both sides equally C, in the direction of the arrow, to obtain the desired cutting height. Tighten the knobs A.

ADJUSTING THE BLADE

The cutting blade D should be adjusted if the grass is not cut cleanly and evenly. Insert a piece of paper between the cylinder B and the fixed blade D. Turn both adjuster nuts C clockwise a little at a time until the cutting cylinder B cuts the paper evenly across the whole blade length D.

Note: The blades act like a pair of shears.

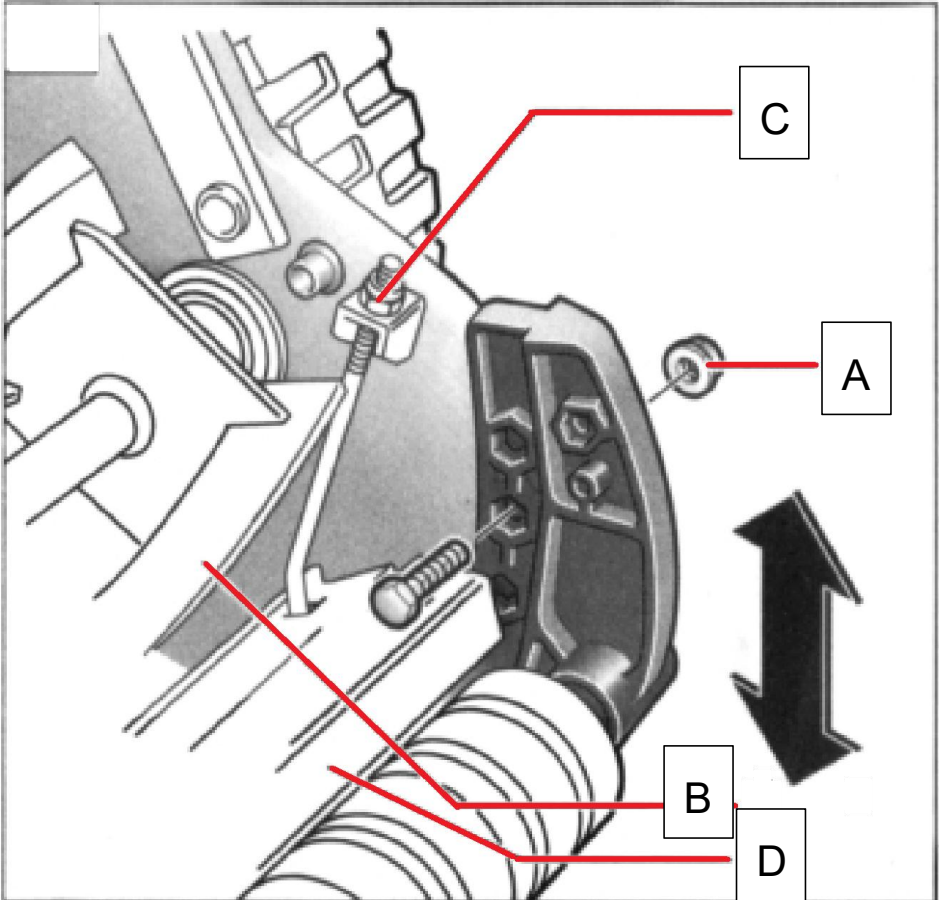

MOWING

For best results, place the lawnmower on the edge of the lawn and mow in the forward direction. Then turn at the end of each run and mow in the opposite direction, slightly over-lapping the previously cut

strip.

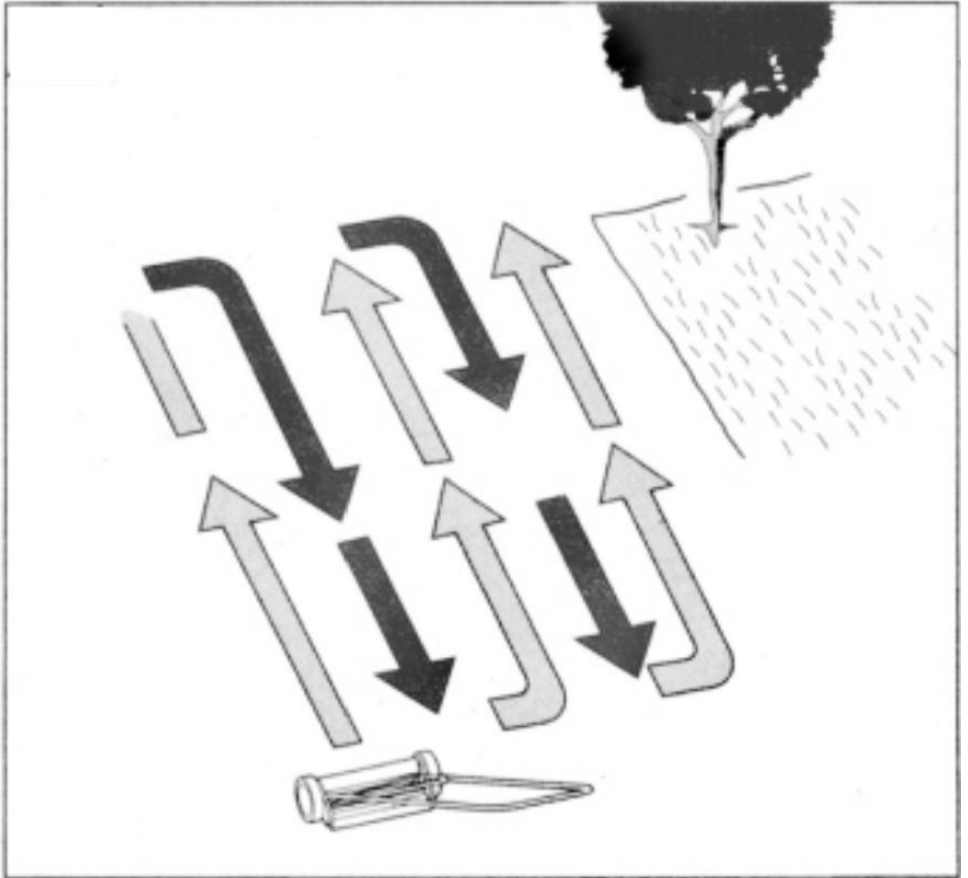

MAINTENANCE

To ensure long and reliable service, carry out the following maintenance regularly: Regularly check for obvious defects such as loose, dislodged or damaged blades, loose fittings and worn or

damaged components. Check that covers and guards are undamaged and correctly fitted. Carry out necessary maintenance or repairs before using.

STORAGE

Clean the exterior of the machine thoroughly using a soft brush and cloth. Do not use water, solvents or polish. Remove all grass and debris. Turn the machine on its side and clean the blade area. If grass cuttings are compacted in the blade area, remove with a wooden or plastic implement. Store the lawnmower in a safe and dry place out of the reach of children. Do not place other objects on top of the machine.

PRODUCT PARAMETER

Model	HS-GT1601B
Cutting width	14inch/350mm
Mowing height range	0.6~1.75inch/15~45mm

Model	HS-GT1601D
Cutting width	16inch/400mm
Mowing height range	0.6~1.75inch/15~45mm

This push lawn mower has an adjustable blade height of 0.6"-1.75". Capable of cutting grass up to 4 inches tall and is less effective on taller grass.

Manufacturer: Shanghaimuxinmuyeyouxiangongsi

Address: Shuangchenglu 803nong11hao1602A-1609shi, baoshanqu, shanghai 200000 CN.

Imported to AUS: SIHAO PTY LTD. 1 ROKEVA STREETEASTWOOD NSW 2122 Australia

Imported to USA: Sanven Technology Ltd. Suite 250, 9166 Anaheim Place, Rancho Cucamonga, CA 91730

UK	REP
-----------	------------

YH CONSULTING LIMITED. C/O YH Consulting Limited Office 147, Centurion House, London Road, Staines-upon-Thames, Surrey, TW18 4AX

EC	REP
-----------	------------

E-CrossStu GmbH
Mainzer Landstr.69,
60329 Frankfurt am Main.



Technical Support and E-Warranty Certificate
www.vevor.com/support

VEVOR

Affordable. Reliable. Home Improvement.

KOSIARKA BĘBNOWA

MODELE: HS-GT1601B / HS-GT1601D

Wsparcie techniczne i certyfikat e-gwarancji

www.vevor.com/support

VEVOR

Affordable. Reliable. Home Improvement.

PUSH REEL LAWN
MOWER

MODELE: HS-GT1601B / HS-GT1601D



To jest oryginalna instrukcja, przed użyciem należy uważnie przeczytać wszystkie instrukcje. VEVOR zastrzega sobie jasną interpretację naszej instrukcji obsługi. Wygląd produktu będzie zależał od produktu, który otrzymałeś. Prosimy o wybaczenie, że nie poinformujemy Cię ponownie, jeśli w naszym produkcie pojawią się jakiegokolwiek aktualizacje technologiczne lub oprogramowania.

SAFETY INSTRUCTIONS

OSTRZEŻENIE:

Przeczytaj ten materiał przed użyciem tego produktu. Nieprzestrzeżenie tego może spowodować poważne obrażenia.

Środki ostrożności podczas montażu

1. Montaż należy wykonywać wyłącznie zgodnie z niniejszą instrukcją. Nieprawidłowy montaż może stwarzać zagrożenia.
2. Podczas montażu należy nosić okulary ochronne z atestem ANSI oraz wytrzymałe rękawice robocze.
3. Utrzymuj miejsce zgromadzenia w czystości i zapewnij dobre oświetlenie.
4. Nie dopuszczaj osób postronnych na teren montażu podczas jego trwania.
5. Nie przychodź na spotkanie, jeśli jesteś zmęczony lub znajdujesz się pod wpływem alkoholu, narkotyków lub leków.
6. Możliwości produktu odnoszą się wyłącznie do produktów prawidłowo i kompletnie zmontowanych.
7. Zamontuj na płaskiej, równej, twardej i gładkiej powierzchni, która będzie w stanie bezpiecznie utrzymać kosiarkę bębnową.
8. Aby uzyskać dodatkowe informacje dotyczące części wymienionych na kolejnych stronach, zapoznaj się ze schematem montażu w tym podręczniku. Rozpakuj i oddziel wszystkie części w czystym miejscu pracy.

Stosuj środki ostrożności

1. NIE SIADAĆ ANI NIE STAWAĆ NA TYM PRZEDMIOCIE.
2. Ten produkt nie jest zabawką. Nie pozwalaj dzieciom bawić się tym przedmiotem ani przebywać w jego pobliżu.
3. Nie przekraczać określonej wartości nośności.
4. Stosować wyłącznie zgodnie z przeznaczeniem.
5. Przed każdym użyciem należy przeprowadzić kontrolę. Nie należy używać produktu, jeśli jakieś części są luźne lub uszkodzone.

ZAPISZ TĘ INSTRUKCJĘ

PARTS LIST



Net bag x1



Push Reel Lawn Mower x1



Handle bottom bars x1



Handle top with Foam Grip x1



Side bars x2

ASSEMBLY STEP



Zdejmij plastikowe pokręta i śruby z drążków bocznych i odłóż je na bok, gdyż będą potrzebne później.

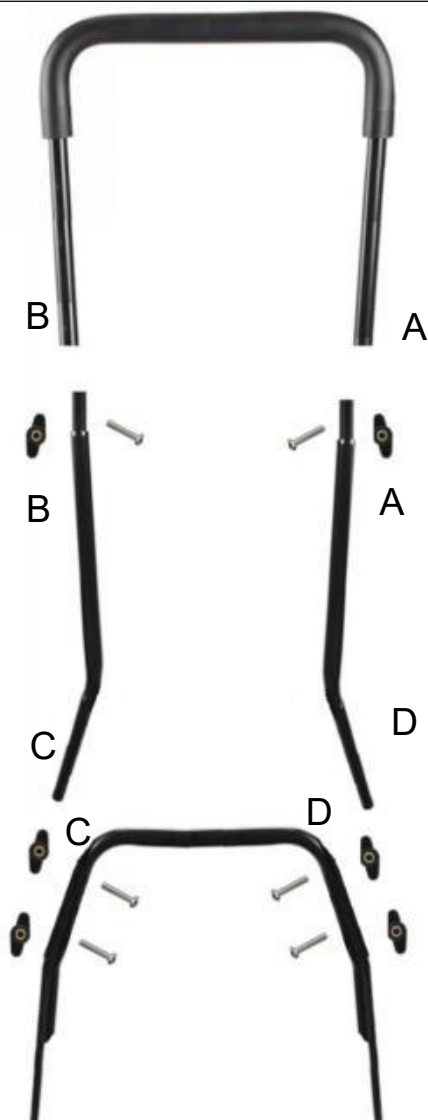

Instrukcja montażu :

1. Przymocuj górną część uchwyty z piankowym uchwytem do drążków bocznych za pomocą dołączonych pokręteł i śrub w oznaczonych punktach A i B.
2. Zamontuj dolną belkę uchwyty (oznaczoną punktami C i D na dole kosiarki).
3. Przymocuj drążki boczne do dolnych drążków uchwyty za pomocą

dołączonych pokręteł, śrub i podkładek w punktach oznaczonych jako D i C.



Zamontuj dolne drążki uchwyty za pomocą kosiarki bębnowej.



Zamontuj siatkę na kosiarce bębnowej.

ŚRODKI OSTROŻNOŚCI

Nigdy nie używaj kosiarki, gdy w pobliżu znajdują się ludzie, zwłaszcza dzieci lub zwierzęta. Zawsze idź, nigdy nie biegnij.

Nie należy obsługiwać kosiarki boso lub w sandałach.

Dokładnie sprawdź obszar, na którym zamierzasz używać kosiarki i usuń wszystkie przedmioty, które mogą zostać wyrzucone przez maszynę.

Zawsze bądź pewny swoich stóp na zboczach. Nie koś nadmiernie stromych zboczy. Utrzymuj wszystkie nakrętki, śruby i wkręty dokręcone.

Zawsze upewnij się, że sprzęt jest w stanie umożliwiającym bezpieczną pracę.

Natychmiast wymień zużyte lub uszkodzone części.

Trzymaj ręce i stopy z dala od obracających się ostrzy.

Należy zachować ostrożność podczas regulacji ostrzy.

REGULACJA WYSOKOŚCI KOSZENIA

Poluzuj pokrętła po obu stronach wałka A i wyreguluj obie strony C jednakowo , w kierunku strzałki, aby uzyskać żądaną wysokość

koszenia. Dokręć pokrętła A .

REGULACJA OSTRZA

Ostrze tnące D należy wyregulować, jeśli trawa nie jest ścinana czysto i równomiernie. Włóż kawałek papieru między cylinder B a stałe ostrze D. Obróć obie nakrętki regulacyjne C zgodnie z ruchem wskazówek zegara , stopniowo, aż cylinder tnący B będzie ciąć papier równomiernie na całej długości ostrza D.

Uwaga: Ostrza działają jak nożyczki.

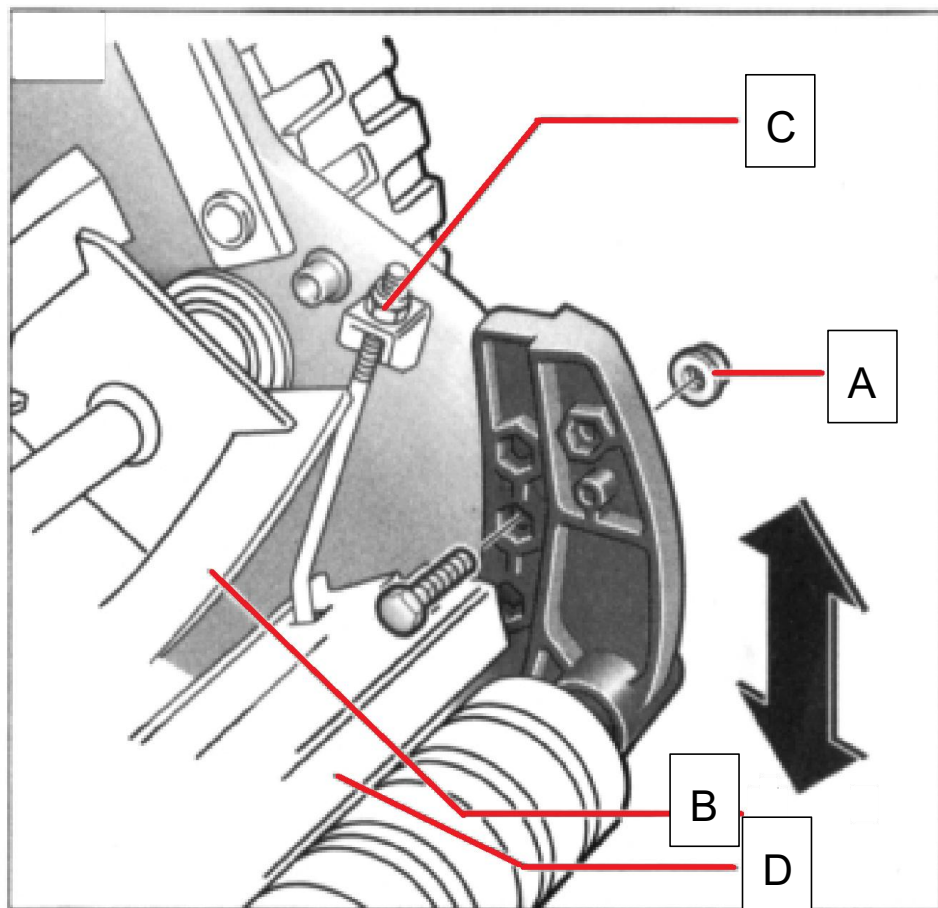

KOŚBA

Aby uzyskać najlepsze rezultaty, ustaw kosiarkę na krawędzi

trawnika i koś w kierunku do przodu. Następnie na końcu każdego przejazdu obróć się i koś w przeciwnym kierunku, lekko nakładając się na wcześniej przycięty pas.

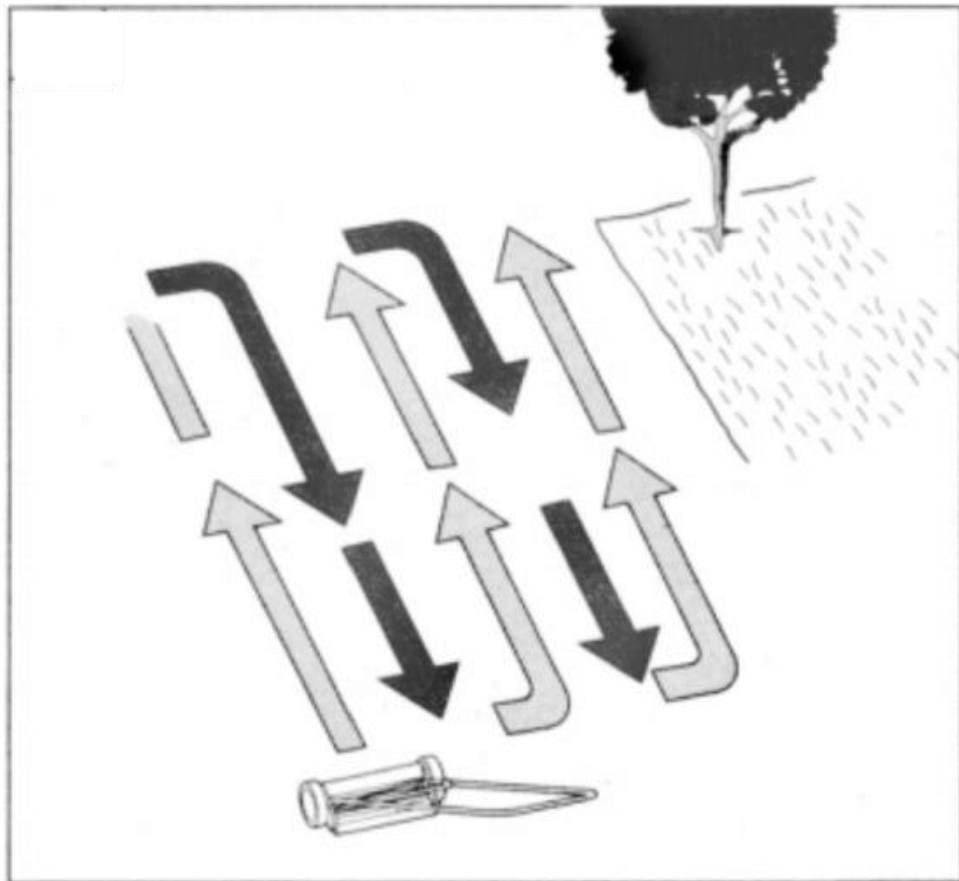

KONSERWACJA

Aby zapewnić długą i niezawodną pracę, regularnie wykonuj

następujące czynności konserwacyjne: Regularnie sprawdzaj, czy nie występują oczywiste wady, takie jak luźne, wyrwane lub uszkodzone ostrza, luźne mocowania i zużyte lub uszkodzone elementy. Sprawdź, czy pokrywy i osłony nie są uszkodzone i prawidłowo zamontowane. Przed użyciem przeprowadź niezbędne czynności konserwacyjne lub naprawy.

SKŁADOWANIE

Dokładnie wyczyść zewnętrzną część maszyny miękką szczotką i szmatką. Nie używaj wody, rozpuszczalników ani pasty. Usuń całą trawę i zanieczyszczenia. Obróć maszynę na bok i wyczyść obszar ostrza. Jeśli skoszona trawa jest ubita w obszarze ostrza, usuń ją drewnianym lub plastikowym narzędziem. Przechowuj kosiarkę w bezpiecznym i suchym miejscu, poza zasięgiem dzieci. Nie umieszczaj innych przedmiotów na górze maszyny.

PRODUCT PARAMETER

Model	HS-GT1601B
Szerokość cięcia	14 cali /350 mm
Zakres wysokości koszenia	0,6~1,75 cala/15~45 mm

Model	HS-GT1601D
Szerokość cięcia	16 cali /400 mm
Zakres wysokości koszenia	0,6~1,75 cala/15~45 mm

Ta kosiarka pchana ma regulowaną wysokość ostrza 0,6 ”-1,75”. Zdolna do koszenia trawy o wysokości do 4 cali i jest mniej skuteczne w przypadku wyższej trawy.

Producent: Shanghaimuxinmuyeyouxiangongsi

Adres: Shuangchenglu 803nong11hao1602A-1609shi, baoshanqu,
Szanghaj 200000 CN.

Importowane do AUS: SIHAO PTY LTD. 1 ROKEVA
STREETEASTWOOD

NSW 2122 Australia

Importowane do USA: Sanven Technology Ltd. Suite 250, 9166 Anaheim
Miejsce, Rancho Cucamonga, CA 91730

UK	REP
-----------	------------

YH CONSULTING LIMITED. C/O YH Consulting
Limited Office 147, Centurion House, London
Road, Staines-upon-Thames, Surrey, TW18 4AX

EC	REP
-----------	------------

E-CrossStu GmbH
Mainzer Landstr.69,
60329 Frankfurt am Main.



Wsparcie techniczne i certyfikat e-gwarancji
www.vevor.com/support

VEVOR

Affordable. Reliable. Home Improvement.

SPINDELMÄHER

MODELL: HS-GT1601B / HS-GT1601D

Technischer Support und E-Garantie-Zertifikat

www.vevor.com/support

VEVOR

Affordable. Reliable. Home Improvement.

**PUSH REEL LAWN
MOWER**

MODELL: HS-GT1601B / HS-GT1601D



Dies ist die Originalanleitung. Bitte lesen Sie alle Anweisungen sorgfältig durch, bevor Sie das Gerät in Betrieb nehmen. VEVOR behält sich das Recht vor, die Bedienungsanleitung klar und deutlich zu interpretieren. Das Aussehen des Produkts hängt vom gelieferten Produkt ab. Bitte haben Sie Verständnis dafür, dass wir Sie nicht erneut über Technologie- oder Software-Updates informieren.

SAFETY INSTRUCTIONS

WARNUNG:

Lesen Sie dieses Material, bevor Sie dieses Produkt verwenden. Andernfalls kann es zu schweren Verletzungen kommen.

Vorsichtsmaßnahmen bei der Montage

1. Führen Sie die Montage ausschließlich gemäß dieser Anleitung durch. Eine unsachgemäße Montage kann zu Gefahren führen.
2. Tragen Sie während der Montage eine ANSI-zugelassene Schutzbrille und strapazierfähige Arbeitshandschuhe.
3. Halten Sie den Versammlungsbereich sauber und gut beleuchtet.
4. Halten Sie während der Montage unbeteiligte Personen vom Bereich fern.
5. Nicht zusammenbauen, wenn Sie müde sind oder unter dem Einfluss von Alkohol, Drogen oder Medikamenten stehen.
6. Die Produkteigenschaften gelten nur für ordnungsgemäß und vollständig montierte Produkte.
7. Spindelmäher sicher tragen kann.
8. Weitere Informationen zu den auf den folgenden Seiten aufgeführten Teilen finden Sie im Montagediagramm dieses Handbuchs. Packen Sie alle Teile an einem sauberen Arbeitsbereich aus und trennen Sie sie.

Vorsichtsmaßnahmen treffen

1. SITZEN ODER STEHEN SIE NICHT AUF DIESEM ARTIKEL.
2. Dieses Produkt ist kein Spielzeug. Erlauben Sie Kindern nicht, mit diesem Artikel oder in dessen Nähe zu spielen.
3. Überschreiten Sie nicht die angegebene Gewichtskapazitäten.
4. Nur bestimmungsgemäß verwenden.
5. Vor jedem Gebrauch prüfen; nicht verwenden, wenn Teile lose oder beschädigt sind.

BEWAHREN SIE DIESES HANDBUCH AUF

PARTS LIST



Net bag x1



Push Reel Lawn Mower x1



Handle bottom bars x1



Handle top with Foam Grip x1



Side bars x2

ASSEMBLY STEP



Entfernen Sie die Kunststoffknöpfe und -schrauben von den Seitenstangen und legen Sie sie für die spätere Verwendung beiseite.

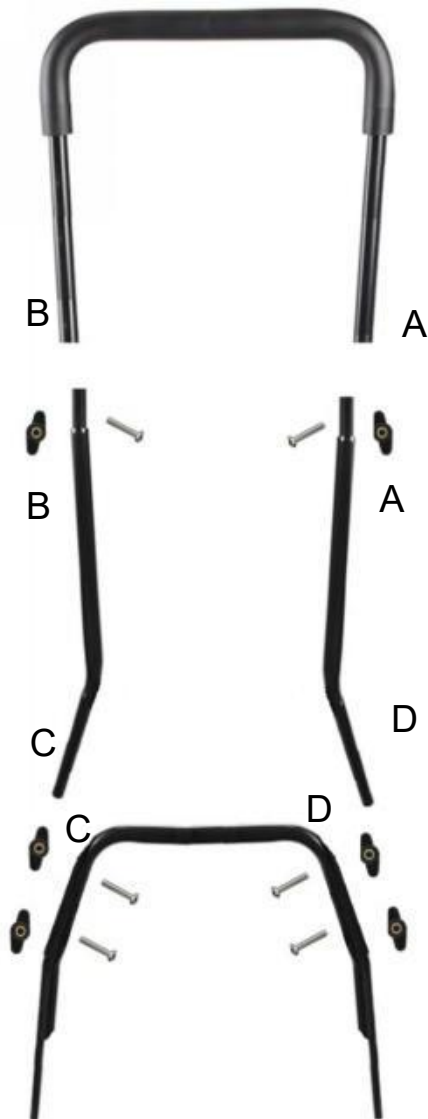

Montageanleitung :

1. Befestigen Sie das Griffoberteil mit Schaumstoffgriff mit den mitgelieferten Knöpfen und Schrauben an den gekennzeichneten Punkten A und B an den Seitenstangen.
2. Befestigen Sie die untere Griffstange (mit den Punkten C und D unten gekennzeichnet) am Mäher.
3. Befestigen Sie die Seitenstangen mit den mitgelieferten Knöpfen,

Schrauben und Unterlegscheiben an den gekennzeichneten Punkten D und C an den unteren Stangen des Griffs.



Montieren Sie die unteren Griffstangen am Spindelmäher.



Montieren Sie den Netzbeutel am Spindelmäher.

SICHERHEITSVORKEHRUNGEN

Benutzen Sie den Rasenmäher niemals, wenn sich Personen, insbesondere Kinder oder Haustiere, in der Nähe befinden. Gehen Sie immer, niemals rennen Sie.

Bedienen Sie den Rasenmäher nicht barfuß oder mit offenen Sandalen.

Untersuchen Sie den Bereich, in dem der Mäher eingesetzt werden soll, gründlich und entfernen Sie alle Gegenstände, die von der Maschine weggeschleudert werden könnten.

Achten Sie an Hängen stets auf sicheren Stand. Mähen Sie nicht an übermäßig steilen Hängen. Halten Sie alle Muttern, Bolzen und Schrauben fest.

Stellen Sie stets sicher, dass sich das Gerät in einem sicheren Betriebszustand befindet.

Ersetzen Sie verschlissene oder beschädigte Teile umgehend.

Halten Sie Hände und Füße von den rotierenden Klingen fern.

Gehen Sie beim Einstellen der Klingen vorsichtig vor.

EINSTELLEN DER SCHNITTHÖHE

Lösen Sie die Knöpfe auf beiden Seiten der Rolle A und stellen Sie beide Seiten gleichmäßig C in Pfeilrichtung ein, um die gewünschte Schnitthöhe zu erhalten. Ziehen Sie die Knöpfe A fest .

EINSTELLEN DER KLINGE

das Schneidmesser D nachgestellt werden. Dazu ein Blatt Papier zwischen Walze B und feststehendes Messer D schieben . Beide Nachstellmutter C jeweils ein Stück im Uhrzeigersinn drehen, bis die Schneidwalze B das Papier über die gesamte Messerlänge D gleichmäßig schneidet .

Hinweis: Die Klingen wirken wie eine Schere.

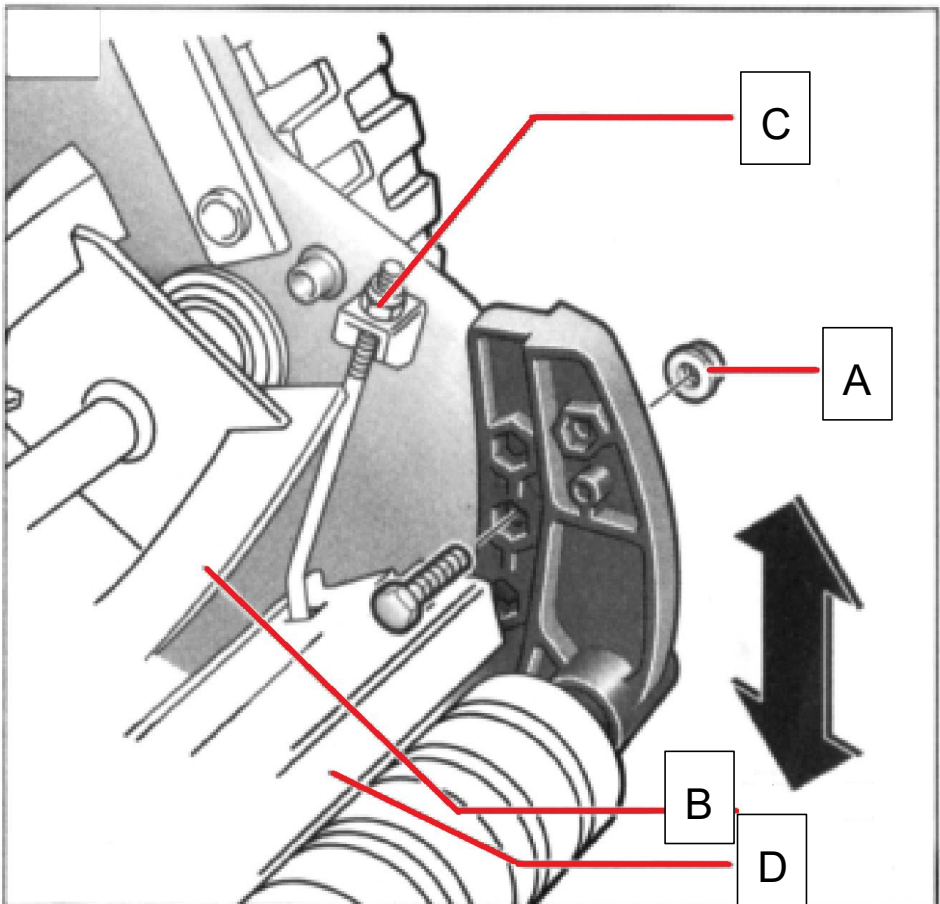

MÄHEN

Für optimale Ergebnisse positionieren Sie den Rasenmäher am Rand des Rasens und mähen Sie vorwärts. Wenden Sie dann am Ende jeder Runde und mähen Sie in die entgegengesetzte Richtung, wobei Sie den zuvor geschnittenen Streifen leicht überlappen lassen.

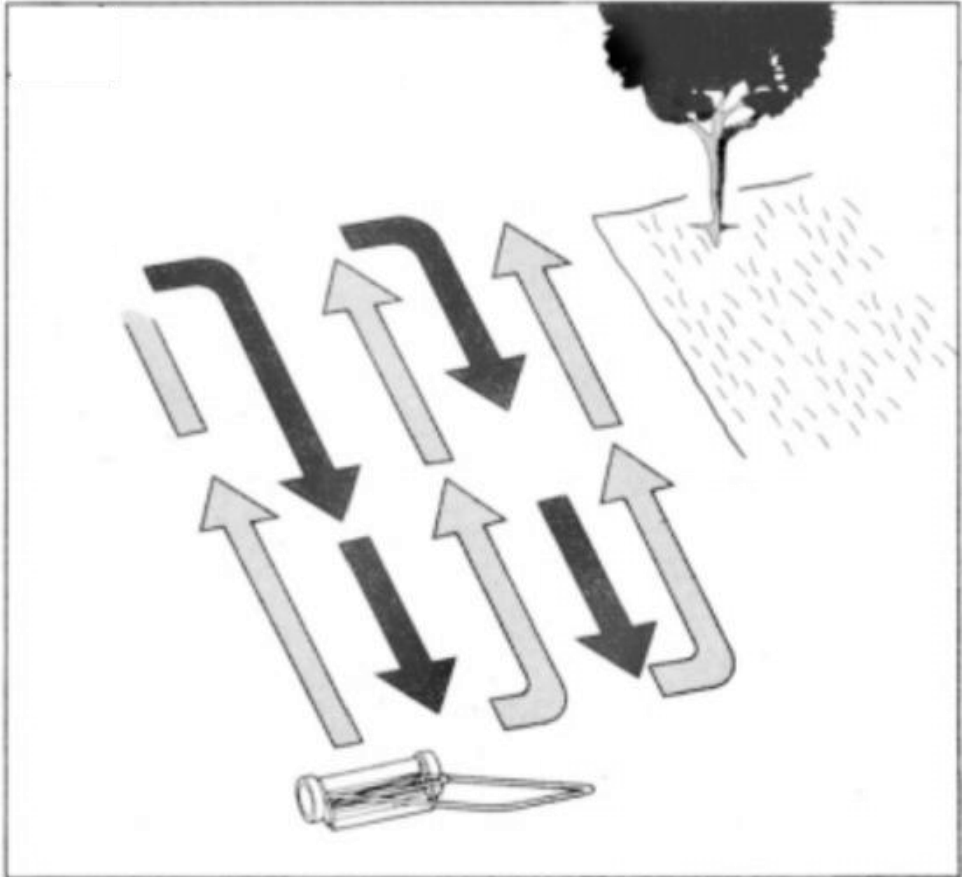

WARTUNG

Um einen langen und zuverlässigen Betrieb zu gewährleisten, führen Sie regelmäßig folgende Wartungsarbeiten durch:
Überprüfen Sie regelmäßig auf offensichtliche Mängel wie lose, verschobene oder beschädigte Klingen, lose Beschläge und verschlissene oder beschädigte Komponenten. Überprüfen Sie, ob Abdeckungen und Schutzvorrichtungen unbeschädigt und korrekt montiert sind. Führen Sie vor der Inbetriebnahme notwendige Wartungs- oder Reparaturarbeiten durch.

LAGERUNG

Reinigen Sie die Außenseite des Geräts gründlich mit einer weichen Bürste und einem Tuch. Verwenden Sie kein Wasser, Lösungsmittel oder Politur. Entfernen Sie Gras und Schmutz. Drehen Sie das Gerät auf die Seite und reinigen Sie den Messerbereich. Sollten sich Grasreste im Messerbereich verfestigt haben, entfernen Sie diese mit einem Holz- oder Kunststoffwerkzeug. Bewahren Sie den Rasenmäher an einem sicheren und trockenen Ort außerhalb der Reichweite von Kindern auf. Stellen Sie keine anderen Gegenstände auf das Gerät.

PRODUCT PARAMETER

Modell	HS-GT1601B
Schnittbreite	14 Zoll / 350 mm
Schnitthöhenbereich	0,6 ~ 1,75 Zoll/15 ~ 45 mm

Modell	HS-GT1601D
Schnittbreite	16 Zoll / 400 mm
Schnitthöhenbereich	0,6 ~ 1,75 Zoll/15 ~ 45 mm

Dieser handgeführte Rasenmäher verfügt über eine einstellbare Messerhöhe von 0,6-1,75 Zoll. Kann Gras bis zu einer Höhe von 4 Zoll schneiden und ist weniger effektiv bei höherem Gras.

Hersteller: Shanghaimuxinmuyeyouxiangongsi

Adresse: Shuangchenglu 803nong11hao1602A-1609shi, baoshanqu, Shanghai 200.000 CN.

Importiert nach AUS: SIHAO PTY LTD. 1 ROKEVA STREETEASTWOOD NSW 2122 Australien

Importiert in die USA: Sanven Technology Ltd. Suite 250, 9166 Anaheim Place, Rancho Cucamonga, CA 91730

UK	REP
-----------	------------

YH CONSULTING LIMITED. C/O YH Consulting
Limited Office 147, Centurion House, London
Road, Staines-upon-Thames, Surrey, TW18 4AX

EC	REP
-----------	------------

E-CrossStu GmbH
Mainzer Landstr.69,
60329 Frankfurt am Main.



Technischer Support und E-Garantie-Zertifikat
www.vevor.com/support

VEVOR

Affordable. Reliable. Home Improvement.

TONDEUSE À GAZON À ROULEAU POUSSÉ

MODÈLE : HS-GT1601B / HS-GT1601D

Assistance technique et certificat de garantie électronique

www.vevor.com/support

VEVOR

Affordable. Reliable. Home Improvement.

**PUSH REEL LAWN
MOWER**

MODÈLE : HS-GT1601B / HS-GT1601D



Ceci est le mode d'emploi d'origine. Veuillez lire attentivement l'intégralité du manuel avant utilisation. VEVOR se réserve le droit d'interpréter clairement ce manuel d'utilisation. L'apparence du produit dépend du produit que vous avez reçu. Veuillez nous excuser pour les éventuelles mises à jour technologiques ou logicielles.

SAFETY INSTRUCTIONS

AVERTISSEMENT:

Veillez lire attentivement ce document avant d'utiliser ce produit. Le non-respect de ces instructions peut entraîner des blessures graves.

Précautions de montage

1. Assemblez uniquement conformément à ces instructions. Un assemblage incorrect peut créer des dangers.
2. Portez des lunettes de sécurité approuvées ANSI et des gants de travail robustes pendant l'assemblage.
3. Gardez la zone de montage propre et bien éclairée.
4. Gardez les spectateurs hors de la zone pendant le montage.
5. Ne pas monter si vous êtes fatigué ou sous l'influence de l'alcool, de drogues ou de médicaments.
6. Les capacités du produit s'appliquent uniquement aux produits correctement et entièrement assemblés.
7. Assemblez-le sur une surface plane, de niveau, dure et lisse capable de supporter en toute sécurité la tondeuse à gazon à bobine poussée
8. Pour plus d'informations sur les pièces listées dans les pages suivantes, veuillez vous référer au schéma d'assemblage de ce manuel. Déballez et séparez toutes les pièces dans un espace de travail propre.

Précautions d'emploi

1. **NE PAS S'ASSEOIR NI SE TENIR DEBOUT SUR CET ARTICLE.**
2. Ce produit n'est pas un jouet. Ne laissez pas les enfants jouer avec ou à proximité de cet article.
3. Ne pas dépasser la dose spécifiée capacités de poids.
4. Utiliser uniquement comme prévu.
5. Inspectez avant chaque utilisation ; ne pas utiliser si des pièces sont desserrées ou endommagées.

CONSERVEZ CE MANUEL

PARTS LIST



Net bag x1



Push Reel Lawn Mower x1



Handle bottom bars x1



Handle top with Foam Grip x1



Side bars x2

ASSEMBLY STEP



Retirez les boutons et les vis en plastique des barres latérales et mettez-les de côté pour une utilisation ultérieure.

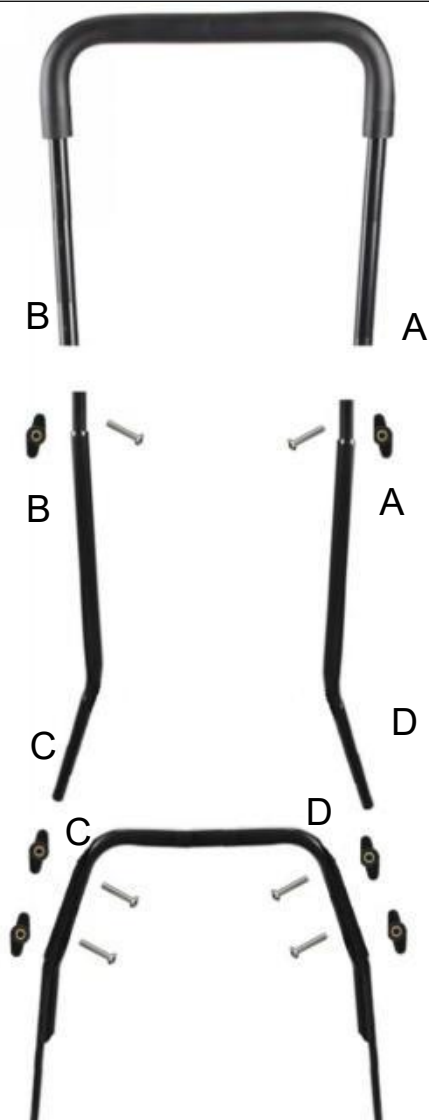

Instructions de montage :

1. Fixez la partie supérieure de la poignée avec poignée en mousse aux barres latérales à l'aide des boutons et des boulons fournis aux points étiquetés A et B.
2. Fixez la barre inférieure de la poignée (étiquetée points C et D en bas) à la tondeuse.
3. Fixez les barres latérales aux barres inférieures de la poignée à l'aide

des boutons, boulons et rondelles fournis aux points étiquetés D et C.



Assemblez les barres inférieures de la poignée avec la tondeuse à gazon à

bobine poussée.



Assemblez le sac filet sur la tondeuse à gazon à rouleau poussé.

PRÉCAUTIONS DE SÉCURITÉ

N'utilisez jamais la tondeuse à proximité de personnes, en particulier d'enfants ou d'animaux domestiques. Marchez toujours, ne courez jamais.

N'utilisez pas la tondeuse pieds nus ou avec des sandales ouvertes.

Inspectez soigneusement la zone où la tondeuse doit être utilisée et retirez tous les objets qui pourraient être projetés par la machine.

Assurez-vous toujours de votre stabilité sur les pentes. Ne tondez pas sur des pentes trop raides. Veillez à ce que tous les écrous, boulons et vis soient bien serrés.

Assurez-vous toujours que l'équipement est en état de fonctionnement sûr.

Remplacez immédiatement les pièces usées ou endommagées.

Gardez les mains et les pieds éloignés des lames rotatives.

Soyez prudent lors du réglage des lames.

RÉGLAGE DE LA HAUTEUR DE COUPE

Desserrez les boutons de chaque côté du rouleau A et ajustez les deux côtés de manière égale C , dans le sens de la flèche, pour obtenir la hauteur de coupe souhaitée. Resserrez les boutons A .

RÉGLAGE DE LA LAME

La lame de coupe D doit être réglée si l'herbe n'est pas coupée proprement et uniformément. Insérez un morceau de papier entre le cylindre B et la lame fixe D. Tournez les deux écrous de réglage C dans le sens des aiguilles d'une montre, petit à petit, jusqu'à ce que le cylindre B coupe le papier uniformément sur toute la longueur de la lame D.

Remarque : les lames agissent comme une paire de ciseaux.

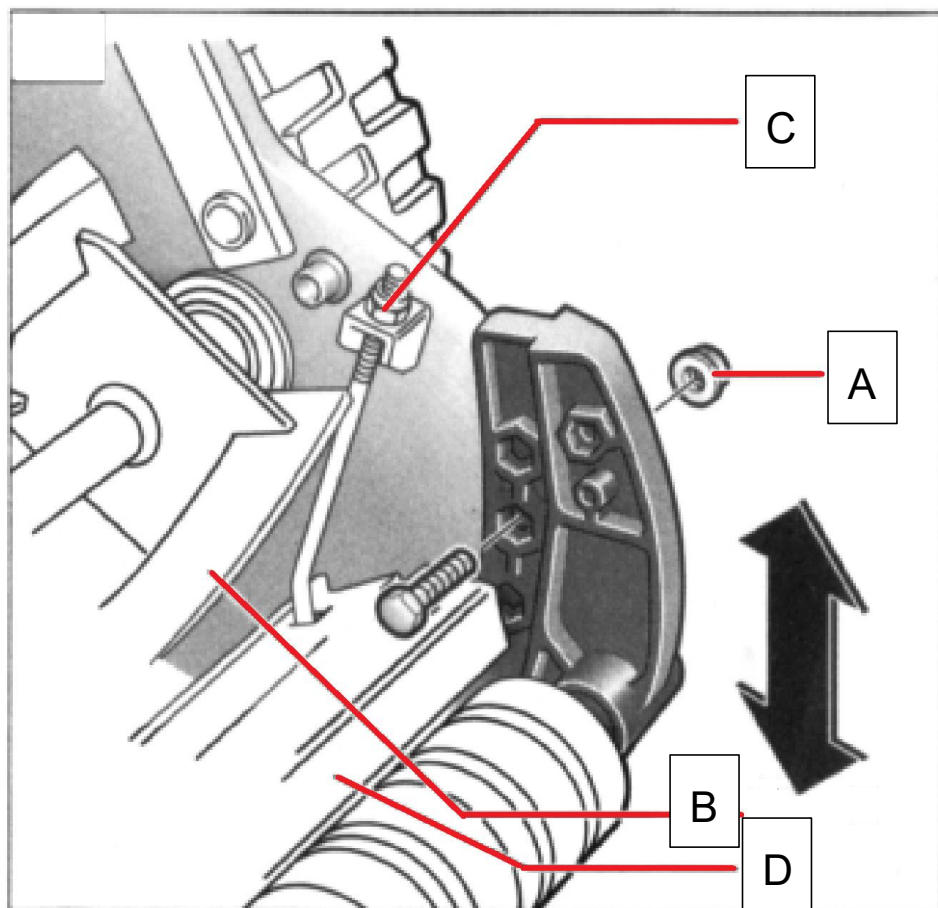

FAUCHAGE

Pour de meilleurs résultats, placez la tondeuse en bordure de la pelouse et tondez vers l'avant. Tournez ensuite à la fin de chaque passage et tondez dans le sens inverse, en chevauchant légèrement la bande précédemment coupée.

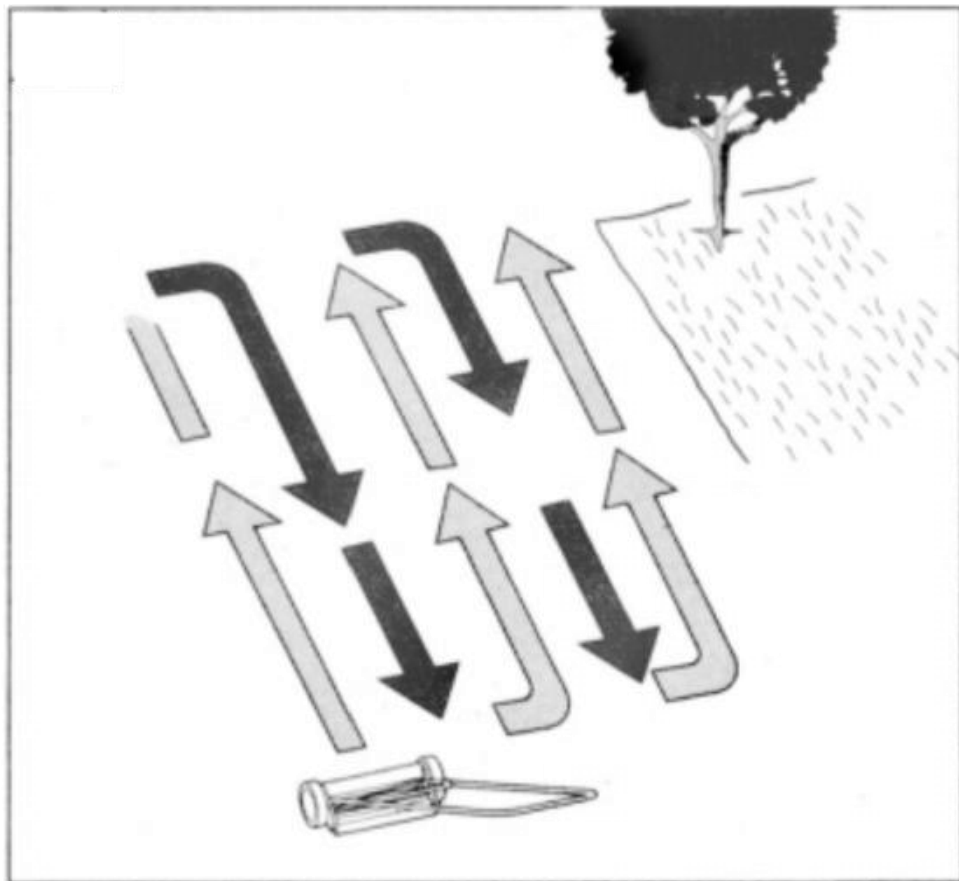

ENTRETIEN

Pour garantir un fonctionnement fiable et durable, effectuez régulièrement les opérations d'entretien suivantes : vérifiez régulièrement l'absence de défauts évidents tels que des lames desserrées, délogées ou endommagées, des fixations desserrées et des composants usés ou endommagés. Vérifiez que les capots et les protections sont en bon état et correctement installés. Effectuez les opérations d'entretien ou les réparations nécessaires avant utilisation.

STOCKAGE

Nettoyez soigneusement l'extérieur de la tondeuse à l'aide d'une brosse douce et d'un chiffon. N'utilisez ni eau, ni solvant, ni produit de polissage. Retirez toute l'herbe et les débris. Couchez la tondeuse et nettoyez la zone de coupe. Si l'herbe coupée est compactée au niveau de la lame, retirez-la avec un outil en bois ou en plastique. Rangez la tondeuse dans un endroit sûr et sec, hors de portée des enfants. Ne posez aucun objet sur la tondeuse.

PRODUCT PARAMETER

Modèle	HS-GT1601B
Largeur de coupe	14 pouces / 350 mm
Plage de hauteur de tonte	0,6 à 1,75 pouce/15 à 45 mm

Modèle	HS-GT1601D
Largeur de coupe	16 pouces / 400 mm
Plage de hauteur de tonte	0,6 à 1,75 pouce/15 à 45 mm

Cette tondeuse à gazon poussée a une hauteur de lame réglable de 0,6 à 1,75 po. Capable de couper de l'herbe jusqu'à 4 po de hauteur, moins efficace sur les herbes plus hautes.

Fabricant : Shanghaimuxinmuyeyouxiangongsi

Adresse : Shuangchenglu 803nong11hao1602A-1609shi, baoshanqu, Shanghai 200 000 CN.

Importé en Australie : SIHAO PTY LTD. 1 ROKEVA STREET, ASTWOOD NSW 2122 Australie

Importé aux États-Unis : Sanven Technology Ltd. Suite 250, 9166 Anaheim

Lieu, Rancho Cucamonga, CA 91730

UK	REP
-----------	------------

YH CONSULTING LIMITED. C/O YH Consulting
Limited Office 147, Centurion House, London
Road, Staines-upon-Thames, Surrey, TW18 4AX

EC	REP
-----------	------------

E-CrossStu GmbH
Mainzer Landstr.69,
60329 Frankfurt am Main.



Assistance technique et certificat de garantie électronique
www.vevor.com/support

VEVOR

Affordable. Reliable. Home Improvement.

DUWROL GRASMAAIER

MODEL: HS-GT1601B / HS-GT1601D

Technische ondersteuning en e-garantiecertificaat

www.vevor.com/support

VEVOR

Affordable. Reliable. Home Improvement.

PUSH REEL LAWN
MOWER

MODEL: HS-GT1601B / HS-GT1601D



Dit is de originele handleiding. Lees alle instructies zorgvuldig door voordat u het product gebruikt. VEVOR behoudt zich het recht voor om de gebruiksaanwijzing duidelijk te interpreteren. Het uiterlijk van het product is afhankelijk van het product dat u hebt ontvangen. Neemt u het ons niet kwalijk dat we u niet meer op de hoogte stellen van eventuele technologische of software-updates voor ons product.

SAFETY INSTRUCTIONS

WAARSCHUWING:

Lees dit materiaal voordat u dit product gebruikt. Het niet naleven hiervan kan ernstig letsel tot gevolg hebben.

Voorzorgsmaatregelen voor montage

1. Monteer uitsluitend volgens deze instructies. Onjuiste montage kan gevaarlijk zijn.
2. Draag tijdens de montage een ANSI-goedgekeurde veiligheidsbril en stevige werkhandschoenen.
3. Houd de verzamelplaats schoon en goed verlicht.
4. Houd omstanders tijdens de montage uit de buurt.
5. Kom niet in actie als u moe bent of onder invloed van alcohol, drugs of medicijnen.
6. De producteigenschappen gelden uitsluitend voor volledig en correct gemonteerde producten.
7. duwrolmaaier veilig kan dragen
8. Raadpleeg voor meer informatie over de onderdelen die op de volgende pagina's worden vermeld het montageschema in deze handleiding. Pak alle onderdelen uit en scheid ze van elkaar op een schone werkplek.

Gebruik voorzorgsmaatregelen

1. NIET OP DIT ONDERDEEL ZITTEN OF STAAN.
2. Dit product is geen speelgoed. Laat kinderen niet met of in de buurt van dit artikel spelen.
3. Niet overschrijden aangegeven gewichtscapaciteiten.
4. Alleen gebruiken zoals bedoeld.
5. Controleer het product voor elk gebruik. Niet gebruiken als er onderdelen loszitten of beschadigd zijn.

BEWAAR DEZE HANDLEIDING

PARTS LIST



Net bag x1



Push Reel Lawn Mower x1



Handle bottom bars x1



Handle top with Foam Grip x1



Side bars x2

ASSEMBLY STEP



Verwijder de plastic knoppen en schroeven van de zijbalken en leg ze apart voor later gebruik.

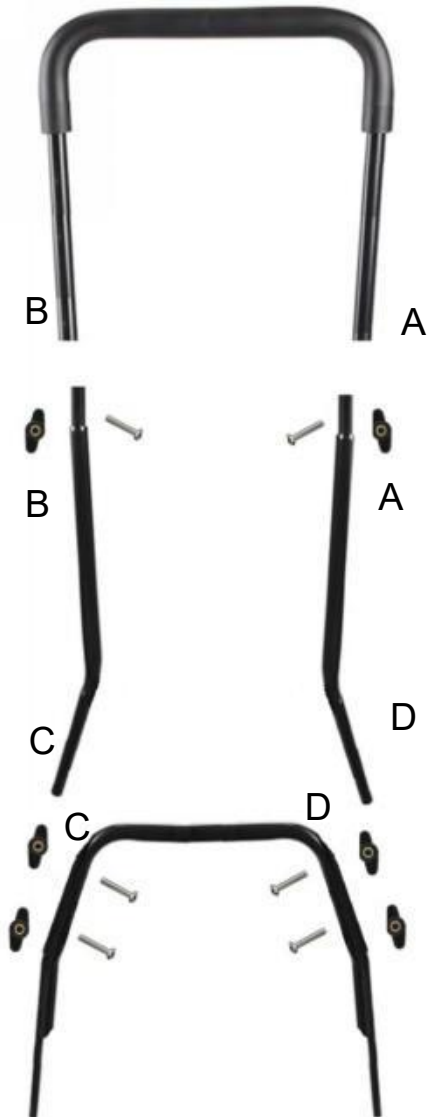

Montage-instructies :

1. Bevestig de bovenkant van de handgreep met schuimrubberen grip aan de zijstangen met behulp van de meegeleverde knoppen en bouten op de aangegeven punten A en B.
2. Bevestig de onderste stang van de handgreep (aangegeven met punten C en D aan de onderkant) aan de grasmaaier.
3. Bevestig de zijstangen aan de onderste stuurstangen met de

meegeleverde knoppen, bouten en ringen op de aangegeven punten D en C.



Monteer de onderste stangen van de handgreep op de duwmaaier.



Bevestig de netzak aan de duwmaaier.

VEILIGHEIDSMATREGELEN

Gebruik de grasmaaier nooit als er mensen, vooral kinderen of huisdieren, in de buurt zijn. Altijd lopen, nooit rennen.

Gebruik de grasmaaier niet op blote voeten of met open sandalen.

Controleer grondig het gebied waar u de grasmaaier gaat gebruiken en verwijder alle voorwerpen die door de machine weggeslingerd kunnen worden.

Zorg altijd voor een stabiele ondergrond op hellingen. Maai geen extreem steile hellingen. Zorg ervoor dat alle moeren, bouten en schroeven goed vastgedraaid zijn.

Zorg er altijd voor dat de apparatuur veilig werkt.

Vervang versleten of beschadigde onderdelen onmiddellijk.

Houd uw handen en voeten uit de buurt van de draaiende messen.

Wees voorzichtig bij het afstellen van de messen.

MAAIHOOGTE INSTELLEN

Draai de knoppen aan weerszijden van de rol A los en stel beide

zijden gelijkmatig in C in de richting van de pijl om de gewenste maaihoogte te verkrijgen. Draai de knoppen A weer vast .

HET MES AFSTELLEN

Het maaimes D moet worden afgesteld als het gras niet netjes en gelijkmatig wordt gemaaid. Plaats een stuk papier tussen de cilinder B en het vaste mes D. Draai beide afstelmoeren C beetje bij beetje met de klok mee totdat de maaicilinder B het papier gelijkmatig over de gehele lengte van het mes D afsnijdt .

Let op: de messen werken als een schaar.

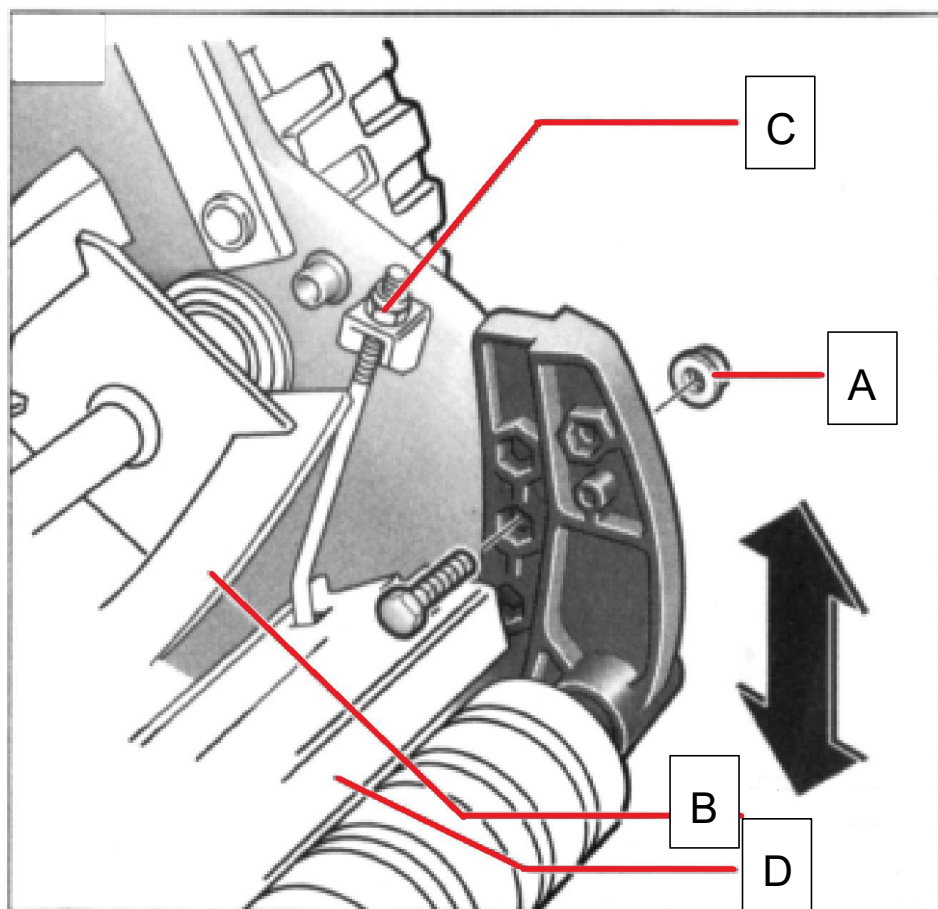

MAAIEN

Voor het beste resultaat plaatst u de grasmaaier aan de rand van het gazon en maait u vooruit. Draai vervolgens aan het einde van elke baan om en maai in de tegenovergestelde richting, waarbij u de eerder gemaaide strook iets overlapt.

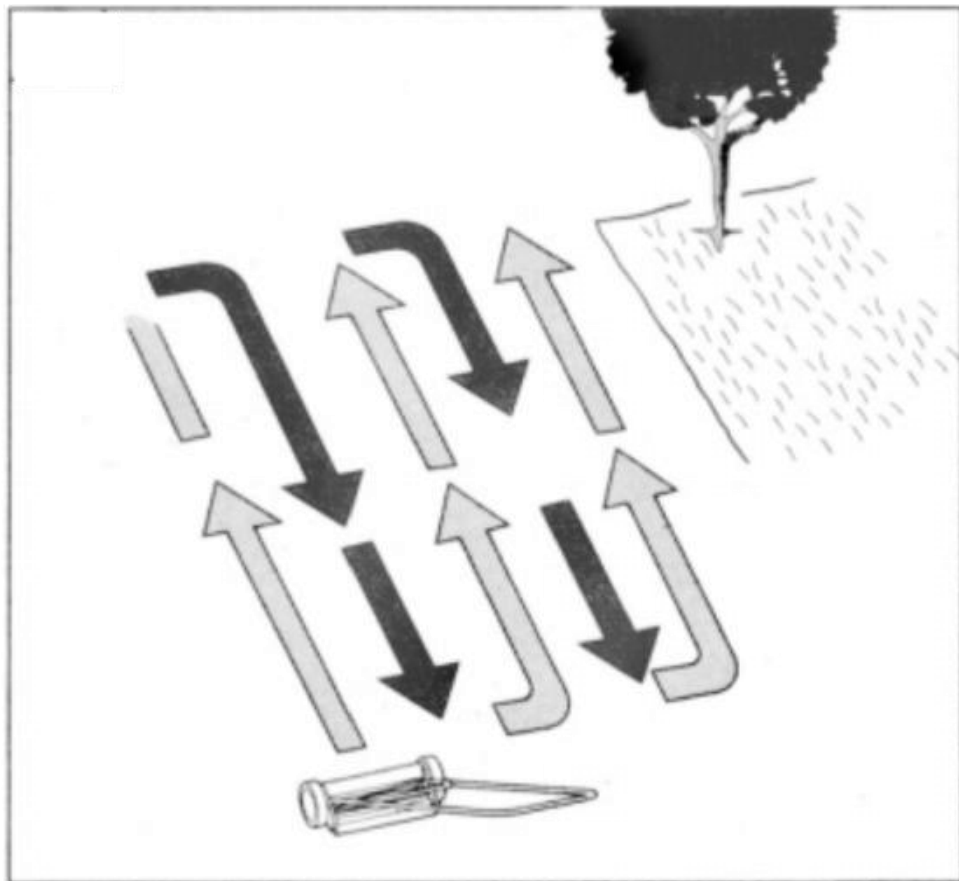

ONDERHOUD

Voer regelmatig het volgende onderhoud uit om een lange en betrouwbare werking te garanderen: Controleer regelmatig op duidelijke defecten zoals losse, losgeraakte of beschadigde messen, losse fittingen en versleten of beschadigde onderdelen. Controleer of afdekkingen en beschermkappen onbeschadigd en correct gemonteerd zijn. Voer het nodige onderhoud of reparaties uit vóór gebruik.

OPSLAG

Reinig de buitenkant van de machine grondig met een zachte borstel en doek. Gebruik geen water, oplosmiddelen of poetsmiddelen. Verwijder al het gras en vuil. Leg de machine op zijn kant en reinig het maaigedeelte. Als er grasresten in het maaigedeelte vastzitten, verwijder deze dan met een houten of plastic voorwerp. Berg de grasmaaier op een veilige en droge plaats op, buiten bereik van kinderen. Plaats geen andere voorwerpen op de machine.

PRODUCT PARAMETER

Model	HS-GT1601B
Snijbreedte	14 inch / 350 mm
Maaihoogtebereik	0,6~1,75 inch/15~45 mm

Model	HS-GT1601D
Snijbreedte	16 inch / 400 mm
Maaihoogtebereik	0,6~1,75 inch/15~45 mm

Deze duwmaaier heeft een verstelbare meshoogte van 0,6 ”-1,75”. Geschikt voor het maaien van gras tot 4 inch hoog en is minder effectief op langer gras.

Fabrikant: Shanghaimuxinmuyeyouxiangongsi

Adres: Shuangchenglu 803nong11hao1602A-1609shi, baoshanqu, shanghai 200000 CN.

Geïmporteerd naar AUS: SIHAO PTY LTD. 1 ROKEVA
STREETEASTWOOD

NSW 2122 Australië

Geïmporteerd naar de VS: Sanven Technology Ltd. Suite 250, 9166
Anaheim

Plaats, Rancho Cucamonga, CA 91730

UK	REP
-----------	------------

YH CONSULTING LIMITED. C/O YH Consulting
Limited Office 147, Centurion House, London
Road, Staines-upon-Thames, Surrey, TW18 4AX

EC	REP
-----------	------------

E-CrossStu GmbH
Mainzer Landstr.69,
60329 Frankfurt am Main.



Technische ondersteuning en e-garantiecertificaat
www.vevor.com/support

VEVOR

Affordable. Reliable. Home Improvement.

PUSH REEL GRÄSKLIPPARE

MODELL: HS-GT1601B / HS-GT1601D

Teknisk support och e-garanticertifikat
www.vevor.com/support

VEVOR

Affordable. Reliable. Home Improvement.

PUSH REEL LAWN
MOWER

MODELL: HS-GT1601B / HS-GT1601D



Detta är den ursprungliga instruktionen, läs alla instruktioner noggrant innan du använder den. VEVOR reserverar sig för en tydlig tolkning av vår användarmanual. Utseendet på produkten är beroende av den produkt du fått. Ursäkta oss att vi inte kommer att informera dig igen om det finns någon teknik eller mjukvaruuppdateringar på vår produkt.

SAFETY INSTRUCTIONS

WARNING:

Läs detta material innan du använder denna produkt. Underlåtenhet att göra det kan resultera i allvarliga skador.

Försiktighetsåtgärder vid montering

1. Montera endast enligt dessa instruktioner. Felaktig montering kan skapa faror.
2. Använd ANSI-godkända skyddsglasögon och kraftiga arbetshandskar vid montering.
3. Håll monteringsområdet rent och väl upplyst.
4. Håll åskådare borta från området under monteringen.
5. Sätt dig inte ihop om du är trött eller påverkad av alkohol, droger eller medicin.
6. Produktens egenskaper gäller endast för korrekt och färdigmonterade produkter.
7. Montera på en plan, jämn, hård och slät yta som säkert kan stödja Push Reel gräsklipparen
8. För ytterligare information om delarna som listas på följande sidor, se monteringsdiagrammet i denna manual. Packa upp och separera alla delar på ett rent arbetsområde.

Använd försiktighetsåtgärder

1. SIT ELLER STÅ INTE PÅ DETTA FÖREMÅL.
2. Denna produkt är inte en leksak. Låt inte barn leka med eller nära detta föremål.
3. Överskrid inte specificerat viktkapacitet.
4. Använd endast som avsett.
5. Inspektera före varje användning; Använd inte om delar är lösa eller skadade.

SPARA DENNA MANUAL

PARTS LIST



Net bag x1



Push Reel Lawn Mower x1



Handle bottom bars x1



Handle top with Foam Grip x1



Side bars x2

ASSEMBLY STEP



Ta bort plastknopparna och skruvarna från sidostängerna och ställ dem åt sidan för senare användning.

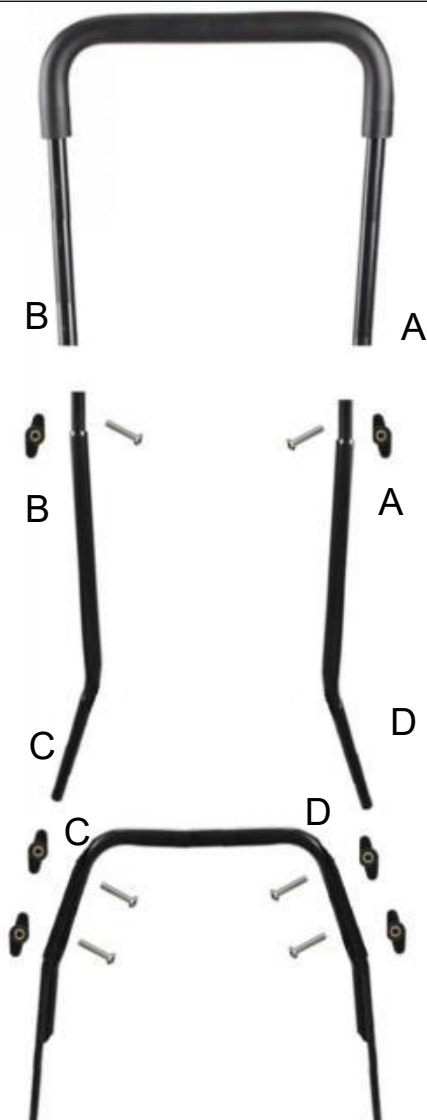

Monteringsanvisningar :

1. Fäst handtagsöverdelen med skumgrepp på sidostängerna med hjälp av de medföljande knopparna, bultarna vid märkta punkterna A och B.
2. Fäst handtagets bottenstång (märkta punkterna C och D längst ner i klipparen).
3. Fäst sidostängerna på handtagets bottenstänger med hjälp av de medföljande knopparna, bultarna och brickorna vid märkta punkterna D

och C.



Montera handtagets bottenstänger med Push Reel gräsklipparen.



Montera nätpåsen på Push Reel gräsklipparen.

SÄKERHETSÅTGÄRDER

Använd aldrig gräsklipparen när människor, särskilt barn eller husdjur, finns i närheten. Gå alltid aldrig spring.

Använd inte gräsklipparen när du är barfota eller bär öppna sandaler.

Inspektera noggrant området där gräsklipparen ska användas och ta bort alla föremål som kan kastas ut av maskinen.

Var alltid säker på din fot i sluttningar. Klipp inte alltför branta sluttningar. Håll alla muttrar, bultar och skruvar åtdragna.

Se alltid till att utrustningen är i ett säkert arbetsskick.

Byt ut slitna eller skadade delar omedelbart.

Håll händer och fötter borta från de roterande knivarna.

Var försiktig när du justerar bladen.

JUSTERING AV KLIPPHÖJD

Lossa på knopparna på vardera sidan av rullen A och justera båda sidor lika C , i pilens riktning, för att erhålla önskad klipphöjd. Dra åt knopparna A .

JUSTERING AV BLADET

Klippbladet D bör justeras om gräset inte klipps rent och jämnt. Sätt in ett papper mellan cylindern B och det fasta bladet D . Vrid båda justermuttrarna C medurs lite i taget tills klippcylindern B skär papperet jämnt över hela bladets längd D .

Obs: Bladen fungerar som en sax.

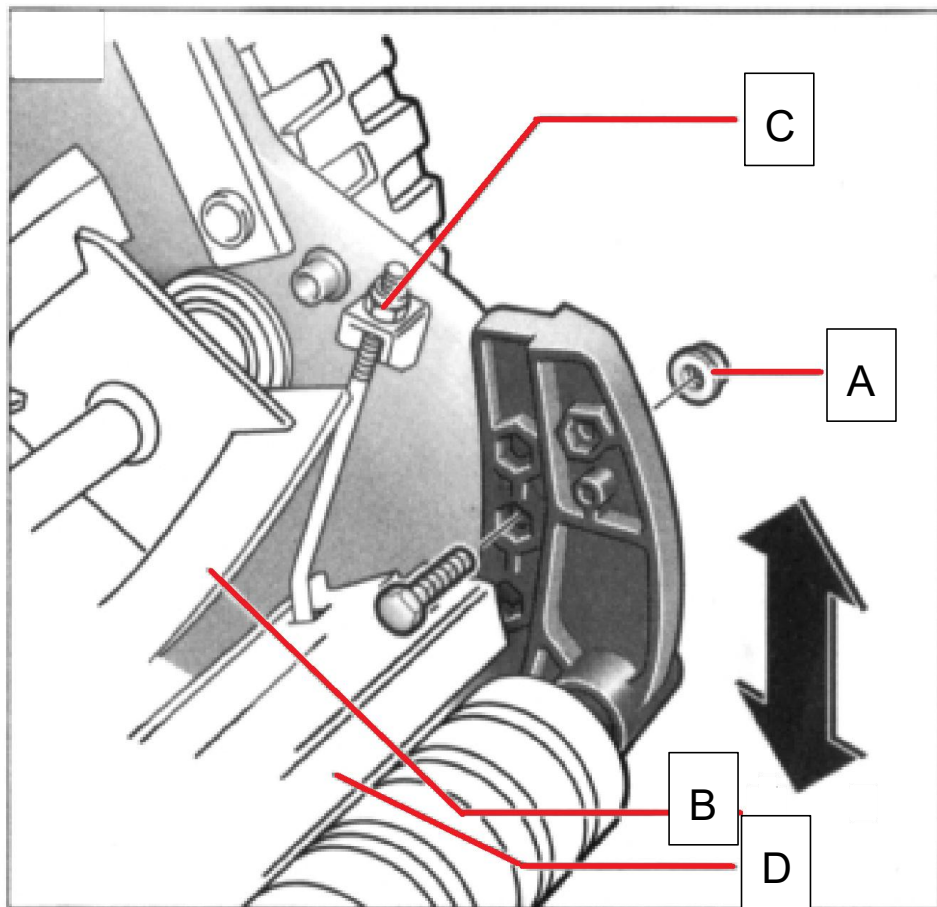

KLÄPPNING

För bästa resultat placerar du gräsklipparen på kanten av gräsmattan och klipper i riktning framåt. Vänd sedan i slutet av varje körning och klipp i motsatt riktning, något överlappande den tidigare klippta remsan.

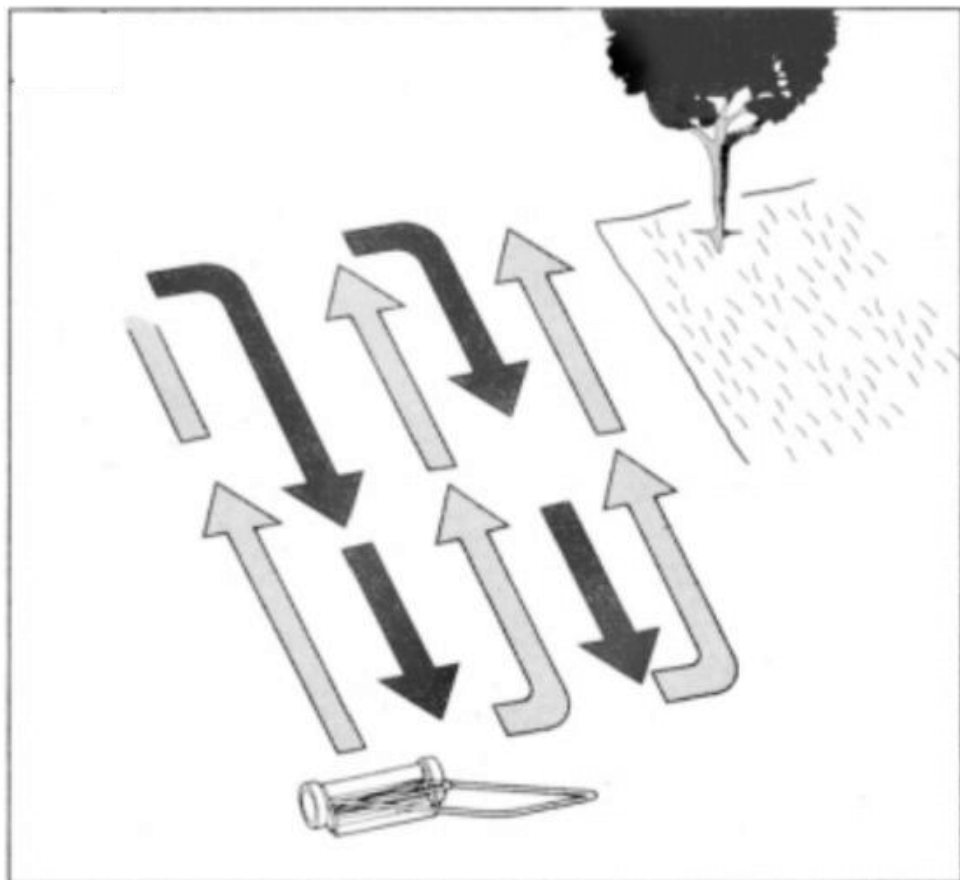

UNDERHÅLL

För att säkerställa lång och tillförlitlig service, utför följande underhåll regelbundet: Kontrollera regelbundet efter uppenbara defekter såsom lösa, lossnade eller skadade blad, lösa beslag och slitna eller skadade komponenter. Kontrollera att kåpor och skydd är oskadade

och korrekt monterade. Utför nödvändigt underhåll eller reparationer före användning.

LAGRING

Rengör maskinens utsida noggrant med en mjuk borste och trasa. Använd inte vatten, lösningsmedel eller polish. Ta bort allt gräs och skräp. Vänd maskinen på sidan och rengör bladområdet. Om gräsklipppet är packat i knivområdet, ta bort det med ett trä- eller plastredskap. Förvara gräsklipparen på en säker och torr plats utom räckhåll för barn. Placera inte andra föremål ovanpå maskinen.

PRODUCT PARAMETER

Modell	HS-GT1601B
Klippbredd	14 tum /350 mm
Klipphöjdsområde	0,6~1,75 tum/15~45 mm

Modell	HS-GT1601D
Klippbredd	16 tum /400 mm
Klipphöjdsområde	0,6~1,75 tum/15~45 mm

Denna skjutgräsklippare har en justerbar bladhöjd på 0,6 ”-1,75” . Kan klippa gräs upp till 4 tum högt och är mindre effektiv på högre gräs.

Tillverkare: Shanghaimuxinmuyeyouxiangongsi

Adress: Shuangchenglu 803nong11hao1602A-1609shi, baoshanqu, shanghai 200 000 CN.

Importerad till AUS: SIHAO PTY LTD. 1 ROKEVA STREETEASTWOOD NSW 2122 Australien

Importerad till USA: Sanven Technology Ltd. Suite 250, 9166 Anaheim Place, Rancho Cucamonga, CA 91730

UK	REP
-----------	------------

YH CONSULTING LIMITED. C/O YH Consulting Limited Office 147, Centurion House, London Road, Staines-upon-Thames, Surrey, TW18 4AX

EC	REP
-----------	------------

E-CrossStu GmbH
Mainzer Landstr.69,
60329 Frankfurt am Main.



Teknisk support och e-garanticertifikat
www.vevor.com/support

VEVOR

Affordable. Reliable. Home Improvement.

CORTADORA DE CÉSPED DE CARRETE DE EMPUJE

MODELO: HS-GT1601B / HS-GT1601D

Soporte técnico y certificado de garantía electrónica

www.vevor.com/support

VEVOR

Affordable. Reliable. Home Improvement.

PUSH REEL LAWN
MOWER

MODELO: HS-GT1601B / HS-GT1601D



Estas son las instrucciones originales; lea atentamente todas las instrucciones del manual antes de utilizarlo. VEVOR se reserva el derecho de interpretar su manual de usuario. La apariencia del producto dependerá del producto que haya recibido. Le rogamos que nos disculpe si no le informamos de nuevo si hay actualizaciones tecnológicas o de software en nuestro producto.

SAFETY INSTRUCTIONS

ADVERTENCIA:

Lea este material antes de usar este producto. De lo contrario, podría sufrir lesiones graves.

Precauciones de montaje

1. Ensamble únicamente según estas instrucciones. Un montaje incorrecto puede causar riesgos.
2. Use gafas de seguridad aprobadas por ANSI y guantes de trabajo resistentes durante el montaje.
3. Mantenga el área de reunión limpia y bien iluminada.
4. Mantenga a los transeúntes fuera del área durante el montaje.
5. No realice el montaje si está cansado o bajo la influencia del alcohol, drogas o medicamentos.
6. Las capacidades del producto se aplican únicamente a productos ensamblados correcta y completamente.
7. Ensamble sobre una superficie plana, nivelada, dura y lisa capaz de soportar de manera segura el cortacésped de empuje.
8. Para obtener más información sobre las piezas que se enumeran en las siguientes páginas, consulte el diagrama de montaje de este manual. Desembale y separe todas las piezas en un área de trabajo limpia.

Precauciones de uso

1. NO SE SIENTA NI SE PARE SOBRE ESTE ARTÍCULO.
2. Este producto no es un juguete. No permita que los niños jueguen con él ni lo acerquen.
3. No exceda lo especificado capacidades de peso.
4. Úselo únicamente según lo previsto.
5. Inspeccione antes de cada uso; no lo utilice si las piezas están sueltas o dañadas.

GUARDE ESTE MANUAL

PARTS LIST



Net bag x1



Push Reel Lawn Mower x1



Handle bottom bars x1



Handle top with Foam Grip x1



Side bars x2

ASSEMBLY STEP



Retire las perillas y tornillos de plástico de las barras laterales y déjelos a un lado para usarlos más adelante.

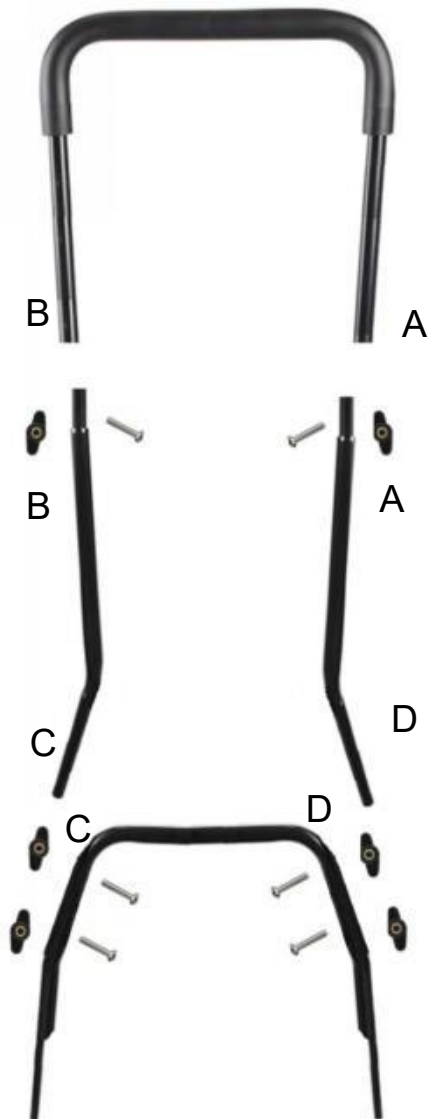

Instrucciones de montaje :

1. Fije la parte superior del mango con agarre de espuma a las barras laterales usando las perillas y pernos provistos en los puntos etiquetados A y B.
2. Coloque la barra inferior del mango (etiquetada como puntos C y D en la parte inferior) en la cortadora de césped.
3. Fije las barras laterales a las barras inferiores del mango usando las

perillas, pernos y arandelas provistos en los puntos etiquetados D y C.



Ensamble las barras inferiores del mango con el cortacésped de empuje

con carrete.



Coloque la bolsa de red en el cortacésped de empuje con carrete.

PRECAUCIONES DE SEGURIDAD

Nunca use la cortadora de césped cerca de personas, especialmente niños o mascotas. Camine siempre, nunca corra.

No opere la cortadora de césped descalzo o con sandalias abiertas.

Inspeccione minuciosamente el área donde se utilizará la cortadora de césped y retire todos los objetos que puedan ser arrojados por la máquina.

Asegúrese siempre de pisar con firmeza en pendientes. No corte el césped en pendientes demasiado pronunciadas. Mantenga todas las tuercas, pernos y tornillos bien apretados.

Asegúrese siempre de que el equipo esté en condiciones seguras de funcionamiento.

Reemplace inmediatamente las piezas desgastadas o dañadas.

Mantenga las manos y los pies alejados de las cuchillas giratorias.

Tenga cuidado al ajustar las cuchillas.

AJUSTE DE LA ALTURA DE CORTE:

Afloje las perillas a ambos lados del rodillo A y ajuste ambos lados por igual C , en la dirección de la flecha, para obtener la altura de corte deseada. Apriete las perillas A.

AJUSTE DE LA HOJA

Si el césped no se corta de forma limpia y uniforme, debe ajustarse la cuchilla de corte D. Inserte un trozo de papel entre el cilindro B y la cuchilla fija D. Gire las dos tuercas de ajuste C en sentido horario, poco a poco, hasta que el cilindro de corte B corte el papel uniformemente a lo largo de toda la cuchilla D.

Nota: Las hojas actúan como un par de tijeras.

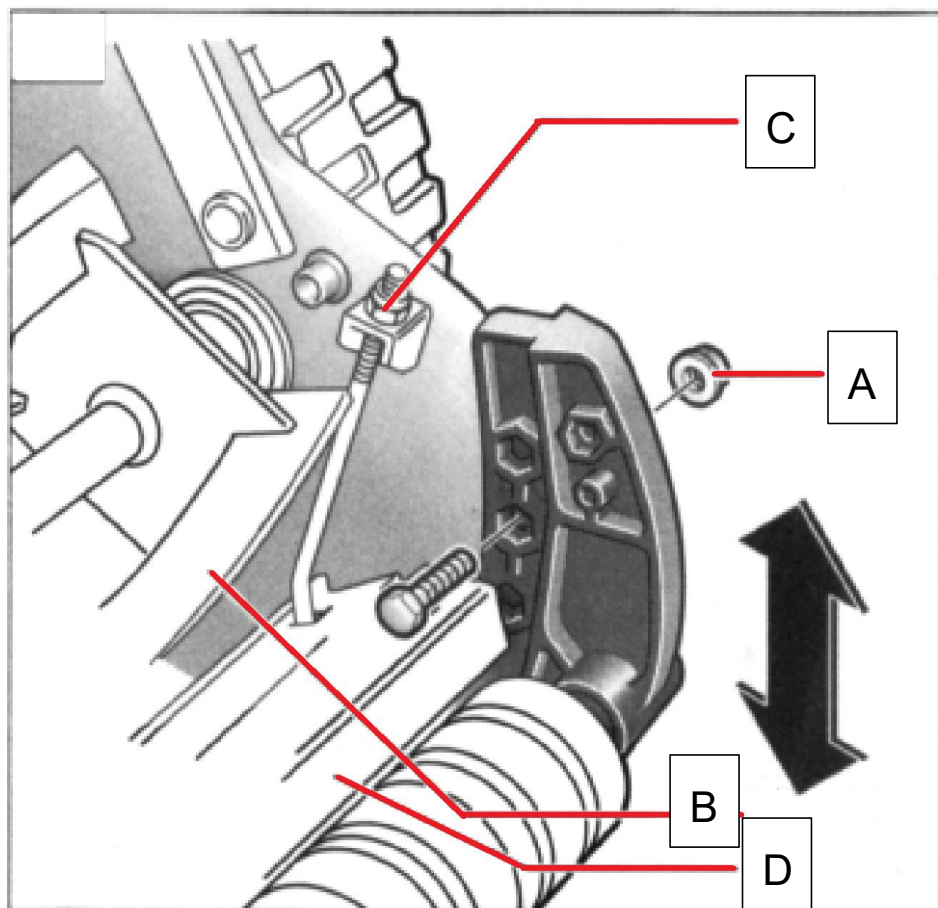

SIEGA

Para obtener mejores resultados, coloque la cortadora de césped en el borde del césped y corte hacia adelante. Luego, gire al final de cada pasada y corte en la dirección opuesta, superponiendo ligeramente la franja previamente cortada.

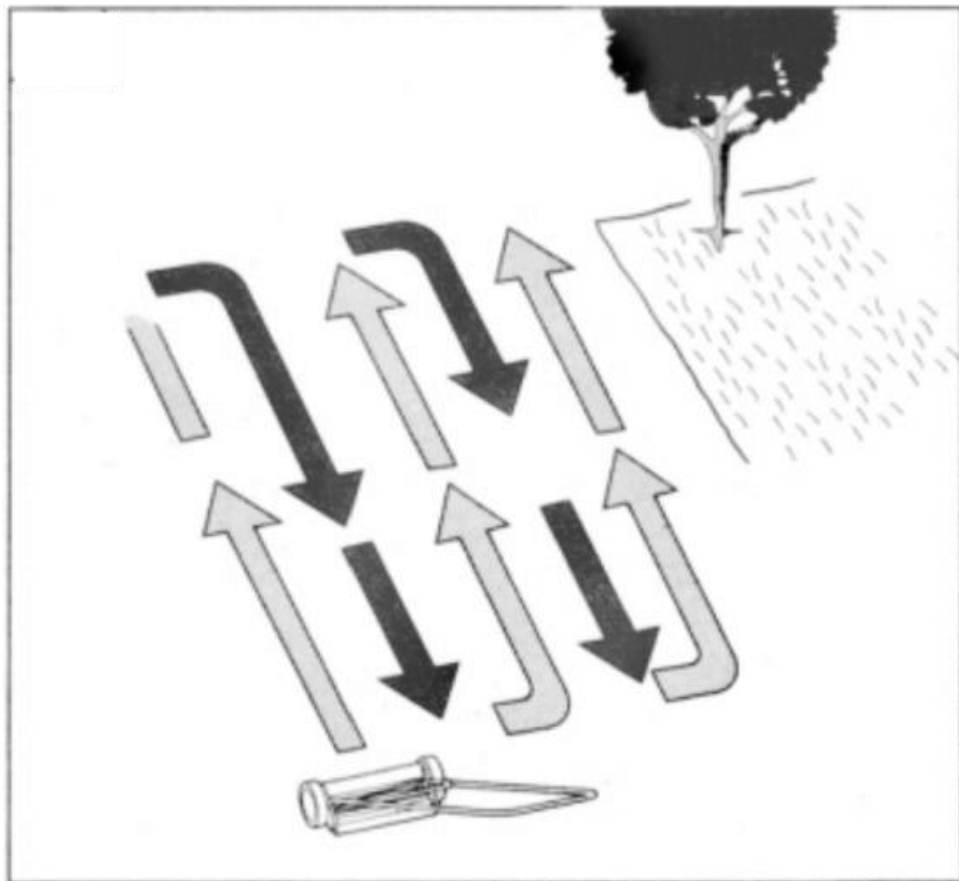

MANTENIMIENTO

Para garantizar un servicio prolongado y confiable, realice el siguiente mantenimiento regularmente: Revise periódicamente si hay defectos evidentes, como cuchillas sueltas, desprendidas o dañadas, accesorios sueltos y componentes desgastados o dañados. Compruebe que las cubiertas y protectores estén intactos y correctamente instalados. Realice el mantenimiento o las reparaciones necesarias antes de usar.

ALMACENAMIENTO

Limpie a fondo el exterior de la máquina con un cepillo suave y un paño. No utilice agua, disolventes ni pulimentos. Retire toda la hierba y los residuos. Coloque la máquina de lado y limpie la zona de las cuchillas. Si la hierba cortada se compacta en la zona de las cuchillas, retírela con una herramienta de madera o plástico. Guarde la cortadora de césped en un lugar seguro y seco, fuera del alcance de los niños. No coloque otros objetos sobre la máquina.

PRODUCT PARAMETER

Modelo	HS-GT1601B
Ancho de corte	14 pulgadas /350 mm
Rango de altura de corte	0,6~1,75 pulgadas/15~45 mm

Modelo	HS-GT1601D
Ancho de corte	16 pulgadas /400 mm
Rango de altura de corte	0,6~1,75 pulgadas/15~45 mm

Esta cortadora de césped de empuje tiene una altura de cuchilla ajustable de 0.6 "-1,75". Capaz de cortar césped de hasta 4 pulgadas de alto y es Menos eficaz en césped más alto.

Fabricante: Shanghaimuxinmuyeyouxiangongsi

Dirección: Shuangchenglu 803nong11hao1602A-1609shi, baoshanqu, Shanghái 200000 CN.

Importado a AUS: SIHAO PTY LTD. 1 ROKEVA STREET, EASTWOOD NSW 2122 Australia

Importado a EE. UU.: Sanven Technology Ltd. Suite 250, 9166 Anaheim Lugar, Rancho Cucamonga, CA 91730

UK	REP
-----------	------------

YH CONSULTING LIMITED. C/O YH Consulting Limited Office 147, Centurion House, London Road, Staines-upon-Thames, Surrey, TW18 4AX

EC	REP
-----------	------------

E-CrossStu GmbH
Mainzer Landstr.69,
60329 Frankfurt am Main.



Soporte técnico y certificado de garantía electrónica
www.vevor.com/support

VEVOR

Affordable. Reliable. Home Improvement.

TOSAERBA A SPINTA

MODELLO: HS-GT1601B / HS-GT1601D

Supporto tecnico e certificato di garanzia elettronica

www.vevor.com/support

VEVOR

Affordable. Reliable. Home Improvement.

**PUSH REEL LAWN
MOWER**

MODELLO: HS-GT1601B / HS-GT1601D



Queste sono le istruzioni originali, si prega di leggere attentamente tutte le istruzioni del manuale prima di utilizzare il prodotto. VEVOR si riserva la piena interpretazione del manuale utente. L'aspetto del prodotto dipenderà dal prodotto ricevuto. Vi preghiamo di non informarvi ulteriormente in caso di aggiornamenti tecnologici o software relativi al nostro prodotto.

SAFETY INSTRUCTIONS

AVVERTIMENTO:

Leggere attentamente questo materiale prima di utilizzare il prodotto. La mancata osservanza di queste istruzioni può causare gravi lesioni.

Precauzioni di montaggio

1. Montare solo seguendo queste istruzioni. Un montaggio improprio può comportare pericoli.
2. Durante il montaggio, indossare occhiali di sicurezza omologati ANSI e guanti da lavoro resistenti.
3. Mantenere l'area di riunione pulita e ben illuminata.
4. Tenere gli astanti fuori dall'area durante l'assemblea.
5. Non partecipare se si è stanchi o sotto l'effetto di alcol, droghe o medicinali.
6. Le capacità del prodotto si applicano solo ai prodotti correttamente e completamente assemblati.
7. Montare su una superficie piana, livellata, dura e liscia in grado di sostenere in modo sicuro il tosaerba a spinta
8. Per ulteriori informazioni sui componenti elencati nelle pagine seguenti, fare riferimento allo schema di montaggio di questo manuale.
Disimballare e separare tutti i componenti in un'area di lavoro pulita.

Usare precauzioni

1. NON SEDERSI O STARE IN PIEDI SU QUESTO OGGETTO.
2. Questo prodotto non è un giocattolo. Non permettere ai bambini di giocare con questo articolo o nelle sue vicinanze.
3. Non superare il limite specificato capacità di peso.
4. Da utilizzare solo come previsto.
5. Controllare prima di ogni utilizzo; non utilizzare se alcune parti risultano allentate o danneggiate.

CONSERVARE QUESTO MANUALE

PARTS LIST



Net bag x1



Push Reel Lawn Mower x1



Handle bottom bars x1



Handle top with Foam Grip x1



Side bars x2

ASSEMBLY STEP



Rimuovere le manopole e le viti in plastica dalle barre laterali e metterle da parte per un utilizzo successivo.

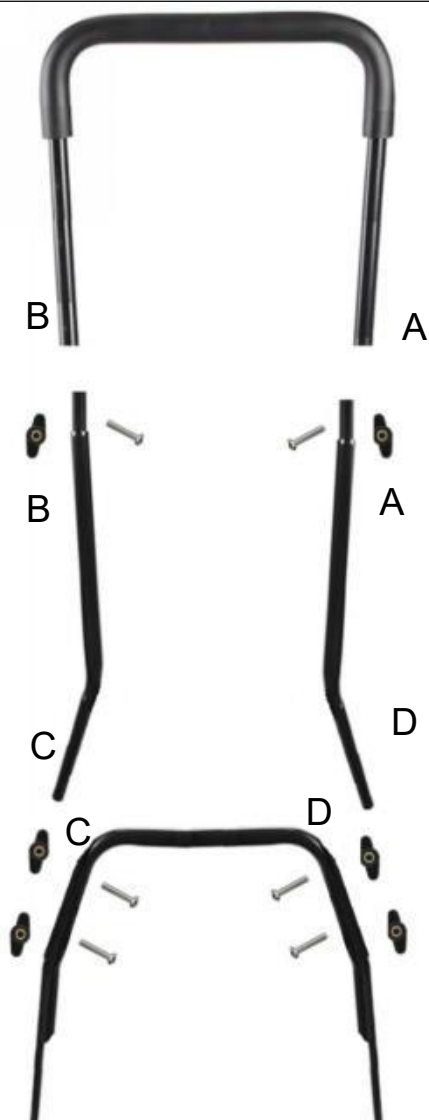

Istruzioni di montaggio :

1. Fissare la parte superiore della maniglia con impugnatura in schiuma alle barre laterali utilizzando le manopole e i bulloni in dotazione nei punti etichettati A e B.
2. Fissare la barra inferiore della maniglia (contrassegnata con i punti C e D nella parte inferiore) al tosaerba.
3. Fissare le barre laterali alle barre inferiori del manubrio utilizzando le

manopole, i bulloni e le rondelle in dotazione nei punti etichettati D e C.



Montare le barre inferiori della maniglia con il tosaerba a spinta.



Montare il sacco a rete sul tosaerba a spinta.

PRECAUZIONI DI SICUREZZA

Non usare mai il tosaerba in presenza di persone, soprattutto bambini o animali domestici, nelle vicinanze. Camminare sempre, mai correre.

Non utilizzare il tosaerba a piedi nudi o indossando sandali aperti.

Ispezionare accuratamente l'area in cui verrà utilizzato il tosaerba e rimuovere tutti gli oggetti che potrebbero essere scagliati dalla macchina.

Assicurarsi sempre di avere un appoggio sicuro sui pendii. Non tagliare l'erba su pendii eccessivamente ripidi. Mantenere tutti i dadi, i bulloni e le viti ben serrati.

Assicurarsi sempre che l'attrezzatura sia in condizioni di funzionamento sicure.

Sostituire immediatamente le parti usurate o danneggiate.

Tenere mani e piedi lontani dalle lame rotanti.

Prestare attenzione durante la regolazione delle lame.

REGOLAZIONE DELL'ALTEZZA DI TAGLIO

Allentare le manopole su entrambi i lati del rullo A e regolare

entrambi i lati C in modo uniforme , nella direzione della freccia, per ottenere l'altezza di taglio desiderata. Serrare le manopole A.

REGOLAZIONE DELLA LAMA

La lama di taglio D deve essere regolata se l'erba non viene tagliata in modo netto e uniforme. Inserire un pezzo di carta tra il cilindro B e la lama fissa D. Ruotare entrambi i dadi di regolazione C in senso orario un po' alla volta finché il cilindro di taglio B non taglia la carta in modo uniforme su tutta la lunghezza della lama D.

Nota: le lame agiscono come un paio di forbici.

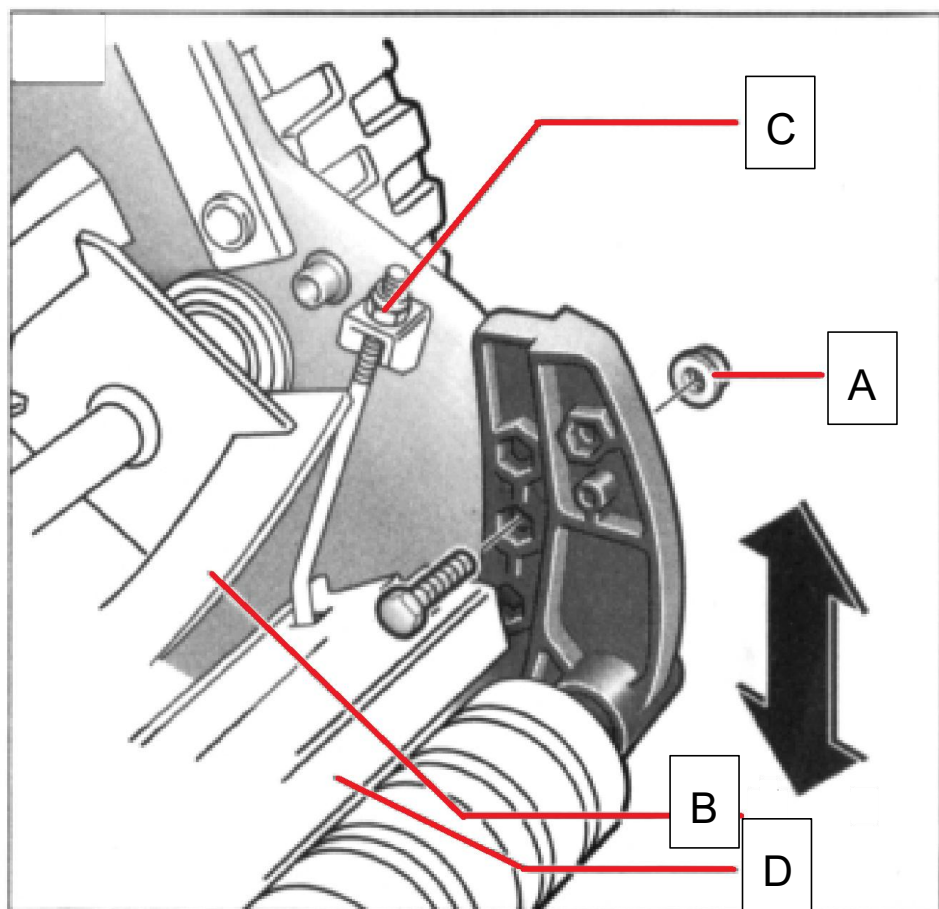

FALCIATURA

Per risultati ottimali, posizionare il tosaerba sul bordo del prato e procedere in avanti. Quindi, girare alla fine di ogni passata e procedere nella direzione opposta, sovrapponendo leggermente la striscia tagliata in precedenza.

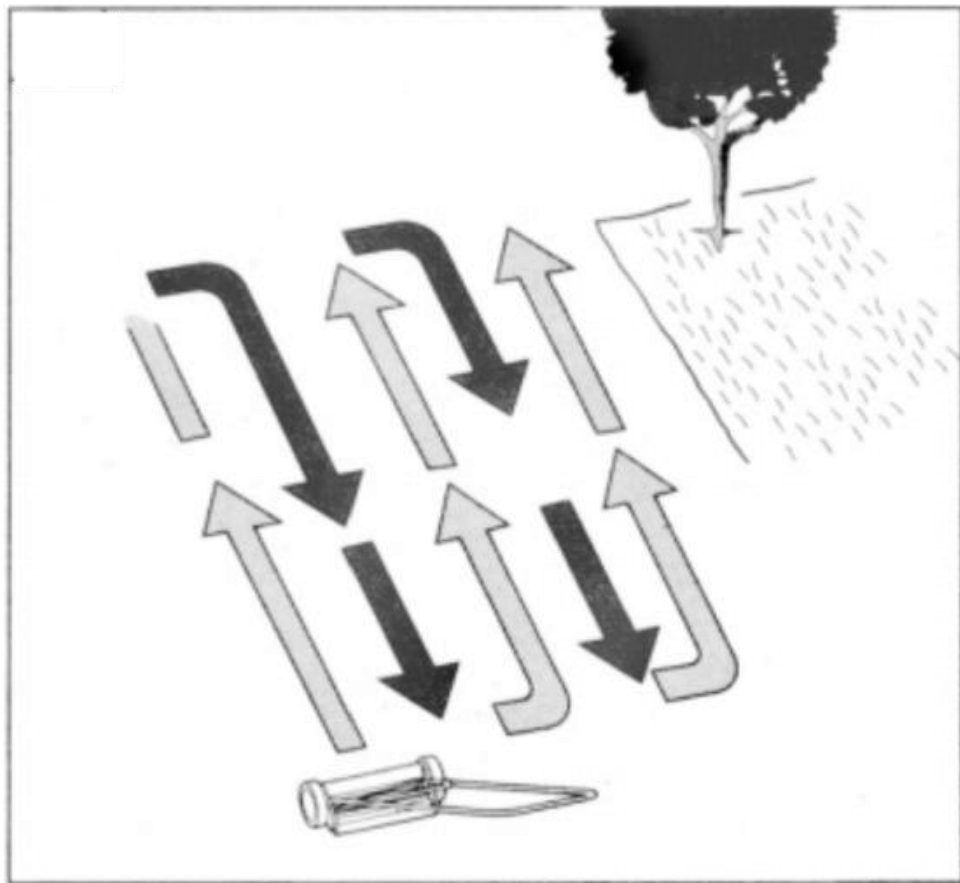

MANUTENZIONE

Per garantire un servizio duraturo e affidabile, eseguire regolarmente la seguente manutenzione: controllare regolarmente la presenza di difetti evidenti come lame allentate, dislocate o danneggiate, raccordi allentati e componenti usurati o danneggiati. Verificare che coperchi e protezioni siano integri e correttamente montati. Eseguire la manutenzione o le riparazioni necessarie prima dell'uso.

MAGAZZINAGGIO

Pulire accuratamente l'esterno della macchina utilizzando una spazzola morbida e un panno. Non utilizzare acqua, solventi o prodotti lucidanti. Rimuovere tutta l'erba e i detriti. Ruotare la macchina su un lato e pulire la zona della lama. Se l'erba tagliata è compattata nella zona della lama, rimuoverla con un attrezzo di legno o di plastica. Riporre il rasaerba in un luogo sicuro e asciutto, fuori dalla portata dei bambini. Non posizionare altri oggetti sopra la macchina.

PRODUCT PARAMETER

Modello	Modello HS-GT1601B
Larghezza di taglio	14 pollici / 350 mm
Gamma di altezza di taglio	0,6~1,75 pollici/15~45 mm

Modello	Modello HS-GT1601D
Larghezza di taglio	16 pollici / 400 mm
Gamma di altezza di taglio	0,6~1,75 pollici/15~45 mm

Questo tosaerba a spinta ha un'altezza della lama regolabile di 0,6 "-1,75". In grado di tagliare erba fino a 4 pollici di altezza ed è meno efficace sull'erba più alta.

Produttore: Shanghaimuxinmuyeyouxiangongsi

Indirizzo: Shuangchenglu 803nong11hao1602A-1609shi, baoshanqu, shanghai 200000 CN.

Importato in AUS: SIHAO PTY LTD. 1 ROKEVA STREETEASTWOOD
Nuovo Galles del Sud 2122 Australia

Importato negli USA: Sanven Technology Ltd. Suite 250, 9166 Anaheim
Luogo, Rancho Cucamonga, CA 91730

UK	REP
-----------	------------

YH CONSULTING LIMITED. C/O YH Consulting
Limited Office 147, Centurion House, London
Road, Staines-upon-Thames, Surrey, TW18 4AX

EC	REP
-----------	------------

E-CrossStu GmbH
Mainzer Landstr.69,
60329 Frankfurt am Main.



Supporto tecnico e certificato di garanzia elettronica
www.vevor.com/support