

**DIRECT  
VENT**

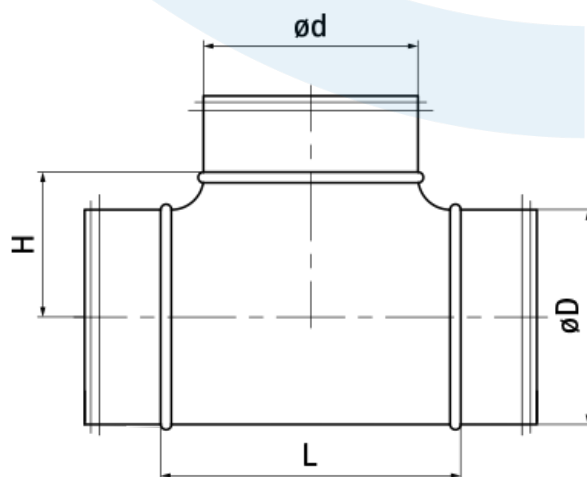

**Trójnik symetryczny TSHF/TSHFL**  
- karta katalogowa

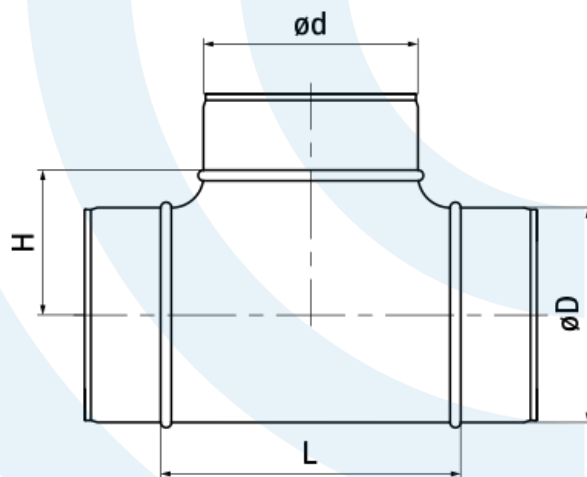

## Opis produktu:

Element certyfikowanego systemu wentylacyjnego o podwyższonej klasie szczelności D.

### Materiał:

- stal ocynkowana;
- uszczelka gumowa EPDM (TSHFL).

### Charakterystyka produktu:

- odejście wykonane z całkowicie wytłoczonej części górnej;
- mniejsze straty ciśnienia;
- estetyczny wygląd;
- wykonanie z bezpieczną krawędzią "safe edge".

## Wymiary i pakowanie

∅D [mm]	∅d [mm]	L [mm]	H [mm]	Pakowanie [szt./opak.]	
100	80	95	55	45	P6
100	100	127	58	47	P4
125	80	95	68	46	P4
125	100	127	71	35	P4
125	125	162	79	60	P2
160	100	127	88	52	P2
160	125	162	96	39	P2
160	160	207	101	30	P2
200	160	207	121	24	P2
200	200	247	121	36	P1
250	250	297	147	18	P1
315	315	362	180	10	P1

Tolerancja wymiarów liniowych: L, H  $\pm 5$  mm; pozostałe  $\pm 2$  mm.