

# TAM



- 1. INSTRUKCJA ORYGINALNA PL**
- 2. NÁVOD CZ**
- 3. ANLEITUNG DE**
- 4. HASZNÁLATI UTASÍTÁS HU**
- 5. NÁVOD SK**



## **GRZEJNIK ELEKTRYCZNY TAI 201LA**

WÓJTOWICZ NEW COMMERCE S.K.A.;  
UL. ROMANA DMOWSKIEGO 2, 48-303 NYSA  
Tel.: 517 435 873  
[www.agroserwisnysa.pl](http://www.agroserwisnysa.pl)

Wyprodukowano w ChRL

## Wprowadzenie

Prosimy uważnie przeczytać niniejsze instrukcje przed użyciem wentylatora z funkcją grzania, aby korzystać z urządzenia prawidłowo.

Prosimy zachować tę instrukcję.

Produkt jest przeznaczony wyłącznie do dobrze izolowanych pomieszczeń lub do okazjonalnego użytku.

## OSTRZEŻENIA DOTYCZĄCE UŻYTKOWANIA:

1. Przeczytaj wszystkie instrukcje przed użyciem grzejnika.
2. Zabrania się podłączania lub odłączania wtyczki zamiast używania włącznika/wyłącznika zasilania.
3. Nie używaj tego wentylatora grzewczego w bezpośrednim sąsiedztwie wanny, prysznica ani basenu.
4. Jeśli przewód zasilający jest uszkodzony, musi zostać wymieniony przez producenta, serwis lub wykwalifikowaną osobę, aby uniknąć zagrożenia.
5. Zabrania się korzystania z tego samego gniazdka razem z innym urządzeniem o dużej mocy.
6. Odłącz wtyczkę, gdy nikt nie korzysta z urządzenia.
7. Zabrania się używania grzejnika w miejscach, gdzie może zostać łatwo porażony prądem lub przewrócony.
8. W przypadku problemów z urządzeniem natychmiast wyłącz je, odłącz wtyczkę i skontaktuj się z serwisem.
9. Ostrzeżenie: aby uniknąć przegrzania, nie przykrywaj grzejnika.
10. Symbol na oznaczeniu oznacza „OSTRZEŻENIE: NIE ZAKRYWAĆ”.
11. Grzejnik nie może być umieszczony bezpośrednio pod gniazdkiem elektrycznym.
12. Podczas włączania i wyłączania urządzenia mogą wystąpić lekkie dźwięki – jest to normalne, związane z rozszerzaniem się materiałów pod wpływem ciepła.
13. Element grzewczy jest specjalnie przetworzony i ma długą żywotność; nie używaj innych elementów zamiast oryginalnego.
14. Urządzenie przeznaczone jest wyłącznie do użytku domowego.
15. Ostrzeżenie: Nie używaj grzejnika w małych pomieszczeniach, gdy przebywają tam osoby, które nie są w stanie samodzielnie opuścić pomieszczenia, chyba że zapewniony jest stały nadzór.
16. Nie używaj grzejnika, jeśli został upuszczony.
17. Nie używaj, jeśli grzejnik ma widoczne uszkodzenia.
18. Używaj grzejnika na poziomej, stabilnej powierzchni.
19. Ostrzeżenie: aby zmniejszyć ryzyko pożaru, trzymaj tekstylia, zasłony lub inne materiały łatwopalne co najmniej 1 m od wylotu powietrza.
20. Urządzenie może być używane przez dzieci powyżej 8 roku życia oraz osoby z ograniczonymi zdolnościami fizycznymi, sensorycznymi lub umysłowymi, jeśli są odpowiednio nadzorowane lub poinstruowane co do bezpiecznego użytkowania i rozumieją zagrożenia. Dzieci nie mogą bawić się urządzeniem. Czyszczenie i konserwację mogą wykonywać tylko dzieci pod nadzorem. Dzieci poniżej 3 lat powinny być stale nadzorowane i trzymane z dala od urządzenia. Dzieci w wieku od 3 do 8 lat mogą włączać i wyłączać urządzenie tylko pod nadzorem, jeśli zostało ono prawidłowo zainstalowane, a dzieci zostały poinstruowane o zasadach bezpieczeństwa. Dzieci w tym wieku nie mogą podłączać urządzenia do prądu, regulować go, czyścić ani wykonywać konserwacji.
21. UWAGA — niektóre części urządzenia mogą się bardzo nagrzewać i powodować oparzenia. Należy zachować szczególną ostrożność w obecności dzieci i osób wrażliwych.
22. Zwróć uwagę na baterię guzikową w pilocie na podczerwień.
- 22.1 TRZYMAJ POZA ZASIĘGIEM DZIECI. Połknięcie może prowadzić do oparzeń chemicznych, perforacji tkanek miękkich oraz śmierci. Poważne oparzenia mogą wystąpić w ciągu 2 godzin od spożycia. Natychmiast zgłoś się do lekarza.

- 22.2 Trzymaj baterie poza zasięgiem dzieci.
- 22.3 Nie pozwalaj dzieciom wymieniać baterii bez nadzoru osoby dorosłej.
- 22.4 Nie dopuść do zwarcia baterii.
- 22.5 Nie podgrzewaj baterii.
- 22.6 Wyjmij baterie z urządzenia, jeśli nie będzie ono używane przez dłuższy czas, chyba że jest to urządzenie przeznaczone do użytku w sytuacjach awaryjnych.
- 22.7 Zawsze wybieraj odpowiedni rozmiar i typ baterii najbardziej odpowiedni do zamierzonego zastosowania. Informacje dołączone do urządzenia, które pomagają w prawidłowym doborze baterii, powinny być zachowane do celów referencyjnych.
- 22.8 Przed włożeniem baterii oczyść styki baterii oraz styki urządzenia.
- 22.9 Upewnij się, że baterie są prawidłowo zainstalowane pod względem polaryzacji (+ i -).
- 22.10 Zużyte baterie należy niezwłocznie usunąć.
- 22.11 Nie demontuj baterii.
- 22.12 Nie wyrzucaj baterii do ognia, chyba że odbywa się to w warunkach zatwierdzonego i kontrolowanego spalania.
- 22.13 Baterie mogą być usuwane wraz z odpadami komunalnymi, o ile nie obowiązują lokalne przepisy zabraniające tego.

**Krótki wstęp do produktu:**

Ten produkt łączy w sobie funkcję grzania i wentylatora, osiągając innowację i przełom w designie. Jeden sprzęt o wielu zastosowaniach, wysoce inteligentny, który można użytkować przez cały rok.

**Parametry techniczne:**

Model	Moc znamionowa wentylatora	Moc znamionowa grzejnika	Napięcie znamionowe	Częstotliwość	Klasa II
TAI 201LA	45W	2200W	220-240V~	50-60Hz	

3 prędkości wentylatora: niska, średnia, wysoka

3 tryby nawiewu: naturalny, do snu, normalny

2 ustawienia mocy grzania: 1500W / 2200W

Element grzewczy PTC ceramiczny

Bezpiecznik termiczny (automatyczne wyłączenie po osiągnięciu ustawionej temperatury)

Ochrona przed przegrzaniem

Bezpieczny wyłącznik przechyłu

Elektroniczny, regulowany termostat, zakres ustawienia temperatury 18–45°C

Automatyczna funkcja oscylacji

Timer do 12 godzin

Sterowanie manualne i pilot (bateria w zestawie, CR2025, 3V)

Wyświetlacz LED, dotykowy na górze urządzenia

Funkcja pracy wentylatora po wyłączeniu grzania z odliczaniem czasu

Przeznaczony do pomieszczeń do 25 m<sup>2</sup>

Wymiary produktu: 35 × 35 × 111,5 cm

Waga produktu: 7,3 kg

Wymiary opakowania: 114,3 × 25,8 × 24 cm, waga: 8,5 kg

Certyfikaty: CE, GS, ERP, RoHS, REACH

## INSTRUKCJA MONTAŻU

Przed użyciem należy zamontować podstawę. Zobacz poniższy rysunek.

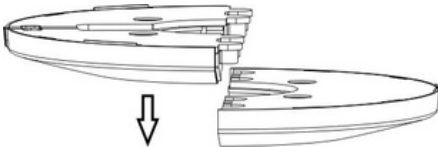
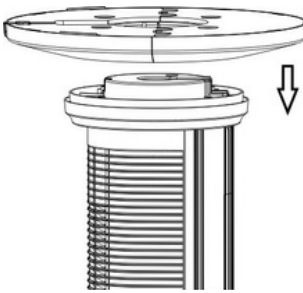
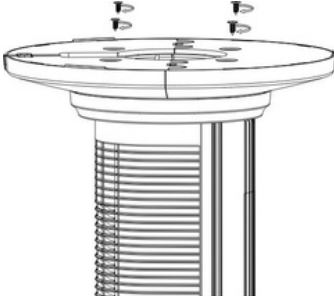
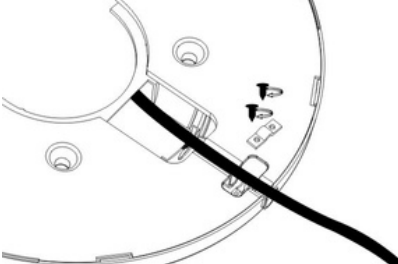
1		<p>Wyjmij akcesoria z opakowania. Połącz i przymocuj podstawę – dwie połówki w jedną całość.</p>
2		<p>Obróć urządzenie spodem do góry. Przełóż przewód zasilający przez środkowy otwór podstawy i nałóż podstawę na urządzenie.</p>
3		<p>Przymocuj podstawę do urządzenia za pomocą 4 śrub ST4×14. Po przykręceniu śrub, wciśnij przewód zasilający w uchwyt przewodu znajdujący się w podstawie.</p>
4		<p>Przymocuj przewód zasilający do podstawy za pomocą 2 śrub ST3×14 i zacisku naprężającego. Po zamontowaniu podstawy ustaw urządzenie stabilnie i pionowo na płaskiej powierzchni.</p>

**Użytkowanie:**

1. Przed użyciem proszę sprawdzić:
2. A: Element grzewczy i przewód elektryczny nie mogą być uszkodzone.
3. B: Nie używaj gniazdka o natężeniu niższym niż 10A, aby uniknąć wypadku.
4. Używaj produktu na płaskiej powierzchni, aby zapobiec jego przewróceniu.
5. Funkcje panelu sterowania:

	Zasilanie	<p>Podłącz zasilanie – na wyświetlaczu LED pojawi się „--”, urządzenie jest w trybie czuwania. (Zobacz rysunek 1.1)</p> <p>Naciśnij „” według poniższych instrukcji:  <b>WŁĄCZ</b> (na wyświetlaczu LED pojawi się temperatura otoczenia), (Zobacz rysunek 2.1)  <b>WYŁĄCZ</b> (wentylator będzie pracował jeszcze przez 30 sekund po wyłączeniu urządzenia – po zakończeniu grzania).</p>
	Tryb	<p>Naciśnij „” według kolejności: Powolny (2 lampki), Średni (4 lampki), Szybki (6 lampek). (Zobacz rysunki 3.1–3.3)</p>
	Wentylator	<p>Naciśnij „” według kolejności: Naturalny wiatr, Wiatr do snu, Normalny wiatr.          Uwaga: Rodzaje wiatru można wybrać tylko po uruchomieniu wentylatora. (Zobacz rysunki 4.1–4.2)</p>
	Ogrzewanie	<p>Naciśnij „” według kolejności: Wentylator pracuje (wentylator grzejnika), Niskie ogrzewanie (4 lampki), Wysokie ogrzewanie (6 lampek). (Zobacz rysunki 5.1–5.3)          Uwaga: Na pilocie na podczerwień należy nacisnąć „”.</p>
Ustaw temperaturę	<p>Naciśnij „”, aby ustawić temperaturę. Zakres temperatur: 18–45 °C (Zobacz rysunki 6.1–6.2)          Regulacja ustawionej temperatury (np. temperatura otoczenia 25 °C, zobacz rysunek 7.1)          Jeśli temperatura ustawiona ≤ temperatura otoczenia, ogrzewanie zatrzymuje się. (Zobacz rysunki 7.2–7.3)          Jeśli temperatura ustawiona &gt; temperatura otoczenia o 1–2 °C, niskie ogrzewanie. (Zobacz rysunki 7.4–7.5)          Jeśli temperatura ustawiona ≥ temperatura otoczenia o 3 °C, wysokie ogrzewanie. (Zobacz rysunek 7.6)</p> <p>Przy ustawianiu temperatury za pomocą pilota na podczerwień najpierw naciśnij „” na pilocie, a następnie „+” lub „-”, aby ustawić temperaturę. Zakres temperatur: 18–45 °C.</p> <p>Uwaga: Po osiągnięciu ustawionej temperatury ogrzewanie się wyłącza, wentylator pracuje jeszcze przez 30 sekund, a następnie się zatrzymuje. Wskaźnik ogrzewania miga. Jeśli funkcja Swing jest włączona, również się wyłącza, a wskaźnik Swing miga.</p>	

	Oscylacja	Naciśnij „☺” według kolejności: OSCYLACJA WŁ., OSCYLACJA WYŁ. (Zobacz rysunki 8.1–8.2)
	Timer	Naciśnij „🕒”, aby ustawić timer: 00H, 01H, 02H, 03H...12H. (Zobacz rysunki 9.1–9.6)
<p>Uwaga:</p> <p>Do wyboru jest jeden z trzech trybów pracy: tryb wentylatora, tryb grzania lub ustawianie temperatury.</p> <p>Timer i oscylację można ustawić w dowolnym trybie.</p> <p>Ta sama metoda obsługi obowiązuje na panelu sterowania i pilocie na podczerwień (z wyjątkiem ustawiania temperatury).</p> <p>Wskaźniki świecą, gdy dana funkcja jest aktywna.</p> <p>Po braku aktywności przez ponad 10 minut wyświetlacz LED gaśnie. Aby ponownie go włączyć, naciśnij dowolny przycisk na panelu sterowania lub pilocie, a następnie możesz dokonać ustawień.</p>		

1.1	2.1	3.1	3.2	3.3
4.1	4.2	5.1	5.2	5.3
6.1	6.2	7.1	7.2	7.3
7.4	7.5	7.6	8.1	8.2

9.1	9.2	9.3	9.4	9.5
9.6	/			

Produkt jest wyposażony w elektroniczny wyłącznik przechyłu — gdy urządzenie zostanie przechylone o więcej niż 50 stopni, automatycznie się wyłączy i przejdzie w tryb czuwania.

Jeśli nie zamierzasz używać urządzenia, wyłącz wszystkie przełączniki zasilania, a następnie odłącz wtyczkę.

Jeśli chcesz przenieść urządzenie, wyłącz przełączniki, odłącz wtyczkę i chwyć za uchwyt znajdujący się z tyłu konwektora.

Użycie i wymiana baterii w pilocie:

Przed pierwszym użyciem pilota usuń plastikową folię izolacyjną, ciągnąc ją zgodnie z kierunkiem strzałki (zobacz rysunek 1).

Jeśli bateria w pilocie wymaga wymiany, postępuj według rysunku 2: najpierw przesunąć blokadę zgodnie ze strzałką 2, następnie zdejmij pokrywę w kierunku strzałki 3, wymień baterię, a po wymianie wsunąć pokrywę z powrotem w przeciwnym kierunku do strzałki 3, aż blokada zatrzaśnie się zgodnie ze strzałką 2.

Używana bateria to litowa bateria guzikowa CR2025.

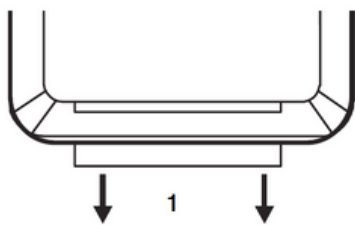

rys. 1

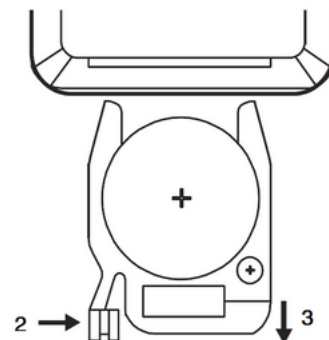

rys. 2

**Konserwacja:**

Przed czyszczeniem urządzenia upewnij się, że wtyczka jest odłączona od zasilania.

Zabrania się mycia grzejnika wodą. Do czyszczenia używaj miękkiej, wilgotnej ściereczki z niewielką ilością neutralnego detergentu. Nie stosuj rozpuszczalników, takich jak benzyna.

Grzejnik z wentylatorem należy używać lub przechowywać dopiero po całkowitym ostygnięciu i wyschnięciu.

Po zakończeniu użytkowania odłącz wtyczkę od gniazdka i przechowuj urządzenie w suchym miejscu, najlepiej w oryginalnym opakowaniu lub w foli ochronnej zabezpieczającej przed rdzą.

**Informacje o gwarancji:**

Gwarancja obejmuje wyłącznie wady materiałowe i wykonawcze.

Naprawy gwarancyjne mogą być wykonywane tylko w autoryzowanym serwisie. W celu zgłoszenia reklamacji należy przedłożyć oryginalny dowód zakupu z datą.

**Gwarancja nie obejmuje przypadków:**

- Normalnego zużycia
- Nieprawidłowego użytkowania, np. przeciążenia urządzenia, stosowania niezatwierdzonych akcesoriów
- Uszkodzeń spowodowanych działaniem siły lub czynników zewnętrznych
- Uszkodzeń wynikających z nieprzestrzegania instrukcji obsługi, np. podłączenia do niewłaściwego źródła zasilania lub nieprzestrzegania instrukcji montażu
- Urządzenia częściowo lub całkowicie rozmontowanego

**Prawidłowa utylizacja tego produktu**

Ten znak oznacza, że produkt nie powinien być wyrzucany razem z innymi odpadami domowymi na terenie UE. Aby zapobiec możliwemu szkodliwemu wpływowi na środowisko lub zdrowie ludzi wynikającemu z niekontrolowanej utylizacji odpadów, należy poddać go recyklingowi w odpowiedzialny sposób, wspierając zrównoważone ponowne wykorzystanie zasobów materiałowych.

Aby zwrócić używane urządzenie, skorzystaj z systemów zwrotu i zbiórki lub skontaktuj się z sprzedawcą, u którego produkt został zakupiony. Sprzedawca może przyjąć produkt do bezpiecznego, ekologicznego recyklingu.

**KARTA GWARANCYJNA**  
(Ważna z dowodem zakupu)



**Gwarant:** WÓJTOWICZ NEW COMMERCE S.K.A.; UL. ROMANA DMOWSKIEGO 2, 48-303 NYSA Tel.: 517 435 873 sklep@newcommerce.pl

**Nazwa sprzętu..... Typ,**  
**model.....**

**Nr fabryczny.....**

**Data sprzedaży.....**

**Pieczętka i podpis punktu sprzedaży.....**

**1. Dane użytkownika:**

imię i nazwisko:.....

ulica:.....

miejsowość:.....kod pocztowy:.....

województwo:.....telefon:.....

e-mail:.....

**2. Oświadczenie użytkownika:**

Niniejszym oświadczam, że zapoznałem się z działaniem urządzenia, które zostało wydane zgodnie z zamówieniem, nowe i kompletne oraz otrzymałem komplet dokumentacji (instrukcję obsługi, warunki bezpieczeństwa, kartę gwarancyjną). Przyjmuję do wiadomości, że:

a) Przed uruchomieniem zakupionego urządzenia należy dokładnie zapoznać się z instrukcją obsługi urządzenia, zasadami bezpieczeństwa oraz warunkami gwarancji.

\*Wyrażam zgodę na przetwarzanie moich danych osobowych w celach związanych z realizacją postanowień karty gwarancyjnej (napraw gwarancyjnych), przeprowadzaniem serwisu i przeglądów przez firmę **WÓJTOWICZ NEW COMMERCE S.K.A.**; UL. ROMANA DMOWSKIEGO 2, 48-303 NYSA lub autoryzowany serwis (zgodnie z ogólnego rozporządzenia o ochronie danych osobowych z dnia 27 kwietnia 2016 r. (RODO)).

TAK  NIE

Wyrażam zgodę na przetwarzanie moich danych osobowych w celach marketingowych przez firmę **WÓJTOWICZ NEW COMMERCE S.K.A.**; UL. ROMANA DMOWSKIEGO 2, 48-303 NYSA lub autoryzowany serwis (zgodnie z ogólnego rozporządzenia o ochronie danych osobowych z dnia 27 kwietnia 2016 r. (RODO)).

TAK  NIE



Wyrażam zgodę na przetwarzanie moich danych osobowych w celach statystycznych przez firmę **WÓJTOWICZ NEW COMMERCE S.K.A.**; UL. ROMANA DMOWSKIEGO 2, 48-303 NYSA lub autoryzowany serwis (zgodnie z ogólnego rozporządzenia o ochronie danych osobowych z dnia 27 kwietnia 2016 r. (RODO)).

TAK  NIE

\*Wymagane w celu wszczęcia procedury reklamacyjnej

Data i czytelny podpis Użytkownika: .....

Potwierdzenie wykonania przeglądu, naprawy gwarancyjnej, usługi serwisowej:

Przegląd 0	Przegląd 1	Przegląd 2
Kupon reklamacyjny Nr 1 do karty gwarancyjnej Nr	Kupon reklamacyjny Nr 2 do karty gwarancyjnej Nr	Kupon reklamacyjny Nr 3 do karty gwarancyjnej Nr
 Nazwa..... Typ, Model..... Nr fabryczny.....	 Nazwa..... Typ, Model..... Nr fabryczny.....	 Nazwa..... Typ, Model..... Nr fabryczny.....
Pieczętka i podpis sprzedawcy	Pieczętka i podpis sprzedawcy	Pieczętka i podpis sprzedawcy

# KARTA GWARANCYJNA

(Ważna z dowodem zakupu)



### 3. Odpowiedzialność:

- Gwarancji na urządzenie udziela firma WÓJTOWICZ NEW COMMERCE S.K.A.; UL. ROMANA DMOWSKIEGO 2, 48-303 NYSA
- Odpowiedzialność z tytułu gwarancji obejmuje tylko wady powstałe z przyczyn tkwiących w urządzeniu w momencie jego wydania Użytkownikowi.
- W ramach gwarancji gwarant zapewnia kupującemu nieodpłatne usunięcie usterek w funkcjonowaniu urządzenia wynikających z jego wadliwości konstrukcyjnych i materiałowych.

### 4. Okres gwarancji na urządzenie:

24 miesiące od daty sprzedaży urządzenia konsumentowi, z wyjątkiem elementów określonych w ust. 6 pkt 5, 6 i 7 niniejszej karty gwarancyjnej.  
12 miesięcy ze względu na nieprofesjonalny charakter urządzenia, gwarancja na urządzenie zakupiona w celu związanym bezpośrednio z prowadzoną działalnością gospodarczą lub zawodową.

### 5. Warunki gwarancji:

- Stosowanie się przez Użytkownika do zaleceń zawartych w warunkach bezpieczeństwa, karcie gwarancyjnej i instrukcji obsługi.
- Wykonywanie serwisu urządzenia (np. regulacji, czyszczenia, konserwacji) wyłącznie przez firmy specjalistyczne posiadające odpowiednie uprawnienia zgodnie z wytycznymi Gwaranta, dostępnymi w instrukcji obsługi oraz odnotowywanie usług serwisowych w karcie gwarancyjnej. W czasie wykonywania serwisu zalecane jest stosowanie oryginalnych części producenta urządzenia. Usługa serwisowa jest odpłatna.
- Wykonywanie napraw gwarancyjnych wyłącznie przez firmy specjalistyczne posiadające odpowiednie uprawnienia. Oraz odnotowywanie napraw w karcie gwarancyjnej.
- Gwarancja obejmuje obszar Rzeczypospolitej Polskiej.
- Użytkownik traci prawo wynikające z gwarancji w przypadku użytkowania urządzenia niezgodnie z przeznaczeniem, obsługi niezgodnej z doręczoną instrukcją obsługi, stosowania nieoryginalnych części zamiennych, lub niewłaściwych materiałów eksploatacyjnych, nie dokonywania napraw wymiany zespołów, zmian konstrukcyjnych przez podmioty inne niż uprawnione, niewłaściwego przechowywania, braku odpowiedniej konserwacji zgodnie z instrukcją obsługi.
- Przedstawienie prawidłowo wypełnionej karty gwarancyjnej i prawdopodobnie okoliczności zakupu urządzenia (np. paragon, faktura) przez Użytkownika.

### 6. Gwarancja nie obejmuje:

- Wad urządzenia wynikłych z nieprzestrzegania przez Użytkownika warunków bezpieczeństwa, instrukcji obsługi, w szczególności w zakresie prawidłowej eksploatacji, konserwacji.
- Wady powstałe w wyniku uszkodzeń mechanicznych, termicznych lub chemicznych urządzenia i wyposażenia.
- Uszkodzenia spowodowane wadliwą instalacją elektryczną Użytkownika, zalaniem podzespołów elektrycznych wodą.
- Uszkodzenia spowodowane przecięciem urządzenia.
- Uszkodzenia powstałe wskutek stosowania innych chemicznych środków czyszczących niż zalecane przez producenta dla danego typu urządzenia, nie stosowania się do uwag eksploatacyjnych przy korzystaniu ze środków chemicznych.
- Uszkodzenia powstałe w wyniku: zasilania urządzenia zanieczyszczoną wodą, pracy z wykorzystaniem nieoryginalnych lub niewłaściwych dla danego modelu części zamiennych i wyposażenia, wykonywaniem napraw i przeróbek przez osoby nieupoważnione.
- Uszkodzenia związane z brakiem zalecanych czynności konserwacyjnych - patrz instrukcja obsługi.
- Przypadków losowych uszkodzeń niezależnych od warunków eksploatacji np. pożar, powódź itp.

### 7. Procedura reklamacyjna:

- Przed dokonaniem zgłoszenia reklamacyjnego Użytkownik powinien upewnić się czy wykonał wszystkie czynności zgodnie z zaleceniami opisanymi w instrukcji obsługi.
- Zgłoszenie konieczności naprawy urządzenia z tytułu gwarancji Użytkownik zobowiązany jest dokonać niezwłocznie, nie później niż w terminie 30 dni od daty zauważenia wady. Zgłoszenia może dokonywać bezpośrednio u Gwaranta ( e-mail: sklep@newcommerce.pl, lub pisemnie na adres: UL. ROMANA DMOWSKIEGO 2, 48-303 NYSA
- Naprawy gwarancyjne mogą być wykonywane bezpośrednio przez Gwaranta lub specjalistyczną firmę wskazaną przez Gwaranta. (UL. ROMANA DMOWSKIEGO 2, 48-303 NYSA).
- Wykonanie obowiązków wynikających z gwarancji nastąpi w terminie 30 dni, licząc od dnia dostarczenia urządzenia przez Użytkownika.
- Zasady dostawy urządzeń do autoryzowanego serwisu lub jednego z partnerów podane są na stronie internetowej Gwaranta [www.agroserwisnysa.pl](http://www.agroserwisnysa.pl) Przed dostarczeniem urządzenia do serwisu Użytkownik powinien oczyścić urządzenie m.in. z błota, piasku, płynów oraz zabezpieczyć lub odłączyć do osobnych pojemników płyny mogące wylać się z urządzenia podczas transportu.
- Użytkownik zobowiązany jest do odbioru urządzenia w terminie wskazanym przez Gwaranta lub firmę specjalistyczną dokonującą czynności w imieniu Gwaranta pod rygorem naliczenia opłaty za jego przechowanie.
- Okres gwarancji ulega przedłużeniu o czas, w jakim urządzenie pozostawało w serwisie celem dokonania naprawy gwarancyjnej.
- Gwarancja nie wyłącza, nie ogranicza ani nie zawieszają uprawnień kupującego wynikających z przepisów o rękojmi za wady rzeczy sprzedanej.

Naprawy dokonano dnia.....  
Wymieniono/naprawiono.....  
.....  
.....  
.....

.....  
(pieczętka i podpis serwisu)

Oświadczam, że sprzęt odebrałem po  
naprawie sprawny i nie roszczę  
pretensji co do jakości dokonanej  
naprawy.

Naprawy dokonano dnia.....  
Wymieniono/naprawiono.....  
.....  
.....  
.....

.....  
(pieczętka i podpis serwisu)

Oświadczam, że sprzęt odebrałem po  
naprawie sprawny i nie roszczę  
pretensji co do jakości dokonanej  
naprawy.

Naprawy dokonano dnia.....  
Wymieniono/naprawiono.....  
.....  
.....  
.....

.....  
(pieczętka i podpis serwisu)

Oświadczam, że sprzęt odebrałem po  
naprawie sprawny i nie roszczę  
pretensji co do jakości dokonanej  
naprawy.





WÓJTOWICZ NEW COMMERCE SPÓŁKA KOMANDYTOWO-AKCYJNA,  
UL. ROMANA DMOWSKIEGO 2, 48-303 NYSA

**Producent:**  
WÓJTOWICZ NEW COMMERCE S.K.A.;  
UL. ROMANA DMOWSKIEGO 2, 48-303 NYSA  
agroserwisnysa.pl

**Serwis centralny:**  
gsagroserwis@gmail.com

**Dział części zamiennych:**  
Tel; 77 431 08 37  
sklep@newcommerce.pl



## ELEKTRICKÝ OHŘÍVAČ TAI 201LA

WÓJTOWICZ NEW COMMERCE S.K.A.;  
UL. ROMANA DMOWSKIEGO 2, 48-303 NYSA  
Tel.: 517 435 873  
[www.agroserwisnysa.pl](http://www.agroserwisnysa.pl)

Vyrobeno v ČR

## Úvod

Před použitím ventilátoru s funkcí vytápění si prosím pečlivě přečtěte tyto pokyny, abyste zařízení používali správně.

Tento návod si uschovejte.

Výrobek je určen pouze do dobře izolovaných místností nebo pro příležitostné použití.

## UPOZORNĚNÍ TÝKAJÍCÍ SE POUŽITÍ:

1. Před použitím ohřívače si přečtěte všechny pokyny.
2. Nepřipojte ani neodpojte zástrčku namísto použití vypínače napájení.
3. Nepoužívejte tento topný ventilátor v bezprostřední blízkosti vany, sprchy ani bazénu.
4. Pokud je napájecí kabel poškozen, musí být vyměněn výrobcem, servisem nebo kvalifikovanou osobou, aby se předešlo riziku.
5. Nepoužívejte stejné zásuvky pro připojení jiného zařízení s vysokým příkonem.
6. Odpojte zástrčku, pokud zařízení není používáno.
7. Nepoužívejte ohřívač na místech, kde hrozí jeho převrnutí nebo riziko úrazu elektrickým proudem.
8. V případě jakýchkoli problémů zařízení okamžitě vypněte, odpojte ze zásuvky a kontaktujte servis.
9. Upozornění: abyste předešli přehřátí, nezakrývejte ohřívač.
10. Symbol na výrobku znamená „UPOZORNĚNÍ: NEZAKRÝVAT“.
11. Ohřívač nesmí být umístěn přímo pod elektrickou zásuvkou.
12. Při zapínání a vypínání může zařízení vydávat slabé zvuky – je to normální a souvisí s tepelnou roztažností materiálů.
13. Topný prvek je speciálně upraven a má dlouhou životnost; nepoužívejte jiné než originální součásti.
14. Zařízení je určeno pouze pro domácí použití.
15. Upozornění: Nepoužívejte ohřívač v malých místnostech, kde se nacházejí osoby, které nemohou samy opustit prostor, pokud není zajištěn stálý dohled.
16. Nepoužívejte ohřívač, pokud spadl.
17. Nepoužívejte ohřívač, pokud má viditelné poškození.
18. Používejte ohřívač na vodorovném, stabilním povrchu.
19. Upozornění: pro snížení rizika požáru udržujte textilie, záclony a další hořlavé materiály alespoň 1 m od výstupu vzduchu.
20. Zařízení mohou používat děti starší 8 let a osoby se sníženou fyzickou, smyslovou nebo mentální schopností, pokud jsou pod dohledem nebo byly poučeny o bezpečném použití a chápou možná rizika. Děti si nesmí s přístrojem hrát. Čištění a údržbu mohou provádět děti pouze pod dohledem.
21. Děti mladší 3 let musí být pod neustálým dohledem a mimo dosah zařízení.
22. Děti ve věku 3 až 8 let smějí zařízení zapnout a vypnout pouze pod dohledem, pokud bylo správně nainstalováno a děti byly poučeny o bezpečnosti. Tyto děti nesmějí zařízení připojovat k síti, nastavovat jej, čistit ani provádět údržbu.

UPOZORNĚNÍ – některé části zařízení se mohou velmi zahřát a způsobit popáleniny. Je nutné dbát zvýšené opatrnosti v přítomnosti dětí a citlivých osob.

Věnujte pozornost knoflíkové baterii v dálkovém ovládaní.

22.1 UCHOVÁVEJTE MIMO DOSAH DĚTÍ. Požití může způsobit chemické popáleniny, perforaci měkkých tkání nebo smrt. K vážným poraněním může dojít do 2 hodin od požití. Ihned vyhledejte lékaře.

- 22.2 Uchovávejte baterie mimo dosahu dětí.
- 22.3 Nedovolte dětem měnit baterie bez dozoru dospělé osoby.
- 22.4 Zabraňte zkratu baterií.
- 22.5 Nezahřívajte baterie.
- 22.6 Vyjměte baterie ze zařízení, pokud nebude delší dobu používáno, ledaže se jedná o zařízení určené pro nouzové situace.
- 22.7 Vždy vybírejte správnou velikost a typ baterií odpovídající zamýšlenému použití. Informace přiložené k zařízení, které pomáhají se správným výběrem baterií, si uchovejte pro pozdější použití.
- 22.8 Před vložením baterií očistěte kontakty baterií a kontakty zařízení.
- 22.9 Ujistěte se, že jsou baterie správně vloženy podle polarit (+ a –).
- 22.10 Vybité baterie ihned zlikvidujte.
- 22.11 Baterie nerozebírejte.
- 22.12 Nevhazujte baterie do ohně, pokud se tak neděje v rámci schváleného a kontrolovaného spalovacího procesu.
- 22.13 Baterie mohou být likvidovány spolu s komunálním odpadem, pokud to nezakazují místní předpisy.

**Krátký úvod k produktu:**

Tento výrobek kombinuje funkci ohřivače a ventilátoru a představuje inovaci a průlom v designu. Jedno zařízení pro více účelů, vysoce inteligentní, vhodné pro celoroční použití.

**Technické parametry:**

Model	Jmenovitý výkon ventilátoru	Jmenovitý výkon topení	Jmenovité napětí	Frekvence	Třída II
TAI 201LA	45W	2200W	220-240V~	50-60Hz	

- 3 rychlosti ventilátoru: nízká, střední, vysoká
- 3 režimy proudění vzduchu: přirozený, pro spánek, normální
- 2 nastavení výkonu topení: 1500W / 2200W
- PTC keramický topný prvek
- Teplná pojistka (automatické vypnutí při dosažení nastavené teploty)
- Ochrana proti přehřátí
- Bezpečnostní vypínač při převržení
- Elektronický, nastavitelný termostat, rozsah nastavení teploty 18–45 °C
- Automatická funkce oscilace
- Časovač až na 12 hodin
- Manuální ovládání a dálkové ovládání (baterie v balení, CR2025, 3V)
- LED displej, dotykový ovladač na vrchu zařízení
- Funkce ventilátoru po vypnutí topení s odpočtem času
- Určeno pro místnosti do 25 m<sup>2</sup>
- Rozměry produktu: 35 × 35 × 111,5 cm
- Hmotnost produktu: 7,3 kg
- Rozměry balení: 114,3 × 25,8 × 24 cm, hmotnost: 8,5 kg
- Certifikace: CE, GS, ERP, RoHS, REACH

## INSTALACE

Před použitím je nutné namontovat podstavec. Viz obrázek níže.

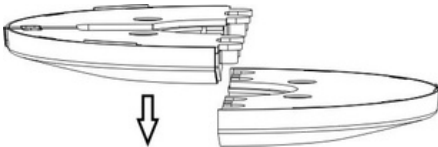
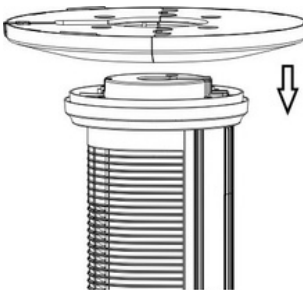
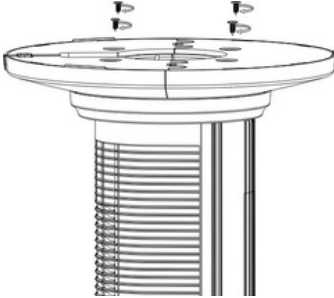
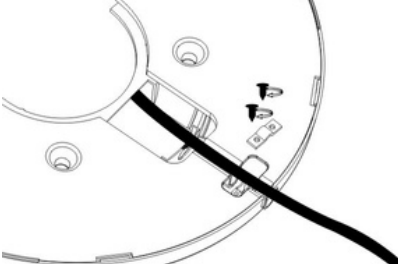
1		<p>Vyjměte příslušenství z obalu. Spojte a připevněte podstavec – dvě poloviny do jednoho celku.</p>
2		<p>Otočte zařízení dnem vzhůru. Provlékněte napájecí kabel středovým otvorem podstavce a nasadte podstavec na zařízení.</p>
3		<p>Připevněte podstavec k zařízení pomocí 4 šroubů ST4×14. Po přišroubování šroubů zasuňte napájecí kabel do držáku kabelu na podstavci.</p>
4		<p>Připevněte napájecí kabel k podstavci pomocí 2 šroubů ST3×14 a napínací svorky. Po namontování podstavce postavte zařízení stabilně a svisle na rovný povrch.</p>

**Použití:**

Před použitím zkontrolujte:

A: Topný článek a elektrický kabel nesmí být poškozené.

B: Nepoužívejte zásuvku s proudem nižším než 10A, abyste předešli nehodám.

Produkt používejte na rovné ploše, aby nedošlo k převrácení.

**Funkce ovládacího panelu:**

	Napájení	<p>Připojte napájení – na LED displeji se zobrazí „--“, zařízení je v pohotovostním režimu. (Viz obrázek 1.1)</p> <p>Stiskněte „“ podle následujících pokynů:          ZAPNOUT (na LED displeji se zobrazí okolní teplota), (Viz obrázek 2.1)          VYPNOUT (ventilátor bude po vypnutí zařízení pracovat ještě 30 sekund – po ukončení topení).</p>
	Režim	<p>Stiskněte „“ v pořadí: Pomalý (2 kontrolky), Střední (4 kontrolky), Rychlý (6 kontrolky). (Viz obrázky 3.1–3.3)</p>
	Ventilátor	<p>Stiskněte „“ v pořadí: Přirozený vítr, Vítr pro spánek, Normální vítr.          Poznámka: Typy větru lze vybírat pouze po zapnutí ventilátoru.          (Viz obrázky 4.1–4.2)</p>
	Vytápění	<p>Stiskněte „“ v pořadí: Ventilátor běží (topný ventilátor), Nízké vytápění (4 kontrolky), Vysoké vytápění (6 kontrolky). (Viz obrázky 5.1–5.3)          Poznámka: Na dálkovém ovladači s infračerveným signálem je třeba stisknout „“.</p>
Nastav teplotu	<p>Stiskněte „“ pro nastavení teploty. Rozsah teplot: 18–45 °C (Viz obrázky 6.1–6.2)          Úprava nastavené teploty (např. okolní teplota 25 °C, viz obrázek 7.1)          Pokud je nastavená teplota ≤ okolní teplotě, vytápění se zastaví. (Viz obrázky 7.2–7.3)          Pokud je nastavená teplota o 1–2 °C vyšší než okolní teplota, nízké vytápění. (Viz obrázky 7.4–7.5)          Pokud je nastavená teplota ≥ okolní teploty o 3 °C, vysoké vytápění. (Viz obrázek 7.6)</p> <p>Při nastavování teploty pomocí infračerveného dálkového ovladače nejprve stiskněte „“ na ovladači, poté „+“ nebo „-“ pro nastavení teploty. Rozsah teplot: 18–45 °C.</p> <p>Poznámka: Po dosažení nastavené teploty se vytápění vypne, ventilátor běží ještě 30 sekund a pak se zastaví. Indikátor vytápění bliká. Pokud je zapnuta funkce Swing, také se vypne a indikátor Swing bliká.</p>	

Oscilace	Stiskněte „☺“ v pořadí: OSCILACE ZAP., OSCILACE VYP. (Viz obrázky 8.1–8.2)
Časovač	Stiskněte „🕒“ pro nastavení časovače: 00H, 01H, 02H, 03H...12H. (Viz obrázky 9.1–9.6)
<p>Poznámka:</p> <p>Můžete vybrat jeden ze tří pracovních režimů: režim ventilátoru, režim vytápění nebo nastavení teploty.</p> <p>Časovač a oscilaci lze nastavit v jakémkoli režimu.</p> <p>Stejný způsob ovládání platí na ovládacím panelu i na dálkovém ovladači (kromě nastavení teploty).</p> <p>Kontrolky svítí, když je daná funkce aktivní.</p> <p>Po nečinnosti delší než 10 minut se LED displej vypne. Pro jeho opětovné zapnutí stiskněte libovolné tlačítko na ovládacím panelu nebo dálkovém ovladači a poté můžete provést nastavení.</p>	

1.1	2.1	3.1	3.2	3.3
4.1	4.2	5.1	5.2	5.3
6.1	6.2	7.1	7.2	7.3
7.4	7.5	7.6	8.1	8.2

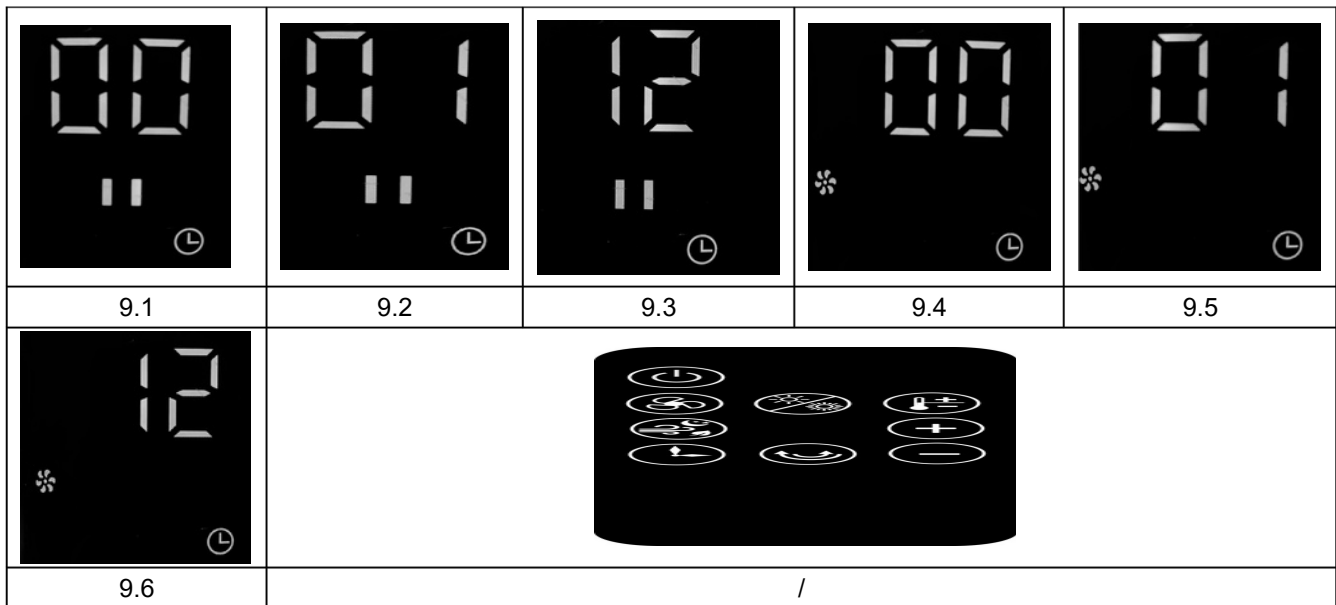

Produkt je vybaven elektronickým vypínačem převrácení — pokud je zařízení nakloněno o více než 50 stupňů, automaticky se vypne a přejde do pohotovostního režimu.

Pokud zařízení nebudete používat, vypněte všechny napájecí spínače a poté odpojte zástrčku.

Pokud chcete zařízení přenést, vypněte spínače, odpojte zástrčku a chyťte za rukojeť umístěnou na zadní straně konvektoru.

Použití a výměna baterie v dálkovém ovladači:

Před prvním použitím dálkového ovladače odstraňte izolační plastovou fólii tažením ve směru šipky (viz obrázek 1).

Pokud je třeba baterii v dálkovém ovladači vyměnit, postupujte podle obrázku 2: nejprve posuňte západku ve směru šipky 2, poté sundejte kryt ve směru šipky 3, vyměňte baterii a po výměně nasadte kryt zpět v opačném směru než šipka 3, dokud západka nezaskočí podle šipky 2.

Použitá baterie je lithiová knoflíková baterie CR2025.

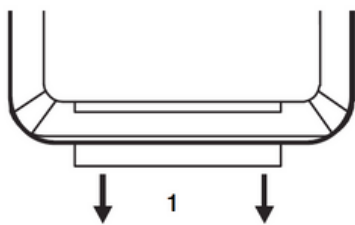

obr. 1

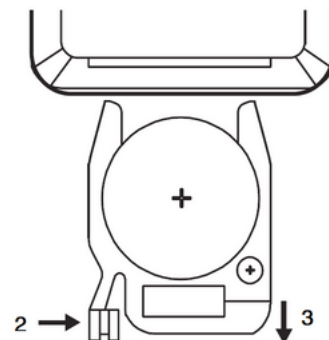

obr. 2

**Údržba:**

Před čištěním zařízení se ujistěte, že je zástrčka odpojena od napájení.

Nesmí se čistit vodou. K čištění použijte měkký, vlhký hadřík s malým množstvím neutrálního čistícího prostředku. Nepoužívejte rozpouštědla, jako je benzín.

Topidlo s ventilátorem používejte nebo skladujte až po úplném vychladnutí a vyschnutí.

Po ukončení používání odpojte zástrčku ze zásuvky a uchovávejte zařízení na suchém místě, ideálně v originálním obalu nebo v ochranné fólii proti korozi.

**Informace o záruce:**

Záruka se vztahuje pouze na materiálové a výrobní vady.

Záruční opravy lze provádět pouze v autorizovaném servisu. Pro uplatnění reklamace je třeba předložit originální doklad o koupi s datem.

**Záruka se nevztahuje na případy:**

- Normální opotřebení
- Nesprávné používání, např. přetížení zařízení, používání neschválených příslušenství
- Poškození způsobená silou nebo vnějšími faktory
- Poškození vzniklá nedodržením návodu k použití, např. připojením k nesprávnému zdroji napájení nebo nedodržením pokynů k montáži
- Zařízení částečně nebo úplně rozebrané

**Správná likvidace tohoto produktu:**

Tento symbol znamená, že výrobek by neměl být vyhazován společně s běžným domácím odpadem v rámci EU. Aby se předešlo možným škodlivým dopadům na životní prostředí nebo zdraví lidí způsobeným nekontrolovanou likvidací odpadu, musí být produkt zodpovědně recyklován, podporujíc udržitelnou opětovnou využitelnost materiálových zdrojů.

Pro vrácení použitého zařízení využijte systémy zpětného odběru nebo se obraťte na prodejce, u kterého byl výrobek zakoupen. Prodejce může produkt přijmout k bezpečné a ekologické recyklaci.

**ZÁRUČNÍ LIST**  
(Platná s dokladem o koupi)



**Záruka**

**poskytuje:** WÓJTOWICZ NEW COMMERCE S.K.A.; UL. ROMANA DMOWSKIEGO 2, 48-303 NYSA Tel.: 517 435 873  
sklep@newcommerce.pl

**Název zařízení**.....

**Typ, model**.....

**Sériové číslo**.....

**Datum prodeje**.....

**1. Údaje uživatele:**

Jméno a příjmení:.....

Ulice:.....

Místo:.....PSČ (poštovní směrovací číslo).....

Okres:.....telefon:.....

e-mail:.....

**2. Prohlášení uživatele:**

Prohlašuji, že jsem se seznámil s funkcí zařízení, které bylo vydáno podle objednávky, je nové a kompletní, a že jsem obdržel kompletní dokumentaci (návod k použití, bezpečnostní pokyny, záruční list). Beru na vědomí, že:

a) Před uvedením zakoupeného zařízení do provozu je nutné důkladně se seznámit s návodem k použití zařízení, bezpečnostními pravidly a podmínkami záruky.

Souhlasím se zpracováním mých osobních údajů pro účely spojené s realizací podmínek záručního listu (záruční opravy), prováděním servisu a kontrol firmou WÓJTOWICZ NEW COMMERCE S.K.A.; UL. ROMANA DMOWSKÉHO 2, 48-303 NYSA nebo autorizovaným servisem (v souladu s nařízením EU o ochraně osobních údajů ze dne 27. dubna 2016 (GDPR)).

ANO

NE

Souhlasím se zpracováním mých osobních údajů pro marketingové účely firmou WÓJTOWICZ NEW COMMERCE S.K.A.; UL. ROMANA DMOWSKÉHO 2, 48-303 NYSA nebo autorizovaným servisem (v souladu s nařízením EU o ochraně osobních údajů ze dne 27. dubna 2016 (GDPR)).

ANO

NE

Souhlasím se zpracováním mých osobních údajů pro statistické účely firmou WÓJTOWICZ NEW COMMERCE S.K.A.; UL. ROMANA DMOWSKÉHO 2, 48-303 NYSA nebo autorizovaným servisem (v souladu s nařízením EU o ochraně osobních údajů ze dne 27. dubna 2016 (GDPR)).

ANO

NE

\*Požadováno pro zahájení reklamačního řízení

Datum a čitelný podpis uživatele: .....

Potvrzení provedení prohlídky, záruční opravy, servisní služby

Reklamační kupon č. 1 k záručnímu listu	Reklamační kupon č. 2 k záručnímu listu	Reklamační kupon č. 3 k záručnímu listu
číslo (č.)	číslo (č.)	číslo (č.)
Název.....	Nazwa.....	Nazwa.....
Typ, Model.....	Typ, Model.....	Typ, Model.....
Výrobní číslo.....	Nr fabryczny.....	Nr fabryczny.....
Razítko a podpis prodejce	Razítko a podpis prodejce	Razítko a podpis prodejce

## ZÁRUČNÍ LIST

(Platná s dokladem o koupi)



### 3. Odpovědnost:

1. Záruku na zařízení poskytuje firma WÓJTOWICZ NEW COMMERCE S.K.A.; UL. ROMANA DMOWSKÉHO 2, 48-303 NYSA
2. Odpovědnost z titulu záruky se vztahuje pouze na vady, které vznikly z příčin spočívajících v zařízení v okamžiku jeho předání uživateli.
3. V rámci záruky poskytovatel záruky zajišťuje kupujícímu bezplatné odstranění závad ve funkčnosti zařízení, které vznikly z jeho konstrukčních a materiálových vad.
4. Doba záruky na zařízení:  
24 měsíců od data prodeje zařízení spotřebiteli, s výjimkou položek uvedených v bodě 6, odst. 5, 6 a 7 této záruční karty.  
12 měsíců v případě neprofesionální povahy zařízení, záruka na zařízení zakoupené pro účely spojené přímo s podnikatelskou nebo profesní činností.\*\*

### 5. Podmínky záruky:

1. Dodržování doporučení uvedených v bezpečnostních podmínkách, záručním listu a návodu k použití uživatelem.
2. Provádění servisu zařízení (např. nastavení, čištění, údržba) výhradně specialisty, kteří mají příslušná oprávnění podle pokynů poskytovatele záruky, dostupných v návodu k použití, a zaznamenávání servisních služeb v záručním listu. Při provádění servisu se doporučuje používat originální díly výrobce zařízení. Servisní služba je zpoplatněna.
3. Provádění záručních oprav výhradně specialisty, kteří mají příslušná oprávnění, a zaznamenávání oprav v záručním listu.
4. Záruka platí pouze na území České republiky.
5. Uživatel ztrácí právo vyplývající z záruky v případě použití zařízení k jinému účelu, než k jakému je určeno, nesprávné obsluhy podle dodaného návodu k použití, použití neoriginálních náhradních dílů nebo nesprávného spotřebního materiálu, neprovádění oprav, výměny sestav nebo konstrukčních změn subjekty, které nemají oprávnění, nesprávného skladování, nebo absence řádné údržby v souladu s návodem k použití.
6. Předložení řádně vyplněného záručního listu a doložení okolností nákupu zařízení (např. účtenka, faktura) uživatelem

### 6. Záruka se nevztahuje na:

1. Vady zařízení vzniklé nedodržováním bezpečnostních podmínek, návodu k použití uživatelem, zejména v oblasti správného používání a údržby.
2. Vady vzniklé v důsledku mechanického, tepelného nebo chemického poškození zařízení a vybavení.
3. Poškození způsobená vadnou instalací uživatele, zaplavením vodou.
4. Záruka se nevztahuje na přirozené opotřebení součástí ani na součásti, které se snadno rozbijí, jako je sklo nebo keramika.
5. Poškození spojená s neprováděním doporučených údržbových činností – viz návod k použití.
6. Nezávislé náhodné poškození, které není závislé na podmínkách používání, např. požár, povodeň apod.

### 7. Reklamační řízení:

1. Před podáním reklamace by si uživatel měl ověřit, zda provedl všechny úkony v souladu s doporučeními uvedenými v návodu k použití.
2. Reklamací ohledně nutnosti opravy zařízení v rámci záruky musí uživatel podat bezodkladně, nejpozději do 30 dnů od zjištění vady. Reklamací může podávat přímo u poskytovatele záruky (e-mail: sklep@newcommerce.pl, nebo písemně na adresu: UL. ROMANA DMOWSKÉHO 2, 48-303 NYSA).
3. Záruční opravy mohou být prováděny přímo poskytovatelem záruky nebo specializovanou firmou určenou poskytovatelem záruky.
4. Splnění povinností vyplývajících ze záruky probíhá do 30 dnů od dne doručení zařízení uživatelem.
5. Podmínky doručení zařízení do autorizovaného servisu nebo jednoho z partnerů jsou uvedeny na webových stránkách poskytovatele záruky [www.agroserwisnysa.pl](http://www.agroserwisnysa.pl). Před odesláním zařízení do servisu by si uživatel měl zařízení vyčistit.
6. UŽIVATEL JE POVINEN PŘEVZÍT ZAŘÍZENÍ V TERMÍNU URČENÉM POSKYTOVATELEM ZÁRUKY NEBO SPECIALIZOVANOU FIRMOU, KTERÁ PROVÁDÍ ÚKONY JMÉNEM POSKYTOVATELE ZÁRUKY, JINAK BUDE ÚČTOVÁN POPLATEK ZA JEHO SKLADOVÁNÍ.
7. Doba záruky se prodlužuje o dobu, po kterou zařízení bylo v servisu za účelem záruční opravy.
8. Záruka nevyjímá, neomezuje ani nepozastavuje práva kupujícího vyplývající z předpisů o odpovědnosti za vady prodané věci.\*\*

Oprava provedena dne.....

Bylo vyměněno/opraveno.....

.....

.....

.....

.....

(razítko a podpis servisu)

Prohlašuji, že jsem zařízení převzal po opravě jako funkční a nebudu mít žádné nároky na kvalitu provedené opravy.

Oprava provedena dne.....

Bylo vyměněno/opraveno.....

.....

.....

.....

.....

(razítko a podpis servisu)

Prohlašuji, že jsem zařízení převzal po opravě jako funkční a nebudu mít žádné nároky na kvalitu provedené opravy.

Oprava provedena dne.....

Bylo vyměněno/opraveno.....

.....

.....

.....

.....

(razítko a podpis servisu)

Prohlašuji, že jsem zařízení převzal po opravě jako funkční a nebudu mít žádné nároky na kvalitu provedené opravy.



## **ELEKTROHEIZER TAI 201LA**

WÓJTOWICZ NEW COMMERCE S.K.A.;  
UL. ROMANA DMOWSKIEGO 2, 48-303 NYSA  
Tel.: 517 435 873  
[www.agroserwisnysa.pl](http://www.agroserwisnysa.pl)

Hergestellt in der VR China

## Einleitung

Bitte lesen Sie diese Anleitung vor der Verwendung des Heizlüfters sorgfältig durch, um das Gerät korrekt zu benutzen.

Bitte bewahren Sie diese Anleitung auf.

Das Produkt ist ausschließlich für gut isolierte Räume oder für gelegentlichen Gebrauch bestimmt.

## WARNHINWEISE ZUR BENUTZUNG:

1. Lesen Sie alle Anweisungen vor Gebrauch des Heizgeräts.
2. Es ist verboten, den Netzstecker zu ziehen oder einzustecken, anstatt den Ein-/Ausschalter zu benutzen.
3. Benutzen Sie diesen Heizlüfter nicht in der unmittelbaren Nähe einer Badewanne, Dusche oder eines Pools.
4. Wenn das Netzkabel beschädigt ist, muss es vom Hersteller, Kundendienst oder einer qualifizierten Fachkraft ausgetauscht werden, um Gefahren zu vermeiden.
5. Es ist verboten, dieselbe Steckdose gleichzeitig mit einem anderen Hochleistungsgerät zu verwenden.
6. Ziehen Sie den Stecker, wenn das Gerät nicht benutzt wird.
7. Benutzen Sie den Heizlüfter nicht an Orten, an denen Stromschlaggefahr oder Umkippen leicht auftreten kann.
8. Bei Problemen mit dem Gerät schalten Sie es sofort aus, ziehen den Stecker und wenden sich an den Kundendienst.
9. Warnung: Um Überhitzung zu vermeiden, decken Sie das Heizgerät nicht ab.
10. Das Symbol auf dem Gerät bedeutet „WARNUNG: NICHT ABDECKEN“.
11. Das Heizgerät darf nicht direkt unter einer Steckdose aufgestellt werden.
12. Beim Ein- und Ausschalten können leichte Geräusche auftreten – dies ist normal und auf die Wärmeausdehnung der Materialien zurückzuführen.
13. Das Heizelement ist speziell verarbeitet und langlebig; verwenden Sie keine anderen Heizelemente als das Original.
14. Das Gerät ist ausschließlich für den Hausgebrauch bestimmt.
15. Warnung: Benutzen Sie den Heizlüfter nicht in kleinen Räumen, in denen sich Personen aufhalten, die den Raum nicht selbständig verlassen können, es sei denn, es wird eine ständige Beaufsichtigung gewährleistet.
16. Benutzen Sie das Gerät nicht, wenn es fallen gelassen wurde.
17. Benutzen Sie das Gerät nicht, wenn sichtbare Schäden vorliegen.
18. Verwenden Sie das Gerät nur auf einer ebenen, stabilen Fläche.
19. Warnung: Um Brandgefahr zu reduzieren, halten Sie Textilien, Vorhänge oder andere brennbare Materialien mindestens 1 Meter vom Luftauslass entfernt.
20. Das Gerät kann von Kindern ab 8 Jahren sowie von Personen mit eingeschränkten physischen, sensorischen oder geistigen Fähigkeiten benutzt werden, wenn diese beaufsichtigt oder in die sichere Nutzung eingewiesen wurden und die Gefahren verstehen. Kinder dürfen nicht mit dem Gerät spielen. Reinigung und Wartung dürfen nur unter Aufsicht von Kindern durchgeführt werden. Kinder unter 3 Jahren müssen stets beaufsichtigt und vom Gerät ferngehalten werden. Kinder zwischen 3 und 8 Jahren dürfen das Gerät nur unter Aufsicht ein- und ausschalten, sofern das Gerät ordnungsgemäß installiert und die Kinder über die Sicherheitsregeln informiert wurden. In diesem Alter dürfen sie das Gerät nicht anschließen, einstellen, reinigen oder warten.
21. ACHTUNG – Einige Teile des Geräts können sehr heiß werden und Verbrennungen verursachen. Besonders vorsichtig sein bei Kindern und empfindlichen Personen.
22. Beachten Sie die Knopfzelle in der Infrarot-Fernbedienung.
  - 22.1 Von Kindern fernhalten. Verschlucken kann zu chemischen Verbrennungen, Perforationen von Weichteilen und Tod führen. Schwere Verbrennungen können innerhalb von 2 Stunden nach Aufnahme auftreten. Sofort einen Arzt aufsuchen.

- 22.2 Halten Sie Batterien außerhalb der Reichweite von Kindern.
- 22.3 Lassen Sie Kinder Batterien nicht ohne Aufsicht eines Erwachsenen wechseln.
- 22.4 Vermeiden Sie einen Kurzschluss der Batterien.
- 22.5 Erhitzen Sie die Batterien nicht.
- 22.6 Entfernen Sie die Batterien aus dem Gerät, wenn es über einen längeren Zeitraum nicht verwendet wird, es sei denn, es handelt sich um ein Gerät für den Notfalleinsatz.
- 22.7 Wählen Sie immer die passende Größe und den geeigneten Batterietyp für den vorgesehenen Zweck. Die dem Gerät beigefügten Informationen zur richtigen Auswahl der Batterien sollten zur späteren Bezugnahme aufbewahrt werden.
- 22.8 Reinigen Sie die Batteriekontakte sowie die Kontakte des Geräts vor dem Einlegen der Batterien.
- 22.9 Stellen Sie sicher, dass die Batterien hinsichtlich der Polarität (+ und –) korrekt eingesetzt sind.
- 22.10 Entsorgen Sie verbrauchte Batterien umgehend.
- 22.11 Zerlegen Sie die Batterien nicht.
- 22.12 Werfen Sie Batterien nicht ins Feuer, es sei denn, dies geschieht unter zugelassenen und kontrollierten Verbrennungsbedingungen.
- 22.13 Batterien dürfen mit dem Hausmüll entsorgt werden, sofern keine örtlichen Vorschriften dies verbieten.

### Kurze Produkteinführung:

Dieses Produkt kombiniert Heiz- und Lüfterfunktionen und stellt eine innovative und bahnbrechende Designlösung dar. Ein Gerät mit mehreren Einsatzmöglichkeiten, hochintelligent und für den ganzjährigen Gebrauch geeignet.



### Technische Daten

Modell	Nennleistung des Ventilators	Nennleistung der Heizung	Nennspannung	Frequenz	Klasse II
TAI 201LA	45W	2200W	220-240V~	50-60Hz	

- 3 Lüftergeschwindigkeiten: niedrig, mittel, hoch
- 3 Gebläsmodi: natürlich, Schlafmodus, normal
- 2 Heizleistungsstufen: 1500W / 2200W
- PTC-Keramik-Heizelement
- Thermosicherung (automatische Abschaltung bei Erreichen der eingestellten Temperatur)
- Überhitzungsschutz
- Sicherer Kippschalter
- Elektronisches, einstellbares Thermostat, Temperaturbereich 18–45°C
- Automatische Oszillationsfunktion
- Timer bis zu 12 Stunden
- Manuelle Steuerung und Fernbedienung (Batterie im Lieferumfang, CR2025, 3V)
- LED-Display, Touch-Bedienung oben am Gerät
- Lüfterfunktion nach Heizabschaltung mit Zeitablauf
- Für Räume bis 25 m<sup>2</sup> geeignet
- Produktmaße: 35 × 35 × 111,5 cm
- Produktgewicht: 7,3 kg
- Verpackungsmaße: 114,3 × 25,8 × 24 cm, Gewicht: 8,5 kg
- Zertifikate: CE, GS, ERP, RoHS, REACH

## MONTAGEANLEITUNG

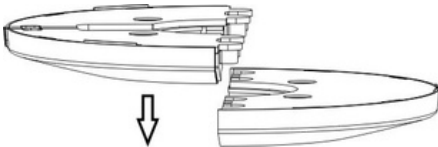
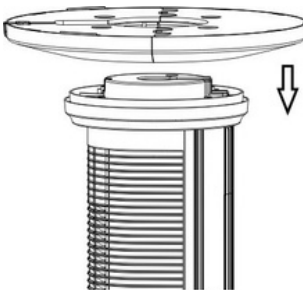
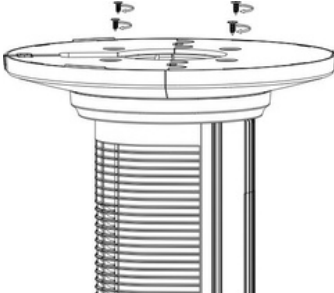
Vor der Benutzung ist die Basis zu montieren. Siehe Abbildung unten.

1		<p>Nehmen Sie das Zubehör aus der Verpackung. Verbinden und befestigen Sie die Basis – zwei Hälften zu einem Ganzen.</p>
2		<p>Drehen Sie das Gerät umgedreht auf den Kopf. Führen Sie das Netzkabel durch das mittlere Loch der Basis und setzen Sie die Basis auf das Gerät auf.</p>
3		<p>Befestigen Sie die Basis mit 4 Schrauben ST4×14 am Gerät. Nach dem Festziehen der Schrauben drücken Sie das Netzkabel in die Kabelhalterung an der Basis.</p>
4		<p>Befestigen Sie das Netzkabel mit 2 Schrauben ST3×14 und der Zugentlastung an der Basis. Nach der Montage der Basis stellen Sie das Gerät stabil und senkrecht auf eine flache Oberfläche.</p>

**Vor der Benutzung bitte prüfen:**

- A: Das Heizelement und das Stromkabel dürfen nicht beschädigt sein.
- B: Verwenden Sie keine Steckdose mit einer Stromstärke unter 10A, um Unfälle zu vermeiden. Benutzen Sie das Produkt auf einer ebenen Fläche, um ein Umkippen zu verhindern.

**Funktionen des Bedienfelds:**

	Stromversorgung	<p>Schließen Sie die Stromversorgung an – auf dem LED-Display erscheint „--“, das Gerät befindet sich im Standby-Modus. (Siehe Abbildung 1.1)</p> <p>Drücken Sie „“ gemäß den folgenden Anweisungen:</p> <p>EIN (auf dem LED-Display erscheint die Umgebungstemperatur), (Siehe Abbildung 2.1)</p> <p>AUS (der Ventilator läuft nach dem Ausschalten des Geräts noch 30 Sekunden weiter – nach Beendigung der Heizfunktion).</p>
	Modus	<p>Drücken Sie „“ in der Reihenfolge: Langsam (2 Lampen), Mittel (4 Lampen), Schnell (6 Lampen). (Siehe Abbildungen 3.1–3.3)</p>
	Ventilator	<p>Drücken Sie „“ in folgender Reihenfolge: Natürlicher Wind, Schlafwind, Normaler Wind.</p> <p>Hinweis: Die Windarten können nur ausgewählt werden, wenn der Ventilator eingeschaltet ist. (Siehe Abbildungen 4.1–4.2)</p>
	Heizung	<p>Drücken Sie „“ in folgender Reihenfolge: Ventilator läuft (Heizlüfter), niedrige Heizstufe (4 Lampen), hohe Heizstufe (6 Lampen). (Siehe Abbildungen 5.1–5.3)</p> <p>Hinweis: Auf der Infrarot-Fernbedienung muss „“ gedrückt werden.</p>
Temperatur einstellen	<p>Drücken Sie „“, um die Temperatur einzustellen. Temperaturbereich: 18–45 °C (Siehe Abbildungen 6.1–6.2)</p> <p>Einstellung der Solltemperatur (z. B. Raumtemperatur 25 °C, siehe Abbildung 7.1)</p> <p>Wenn die eingestellte Temperatur ≤ Raumtemperatur ist, stoppt die Heizung. (Siehe Abbildungen 7.2–7.3)</p> <p>Wenn die eingestellte Temperatur 1–2 °C über der Raumtemperatur liegt, niedrige Heizstufe. (Siehe Abbildungen 7.4–7.5)</p> <p>Wenn die eingestellte Temperatur ≥ 3 °C über der Raumtemperatur liegt, hohe Heizstufe. (Siehe Abbildung 7.6)</p>	
	<p>Beim Einstellen der Temperatur mit der Infrarot-Fernbedienung drücken Sie zuerst „“ auf der Fernbedienung und anschließend „+“ oder „-“, um die Temperatur einzustellen. Temperaturbereich: 18–45 °C.</p>	
	<p>Hinweis: Nach Erreichen der eingestellten Temperatur schaltet sich die Heizung aus, der Ventilator läuft noch 30 Sekunden weiter und stoppt dann. Die Heizanzeige blinkt. Wenn die Schwenkfunktion aktiviert ist, schaltet sie sich ebenfalls aus und die Schwenkanzeige blinkt.</p>	

	Oszillation	Naciśnij „☺” według kolejności: OSCYLACJA WŁ., OSCYLACJA WYŁ. (Zobacz rysunki 8.1–8.2)
	Timer	Drücken Sie „🕒”, um den Timer einzustellen: 00H, 01H, 02H, 03H...12H. (Siehe Abbildungen 9.1–9.6)
	<p>Hinweis:</p> <p>Es stehen drei Betriebsmodi zur Auswahl: Lüftermodus, Heizmodus oder Temperatureinstellung.</p> <p>Timer und Oszillation können in jedem Modus eingestellt werden.</p> <p>Die gleiche Bedienmethode gilt für das Bedienfeld und die Infrarotfernbedienung (außer bei der Temperatureinstellung).</p> <p>Die Anzeigen leuchten, wenn eine Funktion aktiv ist.</p> <p>Nach über 10 Minuten Inaktivität erlischt die LED-Anzeige. Um sie wieder einzuschalten, drücken Sie eine beliebige Taste am Bedienfeld oder der Fernbedienung, danach können Sie Einstellungen vornehmen.</p>	

1.1	2.1	3.1	3.2	3.3
4.1	4.2	5.1	5.2	5.3
6.1	6.2	7.1	7.2	7.3
7.4	7.5	7.6	8.1	8.2

9.1	9.2	9.3	9.4	9.5
9.6	/			

Das Produkt ist mit einem elektronischen Kippschalter ausgestattet – wenn das Gerät um mehr als 50 Grad geneigt wird, schaltet es sich automatisch aus und geht in den Standby-Modus.

Wenn Sie das Gerät nicht verwenden möchten, schalten Sie alle Netzschalter aus und ziehen Sie den Netzstecker.

Wenn Sie das Gerät transportieren möchten, schalten Sie die Schalter aus, ziehen Sie den Stecker und greifen Sie am Griff auf der Rückseite des Konvektors.

Verwendung und Batteriewechsel der Fernbedienung:

Entfernen Sie vor der ersten Verwendung der Fernbedienung die Plastikfolie, indem Sie sie in Pfeilrichtung abziehen (siehe Abbildung 1).

Wenn die Batterie in der Fernbedienung gewechselt werden muss, verfahren Sie gemäß Abbildung 2: Schieben Sie zuerst die Verriegelung in Pfeilrichtung 2, nehmen Sie dann die Abdeckung in Pfeilrichtung 3 ab, wechseln Sie die Batterie und schieben Sie nach dem Batteriewechsel die Abdeckung in die entgegengesetzte Richtung von Pfeil 3 zurück, bis die Verriegelung in Pfeilrichtung 2 einrastet.

Die verwendete Batterie ist eine Lithium-Knopfzelle CR2025.

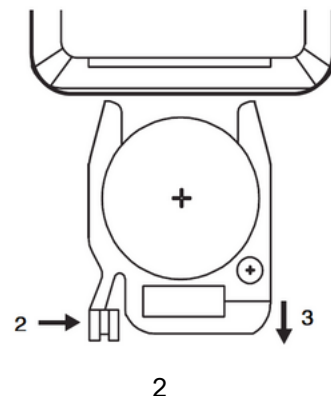
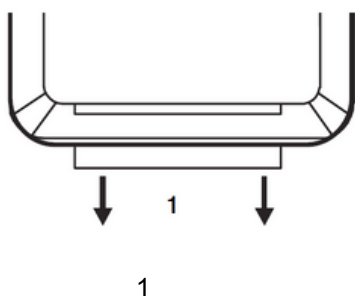

**Wartung:**

Vor der Reinigung des Geräts stellen Sie sicher, dass der Netzstecker gezogen ist.

Das Heizelement darf nicht mit Wasser gereinigt werden. Verwenden Sie ein weiches, feuchtes Tuch mit einer kleinen Menge eines neutralen Reinigungsmittels. Verwenden Sie keine Lösungsmittel wie Benzin.

Der Heizlüfter darf erst nach vollständigem Abkühlen und Trocknen verwendet oder gelagert werden.

Nach der Benutzung ziehen Sie den Stecker aus der Steckdose und bewahren Sie das Gerät an einem trockenen Ort auf, idealerweise in der Originalverpackung oder in einer Schutzfolie zur Vermeidung von Rost.

**Garantieinformationen:**

Die Garantie deckt ausschließlich Material- und Herstellungsfehler ab.

Garantieleistungen dürfen nur von einem autorisierten Kundendienst durchgeführt werden. Für eine Reklamation ist der Originalkaufbeleg mit Datum vorzulegen.

Von der Garantie ausgeschlossen sind:

- Normaler Verschleiß
- Unsachgemäßer Gebrauch, z. B. Überlastung des Geräts, Verwendung nicht zugelassener Zubehörteile
- Schäden durch äußere Einwirkungen oder höhere Gewalt
- Schäden infolge der Missachtung der Bedienungsanleitung, z. B. Anschluss an eine ungeeignete Stromquelle oder Nichtbeachtung der Montageanweisungen
- Teilweise oder vollständig zerlegte Geräte

**Ordnungsgemäße Entsorgung dieses Produkts**

Dieses Symbol bedeutet, dass das Produkt in der Europäischen Union nicht zusammen mit dem Hausmüll entsorgt werden darf. Um mögliche negative Auswirkungen auf Umwelt und Gesundheit durch eine unkontrollierte Abfallentsorgung zu vermeiden, sollte das Produkt verantwortungsvoll recycelt werden. Dadurch wird eine nachhaltige Wiederverwendung von Materialressourcen unterstützt.

Zur Rückgabe des gebrauchten Geräts nutzen Sie bitte die vorgesehenen Rückgabe- und Sammelsysteme oder wenden Sie sich an den Händler, bei dem Sie das Produkt erworben haben. Der Händler kann das Produkt zur sicheren und umweltgerechten Wiederverwertung annehmen.

**GARANTIEKARTE**  
(Wichtig mit Kaufbeleg)



**Garantiegeber:** WÓJTOWICZ NEW COMMERCE S.K.A.; UL. ROMANA DMOWSKIEGO 2, 48-303 NYSA Tel.: 517 435 873  
sklep@newcommerce.pl

**Gerätename**.....  
**Typ, Modell**.....  
**Seriennummer**.....  
**Verkaufsdatum**.....

**1. Benutzerdaten:**

Vor- und Nachname:.....  
Straße:.....  
Ort:.....Postleitzahl:.....  
Woiwodschaft:.....Telefonnummer:.....  
E-mail:.....

**2. Erklärung des Benutzers:**

Hiermit erkläre ich, dass ich mit der Funktionsweise des Geräts, das gemäß der Bestellung ausgegeben wurde, vertraut bin, es neu und vollständig ist und dass ich die gesamte Dokumentation erhalten habe (Bedienungsanleitung, Sicherheitsbedingungen, Garantiekarte). Ich nehme zur Kenntnis, dass:  
a) Vor der Inbetriebnahme des gekauften Geräts die Bedienungsanleitung, die Sicherheitsvorschriften und die Garantiebedingungen gründlich gelesen werden müssen.

Ich erkläre mich mit der Verarbeitung meiner personenbezogenen Daten zu den Zwecken der Durchführung der Bestimmungen der Garantiekarte (Garantie-Reparaturen), der Durchführung von Wartungs- und Inspektionsdiensten durch die Firma WÓJTOWICZ NEW COMMERCE S.K.A.; UL. ROMANA DMOWSKIEGO 2, 48-303 NYSA oder einen autorisierten Service (gemäß der Allgemeinen Datenschutzverordnung vom 27. April 2016 (DSGVO)) einverstanden. JA  NEIN

Ich erkläre mich mit der Verarbeitung meiner personenbezogenen Daten zu Marketingzwecken durch die Firma WÓJTOWICZ NEW COMMERCE S.K.A.; UL. ROMANA DMOWSKIEGO 2, 48-303 NYSA oder einen autorisierten Service (gemäß der Allgemeinen Datenschutzverordnung vom 27. April 2016 (DSGVO)) einverstanden. JA  NEIN

Ich erkläre mich mit der Verarbeitung meiner personenbezogenen Daten zu statistischen Zwecken durch die Firma WÓJTOWICZ NEW COMMERCE S.K.A.; UL. ROMANA DMOWSKIEGO 2, 48-303 NYSA oder einen autorisierten Service (gemäß der Allgemeinen Datenschutzverordnung vom 27. April 2016 (DSGVO)) einverstanden. JA  NEIN

Erforderlich für die Einleitung des Reklamationsverfahrens

Datum und leserliche Unterschrift des Benutzers: .....

Bestätigung der Durchführung der Wartung, der Garantie-Reparatur, der Service-Dienstleistung:

Reklamationsschein Nr. 1 Zur Garantiekarte	Reklamationsschein Nr. 2 Zur Garantiekarte	Reklamationsschein Nr. 3 Zur Garantiekarte
Nr	Nr	Nr
Name.....	Name.....	Name.....
Typ, Modell.....	Typ, Modell.....	Typ, Modell.....
Seriennummer.....	Seriennummer.....	Seriennummer.....
Stempel und Unterschrift des Verkäufers	Stempel und Unterschrift des Verkäufers	Stempel und Unterschrift des Verkäufers

**GARANTIEKARTE**  
(Wichtig mit Kaufbeleg)



**3. Haftung:**

1. Die Garantie für die Geräte wird von der Firma WÓJTOWICZ NEW COMMERCE S.K.A.; UL. ROMANA DMOWSKIEGO 2, 48-303 NYSA gewährt.
2. Die Haftung aus der Garantie umfasst nur Mängel, die durch Ursachen im Gerät zum Zeitpunkt der Übergabe an den Benutzer entstanden sind.
3. Im Rahmen der Garantie sorgt der Garant für die kostenlose Behebung von Störungen im Betrieb des Geräts, die aufgrund von Konstruktions- und Materialfehlern auftreten.
4. Die Garantiezeit für das Gerät:
5. 24 Monate ab dem Verkaufsdatum des Geräts an den Endverbraucher, mit Ausnahme der in Abschnitt 6, Punkte 5, 6 und 7 dieser Garantiekarte genannten Elemente.
6. 12 Monate aufgrund der nicht-professionellen Natur des Geräts, Garantie für Geräte, die zu Zwecken im Zusammenhang mit der wirtschaftlichen oder beruflichen Tätigkeit des Käufers gekauft wurden.

**5. Garantiebedingungen:**

1. Die Einhaltung der Sicherheitshinweise, der Garantiekarte und der Bedienungsanleitung durch den Benutzer.
2. Die Wartung des Geräts (z. B. Einstellung, Reinigung, Instandhaltung) darf nur von spezialisierten Unternehmen durchgeführt werden, die über die entsprechenden Berechtigungen gemäß den Anweisungen des Garanten, die in der Bedienungsanleitung enthalten sind, verfügen. Wartungsdienstleistungen müssen in der Garantiekarte vermerkt werden. Während der Wartung wird die Verwendung von Originalteilen des Herstellers empfohlen. Die Wartungsdienste sind kostenpflichtig.
3. Garantie-Reparaturen dürfen nur von spezialisierten Unternehmen durchgeführt werden, die über die entsprechenden Berechtigungen verfügen. Reparaturen müssen ebenfalls in der Garantiekarte vermerkt werden.
4. Die Garantie gilt nur für das Gebiet der Republik Polen.
5. Der Benutzer verliert das Recht auf die Garantie, wenn das Gerät nicht entsprechend seiner Bestimmung verwendet wird, die Bedienungsanleitung nicht befolgt wird, nicht-originale Ersatzteile oder falsche Verbrauchsmaterialien verwendet werden, Reparaturen oder Änderungen von nicht autorisierten Stellen vorgenommen werden, das Gerät unsachgemäß gelagert wird oder keine ordnungsgemäße Wartung gemäß der Bedienungsanleitung durchgeführt wird.
6. Der Benutzer muss die korrekt ausgefüllte Garantiekarte und den Nachweis des Kaufs des Geräts (z. B. Quittung, Rechnung) vorlegen.\*\*

**6. Die Garantie umfasst nicht:**

1. Mängel des Geräts, die aufgrund der Nichteinhaltung der Sicherheitsvorschriften, der Bedienungsanleitung durch den Benutzer entstehen, insbesondere im Hinblick auf die ordnungsgemäße Nutzung und Wartung.
2. Mängel, die durch mechanische, thermische oder chemische Schäden am Gerät und Zubehör entstehen.
3. Schäden, die durch eine fehlerhafte Installation des Benutzers oder durch Überschwemmung verursacht werden.
4. Die Garantie umfasst nicht die natürliche Abnutzung von Bauteilen oder von leicht zerbrechlichen Bauteilen wie Glas oder Keramik.
5. Schäden, die durch das Fehlen der empfohlenen Wartungsmaßnahmen entstehen - siehe Bedienungsanleitung.
6. Schäden, die durch unvorhersehbare Ereignisse verursacht werden, die nicht von den Betriebsbedingungen abhängen, z. B. Feuer, Überschwemmung usw.

**7. Reklamationsverfahren:**

1. Vor der Einreichung einer Reklamation muss der Benutzer sicherstellen, dass er alle in der Bedienungsanleitung beschriebenen Maßnahmen befolgt hat.
2. Der Benutzer ist verpflichtet, die Notwendigkeit einer Reparatur des Geräts im Rahmen der Garantie unverzüglich, spätestens jedoch innerhalb von 30 Tagen nach Feststellung des Mangels, zu melden. Die Meldung kann direkt beim Garantgeber (E-Mail: sklep@newcommerce.pl oder schriftlich an die Adresse: UL. ROMANA DMOWSKIEGO 2, 48-303 NYSA) erfolgen.
3. Garantieleistungen können entweder direkt durch den Garantgeber oder durch ein vom Garantgeber benanntes spezialisiertes Unternehmen durchgeführt werden.
4. Die Verpflichtungen aus der Garantie werden innerhalb von 30 Tagen ab dem Tag der Lieferung des Geräts durch den Benutzer erfüllt.
5. Die Lieferbedingungen für Geräte an den autorisierten Service oder einen der Partner sind auf der Website des Garantgebers [www.agroserwisnysa.pl](http://www.agroserwisnysa.pl) angegeben. Vor der Lieferung des Geräts zum Service muss der Benutzer das Gerät reinigen.
6. Der Benutzer ist verpflichtet, das Gerät innerhalb der vom Garantgeber oder dem spezialisierten Unternehmen angegebenen Frist abzuholen, andernfalls wird eine Gebühr für die Lagerung des Geräts erhoben.
7. Die Garantiezeit wird um den Zeitraum verlängert, in dem das Gerät im Service zur Durchführung der Garantereparatur war.
8. Die Garantie schließt nicht die Rechte des Käufers aus, beschränkt diese nicht und setzt sie auch nicht aus, die sich aus den Vorschriften über die Mängelhaftung ergeben.

Reparatur durchgeführt am .....

Austauschen/Reparieren .....

.....

.....

.....

(Stempel und Unterschrift des Service)

Ich erkläre, dass ich das Gerät nach der Reparatur in einwandfreiem Zustand erhalten habe und keine Beanstandungen bezüglich der Qualität der durchgeführten Reparatur erhebe.

Reparatur durchgeführt am .....

Austauschen/Reparieren .....

.....

.....

.....

(Stempel und Unterschrift des Service)

Ich erkläre, dass ich das Gerät nach der Reparatur in einwandfreiem Zustand erhalten habe und keine Beanstandungen bezüglich der Qualität der durchgeführten Reparatur erhebe.

Reparatur durchgeführt am .....

Austauschen/Reparieren .....

.....

.....

.....

(Stempel und Unterschrift des Service)

Ich erkläre, dass ich das Gerät nach der Reparatur in einwandfreiem Zustand erhalten habe und keine Beanstandungen bezüglich der Qualität der durchgeführten Reparatur erhebe.



## ELEKTROMOS FŰTŐTEST TAI 201LA

WÓJTOWICZ NEW COMMERCE S.K.A.;  
UL. ROMANA DMOWSKIEGO 2, 48-303 NYSA  
Tel.: 517 435 873  
[www.agroserwisnysa.pl](http://www.agroserwisnysa.pl)

Készült a Kínai Népköztársaságban

## BEVEZETÉS

Kérjük, hogy a fűtőfunkcióval rendelkező ventilátor használata előtt figyelmesen olvassa el ezt a használati útmutatót, hogy a készüléket helyesen használja.

Kérjük, őrizze meg ezt az útmutatót.

A termék kizárólag jól szigetelt helyiségekben vagy alkalmi használatra készült.

## HASZNÁLATI FIGYELMEZTETÉSEK:

1. Olvassa el az összes utasítást a fűtőtest használata előtt.
  2. Tilos a csatlakozódugó kihúzása vagy bedugása a be-/kikapcsoló helyett.
  3. Ne használja ezt a fűtőventilátort közvetlenül fürdőkád, zuhanyzó vagy medence közelében.
  4. Ha a tápkábel megsérült, azt a gyártónak, szerviznek vagy szakképzett személynek kell kicserélnie a veszély elkerülése érdekében.
  5. Tilos ugyanahhoz a konnektorhoz másik nagy teljesítményű eszközt csatlakoztatni.
  6. Húzza ki a csatlakozót, ha a készüléket nem használják.
  7. Tilos használni a fűtőtestet olyan helyen, ahol könnyen felborulhat vagy áramütést okozhat.
  8. Ha probléma merül fel a készülékkel, azonnal kapcsolja ki, húzza ki a csatlakozót, és forduljon szervizhez.
  9. Figyelem: a túlmelegedés elkerülése érdekében ne takarja le a fűtőtestet.
  10. A jelölésen látható szimbólum jelentése: „FIGYELEM: NE TAKARJA LE”.
  11. A fűtőtestet nem szabad közvetlenül elektromos aljzat alá helyezni.
  12. A készülék be- és kikapcsolásakor enyhe hangok hallhatók – ez normális, az anyagok hő okozta tágulása miatt.
  13. A fűtőelem speciálisan kezelt, hosszú élettartamú; ne használjon más alkatrészt az eredeti helyett.
  14. A készülék kizárólag otthoni használatra készült.
  15. Figyelem: Ne használja a fűtőtestet kis helyiségekben, ha ott olyan személy tartózkodik, aki nem képes önállóan elhagyni a helyiséget, hacsak nem biztosított a folyamatos felügyelet.
  16. Ne használja a készüléket, ha az leesett.
  17. Ne használja, ha a fűtőtest látható sérülést mutat.
  18. A fűtőtestet vízszintes, stabil felületen használja.
  19. Figyelem: A tűzveszély csökkentése érdekében tartson legalább 1 m távolságot a kifúvónyílástól minden textíliától, függönytől és más gyúlékony anyagtól.
  20. A készüléket 8 év feletti gyermekek, valamint csökkent fizikai, érzékelési vagy mentális képességekkel rendelkező személyek használhatják, ha megfelelő felügyeletet kapnak, vagy ki lettek oktatva a biztonságos használatra és megértik a veszélyeket.
  21. Gyermekek nem játszhatnak a készülékkel.
  22. A tisztítást és karbantartást gyermekek csak felügyelet mellett végezhetik.
- A 3 év alatti gyermekeket állandó felügyelet alatt kell tartani, és távol kell tartani a készüléktől.
- A 3 és 8 év közötti gyermekek csak felügyelet mellett kapcsolhatják be és ki a készüléket, ha az megfelelően telepítve lett, és a gyermekeket kioktatták a biztonságos használatról.
- Ebben a korosztályban a gyermekek nem csatlakoztathatják a készüléket az áramforráshoz, nem állíthatják be, nem tisztíthatják és nem végezhetnek karbantartást.
- FIGYELMEZTETÉS** – a készülék egyes részei nagyon felmelegedhetnek, és égési sérüléseket okozhatnak. Különös óvatosság szükséges gyermekek és érzékeny személyek jelenlétében.
- Különös figyelmet kell fordítani az infravörös távirányítóban található gombelemes akkumulátorra.
- 22.1 TARTSA GYERMEKEKTŐL TÁVOL.** A lenyelés kémiai égést, légyszövetek átfúródását és halált is okozhat. Súlyos égési sérülések már 2 órán belül kialakulhatnak a lenyelés után. Azonnal forduljon orvoshoz.

- 22.2 Tartsa az elemeket gyermekektől távol.  
 22.3 Ne engedje, hogy a gyermekek felnőtt felügyelete nélkül cseréljenek elemet.  
 22.4 Ne okozzon rövidzárlatot az elemeknél.  
 22.5 Ne melegítse az elemeket.  
 22.6 Vegye ki az elemeket a készülékből, ha azt hosszabb ideig nem használja, kivéve, ha a készülék vészhelyzeti használatra készült.  
 22.7 Mindig a megfelelő méretű és típusú elemet válassza a tervezett használatához. A készülékhez mellékelt információkat, amelyek segítenek a helyes elemválasztásban, őrizze meg későbbi hivatkozás céljából.  
 22.8 Az elemek behelyezése előtt tisztítsa meg az elemek és a készülék érintkezőit.  
 22.9 Győződjön meg róla, hogy az elemek helyesen lettek behelyezve a polaritás (+ és –) szerint.  
 22.10 Az elhasznált elemeket haladéktalanul el kell távolítani.  
 22.11 Ne szerelje szét az elemeket.  
 22.12 Ne dobja tűzbe az elemeket, kivéve ha azt jóváhagyott és ellenőrzött körülmények között végzik.  
 22.13 Az elemek a kommunális hulladékkal együtt is eltávolíthatók, kivéve, ha a helyi rendelkezések ezt tiltják.

### Rövid termékismertető:

Ez a termék ötvözi a fűtés és a ventilátor funkcióját, innovációt és áttörést képviselve a formatervezésben. Egyetlen eszköz többféle célra, magas szintű intelligenciával, egész éves használatra tervezve.

### Műszaki paraméterek:

Modell	Ventilátor névleges teljesítménye	Fűtőteljesítmény (névleges teljesítmény)	Névleges feszültség	Frekvencia	II. osztály
TAI 201LA	45W	2200W	220-240V~	50-60Hz	

- 3 sebességfokozat a ventilátornak: alacsony, közepes, magas
- 3 légáramlási mód: természetes, alvás, normál
- 2 fűtési teljesítmény beállítás: 1500W / 2200W
- PTC kerámia fűtőelem
- Hőbiztosíték (automatikus kikapcsolás a beállított hőmérséklet elérésekor)
- Túlmelegedés elleni védelem
- Biztonsági billenéskapcsoló
- Elektronikus, állítható termosztát, hőmérséklet-beállítási tartomány 18–45°C
- Automatikus oszcillációs funkció
- 12 órás időzítő
- Manuális vezérlés és távirányító (elem a csomagban, CR2025, 3V)
- LED kijelző, érintőpanel a készülék tetején
- Ventilátor működés fűtés kikapcsolása után, időzítő visszaszámlálással
- 25 m<sup>2</sup>-ig alkalmas helyiségekhez
- Termék méretei: 35 × 35 × 111,5 cm
- Termék súlya: 7,3 kg
- Csomag méretei: 114,3 × 25,8 × 24 cm, súlya: 8,5 kg
- Tanúsítványok: CE, GS, ERP, RoHS, REACH

## ÖSSZESZERELÉSI ÚTMUTATÓ

Használat előtt a talpat fel kell szerelni. Lásd az alábbi ábrát.

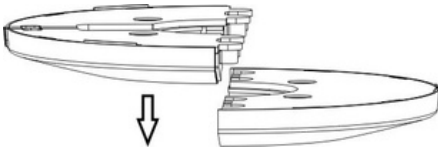
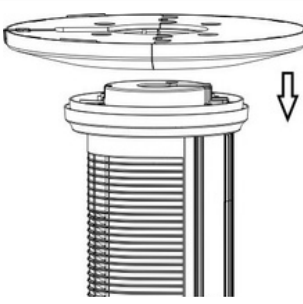
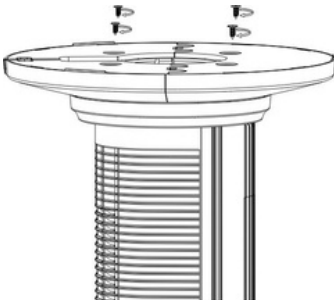
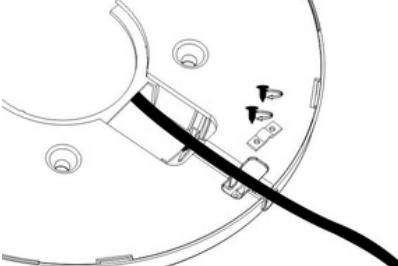
1		<p>Vedd ki a tartozékokat a csomagolásból. Illeszd össze és rögzítsd a talpat – a két félrészt egyesítsd egy egésszé</p>
2		<p>Fordítsd a készüléket fejjel lefelé. Vezesd át a tápkábelt a talp középső nyílásán, majd helyezd rá a talpat a készülékre.</p>
3		<p>Rögzítsd a talpat a készülékhez 4 db ST4×14 csavarral. A csavarok behajtása után nyomd be a tápkábelt a talpban található kábelrögzítő tartóba.</p>
4		<p>Rögzítsd a tápkábelt a talpához 2 db ST3×14 csavarral és a feszítőbilinccsel. A talp felszerelése után állítsd a készüléket stabilan és függőlegesen egy sík felületre</p>

## Használat:

Használat előtt kérjük, ellenőrizze:

A: A fűtőelem és a tápkábel nem lehet sérült.

B: Ne használja a készüléket 10A-nél alacsonyabb áramerősségű aljzattal, hogy elkerülje a balesetet.

A készüléket sík felületen használja, hogy megelőzze annak felborulását.

A vezérlőpanel funkciói:

	Tápellátás	<p>Csatlakoztassa az áramforrást – a LED kijelzőn megjelenik a „--” jelzés, a készülék készenléti üzemmódban van. (Lásd az 1.1 ábrát)</p> <p>Nyomja meg a „⏻” gombot az alábbi utasítások szerint:</p> <p>BEKAPCSOLÁS – a LED kijelzőn megjelenik a környezeti hőmérséklet (Lásd a 2.1 ábrát)</p> <p>KIKAPCSOLÁS – a ventilátor a készülék kikapcsolása után még 30 másodpercig működik (a fűtés befejezése után).</p>
	Mód	<p>Naciśnij „⚙️” według kolejności: Powolny (2 lampki), Średni (4 lampki), Szybki (6 lampek). (Zobacz rysunki 3.1–3.3)</p>
	Ventilátor	<p>Naciśnij „🌬️” według kolejności: Naturalny wiatr, Wiatr do snu, Normalny wiatr.</p> <p>Uwaga: Rodzaje wiatru można wybrać tylko po uruchomieniu wentylatora. (Zobacz rysunki 4.1–4.2)</p>
	Fűtés	<p>Naciśnij „☀️” według kolejności: Wentylator pracuje (wentylator grzejnika), Niskie ogrzewanie (4 lampki), Wysokie ogrzewanie (6 lampek). (Zobacz rysunki 5.1–5.3)</p> <p>Uwaga: Na pilocie na podczerwień należy nacisnąć „🔥”.</p>
Állítsa be a hőmérsékletet	<p>Nyomja meg a „🌡️” gombot a hőmérséklet beállításához. A hőmérséklet tartománya: 18–45 °C (Lásd a 6.1–6.2 ábrákat). Beállított hőmérséklet szabályozása (például a környezeti hőmérséklet 25 °C, lásd a 7.1 ábrát).</p> <p>Ha a beállított hőmérséklet ≤ a környezeti hőmérséklet, a fűtés leáll. (Lásd a 7.2–7.3 ábrákat)</p> <p>Ha a beállított hőmérséklet &gt; a környezeti hőmérsékletnél 1–2 °C-kal, alacsony fűtés üzemel. (Lásd a 7.4–7.5 ábrákat)</p> <p>Ha a beállított hőmérséklet ≥ a környezeti hőmérsékletnél 3 °C-kal vagy annál több, magas fűtés üzemel. (Lásd a 7.6 ábrát)</p> <p>Távírányítóval történő hőmérséklet-beállításakor először nyomja meg a „🌡️” gombot a távírányítón, majd a „+” vagy „-” gombbal állítsa be a kívánt hőmérsékletet. A hőmérséklet tartománya: 18–45 °C.</p> <p>Figyelem: A beállított hőmérséklet elérésekor a fűtés kikapcsol, a ventilátor még 30 másodpercig működik, majd leáll. A fűtés jelzője villog. Ha az oszcillációs (Swing) funkció be van kapcsolva, az szintén kikapcsol, és az oszcillációs jelző villog.</p>	

	<p>Oszcilláció Nyomja meg a „☺” gombot a következő sorrendben: OSZCILLÁCIÓ BE, OSZCILLÁCIÓ KI. (Lásd a 8.1–8.2 ábrákat)</p>
	<p>Időzítő Nyomja meg a „🕒” gombot az időzítő beállításához: 00Ó, 01Ó, 02Ó, 03Ó...12Ó. (Lásd a 9.1–9.6 ábrákat)</p>
<p>Figyelem: Három üzemmód közül választhat: ventilátor mód, fűtés mód vagy hőmérséklet beállítás. Az időzítő és az oszcilláció bármelyik módban beállítható. Ugyanez a kezelési mód érvényes a vezérlőpanelen és a távirányítón is (kivéve a hőmérséklet beállítást). Az aktív funkciók jelzői világítanak. Ha több mint 10 percig nincs aktivitás, a LED kijelző kialszik. Újra bekapcsoláshoz nyomjon meg bármelyik gombot a vezérlőpanelen vagy a távirányítón, majd végezze el a kívánt beállításokat.</p>	

1.1	2.1	3.1	3.2	3.3
4.1	4.2	5.1	5.2	5.3
6.1	6.2	7.1	7.2	7.3
7.4	7.5	7.6	8.1	8.2

9.1	9.2	9.3	9.4	9.5
9.6	/			

A termék elektronikus borulásvédő kapcsolóval rendelkezik — ha a készülék több mint 50 fokkal megdől, automatikusan kikapcsol és készenléti üzemmódba lép.

Ha nem kívánja használni a készüléket, kapcsoljon ki minden áramkapcsolót, majd húzza ki a dugót.

Ha meg szeretné mozgatni a készüléket, kapcsolja ki az áramkapcsolókat, húzza ki a dugót, és fogja meg a konvektor hátulján található fogantyút.

A távirányító használata és az elem cseréje:

Első használat előtt távolítsa el a műanyag szigetelő fóliát, húzva a nyíl irányába (lásd az 1. ábrát).

Ha a távirányító eleme lemerül, kövesse a 2. ábrán látható utasításokat: először csúsztassa el a zárolót a 2-es nyíl irányába, majd vegye le a fedelét a 3-as nyíl irányába, cserélje ki az elemet, és a cseré után tolja vissza a fedelet a 3-as nyíl ellentétes irányába, amíg a zároló visszacsattan a 2-es nyíl irányába.

A használt elem lítium gombelem, típusa CR2025.

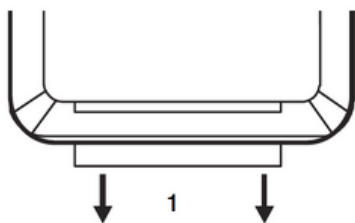

1. ábrát

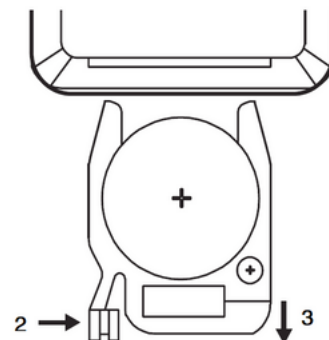

2. ábrát

## Karbantartás:

Tisztítás előtt győződjön meg róla, hogy a dugó ki van húzva a konnektorból.

A készüléket tilos vízzel mosni. Tisztításhoz használjon puha, enyhén nedves törlőkendőt kevés semleges tisztítószerrel. Ne használjon oldószereket, például benzint.

A ventilátoros fűtőtestet csak teljes lehűlés és száradás után szabad használni vagy tárolni.

Használat után húzza ki a dugót a konnektorból, és tárolja a készüléket száraz helyen, lehetőleg az eredeti csomagolásban vagy rozsdamentes védőfóliában.

## Garanciális információk:

A garancia kizárólag anyag- és gyártási hibákra vonatkozik.

A garanciális javításokat kizárólag hivatalos szerviz végezheti. A reklamáció benyújtásához az eredeti, dátummal ellátott vásárlási bizonylatot be kell mutatni.

## A garancia nem vonatkozik az alábbi esetekre:

- Normál elhasználódás
- Nem megfelelő használat, pl. túlterhelés vagy nem engedélyezett kiegészítők használata
- Külső erő vagy tényezők által okozott sérülések
- A használati utasítás be nem tartásából eredő károk, pl. helytelen tápegység használata vagy helytelen szerelés
- Részben vagy teljesen szétszerelt készülék

## A termék helyes ártalmatlanítása



Ez a jelzés azt jelenti, hogy a terméket nem szabad a háztartási hulladékkal együtt kidobni az EU területén.

A hulladék ellenőrizetlen ártalmatlanítása esetén fellépő lehetséges káros hatások elkerülése érdekében a terméket felelősségteljes módon, újrahasznosítással kell kezelni, támogatva az anyagforrások fenntartható újrafelhasználását.

A használt készülék leadásához használja a visszagyűjtési rendszereket, vagy lépjen kapcsolatba azzal az eladóval, ahol a terméket vásárolta. Az eladó gondoskodhat a termék biztonságos, környezetbarát újrahasznosításáról.

**GARANCIAI JEGY**  
(Fontos vásárlási bizonylattal)



**Garancia adó:** WÓJTOWICZ NEW COMMERCE S.K.A.; UL. ROMANA DMOWSKIEGO 2, 48-303 NYSA Tel.: 517 435 873  
sklep@newcommerce.pl

**A készülék neve**.....

**Típus, modell**.....

**Gyári szám**.....

**Eladási dátum**.....

**1. A felhasználó adatai:**

Név és vezeték név: .....

Utca: .....

Település: ..... Irányítószám: .....

Megye: ..... Telefon: .....

E-mail: .....

**2. A felhasználó nyilatkozata:**

Ezúton kijelentem, hogy megismerkedtem a készülék működésével, amely a megrendelésnek megfelelően lett kiadva, új és teljes, valamint megkaptam a teljes dokumentációt (használati utasítás, biztonsági feltételek, garanciajegy). Tudomásul veszem, hogy: a) A vásárolt készülék üzembe helyezése előtt alaposan meg kell ismerkedni a készülék használati utasításával, a biztonsági előírásokkal és a garanciafeltételekkel.

Hozzájárulok személyes adataim feldolgozásához a garanciajegy rendelkezéseinek végrehajtása (garanciális javítások), karbantartások és ellenőrzések elvégzése érdekében a WÓJTOWICZ NEW COMMERCE S.K.A. vállalat által; ROMANA DMOWSKIEGO U. 2, 48-303 NYSA vagy egy hivatalos szerviz (a 2016. április 27-i általános adatvédelmi rendelet (GDPR) alapján).

igen       nem

Hozzájárulok személyes adataim marketing célú feldolgozásához a WÓJTOWICZ NEW COMMERCE S.K.A. vállalat által; ROMANA DMOWSKIEGO U. 2, 48-303 NYSA vagy egy hivatalos szerviz (a 2016. április 27-i általános adatvédelmi rendelet (GDPR) alapján).

igen       nem

Hozzájárulok személyes adataim statisztikai célú feldolgozásához a WÓJTOWICZ NEW COMMERCE S.K.A. vállalat által; ROMANA DMOWSKIEGO U. 2, 48-303 NYSA vagy egy hivatalos szerviz (a 2016. április 27-i általános adatvédelmi rendelet (GDPR) alapján).

igen       nem

\* Kötelező a reklamációs eljárás megindításához

Dátum és olvasható aláírás a Felhasználótól: .....

A jóállásos javítás, karbantartás, szervizszolgáltatás elvégzésének megerősítése:

A jóállásos javítás, karbantartás, szervizszolgáltatás elvégzésének megerősítése:		
Reklamációs kupon Nr. 1 A garancia kártyához	Reklamációs kupon Nr. 2 A garancia kártyához	Reklamációs kupon Nr. 3 A garancia kártyához
Szám	Szám	Szám
Név.....	Név.....	Név.....
Típus, Modell.....	Típus, Modell.....	Típus, Modell.....
Gyári szám.....	Gyári szám.....	Gyári szám.....
Eladó pecsétje és aláírása	Eladó pecsétje és aláírása	Eladó pecsétje és aláírása

## GARANCIAI JEGY

(Fontos vásárlási bizonylattal)



### 3. Felelősség:

1. A készülékek garanciáját a WÓJTOWICZ NEW COMMERCE S.K.A. vállalja; UL. ROMANA DMOWSKIEGO 2, 48-303 NYSA
2. A garanciális felelősség kizárólag azokra a hibákra vonatkozik, amelyek az eszköz átadásakor már a készülékben rejlő okok miatt keletkeztek.
3. A garancia keretében a garanciát vállaló fél biztosítja a vásárló számára a készülék működésében fellépő hibák díjmentes kijavítását, amelyek a készülék tervezési és anyaghibáiból erednek.

### 4. A készülék garanciális időszaka:

24 hónap a készülék fogyasztó részére történő értékesítésének dátumától, kivéve a jelen garancialevél 6. § 5., 6. és 7. pontjában meghatározott elemeket. 12 hónap a készülék nem professzionális jellegére tekintettel, ha a készülék olyan céllal lett megvásárolva, amely közvetlenül üzleti vagy szakmai tevékenységgel kapcsolatos.

### 5. A garancia feltételei:

1. A Felhasználó köteles betartani a biztonsági előírásokban, a garancialevélben és a használati útmutatóban szereplő ajánlásokat.
2. A készülék szervizelése (pl. beállítások, tisztítás, karbantartás) kizárólag olyan szakszolgáltató cégek által végezhető el, amelyek megfelelő jogosítványokkal rendelkeznek a Garanciaállaló utasításainak megfelelően, amelyek a használati útmutatóban találhatóak, és a szervizszolgáltatásokat a garancialevélben kell dokumentálni. A szervizelés során ajánlott az eszköz gyártója által biztosított eredeti alkatrészek használata. A szervizszolgáltatás díjköteles.
3. A garanciális javításokat kizárólag olyan szakszolgáltató cégek végezhetik el, amelyek megfelelő jogosítványokkal rendelkeznek. A javításokat a garancialevélben kell dokumentálni.
4. A garancia terjedelme a Lengyel Köztársaság területére vonatkozik.
5. A Felhasználó elveszíti a garanciális jogokat, ha a készüléket nem rendeltetésszerűen használja, ha a készülék használata nem felel meg a mellékelt használati útmutatónak, ha nem eredeti pótalkatrészeket vagy nem megfelelő fogyóeszközöket használ, ha a készülék javítását, alkatrészcsereit vagy konstrukciós módosítását olyan személyek végzik, akik nem jogosultak, ha a készüléket nem megfelelően tárolja, vagy ha nem végez megfelelő karbantartást a használati útmutatónak megfelelően.
6. A Felhasználónak a megfelelően kitöltött garancialevél bemutatása és a készülék vásárlásának igazolása (pl. blokk, számla) szükséges.

### 6. A garancia nem terjed ki a következőkre:

1. A készülék hibái, amelyek a Felhasználó általi biztonsági előírások, használati útmutató be nem tartásából erednek, különös tekintettel a megfelelő használatra és karbantartásra.
2. A készülék és tartozékok mechanikai, hő- vagy kémiai sérüléseiből eredő hibák.
3. A Felhasználó által végzett hibás telepítésből, vízkárokból eredő sérülések.
4. A garancia nem terjed ki a komponensek természetes elhasználódására, sem a könnyen törhető elemekre, mint például üveg vagy kerámia.
5. A sérülések, amelyek a szükséges karbantartási tevékenységek elmaradásából adódnak - lásd a használati útmutatót.
6. A váratlan események okozta sérülések, amelyek nem függenek a használati körülményektől, például tűz, árvíz stb.

### 7. Reklamációs eljárás:

1. A reklamáció benyújtása előtt a Felhasználónak ellenőriznie kell, hogy minden szükséges lépést a használati útmutatóban leírtak szerint hajtott-e végre.
2. A garanciális javítás iránti igényt a Felhasználó köteles haladéktalanul, legkésőbb 30 napon belül benyújtani a hiba felfedezését követően.
3. A bejelentést közvetlenül a Garantánál lehet megtenni (e-mail: sklep@newcommerce.pl, vagy írásban a következő címen: UL. ROMANA DMOWSKIEGO 2, 48-303 NYSA).
4. A garanciális javításokat a Garante közvetlenül, vagy a Garante által kijelölt szakosodott cég végezheti el.
5. A garanciális kötelezettségek teljesítése a készülék Felhasználó általi kézbesítését követő 30 napon belül megtörténik.
6. A készülékek autoryzált szervizbe vagy partnerhez történő szállításának szabályai a Garante honlapján találhatóak: [www.agroserwisnysa.pl](http://www.agroserwisnysa.pl). A készülék szervizbe szállítása előtt a Felhasználónak meg kell tisztítania azt.
7. A Felhasználó köteles a készüléket átvenni a Garante vagy az általa megbízott szakosodott cég által meghatározott határidőn belül, különben tárolási díjat kell fizetnie.
8. A garancia időtartama meghosszabbodik a szervizben végzett garanciális javítás idejével.
9. A garancia nem zárja ki, nem korlátozza, és nem felfüggeszti a vásárlót megillető jogokat a termékekkel kapcsolatos jogszabályok alapján, mint a szavatosságra vonatkozó jogok.

A javítást elvégezték: .....

Kicserélték/javították: .....

.....

.....

.....

(szerviz pecsétje és aláírása)  
Oświadczam, że sprzęt odebrałem po  
naprawie sprawny i nie roszczę  
pretensji co do jakości dokonanej  
naprawy.

.....

A javítást elvégezték: .....

Kicserélték/javították: .....

.....

.....

.....

(szerviz pecsétje és aláírása)  
Oświadczam, że sprzęt odebrałem po  
naprawie sprawny i nie roszczę  
pretensji co do jakości dokonanej  
naprawy.

.....

A javítást elvégezték: .....

Kicserélték/javították: .....

.....

.....

.....

(szerviz pecsétje és aláírása)  
Oświadczam, że sprzęt odebrałem po  
naprawie sprawny i nie roszczę  
pretensji co do jakości dokonanej  
naprawy.

.....



## **ELEKTRICKÝ KÚRENIE TAI 201LA**

WÓJTOWICZ NEW COMMERCE S.K.A.;  
UL. ROMANA DMOWSKIEGO 2, 48-303 NYSA  
Tel.: 517 435 873  
[www.agroserwisnysa.pl](http://www.agroserwisnysa.pl)

Vyrobené v ČR

## Úvod

Pred použitím ventilátora s funkciou kúrenia si prosím pozorne prečítajte tieto pokyny, aby ste zariadenie používali správne.

Uchovajte túto príručku.

Produkt je určený výhradne do dobre izolovaných priestorov alebo na príležitostné použitie.

## UPOZORNENIA PRI POUŽÍVANÍ:

1. Prečítajte si všetky pokyny pred použitím ohrievača.
2. Zakazuje sa pripájanie alebo odpojovanie zástrčky namiesto použitia zapínača/vypínača napájania.
3. Nepoužívajte tento vykurovací ventilátor v bezprostrednej blízkosti vane, sprchy alebo bazéna.
4. Ak je napájací kábel poškodený, musí byť vymenený výrobcom, servisom alebo kvalifikovanou osobou, aby sa predišlo nebezpečenstvu.
5. Zakazuje sa používať tú istú zásuvku spolu s iným zariadením s vysokým výkonom.
6. Odpojte zástrčku, keď zariadenie nikto nepoužíva.
7. Zakazuje sa používať ohrievač na miestach, kde hrozí riziko úrazu elektrickým prúdom alebo prevrátenia zariadenia.
8. V prípade problémov so zariadením ho okamžite vypnite, odpojte zástrčku a kontaktujte servis.
9. Upozornenie: Aby sa predišlo prehriatiu, nezakrývajte ohrievač.
10. Symbol na označení znamená „UPOZORNENIE: NEZAKRÝVAŤ“.
11. Ohrievač nesmie byť umiestnený priamo pod elektrickou zásuvkou.
12. Pri zapínaní a vypínaní zariadenia môžu byť počuť mierne zvuky – je to normálne, súvisí to s rozpínaním materiálov vplyvom tepla.
13. Výhrevný prvok je špeciálne upravený a má dlhú životnosť; nepoužívajte iné prvky ako originálne.
14. Zariadenie je určené výhradne na domáce použitie.
15. Upozornenie: Nepoužívajte ohrievač v malých miestnostiach, kde sa nachádzajú osoby, ktoré nemôžu samostatne opustiť miestnosť, pokiaľ nie je zabezpečený stály dohľad.
16. Nepoužívajte ohrievač, ak bol pádom poškodený.
17. Nepoužívajte ohrievač, ak má viditeľné poškodenia.
18. Používajte ohrievač na rovnom, stabilnom povrchu.
19. Upozornenie: Aby sa znížilo riziko požiaru, držte textilie, závesy alebo iné horľavé materiály najmenej 1 meter od výstupu vzduchu.
20. Zariadenie môžu používať deti staršie ako 8 rokov a osoby so zníženými fyzickými, senzorickými alebo mentálnymi schopnosťami, ak sú primerane dohliadané alebo poučené o bezpečnom používaní a rozumejú nebezpečenstvám. Deti sa nesmú hrať so zariadením. Čistenie a údržbu môžu vykonávať iba deti pod dohľadom. Deti mladšie ako 3 roky by mali byť neustále pod dohľadom a držané mimo dosahu zariadenia. Deti vo veku od 3 do 8 rokov môžu zapínať a vypínať zariadenie len pod dohľadom, ak je zariadenie správne nainštalované a deti boli poučené o bezpečnostných pravidlách. Deti v tomto veku nesmú zapájať zariadenie do elektriny, nastavovať ho, čistiť ani vykonávať údržbu.
21. UPOZORNENIE — Niektoré časti zariadenia sa môžu veľmi zahriať a spôsobiť popáleniny. Buďte obzvlášť opatrní v prítomnosti detí a citlivých osôb.
22. Dávajte pozor na gombíkovú batériu v diaľkovom ovládači na infračervené žiarenie.
- 22.1 UCHOVÁVAJTE MIMO DOSAHU DETÍ. Požitie môže viesť k chemickým popáleninám, prepichnutiu mäkkých tkanív a smrti. Závažné popáleniny môžu nastať do 2 hodín od požitia. Okamžite vyhľadajte lekársku pomoc.

- 22.2 Uchovávajte batérie mimo dosahu detí.
- 22.3 Nedovoľte deťom meniť batérie bez dozoru dospeljej osoby.
- 22.4 Zabráňte skratom batérií.
- 22.5 Nezohrievajte batérie.
- 22.6 Vyberte batérie zo zariadenia, ak nebude dlhší čas používané, pokiaľ nejde o zariadenie určené na použitie v núdzových situáciách.
- 22.7 Vždy vyberte správnu veľkosť a typ batérie, ktorý najlepšie vyhovuje zamýšľanému použitiu. Informácie priložené k zariadeniu, ktoré pomáhajú pri správnom výbere batérií, by mali byť uchované na referenčné účely.
- 22.8 Pred vložením batérií očistite kontakty batérií a kontakty zariadenia.
- 22.9 Uistite sa, že batérie sú správne nainštalované podľa polarít (+ a –).
- 22.10 Použité batérie je potrebné okamžite odstrániť.
- 22.11 Batérie nerozoberajte.
- 22.12 Nevhadzujte batérie do ohňa, pokiaľ sa nejedná o schválené a kontrolované spaľovanie.
- 22.13 Batérie možno likvidovať spolu s komunálnym odpadom, pokiaľ to nebránia miestne predpisy.

### Krátky úvod k produktu:

Tento produkt spája funkciu kúrenia a ventilátora, dosahujúc inováciu a prelomový dizajn. Jedno zariadenie s viacerými použitím, vysoko inteligentné, ktoré možno používať počas celého roka.

### Technické parametre:

Model	Menovitý výkon ventilátora	Menovitý výkon ohrievača	Menovité napätie	Frekvencia	Trieda II
TAI 201LA	45W	2200W	220-240V~	50-60Hz	

- 3 rýchlosti ventilátora: nízka, stredná, vysoká
- 3 režimy prúdenia vzduchu: prirodzený, na spánok, normálny
- 2 nastavenia výkonu kúrenia: 1500W / 2200W
- PTC keramický vykurovací prvok
- Tepelná poistka (automatické vypnutie pri dosiahnutí nastavenej teploty)
- Ochrana proti prehriatiu
- Bezpečnostný vypínač pri náklone
- Elektronický, nastaviteľný termostat, rozsah nastavenia teploty 18–45°C
- Automatická funkcia oscilácie
- Časovač do 12 hodín
- Manuálne ovládanie a diaľkový ovládač (batéria v balení, CR2025, 3V)
- LED displej, dotykový na vrchu zariadenia
- Funkcia chodu ventilátora po vypnutí kúrenia s odpočítavaním času
- Určené pre miestnosti do 25 m<sup>2</sup>
- Rozmery produktu: 35 × 35 × 111,5 cm
- Hmotnosť produktu: 7,3 kg
- Rozmery balenia: 114,3 × 25,8 × 24 cm, hmotnosť: 8,5 kg
- Certifikáty: CE, GS, ERP, RoHS, REACH

## NÁVOD NA MONTÁŽ

Pred použitím je potrebné namontovať základňu. Pozrite si nasledujúci obrázok.

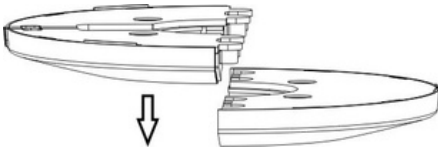
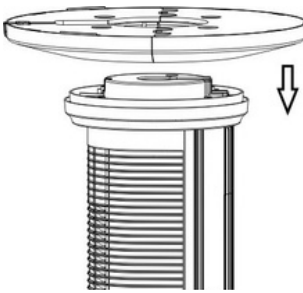
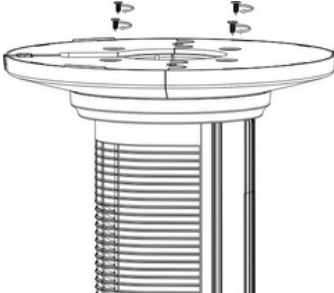
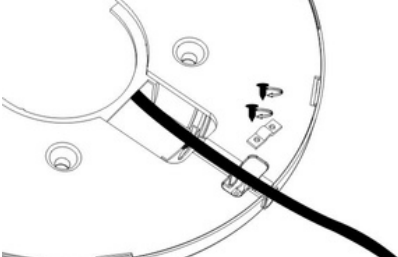
1		<p>Vyberte príslušenstvo z balenia. Spojte a pripevnite základňu – dve polovice do jedného celku.</p>
2		<p>Otočte zariadenie spodnou stranou nahor. Prestrčte napájací kábel stredovým otvorom základne a nasadte základňu na zariadenie.</p>
3		<p>Pripevnite základňu k zariadeniu pomocou 4 skrutiek ST4×14. Po priskrutkovaní skrutiek zatlačte napájací kábel do držiaka kábla, ktorý sa nachádza na základni.</p>
4		<p>Pripravte napájací kábel k základni pomocou 2 skrutiek ST3×14 a napínacieho svorku. Po namontovaní základne umiestnite zariadenie stabilne a vertikálne na rovný povrch.</p>

## Používanie:







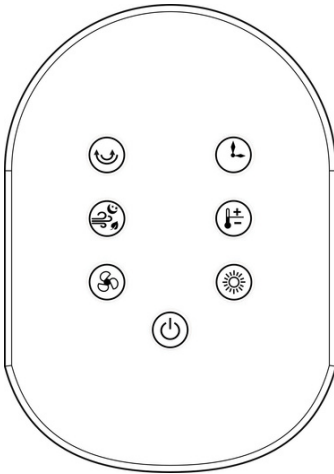
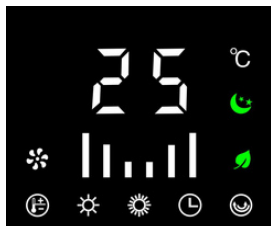

### Pred použitím skontrolujte:

A: Ohrievací prvok a elektrický kábel nesmú byť poškodené.

B: Nepoužívajte zásuvku s prúdovým zaťažením nižším ako 10A, aby ste predišli nehode.

Používajte výrobok na rovnom povrchu, aby ste zabránili jeho prevráteniu.

### Funkcie ovládacieho panelu:

  	Napájanie	<p>Pripojte napájanie – na LED displeji sa zobrazí „--“, zariadenie je v pohotovostnom režime. (Pozri obrázok 1.1)</p> <p>Stlačte „“ podľa nasledujúcich pokynov:</p> <p>ZAPNÚŤ (na LED displeji sa zobrazí teplota okolia), (Pozri obrázok 2.1)</p> <p>VYPNÚŤ (ventilátor bude pracovať ešte 30 sekúnd po vypnutí zariadenia – po ukončení vykurovania).</p>
	Režim	<p>Stlačte „“ v poradí: Pomalý (2 svetielka), Stredný (4 svetielka), Rýchly (6 svetielok). (Pozri obrázky 3.1–3.3)</p>
	Ventilátor	<p>Stlačte „“ v poradí: Prírodný vietor, Spánkový vietor, Normálny vietor.</p> <p>Poznámka: Typy vetra je možné vybrať len po spustení ventilátora. (Pozri obrázky 4.1–4.2)</p>
	Kúrenie	<p>Stlačte „“ v poradí: Ventilátor beží (ventilátor ohrievača), Nízke vykurovanie (4 kontrolky), Vysoké vykurovanie (6 kontroliek). (Pozri obrázky 5.1–5.3)</p> <p>Poznámka: Na diaľkovom ovládači je potrebné stlačiť „“.</p>
Nastav teplotu	<p>Stlačte „“ na nastavenie teploty. Rozsah teplôt: 18–45 °C (Pozri obrázky 6.1–6.2)</p> <p>Regulácia nastavenej teploty (napr. teplota okolia 25 °C, pozri obrázok 7.1)</p> <p>Ak je nastavená teplota ≤ teplote okolia, vykurovanie sa zastaví. (Pozri obrázky 7.2–7.3)</p> <p>Ak je nastavená teplota &gt; teplote okolia o 1–2 °C, nízke vykurovanie. (Pozri obrázky 7.4–7.5)</p> <p>Ak je nastavená teplota ≥ teplote okolia o 3 °C, vysoké vykurovanie. (Pozri obrázok 7.6)</p>	
	<p>Pri nastavovaní teploty pomocou diaľkového ovládača najskôr stlačte „“ na diaľkovom ovládači, potom „+“ alebo „-“ na nastavenie teploty. Rozsah teplôt: 18–45 °C.</p>	
	<p>Upozornenie: Po dosiahnutí nastavenej teploty sa vykurovanie vypne, ventilátor bude pracovať ešte 30 sekúnd a potom sa zastaví. Indikátor vykurovania bliká. Ak je zapnutá funkcia Swing, tá sa tiež vypne a indikátor Swing bliká.</p>	

	Oscilácia	Naciśnij „☺” według kolejności: OSCYLACJA WŁ., OSCYLACJA WYŁ. (Zobacz rysunki 8.1–8.2)
	Časovač	Stlačte „🕒” pre nastavenie časovača: 00H, 01H, 02H, 03H...12H. (Pozri obrázky 9.1–9.6)
<p>Upozornenie:</p> <p>K dispozícii je jeden z troch režimov prevádzky: režim ventilátora, režim kúrenia alebo nastavenie teploty.</p> <p>Časovač a osciláciu možno nastaviť v ktoromkoľvek režime.</p> <p>Rovnaký spôsob ovládania platí pre ovládací panel aj diaľkový ovládač (okrem nastavovania teploty).</p> <p>Indikátory svetia, keď je daná funkcia aktívna.</p> <p>Po viac ako 10 minútach nečinnosti sa LED displej vypne. Pre jeho opätovné zapnutie stlačte akékoľvek tlačidlo na ovládacom paneli alebo diaľkovom ovládači, potom môžete vykonať nastavenia.</p>		

1.1	2.1	3.1	3.2	3.3
4.1	4.2	5.1	5.2	5.3
6.1	6.2	7.1	7.2	7.3
7.4	7.5	7.6	8.1	8.2

9.1	9.2	9.3	9.4	9.5
9.6	/			

Produkt je vybavený elektronickým vypínačom preklopenia — ak sa zariadenie preklopí o viac než 50 stupňov, automaticky sa vypne a prejde do pohotovostného režimu.

Ak neplánujete zariadenie používať, vypnite všetky napájacie prepínače a potom odpojte zástrčku.

Ak chcete zariadenie preniesť, vypnite prepínače, odpojte zástrčku a chyťte za rukoväť na zadnej strane konvektora.

Použitie a výmena batérie v diaľkovom ovládači:

Pred prvým použitím diaľkového ovládača odstráňte plastovú izolačnú fóliu, potiahnutím v smere šípky (pozri obrázok 1).

Ak je potrebné vymeniť batériu v ovládači, postupujte podľa obrázku 2: najprv posuňte zámok podľa šípky 2, potom zložte kryt v smere šípky 3, vymeňte batériu a po výmene nasadte kryt späť opačným smerom k šípke 3, až kým zámok nezaskočí podľa šípky 2.

Použitá batéria je lítiová gombíková batéria CR2025.

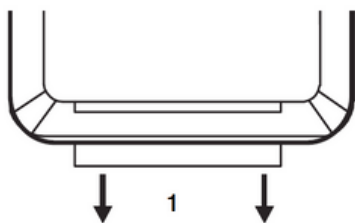

Obrázok 1

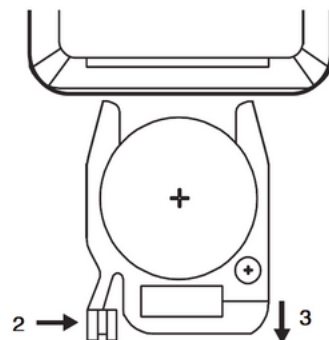

Obrázok 2

**Údržba:**

Pred čistením zariadenia sa uistite, že je zástrčka odpojená od elektrickej siete.

Je zakázané umývať ohrievač vodou. Na čistenie používajte mäkkú, vlhkú handričku s malým množstvom neutrálneho čistiaceho prostriedku. Nepoužívajte rozpúšťadlá, ako je benzín.

Ohrievač s ventilátorom používajte alebo skladujte až po úplnom vychladnutí a vyschnutí.

Po ukončení používania odpojte zástrčku zo zásuvky a uskladnite zariadenie na suchom mieste, najlepšie v pôvodnom obale alebo v ochrannom obale zabraňujúcom korózii.

**Informácie o záruke:**

Záruka sa vzťahuje výlučne na materiálové a výrobné chyby.

Záručné opravy môžu byť vykonávané iba v autorizovanom servise. Na uplatnenie reklamácie je potrebné predložiť originálny doklad o kúpe s dátumom.

Záruka sa nevzťahuje na prípady:

- Bežného opotrebenia
- Nesprávneho používania, napr. preťaženia zariadenia, použitia nepovolených príslušenstiev
- Poškodení spôsobených pôsobením sily alebo vonkajších faktorov
- Poškodení vyplývajúcich z nedodržania návodu na použitie, napr. pripojenia k nevhodnému zdroju napájania alebo nedodržania inštaláčnych pokynov
- Zariadenia čiastočne alebo úplne rozobratého

**Správna likvidácia tohto produktu**

Tento symbol znamená, že výrobok by nemal byť vyhodený spolu s bežným domovým odpadom na území EÚ. Aby sa zabránilo možnému škodlivému vplyvu na životné prostredie alebo zdravie ľudí v dôsledku nekontrolovanej likvidácie odpadu, je potrebné zabezpečiť jeho zodpovednú recykláciu, čím sa podporuje udržateľné opätovné využitie materiálových zdrojov.

Na vrátenie použitého zariadenia využite systémy zberu a vrátenia alebo kontaktujte predajcu, u ktorého bol produkt zakúpený. Predajca môže výrobok prijať na bezpečnú a ekologickú recykláciu.

**ZÁRUČNÝ LIST**  
(Platná s dokladom o kúpe)



**Zaručova** WÓJTOWICZ NEW COMMERCE S.K.A.; UL. ROMANA DMOWSKIEGO 2, 48-303 NYSA Tel.: 517 435 873  
**tel:** sklep@newcommerce.pl

**Názov zariadenia**.....

**Typ, model**.....

**Sériové číslo**.....

**Dátum predaja**.....

**1.Údaje používateľa:**

**Meno a priezvisko:**.....

**Ulica:**.....

**Mesto:**.....

**PSČ:**.....

**Kraj:**.....

**Telefón:**.....

**E-mail:**.....

**2.Vyhlasenie používateľa**

Týmto vyhlasujem, že som sa oboznámil s fungovaním zariadenia, ktoré bolo vydané v súlade s objednávkou, je nové a kompletne a obdržal som kompletnú dokumentáciu (návod na použitie, bezpečnostné podmienky, záruku). Beriem na vedomie, že: a) Pred spustením zakúpeného zariadenia je potrebné dôkladne si prečítať návod na použitie zariadenia, bezpečnostné pravidlá a podmienky záruky

Súhlasím so spracovaním mojich osobných údajov na účely súvisiace s realizáciou podmienok záručnej karty (záručné opravy), vykonávaním servisu a prehliadok firmou WÓJTOWICZ NEW COMMERCE S.K.A.; UL. ROMANA DMOWSKIEHO 2, 48-303 NYSA alebo autorizovaným servisom (v súlade s Všeobecným nariadením o ochrane osobných údajov zo dňa 27. apríla 2016 (GDPR)).

ÁNO  NIE

Udeľujem súhlas so spracovaním mojich osobných údajov na marketingové účely spoločnosti WÓJTOWICZ NEW COMMERCE S.K.A.; UL. ROMANA DMOWSKIEGO 2, 48-303 NYSA alebo autorizovanému servisovi (v súlade so všeobecným nariadením o ochrane osobných údajov zo dňa 27. apríla 2016 (GDPR)).

ÁNO  NIE

Udeľujem súhlas so spracovaním mojich osobných údajov na štatistické účely spoločnosti WÓJTOWICZ NEW COMMERCE S.K.A.; UL. ROMANA DMOWSKIEGO 2, 48-303 NYSA alebo autorizovanému servisovi (v súlade so všeobecným nariadením o ochrane osobných údajov zo dňa 27. apríla 2016 (GDPR)).

ÁNO  NIE

\*Požadované na začatie reklamačného konania

Dátum a čitateľný podpis používateľa:.....

Potvrdenie o vykonaní prehliadky, záručnej opravy, servisnej služby:

Reklamačný kupón č. 1 k záručnému listu	Reklamačný kupón č. 2 k záručnému listu	Reklamačný kupón č. 3 k záručnému listu
č.	č.	č.
Názov.....	Názov.....	Názov.....
Typ, Model.....	Typ, Model.....	Typ, Model.....
Sériové číslo.....	Sériové číslo.....	Sériové číslo.....
Pečiatka a podpis predajcu	Pečiatka a podpis predajcu	Pečiatka a podpis predajcu

## ZÁRUČNÝ LIST

(Platná s dokladom o kúpe)



### 3. Zodpovednosť:

1. Záruku na zariadenia poskytuje spoločnosť WÓJTOWICZ NEW COMMERCE S.K.A.; UL. ROMANA DMOWSKIEGO 2, 48-303 NYSA
2. Zodpovednosť zo záruky sa vzťahuje len na vady, ktoré vznikli z dôvodov spočívajúcich v zariadení v čase jeho odovzdania používateľovi.
3. V rámci záruky garant zabezpečuje kupujúcemu bezplatné odstránenie porúch vo fungovaní zariadenia, ktoré vznikli v dôsledku konštrukčných alebo materiálových väd.

### 4. Záručná doba na zariadenie:

24 mesiacov odo dňa predaja zariadenia spotrebiteľovi, s výnimkou súčastí uvedených v čl. 6 bod 5, 6 a 7 tejto záručnej karty.  
12 mesiacov z dôvodu neprofesionálneho charakteru zariadenia, ak bolo zariadenie zakúpené na účely súvisiace priamo s vykonávaním podnikateľskej alebo odbornej činnosti.

### 5. Podmienky záruky:

1. Dodržiavanie pokynov uvedených v bezpečnostných podmienkach, záručnom liste a návode na obsluhu zo strany používateľa.
2. Servis zariadenia (napr. nastavenie, čistenie, údržba) môže vykonávať iba špecializovaná firma s príslušným oprávnením v súlade s pokynmi garanta uvedenými v návode na obsluhu. Servisné úkony musia byť zaznamenané v záručnom liste. Počas servisu sa odporúča používať originálne diely od výrobcu zariadenia. Servis je spoplatnený.
3. Záručné opravy môžu vykonávať iba špecializované firmy s príslušným oprávnením. Opravy musia byť zaznamenané v záručnom liste.
4. Záruka platí na území Poľskej republiky.
5. Používateľ stráca právo zo záruky v prípade používania zariadenia v rozpore s jeho určením, obsluhy v rozpore s doručeným návodom na obsluhu, použitia neoriginálnych náhradných dielov alebo nevhodných prevádzkových materiálov, vykonávania opráv, výmen súčastí alebo konštrukčných zmien inými subjektmi ako oprávnenými, nesprávneho skladovania alebo nedostatočnej údržby v súlade s návodom na obsluhu.
6. Predloženie riadne vyplneného záručného listu a preukázanie okolností nákupu zariadenia používateľom (napr. pokladničný doklad, faktúra).

### 6. Záruka sa nevzťahuje na:

1. Vady zariadenia vzniknuté v dôsledku nedodržania podmienok bezpečnosti a návodu na obsluhu zo strany používateľa, najmä pokiaľ ide o správnu prevádzku a údržbu.
2. Vady vzniknuté mechanickým, tepelným alebo chemickým poškodením zariadenia a jeho príslušenstva.
3. Poškodenia spôsobené chybnou inštaláciou vykonanou používateľom alebo zaliatím vodou.
4. Záruka sa nevzťahuje na prirodzené opotrebovanie súčastok ani na ľahko rozbitné časti, ako sú sklo alebo keramika.
5. Poškodenia spojené s nedodržaním odporúčaných údržbových úkonov – pozri návod na obsluhu.
6. Náhodné poškodenia nezávislé od podmienok prevádzky, napr. požiar, povodeň a pod.

### 7. Reklamačný postup:

1. Pred podaním reklamácie by sa mal používateľ uistiť, že vykonal všetky úkony v súlade s pokynmi uvedenými v návode na obsluhu.
2. Oznámenie o potrebe opravy zariadenia v rámci záruky je používateľ povinný vykonať bez zbytočného odkladu, najneskôr do 30 dní odo dňa zistenia vady.
3. Oznámenie je možné uskutočniť priamo u garanta (e-mail: sklep@newcommerce.pl alebo písomne na adresu: UL. ROMANA DMOWSKIEGO 2, 48-303 NYSA).
4. Záručné opravy môžu byť vykonávané priamo garantom alebo odbornou firmou určenou garantom.
5. Vybavenie povinností vyplývajúcich zo záruky sa uskutoční do 30 dní odo dňa doručenia zariadenia používateľom.
6. Pravidlá dodania zariadenia do autorizovaného servisu alebo k jednému z partnerov sú uvedené na webovej stránke garanta: [www.agroserwisnysa.pl](http://www.agroserwisnysa.pl)
7. Pred doručením zariadenia do servisu je používateľ povinný zariadenie vyčistiť.
8. Používateľ je povinný prevziať zariadenie v termíne určenom garantom alebo odbornou firmou vykonávajúcou opravu v mene garanta, pod hrozbou účtovania poplatku za uskladnenie.
9. Záručná doba sa predlžuje o dobu, počas ktorej bolo zariadenie v servise za účelom vykonania záručnej opravy.
10. Záruka nevylučuje, neobmedzuje ani nepozastavuje práva kupujúceho vyplývajúce z ustanovení o zodpovednosti za vady predanej veci (tzv. reklamácia podľa zákona).

Oprava bola vykonaná dňa.....

Vymenené/opravené.....

.....

.....

.....

(pečiatka a podpis servisu)

Prehlasujem, že som zariadenie po oprave prevzal ako funkčné a neuplatňujem si žiadne nároky týkajúce sa kvality vykonanej opravy.

.....

Oprava bola vykonaná dňa.....

Vymenené/opravené.....

.....

.....

.....

(pečiatka a podpis servisu)

Prehlasujem, že som zariadenie po oprave prevzal ako funkčné a neuplatňujem si žiadne nároky týkajúce sa kvality vykonanej opravy.

Oprava bola vykonaná dňa.....

Vymenené/opravené.....

.....

.....

.....

(pečiatka a podpis servisu)

Prehlasujem, že som zariadenie po oprave prevzal ako funkčné a neuplatňujem si žiadne nároky týkajúce sa kvality vykonanej opravy.

**TNIA**