



PDF ONLINE
parkside-diy.com



DRILL BIT SHARPENER PBSG 92 A1

(GB)

DRILL BIT SHARPENER

Operation and safety notes
Translation of the original instructions

(SE)

BORRSLIP

Bruksanvisning och säkerhetsanvisningar
Översättning av bruksanvisning i original

(PL)

OSTRZAŁKA DO WIERTEŁ

Wskazówki dotyczące obsługi i
bezpieczeństwa
Tłumaczenie instrukcji oryginalnej

(LT)

GRAŽTŲ GALASTUVAS

Naudojimo ir saugos pastabos
Originalios instrukcijos vertimas

(DE) (AT) (CH)

BOHRERSCHÄRFGERÄT

Bedienungs- und Sicherheitshinweise
Originalbetriebsanleitung

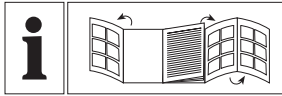

GB	Operation and safety notes	Page	5
SE	Bruksanvisning och säkerhetsanvisningar	Sidan	22
PL	Wskazówki dotyczące obsługi i bezpieczeństwa	Strona	39
LT	Naudojimo ir saugos pastabos	Psl	58
DE/AT/CH	Bedienungs- und Sicherheitshinweise	Seite	75

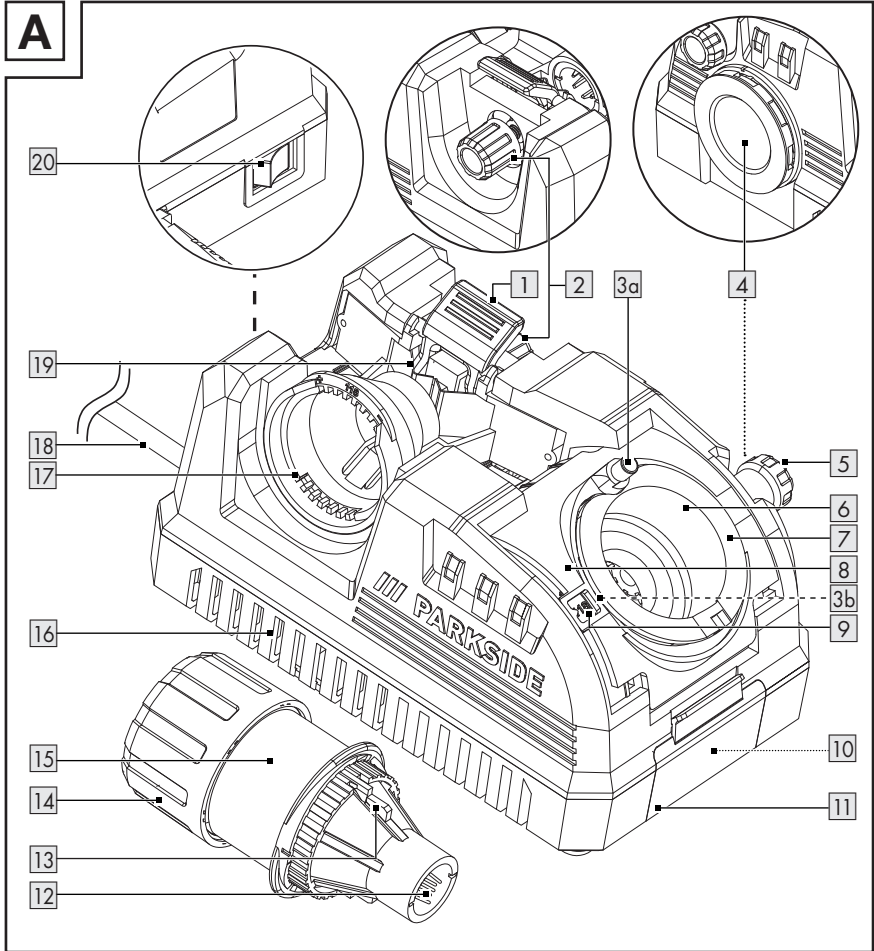
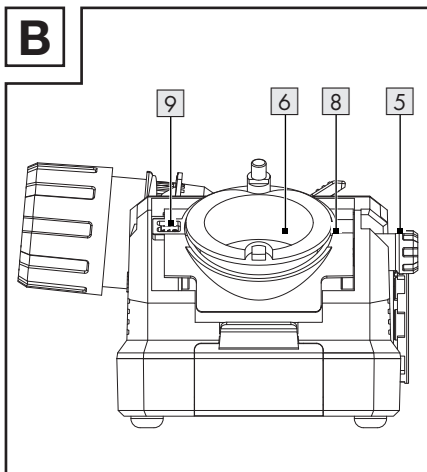
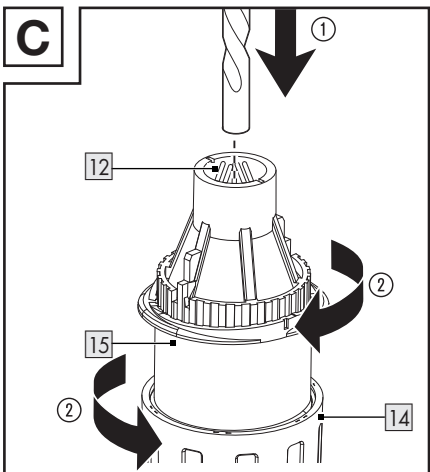
A**B****C**

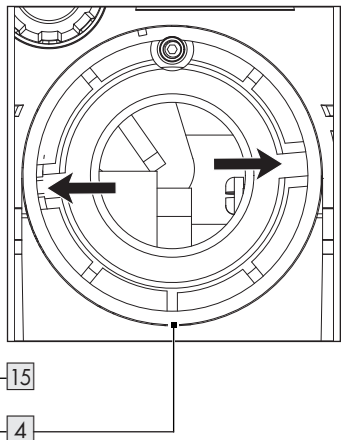
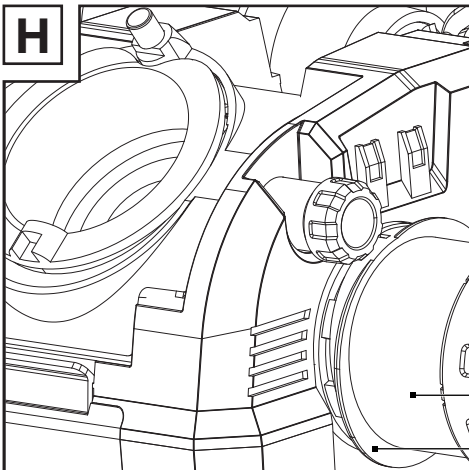
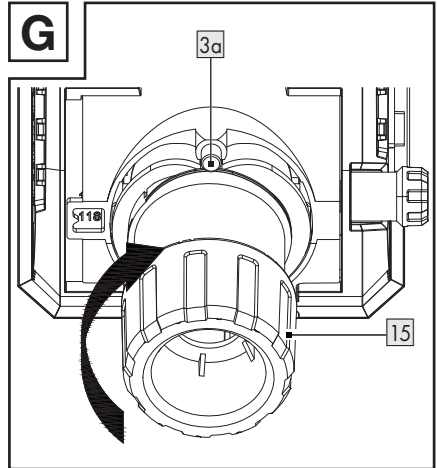
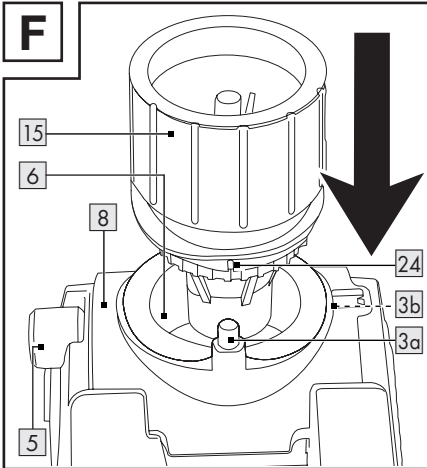
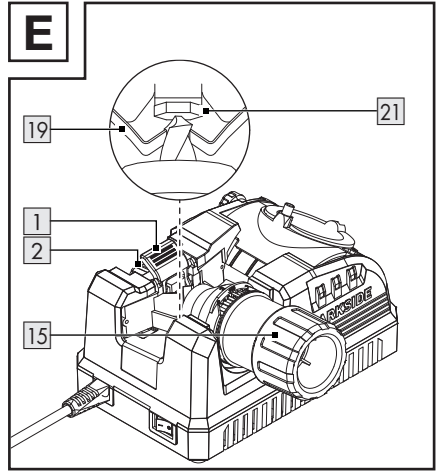
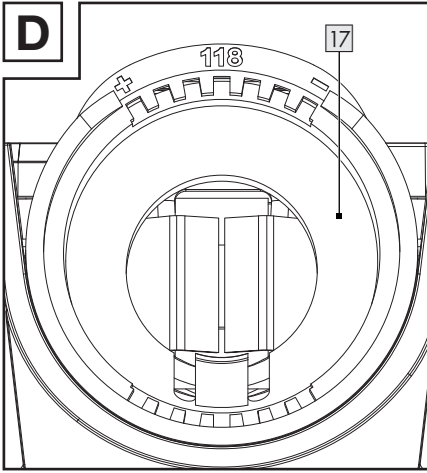

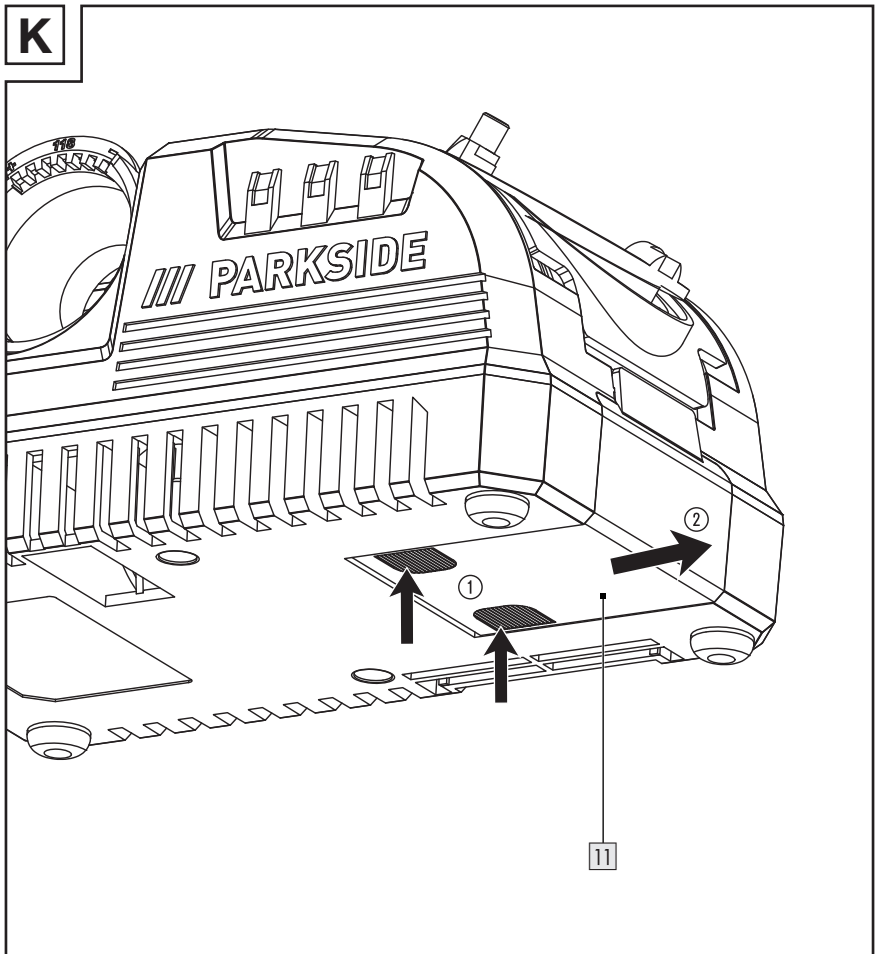
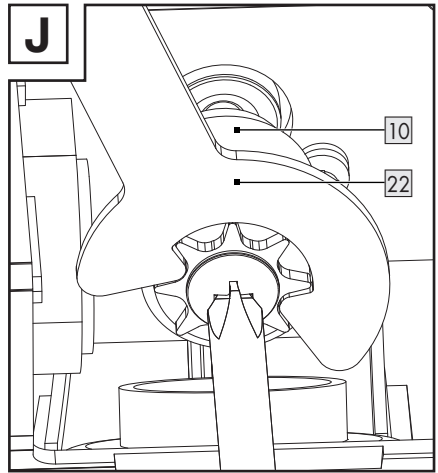
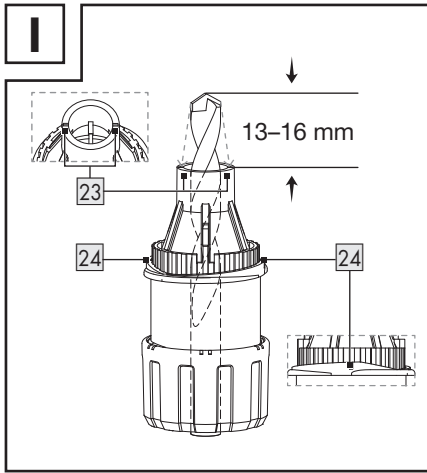

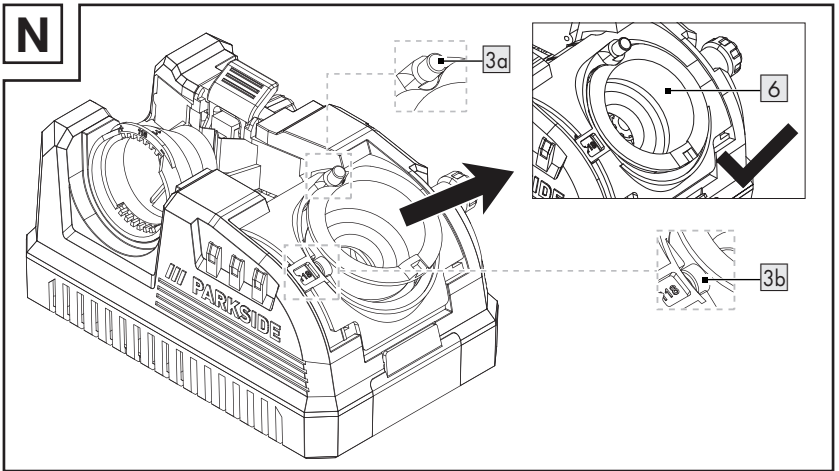
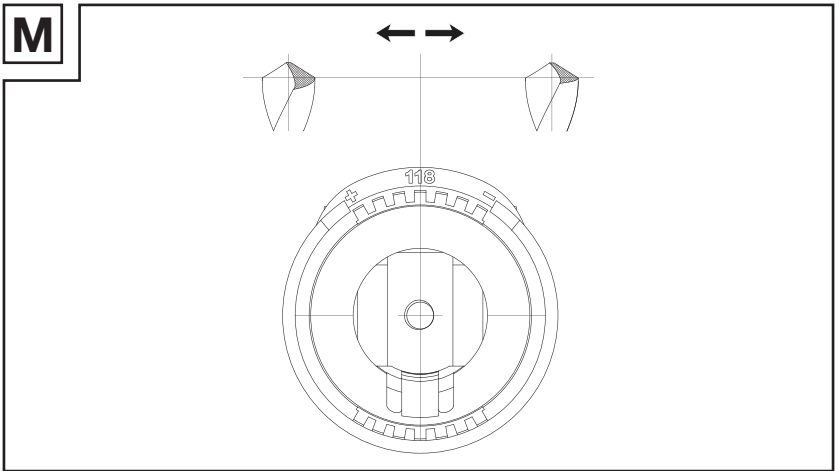
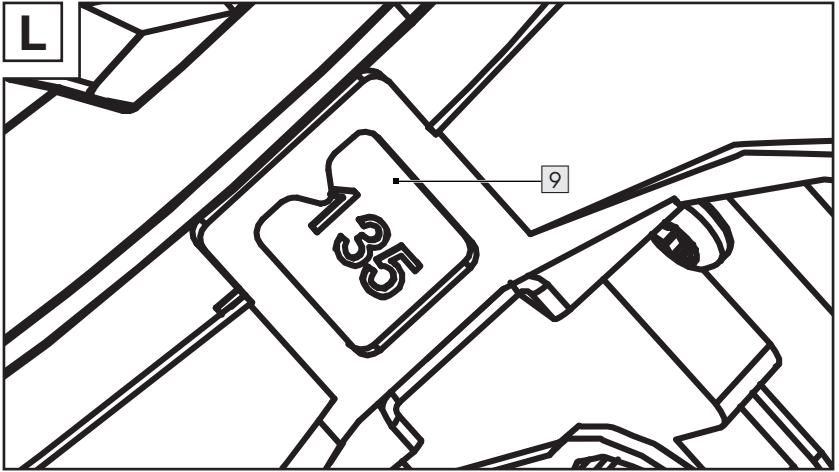

List of pictograms used Page 6

Introduction Page 7

 Intended use Page 7

 Scope of delivery Page 7

 Parts description. Page 7

 Technical data. Page 9

Safety instructions Page 9

 General power tool safety warnings Page 9

 Vibration and noise reduction Page 12

 Behaviour in emergency situations. Page 12

 Residual risks Page 12

Before first use Page 12

 Unpacking the product. Page 12

Before use. Page 13

Preparation. Page 13

 Selecting the point angle Page 13

 Setting the point angle Page 14

 Clamping the drill bit. Page 14

 Adjusting the relief angles and the removal length. Page 14

 Checking the drill bit position Page 14

 Inserting the chuck. Page 15

Operation. Page 15

 Switching on/off Page 15

 Sharpening the drill bit Page 15

 Pointing the drill bit. Page 16

 Sharpening a masonry drill bit Page 16

 Dust extraction Page 17

Work instructions. Page 17

Cleaning and care Page 17

 Cleaning Page 17

 Maintenance Page 18

 Turning/replacing the grinding stone Page 18

 Emptying the dust tray Page 18

 Replacement parts/Accessories. Page 18

 Storage Page 19

 Transportation. Page 19

Disposal Page 19

















Warranty. Page 19

 Warranty claim procedure. Page 20

Service Page 20

EU Declaration of conformity. Page 21

List of pictograms used

	WARNING! – Designating a hazard with moderate risk, which can result in death or severe injury if not avoided (e.g. risk of electric shock)		Switch off the product and remove the mains plug from the mains outlet before making any adjustments, performing maintenance, cleaning and when the product is not in use.
	CAUTION! – Designating a hazard with low risk, which could result in minor or moderate injury if not avoided (e.g. risk of scalding)		Wear protective gloves!
	NOTICE! – Warns of possible damage to property/the product if not avoided (e.g. risk of short circuit)		Wear hearing protection!
	This symbol means that the operating instructions must be observed when using the product.		Wear breathing protection!
	Follow the warnings and safety notes!		Wear eye protection!
	Danger – risk of electric shock!		Diameter
	Alternating current/voltage		Symbol for a Protection Class II product
	CE mark indicates conformity with relevant EU directives applicable for this product.	 	Safety information Instructions for use

DRILL BIT SHARPENER

● Introduction

We congratulate you on the purchase of your new product. You have chosen a high quality product. The instructions for use are part of the product. They contain important information concerning safety, use and disposal. Before using the product, please familiarise yourself with all of the safety information and instructions for use. Only use the product as described and for the specified applications. If you pass the product on to anyone else, please ensure that you also pass on all the documentation with it.

● Intended use

- This drill bit sharpener (hereinafter “product” or “power tool”) is suitable for performing the following tasks:
 - Sharpening and pointing HSS drill bits and masonry drill bits (Ø 2.5 to 19 mm)
- Use the product in dry indoor spaces only.
- Any other use or modification of the product are considered improper use and can result in hazards such as death, life-threatening injuries and damage.

● Parts description

Before reading, unfold the pages containing the illustrations and familiarise yourself with all functions of the product.

- The manufacturer is not liable for any damages caused by improper use.
- The product is exclusively intended for domestic use.
- The product is not intended for commercial use, industrial operations or similar purposes.
- Observe all applicable local safety regulations, standards and ordinances. The use of noise emitting power tools may be restricted to certain times by national or local regulations.

● Scope of delivery

⚠ WARNING!

- ▶ The product and the packaging are not children’s toys! Children must not play with plastic bags, sheets and small parts! There is a danger of choking and suffocation!

- 1 Drill bit sharpener
- 1 Chuck
- 1 Grinding stone (pre-installed)
- 1 Wrench (for grinding stone)
- 1 User manual

Fig. A: Parts	Remarks
1 Lock switch	<input type="checkbox"/> Locks the chuck in the alignment port
2 Settings knob	<input type="checkbox"/> Setting the material take-off
3a Pin	<input type="checkbox"/> Align the chuck with the pins during sharpening
3b Pin for mounting the sharpening port	

Fig. A: Parts	Remarks
4 Split point port and grit tube	<input type="checkbox"/> Split point port: Pointing drill bits <input type="checkbox"/> Grit tube: <ul style="list-style-type: none"> – Reduces dust accumulation in the air and on the workbench – Keeps sparks inside the product – Allows for connection of an external dust extraction device
5 Angle knob	<input type="checkbox"/> Setting the point angle
6 Sharpening port	<input type="checkbox"/> Sharpening drill bits
7 Grinding ring	<input type="checkbox"/> Holds the chuck in position during sharpening
8 Adjustment plate	<input type="checkbox"/> Move adjustment plate to one of the point angle positions
9 Display	<input type="checkbox"/> View set point angle
10 Grinding stone	<input type="checkbox"/> Grinding stones can either be turned or replaced
11 Dust tray	<input type="checkbox"/> Collects the grinding dust
12 Drill clamps	<input type="checkbox"/> The drill clamps hold the drill bit in position in the chuck
13 Guides	<input type="checkbox"/> The guides make it easier to insert the chuck
14 Ring	<input type="checkbox"/> Holder for adjusting, sharpening and pointing drill bits
15 Chuck	<input type="checkbox"/> Holds the chuck in position during sharpening
16 Air vents	
17 Alignment port	<input type="checkbox"/> Adjusting drill bit length <input type="checkbox"/> Adjusting material take-off
18 Mains cord with mains plug	
19 Clamping jaws	<input type="checkbox"/> The clamping jaws hold the drill bit in position during adjustment
20 On/off switch	

Fig. E: Parts	Remarks
21 Drill stop	<input type="checkbox"/> Aligns the drill bit with the drill stop

Fig. I: Parts	Remarks
22 Wrench	<input type="checkbox"/> Loosen and tighten the grinding stone

Fig. J: Parts

23 Sharpening marks (for masonry drill bits)

24 Sharpening guide

● Technical data

Drill bit sharpener	PBSG 92 A1
– VDE plug	HG13141
– BS plug	HG13141-BS
Rated voltage:	220–240 V~, 50 Hz
Rated power:	92 W
For drill-Ø:	2.5 to 19 mm
Protection class:	II / 

Noise emission value

The measured values have been determined in accordance with EN 62841. The A-rated noise level of the power tool is typically:

Noise level	L_{pA} : 74.5 dB
Uncertainty	K_{pA} : 3 dB
Sound power level	L_{WA} : 87.5 dB
Uncertainty	K_{WA} : 3 dB

WARNING!



Wear hearing protection.

NOTE

- ▶ The declared noise emission value has been measured in accordance with a standard test method and may be used for comparing one tool with another.
- ▶ The declared noise emission value may also be used for a preliminary assessment of exposure.

WARNING!

- ▶ The noise emissions during actual use of the product can differ from the declared values depending on the manner in which the tool is used, especially what kind of workpiece is processed.
- ▶ Try to minimise exposure to vibration and noise. Examples of measures to reduce vibration include wearing gloves when using the tool and limiting working time. All parts of the operating cycle must be taken into account (e.g. times when the product is switched off and when it is running idle in addition to the trigger time).



Safety instructions

● General power tool safety warnings

WARNING!

- ▶ **Read all safety warnings, instructions, illustrations and specifications provided with this power tool.** Failure to follow all instructions listed below may result in electric shock, fire and/or serious injury.

Save all warnings and instructions for future reference.

The term “power tool” in the warnings refers to your mains-operated (corded) power tool or battery-operated (cordless) power tool.

Work area safety

- 1) **Keep work area clean and well lit.** Cluttered or dark areas invite accidents.
- 2) **Do not operate power tools in explosive atmospheres, such as in the presence of flammable liquids, gases or dust.** Power tools create sparks which may ignite the dust or fumes.
- 3) **Keep children and bystanders away while operating a power tool.** Distractions can cause you to lose control.

Electrical safety

- 1) **Power tool plugs must match the outlet. Never modify the plug in any way. Do not use any adapter plugs with earthed (grounded) power tools.** Unmodified plugs and matching outlets will reduce risk of electric shock.
- 2) **Avoid body contact with earthed or grounded surfaces, such as pipes, radiators, ranges and refrigerators.** There is an increased risk of electric shock if your body is earthed or grounded.
- 3) **Do not expose power tools to rain or wet conditions.** Water entering a power tool will increase the risk of electric shock.
- 4) **Do not abuse the cord. Never use the cord for carrying, pulling or unplugging the power tool. Keep cord away from heat, oil, sharp**

edges or moving parts. Damaged or entangled cords increase the risk of electric shock.

- 5) **When operating a power tool outdoors, use an extension cord suitable for outdoor use.** Use of a cord suitable for outdoor use reduces the risk of electric shock.
- 6) **If operating a power tool in a damp location is unavoidable, use a residual current device (RCD) protected supply.** Use of an RCD reduces the risk of electric shock.

Personal safety

- 1) **Stay alert, watch what you are doing and use common sense when operating a power tool. Do not use a power tool while you are tired or under the influence of drugs, alcohol or medication.** A moment of inattention while operating power tools may result in serious personal injury.
- 2) **Use personal protective equipment. Always wear eye protection.** Protective equipment such as dust mask, non-skid safety shoes, hard hat, or hearing protection used for appropriate conditions will reduce personal injuries.
- 3) **Prevent unintentional starting. Ensure the switch is in the off-position before connecting to power source and/or battery pack, picking up or carrying the tool.** Carrying power tools with your finger on the switch or energising power tools that have the switch on invites accidents.
- 4) **Remove any adjusting key or wrench before turning the power tool on.** A wrench or a key left attached to a rotating part of the power tool may result in personal injury.

- 5) **Do not overreach. Keep proper footing and balance at all times.** This enables better control of the power tool in unexpected situations.
- 6) **Dress properly. Do not wear loose clothing or jewellery. Keep your hair, clothing and gloves away from moving parts.** Loose clothes, jewellery or long hair can be caught in moving parts.
- 7) **If devices are provided for the connection of dust extraction and collection facilities, ensure these are connected and properly used.** Use of dust collection can reduce dust-related hazards.
- 8) **Do not let familiarity gained from frequent use of tools allow you to become complacent and ignore tool safety principles.** A careless action can cause severe injury within a fraction of a second.

Power tool use and care

- 1) **Do not force the power tool. Use the correct power tool for your application.** The correct power tool will do the job better and safer at the rate for which it was designed.
- 2) **Do not use the power tool if the switch does not turn it on and off.** Any power tool that cannot be controlled with the switch is dangerous and must be repaired.
- 3) **Disconnect the plug from the power source and/or the battery pack from the power tool before making any adjustments, changing accessories, or storing power tools.** Such preventive safety measures reduce the risk of starting the power tool accidentally.
- 4) **Store idle power tools out of the reach of children and do not allow persons unfamiliar with the power tool or these instructions**

to operate the power tool. Power tools are dangerous in the hands of untrained users.

- 5) **Maintain power tools and accessories. Check for misalignment or binding of moving parts, breakage of parts and any other condition that may affect the power tool's operation. If damaged, have the power tool repaired before use.** Many accidents are caused by poorly maintained power tools.
- 6) **Keep cutting tools sharp and clean.** Properly maintained cutting tools with sharp cutting edges are less likely to bind and are easier to control.
- 7) **Use the power tool, accessories and tool bits etc. in accordance with these instructions, taking into account the working conditions and the work to be performed.** Use of the power tool for operations different from those intended could result in a hazardous situation.
- 8) **Keep handles and grasping surfaces dry, clean and free from oil and grease.** Slippery handles and grasping surfaces do not allow for safe handling and control of the tool in unexpected situations.

Service

- 1) **Have your power tool serviced by a qualified repair person using only identical replacement parts.** This will ensure that the safety of the power tool is maintained.

● Vibration and noise reduction

To reduce the impact of noise and vibration emission, limit the time of operation, use low-vibration and low-noise operating modes as well as wear personal protective equipment.

Take the following points into account to minimise the vibration and noise exposure risks:

- Only use the product as intended by its design and these instructions.
- Ensure that the product is in good condition and well maintained.
- Use correct accessory tools for the product and ensure they are in good condition.
- Keep tight grip on the handles/grip surface.
- Maintain this product in accordance with these instructions and keep it well lubricated (where appropriate).
- Plan your work schedule to spread any high vibration tool use across a longer period of time.

● Behaviour in emergency situations

Familiarise yourself with the use of this product by means of this instruction manual. Memorise the safety warnings and follow them to the letter. This will help to prevent risks and hazards.

- Always be alert when using this product, so that you can recognise and handle risks early. Fast intervention can prevent serious injury and damage to property.
- Switch the product off and disconnect it from the mains if there are malfunctions. Have the product checked by a qualified professional and repaired, if necessary, before you operate it again.

● Residual risks

Even if you are operating this product in accordance with all the safety requirements, potential risks of injury and damage remain. The following dangers can arise in connection with the structure and design of this product:

- Health defects resulting from vibration emission if the product is being used over long periods of time or not adequately managed and properly maintained.
- Injuries and damage to property due to broken accessory tools or the sudden impact of hidden objects during use.
- Danger of injury and property damage caused by flying objects.
- The following hazards may occur damage to health as a result of:
 - touching the area of the grinding tool which is not covered;
 - ejection of parts of work pieces or damaged grindstone.

NOTE

- ▶ This product produces an electromagnetic field during operation! This field may under some circumstances interfere with active or passive medical implants! To reduce the risk of serious or fatal injury, we recommend persons with medical implants to consult their doctor and the medical implant manufacturer before operating this product!

● Before first use

● Unpacking the product

1. Take the product out of the packaging and remove all packaging materials and plastic wrappings.

2. Check to make sure that all listed parts are included (see “Scope of delivery”).
3. Check whether the product and all parts are in good condition, if any damage or defect is detected, do not use the product, but follow the procedure described in chapter “Warranty”.

● Before use

⚠ WARNING! Risk of injury!



Be aware of the risk of injury from splintering and flying material. **Wear eye protection and protective gloves.**



The noise level during operation may exceed 85 dB(A). **Wear hearing protection.**



⚠ CAUTION! Risk of electric shock!

- ▶ Always ensure that the mains voltage matches the voltage indicated on the product’s rating plate.

● Preparation

Preparation steps	
1. Selecting the point angle	Identify the appropriate point angle to which a blunt drill can be sharpened.
2. Setting the point angle	Adjust the product to the point angle.
3. Clamping the drill bit	Insert the drill bit into the chuck  .

Preparation steps



4. Adjusting the drill bit	Adjust the drill bit’s protruding length and the material take-off.
5. Checking the drill bit position	
6. Inserting the chuck	Insert the chuck  into the sharpening port  .

- Detailed descriptions of these steps can be found in the next sections.

● Selecting the point angle

NOTE

- ▶ Required tool:
 - Protractor *
- The product allows you to sharpen drill bits to the following standard point angles:
 - **118°** (standard point angle)
 - **135°** (flat point angle)
 You can also sharpen drill bits to any point angle between **115°** and **140°**.
- Use a protractor to determine the drill bit type.

Angle	Typical materials
 118°	<ul style="list-style-type: none"> □ Wood □ Plastic □ Soft metals (e.g. aluminium)
 135°	<ul style="list-style-type: none"> □ Steel □ Stainless steel □ Tool steel □ Hard metals

* not included in the scope of delivery

● Setting the point angle

(Fig. B, L)

1. Loosen the angle knob **5** by turning it anti-clockwise.
2. Slide the adjustment plate **8** to point angle **118°** or **135°**. The arrow has to point to the middle of the letter. The selected point angle is shown in the display **9**.
3. Tighten the angle knob **5** by turning it clockwise.

● Clamping the drill bit

(Fig. C)

1. Insert a drill bit into the chuck **15** (Fig. C, ①).
2. Hold the chuck **15** with one hand and turn the ring **14** with the other hand (Fig. C, ②).
 - Close the drill clamps **12** just enough so that the drill bit can still slide in and out smoothly.
 - Do not over tighten the chuck **15**, as the drill bit must still be able to move.

● Adjusting the relief angles and the removal length

(Fig. D, E, M)

NOTE

- ▶ Increasing the relief makes a more aggressive drill hole. Decreasing the relief makes a more precise drill hole.
- ▶ When increasing the relief: Only adjust one slot at a time.
- ▶ Do not adjust the relief too far since this causes the drill to lose all relief.

NOTE

- ▶ Start with a lower material take-off and increase the removal if necessary.

1. Insert the guides **13** of the chuck **15** completely into the middle **118°** recesses of the alignment ports **17**:
 - Increasing the relief: Insert the chuck **15** in the alignment port **17** closer to the + position.
 - Decreasing the chisel and the relief: Insert the chuck **15** in the alignment port **17** closer to the – position.
2. Open the clamping jaws **19**: Push in and hold the lock switch **1**.
3. Insert the drill bit into the alignment port **17** until the drill bit tip touches the drill stop **21**.
4. Close the clamping jaws **19**: Release the lock switch **1**.
 - The clamping jaws should grip the drill bit at its narrowest point (in the grooves of the drill bit).
 - If this is not the case, rotate the drill bit slightly until the clamping jaws engage the grooves.
5. Set the desired material take-off with the settings knob **2**:

Material take-off	Rotation
More removal	anti-clockwise
Less removal	clockwise

● Checking the drill bit position

1. Check that the drill bit is held firmly by the clamping jaws **19**.
2. Hold the chuck **15** with one hand and lightly tighten the ring **14** with the other hand to ensure that the drill bit does not move during sharpening. Do not over-tighten the chuck to avoid product damage.

3. Remove the chuck **15**: Push in and hold the lock switch **1**. Pull the chuck out of the alignment port **17**.
4. Tighten the chuck **15** one more time to ensure the drill bit cannot move when sharpening.
The product is now ready for sharpening the drill bit.

● Inserting the chuck

(Fig. F)

1. Preparation:
 - Check that the drill bit is firmly seated in the chuck **15**.
 - Check that the adjustment plate **8** is tightened and that the desired point angle is selected with the angle knob **5**.
2. Insert the chuck **15** into the sharpening port **6**.

● Operation

● Switching on/off

- Before switching on:** Connect the mains plug **18** to a mains outlet.
- Switching on/off:** Push the on/off switch **20**.
- After switching off:** Disconnect the mains plug **18** from the mains outlet.

● Sharpening the drill bit

(Fig. G, N)

NOTE

- ▶ During sharpening, always keep the chuck **15** with light pressure in contact with the pin **3a**.
- ▶ You will hear a grinding sound as you complete each half turn and each side of the drill bit is sharpened.

NOTE

- ▶ Rough grind severely damaged drill bits on a bench grinder before sharpening.
- ▶ Always make an even number of turns to sharpen both sides of the drill bit.
- ▶ The number of turns required depends on the drill bit size.
- ▶ Masonry drill bits require a special procedure (see “Sharpening a masonry drill bit”).
- ▶ Do not remove the sharpening port **6** from the product.
- ▶ If the sharpening port **6** was removed:
 - Align both pins **3a/3b** on the notches.
 - Insert the sharpening port into the housing again.

1. Rotate the chuck **15** clockwise in half turns at a steady speed.
 - Start from the oval tips position in contact with the pin **3a**. The chuck follows the designed gaps of the sharpening port **6**.
 - The chuck moves up and down and from high to low to get a proper sharpening surface.
2. Continue sharpening until the grinding noise stops. This will produce a clean and straight chisel edge and the entire surface will be finely ground.

● Pointing the drill bit

(Fig. H)

NOTE

- ▶ Pointed (also called “self-centering”) drill bits prevent the drill bit from wandering around on the material before it penetrates. It is not necessary to mark the material before drilling.

1. Preparation (mandatory):
 - Sharpen the drill bit (see “Sharpening the drill bit”).
 - Leave the sharpened drill bit in the chuck **15**.
2. Pull the grit tube **4** out of the split point port **4**.
3. Press the on/off switch **20**. The grinding stone **10** starts to rotate.
4. Press the chuck **15** slowly and firmly into the split point port **4** along the guides **13** until it stops.
5. Pull the chuck **15** out of the split point port **4**.
6. Turn the chuck **15** 180° and repeat the process.

● Sharpening a masonry drill bit

(Fig. F, I)

NOTE

- ▶ Do not make any rotations in the sharpening port **6** when sharpening a masonry drill bit. Instead, sharpen the masonry drill bit by “plunging” (see following instructions).

1. Select the point angle (see “Selecting the point angle”).
2. Insert the masonry drill bit into the chuck **15**.
3. Align the carbide insert on the tip of the masonry drill bit with the sharpening marks **23** on the end of the chuck **15**.
Leave about 13 mm to 16 mm of the masonry drill bit protruding past the nose of the chuck.
4. Tighten the chuck **15** just to the point where the masonry drill bit can barely slide in and out.
5. Set the depth by lining up one of the sharpening guides **24** with the pin **3a**.
6. Push the chuck **15** into the sharpening port **6** until it stops.
7. Remove the chuck **15** to ensure the insert is aligned with the sharpening marks **23**.
8. Tighten the chuck **15** again.
9. Align the slot of the sharpening guide **24** on the chuck **15** with the pin **3a**.
10. Press the on/off switch **20**. The grinding stone **10** starts to rotate.
11. Plunge the chuck **15** into the sharpening port **6** until the masonry drill bit touches the grinding stone **10**.
12. Pull the chuck **15** out of the sharpening port **6**.
13. Turn the chuck **15** 180° in clockwise direction and repeat the process.
14. Check the result.
Repeat the procedure until the edges of the masonry drill bit are sharp. If the masonry drill bit is not being sharpened any further and its edges are not as sharp as desired: Reset the depth and continue sharpening.

● Dust extraction

NOTE

- ▶ During sharpening, a dust extraction device can be connected to the grit tube **4**.
- ▶ Diameter of the grit tube **4**: 32 mm

1. Mount the grit tube **4** to the split point port **4**.
2. Connect a suitable dust extraction device to the grit tube **4**.

● Work instructions

⚠ WARNING! Risk of injury!



Wear gloves when handling the product. This will prevent cuts.

⚠ CAUTION! Risk of personal injury and damage to property!

- ▶ Make sure the workplace is adequately ventilated.
- ▶ Avoid over-stressing the product during work.

NOTE

- ▶ If the product becomes blocked, switch it off and disconnect the mains plug **18** from the mains outlet. Only then remove the blockage.

● Cleaning and care

⚠ WARNING!



Always switch the product off, remove the mains plug **18** from the mains outlet and let the product cool before performing inspection, maintenance and cleaning work!

● Cleaning

NOTE

- ▶ Never allow fluids to get into the product.
- ▶ The product must always be kept clean, dry and free from oil or grease. Remove debris from the product after each use and before storage.
- ▶ Regular and proper cleaning will help ensure safe use and prolong the life of the product.

Part	Cleaning
4 Split point port 6 Sharpening port 17 Alignment port	<input type="checkbox"/> Wipe these parts with a dry cloth.
Housing 4 Grit tube 7 Ring	<input type="checkbox"/> Clean these parts with a dry cloth. <input type="checkbox"/> Use a soft brush for hard-to-reach places.
10 Grinding stone	<input type="checkbox"/> Remove grinding dust with a soft brush.
11 Dust tray	<input type="checkbox"/> Shake the accumulated grinding dust out of the dust tray.

Part	Cleaning
15 Chuck	<ol style="list-style-type: none"> 1. Unscrew the ring 14 from the chuck. 2. Clean both threads with a soft brush. 3. Reassemble the chuck and the ring. The chuck must be able to move freely after connecting. <ul style="list-style-type: none"> – Do not unscrew the ring 14 completely from the chuck. – In case the ring 14 is detached completely: Position and insert the loose holding plates for the drills correctly in their guides.
16 Air vents	<ul style="list-style-type: none"> □ Remove dirt and dust from the air vents with a cloth and a soft brush. □ The air vents must always remain clear.

● Maintenance

- If replacement of the mains connection cable is necessary, this must be carried out by the manufacturer or his representative in order to avoid safety hazards.

● Turning/replacing the grinding stone

(Fig. J)

NOTE

- ▶ Grinding stones can be turned over once for longer use.
- ▶ Replace worn grinding stones to achieve good grinding results.
- ▶ Required tools:
 - Cross-head screw driver
 - Wrench 22

1. Remove the dust tray 11 (see “Emptying the dust tray”).
2. Turn the product upside down.
3. Lock the screw teeth using the wrench 22.
Simultaneously, loosen the screw by turning it in clockwise direction using a cross-head screw driver.
4. Pull the grinding stone 10 together with the screw off the shaft.
5. Turn the grinding stone 10 over or replace it with a new one.

6. Proceed in reverse order to secure the grinding stone 10.
7. Put the dust tray 11 back in place.

● Emptying the dust tray

(Fig. K)

1. Push both tabs at the bottom of the dust tray 11 upwards (Fig. K, ①).
2. Pull out the dust tray 11 (Fig. K, ②).
3. Shake the accumulated grinding dust out of the dust tray 11.
4. Insert the dust tray 11 back into the product.

● Replacement parts/ Accessories

- Customers can obtain compatible replacement parts and accessories via **www.optimex-shop.com**.
- Orders can only be placed and processed online. Have the order number ready for your order.
- Contact the Lidl service hotline (see „Service“) for further information.

Part	Order number
4 Grit tube	99948838403
10 Grinding stone	99948838404
15 Chuck	99948838401
22 Wrench	99948838402

● Storage

- Before storage: Clean the product (see “Cleaning”).
- Store the product and its accessories in a dark, dry, frost-free, well-ventilated place.
- Always store the product in a place that is inaccessible to children.
- Store the product in its original packaging.

● Transportation

- Transport the product in its original packaging.
- Protect the product from any heavy impact or strong vibrations which may occur during transportation in vehicles.
- Secure the product to prevent it from slipping or falling over.

● Disposal

The packaging is made entirely of recyclable materials, which you may dispose of at local recycling facilities.



Observe the marking of the packaging materials for waste separation, which are marked with abbreviations (a) and numbers (b) with following meaning: 1–7: plastics/20–22: paper and fibreboard/80–98: composite materials.

Product:



Contact your local refuse disposal authority for more details of how to dispose of your worn-out product.



To help protect the environment, please dispose of the product properly when it has reached the end of its useful life and not in the household waste. Information on collection points and their opening hours can be obtained from your local authority.

● Warranty

The product has been manufactured to strict quality guidelines and meticulously examined before delivery. In the event of material or manufacturing defects you have legal rights against the retailer of this product. Your legal rights are not limited in any way by our warranty detailed below.

The warranty for this product is 3 years from the date of purchase. The warranty period begins on the date of purchase. Keep the original sales receipt in a safe location as this document is required as proof of purchase.

Any damage or defects already present at the time of purchase must be reported without delay after unpacking the product.

Should the product show any fault in materials or manufacture within 3 years from the date of purchase, we will repair or replace it – at our choice – free of charge to you. The warranty period is not extended as a result of a claim being granted. This also applies to replaced and repaired parts.

This warranty becomes void if the product has been damaged, or used or maintained improperly.

The warranty covers material or manufacturing defects. This warranty does not cover product parts subject to normal wear and tear, thus considered consumables (e.g. batteries, tubes, cartridges), nor damage to fragile parts, e.g. switches or glass parts.

● **Warranty claim procedure**

So that your request can be processed quickly, please observe the following instructions:

For all inquiries, please have the receipt and item number (IAN 488384_2501) ready as proof of purchase.

The article number can be taken from the identification label on the product, engraving on the product, the front cover of your manual (at the bottom left), or the sticker on the back or bottom of the product.

If malfunctions or other defects arise, first contact the service department indicated below by phone or email.

You can then send a product recorded as defective to the communicated service address postage-free, making sure to enclose proof of purchase (receipt) and information on the details of the defect and when it occurred.



You can download and view this and numerous other manuals at parkside-diy.com. This QR code takes you directly to parkside-diy.com. Choose your country and use the search screen to search for the operating instructions. Entering the item number (IAN) 488384_2501 takes you to the operating instructions for your item.

● **Service**

GB **Service Great Britain**

Tel.: 0800 0569216

E-Mail: owim@lidl.co.uk

● EU Declaration of conformity

EU DECLARATION OF CONFORMITY (No 488384_2501)

IAN: 488384_2501
Product identification: "PARKSIDE" Drill Sharpener
Model Number: HG13141

The object of the declaration described above is in conformity with the relevant Union harmonisation legislation:

Directive 2006/42/EC
Directive 2014/30/EU
Directive 2011/65/EU and all related amendments

References to the relevant harmonised standards used or references to the other technical specifications in relation to which conformity is declared:

N° / Parts
Directive 2006/42/EC
EN 62841-1:2015/A11:2022
EN ISO 12100:2010
Directive 2014/30/EU
EN IEC 55014-1:2021
EN IEC 55014-2:2021
EN IEC 61000-3-2:2019/A2:2024
EN 61000-3-3:2013/A2:2021

The object of the declaration described above is in conformity with Directive 2011/65/EU of the European Parliament and of the Council of 8 June 2011 on the restriction of the use of certain hazardous substances in electrical and electronic equipment:

N° / Parts
EN IEC 63000:2018

Keeper of the technical documentation: OWIM GmbH & Co.KG

Signed for and on behalf of:

OWIM GmbH & Co. KG, Stiftsbergstraße 1, 74167 Neckarsulm, Germany

This declaration of conformity is issued under the sole responsibility of the manufacturer.

Translation of the original declaration of conformity

Neckarsulm	03.04.2025	<i>ppa. Jens Buchheim</i>	<i>ppa. Dr. Thorsten Maier</i>
Place	Date	ppa. Jens Buchheim Authorised Signatory	ppa. Dr. Thorsten Maier Authorised Signatory

EN



GB 21

Lista över använda piktogram och symboler	Sidan	23
Inledning	Sidan	24
Avsedd användning	Sidan	24
Leverans	Sidan	24
Beskrivning av delarna	Sidan	24
Tekniska data	Sidan	26
Säkerhetsanvisningar	Sidan	26
Allmänna säkerhetsanvisningar för elverktyg	Sidan	26
Minskning av vibration och buller	Sidan	29
Åtgärder vid nödsituation	Sidan	29
Eventuella kvarstående risker	Sidan	29
Före den första användningen	Sidan	30
Uppackning av produkten	Sidan	30
Före idrifttagning	Sidan	30
Förberedelse	Sidan	30
Välja spetsvinkel	Sidan	30
Ställa in spetsvinkeln	Sidan	31
Spänna fast borren	Sidan	31
Ställ in avlastningsvinkel och avverkningslängd	Sidan	31
Kontrollera borrens position	Sidan	32
Sätt i chucken	Sidan	32
Hantering	Sidan	32
Till-/frånkoppling	Sidan	32
Slipa borren	Sidan	32
Spetsa borren	Sidan	33
Slipning av stenborr	Sidan	33
Suga upp stoft	Sidan	33
Arbetsanvisningar	Sidan	34
Rengöring och skötsel	Sidan	34
Rengöring	Sidan	34
Underhåll	Sidan	35
Vända/byta slipsten	Sidan	35
Tömma stoffacket	Sidan	35
Reservdelar och insatsverktyg	Sidan	35
Förvaring	Sidan	36
Transport	Sidan	36
Avfallshantering	Sidan	36
Garanti	Sidan	36
Handläggning av garantianspråk	Sidan	37
Service	Sidan	37
EG-Försäkran om överensstämmelse	Sidan	38

Lista över använda piktogram och symboler

	<p>WARNING! – Betecknar en farokälla med medelhög grad av risk som om den inte undviks kan leda till dödsfall eller svåra personskador (t.ex. fara för elektrisk stöt)</p>		<p>Koppla ur produkten, ta bort den från elnätet och låt produkten avkylas innan du genomför anpassningar, underhålls- eller rengöringsarbeten eller när produkten inte används.</p>
	<p>VAR FÖRSIKTIG! – Betecknar en farokälla med en låg grad av risk som om den inte undviks kan leda till lätta eller måttliga personskador (t.ex. risk för brännskador)</p>		<p>Bär skyddshandskar!</p>
	<p>SE UPP! – Varnar för möjliga sakskador (t.ex. kortslutning)</p>		<p>Bär hörselskydd!</p>
	<p>Läs bruksanvisningen.</p>		<p>Använd andningsskydd!</p>
	<p>Beakta varnings- och säkerhetsanvisningar!</p>		<p>Bär skyddsglasögon!</p>
	<p>Fara – risk för elektrisk stöt!</p>		<p>Diameter</p>
	<p>Växelström/-spänning</p>		<p>Skyddsklass II (dubbelisolering)</p>
	<p>CE-märket bekräftar överensstämmelse med de EU-direktiv, som gäller för produkten.</p>		<p>Säkerhetsanvisningar Hanteringsanvisningar</p>

BORRSLIP

● Inledning

Grattis till köpet av din nya produkt. Du har köpt en högklassig produkt. Bruksanvisningen hör till produkten. Den innehåller viktiga anvisningar för säkerhet, användning och avfallshantering. Läs säkerhetsanvisningarna och monteringsanvisningen innan du använder produkten. Använd produkten endast enligt beskrivningen och endast för de angivna ändamålen. Se till att bruksanvisningen alltid finns tillgänglig även vid vidare användning av tredje man.

● Avsedd användning

- Denna borrar (nedan kallad "produkt" eller "elverktyg") är avsedd för följande arbeten:
 - Slipa och spetsa HSS-borrar och stenborrar (Ø 2,5 till 19 mm)
- Använd endast produkten i torra inomhusrum.
- All annan användning, liksom förändringar av produkten, räknas som felaktig användning och kan medföra livsfara och fara för person- och saksador.

● Beskrivning av delarna

Innan du läser texten, vik ut fliken med bilder och gör dig förtrogen med produktens samtliga funktioner.

Bild A: Del	Anmärkningar
1 Låsning	<input type="checkbox"/> Låser chucken i uppriktningöppningen
2 Inställningsknapp	<input type="checkbox"/> Ställ in materialavverkning
3a Kamstift	<input type="checkbox"/> Rikta in chucken mot kamstiften under slipningen
3b Kamstift för fixering av slipöppningen	

- Tillverkaren åtar sig inget ansvar för skador, som beror på felaktig användning.
- Produkten är endast avsedd för hushållsbruk.
- Produkten är inte avsedd för yrkesmässig eller industriell användning, eller för liknande ändamål.
- Beakta alla tillämpliga lokala säkerhetsföreskrifter, normer och förordningar. Användning av bullrande elverktyg kan vara förbjuden under vissa tider enligt nationella eller lokala föreskrifter.

● Leverans

⚠ VARNING!

- ▶ Produkten och förpackningsmaterialet är ingen leksak! Barn får inte leka med plastpåsar, folie och smådelar! Fara för sväljning och kvävning!

- 1 Borrslip
- 1 Chuck
- 1 Slipsten (förmonterad)
- 1 Skruvnyckel (för slipsten)
- 1 Bruksanvisning

Bild A: Del	Anmärkningar
4 Spetsningsöppning och filteradapter	<input type="checkbox"/> Spetsningsöppning: Spetsa borren <input type="checkbox"/> Filteradapter: – Minskar stoftansamlingen i luften och på arbetsbänken – Håller gnistor inneslutna i produkten – Möjliggör anslutning av en extern dammsugare
5 Vinkelknapp	<input type="checkbox"/> Ställ in en fast spetsvinkel
6 Slipöppning	<input type="checkbox"/> Slipa borren
7 Slipring	<input type="checkbox"/> Håller chucken i position under slipning
8 Inställningsplatta	<input type="checkbox"/> Flytta inställningsplattan till en av spetsvinkelpositionerna
9 Display	<input type="checkbox"/> Visa inställd spetsvinkel
10 Slipsten	<input type="checkbox"/> Slipstenar kan vändas eller bytas
11 Stoftfack	<input type="checkbox"/> Fångar upp slipdammet
12 Borrlämmor	<input type="checkbox"/> Borrlämmorna håller borren i chucken i position
13 Gejder	<input type="checkbox"/> Gejderna gör det enklare att sätta in chucken
14 Vridring	<input type="checkbox"/> Hållaranordning för att ställa in, slipa och spetsa borren
15 Chuck	<input type="checkbox"/> Håller chucken i position under slipning
16 Ventilationsöppningar	
17 Uppriktningsöppning	<input type="checkbox"/> Ställ in borrlängd <input type="checkbox"/> Ställ in materialavverkning
18 Anslutningskabel med stickkontakt	
19 Spännbackar	<input type="checkbox"/> Spännbackarna håller borren i position under inställning
20 Till/från-omkopplare	

Bild E: Del	Anmärkningar
21 Borranslag	<input type="checkbox"/> Rikta in borren mot borranslaget

Bild I: Del	Anmärkningar
22 Skruvnyckel	<input type="checkbox"/> Lossa och dra åt slipstenen

Bild J: Del	
23 Slipmarkeringar (för stemborr)	

Bild J: Del

24 Gejd för slipning

● Tekniska data

Borrslip	PBSG 92 A1
– VDE-stickkontakt	HG13141
– BS-stickkontakt	HG13141-BS
Märkspänning:	220–240 V~, 50 Hz
Nominell maxeffekt:	92 W
För borrhØ:	2,5 till 19 mm
Skyddsklass:	II/□

Bulleremissionsvärde

De uppmätta värdena har mätts i överensstämmelse med EN 62841. Elverktygets A-klassificerade ljudnivå uppgår typiskt till:

Ljudtrycksnivå	L_{pA} : 74,5 dB
Osäkerhet	K_{pA} : 3 dB
Ljudeffektsnivå	L_{WA} : 87,5 dB
Osäkerhet	K_{WA} : 3 dB

⚠ VARNING!



Bär hörselskydd!

HÄNVISNING

- ▶ De angivna bulleremissionsvärdena har mätts enligt ett normerat provningsförfarande och kan användas för att jämföra olika elverktyg.
- ▶ De angivna bulleremissionsvärdena kan även användas till en preliminär uppskattning av arbetsbelastning.

⚠ VARNING!

- ▶ Bulleremissionerna kan under den faktiska användningen av elverktyget avvika från den angivna värdena, beroende på det sätt på vilket elverktyget används, framför allt vilken typ av arbetsstycke som bearbetas.
- ▶ Det är nödvändigt att fastställa säkerhetsåtgärder för att skydda operatören baserat på en uppskattning av vibrationsbelastningen under faktiska användningsförhållanden. Alla delar av driftcykeln ska beaktas (även de tider då elverktyget inte används och tider då det arbetar men utan belastning).



Säkerhetsanvisningar

- Allmänna säkerhetsanvisningar för elverktyg

⚠ VARNING!

- ▶ **Läs alla säkerhetsanvisningar, övriga anvisningar, bilder och tekniska data som hör till detta elverktyg.** Underlåtenhet att iaktta följande anvisningar kan orsaka elektrisk stöt, brand och/eller svåra personskador.

Förvara alla säkerhetsanvisningar och andra anvisningar för framtida behov.

Begreppet "elverktyg" som används i säkerhetsanvisningarna syftar på nätdrivna elverktyg (som används med anslutningskabel) eller på batteridrivna elverktyg (som används utan anslutningskabel).

Arbetsplatssäkerhet

- 1) **Håll arbetsplatsen ren och väl belyst.** Stökiga eller dåligt belysta arbetsplatser kan ge upphov till olyckor.
- 2) **Arbeta inte med elverktuget i en omgivning där det finns fara för explosion, t.ex. där det förekommer brännbara vätskor och gaser, eller stoft.** Elverktyg ger upphov till gnistor som kan antända stoft eller ånga.
- 3) **Håll barn och andra personer borta medan du använder elverktuget.** Om du distraheras kan du förlora kontrollen över elverktuget.

Elsäkerhet

- 1) **Elverktugets stickkontakt måste passa i eluttaget. Stickkontakten får under inga omständigheter ändras. Använd inte någon adapterkontakt tillsammans med skyddsjordade elverktyg.** Stickkontakter som inte modifierats och passande eluttag minskar risken för elektrisk stöt.
- 2) **Undvik kroppskontakt med jordade ytor, som rör, värmelement, ugnar och kylskåp.** Om din kropp är jordad är risken större att få en elektrisk stöt.
- 3) **Håll elverktyg skyddade mot regn och fukt.** Om det tränger in vatten i ett elverktyg ökar risken för elektrisk stöt.

- 4) **Använd inte anslutningskabeln på felaktigt sätt, genom att bära elverktuget i den, hänga upp det i den eller använda den för att dra stickkontakten ut ur eluttaget. Skydda anslutningskabeln mot stark värme, olja, vassa kanter och rörliga komponenter.** Skadade eller trassliga anslutningskablar ökar risken för elektrisk stöt.
- 5) **Om du arbetar med ett elverktyg utomhus, använd endast förlängningskablar som är avsedda för sådan miljö.** Om du använder en förlängningskabel avsedd att användas utomhus minskar du risken för elektrisk stöt.
- 6) **Om det inte går att undvika att arbeta med ett elverktyg i fuktig miljö, använd en jordfelsbrytare.** Om du använder en jordfelsbrytare minskar det risken för elektrisk stöt.

Personsäkerhet

- 1) **Var uppmärksam, tänk noga på vad du gör och var förnuftig då du arbetar med ett elverktyg. Använd inte något elverktyg om du är trött eller är påverkad av droger, alkohol eller mediciner.** Ett enda ögonblick av ouppmärksamhet vid användningen av elverktuget kan leda till allvarliga personskador.
- 2) **Använd personlig skyddsutrustning och alltid skyddsglasögon.** Minska risken för personskador genom att använda andningsskydd, halksäkra skyddsskor, skyddshjälm, hörselskydd och annan personlig skyddsutrustning, beroende på vilket slags elverktyg du arbetar med och vilket slag av arbete du utför.
- 3) **Säkerställ att du inte oavsiktligt kan starta produkten. Säkerställ att elverktuget har kopplats från**

- innan du ansluter det till elnätet och/eller batteriet, eller tar upp eller bär det. Om du har fingret på avtryckaren när du bär elverktyget eller ansluter det till elnätet kan det uppstå olyckor.
- 4) **Ta bort inställningsverktyg och skruvnycklar innan du ansluter elverktyget.** Ett verktyg eller en nyckel som lämnas kvar i en del av ett elverktyg som roterar, kan leda till personskador.
 - 5) **Undvik en onormal kroppsställning. Stå stadigt och behåll alltid balansen.** På så sätt kan du lättare kontrollera elverktyget i oväntade situationer.
 - 6) **Använd lämpliga kläder. Använd inte vida kläder eller smycken. Säkerställ att håret och kläderna är långt ifrån rörliga delar.** Löst hängande kläder, smycken eller långt hår kan fångas upp av rörliga delar.
 - 7) **Om stoftutsugning och uppfångningsanordningar kan monteras så skall dessa anslutas och användas.** Om stoftutsugning används kan faran för skador på grund av stoft minskas.
 - 8) **Låt dig inte invaggas i en falsk känsla av säkerhet och negligera inte säkerhetsreglerna för elverktyg, även om du är väl insatt i elverktyget och har använt det ofta.** Oaktsam hantering kan mycket snabbt ge upphov till svåra personskador.

Användning och skötsel av elverktyget

- 1) **Överbelasta inte elverktyget. Använd det elverktyg som bäst passar för ditt arbete.** Med lämpligt elverktyg arbetar du bättre och säkrare inom angivet effektområde.
- 2) **Använd inte ett elverktyg med defekt till/från-omkopplare.** Ett elverktyg som inte längre går att koppla till och från är farligt och måste repareras.
- 3) **Dra stickkontakten ut ur eluttaget och/eller ta ut ett uttagbart batteri, innan du gör inställningarna på apparaten, byter skärverktyg eller lägger ifrån dig elverktyget.** Dessa försiktighetsåtgärder hindrar att elverktyget startar oavsiktligt.
- 4) **Förvara elverktyg som inte används utom räckhåll för barn. Låt inte personer som inte är väl förtrodda med elverktyget eller som inte läst anvisningarna använda det.** Elverktyg är farliga om de används av oerfarna personer.
- 5) **Sköt dina elverktyg och insatsverktyg noggrant. Kontrollera om rörliga delar fungerar väl och inte kärvar, om delar har gått sönder eller är så skadade att de hindrar elverktygets funktion. Låt reparera skadade delar innan du använder elverktyget.** Många olyckor sker på grund av att elverktyg inte har underhållits väl.
- 6) **Säkerställ att dina skärverktyg är vassa och rena.** Skärverktyg som är väl underhållna och har vassa eggar kärvar mindre och är lättare att styra.
- 7) **Använd elverktyg, tillbehör, insatsverktyg osv. i enlighet med dessa anvisningar.** Beakta villkoren för arbetet och vilken verksamhet som ska utföras. Att använda elverktyg för andra ändamål än de som avses, kan leda till farliga situationer.
- 8) **Håll handtag och greppytor torra, rena och fria från olja och fett.** Handtag och greppytor som är

hala gör att du inte kan använda och kontrollera elverktyget på ett säkert sätt vid oförutsedda situationer.

Service

- 1) **Låt ditt elverktyg repareras endast av kvalificerad fackpersonal och endast med originalreservdelar.** Detta garanterar att elverktyget förblir säkert.

● Minskning av vibration och buller

Begränsa arbetstiden, välj driftlägen med låg vibrations- och bullernivå och använd personlig skyddsutrustning för att reducera vibrations- och bullerexponering.

Följande åtgärder bidrar till att minska risker som har att göra med vibration och buller:

- Använd produkten endast för sitt avsedda ändamål och så som beskrivs i anvisningarna.
- Säkerställ att produkten är i perfekt skick och väl underhållen.
- Använd rätt insatsverktyg för denna produkt och säkerställ att dessa är i felfritt tillstånd.
- Håll ett stadigt grepp om produktens handtag/greppytor.
- Utför underhåll på produkten i enlighet med anvisningarna och se till att den är tillräckligt smord (om detta krävs).
- Planera arbetet så att användningen av produkter med hög vibrationsnivå fördelas över en längre tidsrymd.

● Åtgärder vid nödsituation

Använd denna bruksanvisning för att bli väl förtrogen med produkten. Studera säkerhetsanvisningarna noggrant och följ dem minutiöst. Därigenom bidrar du till att undvika risker och faror.

- Vid användning av denna produkt, var alltid uppmärksam så att du tidigt uppfattar faror och kan agera på rätt sätt. Att snabbt ingripa kan förebygga svåra personskador och saksador.
- Koppla omedelbart bort produkten vid felfunktion och skilj den från elnätet. Låt en kvalificerad yrkesperson kontrollera och reparera produkten innan du åter tar den i drift.

● Eventuella kvarstående risker

Även om du sköter denna produkt enligt alla regler, finns det en potentiell risk för person- och saksador. Följande faror kan uppträda i samband med produktens konstruktion och utförande:

- Skador på hälsan, som beror på vibrationsemissioner, om produkten använts under en längre tid och inte hanterats och skötts på korrekt sätt.
- Person- och saksador som uppstår på grund av defekta skärverktyg eller på grund av att ett tidigare dolt föremål har exponerats under arbetet.
- Fara för person- och saksador på grund av flygande föremål.
- Följande faror kan orsaka hälsoskador på grund av:
 - Kontakt med oskyddade delar på borrarlipen.
 - Arbetsstycken eller en skadad slipsten kan slungas ut.

HÄNVISNING

- ▶ Denna produkt alstrar ett elektromagnetiskt fält under drift! Detta fält kan under vissa omständigheter inverka negativt på aktiva eller passiva medicinska implantat! För att minska faran för svåra personskador eller dödsfall rekommenderar vi personer som har medicinska implantat att konsultera sin läkare och tillverkaren av det medicinska implantatet innan de använder produkten!

● Före den första användningen

● Uppackning av produkten

1. Ta ut produkten ur förpackningen och avlägsna allt förpackningsmaterial och all skyddsfolie.
2. Kontrollera att alla delar finns med och att den beskrivna leveransomfattningen är komplett (se "Leverans").
3. Kontrollera att produkten och samtliga delar är i gott skick. Använd inte produkten om du upptäcker en skada eller en defekt, fortsätt i stället enligt beskrivningen i kapitlet "Garanti".

● Före idrifttagning

⚠ VARNING! Fara för personskador!



Var medveten om skaderisken till följd av materialbitar som splittras och flyger omkring.



Bär skyddsglasögon och skyddshandskar.



Ljudnivån vid arbete kan överstiga 85 dB(A). **Använd hörselskydd.**

⚠ VAR FÖRSIKTIG! Risk för elektrisk stöt!

- ▶ Kontrollera alltid att nätspänningen överensstämmer med den spänning som anges på produktens märkskylt.

● Förberedelse

Förberedelser	
1. Välja spetsvinkel	Identifiera lämplig spetsvinkel till vilken en sliten borrar kan skärpas.
2. Ställa in spetsvinkeln	Ställ in produkten på önskad spetsvinkel.
3. Spänna fast borrar	Sätt in borrar i chucken 15 .
4. Ställa in borrar	Ställ in borrarlängd och materialavverkning.
5. Kontrollera borrarposition	
6. Sätt i chucken	Sätt chucken 15 i slipöppningen 6 .

- Detaljerade beskrivningar av dessa steg finns i följande avsnitt.

● Välja spetsvinkel



HÄNVISNING

- ▶ Nödvändigt verktyg:
 - Vinkelmätare *

- Du kan slipa borrar med produkten till följande standardspetsvinklar:
 - **118°** (standardspetsvinkel)
 - **135°** (flack spetsvinkel)Du kan också slipa borrar till vilken spetsvinkel som helst mellan **115°** och **140°**.

* ingår inte i leveransen

- Mät borrens spets med en gradskiva för att avgöra vilken typ din borrar motsvarar.

Vinkel	Typiska material
 118°	<ul style="list-style-type: none"> □ Trä □ Plast □ Mjuka metaller (t.ex. aluminium)
 135°	<ul style="list-style-type: none"> □ Stål □ Rostfritt stål □ Verktygsstål □ Hårda metaller

● Ställa in spetsvinkeln

(Bild B, L)

1. Lossa vinkelknappen [5] genom att vrida den moturs.
2. Skjut inställningsplattan [8] till **118°** eller **135°** spetsvinkel. Pilen måste peka på mitten av bokstaven. Den valda spetsvinkeln visas på displayen [9].
3. Dra åt vinkelknappen [5] genom att vrida den medurs.

● Spänna fast borren

(Bild C)

1. Sätt in borren i chucken [15] (bild C, ①).
2. Håll chucken [15] med ena handen och vrid vridringen [14] stadigt med den andra handen (bild C, ②).
 - Skruva åt borrlämmorna [12] tills borren precis kan skjutas in och ut.
 - Dra inte åt chucken [15] för hårt, eftersom borren fortfarande måste kunna röra sig.

● Ställ in avlastningsvinkel och avverkningslängd

(Bild D, E, M)

HÄNVISNING

- ▶ Genom att öka avlastningen skapas en mer aggressiv borrarpunkt. Genom att minska avlastningen skapas ett mer precist borrhål.
- ▶ Vid ökning av avlastningen: Ställ in endast en slits i taget.
- ▶ Förskjut inte avlastningen för långt, eftersom detta gör att borren förlorar sin avlastning.
- ▶ Börja med en mindre avverkning och öka avverkningen vid behov.

1. För in gejderna [13] på chucken [15] helt i de mittre **118°** urtagen i uppriktningsöppningen [17]:
 - Öka avlastningen: Placera chucken [15] i uppriktningsöppningen [17] närmare + -läget.
 - Minska mejsel och avlastning: Placera chucken [15] i uppriktningsöppningen [17] närmare -läget.
2. Öppna spännbackarna [19]: Håll låsningen [1] intryckt.
3. För in borren i uppriktningsöppningen [17] tills borrarspetsen vidrör borranlaget [21].
4. Dra åt spännbackarna [19]: Släpp låsningen [1].
 - Spännbackarna ska greppa borren på dess smalaste ställe (i borrens spår).
 - Om så inte är fallet, vrid borren något tills spännbackarna hakar fast i spåren.

5. Ställ in önskad materialavverkning med inställningsknappen [2]:

Materialavverkning	Rotationsriktning
Större avverkning	Moturs
Mindre avverkning	Medurs

● Kontrollera borrens position

1. Kontrollera att borren hålls fast ordentligt av spännbackarna [19].
2. Håll chucken [15] med ena handen och vrid vridringen [14] något med den andra handen för att säkerställa att borren inte rör sig under slipningen. Dra inte åt chucken för hårt eftersom det kan skada produkten.
3. Ta loss chucken [15]: Håll låsningen [1] intryckt. Dra ut chucken ur uppriktningens öppningen [17].
4. Dra åt chucken [15] ytterligare en gång för att säkerställa att borren inte kan röra sig under slipningen. Produkten är nu klar för slipning av borren.

● Sätt i chucken

(Bild F)

1. Förberedelse:
 - Kontrollera att borren sitter ordentligt fast i chucken [15].
 - Kontrollera att inställningsplattan [8] är ordentligt åtdragen och att önskad spetsvinkel är inställd med vinkelknappen [5].
2. Sätt chucken [15] i slipöppningen [6].

● Hantering

● Till-/frånkoppling

- **Före tillkoppling:** Sätt stickkontakten [18] i ett lämpligt eluttag.

- **Tillkoppling/frånkoppling:** Tryck på till/från-omkopplaren [20].
- **Efter frånkoppling:** Dra ut stickkontakten [18] ur eluttaget.

● Slipa borren

(Bild G, N)

HÄNVISNING

- ▶ Håll alltid chucken [15] i kontakt med kamstiftet [3a] med ett lätt tryck under slipningen.
 - ▶ Du hör ett slipande ljud när du slutför varje halvvarv och varje sida av borrens spets slipas.
 - ▶ Grovslipa först allvarligt skadade borrar på en slipkloss.
 - ▶ Utför alltid ett jämnt antal rotationer för att slipa borrens båda sidor.
 - ▶ Hur många varv som krävs beror på borrens storlek.
 - ▶ Stenborr kräver särskild bearbetning (se "Slipning av stenborr").
 - ▶ Avlägsna inte slipöppningen [6] från produkten.
 - ▶ Om slipöppningen [6] har tagits av:
 - Rikta upp båda kamstiften [3a]/[3b] mot urtagen.
 - Sätt tillbaka slipöppningen i kapslingen.
1. Vrid chucken [15] medurs i halva varv med jämn hastighet.
 - Börja från den ovala spetsens position i kontakt med kamstiftet [3a]. Chucken följer spåren i slipöppningen [6].
 - Chucken rör sig uppåt och nedåt och från överdel till underdel för en bra slipyta.

2. Fortsätt att slipa tills du inte längre hör något slipljud. Detta ger en ren och rak mejselkant och finslipar hela ytan.

● Spetsa borren

(Bild H)

HÄNVISNING

- ▶ Vässade (även "självcenterande") borrar förhindrar att borren vandrar på ytan innan den tränger in. Det är inte nödvändigt att spetsstansa materialet före borring.

1. Förberedelse (obligatoriskt):
 - Slipa borren (se "Slipa borren").
 - Låt den slipade borren sitta kvar i chucken **15**.
2. Dra ut filteradaptern **4** ur spetsningsöppningen **4**.
3. Tryck på till/från-omkopplaren **20**. Slipstenen **10** börjar rotera.
4. Tryck in chucken **15** långsamt och stadigt längs gejderna **13** i spetsningsöppningen **4** fram till anslaget.
5. Dra ut chucken **15** ur spetsningsöppningen **4**.
6. Vrid chucken **15** 180° och upprepa processen.

● Slipning av stenborr

(Bild F, I)

HÄNVISNING

- ▶ Vrid inte slipöppningen **6** vid slipning av stenborr. Vässta ett stenborr genom att "dyka" istället (se följande instruktioner).



1. Välj spetsvinkel (se "Välja spetsvinkel").
2. Sätt in stenborren i chucken **15**.

3. Rikta upp hårdmetallskäret på stenborrens spets mot slipmarkeringarna **23** på chuckens **15** ände. Låt stenborren sticka ut ca 13 mm till 16 mm från chuckens ände.
4. Dra åt chucken **15** tills stenborren precis kan skjutas in och ut.
5. Ställ in djupet genom att rikta upp en av gejderna för slipning **24** mot kamstiftet **3a**.
6. Tryck in chucken **15** i slipöppningen **6** fram till anslaget.
7. Dra ut chucken **15** för att kontrollera att skäret är i linje med slipmarkeringarna **23**.
8. Dra åt chucken **15** hårt igen.
9. Rikta upp spåret i gejden för slipning **24** på chucken **15** mot kamstiftet **3a**.
10. Tryck på till/från-omkopplaren **20**. Slipstenen **10** börjar rotera.
11. För in chucken **15** i slipöppningen **6** tills stenborren ligger an mot slipstenen **10**.
12. Dra ut chucken **15** ur slipöppningen **6**.
13. Vrid chucken **15** 180° medurs och upprepa processen.
14. Kontrollera resultatet. Upprepa processen tills kanterna på stenborren är vassa. Om stenborren inte har slipats ytterligare och dess kanter inte är så vassa som önskat: Justera djupet igen och fortsätt slipa.

● Suga upp stoft

HÄNVISNING

- ▶ En dammsugare kan anslutas till filteradaptern **4** under slipningen.
- ▶ Diameter hos filteradaptern **4**: 32 mm

1. Montera filteradaptorn  på spetsningsöppningen .
2. Anslut en lämplig dammsugare till filteradaptorn .

● Arbetsanvisningar

 **VAR FÖRSIKTIG! Fara för personskador!**



Använd handskar då du hanterar produkten. På så sätt undviker du skärskador.

 **VAR FÖRSIKTIG! Risk för person- och saksador!**

- ▶ Se till att det finns tillräcklig ventilation på arbetsplatsen.
- ▶ Undvik att produkten överansträngs under arbetet.

HÄNVISNING

- ▶ Stäng av produkten innan rengöring och dra ut stickkontakten  ur eluttaget. Åtgärda stoppet först då.

● Rengöring och skötsel

 **VARNING!**









Stäng alltid av produkten, dra ut stickkontakten  ur eluttaget och låt produkten svalna innan du utför inspektioner, underhåll och rengöring!

● Rengöring

HÄNVISNING

- ▶ Se till att det inte tränger in vätskor i produktens inre.
- ▶ Håll alltid produkten ren, torr och fri från olja och smörj fett. Ta bort stoft från produkten efter varje användningstillfälle och före lagring.
- ▶ Regelbunden och noggrann rengöring bidrar till säker användning och ökar produktens livslängd.

Del	Rengöring
 Spetsningsöppning  Slipöppning  Uppriktningsöppning	<input type="checkbox"/> Torka av dessa delar med en torr trasa
Kapsling  Filteradapter  Slipring	<input type="checkbox"/> Rengör dessa delar med en torr trasa. <input type="checkbox"/> På ställen som är svåra att komma åt, använd en mjuk borste.
 Slipsten	<input type="checkbox"/> Avlägsna slipdamm med en mjuk borste.
 Stofffack	<input type="checkbox"/> Skaka ur ansamlat slipdamm ur stofffacket.

Del	Rengöring
15 Chuck	<ol style="list-style-type: none"> 1. Skruva loss vridringen 14 från chucken. 2. Rengör båda gängorna med en mjuk borste. 3. Sätt ihop chucken och vridringen igen. Chucken måste kunna röra sig obehindrat efter ihopkopplingen. <ul style="list-style-type: none"> – Skruva inte loss vridringen 14 helt från chucken. – Om vridringen 14 är helt lossad: Placera och sätt in de lösa hållplattorna för borrharna korrekt i sina gejder.
16 Ventilationsöppningar	<ul style="list-style-type: none"> <input type="checkbox"/> Avlägsna smuts och damm från ventilationsöppningarna med en trasa och en mjuk borste. <input type="checkbox"/> Ventilationsöppningarna måste alltid hållas fria.

● Underhåll

- Om anslutningskabeln behöver bytas måste detta utföras av tillverkaren eller dennes representant för att undvika säkerhetsrisker.

● Vända/byta slipsten

(Bild J)

HÄNVISNING

- ▶ Slipstenar kan vändas en gång för att på så sätt hålla längre.
- ▶ Ersätt slitna slipstenar för att få bra slipresultat.
- ▶ Nödvändiga verktyg:
 - Krysspårsskruvmejsel
 - Skruvnyckel 22

1. Ta bort stofffacket 11 (se "Tömma stofffacket").
2. Vänd produkten upp och ner.
3. Säkra skruvtänderna med skruvnyckeln 22. Lossa samtidigt skruven genom att vrida den medurs med en stjärnskruvmejsel.
4. Ta bort slipstenen 10 från axeln tillsammans med skruven.
5. Vrid slipstenen 10 eller byt ut den mot en ny.

6. Upprepa stegen ovan i omvänd ordning för att sätta fast slipstenen 10.
7. Sätt in stofffacket 11 igen.

● Tömma stofffacket

(Bild K)

1. Tryck de båda flikarna på stofffackets undersida 11 uppåt (bild K, ①).
2. Dra ut stofffacket 11 (bild K, ②).
3. Skaka ur ansamlat slipdamm ur stofffacket 11.
4. Sätt in stofffacket 11 i produkten igen.

● Reservdelar och insatsverktyg

- Kunder kan beställa kompatibla reservdelar och insatsverktyg via **www.optimex-shop.com**.
- Beställningar kan endast göras online. Ha beställningsnumret redo när du beställer.
- För mer information, kontakta Lidl-Service-Hotline (se "Service").

Del	Beställningsnummer
4 Filteradapter	99948838403
10 Slipsten	99948838404
15 Chuck	99948838401
22 Skruvnyckel	99948838402

● Förvaring

- Före förvaring: Rengör produkten (se "Rengöring").
- Förvara produkten och dess tillbehör på en mörk, torr, frostfri och väl ventilerad plats.
- Förvara alltid produkten oåtkomligt för barn.
- Förvara produkten i dess originalförpackning.

● Transport

- Transportera produkten i dess bärväska.
- Skydda produkten mot slag och starka vibrationer, som uppträder framför allt vid transport i motorfordon.
- Se till att produkten inte kommer på sned eller välter.

● Avfallshantering

Förpackningen består av miljövänliga material, som kan lämnas på lokala återvinningsstationer.



Beakta märkningen på förpackningsmaterialet för rätt källsortering vid avfallshantering. Dessa har markerats med förkortningar (a) och siffror (b) med följande betydelse: 1–7: plaster/20–22: papper och kartong/80–98: kompositmaterial.

Produkt:



Kontakta kommunen för närmare information om avfallshantering av den förbrukade produkten.



Var rädd om miljön och kasta inte den uttjänta produkten i hushållsavfallet utan säkerställ en fackmässig avfallshantering. Information om återvinningsstationer och deras öppettider erhåller du hos de lokala myndigheterna.

● Garanti

Produkten har tillverkats enligt stränga kvalitetskrav och kontrollerats noggrant före leverans. I händelse av materialfel eller tillverkningsfel har du lagstadgade rättigheter mot säljaren av produkten. Dina lagstadgade rättigheter begränsas inte på något sätt av vår garanti som anges nedan.

Garantin för den här produkten är 3 år från och med inköpsdatum. Garantitiden börjar från och med inköpsdagen. Förvara originalkvittot på en säker plats eftersom detta dokument krävs som inköpsbevis.

Alla skador eller brister som redan finns vid tidpunkten för köpet måste rapporteras omedelbart efter uppackning av produkten.

Om det uppstår ett materialfel eller ett tillverkningsfel på denna produkt inom 3 år efter köpet, kommer vi, efter eget gottfinnande, att antingen reparera eller byta ut produkten åt dig utan kostnad. Garantiperioden förlängs inte av ett beviljat garantianspråk. Det gäller även för utbytta eller reparerade delar.

Denna garanti är ogiltig om produkten har skadats eller använts eller underhållits felaktigt.

Garantin täcker material- och tillverkningsfel. Denna garanti täcker inte produktdelar som är föremål för normalt slitage och som därför anses vara slitdelar (t.ex. batterier, slangar, bläckpatroner) och inte heller skador på ömtåliga delar, t.ex. strömbrytare eller delar av glas.

● Handläggning av garantianspråk

läkta anvisningarna nedan för att säkerställa en snabb handläggning av din förfrågan:

Ha alltid kassakvittot och artikelnumret i beredskap (IAN 488384_2501) för att bevisa köpet.

Artikelnumret finns på produktens typskylt, en gravyr på produkten, omslaget till din handledning (längts ner till vänster) eller etiketten på baksidan eller undersidan av produkten.

Om funktionsfel eller andra brister uppstår kontakta först nedanstående serviceavdelning via telefon eller e-post.

Du kan sedan utan kostnad skicka en produkt som har registrerats som defekt till den serviceadress som du har fått. Bifoga inköpsbeviset (kassakvitto) och uppgifter om vilket fel det handlar om och när det inträffade.



På parkside-diy.com kan du titta på och ladda ner denna och många andra handböcker. Med denna QR-kod kommer du direkt till parkside-diy.com. Välj ditt land och sök efter bruksanvisningen via sökmasken. Genom inmatning av artikelnumret (IAN) 488384_2501 kommer du till din artikels bruksanvisning.

● Service

SE Service Sverige

Tel.: 020791808

E-Mail: owim@lidl.se

FI Service Finland

Tel: 0800 913375

E-Mail: owim@lidl.fi

● EG-Försäkran om överensstämmelse

EG-FÖRSÄKRAN OM ÖVERENSSTÄMMELSE (nr 488384_2501)

IAN: 488384_2501
Produktidentifikation: "PARKSIDE" Borrslip
Modellnummer: HG13141

Föremålet för försäkran ovan överensstämmer med den relevanta harmoniserade unionslagstiftningen:

Direktiv 2006/42/EG
Direktiv 2014/30/EU
Direktiv 2011/65/EU med alla relaterade ändringar

Hänvisningar till de relevanta harmoniserade standarder eller andra tekniska specifikationer enligt vilka överensstämmelsen försäkras:

N° / Delar
Direktiv 2006/42/EG
EN 62841-1:2015/A11:2022
EN ISO 12100:2010
Direktiv 2014/30/EU
EN IEC 55014-1:2021
EN IEC 55014-2:2021
EN IEC 61000-3-2:2019/A2:2024
EN 61000-3-3:2013/A2:2021

Föremålet för försäkran ovan överensstämmer som bekrivs ovan är i överensstämmelse med Europaparlamentets och rådets direktiv 2011/65/EU av den 8 juni 2011 om begränsning av användningen av vissa farliga ämnen i elektrisk och elektronisk utrustning:

N° / Delar
EN IEC 63000:2018

Arkivering av teknisk dokumentation: OWIM GmbH & Co.KG

Undertecknat för:

OWIM GmbH & Co. KG, Stiftsbergstraße 1, 74167 Neckarsulm, Tyskland

Denna försäkran om överensstämmelse utfärdas under tillverkarens eget ansvar.

Översättning av den ursprungliga försäkran om överensstämmelse

Neckarsulm

Ort

03.04.2025

Datum

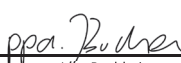
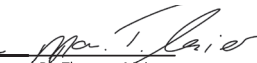
ppa.  ppa. 

ppa. Jens Buchheim

Prokurist

ppa. Dr. Thorsten Maier

Prokurist

SE



Wykaz użytych piktogramów/symboli	Strona	40
Wstęp	Strona	41
Użytkowanie zgodne z przeznaczeniem	Strona	41
Zakres dostawy	Strona	41
Opis części	Strona	41
Dane techniczne	Strona	43
Instrukcje bezpieczeństwa	Strona	44
Ogólne instrukcje bezpieczeństwa dla uchwytów elektronarzędzi.	Strona	44
Redukcja wibracji i hałasu	Strona	46
Zachowanie w sytuacjach awaryjnych	Strona	47
Inne zagrożenia	Strona	47
Przed pierwszym użyciem	Strona	47
Rozpakowanie produktu	Strona	47
Przed uruchomieniem	Strona	48
Przygotowanie	Strona	48
Wybieranie kąta wierzchołkowego	Strona	48
Ustawianie kąta wierzchołkowego	Strona	48
Mocowanie wiertła	Strona	49
Ustawianie kąta przyłożenia i głębokości wybierania	Strona	49
Sprawdzenie położenia wiertła	Strona	49
Wkładanie uchwytu	Strona	50
Obsługa	Strona	50
Włączanie i wyłączanie	Strona	50
Ostrzenie wiertła	Strona	50
Szpicowanie wiertel kombinowanych	Strona	51
Ostrzenie wiertel do betonu	Strona	51
Odsysanie pyłu	Strona	52
Instrukcje robocze	Strona	52
Czyszczenie i konserwacja	Strona	52
Czyszczenie	Strona	52
Konserwacja	Strona	53
Obracanie/wymiana kamienia szlifierskiego	Strona	53
Opróżnianie pojemnika na pył	Strona	53
Części zamienne i narzędzia wkładane	Strona	54
Przechowywanie	Strona	54
Transport	Strona	54
Utylizacja	Strona	54
Gwarancja	Strona	55
Sposób postępowania w przypadku naprawy gwarancyjnej	Strona	55
Serwis	Strona	56
Deklaracja zgodności UE	Strona	57

Wykaz użytych piktogramów/symboli

	OSTRZEŻENIE! – Wskazuje niebezpieczeństwo o średnim stopniu ryzyka, które, jeśli się go nie uniknie, może spowodować śmierć lub poważne obrażenia (np. ryzyko porażenia prądem)		Wyłączyć produkt, odłączyć od zasilania i pozostawić do ostygnięcia przed wykonaniem jakiegokolwiek regulacji, kontroli, konserwacji lub czyszczenia, gdy produkt nie jest używany.
	OSTROŻNIE! – Wskazuje niebezpieczeństwo o niskim stopniu ryzyka, które, jeśli się go nie uniknie, może spowodować niewielkie lub umiarkowane obrażenia (np. ryzyko poparzenia)		Nosić rękawice ochronne!
	UWAGA! – Ostrzega przed możliwymi szkodami materialnymi (np. ryzyko zwarcia)		Należy nosić ochronę słuchu!
	Przeczytać instrukcję obsługi.		Nosić maskę przeciwpyłową!
	Przestrzegać ostrzeżeń i instrukcji bezpieczeństwa!		Należy nosić okulary ochronne!
	Niebezpieczeństwo – Ryzyko porażenia prądem!		Średnica
	Prąd przemienny/napięcie przemiennie		Klasa ochronności II (podwójna izolacja)
	Znak CE potwierdza zgodność z dyrektywami UE mającymi zastosowanie do produktu.	 	Instrukcje bezpieczeństwa Instrukcje użytkowania

OSTRZAŁKA DO WIERTEŁ

● **Wstęp**

Gratulujemy Państwu zakupu nowego produktu. Tym samym zdecydowali się Państwo na zakup produktu wysokiej jakości. Instrukcja obsługi jest częścią tego produktu. Zawiera ona ważne wskazówki dotyczące bezpieczeństwa, użytkowania i utylizacji. Przed pierwszym użyciem produktu należy zapoznać się ze wszystkimi wskazówkami dotyczącymi obsługi i bezpieczeństwa. Używać produktu wyłącznie zgodnie z jego poniżej opisanym przeznaczeniem. W przypadku przekazania produktu innej osobie należy dołączyć do niego całą jego dokumentację.

● **Użytkowanie zgodne z przeznaczeniem**

- Ta ostrzałka do wiertel (zwana dalej „produktem” lub „elektronarzędziem”) nadaje się do następujących zastosowań:
 - Ostrzenie i szpicowanie wiertel HSS i wiertel do betonu (Ø2,5 do 19 mm)
- Produkt stosować tylko w pomieszczeniach suchych.
- Wszelkie inne zastosowania lub modyfikacje produktu są uważane za niewłaściwe i mogą prowadzić do niebezpieczeństw, takich jak śmierć, obrażenia i uszkodzenia.

● **Opis części**

Przed przeczytaniem należy zajrzeć na stronę z rysunkami i zapoznać się ze wszystkimi funkcjami produktu.

- Producent nie ponosi odpowiedzialności za szkody spowodowane niewłaściwym użytkowaniem.
- Produkt przeznaczony jest wyłącznie do użytku domowego.
- Produkt nie jest przeznaczony do użytku komercyjnego, przemysłowego ani podobnych celów.
- Należy przestrzegać wszystkich obowiązujących lokalnych przepisów, norm i rozporządzeń dotyczących bezpieczeństwa. Używanie hałaśliwych elektronarzędzi może być ograniczone przepisami krajowymi lub lokalnymi do stosowania tylko w określonym czasie.

● **Zakres dostawy**

▲ OSTRZEŻENIE!

- ▶ Produkt i materiały opakowaniowe nie są zabawkami dla dzieci! Dzieci nie mogą bawić się plastikowymi torbami, foliami i drobnymi częściami! Istnieje niebezpieczeństwo poślizgnięcia i uduszenia się!

- 1 Ostrzałka do wiertel
- 1 Uchwyt
- 1 Kamień szlifierski (wstępnie zamontowany)
- 1 Klucz (do kamienia szlifierskiego)
- 1 Instrukcja obsługi

Rys. A: Części	Uwagi
1 Rygiel	□ Blokowanie uchwytu w gnieździe wyrównawczym
2 Pokrętko regulacyjne	□ Ustawianie usuwanego materiału

Rys. A: Części	Uwagi
3a) Sworzeń	□ Podczas ostrzenia uchwyt należy zrównać z sworzniami
3b) Sworzeń montażowy gniazda szlifierskiego	
4) Gniazdo szpicowania i rurka odpylania	<input type="checkbox"/> Gniazdo szpicowania: Szpicowanie wiertła kombinowanych <input type="checkbox"/> Rurka odpylania: – Zmniejszanie gromadzenia się pyłu w powietrzu i na blacie roboczym – Utrzymywanie iskier wewnątrz produktu – Umożliwienie podłączenia zewnętrznego urządzenia odpylającego
5) Pokrętko regulacji kąta	□ Określanie kąta wierzchołkowego
6) Gniazdo szlifierskie	□ Ostrzenie wiertła
7) Pierścień szlifierski	□ Podczas ostrzenia utrzymywanie uchwytu w odpowiedniej pozycji
8) Płytką regulacyjną	□ Płytką regulacyjną wybrać jedną z pozycji kąta wierzchołkowego
9) Wskaźnik	□ Sygnalizacja ustawionego kąta wierzchołkowego
10) Kamień szlifierski	□ Kamienie szlifierskie można odwracać lub wymieniać
11) Pojemnik na pył	□ Gromadzenie pyłu szlifierskiego
12) Zaciski wiertarskie	□ Zaciski wiertarskie utrzymują wiertło w uchwycie
13) Prowadnice	□ Prowadnice ułatwiają wkładanie uchwytu
14) Pierścień	□ Uchwyt do regulacji, ostrzenia i szpicowania wiertła
15) Uchwyt	□ Podczas ostrzenia utrzymywanie uchwytu w odpowiedniej pozycji
16) Szczeliny wentylacyjne	
17) Gniazdo wyrównawcze	<input type="checkbox"/> Ustawianie długości wiertła <input type="checkbox"/> Ustawianie usuwanego materiału
18) Kabel zasilania z wtyczką sieciową	
19) Szczęki zaciskowe	□ Podczas regulacji szczęki zaciskowe utrzymują wiertło w odpowiedniej pozycji
20) Przełącznik zasilania	

Rys. E: Części	Uwagi
21 Ogranicznik wiertła	<input type="checkbox"/> Wiertło należy zrównać z ogranicznikiem wiertła

Rys. I: Części	Uwagi
22 Klucz	<input type="checkbox"/> Luzowanie i dokręcanie kamienia szlifierskiego

Rys. J: Części
23 Znaki ostrzenia (dla wiertel do betonu)
24 Prowadnica ostrzenia

● Dane techniczne

Ostrzałka do wiertel	PBSG 92 A1
– Wtyczka VDE	HG13141
– Wtyczka BS	HG13141-BS
Napięcie znamionowe:	220–240 V~, 50 Hz
Nominalny pobór mocy:	92 W
Do wiertel o średnicy Ø:	2,5 do 19 mm
Klasa ochronności:	II/□

Wartości emisji hałasu

Zmierzone wartości określono zgodnie z normą EN 62841. Ważony poziom A hałasu elektronarzędzia wynosi zazwyczaj:

Poziom ciśnienia akustycznego	L_{pA} : 74,5 dB
Niepewność	K_{pA} : 3 dB
Poziom mocy akustycznej	L_{WA} : 87,5 dB
Niepewność	K_{WA} : 3 dB

OSTRZEŻENIE!



Należy nosić ochronę słuchu!

RADA

- ▶ Podane wartości emisji hałasu zostały zmierzone zgodnie ze standardową procedurą testową i mogą być wykorzystywane do porównywania różnych elektronarzędzi.
- ▶ Podane wartości całkowite drgań i określone wartości emisji hałasu mogą być również wykorzystane do wstępnej oceny obciążenia.

OSTRZEŻENIE!

- ▶ Poziom hałasu emitowany podczas rzeczywistego użytkowania elektronarzędzia może różnić się od podanych wartości, w zależności od sposobu użytkowania elektronarzędzia, a w szczególności od rodzaju obrabianego przedmiotu.
- ▶ W celu ochrony operatora niezbędne jest ustanowienie środków bezpieczeństwa w oparciu o oszacowanie narażenia na wibracje w rzeczywistych warunkach użytkowania (należy wziąć pod uwagę wszystkie części cyklu pracy, na przykład czasy wyłączenia elektronarzędzia i czas, gdy jest włączony, ale działa bez obciążenia).



Instrukcje bezpieczeństwa

● Ogólne instrukcje bezpieczeństwa dla uchwytów elektronarzędzi

⚠ OSTRZEŻENIE!

- ▶ **Przeczytać wszystkie instrukcje bezpieczeństwa, instrukcje użytkowania, ilustracje i dane techniczne dostarczone z tym elektronarzędziem.**

Nieprzestrzeganie poniższych instrukcji może spowodować porażenie prądem, pożar i/lub poważne obrażenia.

Zachować wszystkie instrukcje bezpieczeństwa oraz instrukcje użytkowania do przyszłego wglądu.

Użyty w instrukcji bezpieczeństwa termin „elektonarzędzie” odnosi się do elektronarzędzi zasilanych z sieci (z przewodem zasilającym) i elektronarzędzi zasilanych z akumulatora (bez przewodu zasilającego).

Bezpieczeństwo pracy

- 1) **Miejsce pracy powinno być czyste i dobrze oświetlone.** Nieuporządkowane lub nieoświetlone obszary robocze mogą prowadzić do wypadków.
- 2) **Nie należy pracować z elektronarzędziem w środowisku potencjalnie wybuchowym, w którym znajdują się łatwopalne ciecze, gazy lub pyły.** Elektronarzędzia generują iskry, które mogą zapalić pył lub opary.

- 3) **Podczas korzystania z elektronarzędzia trzymać z daleka dzieci i inne osoby.** W przypadku rozproszenia uwagi można utracić kontrolę nad elektronarzędziem.

Bezpieczeństwo elektryczne

- 1) **Wtyczka elektronarzędzia musi pasować do gniazda. Wtyczki nie wolno w żaden sposób zmieniać. Z elektrycznie uziemionymi elektronarzędziami nie używać wtyczek przejściowych.** Niezmodyfikowane wtyczki i dopasowane gniazda zmniejszają ryzyko porażenia prądem.
- 2) **Unikać kontaktu ciała z uziemionymi powierzchniami, takimi jak rury, grzejniki, piece i lodówki.** Jeśli ciało jest uziemione, istnieje zwiększone ryzyko porażenia prądem.
- 3) **Elektonarzędzia należy chronić przed deszczem i wilgocią.** Wnikanie wody do elektronarzędzia zwiększa ryzyko porażenia prądem.
- 4) **Nie używać kabla zasilającego do przenoszenia elektronarzędzia, zawieszania lub odłączania od gniazdka ściennego. Kabel zasilający trzymać z dala od źródeł ciepła, oleju, ostrych krawędzi lub ruchomych części urządzeń.** Uszkodzone lub splątane kable zasilające zwiększają ryzyko porażenia prądem.
- 5) **Podczas pracy z elektronarzędziem na zewnątrz należy używać wyłącznie przedłużaczy przystosowanych do użytku na zewnątrz.** Używanie przedłużacza przystosowanego do użytku na zewnątrz zmniejsza ryzyko porażenia prądem.

- 6) **Jeśli działanie elektronarzędzia w wilgotnym otoczeniu jest nieuniknione, należy zastosować zasilanie z zabezpieczeniem różnicowoprądowym.** Zastosowanie wyłącznika różnicowoprądowego zmniejsza ryzyko porażenia prądem.
- 5) **Unikać nieprawidłowej postawy. Upewniać się, że stopy są bezpieczne i zachowywać równowagę przez cały czas.** Pozwala to lepiej kontrolować elektronarzędzie w nieoczekiwanych sytuacjach.

Bezpieczeństwo osób

- 1) **Zawsze zwracać uwagę na to, co się robi i zachowywać rozsądek podczas pracy z elektronarzędziem. Nie używać elektronarzędzia będąc zmęczonym lub pod wpływem narkotyków, alkoholu albo leków.** Chwila nieuwagi podczas używania elektronarzędzia może spowodować poważne obrażenia.
- 2) **Nosić sprzęt ochrony osobistej i zawsze okulary ochronne.** Noszenie osobistego sprzętu ochronnego, takiego jak maska przeciwpyłowa, antypoślizgowe obuwie ochronne, kask ochronny lub ochrona słuchu, w zależności od rodzaju i zastosowania elektronarzędzi, zmniejsza ryzyko obrażeń.
- 3) **Unikać niezamierzonego uruchomienia. Przed przeniesieniem, podniesieniem lub podłączeniem do źródła zasilania upewnić się, że elektronarzędzia jest wyłączone.** Jeżeli podczas przenoszenia elektronarzędzia trzymasz palec na włączniku lub podłączasz elektronarzędzie do zasilania, gdy jest ono włączone, może to prowadzić do wypadków.
- 4) **Przed włączeniem elektronarzędzia usunąć narzędzia regulacyjne lub klucze.** Narzędzie lub klucz umieszczony w obracającej się części elektronarzędzia może spowodować obrażenia.
- 6) **Nosić odpowiednią odzież. Nie nosić luźnej odzieży ani biżuterii. Włosy i odzież należy trzymać z dala od ruchomych części.** Luźne ubranie, biżuteria lub długie włosy mogą zostać pochwycone przez ruchome części.
- 7) **Jeśli istnieje możliwość zainstalowania odpylaczy lub urządzeń do gromadzenia pyłu, to muszą być one podłączone i używane prawidłowo.** Używanie odpylacza może zmniejszyć zagrożenie pyłem.
- 8) **Nie dopuszczać, aby wiedza zdobyta podczas częstego używania elektronarzędzia była przyczyną utraty czujności i ignorowania zasad bezpieczeństwa dotyczących elektronarzędzi.** Nieostrożne działanie może w ułamku sekundy doprowadzić do poważnych obrażeń.

Używanie i konserwacja elektronarzędzia

- 1) **Nie przeciążać elektronarzędzia. Używać elektronarzędzia odpowiedniego do wykonywanej pracy.** Odpowiednie elektronarzędzie wykona zadanie lepiej i bezpieczniej w zakresie, do którego zostało zaprojektowane.
- 2) **Nie używać elektronarzędzia, którego przełącznik jest uszkodzony.** Elektronarzędzie, którego nie można włączyć lub wyłączyć, jest niebezpieczne i musi zostać naprawione.

- 3) **Przed dokonaniem regulacji urządzenia, wymianą narzędzia wkładanego lub odłożeniem elektronarzędzia należy odłączyć wtyczkę od gniazdka ściennego i/lub wyjąć wymienny akumulator.** To zabezpieczenie chroni przed niezamierzonym uruchomieniem elektronarzędzia.
- 4) **Nieużywane elektronarzędzia trzymać w miejscu niedostępnym dla dzieci. Nie pozwalać, aby elektronarzędzie było używane przez osoby, które nie znają tego elektronarzędzia lub nie przeczytały niniejszej instrukcji.** Elektronarzędzia są niebezpieczne, gdy są używane przez niedoświadczonych ludzi.
- 5) **Zachowywać ostrożność podczas używania elektronarzędzi i narzędzi wkładanych. Sprawdzać, czy części ruchome działają prawidłowo i nie zacinają się, czy nie są zepsute lub uszkodzone w stopniu wykluczającym poprawne funkcjonowanie elektronarzędzia. Przed użyciem elektronarzędzia należy naprawić uszkodzone części.** Wiele wypadków spowodowanych jest przez źle konserwowane elektronarzędzia.
- 6) **Narzędzia tnące muszą być ostre i czyste.** Starannie konserwowane narzędzia tnące o ostrych krawędziach tnących są mniej podatne na zakleszczenie i łatwiejsze w prowadzeniu.
- 7) **Elektronarzędzia, akcesoria, narzędzia wkładane, itp. powinny być używane zgodnie z tymi instrukcjami.** Pod uwagę należy brać warunki i pracę, jaką należy wykonać. Używanie elektronarzędzi do innych celów niż zamierzone może prowadzić do niebezpiecznych sytuacji.

- 8) **Uchwyty i powierzchnie chwytne utrzymywać w stanie suchym, czystym i wolnym od oleju i smaru.** Śliskie uchwyty i powierzchnie chwytne nie zapewniają bezpiecznej obsługi i kontroli elektronarzędzia w nieprzewidzianych sytuacjach.

Serwis

- 1) **Elektronarzędzie powinno być naprawiane tylko przez wykwalifikowany personel i tylko z użyciem oryginalnych części zamiennych.** Zapewnia to utrzymanie bezpieczeństwa elektronarzędzia.

● Redukcja wibracji i hałasu

Ograniczyć czas użytkowania, korzystać z trybów niskiego poziomu wibracji i niskiego poziomu hałasu oraz nosić osobiste wyposażenie ochronne, aby zmniejszyć wibracje i hałas.

Poniższe środki pomagają zmniejszyć ryzyko związane z drganiami i hałasem:

- Używać produktu tylko zgodnie z jego przeznaczeniem i zgodnie z opisem w tej instrukcji.
- Upewnić się, że produkt jest w dobrym stanie i dobrze utrzymany.
- Używać narzędzi wkładanych odpowiednich dla tego produktu i upewniać się, że są w dobrym stanie.
- Trzymać produkt bezpiecznie za uchwyty/powierzchnie chwytne.
- Utrzymywać produkt zgodnie z instrukcjami i zapewniać odpowiednie smarowanie (jeśli dotyczy).
- Planować pracę tak, aby produkty o wysokiej wibracji były używane przez dłuższy okres czasu.

● Zachowanie w sytuacjach awaryjnych

Zapoznać się z użytkowaniem tego produktu z pomocą niniejszej instrukcji obsługi. Zapamiętać instrukcje bezpieczeństwa i stosować się do nich. Pomaga to uniknąć ryzyka i niebezpieczeństw.

- Zawsze zachowywać czujność korzystając z tego produktu, aby wcześniej wykryć niebezpieczeństwo i podjąć odpowiednie działania. Szybka interwencja może zapobiec poważnym obrażeniom i uszkodzeniu mienia.
- W przypadku awarii należy natychmiast wyłączyć produkt i odłączyć go od zasilania. Przed ponownym uruchomieniem powinien być sprawdzony przez wykwalifikowanego technika i naprawiony w razie potrzeby.

● Inne zagrożenia

Nawet jeśli używasz tego produktu poprawnie, istnieje potencjalne ryzyko obrażeń ciała i uszkodzenia mienia. Następujące niebezpieczeństwa mogą wystąpić w związku ze strukturą i konstrukcją tego produktu, w tym między innymi:

- Uszkodzenia zdrowia wynikające z emisji drgań, jeśli produkt jest używany przez dłuższy czas, niewłaściwie obsługiwany i konserwowany.
- Urazy i uszkodzenia mienia spowodowane przez wadliwe narzędzia tnące lub nagłe uderzenie w ukryty przedmiot podczas użytkowania.
- Ryzyko obrażeń i szkód materialnych spowodowanych przez latające przedmioty.

- Następujące zagrożenia mogą powodować uszczerbek na zdrowiu:
 - Kontakt z odkrytymi częściami ostrzaکی do wiertel.
 - Wyrzucenie obrabianego przedmiotu lub uszkodzonego kamienia szlifierskiego.

RADA

- ▶ Ten produkt wytwarza pole elektromagnetyczne podczas pracy! W pewnych okolicznościach pole to może mieć wpływ na aktywne lub pasywne implanty medyczne! Aby zmniejszyć niebezpieczeństwo poważnych lub śmiertelnych obrażeń, przed użyciem produktu zaleca się, aby osoby z implantami medycznymi skonsultowały się z lekarzem i producentem implantu medycznego!

● Przed pierwszym użyciem

● Rozpakowanie produktu

1. Wyjąć produkt z opakowania i usunąć wszystkie materiały opakunkowe oraz folie ochronne.
2. Sprawdzić, czy wszystkie są części i czy opisany zakres dostawy jest kompletny (patrz akapit „Zakres dostawy”).
3. Sprawdzić, czy produkt i wszystkie części są w dobrym stanie. W razie zauważenia jakichkolwiek uszkodzeń lub defektów nie używać produktu, ale postępować zgodnie z opisem w rozdziale „Gwarancja”.

● Przed uruchomieniem

⚠ OSTRZEŻENIE! Ryzyko zranienia!



Należy pamiętać o ryzyku odniesienia obrażeń na skutek rozpryskiwania się i rozrzucania kawałków materiału. **Nosić ochronne okulary i rękawice ochronne.**



Poziom hałas może przekraczać 85 dB(A). **Nosić ochronę słuchu.**

⚠ OSTROŻNIE! Ryzyko porażenia prądem!

► Upewnić się, że napięcie lokalnej sieci zasilania zgadza się z napięciem, podanym na tabliczce znamionowej produktu.

● Przygotowanie

Kroki przygotowawcze	
1. Wybieranie kąta wierzchołkowego	Określić odpowiedni kąt wierzchołkowy, pod jakim należy ostrzyć tępe wiertło.
2. Ustawianie kąta wierzchołkowego	Wyregulować w produkcie kąt wierzchołkowy.
3. Mocowanie wiertła	Wiertło włożyć do uchwytu [15].
4. Ustawianie wiertła	Dostosować długość wiertła i ilość usuwanego materiału.
5. Sprawdzenie położenia wiertła	
6. Wkładanie uchwytu	Uchwyt [15] włożyć do gniazda szlifierskiego [6].

* brak w zestawie



□ Szczegółowy opis tych kroków można znaleźć w następnych akapitach.

● Wybieranie kąta wierzchołkowego

RADA

► Niezbędne narzędzie:
– Kątomierz *

- Za pomocą tego produktu można ostrzyć wiertła z następującymi standardowymi kątami wierzchołkowymi:
- **118°** (standardowy kąt wierzchołkowy)
 - **135°** (płaski kąt wierzchołkowy)
- Ostrzyć można również wiertła pod dowolnym kątem, mieszczącym się w zakresie od **115°** do **140°**.
- Końcówkę wiertła zmierzyć kątomierzem, aby ustalić typ wiertła.

Kąt	Typowe materiały
 118°	<ul style="list-style-type: none">□ Drewno□ Tworzywo sztuczne□ Metale miękkie (np. aluminium)
 135°	<ul style="list-style-type: none">□ Stal□ Stal nierdzewna□ Stal narzędziowa□ Metale twarde

● Ustawianie kąta wierzchołkowego

(Rys. B, L)

1. Pokrętko regulacji kąta [5] przekręcić w kierunku przeciwnym do ruchu wskazówek zegara.

2. Płytką regulacyjną [8] wybrać kąt wierzchołkowy **118°** lub **135°**. Strzałka musi wskazywać środek liczby. Wybrany kąt wierzchołkowy jest sygnalizowany wskaźnikiem [9].
3. Dokręcić pokrętło regulacji kąta [5], kręcąc zgodnie z ruchem wskazówek zegara.

● Mocowanie wiertła

(Rys. C)

1. Wiertło włożyć do uchwytu [15] (rys. C, ①).
2. Jedną ręką przytrzymać uchwyt [15], a drugą ręką dokręcić pierścień [14] (rys. C, ②).
 - Zamknąć zaciski wiertarskie [12], ale tak, aby wiertło mogło się swobodnie wsuwać i wysuwać.
 - Nie dokręcać zbyt mocno uchwytu [15], ponieważ wiertło musi mieć możliwość ruchu.

● Ustawianie kąta przyłożenia i głębokości wybierania

(Rys. D, E, M)

RADA

- ▶ Zwiększenie wybierania powoduje bardziej agresywne wiercenie otworu. Zmniejszenie wybierania daje precyzyjniejszy otwór.
- ▶ W razie zwiększania wybierania: Regulować tylko jedno gniazdo na raz.
- ▶ Nie ustawiać zbyt głębokiego wybierania, ponieważ spowoduje to utratę wybierania przez wiertło.
- ▶ Zacząć od mniejszej głębokości usuwania materiału i zwiększyć, jeśli będzie to konieczne.

1. Prowadnice [13] uchwytu [15] wsunąć całkowicie w środkowe wgłębienia **118°** gniazda wyrównawczego [17]:
 - Zwiększanie wybierania: Uchwyt [15] wsunąć w gniazdo wyrównawcze [17] bliżej pozycji +.
 - Redukowanie dłutowania i wybierania: Uchwyt [15] wsunąć w gniazdo wyrównawcze [17] bliżej pozycji –.
2. Otwieranie szczęk zaciskowych [19]: Nacisnąć i przytrzymać rygiel [1].
3. Wiertło włożyć do gniazda wyrównawczego [17], aż końcówka wiertła dotknie ogranicznika wiertła [21].
4. Zamykanie szczęk zaciskowych [19]: Zwolnić rygiel [1].
 - Szczęki zaciskowe powinny chwytać wiertło w największym punkcie (w rowkach wiertła).
 - Jeżeli tak nie jest, to należy lekko przekręcić wiertło, aż szczęki zaciskowe zablokują się w rowkach.
5. Pokrętłem regulacyjnym [2] ustawić żadaną ilość usuwanego materiału:

Ilość usuwanego materiału	Kierunek obrotów
Większa ilość	przeciwnie do ruchu wskazówek zegara
Mniejsza ilość	zgodnie z ruchem wskazówek zegara

● Sprawdzenie położenia wiertła

1. Sprawdzić, czy wiertło jest dobrze zamocowane szczękami zaciskowymi [19].
2. Przytrzymać uchwyt [15] jedną ręką i drugą ręką delikatnie pokręcić pierścieniem [14], aby mieć pewność, że wiertło nie poruszy się podczas

ostrzenia. Nie dokręcać uchwytu zbyt mocno, aby uniknąć uszkodzenia produktu.

3. Usuwanie uchwytu [15]: Nacisnąć i przytrzymać rygiel [1]. Wyjąć uchwyt z gniazda wyrównawczego [17].
4. Ponownie dokręć uchwyt [15], aby mieć pewność, że wiertło nie będzie się przesuwać podczas ostrzenia. Produkt jest teraz gotowy do ostrzenia wiertła.

● Wkładanie uchwytu

(Rys. F)

1. Przygotowanie:
 - Sprawdzić, czy wiertło jest dobrze osadzone w uchwycie [15].
 - Sprawdzić, czy płytka regulacyjna [8] jest mocno dokręcona i czy pokrętkiem regulacji kąta [5] ustawiono żądany kąt wierzchołkowy.
2. Uchwyt [15] włożyć do gniazda szlifierskiego [6].

● Obsługa

● Włączanie i wyłączenie

- **Przed włączeniem:** Wtyczkę sieciową [18] włożyć do odpowiedniego gniazdko sieciowego.
- **Włączanie i wyłączenie:** Nacisnąć przełącznik zasilania [20].
- **Po wyłączeniu:** Wtyczkę sieciową [18] wyjąć z gniazdko sieciowego.

● Ostrzenie wiertła

(Rys. G, N)

RADA

- ▶ Podczas ostrzenia należy zawsze zapewniać kontakt uchwytu [15] ze sworzniem [3a], wywierając lekki nacisk.

RADA

- ▶ Przy każdym półobrocie będzie slychać dźwięk szlifowania i każda strona wiertła zostanie naostrzona.
- ▶ Mocno uszkodzone wiertła należy najpierw zgrubnie oszlifować na szlifierce stołowej.
- ▶ Zawsze wykonywać parzystą liczbę przebiegów, aby naostrzyć obie strony wiertła.
- ▶ Liczba wymaganych przebiegów zależy od rozmiaru wiertła.
- ▶ Wiertła do betonu wymagają specjalnej procedury (patrz akapit „Ostrzenie wiertel do betonu”).
- ▶ Nie wyjmować gniazda szlifierskiego [6] z produktu.
- ▶ Jeśli gniazdo szlifierskie [6] zostało wyjęte:
 - Oba sworznie [3a] i [3b] zrównać z wgłębieniami.
 - Gniazdo szlifierskie ponownie włożyć do obudowy.

1. Uchwyt [15] wręcać o połowę obrotu zgodnie z ruchem wskazówek zegara, zachowując stałą prędkość.
 - Zacząć od położenia owalnej końcówki, która styka się z sworzniem [3a]. Uchwyt będzie podążać za istniejącymi szczelinami gniazda szlifierskiego [6].
 - Uchwyt porusza się w górę i w dół oraz z góry na dół, aby zapewnić prawidłową powierzchnię ostrzenia.
2. Kontynuować ostrzenie, aż odgłos szlifowania nie będzie już słyszalny. Dzięki temu powstanie wyraźna i prosta krawędź tnąca, a cała powierzchnia będzie dokładnie oszlifowana.

● Szpicowanie wiertła kombinowanych

(Rys. H)

RADA

► Wiertła kombinowane (nazywane również „samocentrującymi”) zapobiegają przesuwaniu się wiertła po materiale przed jego przebicciem. Przed wierceniem nie ma konieczności punktowania materiału.

1. Przygotowanie (obowiązkowe):
 - Naostrz wiertło (patrz akapit „Ostrzenie wiertła”).
 - Naostrzone wiertło pozostawić w uchwycie [15].
2. Rurkę odpylania [4] wyciągnąć z gniazda szpicowania [4].
3. Nacisnąć przełącznik zasilania [20]. Kamień szlifierski [10] zacznie się obracać.
4. Uchwyt [15] powoli i mocno wciskać aż do oporu w gniazdo szpicowania [4] wzdłuż prowadnic [13].
5. Uchwyt [15] wyciągnąć z gniazda szpicowania [4].
6. Uchwyt [15] przekręcić o 180° i powtórzyć proces.

● Ostrzenie wiertła do betonu

(Rys. F, I)

RADA

► Podczas ostrzenia wiertła do betonu nie należy kręcić gniazdem szlifierskim [6]. Zamiast tego wiertło do betonu ostrzyć poprzez „zanurzanie” (patrz instrukcje poniżej).

1. Wybrać kąt wierzchołkowy (patrz akapit „Wybór kąta wierzchołkowego”).
2. Wiertło do betonu włożyć do uchwytu [15].
3. Wkładkę z węglika na czubku wiertła do betonu zrównać ze znakami ostrzenia [23] na końcu uchwytu [15]. Wiertło do betonu powinno wystawać około 13 do 16 mm poza czubek uchwytu.
4. Uchwyt [15] dokręcić tylko tyle, aby wiertło do betonu mogło się swobodnie wsuwać i wysuwać.
5. Wyregulować głębokość, zrównując jedną z prowadnic ostrzenia [24] ze sworzniem [3a].
6. Uchwyt [15] wsunąć w gniazdo szlifierskie [6] tak daleko, jak to możliwe.
7. Wyciągnąć uchwyt [15], aby upewnić się, że wkładka jest zrównana ze znakami ostrzenia [23].
8. Ponownie dokręcić uchwyt [15].
9. Szczelinę prowadnicy ostrzenia [24] na uchwycie [15] zrównać ze sworzniem [3a].
10. Nacisnąć przełącznik zasilania [20]. Kamień szlifierski [10] zacznie się obracać.
11. Uchwyt [15] wsunąć w gniazdo szlifierskie [6], aż wiertło do betonu dotknie kamienia szlifierskiego [10].
12. Uchwyt [15] wyciągnąć z gniazda szlifierskiego [6].
13. Uchwyt [15] przekręcić o 180° zgodnie z ruchem wskazówek zegara i powtórzyć proces.
14. Sprawdzić wynik. Powtarzać proces, aż krawędzie wiertła do betonu będą ostre. Jeśli wiertło do betonu nie zostało dodatkowo naostrzone i jego krawędzie nie są tak ostre, jakbyśmy chcieli: Ponownie wyregulować głębokość i kontynuować ostrzenie.

● Odsysanie pyłu

RADA

- ▶ Podczas ostrzenia do rurki odpylania [4] można podłączyć urządzenie ssące.
- ▶ Średnica rurki odpylania [4]: 32 mm

1. Rurkę odpylania [4] zamontować w gnieździe szpicowania [4].
2. Do rurki odpylania [4] podłączyć odpowiednie urządzenie ssące.

● Instrukcje robocze

⚠ OSTROŻNIE! Ryzyko zranienia!



Podczas używania produktu należy nosić rękawice ochronne. Aby uniknąć ran ciętych.

⚠ OSTROŻNIE! Ryzyko urazu osób i uszkodzenia mienia!

- ▶ Zapewniać odpowiednią wentylację miejsca pracy.
- ▶ Unikać przeciążania produktu podczas pracy.

RADA

- ▶ Jeżeli produkt zostanie zablokowany, wyłączyć go i wtyczkę sieciową [18] wyciągnąć z gniazdka sieciowego. Dopiero wtedy usuwać blokadę.

● Czyszczenie i konserwacja

⚠ OSTRZEŻENIE!



Przed wykonaniem jakiegokolwiek kontroli, konserwacji lub czyszczenia wyłączyć produkt, wtyczkę sieciową [18] wyjąć z gniazdka sieciowego i poczekać, aż produkt ostygnie!

● Czyszczenie

RADA

- ▶ Upewniać się, że żadne ciecze nie dostaną się do wnętrza produktu.
- ▶ Zawsze utrzymywać produkt w czystości, suchy i wolny od oleju lub smarów. Po każdym użyciu i przed schowaniem usuwać kurz.
- ▶ Regularne prawidłowe czyszczenie pomaga zapewnić bezpieczne użytkowanie i wydłużyć żywotność produktu.

Część	Czyszczenie
[4] Gniazdo szpicowania [6] Gniazdo szlifierskie [17] Gniazdo wyrównawcze	<input type="checkbox"/> Te elementy przecierać suchą ściereczką
Obudowa [4] Rurka odpylania [7] Pierścień szlifierski	<input type="checkbox"/> Te elementy czyścić suchą szmatką. <input type="checkbox"/> W trudno dostępnych miejscach używać miękkiej szczotki.
[10] Kamień szlifierski	<input type="checkbox"/> Gromadzony w wyniku szlifowania pył usuwać miękką szczotką.

Część	Czyszczenie
11 Pojemnik na pył	<input type="checkbox"/> Z pojemnika na pył wytrząsać nagromadzony pył szlifierski.
15 Uchwyt	<ol style="list-style-type: none"> 1. Pierścień 14 odkręcić od uchwytu. 2. Oba gwinty wyczyścić miękką szczotką. 3. Ponownie zmontować uchwyt i pierścień. Po zmontowaniu uchwyt musi mieć możliwość swobodnego ruchu. <ul style="list-style-type: none"> – Pierścienia 14 nie wykręcać całkowicie z uchwytu. – Jeśli pierścień 14 jest całkowicie odłączony: Luźne płytki uchwytu ustawić prawidłowo i wsunąć w prowadnice.
16 Szczeliny wentylacyjne	<input type="checkbox"/> Brud i kurz ze szczelin wentylacyjnych usuwać za pomocą ściereczki i miękkiej szczotki. <input type="checkbox"/> Szczeliny wentylacyjne muszą być zawsze wolne.

● Konserwacja

- W przypadku konieczności wymiany kabla zasilania musi to być wykonane przez producenta lub jego przedstawiciela, aby uniknąć zagrożeń bezpieczeństwa.

● Obracanie/wymiana kamienia szlifierskiego

(Rys. J)

RADA

- ▶ Kamień szlifierski można obrócić jeden raz, aby umożliwić dłuższe użytkowanie.
- ▶ W celu uzyskania dobrych efektów szlifowania zużyte kamienie szlifierskie należy wymieniać.
- ▶ Niezbędne narzędzia:
 - Śrubokręt krzyżakowy
 - Klucz 22

1. Wyjąć pojemnik na pył 11 (patrz akapit „Opróżnianie pojemnika na pył”).
2. Produkt odwrócić do góry dnem.
3. Kluczem 22 zaklinować zęby śruby.

Jednocześnie poluzować śrubę, kręcąc śrubokręta krzyżakowego zgodnie z ruchem wskazówek zegara.

4. Kamień szlifierski 10 wraz ze śrubą zdjąć z wałka.
5. Kamień szlifierski 10 obrócić lub wymienić na nowy.
6. W celu zamocowania kamienia szlifierskiego 10 powyższe czynności należy wykonać w odwrotnej kolejności.
7. Ponownie włożyć pojemnik na pył 11.

● Opróżnianie pojemnika na pył

(Rys. K)

1. Nacisnąć w górę oba zaczepy, znajdujące się na spodzie pojemnika na pył 11 (rys. K, ①).
2. Wyciągnąć pojemnik na pył 11 (rys. K, ②).

3. Z pojemnika na pył [11] wytrząsnąć nagromadzony pył szlifierski.
4. Pojemnik na pył [11] włożyć do produktu.

● Części zamienne i narzędzia wkładane

- Na stronie www.optimex-shop.com klienci mogą nabyć kompatybilne zamienne części zamienne i narzędzia wkładane.
- Zamówienia można składać wyłącznie online. Przygotować numer zamówienia.
- Więcej informacji można uzyskać kontaktując się z infolinią serwisową firmy Lidl (patrz akapit „Serwis”).

Część	Numer zamówienia
[4] Rurka odpylania	99948838403
[10] Kamień szlifierski	99948838404
[15] Uchwyt	99948838401
[22] Klucz	99948838402

● Przechowywanie

- Przed schowaniem: Wyczyścić produkt (patrz akapit „Czyszczenie”).
- Przechowywać produkt i jego akcesoria w ciemnym, suchym, wolnym od mrozu miejscu o dobrej wentylacji.
- Produkt przechowywać w miejscu niedostępnym dla dzieci.
- Produkt przechowywać w oryginalnym opakowaniu.

● Transport

- Produkt transportować w oryginalnym opakowaniu.

- Chronić produkt przed uderzeniami i silnymi wstrząsami, które występują szczególnie podczas transportu w pojazdach.
- Zabezpieczać produkt przed ześlizgnięciem się i przechyleniem.

● Utylizacja

Opakowanie wykonane jest z materiałów przyjaznych dla środowiska, które można przekazać do utylizacji w lokalnym punkcie przetwarzania surowców wtórnych.



Przy segregowaniu odpadów prosimy zwrócić uwagę na oznakowanie materiałów opakowaniowych, oznaczone są one skrótami (a) i numerami (b) o następującym znaczeniu: 1–7: Tworzywa sztuczne/20–22: Papier i tektura/80–98: Materiały kompozytowe.

Produkt:



Informacji na temat możliwości utylizacji wyeksploatowanego produktu udziela urząd gminy lub miasta.



Z uwagi na ochronę środowiska nie wyrzucać urządzenia po zakończeniu eksploatacji do odpadów domowych, lecz prawidłowo zutylizować. Informacji o punktach zbiorczych i ich godzinach otwarcia udziela odpowiedni urząd.

Elektroodpady nie mogą być wyrzucane do pojemników do selektywnej zbiórki odpadów komunalnych. Można je oddać w specjalnie wyznaczonych miejscach np. Punkt Selektywnej Zbiórki Odpadów Komunalnych lub/bądź w punktach handlowych oferujących w sprzedaży sprzęt elektroniczny.

Należy postępować zgodnie z obowiązującymi w Polsce przepisami dotyczącymi selektywnej zbiórki urządzeń elektrycznych i elektronicznych. Zużyty sprzęt może mieć szkodliwy wpływ na środowisko i zdrowie ludzi z uwagi na potencjalną zawartość niebezpiecznych substancji, mieszanin oraz części składowych. Gospodarstwo domowe spełnia ważną rolę w przyczynianiu się do ponownego użycia i odzysku surowców wtórnych, w tym recyklingu zużytego sprzętu. Na tym etapie kształtuje się postawy, które wpływają na zachowanie wspólnego dobra jakim jest czyste środowisko naturalne.

● **Gwarancja**

Produkt został wyprodukowany zgodnie z surowymi wytycznymi dotyczącymi jakości i dokładnie przetestowane przed dostawą. W przypadku wad materiałowych lub produkcyjnych przysługują Państwu prawa ustawowe wobec sprzedawcy produktu. Państwa prawa ustawowe nie są w żaden sposób ograniczone przez naszą gwarancję przedstawioną poniżej.

Gwarancja na ten produkt wynosi 3 lata od daty zakupu. Okres gwarancji rozpoczyna się od daty zakupu. Proszę przechowywać oryginalny rachunek w bezpiecznym miejscu, ponieważ ten dokument jest wymagany jako dowód zakupu.

Wszelkie uszkodzenia lub wady obecne już w momencie zakupu należy zgłosić niezwłocznie po rozpakowaniu produktu.

Jeżeli w ciągu 3 lat od daty zakupu produkt wykaże wady materiałowe lub produkcyjne, to – według naszego uznania – bezpłatnie go naprawimy lub wymienimy. Okres gwarancji nie ulega

przedłużeniu o przyznane roszczenie gwarancyjne. Dotyczy to również wymienionych i naprawionych części.

Niniejsza gwarancja traci ważność, jeśli produkt został uszkodzony, był niewłaściwie użytkowany lub konserwowany.

Gwarancja obejmuje wady materiałowe i produkcyjne. Niniejsza gwarancja nie obejmuje części produktu, które podlegają normalnemu zużyciu i dlatego są uważane za części zużywalne (np. baterie, węże, wkłady atramentowe), ani nie obejmuje uszkodzeń części delikatnych, np. przełączników lub części wykonanych ze szkła.

Zgodnie z Kodeksem Cywilnym art. 581 §1 wraz z wymianą urządzenia lub ważnej części czas gwarancji rozpoczyna się na nowo.

● **Sposób postępowania w przypadku naprawy gwarancyjnej**

Aby zapewnić szybkie rozpatrzenie wniosku, należy postępować zgodnie z poniższymi instrukcjami:

Do wszystkich zapytań proszę mieć przygotowany paragon i numer artykułu (IAN 488384_2501) jako dowód zakupu.

Numer artykułu można znaleźć na tabliczce znamionowej produktu, na grawerze na produkcie, na stronie tytułowej instrukcji (w lewym dolnym rogu) lub na naklejce z tyłu lub na spodzie produktu.

W przypadku wystąpienia usterek funkcjonalnych lub innych wad należy najpierw skontaktować się telefonicznie lub pocztą elektroniczną z wymienionym poniżej działem serwisowym.

Następnie można wysłać produkt zarejestrowany jako wadliwy na podany adres serwisowy bezpłatnie, załączając dowód zakupu (paragon) i określając, na czym polega wada i kiedy wystąpiła.



Te i wiele innych instrukcji można przeglądać i pobrać na stronie parkside-diy.com. Ten kod QR przeniesie Cię bezpośrednio na stronę parkside-diy.com. Wybierz swój kraj i użyj maski wyszukiwania, aby wyszukać instrukcje obsługi. Wprowadź numer artykułu (IAN) 488384_2501, aby uzyskać dostęp do instrukcji obsługi artykułu.

● **Serwis**

PL **Serwis Polska**

Tel.: 008004911946

E-Mail: owim@lidl.pl

● Deklaracja zgodności UE

DEKLARACJA ZGODNOŚCI UE (nr. 488384_2501)

IAN: 488384_2501
Nazwa produktu: "PARKSIDE" Ostrzałka do wiertel
Oznaczenie modelu: HG13141

Opisany powyżej przedmiot niniejszej deklaracji jest zgodny z odpowiednimi wymaganiami unijnego prawodawstwa harmonizacyjnego:

Dyrektywa 2006/42/WE
Dyrektywa 2014/30/UE
Dyrektywa 2011/65/UE wraz ze wszystkimi poprawkami

Odniesienia do odpowiednich norm zharmonizowanych lub do innych specyfikacji technicznych, w stosunku do których deklarowana jest zgodność:

Nr / Części
Dyrektywa 2006/42/WE
EN 62841-1:2015/A11:2022
EN ISO 12100:2010
Dyrektywa 2014/30/UE
EN IEC 55014-1:2021
EN IEC 55014-2:2021
EN IEC 61000-3-2:2019/A2:2024
EN 61000-3-3:2013/A2:2021

Opisany powyżej przedmiot deklaracji jest zgodny z dyrektywą Parlamentu Europejskiego i Rady 2011/65/UE z dnia 8 czerwca 2011 r. w sprawie ograniczenia stosowania niektórych niebezpiecznych substancji w sprzęcie elektrycznym i elektronicznym:

Nr / Części
EN IEC 63000:2018

Osoba odpowiedzialna za dokumentację techniczną: OWIM GmbH & Co.KG

Podpisano w imieniu:

OWIM GmbH & Co. KG, Stiftsbergstraße 1, 74167 Neckarsulm, Niemcy

Niniejsza deklaracja zgodności wydana zostaje na wyłączną odpowiedzialność producenta.

Tłumaczenie oryginalnej deklaracji zgodności

Neckarsulm

Miejsce

03.04.2025

Data

ppa. Jens Buchheim ppa. Dr. Thorsten Maier
Prokurent Prokurent

PL



PL 57

Naudojamų piktogramų/simbolių sąrašas	Psl	59
Ižanga	Psl	60
Naudojimas pagal paskirtį	Psl	60
Komplektacija	Psl	60
Dalių aprašymas	Psl	60
Techniniai duomenys	Psl	62
Saugos nuorodos	Psl	62
Bendrosios darbo su elektriniais įrankiais saugos nuorodos	Psl	62
Vibracijų ir triukšmo mažinimas	Psl	65
Veiksmai nelaimingo atsitikimo atveju	Psl	65
Liekamoji rizika	Psl	65
Prieš naudojant pirmą kartą	Psl	66
Gaminio išpakavimas	Psl	66
Prieš pirmą kartą pradėdant eksploatuoti	Psl	66
Pasiruošimas	Psl	66
Smaigalio kampo pasirinkimas	Psl	66
Nustatykite smaigalio kampą	Psl	67
Gręžtuvo užveržimas	Psl	67
Užpakalinių peilių kampų ir išėmimo ilgio nustatymas	Psl	67
Patikrinkite grąžto padėtį	Psl	68
Įstatykite griebtuvą	Psl	68
Naudojimas	Psl	68
Įjungimas/išjungimas	Psl	68
Grąžto galandimas	Psl	68
Galąskite grąžtą	Psl	69
Mūro grąžtų galandimas	Psl	69
Dulkių ištraukimas	Psl	70
Nuorodos dėl darbo	Psl	70
Valymas ir priežiūra	Psl	70
Valymas	Psl	70
Techninė priežiūra	Psl	71
Šlifavimo akmenų sukimas/keitimas	Psl	71
Dulkių skyriaus ištuštinimas	Psl	71
Atsarginės dalys ir įterpimo įrankiai	Psl	72
Sandėliavimas	Psl	72
Transportavimas	Psl	72
Išmetimas	Psl	72
Garantija	Psl	72
Veiksmai norint pasinaudoti garantija	Psl	73
Klientų aptarnavimas	Psl	73
ES atitikties deklaracija	Psl	74

Naudojamų piktogramų/simbolių sąrašas

	<p>PERSPĖJIMAS! – Nurodo vidutinės rizikos pavojų, kuris, jei nebus išvengta, gali baigtis mirtimi arba rimtu sužalojimu (pvz., elektros smūgio pavojus)</p>		<p>Prieš kažką keisdami, atlikdami techninės priežiūros ir valymo darbus arba nenaudodami gaminio jį išjunkite, atjunkite nuo elektros tinklo ir palikite atvėsti.</p>
	<p>ATSARGIAI! – Nurodo žemos rizikos pavojų, kuris, jei nebus išvengta, gali baigtis lengvu arba vidutinio sunkumo sužalojimu (pvz., pavojus nusiplikyti)</p>		<p>Mūvėkite apsaugines pirštines!</p>
	<p>DĖMESIO! – Įspėja apie galimą žalą turtui (pvz., trumpojo jungimo pavojų)</p>		<p>Naudokite klausos organų apsaugą!</p>
	<p>Perskaitykite naudojimo instrukciją.</p>		<p>Naudokite respiratorių nuo dulkių!</p>
	<p>Paisykite įspėjamųjų ir saugos nuorodų!</p>		<p>Naudokite apsauginius akinius!</p>
	<p>Pavojus – elektros šoko pavojus!</p>		<p>Skersmuo</p>
	<p>Kintamoji srovė/įtampa</p>		<p>II apsaugos klasė (dviguba izoliacija)</p>
	<p>CE ženklas patvirtina gaminiui galiojančių ES direktyvų atitikimą.</p>		<p>Saugos nuorodos</p>
			<p>Veiksmų nurodymai</p>

GRAŽŲ GALASTUVAS

● Įžanga

Sveikiname Jus įsigijus naują gaminį. Tai aukštos kokybės gaminys. Naudojimo instrukcija yra neatskiriama šio gaminio dalis. Joje yra svarbių nurodymų dėl saugos, naudojimo ir grąžinamojo perdurbimo. Prieš naudodami šį gaminį, gerai susipažinkite su visais jo naudojimo ir saugos nurodymais. Naudokite gaminį tik pagal aprašymą ir nurodytą paskirtį. Perduodami šį gaminį kitiems asmenims, kartu perduokite visus jo dokumentus.

● Naudojimas pagal paskirtį

- Šis grąžų galastuvas (toliau – „gaminys“ arba „elektrinis įrankis“) skirtas toliau nurodytoms užduotims atlikti:
 - Galėti ir paaštrinti HSS grąžtus ir mūro grąžtus (Ø 2,5–19 mm).
- Naudokite produktą tik sausose patalpose.
- Bet koks kitas gaminio naudojimas ar keitimas laikomi netinkamu naudojimu ir kelia mirties, sunkių sužalojimų ir materialinės žalos pavojų.

● Dalių aprašymas

Prieš skaitydami atsiverskite puslapį su paveikslėliu ir susipažinkite su visomis gaminio funkcijomis.

A pav.: Dalys	Pastabos
1 Užraktas	<input type="checkbox"/> Užfiksuoja griebtuvą derinimo angoje
2 Regulatorius	<input type="checkbox"/> Reguliuoja medžiagos pašalinimą
3a Kumštelinis kaištis	<input type="checkbox"/> Galandimo metu sulygiuokite griebtuvą su kumšteliniais kaiščiais
3b Kumštelinis kaištis galandimo angai tvirtinti	

- Gamintojas neprisiima jokios atsakomybės už žalą, atsiradusią dėl netinkamo naudojimo.
- Gaminys skirtas naudoti tik asmeninėms reikmėms.
- Gaminys nėra skirtas komerciniam, pramoniniam ar panašiam naudojimui.
- Laikykitės visų galiojančių vietos saugos nurodymų, standartų ir reglamentų. Triukšmą skleidžiančių elektrinių įrankių naudojimas gali būti ribojamas tam tikru laiku pagal nacionalinius arba vietinius įstatymus.

● Komplektacija

⚠ PERSPĖJIMAS!

- ▶ Gaminys ir pakuotės medžiagos nėra vaikams skirtas žaislas! Neleiskite vaikams žaisti plastikiniais maišeliais, folijomis ar smulkiomis dalimis! Kyla uždusimo ar užspringimo pavojus!

- 1 Grąžų galastuvas
- 1 Griebtuvas
- 1 Šlifavimo akmuo (sumontuotas)
- 1 Veržliaraktis (šlifavimo akmeniui)
- 1 Naudojimo instrukcija

A pav.: Dalys	Pastabos
4 Galandimo anga ir dulkių vamzdelis	<input type="checkbox"/> Galandimo anga: Galąskite grąžtą <input type="checkbox"/> Dulkių vamzdelis: – Sumažina dulkių kaupimąsi ore ir ant darbo stalo – Apsaugo nuo kibirkščių gaminio viduje – Leidžia prijungti išorinį dulkių siurbį
5 Kampinė rankenėlė	<input type="checkbox"/> Nustato taško kampą
6 Šlifavimo anga	<input type="checkbox"/> Grąžto galandimas
7 Šlifavimo žiedas	<input type="checkbox"/> Galandant prilaiko griebtuvą
8 Nustatymo plokštelė	<input type="checkbox"/> Nustatymo plokštelę perkelkite į vieną iš taško kampo padėčių
9 Ekranas	<input type="checkbox"/> Rodo nustatytą taško kampą
10 Šlifavimo akmuo	<input type="checkbox"/> Šlifavimo akmenis galima pasukti arba pakeisti
11 Dulkių skyrius	<input type="checkbox"/> Sulaiko šlifavimo dulkes
12 Grąžto spaustuvai	<input type="checkbox"/> Grąžto spaustuvai laiko grąžtą griebtuve
13 Kreiptuvai	<input type="checkbox"/> Kreiptuvai palengvina griebtuvo įdėjimą
14 Sukamasis žiedas	<input type="checkbox"/> Gręžtuvo reguliavimo, aštrinimo ir galandimo įtaisais
15 Griebtuvas	<input type="checkbox"/> Galandant prilaiko griebtuvą
16 Vėdinimo angos	
17 Derinimo anga	<input type="checkbox"/> Grąžto ilgio nustatymas <input type="checkbox"/> Reguliuoja medžiagos pašalinimą
18 Maitinimo laidas su kištuku	
19 Prispaudimo žnyplės	<input type="checkbox"/> Prispaudimo žnyplės prilaiko grąžtą reguliavimo metu
20 Įjungimo/išjungimo jungiklis	

E pav.: Dalys	Pastabos
21 Gręžimo ribotuvas	<input type="checkbox"/> Suderinkite grąžtą su gręžimo ribotuvu

I pav. Dalys	Pastabos
22 Veržliaraktis	<input type="checkbox"/> Atlaisvinkite ir priveržkite šlifavimo akmenį

J pav. Dalys	
23 Galandimo žymės (mūro grąžtams)	
24 Galandimo vadovas	

● Techniniai duomenys

Gražtų galastuvas	PBSG 92 A1
– VDE kištukas	HG13141
– BS kištukas	HG13141-BS
Nominalioji įtampa:	220–240 V~, 50 Hz
Nominalioji galia:	92 W
Gražto Ø:	nuo 2,5 iki 19 mm
Apsaugos klasė:	II/□

Skleidžiamo triukšmo vertės

Išmatuotos vertės nustatytos pagal standartą EN 62841. Elektrinio įrankio A svertinis garso slėgio lygis paprastai būna toks:

Garso slėgio lygis	L_{pA} : 74,5 dB
Neapibrėžtis	K_{pA} : 3 dB
Garso galios lygis	L_{WA} : 87,5 dB
Neapibrėžtis	K_{WA} : 3 dB

⚠ PERSPĖJIMAS!



Naudokite klausos organų apsaugą!

PASTABA

- ▶ Nurodytos triukšmo emisijos vertės buvo išmatuotos pagal standartizuotą bandymo procedūrą ir gali būti naudojamos lyginant vieną elektrinį įrankį su kitu.
- ▶ Nurodytos triukšmo emisijos vertės taip pat gali būti naudojamos preliminariam apkrovos įvertinimui.

⚠ PERSPĖJIMAS!

- ▶ Triukšmas, skleidžiamas faktiškai naudojant elektrinį įrankį, gali nukrypti nuo nurodytų verčių, priklausomai nuo elektrinio įrankio naudojimo būdo, ypač nuo apdirbamo ruošinio tipo.
- ▶ Būtina nustatyti saugos priemones, skirtas apsaugoti operatorių, remiantis vibracijos poveikio įvertinimu faktinėmis naudojimo sąlygomis (turi būti atsižvelgta į visas darbo ciklo dalis, pvz., elektros įrankio išjungimo laiką ir laiką, kai jis yra įjungtas, bet veikia be apkrovos).



Saugos nuorodos

- Bendrosios darbo su elektriniais įrankiais saugos nuorodos

⚠ PERSPĖJIMAS!

- ▶ Perskaitykite visas saugos nuorodas, instrukcijas, iliustracijas ir techninius duomenis, kurie pateikti kartu su šiuo elektriniu įrankiu. Nesilaikant toliau pateiktų instrukcijų galima sukelti elektros smūgį, gaisrą ir (arba) sunkių kūno sužalojimų.

Laikykite saugos nuorodas ir instrukcijas saugioje vietoje, nes jų gali prireikti ateityje.

Saugos nuorodose vartojama sąvoka „elektrinis įrankis“ taikoma iš tinklo maitinamiems elektriniams įrankiams (su maitinimo laidu) ir akumuliatoriais varomiems elektriniams įrankiams (be maitinimo laido).

Darbo vietos saugumas

- 1) **Pasirūpinkite, kad darbo vieta būtų švari ir gerai apšviesta.** Netvarkingose ir neapšviestose darbo zonose gali įvykti nelaimingų atsitikimų.
- 2) **Nesinaudokite elektriniais įrankiais sprogiose atmosferose, pvz., jei šalia yra degių skysčių, dujų ar dulkių.** Elektriniai įrankiai sukelia žiežirbas, kurios gali uždegti dulkes ar dujas.
- 3) **Pasirūpinkite, kad vaikai ir pašaliniai žmonės nesiartintų prie elektrinio įrankio.** Nukreipus dėmesį galima prarasti elektrinio įrankio kontrolę.

Elektros sauga

- 1) **Elektrinio įrankio kištukas turi atitikti kištukinį lizdą. Kištuko negalima jokių būdu modifikuoti. Su įžemintais elektriniais įrankiais nenaudokite jokių adapterių.** Nemodifikuoti kištukai ir tinkantys kištukiniai lizdai sumažina elektros šoko riziką.
- 2) **Venkite kūno kontakto su įžemintais paviršiais, tokiais kaip vamzdžiai, radiatoriai, viryklės ir šaldytuvai.** Kai kūnas įžemintas, kyla elektros šoko rizika.
- 3) **Saugokite elektrinius įrankius nuo lietaus ir drėgmės.** Vandeniui prasiskverbus į elektrinį įrankį padidėja elektros smūgio rizika.
- 4) **Nenaudokite maitinimo laido elektriniam įrankiui nešti, pakabinti ir netraukite už jo kištuko iš kištukinio lizdo. Laikykite maitinimo laidą toliau nuo karščio, alyvos, aštrių kraštų ar judančių dalių.** Pažeidus arba sulenkus maitinimo laidą padidėja elektros smūgio rizika.

- 5) **Jeigu elektriniu įrankiu dirbate lauke, naudokite tik tokius ilginamuosius laidus, kurie tinkami naudoti lauke.** Naudojant darbui lauke tinkamą ilginamąjį laidą, sumažinama elektros smūgio rizika.
- 6) **Jei būtina naudoti elektrinį įrankį drėgnoje aplinkoje, naudokite liekamosios srovės apsaugą.** Naudojant jungtuvą su liekamosios srovės apsauga sumažinama elektros smūgio rizika.

Asmeninis saugumas

- 1) **Būkite atidūs, sutelkite dėmesį į savo veiksmus ir dirbdami elektriniu įrankiu elkitės atsakingai. Nesinaudokite elektriniu įrankiu, jei esate pavargęs, veikiamas kvaišalų, alkoholio ar vaistų.** Dėl akimirkos nedėmesingumo naudojant elektrinį įrankį galimi rimti sužalojimai.
- 2) **Naudokite asmenines apsaugines priemones ir – būtina – apsauginius akinius.** Atsižvelgiant į elektrinio įrankio tipą ir naudojimo būdą naudojant asmenines apsaugines priemones, tokias kaip kaukė nuo dulkių, apsauginiai batai su neslystančiais padais, apsauginis šalmas ar klausos organų apsauga, sumažinama sužeidimų rizika.
- 3) **Apsaugokite nuo atsitiktinio įsijungimo. Prieš jungdami prie maitinimo šaltinio ir (arba) akumulatoriaus, paimdami ar nešdami elektrinį įrankį, įsitinkinkite, kad elektrinis įrankis išjungtas.** Jei nešdami elektrinį įrankį laikote pirštą ant jungiklio ar prijungiate įjungtą elektrinį įrankį prie elektros lizdo, galite susižaloti.
- 4) **Prieš įjungdami elektrinį įrankį nuimkite bet kokį reguliavimo raktą ar veržliaraktį.** Įrankis arba

raktas, atsidūręs besisukančioje elektrinio įrankio dalyje, gali sunkiai sužaloti.

- 5) **Venkite netaisyklingos laikysenos. Visada tinkamai stovėkite ir išlaikykite pusiausvyrą.** Taip geriau suvaldysite elektrinį įrankį netikėtose situacijose.
- 6) **Tinkamai apsirenkite. Nevilkėkite laisvų rūbų ir nesisekite papuošalų. Saugokite plaukus ir drabužius nuo judančių dalių.** Laisvus rūbus, papuošalus ar ilgus plaukus judančios dalys gali įtraukti.
- 7) **Jeigu gali būti montuojami dulkių ištraukimo ir surinkimo įrenginiai, juos reikia prijungti ir tinkamai naudoti.** Naudojant dulkių ištraukimo įrangą galima sumažinti dulkių keliamus pavojus.
- 8) **Nesijauskite visiškai saugūs ir neignoruokite naudojimosi elektriniais įrankiais saugos taisyklių, net jei turite nemažai naudojimosi elektriniais įrankiais patirties.** Nedėmesingai naudojantis galima sunkiai susižeisti vos per kelias akimirkas.

Elektrinio įrankio naudojimas ir priežiūra

- 1) **Neperkraukite elektrinio įrankio. Naudokite tinkamą pagal paskirtį elektrinį įrankį.** Tinkamu elektriniu įrankiu pasieksite geresnius rezultatus tokiu greičiu, kaip įrankiu numatyta.
- 2) **Nesinaudokite elektriniu įrankiu, jei negalite jo įjungti ar išjungti mygtuku.** Bet koks įjungiklio/išjungiklio nevaldomas elektrinis įrankis yra pavojingas, todėl būtinai turi būti suremontuotas.
- 3) **Prieš nustatydami prietaisą, keisdami elektrinio įrankio antgalius arba padėdami elektrinį įrankį ištraukite kištuką iš**

kištukinio lizdo ir (arba) nuimkite akumuliatorių. Ši atsargumo priemonė apsaugo nuo netyčinio elektrinio įrankio paleidimo.

- 4) **Nenaudojamą elektrinį įrankį laikykite vaikams nepasiekiamoje vietoje. Neleiskite elektrinio įrankio naudoti asmenims, kurie nežino, kaip tai daryti, ir nėra perskaitę instrukcijos.** Elektriniai įrankiai yra pavojingi, kai juos naudoja nepatyrę asmenys.
- 5) **Rūpestingai prižiūrėkite elektrinius įrankius ir įrankio antgalius. Patikrinkite, ar judančios dalys sklandžiai veikia ir nestringa, ar nėra pažeistų dalių ar kitų dalių, kurie trikdytų elektrinio įrankio veikimą. Prieš naudodami elektrinį įrankį paveskite pažeistas dalis suremontuoti.** Daugybė nelaimingų atsitikimų įvyksta dėl neprižiūrimų elektrinių įrankių.
- 6) **Pasirūpinkite, kad pjovimo įrankiai būtų aštrūs ir švarūs.** Tinkamai prižiūrimi pjovimo įrankiai su aštriais kraštais mažiau linkę strigti, todėl juos paprasčiau valdyti.
- 7) **Elektrinį įrankį, priedus, įrankio antgalius ir pan. naudokite pagal šias instrukcijas.** Įvertinkite darbo sąlygas ir atliktiną darbą. Naudodami elektrinius įrankius kitiems nei nurodyta veiksams keliate pavojingas situacijas.
- 8) **Rankenos ir laikymo paviršiai turi būti sausi, švarūs, neištepti alyva ir tepalu.** Esant slidžioms rankenoms ir laikymo paviršiams negalima užtikrinti saugaus elektrinio įrankio naudojimo ir valdymo įvykus nenumatytomis situacijoms.

Techninė priežiūra

- 1) **Elektrinį įrankį remontuoti patikėkite tik kvalifikuotam technikui, naudojančiam**

originalias atsargines dalis. Taip bus užtikrinta, kad elektrinis įrankis būtų saugus.

● **Vibracijų ir triukšmo mažinimas**

Norėdami sumažinti triukšmo ir vibracijų skleidimo poveikį, apribokite darbo trukmę, rinkitės silpnos vibracijos ir triukšmo režimus, taip pat naudokite asmenines apsaugines priemones.

Toliau nurodytos priemonės padeda sumažinti vibracijos ir triukšmo keliamą riziką:

- Gaminį naudokite tik pagal jam numatytą paskirtį ir taip, kaip aprašyta šioje instrukcijoje.
- Pasirūpinkite, kad gaminys būtų geros būklės ir prižiūrėtas.
- Naudokite šiam gaminiui tinkamus įrankio antgalius ir įsitinkinkite, kad jie yra nepriekaištingos būklės.
- Tvirtai laikykite gaminį už rankenų/ laikymo paviršių.
- Gaminį prižiūrėkite pagal instrukcijas ir užtikrinkite, kad jis būtų pakankamai suteptas (kai to reikia).
- Taip suplanuokite darbo eigą, kad didelę vibraciją skleidžiančius gaminius galėtumėte naudoti darydami ilgesnes pertraukas.

● **Veiksmai nelaimingo atsitikimo atveju**

Susipažinkite su gaminio naudojimo informacija, pateikta šioje naudojimo instrukcijoje. Įsiminkite saugos nuorodas ir būtinai jomis vadovaukitės. Tai padės jums išvengti rizikos ir pavojų.

- Naudodami šį gaminį visada būkite atidūs, kad laiku pastebėtumėte pavojų ir jo išvengtumėte. Greitai įsikišę galite apsisaugoti nuo rimtų sužeidimų ir išvengti materialinės žalos.

- Gaminiumi netinkamai veikiant nedelsdami jį išjunkite ir atjunkite nuo elektros lizdo. Prieš pradėdami naudoti kitą kartą, paveskite kvalifikuotam specialistui gaminį patikrinti ir, prireikus, jį suremontuoti.

● **Liekamoji rizika**

Net jei gaminį naudojate pagal nurodymus, išlieka galima asmenų sužalojimo ir materialinės žalos rizika. Naudojant šį gaminį gali kilti tokie ir kiti pavojai, susiję su konstrukcija ir modeliu:

- Sveikatos sutrikdymas dėl vibracijų skleidimo, jei gaminys naudojamas ilgą laiką arba netinkamai valdomas ir prižiūrimas.
- Sužeidimai ir materialinė žala naudojant dėl sugadintų pjovimo priedų ar staigaus smūgio į nematomus objektus.
- Sužeidimai ir materialinė žala dėl skriejančių objektų.
- Toliau išvardyti pavojai gali pakenkti sveikatai dėl:
 - Sąlyčio su neuždengtomis grąžto galąstuvu dalimis.
 - Detalių arba pažeisto šlifavimo akmens išmetimo.

PASTABA

- ▶ Šis gaminys veikdamas sukuria elektromagnetinį lauką! Šis laukas kai kuriais atvejais gali trikdyti aktyvių ar pasyvių medicininių implantų veiklą! Siekiant sumažinti rimtų ar mirtinų sužeidimų pavojų, rekomenduojame asmenims, turintiems medicininių implantų, prieš naudojantis gaminiu pasikonsultuoti su gydytoju ar medicininio implanto gamintoju!

● Prieš naudojant pirmą kartą

● Gaminio išpakavimas

1. Išimkite gaminį iš pakuotės ir nuimkite visas pakavimo medžiagas bei apsaugines plėveles.
2. Patikrinkite, ar yra visos dalys ir ar yra visas aprašytas pristatymo komplektas (žr. „Komplektacija“).
3. Patikrinkite, ar gaminys ir visos dalys yra geros būklės. Jei pastebėjote kokių nors pažeidimų ar defektų, nenaudokite gaminio, o elkitės taip, kaip aprašyta skyriuje „Garantija“.

● Prieš pirmą kartą pradant eksploatuoti

PERSPĖJIMAS! Pavojus susižeisti!



Žinokite apie pavojų susižaloti, kurį gali sukelti atskilę ir skraidantys medžiagos gabalai.



Dėvėkite apsauginius akinius ir mūvėkite apsaugines pirštines.



Veikimo metu triukšmo lygis gali viršyti 85 dB(A). **Būtina dėvėti klausos apsaugos priemones.**

ATSARGIAI! Elektros smūgio rizika!

- ▶ Visada patikrinkite, ar tinklo įtampa atitinka gaminio vardinęje plokštelėje nurodytą įtampą.

● Pasiruošimas

Parengiamieji veiksmai	
1. Smaigalio kampo pasirinkimas	Nustatykite tinkamą smaigalio kampą, iki kurio galima galėsti atšipusį grąžtą.
2. Nustatykite smaigalio kampą	Nustatykite gaminį į taško kampą.
3. Gręžtuvo užveržimas	Įkiškite grąžtą į griebtuvą [15].
4. Grąžto nustatymas	Nustatykite grąžto ilgį ir medžiagos nuėmimą.
5. Patikrinkite grąžto padėtį	
6. Įstatykite griebtuvą	Į šlifavimo angą [6] įstatykite griebtuvą [15].

- Išsamius šių veiksmų aprašymus rasite tolesniuose skyriuose.

● Smaigalio kampo pasirinkimas



PASTABA

- ▶ Reikalingi įrankiai:

– Ištraukiamasis matuoklis *

- Naudodami šį gaminį galite galėsti grąžtus iki šių standartinių kampų:
 - **118°** (standartinis antgalio kampas)
 - **135°** (plokščio antgalio kampas)Taip pat galite galėsti grąžtus bet kokių kampų tarp **115°** ir **140°** verčių.
- Išmatuokite grąžto antgalį kampuočiu, kad nustatytumėte, kokiam tipui priklauso jūsų grąžtas.

* nėra komplekte

Kampas	Tipinės medžiagos
 118°	<input type="checkbox"/> Mediena <input type="checkbox"/> Plastikas <input type="checkbox"/> Minkšti metalai (pvz., aliuminis)
 135°	<input type="checkbox"/> Plienas <input type="checkbox"/> Nerūdijantysis plienas <input type="checkbox"/> Įrankinis plienas <input type="checkbox"/> Kietieji metalai

● Nustatykite smaigalio kampą

(B, L pav.)

- Atlaisvinkite kampo rankenėlę **5** sukdami ją prieš laikrodžio rodyklę.
- Pastumkite nustatymo plokštelę **8** į taško kampą **118°** arba **135°**. Rodyklė turi rodyti į raidės centrą. Pasirinktas antgalio kampas rodomas ekrane **9**.
- Sukdami kampinę rankenėlę **5** pagal laikrodžio rodyklę priveržkite.

● Gręžtuvo užveržimas

(C pav.)

- Įkiškite grąžtą į griebtuvą **15** (C pav, ①).
- Viena ranka laikykite griebtuvą **15**, kita ranka tvirtai sukite sukamąjį žiedą **14** (C pav., ②).
 - Uždarykite grąžto spaustuvus **12**, kol grąžtas galės vos įkišti ir iškišti.
 - Per daug neužveržkite griebtuvo **15**, nes grąžtas vis tiek turi judėti.

● Užpakalinių peilių kampų ir išėmimo ilgio nustatymas

(D, E, M pav.)

PASTABA

- ▶ Didinant užpakalinį peilių kampą, suformuojama ne tokia tiksli išgręžta anga. Mažinant užpakalinį peilių kampą, suformuojama tikslesnė išgręžta anga.
- ▶ Didinant užpakalinį peilių kampą: Vienu metu reguliuokite tik vieną angą.
- ▶ Nereguliuokite kampo per daug, nes dėl to grąžtas praras savo kampą.
- ▶ Pradėkite nuo mažesnio medžiagos nuėmimo ir, jei reikia, padidinkite nuėmimą.

- Griebtuvo **15** kreiptuvus **13** visiškai įstatykite į vidurines **118°** derinimo angas **17** įdubas:
 - Padidinkite kampą: Įstatykite griebtuvą **15** į derinimo angą **17** arčiau + padėties.
 - Kalto ir kampo mažinimas: Įstatykite griebtuvą **15** į derinimo angą **17** arčiau – padėties.
- Atidarykite prispaudimo žnyplės **19**: Užrakto mechanizmą **1** laikykite nuspausta.
- Įstatykite grąžtą į derinimo angą **17**, kol grąžto antgalis palies gręžimo ribotuvą **21**.
- Uždarykite prispaudimo žnyplės **19**: Atlaisvinkite fiksatorių **1**.
 - Prispaudimo žnyplės turi suimti grąžtą siauriausioje jo vietoje (grąžto grioveluose).
 - Jei taip nėra, šiek tiek pasukite grąžtą, kol prispaudimo žandikauliai įsitvirtins grioveluose.

5. Reguliatorių [2] nustatykite pageidaujimą medžiagos nuėmimą:

Medžiagos nuėmimas	Sukimosi kryptis
Didesnis medžiagos nuėmimas	Prieš laikrodžio rodyklę
Mažesnis medžiagos nuėmimas	Pagal laikrodžio rodyklę

● Patikrinkite grąžto padėtį

1. Patikrinkite, ar grąžtas tvirtai laikosi prispaudimo žnyplėse [19].
2. Viena ranka laikykite griebtuvą [15], o kita ranka šiek tiek priveržkite sukamą žiedą [14], kad galandimo metu grąžtas nejudėtų. Nepriveržkite griebtuvo per daug, kad nesugadintumėte gaminio.
3. Nuimkite griebtuvą [15]: Užrakto mechanizmą [1] laikykite nuspaustą. Ištraukite griebtuvą iš derinimo angos [17].
4. Dar kartą priveržkite griebtuvą [15], kad galandimo metu grąžtas nejudėtų.
Dabar gaminys paruoštas grąžto galandimui.

● Įstatykite griebtuvą

(F pav.)

1. Paruošimas:
 - Patikrinkite, ar grąžtas tvirtai įkištas į griebtuvą [15].
 - Patikrinkite, ar tvirtai priveržta nustatymo plokštelė [8] ir ar kampo rankenėle [5] nustatytas pageidaujamas smaigalio kampas.
2. Į šlifavimo angą [6] įstatykite griebtuvą [15].

● Naudojimas

● Įjungimas/išjungimas

- **Prieš įjungdami:** Prijunkite kištuką [18] prie maitinimo lizdo.
- **Įjungimas/išjungimas:** Paspauskite įjungimo/išjungimo jungiklį [20].
- **Išjungę:** Ištraukite kištuką [18] iš kištukinio lizdo.

● Gražto galandimas

(G, N pav.)

PASTABA

- ▶ Galandimo metu visada laikykite griebtuvą [15] prispaudę prie kumštelinio kaiščio [3a].
- ▶ Baigdami kiekvieną pusę apsisukimo išgirsite šlifavimo garsą ir kiekviena grąžto atgalio pusė bus galandama.
- ▶ Stipriai pažeistus grąžto atgalius pirmiausia grubiai pagaląskite stendiniu šlifuoekliu.
- ▶ Visada atlikite lyginį apsisukimų skaičių, kad pagaląstumėte abi grąžto puses.
- ▶ Reikiamų apsisukimų skaičius priklauso nuo grąžto dydžio.
- ▶ Mūro grąžtams reikia specialios procedūros (žr. „Mūro grąžtų galandimas“).
- ▶ Nenuimkite šlifavimo angos [6] nuo gaminio.
- ▶ Jei šlifavimo anga [6] buvo nuimta:
 - Sulygiuokite abu kumštelinius kaiščius [3a/3b] su įdubomis.
 - Įstatykite šlifavimo angą atgal į korpusą.

- Sukite griebtuvą [15] pusę sūkių pagal laikrodžio rodyklę tolygiu greičiu.
 - Pradėkite nuo ovalo formos antgalio, liečiančio kumštelinį kaištį [3a]. Griebtuvas laikosi numatytų šlifavimo angos [6] tarpų.
 - Griebtuvas juda aukštyn ir žemyn bei iš viršaus į apačią, kad būtų gautas geras galandimo paviršius.
- Toliau galąskite, kol nebegirdėsite jokie šlifavimo garso. Taip gaunamas švarus ir tiesus kalto kraštas, o visas paviršius yra smulkiai nušlifuotas.

● Galąskite grąžtą

(H pav.)

PASTABA

- ▶ Galandami (dar vadinami „savaime susikertančiais“) grąžtai neleidžia grąžtui judėti ant medžiagos prieš įsiskverbiant. Prieš gręžiant nebūtina išcentruoti medžiagos.

- Paruošimas (privalomas):
 - Užgaląsti grąžtą (žr. „Grąžto galandimas“).
 - Pagaląstą grąžtą palikite griebtuve [15].
- Ištraukite dulkių vamzdelį [4] iš galandimo angos [4].
- Paspauskite įjungimo/išjungimo jungiklį [20]. Šlifavimo akmuo [10] pradeda sukintis.
- Lėtai ir tvirtai paspauskite griebtuvą [15] išilgai kreiptuvų [13] į galandimo angą [4] tiek, kiek jis įeina.
- Ištraukite griebtuvą [15] iš galandimo angos [4].
- Pasukite griebtuvą [15] 180° kampu ir pakartokite procesą.

● Mūro grąžtų galandimas

(F, I pav.)

PASTABA

- ▶ Galandant mūro grąžtą nesukite šlifavimo angos [6]. Vietoj to galąskite mūrinio grąžto grąžtą „panardindami“ (žr. tolesnes instrukcijas).

- Pasirinkite smaigalio kampą (žr. „Smaigalio kampo pasirinkimas“).
- Įstatykite mūrinio grąžto antgalį į griebtuvą [15].
- Mūro grąžto antgalyje esanti karbidinė įdėklą sulygiuokite su galandimo žymėmis [23], esančiomis griebtuvo [15] gale. Mūro grąžtas turi būti maždaug 13 mm–16 mm išsikišęs iš griebtuvo galo.
- Griebtuvą [15] priveržkite tik tiek, kad mūrinis grąžtas galėtų slysti į vidų ir lauk.
- Reguliuokite gylį, sulygiuodami vieną iš galandimo vadovų [24] su kumšteliniu kaiščiu [3a].
- Įstumkite griebtuvą [15] į šlifavimo angą [6] iki galo.
- Ištraukite griebtuvą [15], kad įsitikintumėte, jog įdėklas yra sulygiuotas su galandimo žymėmis [23].
- Dar kartą priveržkite griebtuvą [15].
- Sulygiuokite ant griebtuvo [15] esančio galandimo vadovo [24] angą su kumšteliniu kaiščiu [3a].
- Paspauskite įjungimo/išjungimo jungiklį [20]. Šlifavimo akmuo [10] pradeda sukintis.
- Įstumkite griebtuvą [15] į šlifavimo angą [6], kol mūrinis grąžtas palies šlifavimo akmenį [10].
- Ištraukite griebtuvą [15] iš šlifavimo angos [6].

13. Pasukite griebtuvą [15] 180° kampu pagal laikrodžio rodyklę ir pakartokite procesą.

14. Patikrinkite rezultatą.

Procesą kartokite tol, kol mūro gražto kraštai bus aštrūs.

Jei mūrinio gražto nepavyksta toliau galėti ir jo briaunos nėra tokios aštrios, kaip norima: Iš naujo sureguliuokite gylį ir galąskite toliau.

● Dulkių ištraukimas

PASTABA

- ▶ Galandimo metu prie dulkių vamzdelio [4] galima prijungti dulkių siurbį.
- ▶ Dulkių vamzdelio [4] skersmuo: 32 mm

1. Dulkių vamzdelį [4] pritvirtinkite prie galandimo angos [4].
2. Prie dulkių vamzdelio [4] prijunkite tinkamą dulkių siurbį.

● Nuorodos dėl darbo

⚠ **ATSARGIAI! Pavojus susižeisti!**



Dirbdami su gaminiu, mūvėkite pirštines. Taip išvengsite įjovimų.

⚠ **ATSARGIAI! Rizika susižaloti ir sugadinti turtą!**

- ▶ Užtikrinkite, kad darbo vieta būtų tinkamai vėdinama.

⚠ **ATSARGIAI! Rizika susižaloti ir sugadinti turtą!**

- ▶ Dirbdami neapkraukite gaminio per daug.

PASTABA

- ▶ Jei gaminyje užsikemša, išjunkite jį ir ištraukite tinklo kištuką [18] iš lizdo. Tik tada pašalinkite užsikimšimą.

● Valymas ir priežiūra

⚠ **PERSPĖJIMAS!**



Prieš atlikdami tikrinimo, techninės priežiūros ir valymo darbus, visada išjunkite gaminį, ištraukite tinklo kištuką [18] iš lizdo ir leiskite gaminiui atvėsti!

● Valymas

PASTABA

- ▶ Neleiskite, kad į gaminio vidų patektų skysčiai.
- ▶ Gaminį visada reikia laikyti švarų, sausą ir neišteptą alyva ar tepalais. Po kiekvieno naudojimo ir prieš padėdami laikyti nuvalykite nešvarumus.
- ▶ Reguliarus ir tinkamas valymas padidins gaminio saugumą ir pailgins jo naudojimo trukmę.

Dalis	Valymas
[4] Galandimo anga [6] Šlifavimo anga [17] Derinimo anga	<input type="checkbox"/> Šias dalis nuvalykite sausa šluoste
Korpusas [4] Dulkių vamzdelis [7] Šlifavimo žiedas	<input type="checkbox"/> Šias dalis valykite sausa šluoste. <input type="checkbox"/> Sunkiai pasiekiamoms vietoms naudokite minkštą šepetį.

Dalis	Valymas
10 Šlifavimo akmuo	<input type="checkbox"/> Šlifavimo dulkes pašalinkite minkštu šepetėliu.
11 Dulkių skyrius	<input type="checkbox"/> Iš dulkių skyriaus išskratykite susikaupusias šlifavimo dulkes.
15 Griebtuvus	<ol style="list-style-type: none"> 1. Atsukite besisukantį žiedą 14 nuo griebtuvo. 2. Abu sriegius nuvalykite minkštu šepetėliu. 3. Iš naujo sumontuokite griebtuvą ir sukamą žiedą. Po sujungimo griebtuvus turi laisvai judėti. <ul style="list-style-type: none"> – Neatsukite sukamo žiedo 14 iki galo nuo griebtuvo. – Jei sukamas žiedas 14 yra visiškai atlaisvintas: Tinkamai nustatykite ir įkiškite laisvas grąžtų laikymo plokšteles į jų kreiptuvus.
16 Vėdinimo angos	<input type="checkbox"/> Šluoste ir minkštu šepetėliu pašalinkite nešvarumus ir dulkes iš ventiliacijos angų. <input type="checkbox"/> Ventiliacijos plyšiai visada turi būti švarūs.

● Techninė priežiūra

- Jei reikia pakeisti maitinimo laidą, tai turi padaryti gamintojas arba jo atstovas, kad būtų išvengta pavojaus saugai.

● Šlifavimo akmenų sukimas/keitimas

(J pav.)

PASTABA

- ▶ Šlifavimo akmenis galima vieną kartą pasukti, kad juos būtų galima ilgiau naudoti.
- ▶ Pakeiskite susidėvėjusius šlifavimo akmenis, kad pasiektumėte gerų šlifavimo rezultatų.
- ▶ Reikalingi įrankiai:
 - Kryžminis atsuktuvus
 - Atraminis veržliarakštis 22

1. Išimkite dulkių skyrių 11 (žr. „Dulkių skyriaus ištuštinimas“).
2. Apverskite gaminį.
3. Užfiksuokite varžto dantukus veržliarakčiu 22.

Tuo pačiu metu atlaisvinkite varžtą sukdamį jį pagal laikrodžio rodyklę kryžminiu atsuktuvu.

4. Patraukite šlifavimo akmenį 10 kartu su varžtu nuo veleno.
5. Pasukite šlifavimo akmenį 10 arba pakeiskite jį nauju.
6. Atlikite veiksmus atvirkštine tvarka, kad pritvirtintumėte šlifavimo akmenį 10.
7. Vėl įdėkite dulkių skyrių 11.

● Dulkių skyriaus ištuštinimas

(K pav.)

1. Paspauskite abu skirtukus dulkių skyriaus apačioje 11 į viršų (K pav., ①).
2. Ištraukite dulkių skyrių 11 (K pav., ②).
3. Iš dulkių skyriaus 11 išskratykite susikaupusias šlifavimo dulkes.
4. Vėl įstatykite dulkių skyrių 11 į gaminį.

● **Atsarginės dalys ir įterpimo įrankiai**

- Klientai gali įsigyti suderinamų atsarginių dalių ir įrankio antgalių iš **www.optimex-shop.com**.
- Užsakymus galite pateikti tik internetu. Paruoškite užsakymo numerį savo užsakymui.
- Norėdami gauti daugiau informacijos, susisieki su Lidl techninės priežiūros karštąja linija (žr. „Techninė priežiūra“).

Dalis	Užsakymo numeris
4 Dulkių vamzdelis	99948838403
10 Šlifavimo akmuo	99948838404
15 Griebtuvas	99948838401
22 Veržliaraktis	99948838402

● **Sandėliavimas**

- Prieš laikymą: Valykite gaminį (žr. „Valymas“).
- Laikykite gaminį ir jo priedus tamsioje, sausoje, gerai vėdinamoje vietoje, kur nėra šalčio.
- Visada laikykite gaminį tik vaikams nepasiekiamoje vietoje.
- Gaminį laikykite originalioje pakuotėje.

● **Transportavimas**

- Gaminį transportuokite originalioje pakuotėje.
- Apsaugokite gaminį nuo smūgių ar vibracijų, galinčių pasitaikyti transportuojant transporto priemone.
- Pritvirtinkite gaminį, kad nenuslystų ir nenukristų.

● **Išmetimas**

Pakuotė pagaminta iš aplinkai nekenksmingų medžiagų, kurias galite išmesti įprastose grąžinamojo perdirbimo vietose.



Rūšiuodami atliekas, atkreipkite dėmesį į pakuočių ženklinį, kurį sudaro santrumpos (a) ir skaičiai (b), reiškiantys: 1–7: plastikai/20–22: popierius ir kartonas/80–98: kombinuotosios pakuotės.

Produktas:



Daugiau informacijos apie nebetinkamo naudoti gaminių išmetimą sužinosite savo savivaldybės ar miesto administracijoje.



Aplinkos apsaugos sumetimais neišmeskite nebetinkamo naudoti gaminių kartu su buitėmis atliekomis; pristatykite jį į nurodytus surinkimo punktus. Informacijos apie surinkimo punktus ir jų darbo laiką suteiks vietos kompetentingos institucijos.

● **Garantija**

Gaminys buvo pagamintas laikantis griežtų kruopštumo principų ir prieš pristatant buvo atidžiai patikrintas. Esant medžiagų ar gamybos defektams, jūs turite įstatymines teises gaminių pardavėjo atžvilgiu. Ši garantija jokiais būdais neapriboja įstatymais nustatytų jūsų teisių.

Šiam produktui suteikiama 3 metų garantija nuo pirkimo datos. Garantijos teikimo laikotarpis skaičiuojamas nuo pirkimo datos. Pirkimo kvito originalą laikykite saugioje vietoje, nes šis dokumentas reikalingas kaip pirkimo įrodymas.

Išpakavus gaminį, būtina nedelsiant pranešti apie bet kokius pažeidimus ar defektus, kurie jau buvo pirkimo metu.

Jei per 3 metus nuo šio produkto pirkimo datos išryškės medžiagų ar gamybos trūkumų, produktą savo nuožiūra nemokamai pataisykite arba pakeisime. Patvirtinus garantinį reikalavimą garantinis laikotarpis nepratęsiamas. Ta pati sąlyga taikoma ir pakeistoms bei pataisytoms dalims.

Garantija netaikoma, jei šis produktas apgadinamas, netinkamai naudojamas ar netinkamai prižiūrimas.

Garantija taikoma medžiagų ir gamybos trūkumams. Ši garantija netaikoma gaminio dalims, kurios paprastai susidėvi ir todėl yra laikomos susidėvinčiomis dalimis (pvz., baterijos, žarnos, rašalo kasetės), taip pat netaikoma trapioms dalims, pvz., jungikliams arba dalims iš stiklo.

● Veiksmai norint pasinaudoti garantija

Kad galėtume greitai apdoroti Jūsų prašymą, vadovaukitės toliau pateikiamais nurodymais:

Prašome dėl visų užklausų išsaugoti kasos čekį ir gaminio numerį (IAN 488384_2501) kaip pirkimo įrodymą.

Gaminio numerį rasite duomenų lentelėje, išgraviruotą ant gaminio, ant naudojimo instrukcijos viršelio (apačioje kairėje) arba užklijuotą prietaiso užpakalinėje pusėje ar apačioje.

Jei išryškėtų produkto veikimo ar kitokių trūkumų, pirmiausia telefonu arba elektroniniu paštu kreipkitės į toliau nurodytą klientų aptarnavimo skyrių.

Tada sugedusiu pripažintą produktą, pridėję pirkimo dokumentą (kasos čekį) ir nurodę trūkumą bei jo atsiradimo laiką, nemokamai galėsite išsiųsti Jums nurodytu klientų aptarnavimo tarnybos adresu.



parkside-diy.com svetainėje galite atidaryti ir atsisiųsti šią ir daugelį kitų instrukcijų. Su šiuo QR kodu galite tiesiogiai patekti į parkside-diy.com svetainės puslapį. Pasirinkite savo šalį ir pagal paieškos formą susiraskite savo šalies naudojimo instrukciją. Įvesdami gaminio numerį (IAN) 488384_2501 surasite jūsų gaminio naudojimo instrukciją.

● Klientų aptarnavimas

LT Klientų aptarnavimo tarnyba Lietuva

Tel.: 080033500

El. paštas: owim@lidl.lt

● ES atitikties deklaracija

ES ATITIKTIES DEKLARACIJA (Nr. 488384_2501)

IAN: 488384_2501
Gaminto identifikacija: "PARKSIDE" Grąžtų galąstuvus
Modelio numeris: HG13141

Pirmiau aprašytas deklaracijos objektas atitinka susijusius derinamuosius Sąjungos teisės aktus:

Direktyva 2006/42/EB
Direktyva 2014/30/ES
Direktyva 2011/65/ES su visais susijusiais pakeitimais

Nuorodos į atitinkamus darniuosius standartus arba į kitas technines specifikacijas, pagal kurias deklaruota atitiktis:

Nr. / Dalys
Direktyva 2006/42/EB
EN 62841-1:2015/A11:2022
EN ISO 12100:2010
Direktyva 2014/30/ES
EN IEC 55014-1:2021
EN IEC 55014-2:2021
EN IEC 61000-3-2:2019/A2:2024
EN 61000-3-3:2013/A2:2021

Prieš tai aprašytas objektas atitinka Europos parlamento ir Tarybos 2011 m. birželio 8 dienos Direktyvą 2011/65/ES dėl tam tikrų pavojingų medžiagų naudojimo elektros ir elektroninėje įrangoje apribojimo:

Nr. / Dalys
EN IEC 63000:2018

Techninę dokumentaciją saugo: OWIM GmbH & Co.KG

Už ką ir kieno vardu pasirašyta:

OWIM GmbH & Co. KG, Stiftsbergstraße 1, 74167 Neckarsulm, Vokietija

Ši atitikties deklaracija yra išduota tik gamintojo atsakomybe.

Originalios atitikties deklaracijos vertimas

Neckarsulm

Vieta

03.04.2025

Data

ppa. Jens Buchheim
įgaliotas signataras

ppa. Dr. Thorsten Maier
įgaliotas signataras

LT

CE

Liste der verwendeten Piktogramme/Symbole	Seite	76
Einleitung	Seite	77
Bestimmungsgemäße Verwendung	Seite	77
Lieferumfang	Seite	77
Teilebeschreibung	Seite	77
Technische Daten	Seite	79
Sicherheitshinweise	Seite	80
Allgemeine Sicherheitshinweise für Elektrowerkzeuge	Seite	80
Vibrations- und Geräuschminderung	Seite	82
Verhalten im Notfall	Seite	83
Restrisiken	Seite	83
Vor dem ersten Gebrauch	Seite	84
Produkt auspacken	Seite	84
Vor der Inbetriebnahme	Seite	84
Vorbereitung	Seite	84
Spitzenwinkel wählen	Seite	84
Spitzenwinkel einstellen	Seite	85
Bohrer einspannen	Seite	85
Entlastungswinkel und Abtragungslänge einstellen	Seite	85
Bohrerposition prüfen	Seite	86
Spannfutter einsetzen	Seite	86
Bedienung	Seite	86
Ein-/ausschalten	Seite	86
Bohrer schärfen	Seite	86
Bohrer ausspitzen	Seite	87
Steinbohrer schärfen	Seite	87
Staub absaugen	Seite	88
Arbeitshinweise	Seite	88
Reinigung und Pflege	Seite	88
Reinigung	Seite	88
Wartung	Seite	89
Schleifstein wenden/ersetzen	Seite	90
Staubfach entleeren	Seite	90
Ersatzteile und Einsatzwerkzeuge	Seite	90
Lagerung	Seite	90
Transport	Seite	90
Entsorgung	Seite	91
Garantie	Seite	91
Abwicklung im Garantiefall	Seite	91
Service	Seite	92
EU-Konformitätserklärung	Seite	93

Liste der verwendeten Piktogramme/Symbole

	<p>WARNUNG! – Bezeichnet eine Gefahr mit mittlerem Risikograd, die, wenn sie nicht vermieden wird, den Tod oder eine schwere Verletzung zur Folge haben kann (z. B. Stromschlagrisiko)</p>		<p>Schalten Sie das Produkt aus, trennen Sie es vom Stromnetz und lassen Sie das Produkt abkühlen, bevor Sie Anpassungen, Wartungs- oder Reinigungsarbeiten durchführen oder wenn das Produkt nicht verwendet wird.</p>
	<p>VORSICHT! – Bezeichnet eine Gefahr mit niedrigem Risikograd, die, wenn sie nicht vermieden wird, eine leichte bis mäßige Verletzung zur Folge haben kann (z. B. Verbrühungsgefahr)</p>		<p>Tragen Sie Schutzhandschuhe!</p>
	<p>ACHTUNG! – Warnt vor möglichen Sachschäden (z. B. Kurzschlussgefahr)</p>		<p>Tragen Sie Gehörschutz!</p>
	<p>Lesen Sie die Bedienungsanleitung.</p>		<p>Tragen Sie eine Staubschutzmaske!</p>
	<p>Warn- und Sicherheitshinweise beachten!</p>		<p>Tragen Sie eine Schutzbrille!</p>
	<p>Gefahr – Risiko eines elektrischen Schlags!</p>		<p>Durchmesser</p>
	<p>Wechselstrom/-spannung</p>		<p>Schutzklasse II (Doppelisolierung)</p>
	<p>Das CE-Zeichen bestätigt Konformität mit den für das Produkt zutreffenden EU-Richtlinien.</p>		<p>Sicherheitshinweise Handlungsanweisungen</p>

BOHRERSCHÄRFGERÄT

● **Einleitung**

Wir beglückwünschen Sie zum Kauf Ihres neuen Produkts. Sie haben sich damit für ein hochwertiges Produkt entschieden. Die Bedienungsanleitung ist Teil dieses Produkts. Sie enthält wichtige Hinweise für Sicherheit, Gebrauch und Entsorgung. Machen Sie sich vor der Benutzung des Produkts mit allen Bedien- und Sicherheitshinweisen vertraut. Benutzen Sie das Produkt nur wie beschrieben und für die angegebenen Einsatzbereiche. Händigen Sie alle Unterlagen bei Weitergabe des Produkts an Dritte mit aus.

● **Bestimmungsgemäße Verwendung**

- Dieses Bohrschärfgerät (nachfolgend "Produkt" oder "Elektrowerkzeug" genannt) ist für folgende Aufgaben bestimmt:
 - HSS-Bohrer und Steinbohrer (Ø 2,5 bis 19 mm) schärfen und ausspitzen
- Verwenden Sie das Produkt nur in trockenen Innenräumen.
- Jede andere Verwendung oder Veränderung des Produkts gilt als nicht bestimmungsgemäß und kann zu Gefahren wie Tod, lebensbedrohlichen Verletzungen und Beschädigungen führen.

● **Teilebeschreibung**

Schlagen Sie vor dem Lesen die Seite mit der Abbildung auf und machen Sie sich mit allen Funktionen des Produkts vertraut.

- Der Hersteller haftet nicht für Schäden, die durch unsachgemäßen Gebrauch entstehen.
- Das Produkt ist ausschließlich für den Hausgebrauch bestimmt.
- Das Produkt ist nicht für die gewerbliche Nutzung, für industrielle Zwecke oder ähnliche Zwecke bestimmt.
- Beachten Sie alle geltenden örtlichen Sicherheitsvorschriften, Normen und Verordnungen. Die Verwendung von lärmemittierenden Elektrowerkzeugen kann durch nationale oder lokale Vorschriften auf bestimmte Zeiten beschränkt sein.

● **Lieferumfang**

⚠️ WARNUNG!

- ▶ Das Produkt und die Verpackungsmaterialien sind kein Kinderspielzeug! Kinder dürfen nicht mit Kunststoffbeuteln, Folien und Kleinteilen spielen! Es besteht Verschluckungs- und Erstickungsgefahr!

- 1 Bohrschärfgerät
- 1 Spannfutter
- 1 Schleifstein (vormontiert)
- 1 Schraubenschlüssel (für Schleifstein)
- 1 Bedienungsanleitung

Abb. A: Teile	Anmerkungen
1 Verriegelung	<input type="checkbox"/> Verriegelt das Spannfutter in der Ausrichtungsöffnung
2 Einstellknopf	<input type="checkbox"/> Materialabtrag einstellen

Abb. A: Teile	Anmerkungen
3a Nockenstift 3b Nockenstift zur Befestigung der Schärfföffnung	<input type="checkbox"/> Spannfutter während des Schärfens an den Nockenstiften ausrichten
4 Ausspitzöffnung und Siebadapter	<input type="checkbox"/> Ausspitzöffnung: Bohrer ausspitzen <input type="checkbox"/> Siebadapter: <ul style="list-style-type: none"> – Verringert die Ansammlung von Staub in der Luft und auf der Werkbank – Hält Funken im Inneren des Produkts – Ermöglicht den Anschluss eines externen Staubabsauggeräts
5 Winkelknopf	<input type="checkbox"/> Spitzenwinkel fest stellen
6 Schleiföffnung	<input type="checkbox"/> Bohrer schärfen
7 Schleifring	<input type="checkbox"/> Hält das Spannfutter während des Schärfens in Position
8 Einstellplatte	<input type="checkbox"/> Einstellplatte in eine der Spitzenwinkel-Positionen bewegen
9 Anzeige	<input type="checkbox"/> Eingestellten Spitzenwinkel anzeigen
10 Schleifstein	<input type="checkbox"/> Schleifsteine können gewendet oder ersetzt werden
11 Staubfach	<input type="checkbox"/> Fängt den Schleifstaub auf
12 Bohrerklammern	<input type="checkbox"/> Die Bohrerklammern halten den Bohrer im Spannfutter in seiner Position
13 Führungen	<input type="checkbox"/> Die Führungen vereinfachen das Einsetzen des Spannfeeders
14 Drehring	<input type="checkbox"/> Haltevorrichtung zum Einstellen, Schärfen und Ausspitzen des Bohrers
15 Spannfutter	<input type="checkbox"/> Hält das Spannfutter während des Schärfens in Position
16 Lüftungsschlitze	
17 Ausrichtungsöffnung	<input type="checkbox"/> Bohrerlänge einstellen <input type="checkbox"/> Materialabtrag einstellen
18 Anschlussleitung mit Netzstecker	
19 Spannbacken	<input type="checkbox"/> Die Spannbacken halten den Bohrer während des Einstellens in seiner Position
20 Ein-/Aus-Schalter	

Abb. E: Teile	Anmerkungen
21 Bohreranschlag	<input type="checkbox"/> Bohrer am Bohreranschlag ausrichten

Abb. I: Teile	Anmerkungen
22 Schraubenschlüssel	<input type="checkbox"/> Schleifstein lösen und festziehen

Abb. J: Teile
23 Schärfmarkierungen (für Steinbohrer)
24 Führung zum Schärfen

● Technische Daten

Bohrerschärfgerät	PBSG 92 A1
– VDE-Stecker	HG13141
– BS-Stecker	HG13141-BS
Nennspannung:	220–240 V~, 50 Hz
Nennleistungsaufnahme:	92 W
Für Bohrer-Ø:	2,5 bis 19 mm
Schutzklasse:	II / <input type="checkbox"/>

Geräuschemissionswerte

Die gemessenen Werte wurden in Übereinstimmung mit EN 62841 ermittelt. Der A-bewertete Geräuschpegel des Elektrowerkzeugs beträgt typischerweise:

Schalldruckpegel	L_{pA} : 74,5 dB
Unsicherheit	K_{pA} : 3 dB
Schalleistungspegel	L_{WA} : 87,5 dB
Unsicherheit	K_{WA} : 3 dB

WARNUNG!



Tragen Sie Gehörschutz!

HINWEIS

- ▶ Die angegebenen Geräuschemissionswerte sind nach einem genormten Prüfverfahren gemessen worden und können zum Vergleich eines Elektrowerkzeugs mit einem anderen verwendet werden.
- ▶ Die angegebenen Geräuschemissionswerte können auch zu einer vorläufigen Einschätzung der Belastung verwendet werden.

WARNUNG!

- ▶ Die Geräuschemissionen können während der tatsächlichen Benutzung des Elektrowerkzeugs von den Angabewerten abweichen, abhängig von der Art und Weise, in der das Elektrowerkzeug verwendet wird, insbesondere, welche Art von Werkstück bearbeitet wird.

WARNUNG!

- ▶ Es ist notwendig, Sicherheitsmaßnahmen zum Schutz des Bedieners festzulegen, die auf einer Abschätzung der Schwingungsbelastung während der tatsächlichen Benutzungsbedingungen beruhen (hierbei sind alle Anteile des Betriebszyklus zu berücksichtigen, beispielsweise Zeiten, in denen das Elektrowerkzeug abgeschaltet ist, und solche, in denen es zwar eingeschaltet ist, aber ohne Belastung läuft).



Sicherheitshinweise

● **Allgemeine Sicherheitshinweise für Elektrowerkzeuge**

WARNUNG!

- ▶ **Lesen Sie alle Sicherheitshinweise, Anweisungen, Bilderungen und technischen Daten, mit denen dieses Elektrowerkzeug versehen ist.** Versäumnisse bei der Einhaltung der nachfolgenden Anweisungen können elektrischen Schlag, Brand und/oder schwere Verletzungen verursachen.

Bewahren Sie alle Sicherheitshinweise und Anweisungen für die Zukunft auf.

Der in den Sicherheitshinweisen verwendete Begriff „Elektrowerkzeug“ bezieht sich auf netzbetriebene Elektrowerkzeuge (mit Netzleitung) oder auf akkubetriebene Elektrowerkzeuge (ohne Netzleitung).

Arbeitsplatzsicherheit

- 1) **Halten Sie Ihren Arbeitsbereich sauber und gut beleuchtet.** Unordnung oder unbeleuchtete Arbeitsbereiche können zu Unfällen führen.
- 2) **Arbeiten Sie mit dem Elektrowerkzeug nicht in explosionsgefährdeter Umgebung, in der sich brennbare Flüssigkeiten, Gase oder Stäube befinden.** Elektrowerkzeuge erzeugen Funken, die den Staub oder die Dämpfe entzünden können.
- 3) **Halten Sie Kinder und andere Personen während der Benutzung des Elektrowerkzeugs fern.** Bei Ablenkung können Sie die Kontrolle über das Elektrowerkzeug verlieren.

Elektrische Sicherheit

- 1) **Der Anschlussstecker des Elektrowerkzeugs muss in die Steckdose passen. Der Stecker darf in keiner Weise verändert werden. Verwenden Sie keine Adapterstecker gemeinsam mit schutzgeerdeten Elektrowerkzeugen.** Unveränderte Stecker und passende Steckdosen verringern das Risiko eines elektrischen Schlages.
- 2) **Vermeiden Sie Körperkontakt mit geerdeten Oberflächen wie von Rohren, Heizungen, Herden und Kühlschränken.** Es besteht ein erhöhtes Risiko durch elektrischen Schlag, wenn Ihr Körper geerdet ist.
- 3) **Halten Sie Elektrowerkzeuge von Regen oder Nässe fern.** Das Eindringen von Wasser in ein Elektrowerkzeug erhöht das Risiko eines elektrischen Schlages.
- 4) **Zweckentfremden Sie die Anschlussleitung nicht, um das Elektrowerkzeug zu tragen, aufzuhängen oder um den Stecker aus der Steckdose zu ziehen.**

- Halten Sie die Anschlussleitung fern von Hitze, Öl, scharfen Kanten oder sich bewegenden Teilen.** Beschädigte oder verwickelte Anschlussleitungen erhöhen das Risiko eines elektrischen Schlages.
- 5) **Wenn Sie mit einem Elektrowerkzeug im Freien arbeiten, verwenden Sie nur Verlängerungsleitungen, die auch für den Außenbereich geeignet sind.** Die Anwendung einer für den Außenbereich geeigneten Verlängerungsleitung verringert das Risiko eines elektrischen Schlages.
- 6) **Wenn der Betrieb des Elektrowerkzeugs in feuchter Umgebung nicht vermeidbar ist, verwenden Sie einen Fehlerstromschutzschalter.** Der Einsatz eines Fehlerstromschutzschalters vermindert das Risiko eines elektrischen Schlages.

Sicherheit von Personen

- 1) **Seien Sie aufmerksam, achten Sie darauf, was Sie tun, und gehen Sie mit Vernunft an die Arbeit mit einem Elektrowerkzeug. Benutzen Sie kein Elektrowerkzeug, wenn Sie müde sind oder unter dem Einfluss von Drogen, Alkohol oder Medikamenten stehen.** Ein Moment der Unachtsamkeit beim Gebrauch des Elektrowerkzeugs kann zu ernsthaften Verletzungen führen.
- 2) **Tragen Sie persönliche Schutzausrüstung und immer eine Schutzbrille.** Das Tragen persönlicher Schutzausrüstung, wie Staubmaske, rutschfeste Sicherheitsschuhe, Schutzhelm oder Gehörschutz, je nach Art und Einsatz des Elektrowerkzeugs, verringert das Risiko von Verletzungen.

- 3) **Vermeiden Sie eine unbeabsichtigte Inbetriebnahme. Vergewissern Sie sich, dass das Elektrowerkzeug ausgeschaltet ist, bevor Sie es an die Stromversorgung und/oder den Akku anschließen, es aufnehmen oder tragen.** Wenn Sie beim Tragen des Elektrowerkzeugs den Finger am Schalter haben oder das Elektrowerkzeug eingeschaltet an die Stromversorgung anschließen, kann dies zu Unfällen führen.
- 4) **Entfernen Sie Einstellwerkzeuge oder Schraubenschlüssel, bevor Sie das Elektrowerkzeug einschalten.** Ein Werkzeug oder Schlüssel, der sich in einem drehenden Teil des Elektrowerkzeugs befindet, kann zu Verletzungen führen.
- 5) **Vermeiden Sie eine abnormale Körperhaltung. Sorgen Sie für einen sicheren Stand und halten Sie jederzeit das Gleichgewicht.** Dadurch können Sie das Elektrowerkzeug in unerwarteten Situationen besser kontrollieren.
- 6) **Tragen Sie geeignete Kleidung. Tragen Sie keine weite Kleidung oder Schmuck. Halten Sie Haare und Kleidung fern von sich bewegenden Teilen.** Lockere Kleidung, Schmuck oder lange Haare können von sich bewegenden Teilen erfasst werden.
- 7) **Wenn Staubabsaug- und -auffangeinrichtungen montiert werden können, sind diese anzuschließen und richtig zu verwenden.** Verwendung einer Staubabsaugung kann Gefährdungen durch Staub verringern.
- 8) **Wiegen Sie sich nicht in falscher Sicherheit und setzen Sie sich nicht über die Sicherheitsregeln für Elektrowerkzeuge**

hinweg, auch wenn Sie nach vielfachem Gebrauch mit dem Elektrowerkzeug vertraut sind. Achtloses Handeln kann binnen Sekundenbruchteilen zu schweren Verletzungen führen.

Verwendung und Behandlung des Elektrowerkzeugs

- 1) **Überlasten Sie das Elektrowerkzeug nicht. Verwenden Sie für Ihre Arbeit das dafür bestimmte Elektrowerkzeug.** Mit dem passenden Elektrowerkzeug arbeiten Sie besser und sicherer im angegebenen Leistungsbereich.
- 2) **Benutzen Sie kein Elektrowerkzeug, dessen Schalter defekt ist.** Ein Elektrowerkzeug, das sich nicht mehr ein- oder ausschalten lässt, ist gefährlich und muss repariert werden.
- 3) **Ziehen Sie den Stecker aus der Steckdose und/oder entfernen Sie einen abnehmbaren Akku, bevor Sie Geräteeinstellungen vornehmen, Einsatzwerkzeugteile wechseln oder das Elektrowerkzeug weglegen.** Diese Vorsichtsmaßnahme verhindert den unbeabsichtigten Start des Elektrowerkzeugs.
- 4) **Bewahren Sie unbenutzte Elektrowerkzeuge außerhalb der Reichweite von Kindern auf. Lassen Sie keine Personen das Elektrowerkzeug benutzen, die mit diesem nicht vertraut sind oder diese Anweisungen nicht gelesen haben.** Elektrowerkzeuge sind gefährlich, wenn sie von unerfahrenen Personen benutzt werden.
- 5) **Pflegen Sie Elektrowerkzeuge und Einsatzwerkzeug mit Sorgfalt. Kontrollieren Sie, ob bewegliche Teile einwandfrei funktionieren und**

nicht klemmen, ob Teile gebrochen oder so beschädigt sind, dass die Funktion des Elektrowerkzeugs beeinträchtigt ist. Lassen Sie beschädigte Teile vor dem Einsatz des Elektrowerkzeugs reparieren. Viele Unfälle haben ihre Ursache in schlecht gewarteten Elektrowerkzeugen.

- 6) **Halten Sie Schneidwerkzeuge scharf und sauber.** Sorgfältig gepflegte Schneidwerkzeuge mit scharfen Schneidkanten verklemmen sich weniger und sind leichter zu führen.
- 7) **Verwenden Sie Elektrowerkzeug, Einsatzwerkzeug, Einsatzwerkzeuge usw. entsprechend diesen Anweisungen.** Berücksichtigen Sie dabei die Arbeitsbedingungen und die auszuführende Tätigkeit. Der Gebrauch von Elektrowerkzeugen für andere als die vorgesehenen Anwendungen kann zu gefährlichen Situationen führen.
- 8) **Halten Sie Griffe und Griffflächen trocken, sauber und frei von Öl und Fett.** Rutschige Griffe und Griffflächen erlauben keine sichere Bedienung und Kontrolle des Elektrowerkzeugs in unvorhergesehenen Situationen.

Service

- 1) **Lassen Sie Ihr Elektrowerkzeug nur von qualifiziertem Fachpersonal und nur mit Original-Ersatzteilen reparieren.** Damit wird sichergestellt, dass die Sicherheit des Elektrowerkzeugs erhalten bleibt.

● Vibrations- und Geräuschminderung

Begrenzen Sie die Benutzungszeit, verwenden Sie vibrations- und geräuscharme Betriebsarten und tragen

Sie persönliche Schutzausrüstung, um Vibrations- und Geräuschauswirkungen zu reduzieren.

Die folgenden Maßnahmen helfen, vibrations- und geräuschbedingte Risiken zu mindern:

- Verwenden Sie das Produkt nur gemäß seinem bestimmungsgemäßen Gebrauch und wie in diesen Anweisungen beschrieben.
- Stellen Sie sicher, dass das Produkt einwandfrei und gut gewartet ist.
- Verwenden Sie die richtigen Einsatzwerkzeuge für dieses Produkt und stellen Sie sicher, dass diese einwandfrei sind.
- Halten Sie das Produkt sicher an den Handgriffen/Griffflächen fest.
- Warten Sie das Produkt entsprechend den Anweisungen und sorgen Sie für ausreichende Schmierung (wenn anwendbar).
- Planen Sie Ihren Arbeitsablauf so, dass die Verwendung von Produkten mit hohem Vibrationswert auf einen längeren Zeitraum verteilt ist.

● Verhalten im Notfall

Machen Sie sich anhand dieser Bedienungsanleitung mit der Benutzung dieses Produkts vertraut. Prägen Sie sich die Sicherheitshinweise ein und halten Sie sich unbedingt daran. Dies hilft, Risiken und Gefahren zu vermeiden.

- Seien Sie bei der Nutzung dieses Produkts immer aufmerksam, damit Sie Gefahren frühzeitig erkennen und handeln können. Rasches Einschreiten kann schwere Verletzungen und Sachschäden vermeiden.
- Schalten Sie das Produkt bei Fehlfunktionen umgehend aus und trennen Sie es vom Netz. Lassen Sie dieses von einer qualifizierten

Fachkraft überprüfen und gegebenenfalls Instand setzen, bevor Sie es wieder in Betrieb nehmen.

● Restrisiken

Auch wenn Sie dieses Produkt vorschriftsmäßig bedienen, bleibt ein potenzielles Risiko für Personen- und Sachschäden bestehen. Folgende Gefahren können im Zusammenhang mit der Bauweise und Ausführung dieses Produkts unter anderem auftreten:

- Gesundheitsschäden, die aus Vibrationsemissionen resultieren, falls das Produkt über einen längeren Zeitraum benutzt, nicht ordnungsgemäß geführt und gewartet wird.
- Personen- und Sachschäden hervorgerufen durch defekte Schneidwerkzeuge oder plötzlichen Einschlag eines verdeckten Objekts während des Gebrauchs.
- Verletzungsgefahr und Sachschäden verursacht durch fliegende Objekte.
- Die folgenden Gefahren können Gesundheitsschäden verursachen, aufgrund von:
 - Berührung von nicht abgedeckten Teilen des Bohrschärferäts.
 - Auswurf von Werkteilen oder beschädigtem Schleifstein.

HINWEIS

- ▶ Dieses Produkt erzeugt während des Betriebs ein elektromagnetisches Feld! Dieses Feld kann unter bestimmten Umständen aktive oder passive medizinische Implantate beeinträchtigen! Um die Gefahr von ernsthaften oder tödlichen Verletzungen zu verringern, empfehlen wir Personen mit medizinischen Implantaten ihren Arzt und den Hersteller vom medizinischen Implantat zu konsultieren, bevor das Produkt bedient wird!

● Vor dem ersten Gebrauch

● Produkt auspacken

1. Entnehmen Sie das Produkt aus der Verpackung und entfernen Sie sämtliche Verpackungsmaterialien und Schutzfolien.
2. Prüfen Sie, ob alle Teile vorhanden sind und ob der beschriebene Lieferumfang vollständig ist (siehe „Lieferumfang“).
3. Überprüfen Sie, ob sich das Produkt und sämtliche Teile in gutem Zustand befinden. Sollten Sie eine Beschädigung oder einen Defekt feststellen, verwenden Sie das Produkt nicht, sondern verfahren Sie wie im Kapitel „Garantie“ beschrieben.

● Vor der Inbetriebnahme

WARNUNG! Verletzungsrisiko!



Beachten Sie das Verletzungsrisiko, das durch Materialteile entstehen kann, die absplintern und umherfliegen. **Tragen Sie eine Schutzbrille und Schutzhandschuhe.**



Der Geräuschpegel beim Arbeiten kann 85 dB(A) überschreiten. **Tragen Sie einen Gehörschutz.**

VORSICHT! Risiko eines elektrischen Schlags!

- ▶ Prüfen Sie stets, ob die Netzspannung mit der auf dem Typenschild des Produkts angegebenen Spannung übereinstimmt.

● Vorbereitung

Vorbereitende Schritte	
1. Spitzenwinkel wählen	Identifizieren Sie den geeigneten Spitzenwinkel, auf den ein stumpfer Bohrer geschärft werden kann.
2. Spitzenwinkel einstellen	Stellen Sie das Produkt auf den Spitzenwinkel ein.
3. Bohrer einspannen	Setzen Sie den Bohrer in das Spannfutter 15 ein.
4. Bohrer einstellen	Stellen Sie die Bohrerlänge und den Materialabtrag ein.
5. Bohrerposition prüfen	
6. Spannfutter einsetzen	Setzen Sie das Spannfutter 15 in die Schleiföffnung 6 .

- Detaillierte Beschreibungen dieser Schritte finden Sie den nächsten Abschnitten.

● Spitzenwinkel wählen



HINWEIS

- ▶ Notwendiges Werkzeug:
 - Winkelmesser *

- Sie können Bohrer mit dem Produkt auf folgende Standard-Spitzenwinkel schärfen:
 - **118°** (Standard-Spitzenwinkel)
 - **135°** (flacher Spitzenwinkel)Sie können Bohrer auch auf jeden beliebigen Spitzenwinkel zwischen **115°** und **140°** schärfen.

* nicht im Lieferumfang enthalten

- Messen Sie die Bohrerspitze mit einem Winkelmesser, um zu bestimmen, welchem Typ Ihr Bohrer entspricht.

Winkel	Typische Materialien
 118°	<input type="checkbox"/> Holz <input type="checkbox"/> Kunststoff <input type="checkbox"/> weiche Metalle (z. B. Aluminium)
 135°	<input type="checkbox"/> Stahl <input type="checkbox"/> Edelstahl <input type="checkbox"/> Werkzeugstahl <input type="checkbox"/> harte Metalle

● Spitzenwinkel einstellen

(Abb. B, L)

1. Lockern Sie den Winkelknopf **5** durch Drehen entgegen dem Uhrzeigersinn.
2. Schieben Sie die Einstellplatte **8** auf den Spitzenwinkel **118°** oder **135°**. Der Pfeil muss auf die Mitte des Buchstabens zeigen. Der gewählte Spitzenwinkel wird in der Anzeige **9** angezeigt.
3. Ziehen Sie den Winkelknopf **5** durch Drehen im Uhrzeigersinn fest.

● Bohrer einspannen

(Abb. C)

1. Setzen Sie einen Bohrer in das Spannfutter **15** ein (Abb. C, **1**).
2. Halten Sie das Spannfutter **15** mit einer Hand und drehen Sie den Drehring **14** mit der anderen Hand fest (Abb. C, **2**).
 - Schließen Sie die Bohrerklammern **12** so weit, dass der Bohrer gerade noch hinein- und herausgleiten kann.
 - Ziehen Sie das Spannfutter **15** nicht zu fest an, da sich der Bohrer noch bewegen können muss.

● Entlastungswinkel und Abtragungslänge einstellen

(Abb. D, E, M)

HINWEIS

- ▶ Durch die Vergrößerung der Entlastung wird ein aggressiverer Bohrpunkt erzeugt. Durch die Reduzierung der Entlastung wird ein präziseres Bohrloch erzeugt.
- ▶ Beim Vergrößern der Entlastung: Stellen Sie nur einen Schlitz auf einmal ein.
- ▶ Verstellen Sie die Entlastung nicht zu weit, da der Bohrer dadurch seine Entlastung verliert.
- ▶ Beginnen Sie mit einem geringeren Materialabtrag und vergrößern Sie den Abtrag falls nötig.

1. Führen Sie die Führungen **13** des Spannfutters **15** vollständig in die mittleren **118°** Aussparungen der Ausrichtungsöffnung **17** ein:
 - Entlastung vergrößern: Setzen Sie das Spannfutter **15** in der Ausrichtungsöffnung **17** näher an der Position + ein.
 - Meißel und Entlastung reduzieren: Setzen Sie das Spannfutter **15** in der Ausrichtungsöffnung **17** näher an der Position – ein.
2. Spannbacken **19** öffnen: Halten Sie die Verriegelung **1** eingedrückt.
3. Schieben Sie den Bohrer in die Ausrichtungsöffnung **17** ein, bis die Bohrerspitze den Bohreranschlag **21** berührt.
4. Spannbacken **19** schließen: Lassen Sie die Verriegelung **1** los.
 - Die Spannbacken sollten den Bohrer an seiner schmalsten Stelle (in den Nuten des Bohrers) greifen.

- Ist dies nicht der Fall, drehen Sie den Bohrer leicht, bis die Spannbacken in die Nuten greifen.

5. Stellen Sie den gewünschten Materialabtrag mit dem Einstellknopf **2** ein:

Materialabtrag	Drehrichtung
Größerer Abtrag	entgegen dem Uhrzeigersinn
Geringerer Abtrag	im Uhrzeigersinn

● Bohrerposition prüfen

1. Prüfen Sie, ob der Bohrer fest von den Spannbacken **19** gehalten wird.
2. Halten Sie das Spannfutter **15** mit einer Hand und drehen Sie den Drehring **14** mit der anderen Hand leicht fest, um sicherzustellen, dass sich der Bohrer beim Schärfen nicht bewegt. Überdrehen Sie das Spannfutter nicht, um Produktschäden zu vermeiden.
3. Spannfutter **15** entfernen: Halten Sie die Verriegelung **1** eingedrückt. Ziehen Sie das Spannfutter aus der Ausrichtungsöffnung **17**.
4. Ziehen Sie das Spannfutter **15** ein weiteres Mal fest, um sicherzustellen, dass der Bohrer sich beim Schärfen nicht bewegen kann. Das Produkt ist jetzt bereit zum Schärfen des Bohrers.

● Spannfutter einsetzen

(Abb. F)

1. Vorbereitung:
 - Prüfen Sie den festen Sitz des Bohrers im Spannfutter **15**.
 - Prüfen Sie, ob die Einstellplatte **8** fest angezogen ist und ob der gewünschte Spitzenwinkel mit dem Winkelknopf **5** eingestellt ist.
2. Führen Sie das Spannfutter **15** in die Schleiföffnung **6**.

● Bedienung

● Ein-/ausschalten

- Vor dem Einschalten:** Verbinden Sie den Netzstecker **18** mit einer Steckdose.
- Einschalten/Ausschalten:** Drücken Sie den Ein-/Aus-Schalter **20**.
- Nach dem Ausschalten:** Ziehen Sie den Netzstecker **18** aus der Steckdose.

● Bohrer schärfen

(Abb. G, N)

HINWEIS

- ▶ Halten Sie das Spannfutter **15** während des Schärfens stets mit leichtem Druck in Kontakt mit dem Nockenstift **3a**.
- ▶ Sie hören ein Schleifgeräusch, wenn Sie jede Halbdrehung abschließen und jede Seite der Bohrerspitze geschärft wird.
- ▶ Schleifen Sie schwer beschädigte Bohrer zuerst grob an einem Schleifbock vor.
- ▶ Führen Sie stets eine gerade Anzahl von Umdrehungen aus, um beide Seiten des Bohrers zu schärfen.
- ▶ Die Anzahl der erforderlichen Umdrehungen ist abhängig von der Bohrergröße.
- ▶ Steinbohrer erfordern ein spezielles Verfahren (siehe „Steinbohrer schärfen“).
- ▶ Entnehmen Sie die Schleiföffnung **6** nicht vom Produkt.

HINWEIS

- ▶ Falls die Schleiföffnung **6** entnommen wurde:
 - Richten Sie beide Nockenstifte **3a/3b** an den Aussparungen aus.
 - Setzen Sie die Schleiföffnung erneut in das Gehäuse ein.

1. Drehen Sie das Spannfutter **15** mit gleichmäßiger Geschwindigkeit in Halbdrehungen im Uhrzeigersinn.
 - Beginnen Sie von der Position der ovalen Spitze aus, die in Kontakt mit dem Nockenstift **3a** steht. Das Spannfutter folgt den vorgesehenen Spalten der Schleiföffnung **6**.
 - Das Spannfutter bewegt sich auf und ab und von oben nach unten, um eine gute Schärfoberfläche zu erhalten.
2. Fahren Sie mit dem Schärfen fort, bis kein Schleifgeräusch mehr zu hören ist. Dadurch entsteht eine saubere und gerade Meißelkante, und die gesamte Oberfläche wird fein geschliffen.

● Bohrer ausspitzen

(Abb. H)

HINWEIS

- ▶ Ausgespitzte (auch „selbstzentrierende“) Bohrer verhindern das Herumwandern auf dem Material, bevor der Bohrer eindringt. Ein Ankönnen des Materials vor dem Bohren ist nicht notwendig.

1. Vorbereitung (zwingend erforderlich):
 - Schärfen Sie den Bohrer (siehe „Bohrer schärfen“).

- Lassen Sie den geschärften Bohrer im Spannfutter **15**.
2. Ziehen Sie den Siebadapter **4** aus der Ausspitzöffnung **4**.
 3. Drücken Sie den Ein-/Aus-Schalter **20**. Der Schleifstein **10** beginnt zu rotieren.
 4. Drücken Sie das Spannfutter **15** langsam und fest bis zum Anschlag entlang der Führungen **13** in die Ausspitzöffnung **4**.
 5. Ziehen Sie das Spannfutter **15** aus der Ausspitzöffnung **4**.
 6. Drehen Sie das Spannfutter **15** um 180° und wiederholen Sie den Vorgang.

● Steinbohrer schärfen

(Abb. F, I)

HINWEIS

- ▶ Führen Sie keine Drehungen in der Schleiföffnung **6** durch, wenn Sie einen Steinbohrer schärfen. Schärfen Sie einen Steinbohrer stattdessen durch „Eintauchen“ (siehe folgende Anweisungen).

1. Wählen Sie den Spitzenwinkel (siehe „Spitzenwinkel wählen“).
2. Setzen Sie den Steinbohrer in das Spannfutter **15** ein.
3. Richten Sie den Hartmetalleinsatz an der Spitze des Steinbohrers an den Schärfmarkierungen **23** am Ende des Spannfutters **15** aus. Lassen Sie den Steinbohrer ungefähr 13 mm bis 16 mm aus der Nase des Spannfutters herausragen.
4. Ziehen Sie das Spannfutter **15** nur so weit an, dass der Steinbohrer gerade noch hinein- und herausgleiten kann.
5. Stellen Sie die Tiefe ein, indem Sie eine der Führungen zum Schärfen **24** am Nockenstift **3a** ausrichten.

6. Drücken Sie das Spannfutter **15** bis zum Anschlag in die Schleiföffnung **6**.
 7. Ziehen Sie das Spannfutter **15** heraus, um sicherzustellen, dass der Einsatz an den Schärfmarkierungen **23** ausgerichtet ist.
 8. Ziehen Sie das Spannfutter **15** erneut fest.
 9. Richten Sie den Schlitz der Führung zum Schärfen **24** am Spannfutter **15** mit dem Nockenstift **3a** aus.
 10. Drücken Sie den Ein-/Aus-Schalter **20**. Der Schleifstein **10** beginnt zu rotieren.
 11. Tauchen Sie das Spannfutter **15** in die Schleiföffnung **6** ein, bis der Steinbohrer den Schleifstein **10** berührt.
 12. Ziehen Sie das Spannfutter **15** aus der Schleiföffnung **6**.
 13. Drehen Sie das Spannfutter **15** um 180° im Uhrzeigersinn und wiederholen Sie den Vorgang.
 14. Kontrollieren Sie das Ergebnis. Wiederholen Sie den Vorgang, bis die Kanten des Steinbohrers scharf sind.
- Wenn der Steinbohrer nicht weiter geschärft wird und seine Kanten nicht so scharf wie gewünscht sind: Stellen Sie die Tiefe neu ein und fahren Sie mit dem Schärfen fort.

● Staub absaugen

HINWEIS

- ▶ Am Siebadapter **4** kann während des Schärfens ein Absauggerät angeschlossen werden.
- ▶ Durchmesser des Siebadapters **4**: 32 mm

1. Montieren Sie den Siebadapter **4** an der Ausspitzöffnung **4**.
2. Schließen Sie einen geeigneten Sauger am Siebadapter **4** an.

● Arbeitshinweise

⚠ VORSICHT! Verletzungsrisiko!



Tragen Sie beim Hantieren mit dem Produkt Handschuhe. So vermeiden Sie Schnittverletzungen.

⚠ VORSICHT! Risiko von Personen- und Sachschäden!

- ▶ Sorgen Sie für eine ausreichende Belüftung des Arbeitsplatzes.
- ▶ Vermeiden Sie die Überbeanspruchung des Produkts während der Arbeit.

HINWEIS

- ▶ Wenn das Produkt blockiert, schalten Sie es aus und ziehen Sie den Netzstecker **18** aus der Steckdose. Beseitigen Sie erst dann die Blockierung.

● Reinigung und Pflege

⚠ WARNUNG!



Schalten Sie das Produkt immer aus, ziehen Sie den Netzstecker **18** aus der Steckdose und lassen Sie das Produkt abkühlen, bevor Sie Inspektions-, Wartungs- und Reinigungsarbeiten durchführen!

● Reinigung

HINWEIS

- ▶ Achten Sie darauf, dass keine Flüssigkeiten in das Innere des Produkts gelangen.

HINWEIS

- ▶ Halten Sie das Produkt stets sauber, trocken und frei von Öl oder Schmierfetten. Entfernen Sie Staub nach jedem Gebrauch und vor der Lagerung.

HINWEIS

- ▶ Regelmäßige ordentliche Reinigung hilft einen sicheren Gebrauch sicherzustellen und verlängert die Lebensdauer des Produkts.

Teil	Reinigung
4 Ausspitzöffnung 6 Schleiföffnung 17 Ausrichtungsöffnung	<input type="checkbox"/> Wischen Sie diese Teile mit einem trockenen Tuch aus
Gehäuse 4 Siebadapter 7 Schleifring	<input type="checkbox"/> Reinigen Sie diese Teile mit einem trockenen Tuch. <input type="checkbox"/> Verwenden Sie für schwer zugängliche Stellen eine weiche Bürste.
10 Schleifstein	<input type="checkbox"/> Entfernen Sie Schleifstaub mit einer weichen Bürste.
11 Staubfach	<input type="checkbox"/> Schütteln Sie den angesammelten Schleifstaub aus dem Staubfach.
15 Spannfutter	<ol style="list-style-type: none">1. Schrauben Sie den Drehring 14 vom Spannfutter ab.2. Reinigen Sie beide Gewinde mit einer weichen Bürste.3. Setzen Sie das Spannfutter und den Drehring wieder zusammen. Das Spannfutter muss sich nach dem Verbinden ungehindert bewegen können.<ul style="list-style-type: none">– Schrauben Sie den Drehring 14 nicht vollständig aus dem Spannfutter heraus.– Falls der Drehring 14 vollständig gelöst ist: Positionieren und setzen Sie die losen Halteplatten für die Bohrer richtig in ihre Führungen ein.
16 Lüftungsschlitze	<input type="checkbox"/> Entfernen Sie Schmutz und Staub von den Lüftungsschlitzen mit einem Tuch und einer weichen Bürste. <input type="checkbox"/> Die Lüftungsschlitze müssen immer frei sein.

● **Wartung**

- Wenn ein Ersatz der Anschlussleitung erforderlich ist, dann ist dies vom Hersteller oder seinem Vertreter auszuführen, um Sicherheitsgefährdungen zu vermeiden.

● Schleifstein wenden/ ersetzen

(Abb. J)

HINWEIS

- ▶ Schleifsteine können einmalig gewendet werden, um länger verwendet werden zu können.
- ▶ Ersetzen Sie verschlissene Schleifsteine, um gute Schleifergebnisse zu erzielen.
- ▶ Notwendige Werkzeuge:
 - Kreuzschlitz-Schraubendreher
 - Schraubenschlüssel 22

1. Entfernen Sie das Staubfach 11 (siehe „Staubfach entleeren“).
2. Stellen Sie das Produkt auf den Kopf.
3. Sichern Sie die Schraubenzähne mit dem Schraubenschlüssel 22. Lösen Sie die Schraube gleichzeitig, indem Sie sie mit einem Kreuzschlitz-Schraubendreher im Uhrzeigersinn drehen.
4. Ziehen Sie den Schleifstein 10 zusammen mit der Schraube vom Schaft ab.
5. Wenden Sie den Schleifstein 10 oder ersetzen Sie ihn durch einen neuen.
6. Gehen Sie in umgekehrter Reihenfolge vor, um den Schleifstein 10 zu sichern.
7. Setzen Sie das Staubfach 11 wieder ein.

● Staubfach entleeren

(Abb. K)

1. Drücken Sie beide Laschen an der Unterseite des Staubfachs 11 nach oben (Abb. K, ①).
2. Ziehen Sie das Staubfach 11 heraus (Abb. K, ②).
3. Schütteln Sie den angesammelten Schleifstaub aus dem Staubfach 11.

4. Setzen Sie das Staubfach 11 wieder in das Produkt ein.

● Ersatzteile und Einsatzwerkzeuge

- Kunden können kompatible Ersatzteile und Einsatzwerkzeuge über www.optimex-shop.com beziehen.
- Sie können Bestellungen nur online aufgeben. Halten Sie die Bestellnummer für Ihre Bestellung bereit.
- Wenden Sie sich für weitere Informationen an die Lidl-Service-Hotline (siehe „Service“).

Teil	Bestellnummer
4 Siebadapter	99948838403
10 Schleifstein	99948838404
15 Spannfutter	99948838401
22 Schraubenschlüssel	99948838402

● Lagerung

- Vor der Lagerung: Reinigen Sie das Produkt (siehe „Reinigung“).
- Lagern Sie das Produkt und dessen Zubehör an einem dunklen, trockenen, frostfreiem und gut belüftetem Ort.
- Lagern Sie das Produkt stets an einem für Kinder unzugänglichen Ort.
- Lagern Sie das Produkt in seiner Original-Verpackung.

● Transport

- Transportieren Sie das Produkt in seiner Original-Verpackung.
- Schützen Sie das Produkt gegen Schläge und starke Vibrationen, die insbesondere beim Transport in Fahrzeugen auftreten.

- Sichern Sie das Produkt gegen Verrutschen und Kippen.

● Entsorgung

Die Verpackung besteht aus umweltfreundlichen Materialien, die Sie über die örtlichen Recyclingstellen entsorgen können.



Beachten Sie die Kennzeichnung der Verpackungsmaterialien bei der Abfalltrennung, diese sind gekennzeichnet mit Abkürzungen (a) und Nummern (b) mit folgender Bedeutung: 1–7: Kunststoffe/20–22: Papier und Pappe/80–98: Verbundstoffe.

Produkt:



Möglichkeiten zur Entsorgung des ausgedienten Produkts erfahren Sie bei Ihrer Gemeinde- oder Stadtverwaltung.



Werfen Sie Ihr Produkt, wenn es ausgedient hat, im Interesse des Umweltschutzes nicht in den Hausmüll, sondern führen Sie es einer fachgerechten Entsorgung zu. Über Sammelstellen und deren Öffnungszeiten können Sie sich bei Ihrer zuständigen Verwaltung informieren.

● Garantie

Das Produkt wurde nach strengen Qualitätsrichtlinien hergestellt und vor der Auslieferung sorgfältig geprüft. Im Falle von Material- oder Herstellungsfehlern haben Sie gegenüber dem Verkäufer des Produkts gesetzliche Rechte. Ihre gesetzlichen Rechte werden in keiner Weise durch unsere unten aufgeführte Garantie eingeschränkt.

Die Garantie für dieses Produkt beträgt 3 Jahre ab Kaufdatum. Die Garantiezeit beginnt mit dem Kaufdatum. Bewahren Sie den Originalkaufbeleg an einem sicheren Ort auf, da dieses Dokument als Nachweis des Kaufs erforderlich ist.

Alle Schäden oder Mängel, die bereits zum Zeitpunkt des Kaufs vorhanden sind, müssen unverzüglich nach dem Auspacken des Produkts gemeldet werden.

Sollte das Produkt innerhalb von 3 Jahren ab Kaufdatum einen Material- oder Herstellungsfehler aufweisen, werden wir es – nach unserer Wahl – kostenlos für Sie reparieren oder ersetzen. Die Garantiezeit verlängert sich durch einen stattgegebenen Gewährleistungsanspruch nicht. Dies gilt auch für ersetzte und reparierte Teile.

Diese Garantie erlischt, wenn das Produkt beschädigt oder unsachgemäß verwendet oder gewartet wurde.

Die Garantie deckt Material- und Herstellungsfehler ab. Diese Garantie erstreckt sich weder auf Produktteile, die normalem Verschleiß unterliegen, und somit als Verschleißteile gelten (z. B. Batterien, Schläuche, Farbpatronen), noch auf Schäden an zerbrechlichen Teilen, z. B. Schalter oder Teile aus Glas.

● Abwicklung im Garantiefall

Um eine schnelle Bearbeitung Ihres Anliegens zu gewährleisten, folgen Sie bitte den folgenden Hinweisen:

Bitte halten Sie für alle Anfragen den Kassenbon und die Artikelnummer (IAN 488384_2501) als Nachweis für den Kauf bereit.

Die Artikelnummer entnehmen Sie bitte dem Typenschild am Produkt, einer Gravur am Produkt, dem Titelblatt

Ihrer Anleitung (unten links) oder dem Aufkleber auf der Rück- oder Unterseite des Produktes.

Sollten Funktionsfehler oder sonstige Mängel auftreten kontaktieren Sie zunächst die nachfolgend benannte Serviceabteilung telefonisch oder per EMail.

Ein als defekt erfasstes Produkt können Sie dann unter Beifügung des Kaufbelegs (Kassenbon) und der Angabe, worin der Mangel besteht und wann er aufgetreten ist, für Sie portofrei an die Ihnen mitgeteilte Service Anschrift übersenden.



Auf parkside-diy.com können Sie diese und viele weitere Handbücher einsehen und herunterladen. Mit diesem QR-Code gelangen Sie direkt auf parkside-diy.com. Wählen Sie Ihr Land aus, und suchen Sie über die Suchmaske nach den Bedienungsanleitungen. Mittels Eingabe der Artikelnummer (IAN) 488384_2501 gelangen Sie zur Bedienungsanleitung für Ihren Artikel.

● Service

DE Service Deutschland

Tel.: 0800 5435 111

E-Mail: owim@lidl.de

AT Service Österreich

Tel.: 0800 292726

E-Mail: owim@lidl.at

CH Service Schweiz

Tel.: 0800 562153

E-Mail: owim@lidl.ch

OWIM GmbH & Co. KG

Stiftsbergstraße 1
74167 Neckarsulm
GERMANY

Model No.: HG13141

Version: 07/2025

IAN 488384_2501

3 