

Pleasant Relax



electric swing

PORTOFINO

age range: 0+ months

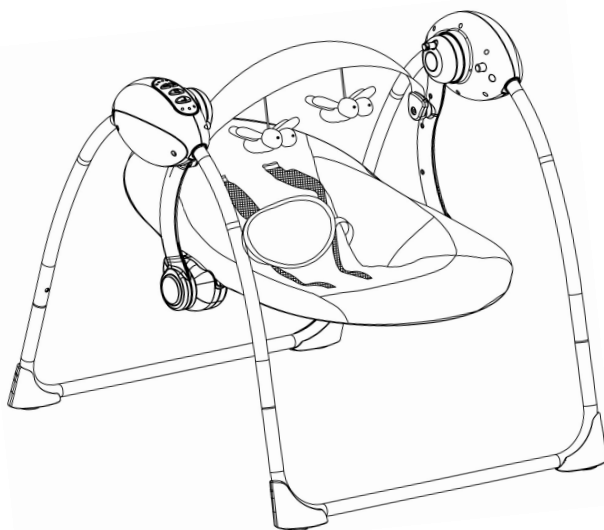

MANUAL INSTRUCTION

designed in EU

V 2.6

www.lorelli.eu



find us on

CONTENT

EN	Manual Instruction.....	8
BG	Инструкция за употреба.....	11
RO	Instrucțiuni de utilizare.....	14
PL	Instrukcja użytkownika.....	17
FR	Mode d'emploi	20
IT	Istruzione per l'uso.....	23
GR	ΟΔΗΓΙΕΣ ΧΡΗΣΗΣ ΚΑΡΕΚΛΑΣ.....	26
MK	Упатствата за употреба.....	29
RU	Инструкция по эксплуатации.....	32
SRB HR ME BIH	Uputstvo za upotrebu.....	35
TR	Kullanım talimatı.....	38
HU	Használati utasítás.....	42
AL	Insruksion për përdorim.....	45
ES	Instrucciones de uso.....	48
DE	Bedienungsanleitung.....	51
AR	دليل التعليمات.....	54
NL	Gebruikshandleiding.....	57
CZ	Návod k použití.....	60



EN-Scan the QR code to get more product information and manual instruction in more languages. Download QR Scanner App onto your device.
ES- Escanee el código QR para obtener más información sobre el producto y su manual de uso en varios idiomas. Descargue en su dispositivo la aplicación de Lector de códigos QR.
IT-Scansiona il codice QR per ottenere maggiori informazioni sul prodotto e istruzioni manuali in più lingue. Scarica l'app QR Scanner sul tuo dispositivo.
FR-Scannez le code QR pour obtenir plus d'informations sur le produit et le manuel d'utilisation (disponible en plusieurs langues). Téléchargez l'application QR Scanner sur votre appareil
BG-Сканирайте QR кода, за да получите повече информация за продукта и инструкция за употреба на повече езици. Изтеглете приложението QR скенер на устройството си.
GR-Σάρωση του κώδικα QR για περισσότερες πληροφορίες σχετικά με το προϊόν και οδηγίες χρήσης σε περισσότερες γλώσσες. Κατεβάστε την εφαρμογή QR Scanner στη συσκευή σας.
ARB- للحصول على المزيد من معلومات المنتج وتعليمات الاستخدام بلغات متعددة، قم بتنزيل تطبيق QR "QR Scanner" على جهازك.
DE-Um weitere Produktinformationen sowie die Bedienungsanleitung in weiteren Sprachen zu erhalten, bitten wir Sie den QR-Code zu scannen. Bitte downloaden Sie die QR Scanner-App auf Ihr Handy oder Tablet.
CZ-Naskenujte QR kód, abyste získali další informace o výrobku a návod k použití ve více jazycích. Stáhněte si přílohu QR skener na své zařízení.
HU-A QR-kód beszkennelésével bővebb információkhoz és összeszerelési útmutatóhoz juthat további nyelveken. Amennyiben szükséges, töltsön le a QR-kód olvasó alkalmazást a készülékére.
RU-Отсканируйте QR-код, чтобы получить больше информации о продукте и инструкции по эксплуатации на других языках. Загрузите приложение QR Scanner на свое устройство.
SRB/HR/ME/BIH
Skenirajte QR kod kako bi ste dobili više informacija o proizvodu i uputstva za upotrebu na više jezika. Preuzmite aplikaciju QR Scanner na svoj uređaj.
RO-Scanati codul QR pentru a obtine mai multe informatii despre produs si manualul de instructiuni in mai multe limbi. Descarcati aplicatia QR Scanner pe dispozitivul dvs.
NL -Scan de QR code voor meer productinformatie en de handleiding in meerdere talen. Download de QR scanner app op je apparaat om te scannen.
AL-Skanoni kodin QR për të marrë më shumë informacion rreth produktit dhe për të hapur manualin në më shumë gjuhë. Shkarkoni aplikacionin QR Scanner në celularin tuaj.
TR-Detaylı ürün bilgisi ve çöklü diilde kullanma klavuzu için QR kodu okutunuz. QR barkod okuyucuyu cihazınıza indiriniz.
PL-Zeskanuj kod QY, aby otrzymać więcej informacji, oraz instrukcję użytkowania w większej ilości języków. Pobierz aplikację skanera kodów QR na twoje urządzenie.
MK-Скенирај го QR кодот за да добиеш повеќе информации за производот и упатство за користење на повеќе јазици.Симнете ја апликацијата QR Scanner App на вашиот уред.

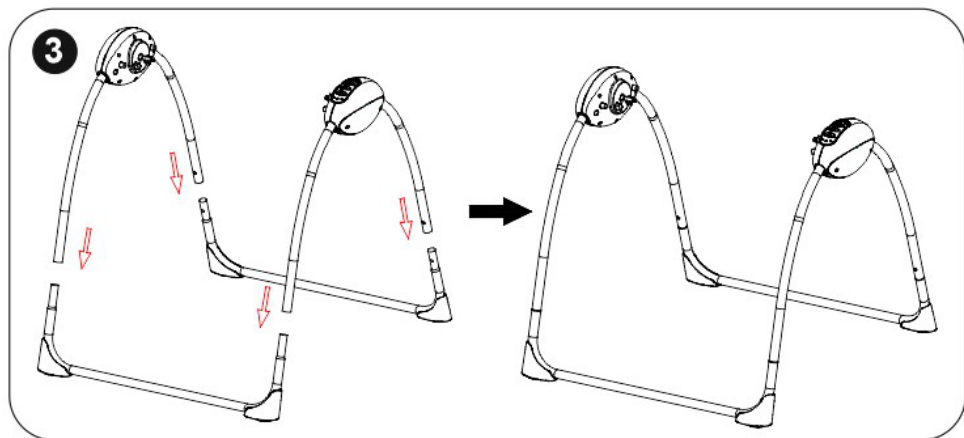
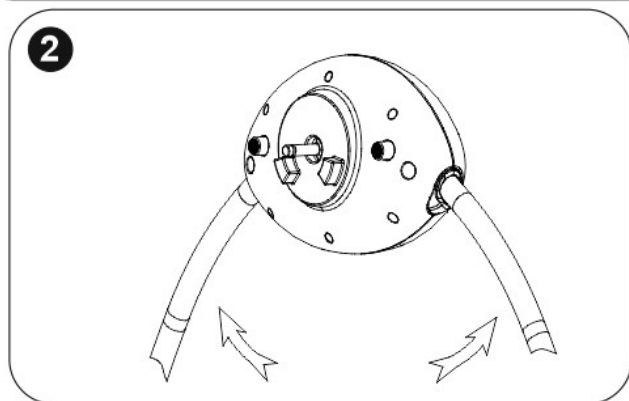
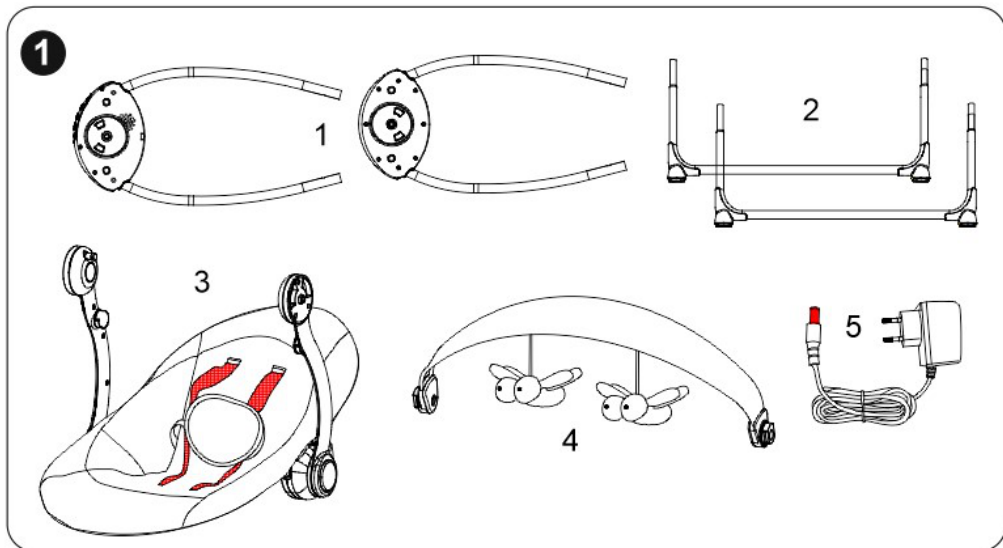

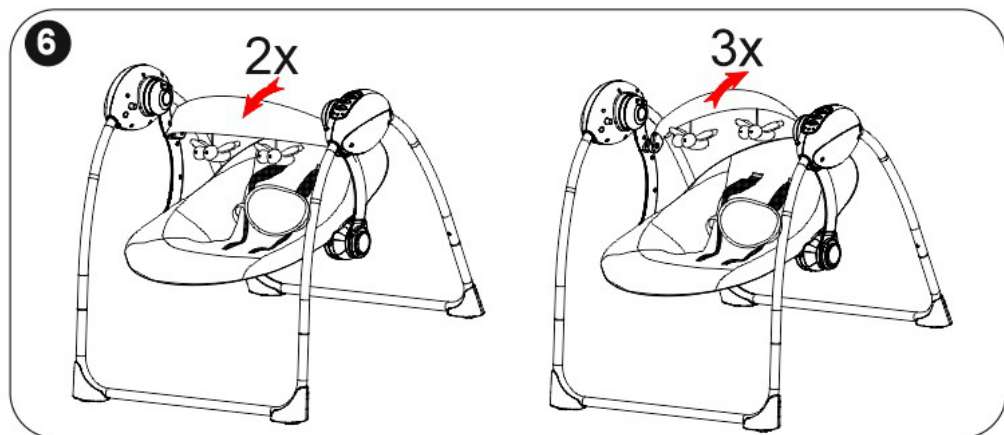
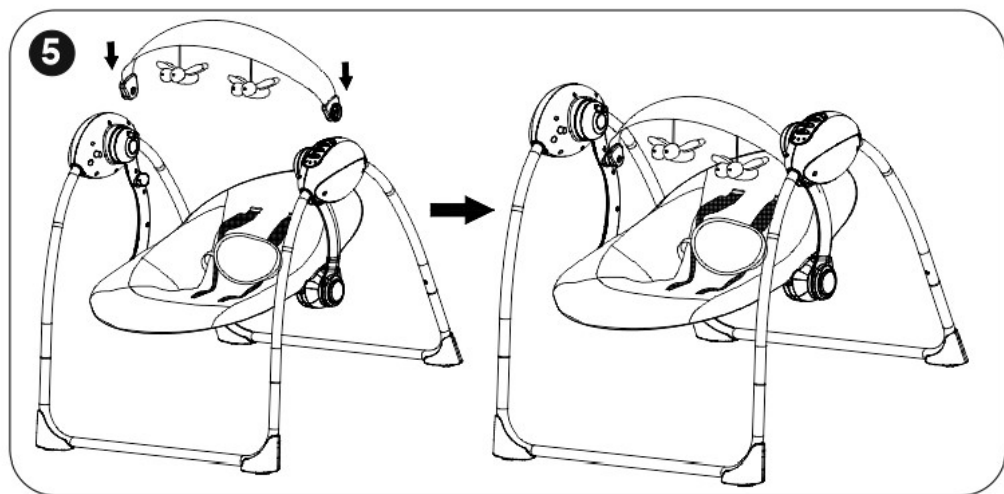
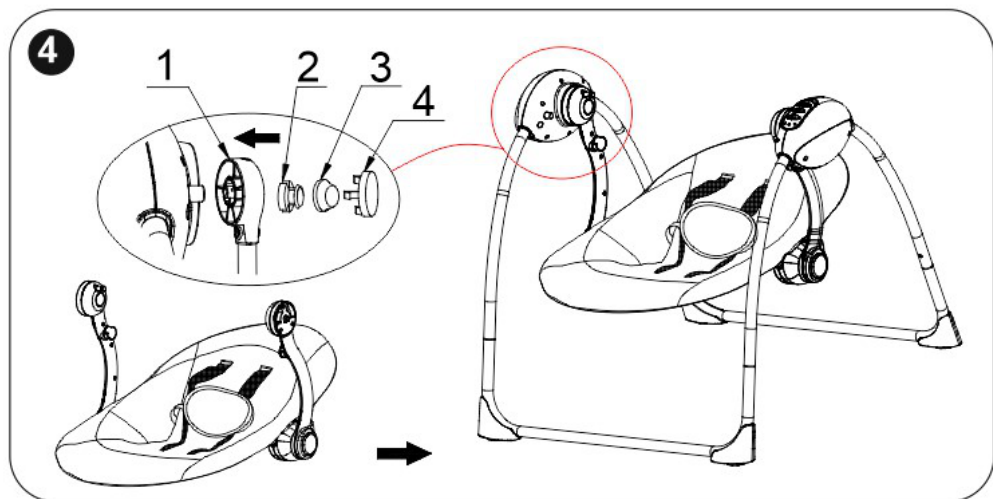

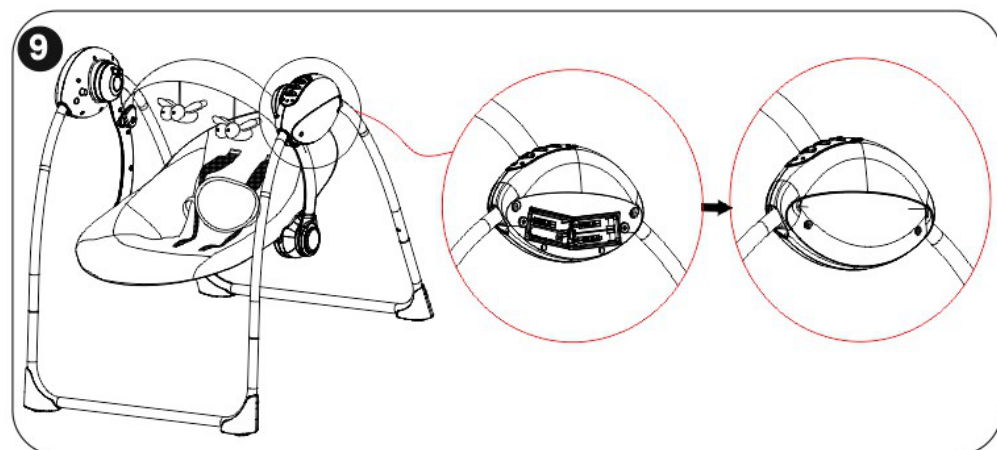
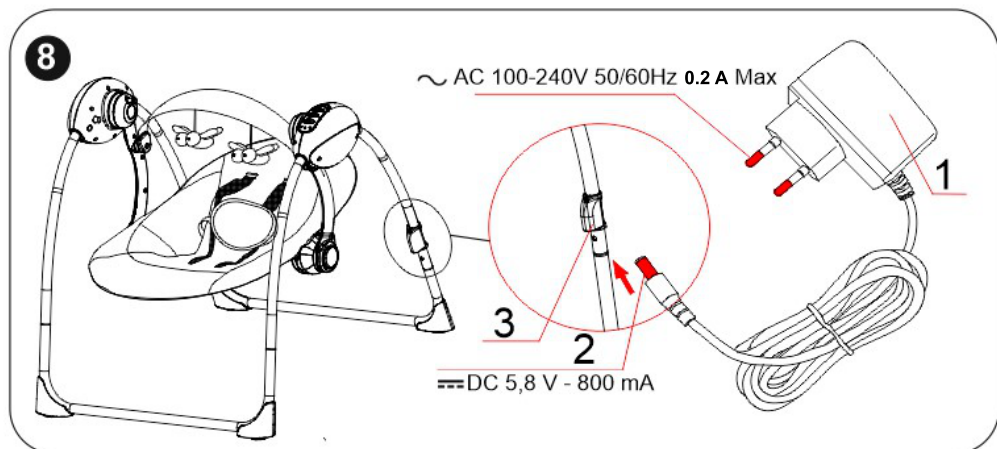
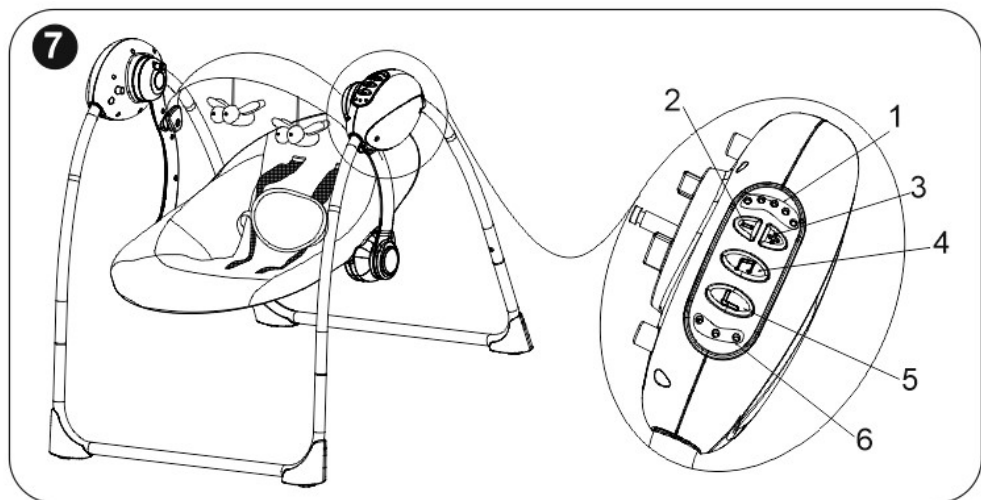

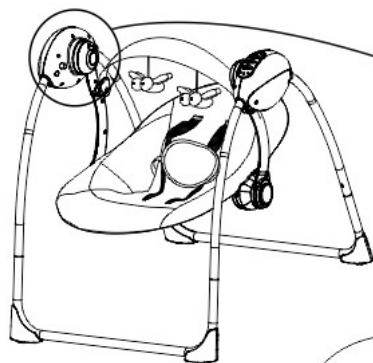
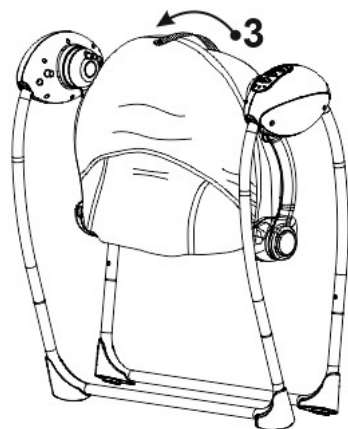
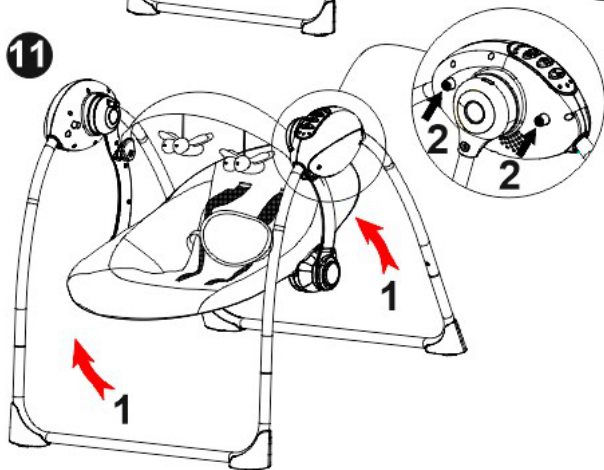
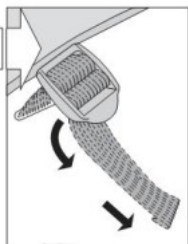
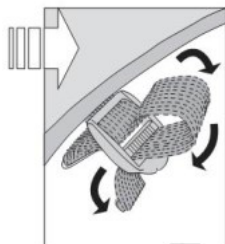
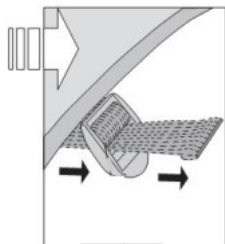
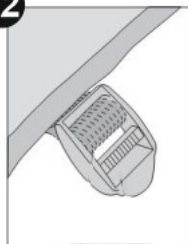
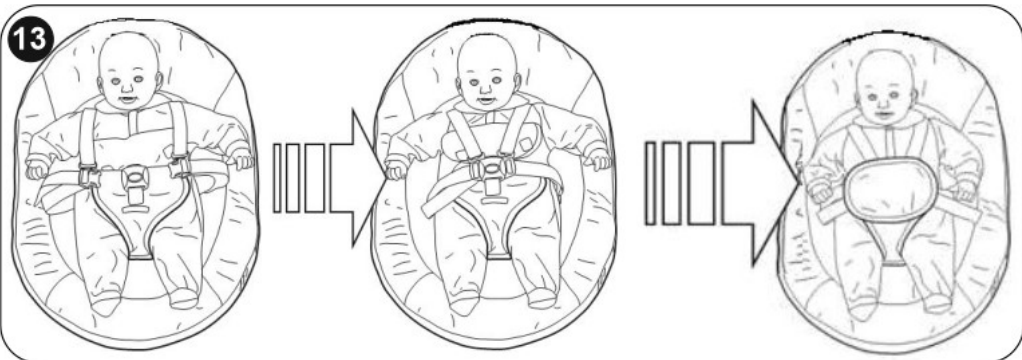
10**11****12****13**

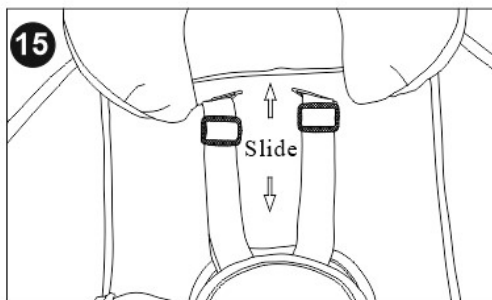
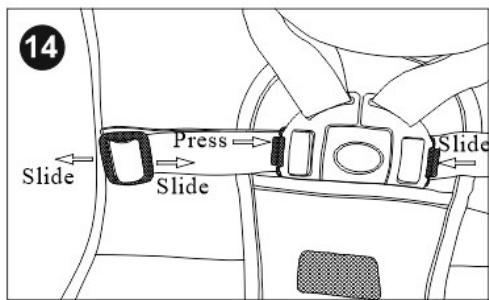

IMPORTANT! READ CAREFULLY AND KEEP FOR FUTURE REFERENCE!

EN

WARNING!

- 1. WARNING!** Never leave the child unattended!
 - 2. WARNING!** Do not use this product once your child can sit up unaided or weighs more than 9 kg.
 - 3. WARNING!** Never use this product on an elevated surface (e.g. a table)!
 - 4. WARNING!** Always use the restraint system!
 - 5. WARNING!** To avoid injury ensure that children are kept away when unfolding and folding this product.
 - 6. WARNING!** Do not let children play with this product.
 - 7. WARNING!** Never use the toy bar to carry the product!
 - 8. WARNING!** Do not move or lift this product with the baby inside it.
 - 9. WARNING!** When the product is connected to a music player, ensure that the volume of the music player is set to a low value.
 - 10. WARNING!** Keep away from fire!
- EN 16232:2013+A2:2023, EN 62115, EN 71



CE

SAFETY REQUIREMENTS

- 1. WARNING!** This product is suitable for use by babies ranging from 0 to 6 months old with a maximal weight of 9 kg.
- Never let the child sleep in this product. This product does not replace a cot or a crib. Should the child fall asleep, then it should be placed in a suitable cot or crib.
- Do not use the product if any components are broken or missing.
- Do not use accessories or replacement parts other than those approved by the manufacturer.
- Regularly check for loose parts! Make routine inspection, regularly maintain, clean and/or wash the product.
- Do not let children use this product as a toy.
- The toy bar is an additional article. The toy has to be installed by an adult. Keep the dismantled toy on a safe place out of reach of children.
- Do not attach additional cords and fasteners to the toy. Do not modify the toy and do not modulate it to the other objects. Do not tie the toys together. Remove the toys from the sleeping baby.
- Attach this toy out of the reach of the child. To prevent possible injury by entanglement, remove this toy when the child starts trying to get up on its hands and knees in a crawling position.
- Put the product on horizontal and even surfaces.
- Never use on a soft surface (bed, sofa, cushion) since the product can tip over and cause suffocation in soft surfaces.
- For domestic use only.
- Do not use the product with more than one child at time.
- On adjusting the backrest, you must be sure that the mechanism is well locked in the chosen position.
- Use the upright position only when the child has developed enough upper body control to sit without leaning forward.
- Do not leave the article near a switched-on fan, heat sources, sharp objects and water containers.
- Adult assembly is required.
- The package contains small parts in its unassembled state.
- Images on the title page and in the instruction manual are only illustrative and may differ from the real product.
- Before using the product for the first time, remove all advertising materials from it as well as the material used to attach them to the product.
- Before use, remove and dispose of all plastic bags and packaging materials and keep them out of reach of children to avoid danger of suffocation.

PARTS

Picture 1

1. Vertical bases - 2pcs. left and right
2. Feet tube - 2pcs.
3. Seat - 1pcs

4. Toy bar - 1pcs.
5. Adapter - 1pcs.

ASSEMBLING

WARNING It should be installed by adult.

1. Open the supporting arm of the vertical bases as shown in Picture 2
2. Insert the vertical bases into the feet tube until you hear a click. Picture 3
3. Place the seat suspension tubes on the axes of the vertical bases. Picture 4.1. Place the fasteners in the sequence 2; 3; 4.
4. Install the toy bar as is shown on Picture 5.
5. The toy bar frame can be adjusted in 2 positions on front, 3 positions on back. Picture 6

SET UP AND USE

1. Description of the control panel. **Picture 7**

1.1. Swing. There are five levels to adjust the swing speed divided by (2) and (3) buttons. Above the buttons is the light indication (1) for the selected speed.

1.2. There are three types of time setting 8;15 and 30 minutes. Press button (5) once and light (6) will be on for 8 minutes. Press it second time, the light will be on for 15 minutes. Press it third time, the light will be on for 30 minutes. When setting time is reached, all functions will stop. If time setting function is not used, all using function will start working until power is off.

1.3. Music button. (4). Press the button to play the music. Press the button second, third and fourth time for volume. Next pressing will stop the music. Next pressing will start next melody.

2. Adapter (1) **Picture 8** - Insert DC plug (2) of adapter to DC receiver of chair (3). Insert the AC plug (1) into 100-240V 50/60Hz 0.2A Max AC socket.

WARNING !!! For your own safety, please, use only the original power adapter. Input voltage AC 100 - 240 V 50/60Hz 0.2A Max / Output voltage : $\overline{\text{---}}$ DC 5,8 V - 800 mA (The manufacturer shall not be liable for any losses incurred due to use of power adapters other than the one specified.) Do not use damaged power adapters. Do not touch the plug of the power adapter with conductive materials, for example rings.

Do not let the child to play with the adapter or with the batteries! Keep the adapter out of the reach of children when plugged in and has power!

Transformers used with the infant swing are to be regularly examined for damage to the cord, plug, enclosure and other parts, and in the event of such damages, they shall not be used.

The infant swing shall only be used with the recommended transformer.

3. Batteries . When using **WARNING!** power, disconnect the AC adapter from the mains and unplug it from the power socket of the product. **WARNING!** Otherwise, the product can not be used with battery power! This product use 4pcs. of batteries type AA 1,5 V LR6 .

Loosen the screws on the battery cover with a screwdriver. Open the cover. **Picture 9.**

The battery should be placed in the battery slot with correct polarity, "+" and "-" - !

CHANGE BATTERY

- Loosen the screws on the battery cover with a screwdriver. Open the cover.

- Place 4 pcs. 1,5 V type AA LR6 alkaline batteries (not included) as indicated in the inside of the battery compartment.

Tip: It is recommended the use of alkaline batteries for extended operation.

- Reinstall the battery cover and tighten the screws with a screwdriver. Do not tighten excessively.

- If the product starts with malfunction, it may be necessary to reset the electronics. Remove batteries and then insert them again.

- When the sound begins to weaken or stop, it's time to change the battery by an adult!

BATTERIES SAFETY INFORMATION

WARNING! In some special conditions from the battery may leak liquids, which may cause a chemical burn or damage the product. To avoid battery's leakage:

- Insert the batteries as indicated inside of the battery compartment.

- Non-rechargeable batteries are not to be recharged.

- Different types of batteries or new and used batteries are not to be mixed;.

- Batteries are to be inserted with the correct polarity /+ and -/.

- Exhausted batteries are to be removed from the product. Carefully dispose the waste batteries. Do not dispose the batteries into the fire. The batteries may explode or leak. Keep waste batteries out of reach of children.
- Do not short-circuit the battery terminals.
- If you don't use this product for a long time, remove the batteries.
- Use only alike batteries or batteries from one type as is required.
- Take out the batteries from the product before recharging.
- If you use rechargeable batteries, the charging should be under adult control.
- The adapter used with the product is to be regularly examined for damage to the cord, plug, enclosure and other parts, and in the event of such damage, it shall not be used.
- The product shall only be used with the recommended adapter.
- When using adapter, keep the adapter away from children!

Batteries contain substances that can pollute the environment. Do not dispose of batteries with ordinary household waste, and have them in specialized collection point for batteries. Always remove the batteries before disposing of the device or pass it in an official collection point.

IMPORTANT! After stop using the product, do not throw it away with the common waste. Take it to a specialized point to be recycled. In this way you keep the environment safe.



4. Recline the seat as pushing the buttons on the side of the seat and rotating up or down.

5. Locking mechanism. To use as a fixed seat, press the lock button. Picture 10

WARNING! The electric swing rocking function must be stopped when swing is locked, or it will affect the life span of motor.

6. **Folding.** 1. Fold the seat . 2. Stand on front of one foot and press the folding buttons on both sides simultaneously and fold. Repeat the procedure for the other foot. Picture 11.; 3. Fix the snap fastener of the seat.

7. Connect the belt with the buckle as shown in Picture 12.

SECURE YOUR CHILD

WARNING : Always use the restraint system ! Picture 13 Place your child into the seat. Position the restraint pad between your child's legs. Fasten the waist belts to each side of the restraint pad. Make sure you hear a "Click" on both sides. Check to be sure the restraint system is securely attached by pulling it away from your child. The restraint system should remain attached. Tighten each waist belt so that the restraint system is snug against your child.

Adjusting the length of the belts: Adjust the waist belts with pressing of the button and sliding of the buckle (Picture 14) and the shoulder belts with sliding of the buckle (Picture 15).

MAINTENANCE AND CARE

For cleaning, please refer to the instructions on the label. Washing instructions of the upholstery:

Hand wash at max. 30°C and with mild detergent. Do not iron. Do not dry clean. Do not bleach. Do not tumble dry. Dry naturally.

Check the durability of the fabric and stitches after every wash.

Do not leave the product exposed to the sun for a long period of time; the fabrics may discolour.

Support frame, toy bar with toys: wipe with damp clean cloth and soft soap and dry well. Do not use harsh or abrasive cleaners. Don't wash the support frame with water. Do not immerse in water the toy bar with toys.

STORAGE

1. Remove the batteries and store away from children.

WAŻNE! PRZECZYTAJ UWAŻNIE I ZACHOWAJ NA PRZYSZŁOŚĆ JAKO ODNIESIENIE!

PL

UWAGA

- 1. UWAGA!** Nigdy nie pozostawiać dziecka bez opieki!
 - 2. UWAGA!** Nie korzystać z produktu jeżeli dziecko jest w stanie samodzielnie siedzieć lub waga dziecka przekracza 9 kg!
 - 4. UWAGA!** Nigdy nie używać tego produktu na powierzchniach podwyższonych (np. na stole).
 - 5. UWAGA!** Zawsze używać pasów zabezpieczających!
 - 6. UWAGA!** Aby zapobiec obrażeniom należy upewnić się, czy podczas rozkładania i składania produktu nie ma w pobliżu dzieci!
 - 7. UWAGA!** Nie pozwalać dzieciom bawić się produktem!
 - 8. UWAGA!** Nigdy nie używać pałaka z zabawkami do przenoszenia produktu!
 - 9. UWAGA!** Nie przenosić, ani nie podnosić tego produktu jeżeli znajduje się w nim dziecko!
 - 10. UWAGA!** Po podłączeniu produktu do odtwarzacza muzycznego upewnić się, że głośność odtwarzacza jest ustawiona na niskim poziomie!
 - 11. UWAGA!** Trzymać z dala od ognia!
- EN 16232:2013+A2:2023, EN 62115, EN 71



WYMAGANIA BEZPIECZEŃSTWA

1. Ten produkt jest przeznaczony dla dzieci od 0 do 6 miesięcy, z wagą maksymalną 9 kg!
2. Nigdy nie pozwalaj dziecku spać w tym produkcie. Ten produkt nie zastępuje kojca ani łóżeczka dziecięcego. Jeżeli Twoje dziecko potrzebuje snu, należy je umieścić w odpowiednim kojcu lub łóżeczku.
3. Nie używaj produktu, jeśli którykolwiek element jest uszkodzony lub brakuje.
4. Nie używaj akcesoriów ani części zamiennych innych niż zatwierdzone przez producenta.
5. Regularnie sprawdzaj, czy nie ma luźnych części! Regularnie sprawdzaj, konserwuj, czyść i/lub myj produkt.
6. Nie pozwalaj dzieciom używać tego produktu jako zabawki.
7. Pałak do gry jest elementem dodatkowym. Zabawkę musi składać osoba dorosła. Niezmontowaną zabawkę przechowuj w bezpiecznym miejscu niedostępnym dla dzieci.
8. Nie mocuj do zabawki dodatkowych nitek i uchwyty. Nie modyfikuj zabawki ani nie dopasowuj jej do innych przedmiotów. Nie łącz ze sobą zabawek. Zabierz zabawkę śpiącemu dziecku
9. Zabawkę należy zaczepić poza zasięgiem dziecka. Aby uniknąć możliwych obrażeń w wyniku zaplątania, usuń zabawkę, gdy dziecko zacznie próbować podnosić się na rękach i kolanach do pozycji pełzania
10. Umieszczaj produkt na poziomych i płaskich powierzchniach.
11. Nigdy nie używaj na miękkiej powierzchni (łóżko, sofa, poduszka), ponieważ produkt może się przewrócić i spowodować uduszenie miękką powierzchnią.
12. Wyłącznie do użytku domowego.
13. Nie używaj produktu jednocześnie z więcej niż jednym dzieckiem.
14. Regulując położenie oparcia należy zwrócić uwagę, aby mechanizm był dobrze zablokowany w wybranej pozycji.
15. Pozycji pionowej używaj tylko wtedy, gdy dziecko rozwinęło wystarczającą kontrolę nad górną częścią ciała, aby pozostać w pozycji siedzącej bez pochylania się do przodu.
16. Nie zostawiaj produktu w pobliżu pracującego wentylatora, źródeł ciepła, ostrych przedmiotów i pojemników z wodą.
17. Montażu musi dokonać osoba dorosła.
18. Opakowanie zawiera drobne części w stanie niezmontowanym.
19. Obrazy na stronie tytułowej i wewnątrz instrukcji mają charakter przykładowy i mogą różnić się od rzeczywistego produktu.

20. Przed pierwszym użyciem produktu należy usunąć z niego wszelkie materiały reklamowe, a także urządzenia służące do ich przymocowania do produktu.

21. Przed użyciem usuń i wyrzuć wszystkie plastikowe torby i materiały opakowaniowe i trzymaj z dala od dzieci, aby uniknąć ryzyka uduszenia

Zdjęcie 1

CZĘŚCI

1. Poziome podstawy – 2 szt. lewa i prawa
2. Poprzeczne rurki na nogi – 2 szt.
3. Siedzenie - 1szt.
4. Pręcik z zabawkami – 1 szt.
5. Adapter – 1 szt.

SKŁADANIE

WAŻNE : Musi być składana przez osobę dorosłą!

1. Otworzyć pionowe podstawy jak jest pokazane na Zdjęciu 2
2. Wsunąć pionowe podstawy do rur poprzecznych dopóki nie będzie słychać zatrzaśk. Zdjęcie 3
3. Postawić rury do zawieszenia na siedzeniu, na osiach podstaw pionowych. Zdjęcie 4.1. Postawić elementy mocujące w kolejności 2;3;4
4. Postawić pręcik z zabawkami jak jest pokazane na zdjęciu 15
5. Pręcik może być regulowany w 2 pozycjach do przodu i 3 pozycjach do tyłu. Zdjęcie 6.

KORZYSTANIE

1. Opis paneli kontrolnej. Zdjęcie 7

1.1. Huśtawka. Jest 5 stopni regulacji prędkości huśtawki za pomocą przycisków (2) i (3) . Nad przyciskami znajduje się indykacja świetlna(1) wybranej prędkości

1.2. Czasomierz - 3 stopnie 8;15 i 30 minut. Wcisnąć przycisk (5) raz i zapali się pierwsza indykacja (6) na 8 minut. Przy powtórnym naciśnięciu zapali się indykacja na 15 minut i po trzecim indykacja na 30 minut. Przy osiągnięciu wybranego czasu, wszystkie funkcje przestaną. Jeśli nie jest wybrana funkcja czasomierz, wszystkie wybrane funkcje będą działać dopóki nie zostanie zatrzymane zasilanie przyciskiem.

1.3. Przycisk muzyczny (4). Nacisnąć przycisk, żeby włączyć muzykę. Nacisnąć przycisk drugi, trzeci i czwarty raz – dźwięk będzie głośniejszy. Nacisnąć jeszcze raz, żeby zastopować muzykę. Przy następnym naciśnięciu zagra inna melodia.

2. Adapter (1) Zdjęcie 8 – Połączyć łącze adaptera (2) z łączem urządzenia (3) . Włączyć adapter (1) do kontaktu sieci zasilania. ~AC 100-240 V 50/60 Hz 0.2A Max

UWAGA !!! Ze względu na Państwa bezpieczeństwo, prosimy korzystać z oryginalnego adaptera zasilającego.

Napięcie wejściowe ~AC 100-240 V 50/60 Hz 0.2A Max / Napięcie wyjściowe: \equiv DC 5.8 V - 800 mA . Producent nie ponosi odpowiedzialności za wszystkie wady, spowodowane przez korzystanie z innych niż przewidziany przez producenta adapterów zasilających.) Nie korzystać z zepsutego adaptera zasilającego. Nie dotykać wtyczki adaptera zasilającego przewodami, na przykład pierścieniami. Nie używać jednocześnie starych i nowych baterii. Nie łączyć różne typy baterii – alkalne, standardowe lub przefadujące się. Po montażu baterii należy sprawdzić prawidłową pozycję ich polaryzacji „+” i „-“; Nie pozwalać dziecku, żeby się bawiło adapterem lub bateriami! Chronić adapter przed dostępem dziecka, kiedy jest podłączony do sieci i jest pod napięciem!

Transformatory, używane do huśtawki dziecięcej muszą być sprawdzane regularnie co się tyczy uszkodzeń kabla, włącznika, korpusu i innych części, i w wypadku takich uszkodzeń nie wolno z nich korzystać!

3. Baterie. Przy korzystaniu z zasilania na baterie, wyłączyć adapter z sieci zasilania i wyjąć łącze z łączy zasilającej produktu. **OSTRZEŻENIE !** W przeciwnym wypadku produkt nie może być używany z zasilaniem na baterie! Ten produkt używa 4 szt. baterie typu AA 1,5 V LR6.

Odkręcić śrubę i otworzyć pokrywę pudełka na baterie. Zdjęcie 9.

Baterie powinny być postawione zgodnie z podaną polaryzacją "+" i "-" - " !

INSTALACJA BATERII

Odkręć śrubokrętem wkręt klapki komory baterii. Wyjmij klapkę.

Włóż 4 baterię alkaliczną AA 1,5 V LR6 do gniazdka.

Rada: Zalecane jest użycie baterii alkalicznej, ze względu na dłuższe działanie.

Umieść ponownie klapkę baterii i dokręć wkręt.



Chroń środowisko, nie wyrzucając tego produktu razem z odpadami domowymi (2012/19/UE). Sprawdź zalecenia dotyczące recyklingu wydane przez władze lokalne (tylko Europa)

INFORMACJA BEZPIECZNEGO UŻYWANIA BATERII

UWAGA! W niektórych przypadkach z baterii może wyciekać płyn, który może spowodować oparzenia chemiczne lub uszkodzenie produktu. Aby zapobiec wyciekowi baterii:

- Włóż baterie zgodnie z ilustracją wewnątrz komory baterii.
- Nie ładuj baterii, które nie są akumulatorami.
- Nie mieszaj różnych typów baterii ani baterii nowych i używanych.
- Włóż baterie zgodnie z polaryzacją /+ i -/.
- Zużyte baterie należy usunąć z produktu. Baterie należy utylizować w bezpieczny sposób. Nie wrzucaj baterii do ognia. Baterie mogą eksplodować lub wyciekać. Trzymaj zużyte baterie z dala od dzieci.
- Nie doprowadzaj do zwarcia w bateriach.
- Jeśli nie używasz tego produktu przez dłuższy czas, wyjmij baterie.
- Używaj wyłącznie identycznych baterii lub baterii tego samego typu, zgodnie z zaleceniami.
- Wyjmij baterie z produktu przed ich ładowaniem.
- Jeśli używasz baterii, które można ładować, ładowanie powinno odbywać się pod nadzorem osoby dorosłej.
- Zasilacz używany z produktem należy regularnie sprawdzać pod kątem uszkodzeń kabla, wtyczki, obudowy i innych części i w przypadku takich uszkodzeń nie należy go używać.
- Produkt powinien być używany wyłącznie z zalecanym zasilaczem.
- Podczas korzystania z zasilacza należy trzymać go z dala od dzieci!

Baterie zawierają substancje, które mogą zanieczyszczać środowisko. Nie wyrzucaj baterii razem ze zwykłymi odpadami domowymi, lecz przekaż je wyspecjalizowanemu punktowi zbiórki baterii. Zawsze wyjmij baterię przed wyrzuceniem urządzenia lub oddaniem go do oficjalnego punktu zbiórki odpadów.

WAŻNE! Po zakończeniu okresu użytkowania urządzenia nie wyrzucaj go razem ze zwykłymi odpadami domowymi, ale przekaż do oficjalnego punktu zbiórki, w którym będzie można go poddać recyklingowi. W ten sposób pomagasz chronić środowisko.

4. Regulować pochylenie siedzenia poprzez wciśnięcie jednocześnie dwóch przycisków z dwóch stron siedzenia i przekręcenie do przodu i do tyłu.

5. Mechanizm do zastopowania. Aby korzystać jako siedzenie stacjonarne nacisnąć przycisk do blokowania. Zdjęcie 10

WAżaga : Elektryczna opcja do bujania się musi być wyłączona kiedy huśtawka jest ustawiona w jednym miejscu gdyż to może okazać wpływ na żywotność motoru!

6. Składanie.

1. Złożyć siedzenie ; 2. Stanąć przed jedną nogą i nacisnąć jednocześnie z dwóch stron przyciski dla składania pionowych podstaw i złożyć. Powtórzyć procedurę dla drugiej nogi. Zdjęcie 11

3. Przymocować pasek siedzenia.

7. Połączyć pasek z klamrą, jak jest pokazane na zdjęciu 12.

KORZYSTANIE Z PASÓW

Uwaga : Zawsze korzystać z układu zabezpieczającego! Zdjęcie 13 Wsadzić dziecko do siedzenia. Postawić podkładkę na kolana między nogami dziecka. Zapiąć pasy na łędzwich z każdej strony podkładki. Zapiąć każdy pas w ten sposób, żeby przylegał ściśle do dziecka. Upewnić się, że słyhać dźwięk zatrzasku. Sprawdzić czy pas jest dobrze zapięty poprzez pociągnięcie.

Regulacja długości pasa: Uregulować paski na brzuszku poprzez wciśnięcie przycisku i przesunięcie klamry (Zdjęcie 14) jak również paski naramienne poprzez przesunięcie klamry (Zdjęcie 15).

CZYSZCZENIE I UTRZYMANIE

Informacje na temat czyszczenia można znaleźć w instrukcjach na etykiecie. Instrukcja prania tapicerki: Prać ręcznie w temperaturze maksymalnie 30°C i łagodnym detergencie. Nie prasować. Nie czyścić chemicznie. Nie wybielać. Nie suszyć w suszarce. Suszyć naturalnie.

Po każdym praniu sprawdzaj trwałość tkanin i szwów. Nie pozostawiaj produktu wystawionego na długotrwałe działanie promieni słonecznych; tkaniny mogą ulec odbarwieniu. Rama nośna, pałąk z zabawkami: przetrzeć wilgotną, czystą szmatką z dodatkiem łagodnego mydła i dobrze wysuszyć. Nie używaj silnych lub rzących środków czyszczących. Nie myć ramy nośnej wodą. Nie zanurzaj pałąka z zabawkami w wodzie.

PRZECHOWYWANIE

1. Wyjmij baterie i przechowuj je z dala od dzieci.

Didis Ltd.
Bulgaria, Shumen, 6 Trakia-iztok Street
Phone: +359 54 850 830
e-mails: home.market@didis-ltd.com;
export@didis-ltd.com

Дидис ООД
България, Шумен, "Тракия-изток" 6
Тел. +359 54 850 830
e-mails: home.market@didis-ltd.com;
export@didis-ltd.com