

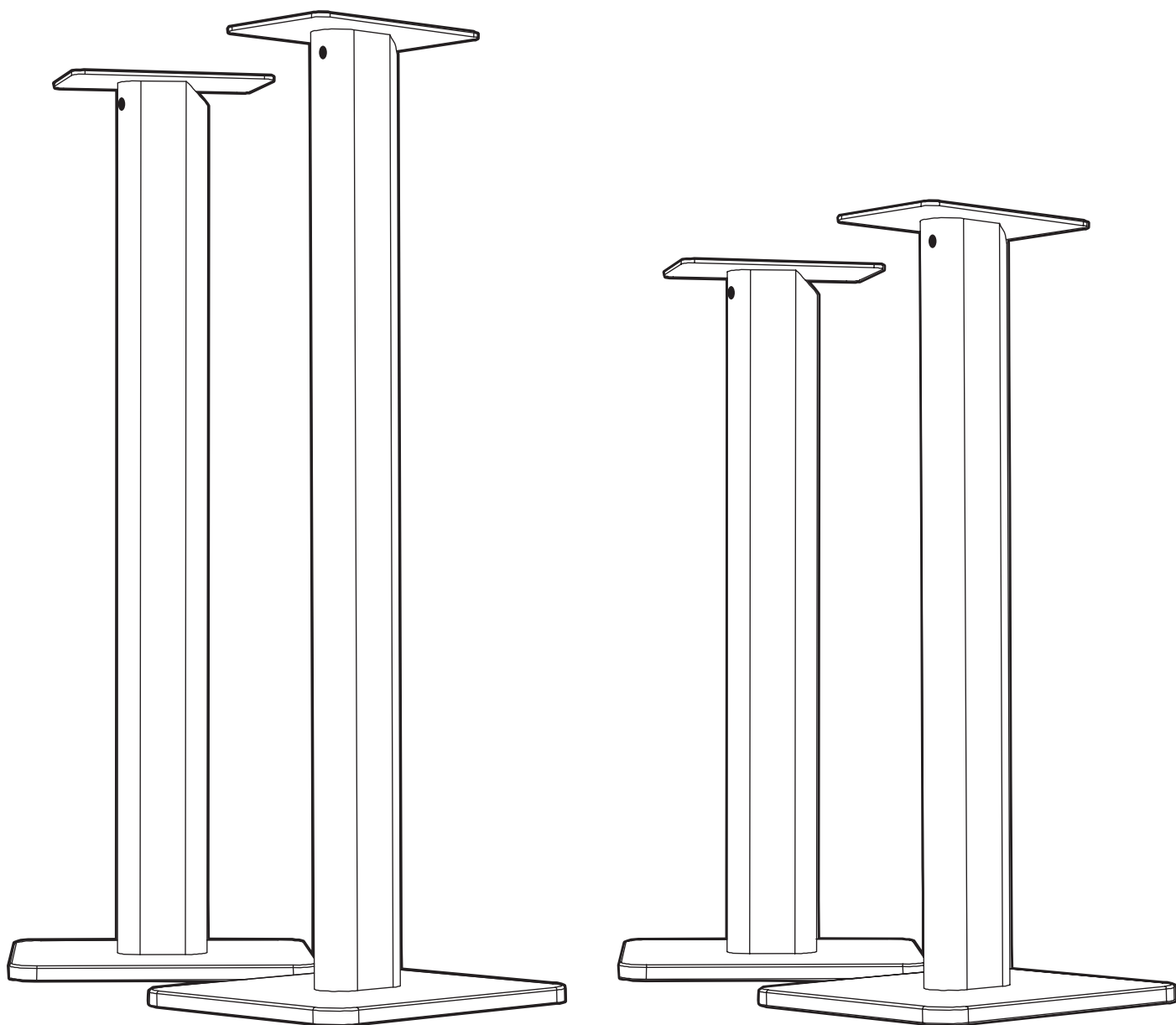

Instrukcja obsługi  
Manuel de l'utilisateur  
Manual del usuario  
SP32PL/SP32PLW i SP26PL/SP26PLW



STATYWY DO GŁOŚNIKÓW  
STANDS DE HAUT-PARLEURS  
PODPORY ALTAVOZ

Wspieranie Twojego cyfrowego stylu  
życia™ Wspieranie trybu votre de vie digital™  
Apoyo a su estilo de vida digital™

## angielski

Dziękujemy za wybór podstawek głośnikowych Kanto. Modele SP32PL/SP32PLW i SP26PL/SP26PLW są przeznaczone do głośników półkowych średniej wielkości o wadze do 13,6 kg (30 funtów). Wyposażone są w dociążoną podstawę, regulowane gumowe nóżki i kolce do dywanów, zintegrowany system prowadzenia kabli oraz bezpieczną i regulowaną płytę górną. Upewnij się, że nie ma żadnych wadliwych ani brakujących części. Nie używaj wadliwych części. Kanto nie ponosi odpowiedzialności za szkody materialne ani obrażenia spowodowane nieprawidłowym montażem, podnoszeniem lub użytkowaniem tego produktu. W przypadku braku elementów lub wadliwości co do wadliwości części, skontaktuj się bezpośrednio z Kanto, korzystając z jednej z poniższych metod.

E-mail: [support@kantoliving.com](mailto:support@kantoliving.com)

Bezpłatny numer: USA i Kanada: 1-888-848-2643 | Wielka Brytania: +44 800086999



### OSTROŻNOŚĆ

Maksymalne obciążenie wynosi 13,6 kg (30 funtów). Ten stojak głośnikowy jest przeznaczony wyłącznie do użytku z maksymalnym obciążeniem wskazanym w specyfikacji. Użycie produktów o wadze większej niż wskazana w specyfikacji może spowodować niestabilność i ewentualne obrażenia.

## francuski

Merci d'avoir choisi les stand de haut-parleur par Kanto. Les SP32PL/SP32PLW i SP26PL/SP26PLW są dostarczane do haut-parleurs de taille moyenne pesant jusqu'à 30 funtów (13,6 kg). Ils dissnt d'une base pondérée, des pieds en caoutchouc réglables et des pointes de tapis, la gestion des câbles intégrée et une plate supérieure sécurisée et réglable. N'utilisez pas les pièces défectueuses. Kanto ne peut pas être tenu responsable des dommages matériels ou des blessures causés par un niepoprawny montaż, l'assemblage niepoprawny, lub manipulacja lub wykorzystanie nieprawidłowe de ce produit. S'il ya des matériaux qui vous manquent, ou si vous n'êtes pas pewnym si un matériel est défectueux, s'il vous plaît contactez Kanto directement par une des méthodes cidessous.

E-mail: [support@kantoliving.com](mailto:support@kantoliving.com)

Sans - Frais: USA i Kanada: 1-888-848-2643 | Wielka Brytania: +44 800086999



### UWAGA

Maksymalny pobór ładunku wynosi 30 funtów (13,6 kg). Ce stoi de haut-parleurs est destiné à être utilisé unikatowość avec les poids maximaux indiqués. Wykorzystanie avec les produits plus lourds que les poids maximaux indiqués peut powodowanie une instabilité et des blessures.

## hiszpański

Gracias por elegir los soportes para altavoces Kanto. El SP32PL/SP32PLW i el SP26PL/SP26PLW są przeznaczone do altavoces de estantería de tamaño mediano que pesen hasta 13,6 kg. Cuentan con una base de peso, pies de caucho ajustable y puntas para alfombra, gestión integrada de Cables y una placa Superior segura y ajustable. Nieprzydatne piezas defectuosas. Kanto no puede ser responsable por daños a la propiedad o lesiones causadas por un montaje niepoprawne, ensamblaje niepoprawne, levantamiento o el uso niepoprawne de este producto. Si falta hardware o si no está seguro de si la pieza está defectuosa, pengase en contacto directamente con Kanto utilizando uno de los métodos sideguientes.

E-mail: [support@kantoliving.com](mailto:support@kantoliving.com)

Bezpłatny: USA i Kanada: 1-888-848-2643 | Wielka Brytania: +44 800086999



### ŚRODKI OSTROŻNOŚCI

El peso máximo de carga es de 30 funtów (13,6 kg). Este soportes del altavoz ha sido pensado únicamente para instalaciones que no excedan el peso máximo indicado. Si el peso del Producto excediera el especificado, podría dar como wynikado una instalación inestable, lo que podría causar leiones.

**Dostarczone części i sprzęt**  
**Matériel et les Pièces Fournie**  
**Partes Suministradas y Materiales**

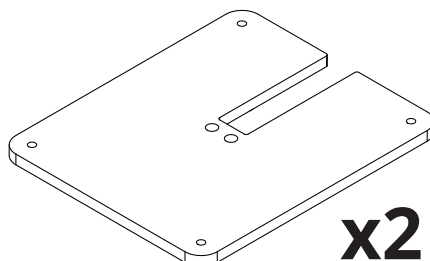
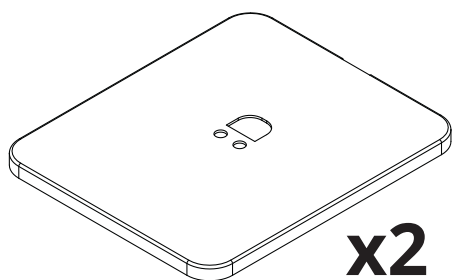
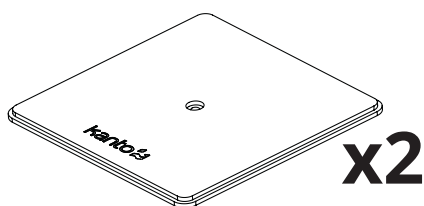
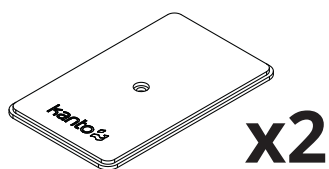
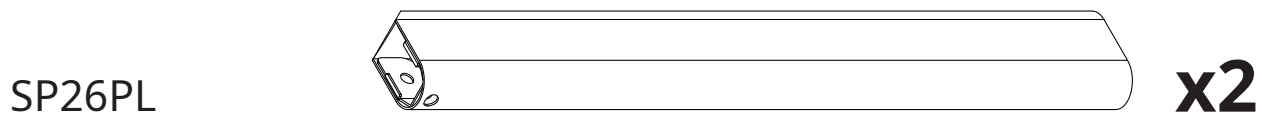
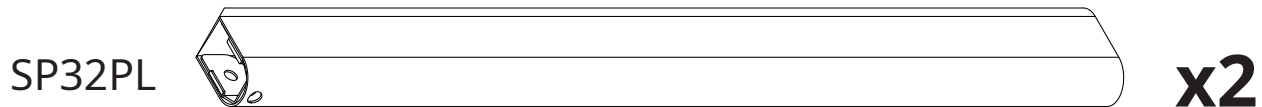

A: 1/4" x 3/8"

B: 1/4" x 3/4"

C: M8

D: M8

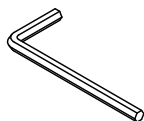

mi

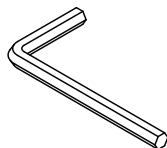

F

# Przegląd projektu

## Le projet, en bref

### Descripción del proycto

**1.**Złóż podstawę i wybierz nóżki Assembler  
la Base et Choisir les Pieds  
Ensamblar Base i Elegir Pies

**2.**Montaż głośnika (opcjonalnie) Monter le  
Haut-Parleur (opcjonalnie) Altavoz de  
Montaje (opcjonalnie)

**3.**Włóż kable  
Insérer les Câbles  
Cables de Inserción

**4.**Zamontuj górną płytę  
Tablica Supérieure  
Góra Placa Superior



**WAŻNE!:** Przed użyciem należy przeczytać cały dokument.  
próba instalacji

**WAŻNE!:** Wyświetl dokument przed rozpoczęciem instalacji

**WAŻNE!:** Lea por favour este documento antes de intar la instalación

---

**A.**Dostosuj kąt górnej płyty(Fakultatywny)  
Ajuster l'angle de la Plaque Supérieure (opcjonalnie)  
Ajuste del Ángulo de la Placa Superior (opcjonalnie)

**B.**Konfiguracje płyty górnej(Fakultatywny) Konfiguracje  
Plaque Supérieure (Opcjonalnie) Konfiguracje Placa  
Superior (Opcjonalnie)

---

**Jeśli napotkasz jakiegokolwiek problemy lub trudności podczas stosowania się do tych instrukcji, skontaktuj się bezpośrednio z Kanto:**

E-mail: [support@kantoliving.com](mailto:support@kantoliving.com)

Bezpłatny numer: USA i Kanada: 1-888-848-2643 | Wielka Brytania: +44 800086999

**Si vous avez des problèmes ou des pytanja en suivant ces instructions, veuillez contacter Kanto directement à:** E-mail:

[support@kantoliving.com](mailto:support@kantoliving.com)

Sans-Frais: USA i Kanada: 1-888-848-2643 | Wielka Brytania: +44 800086999

**Si usted tiene algún problema o dificultad al seguir estas intrucciones, pengase en contacto con Kanto directamente en:**

E-mail: [support@kantoliving.com](mailto:support@kantoliving.com)

Bezpłatnie: USA i Kanada: 1888-848-2643 | Wielka Brytania: +44 800086999

# 1. Złóż podstawę i wybierz narzędzie do montażu

## stóp la Base et Choisir les Pieds Ensamblar

### Base y Elegir Pies

1.1

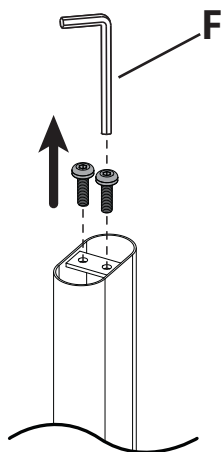

1.2

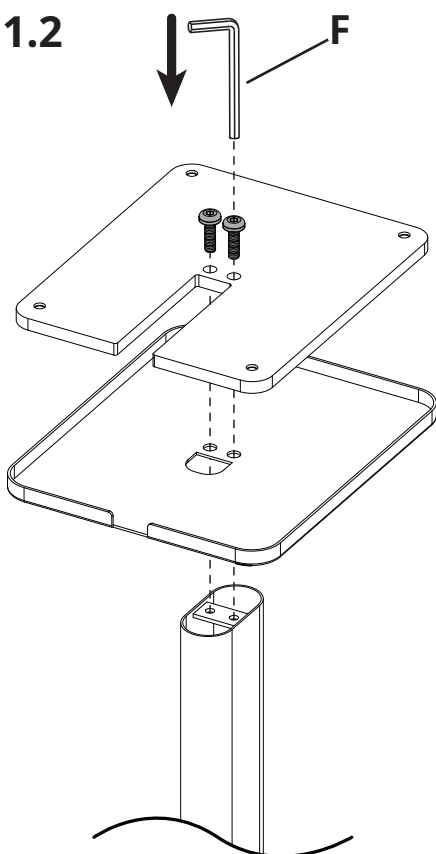

1.3 a.

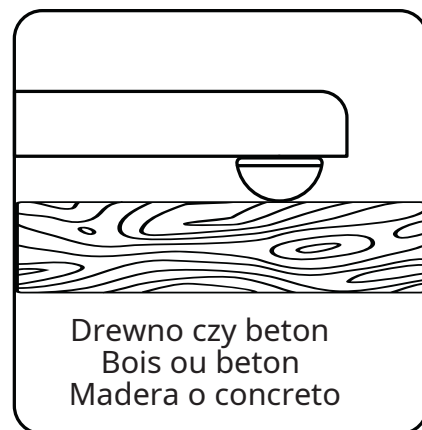
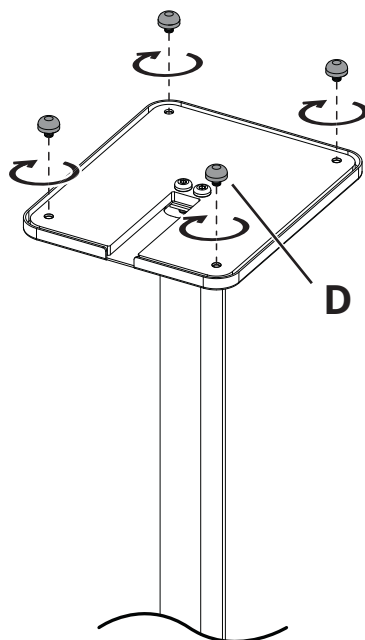

1.3 b.

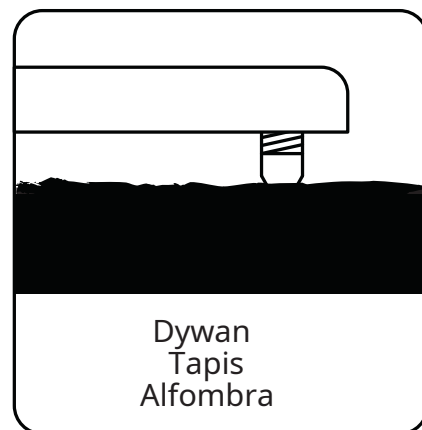
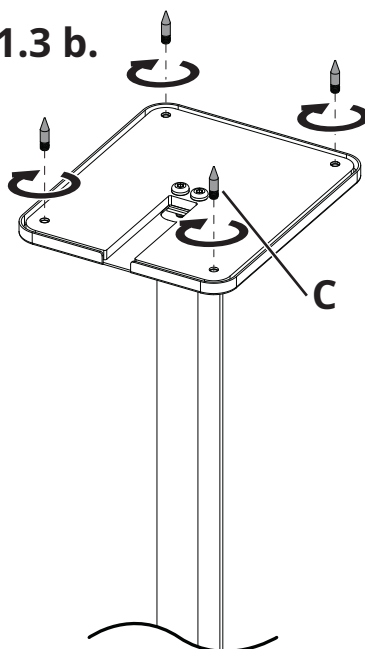

## 2. Głośnik do montażu (opcjonalnie) Monter le Haut-Parleur (opcjonalnie) Altavoz de Montaje (opcjonalnie)

Opcjonalny krok. Tylko dla głośników ze standardowym gwintowanym mocowaniem. Głośnik nie jest dołączony.

Étape facultative. Unikalność pour les haut-parleurs grâce à l'obusarde standard haut-parleur fileté. Haut-parleur non inclus.

Paso opcionalne. Sólo para altavoces que incluyan montaje para altavoz roscado estándar. Altavoz bez incluido.

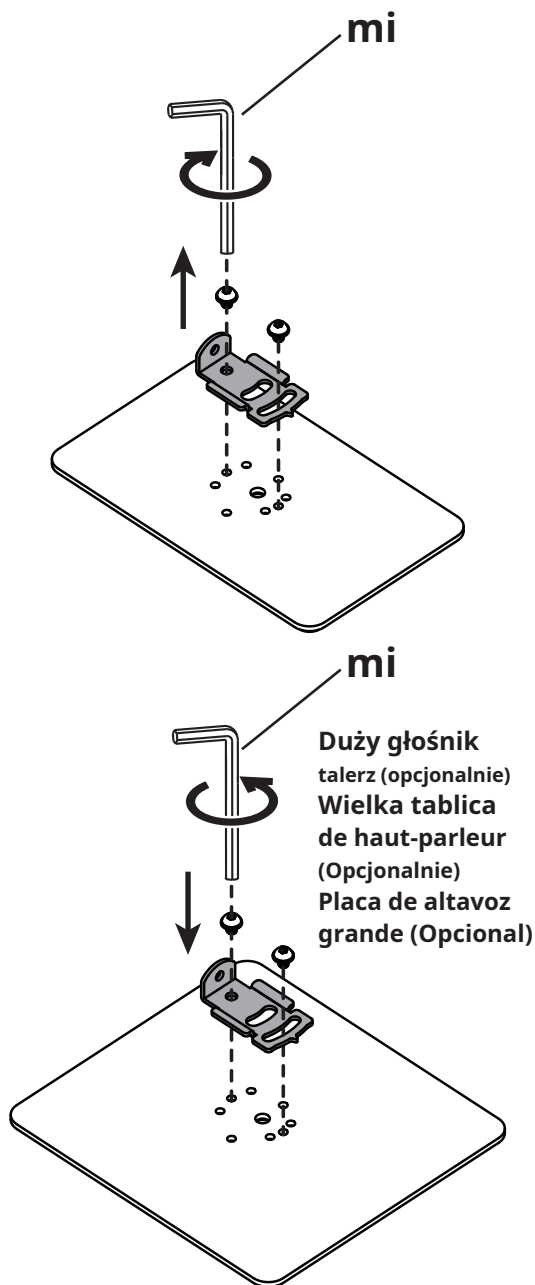

Zaprojektowany do pracy z głośnikami Kanto

**YU4**

- Lub -

**YU6**

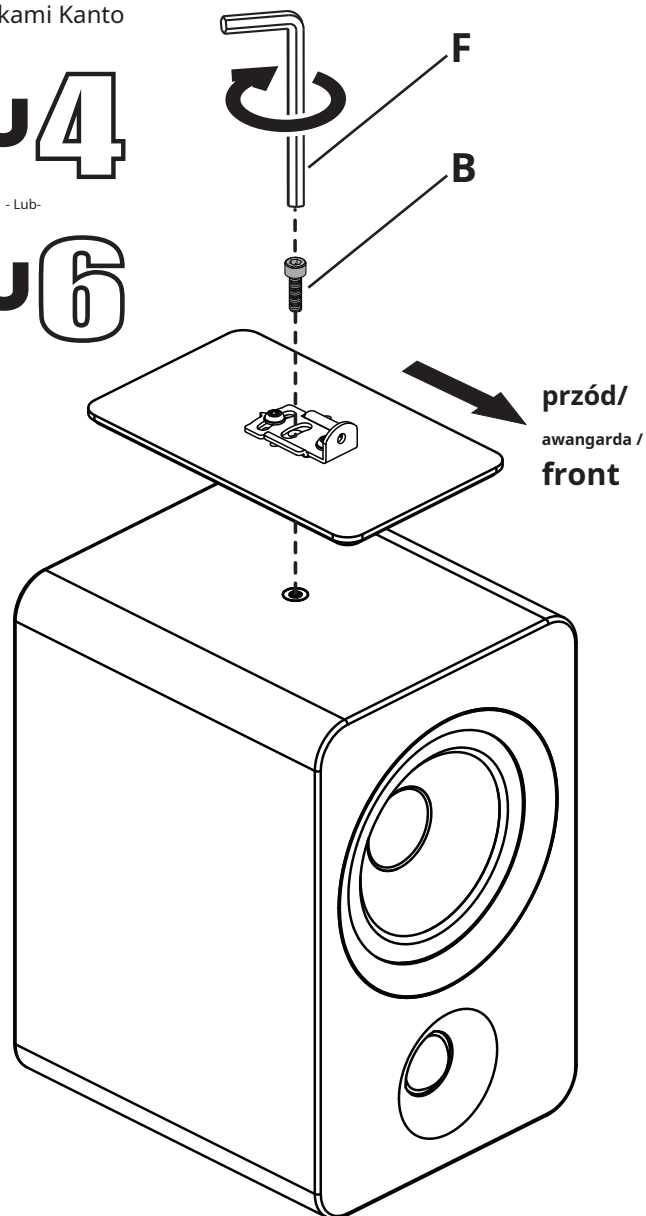

**UWAGA:** Głośnik można ustawić pod kątem w lewo lub w prawo. Informacje na temat regulacji i konfiguracji płyty górnej znajdują się na stronie 9-10.

**UWAGA:** Vous pouvez incliner le haut-parleur vers la gauche ou vers la droite. Voir la page 9-10 pour le réglage et les configurations de la tablica supérieure.

**UWAGA:** Puede inclinar el altavoz a la izquierda o a la derecha. Vea la página 9-10 para el ajuste y las configuraciones de la placa Superior.

### 3. Włóż kabel

Insérer les Câbles

Cables de Inserción

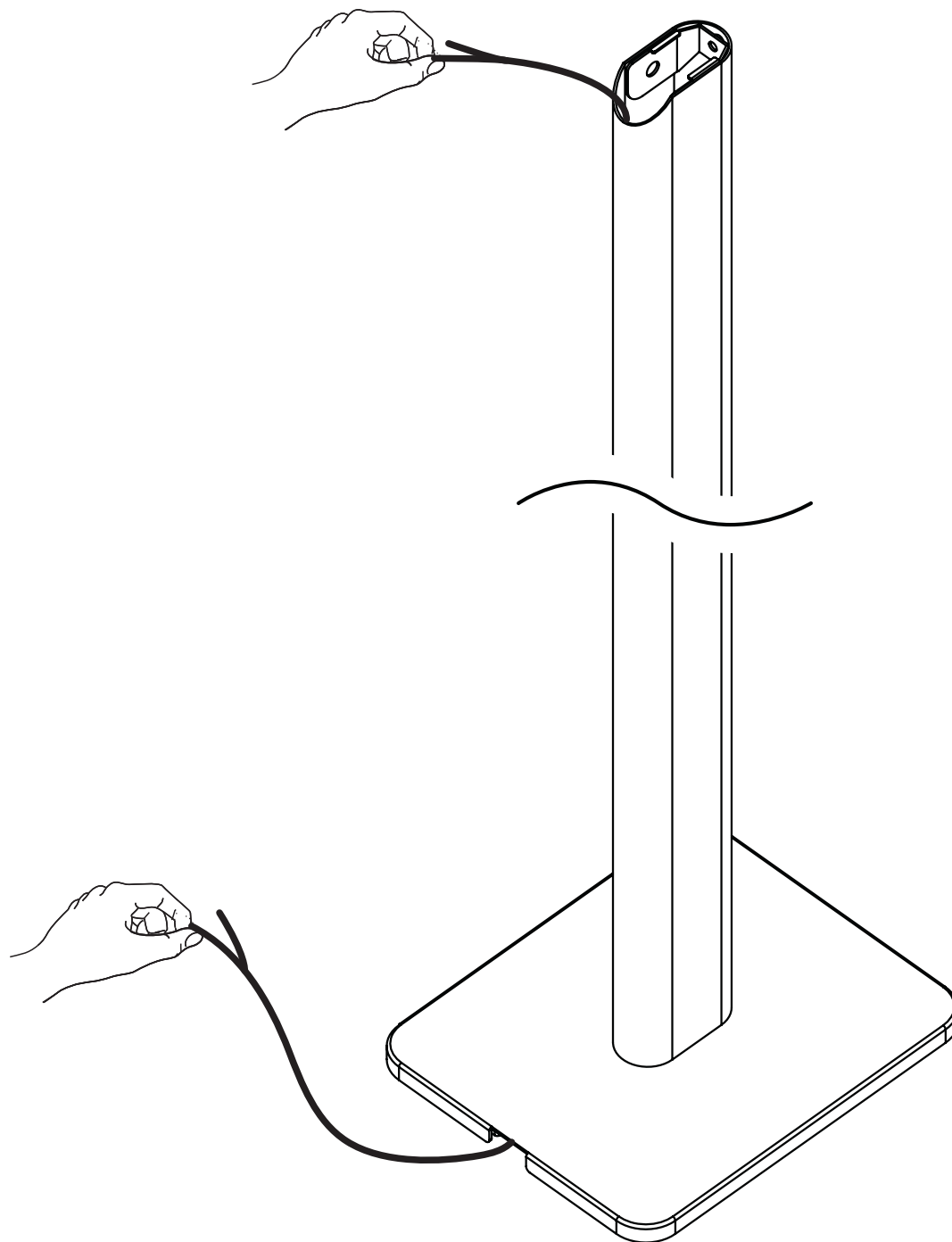

## 4. Zamontuj płytę górną Plaque Supérieure Góra Placa Superior

UWAGA: Procedura jest taka sama, jeśli w kroku 2 nie zamontowałeś głośnika.

UWAGA: La procédure est la même si vous n'avez pas monté un haut-parleur à l'étape 2.

UWAGA: El procedimiento es el mismo si no montó un altavoz en el paso 2.

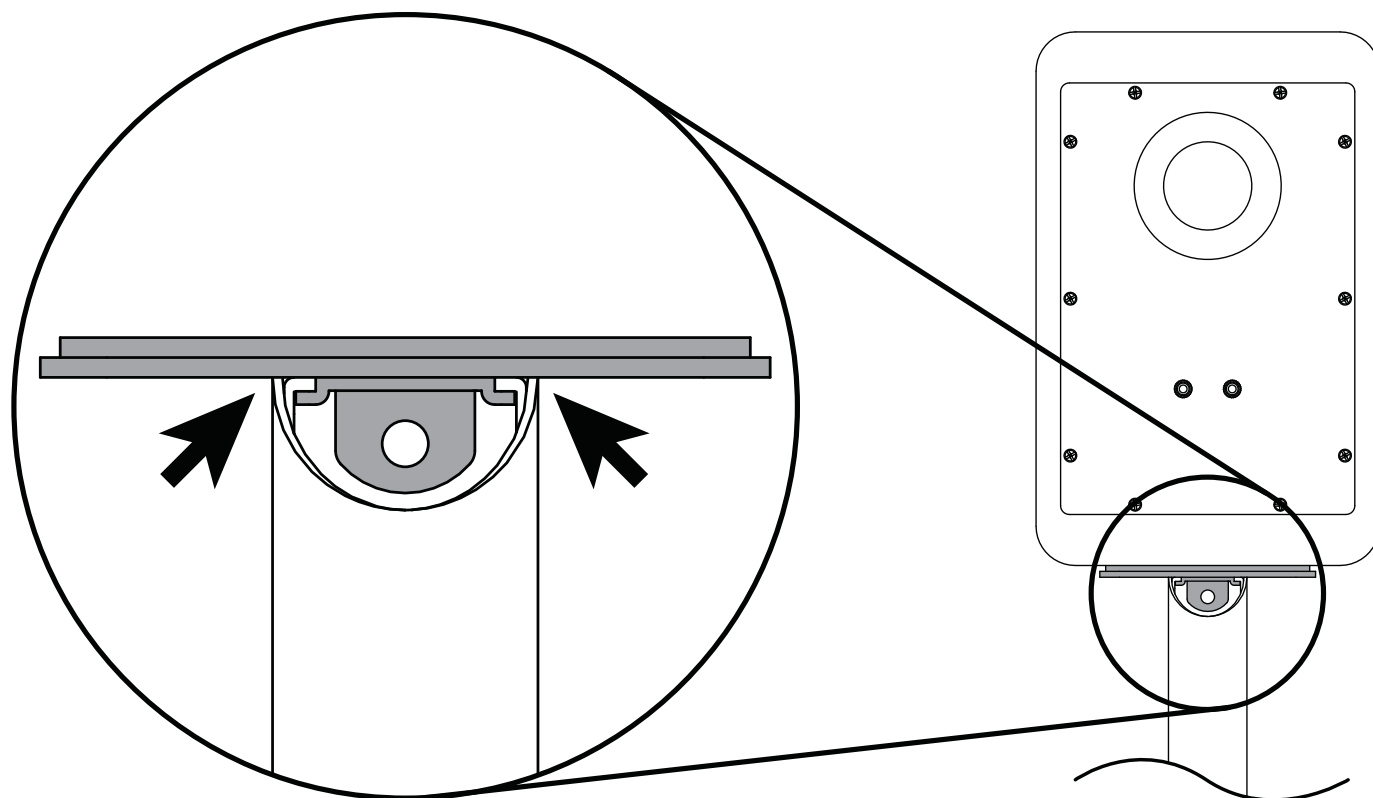
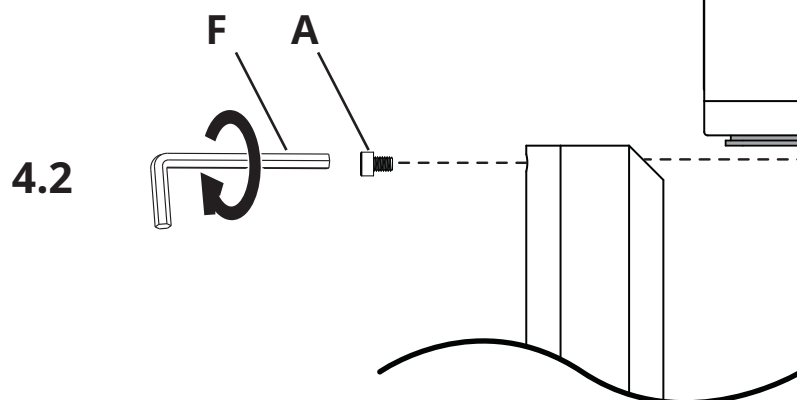
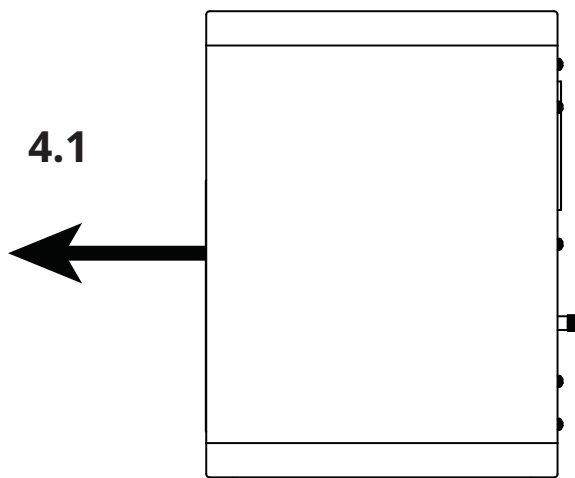

## A. Regulacja kąta płyty górnej (opcjonalnie)

Ajuster l'angle de la Plaque Supérieure (opcjonalnie)

Ajuste del Ángulo de la Placa Superior (opcjonalnie)

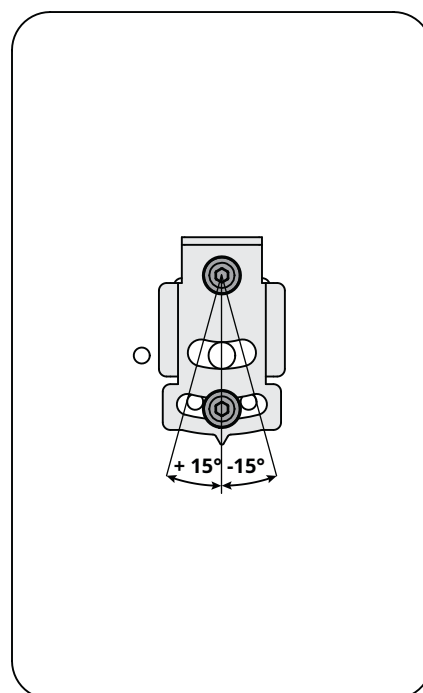
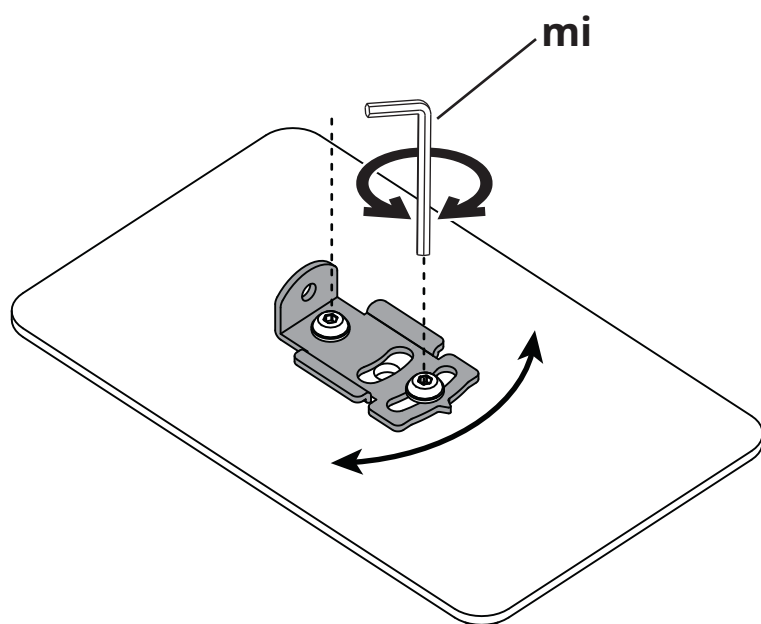

+ 15°

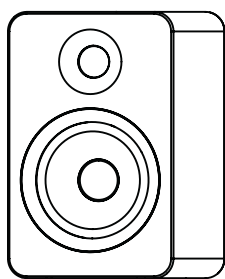

0°

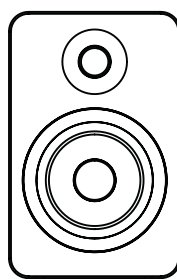

- 15°

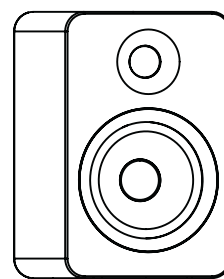

## B. Konfiguracje płyty górnej (opcjonalne) Konfiguracje de la Plaque Supérieure (opcjonalne) Konfiguracje Placa Superior (opcjonalne)

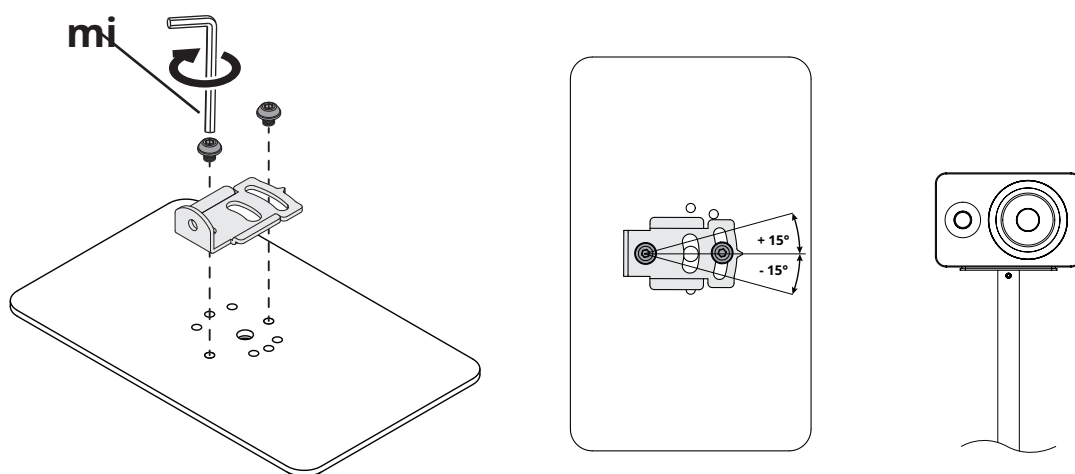
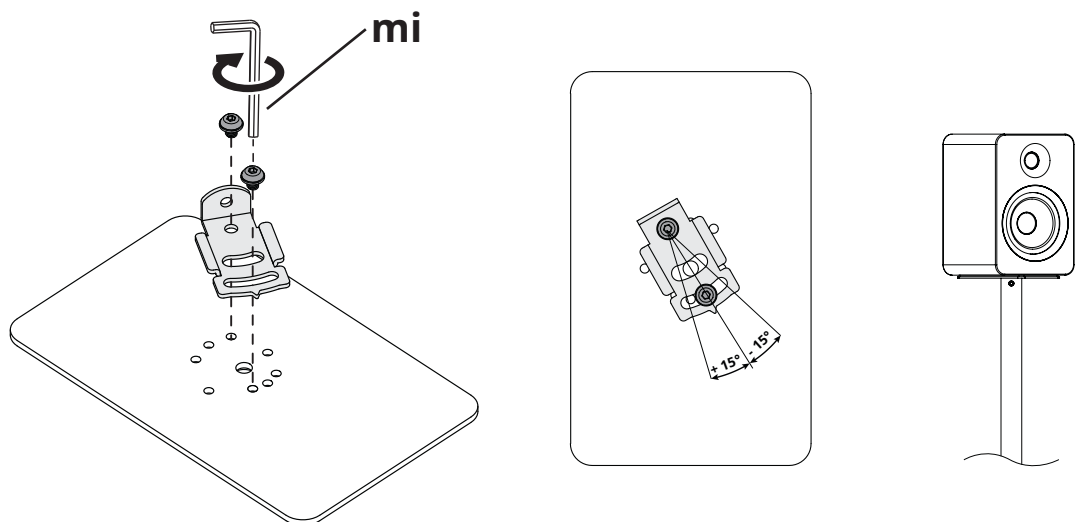
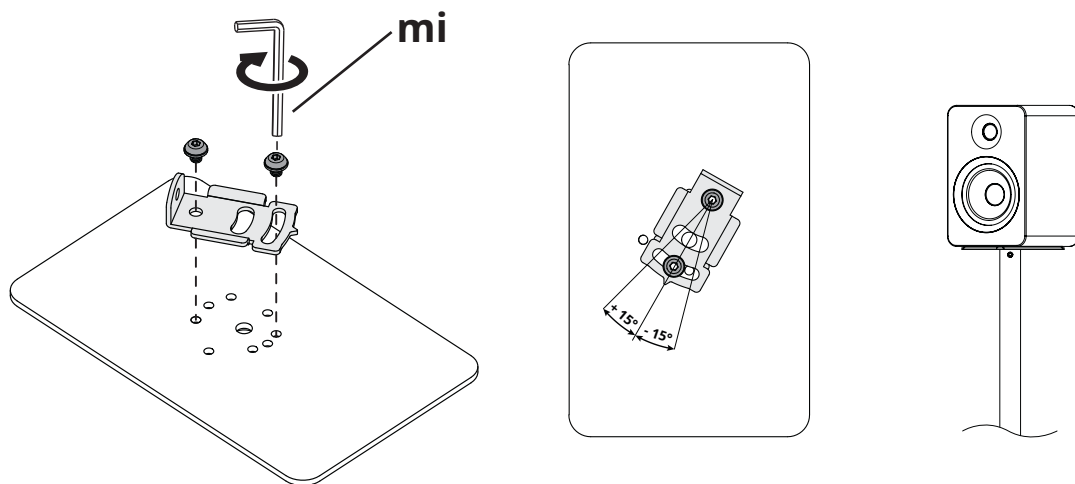

• Sprawdź naszą pełną linię systemów głośników półkowych i biurkowych. Regardez notre sélection des systèmes de haut-parleur d'étagère et de bureau Consultez nuestra línea completa de sistemas de altavoces de estantería y escritorio

• Dostępne w oszałamiającej gamie kolorów Disponible dans un choix renversant de couleurs Disponible en una impresionante urozmaiczone colores

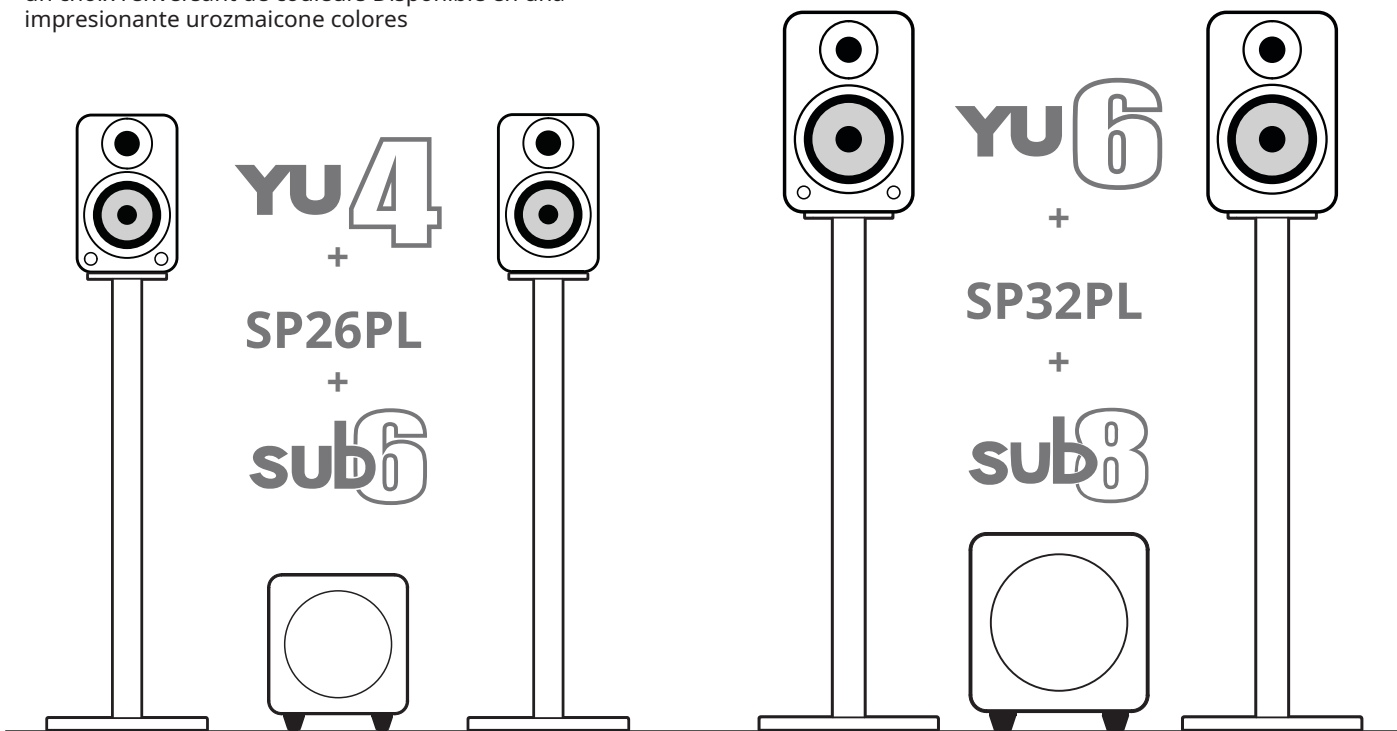

YU2 + S2



SYD

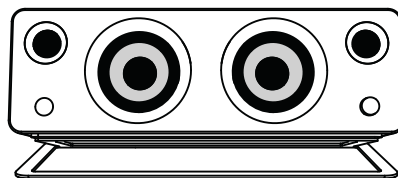

Aby dowiedzieć się więcej o wszystkich naszych produktach audio, odwiedź stronę [www.kantoaudio.com](http://www.kantoaudio.com)

Włać apprendre i au sujet de tous nos produits audio, [odwiedź www.kantoaudio.com](http://www.kantoaudio.com) Para aprender más sobre todos nuestros de audio, [odwiedź www.kantoaudio.com](http://www.kantoaudio.com)

f Kanto Audio

@kantoaudio

kantoaudio

Życie w Kanto

Życie w Kanto

## Ograniczona gwarancja dla pierwotnego nabywcy

Firma Kanto Living Inc. (Kanto) gwarantuje, że wyprodukowany przez nią sprzęt jest wolny od wad materiałowych i wykonawczych przez ograniczony okres gwarancyjny wynoszący 2 lata.

Jeśli sprzęt ulegnie awarii z powodu takich wad i Kanto zostanie o tym powiadomione w ciągu 2 lat od daty wysyłki wraz z dowodem oryginalnej faktury od autoryzowanego sprzedawcy, Kanto, według własnego uznania, dostarczy części zamienne lub wymieni sprzęt, pod warunkiem, że sprzęt nie był poddawany nadużyciom mechanicznym, elektrycznym lub innym modyfikacjom. Wszystkie części zamienne lub urządzenia zamienne objęte są 90-dniową gwarancją od dnia ponownej wysyłki do pierwotnego nabywcy.

Klienci są zobowiązani do uzyskania numeru autoryzacji zwrotu i pokrycia kosztów wysyłki w celu zwrotu produktu do placówki Kanto lub autoryzowanego punktu sprzedaży. Jeśli sprzęt jest objęty powyższymi postanowieniami gwarancji, Kanto wymieni części lub dostarczy urządzenie zastępcze i pokryje koszty wysyłki do klienta. Prosimy o zachowanie oryginalnego opakowania, aby zapobiec uszkodzeniu produktu podczas transportu. Zaleca się również ubezpieczenie przesyłki.

Informacje zawarte w instrukcji zostały starannie sprawdzone i są uważane za dokładne. Firma Kanto nie ponosi jednak odpowiedzialności za jakiegokolwiek nieścisłości, które mogą znajdować się w instrukcji. W żadnym wypadku Kanto nie ponosi odpowiedzialności za szkody bezpośrednie, pośrednie, szczególne, przypadkowe lub wynikowe wynikające z jakiegokolwiek wady, nawet jeśli zostało poinformowane o możliwości wystąpienia takich szkód. Niniejsza gwarancja zastępuje wszelkie inne gwarancje, wyraźne lub dorozumiane, w tym między innymi wszelkie dorozumiane gwarancje przydatności handlowej lub przydatności do określonego celu, które zostają wyraźnie wyłączone.

## Garantie Limitée à l'Acheteur Origin

Kanto Living Inc. (Kanto) gwarantuje zespół produktów do produkcji materiałów do głównych materiałów wiszących przez okres gwarancji ograniczony do 2 ans.

En cas de panne du matériel résultant de tels défauts et si Kanto en est informé avant 2 ans suivant la date d'envoi avec presentation de la facture Originale Délivrée par un revendeur agréé, Kanto s'engage, à sa discrétion, à Fournir des pièces de zamiana lub substytut le matériel, à warunku que le système mécanique ou électrique du matériel en question n'ait été soumis à aucune modification et aucun abus. Toute pièce de remplacement lub tout appareil de substitution sera garanti wisiorek 90 dni na partir de la date d'envoi vers l'acheteur d'origine.

Les clients seront chargés d'obtenir un numéro d'autorisation de renvoi et de payer les frais de retour du produit à un entrepôt de Kanto ou un center agréé. Si le matériel est couvert en vertu de la garantie énoncée précédemment, Kanto s'engage à Fournir des pièces de zastępstwo lub zastępcza le matériel i zakładający les frais d'envoi vers le klient. Veuillez à conserver l'emballage d'origine afin d'éviter tout dommage au cours du transport. Il est également recommandé d'assurer votre colis.

Les renseignements du manuel ont été soigneusement contrôlés et sont considérés comme stricts. Kanto décline toutefois toute responsabilité pour toute erreur contenue dans le manuel. Kanto ne pourra en aucun cas être tenu responsable de tout dommage bezpośredni, pośredni, specjalny, przypadkowy lub consécutif résultant d'un défaut, même si l'éventualité de tels dommages a été prévenu. Cette garantie annule et remplace toute autre garantie expresse ou tacite, incluant bez ograniczeń, toute garantie implicite ou względnie à quelque valeur Commerciale ou aptitude que ce soit, toutes expressément déclinées par la présente.

## Oryginał Garantía Limitada al Comprador

Kanto Living Inc. (Kanto) gwarantuje, że sprzęt będzie dostępny za darmo defektów materiałów i mano de obra por el período de garantía limitada de 2 años.

Si el ekwipunek falla debido a opowieści defektów y se notifica a Kanto dentro de los 2 años a partir de la fecha de envío con un comprobante de la factura Original de un distribuidor autorizado, Kanto proporcionará, a su elección, piezas de repuesto lub reemplazará el ekwipo, siempre y cuando el ekwip no haya sido Sometido abuso o modificaciones mecánicas, eléctricas u otras. Cualquier pieza de repuesto o unidad de reemplazo está garantizada por 90 días a partir del día de reenvío al comprador orgyinał.

Los compradores serán responsables de obtener un número de autorización de devolución y pagar los costos de envío para devolver el producto a una ubicación o depósito autorizado de Kanto. Si el ekwipunek está cubierto por las disposiciones de garantía anteriores, Kanto reemplazará las piezas o proporcionará una unidad de reemplazo y será responsable por los costos de envío al cliente. Guarde el empaque orgyinalny para evitar daños al producto durante el envío. También se recomienda asegurar su envío.

La información en el manual ha sido cuidadosamente revisada y se cree que es precisa. Sin embargo, Kanto nie przyjmuje ninguna responsabilidad por cualquier niedokładność que pueda contener el manual. En ningún caso Kanto será responsable de los daños directos, indirectos, especiales, incidentales lub consecuentes que wyniken de cualquier defekto, incluso si se informa de la posibilidad de dichos daños. Esta garantía sustituye a todas las demás garantías explícitas o implícitas, incluidas, entre otras, cualquier garantía implícita de comerciabilidad o idoneidad para un fin determinado, todas las cuales se rechazan expresamente.