

Gaźnik do pilarki piły PARTNER 350 351 370 MCCULLOCH M3616 TYP WALBRO

Galeria Produktu

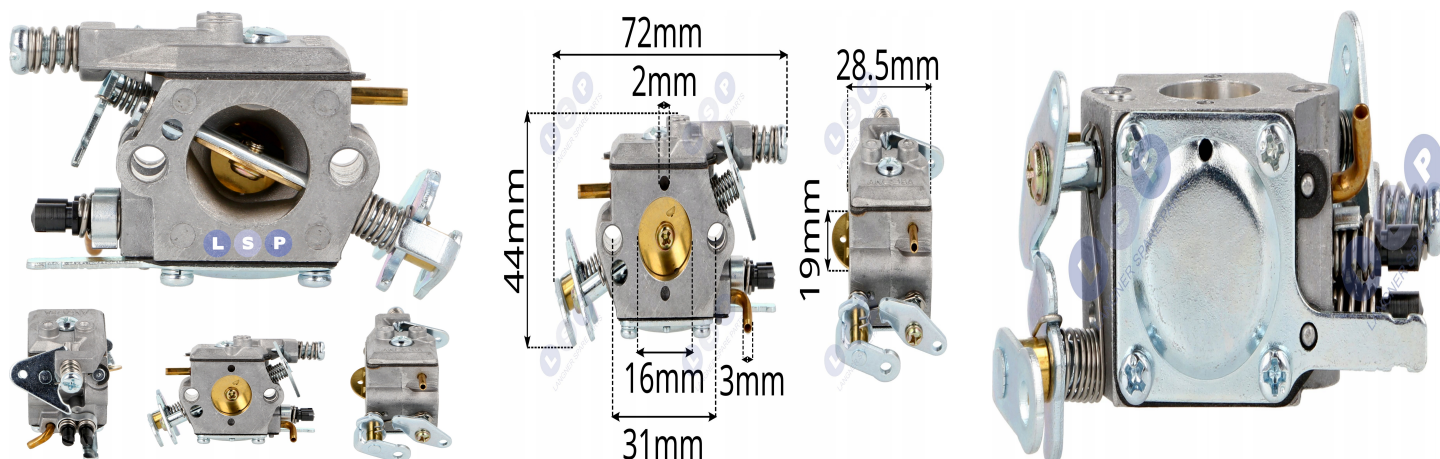

Opis Produktu

→ Przywróć moc i stabilną pracę silnika

Nierówna praca, gaśnięcie pod obciążeniem, trudne odpalanie?

To typowe objawy zużytego gaźnika. Nowy gaźnik LSP 76-005 przywraca prawidłową mieszankę paliwowo-powietrzną, dzięki czemu silnik odpala od razu i pracuje równo nawet pod obciążeniem.

Konstrukcja oparta na typie WALBRO WT-391C zapewnia pełną kompatybilność z oryginalnym układem zasilania i brak konieczności dodatkowej regulacji po montażu.

Solidny korpus z aluminiowego stopu odpornego na temperaturę i drgania gwarantuje długą i stabilną pracę w warunkach warsztatowych.

→ Zastosowanie / Kompatybilność

Przeznaczenie:

Dozowanie mieszanki paliwowo-powietrznej w silnikach spalinowych pilarek.

Wymiana zużytego lub zabrudzonego gaźnika przywraca moc, eliminuje gaśnięcie i dymienie.

LSP_CZESCI

Pasuje do:

PARTNER: 33, 350, 351, 370, 390, 420, 352, 371, 382, 391, 401, 421, 422, Formula 400, Formula 60, P-serie i inne MCCULLOCH: 333, 444, M3414, M3616, M3816, MAC 2214 AV, MAC 320, MAC 325, MAC 340, MAC 4-10 XT, MAC 4-20 XT, Mac Cat 338-442 i inne JONSERED: CS2137, CS2138 Zgodność z:

Oznaczeniami 545 08 18-85 / 5450818-85 / 545081885 / WT-391C (typ WALBRO)

△ Nie pasuje do:

Modeli z innym rozstawem śrub niż 31 mm lub gardzielą o średnicy różnej niż 19/16 mm.

Żywotność produktu:

Wysoka - trwałość zależy od czystości filtra powietrza i paliwa oraz regularnej konserwacji przewodów.

Parametry Techniczne

Parametr	Wartość
Kod producenta	GAŹNIK PARTNER 350 351 370 TYP WALBRO
Marka	LSP
Rodzaj	gaźnik
Rodzaj filtra	paliwa
Pasuje do modelu	545 08 18-85, 5450818-85, 545081885, JONSERED, MCCULLOCH M3616, PARTNER 3
Pasuje do marki	innej
Szerokość	72
Stan	Nowy
Stan opakowania	oryginalne