

JULIETA

Kuchenka mikrofalowa z grillem 20 l

10040730 10040731 10040732



COOKINGCO
OOKINGCOO
KINGCOOKIN
INGCOOKINC
COOKINGCO
OOKINGCOO
KINGCOOKIN
INGCOOKINC

KLARSTEIN

www.klarstein.com

Szanowny Kliencie,

Gratulujemy zakupu niniejszego produktu. Należy uważnie przeczytać niniejszą instrukcję i przestrzegać podanych w niej zasad, aby uniknąć uszkodzenia produktu. Gwarancja nie obejmuje uszkodzeń powstałych na skutek nieprzestrzegania zasad zawartych w niniejszej instrukcji obsługi. Zeskanuj kod QR, aby uzyskać dostęp do najnowszej instrukcji i innych informacji o produkcie.



SPIS TREŚCI

Dane techniczne	4
Instrukcje dot. bezpieczeństwa	5
Naczynia	7
Poradnik gotowania	9
Opis	10
Rozmrażanie/Menu/Zegar	12
Rozwiązywanie problemów	16
Utylizacja urządzenia	17
Producent i importer	17

DANE TECHNICZNE

Kod produktu	10040730, 10040731, 10040732
Zasilanie	230-240 V ~ 50 Hz
Pojemność	20 l
Moc mikrofal	700 W

INSTRUKCJE DOT. BEZPIECZEŃSTWA

Zmniejszenie ryzyka pożaru wewnątrz urządzenia:

- Nie przegrzewać jedzenia.
- Przed włożeniem do piekarnika papierowej lub plastikowej torebki należy usunąć z niego metalowy klips.
- Nie podgrzewać tłuszczu ani oleju do smażenia, ponieważ nie można kontrolować temperatury oleju.
- Po użyciu należy przetrzeć pokrywę magnetronu zwilżoną ściereczką, a następnie suchą ściereczką, aby usunąć z niego wszelkie plamy i tłuszcz.
- Nagromadzony tłuszcz może się przegrzać i zacząć dymić lub się zapalić.
- Jeśli materiały wewnątrz urządzenia dymią lub zapalą się, należy pozostawić drzwi urządzenia zamknięte, wyłączyć je i odłączyć od prądu.
- Podgrzewając jedzenie w plastikowych lub papierowych pojemnikach należy zwracać uwagę na urządzenie ze względu na możliwość ich zapłonu.

Zmniejszenie ryzyka wybuchu i wykipienia:

- Nie wolno podgrzewać płynów lub jedzenia w formie płynnej w zamkniętym pojemniku, ponieważ mogą one wybuchnąć.
- Do gotowania płynów należy używać pojemników z szerokim otworem. Po zagotowaniu nie należy natychmiast usuwać płynu. Przed jego wyjęciem należy odczekać kilka chwil, aby uniknąć ewentualnego ryzyka opóźnionego wykipienia.
- Ziemniaki, kiełbasę i kasztany należy przed gotowaniem obrać lub naciąć. W urządzeniu nie wolno podgrzewać jajek w skorupkach ani jajek ugotowanych na twardo, ponieważ mogą one wybuchnąć, nawet w momencie po zakończeniu podgrzewania.
- Przed konsumpcją zawartości butelek i słoiczków z jedzeniem dla dzieci należy ją zamieszać lub wstrząsnąć pojemnikiem i sprawdzić temperaturę, aby uniknąć oparzeń.
- Uszkodzony kabel zasilający musi zostać wymieniony przez producenta, autoryzowane centrum serwisowe lub odpowiednio wykwalifikowaną osobę.
- Po gotowaniu pojemnik jest bardzo gorący. Przy wyjmowaniu jedzenia z urządzenia należy nosić rękawice kuchenne oraz kierować ewentualną parę z dala od twarzy i rąk, aby uniknąć oparzeń.
- Należy powoli podnosić pokrywki z naczyń, a także ostrożnie otwierać plastikowe woreczki, woreczki z popcornem oraz woreczki do gotowania w kuchence, kierując otwór z dala od twarzy.

Jak uniknąć uszkodzenia talerza obrotowego:

- Przed jego czyszczeniem należy odczekać, aż ostygnie.
- Nie należy umieszczać gorącego jedzenia ani gorących przyborów na zimnym talerzu obrotowym.
- Nie należy umieszczać zamrożonego jedzenia ani zmrożonych przyborów na gorącym talerzu obrotowym.

Instrukcje ogólne

- Należy upewnić się, że podczas gotowania przybory kuchenne nie dotykają ścian urządzenia.
- Należy korzystać wyłącznie z naczyń nadających się do stosowania w kuchenkach mikrofalowych.
- Nie wolno w kuchence przechowywać jedzenia ani innych artykułów.
- Nie wolno uruchamiać pustego urządzenia (bez płynu lub jedzenia), ponieważ może ono ulec uszkodzeniu.
- Gdy urządzenie pracuje, dzieci powinny korzystać z kuchenki wyłącznie pod nadzorem osoby dorosłej, ze względu na występującą temperaturę.
- Należy używać wyłącznie akcesoriów zalecanych przez producenta.
- Nie wolno używać urządzenia na wolnym powietrzu.
- Jeśli drzwi lub uszczelka są uszkodzone, nie wolno obsługiwać urządzenia do momentu naprawy przez odpowiednio wykwalifikowaną osobę.
- Nie wolno samodzielnie naprawiać urządzenia. Naprawy mogą być wykonywane wyłącznie przez odpowiednio wykwalifikowanych specjalistów.
- Jeśli z urządzenia wydobywa się dym, należy je wyłączyć lub odłączyć od prądu, a trzymać drzwi zamknięte, aby zapobiec zapłonowi.
- Podgrzewanie napojów może spowodować ich nagłe wykipienie. Z tego względu należy zachować ostrożność podczas obchodzenia się z pojemnikiem.
- Do czyszczenia szyby drzwi nie wolno używać agresywnych środków czyszczących ani ostrych metalowych skrobaków, ponieważ mogą one porysować ich powierzchnię, co z kolei może przyczynić się do pęknięcia szkła.
- Nie podłączać urządzenia do prądu za pomocą zewnętrznego wyłącznika czasowego lub zdalnie sterowanego gniazdka.
- Urządzenie nie jest przeznaczone do użytku komercyjnego. Jest ono przeznaczone do użytku w domach i podobnych środowiskach pracy.
- Urządzenie jest przeznaczone do podgrzewania jedzenia i napojów.
Suszenie jedzenia lub ubrań oraz podgrzewanie wkładek ogrzewających, pantofli, gąbek, wilgotnych ścierek i podobnych przedmiotów może przyczynić się do wystąpienia urazu, zapłonu lub pożaru.
- Dzieci w wieku od 8 lat i osoby o ograniczonej zdolności fizycznej, umysłowej oraz postrzeżeniowej mogą korzystać z tego urządzenia wyłącznie pod nadzorem osoby dorosłej albo po otrzymaniu instrukcji dot. jego bezpiecznej obsługi i związanych z nią zagrożeń.
- Nie używać gorącej pary do czyszczenia urządzenia.
- Podczas użytkowania urządzenia nie należy dotykać żadnych jego części, drzwi ani grzałek, ponieważ nagrzewają się one do bardzo wysokiej temperatury.
- Przy pierwszym użyciu urządzenia z funkcją grilla może być wyczuwalny dym i nieprzyjemny zapach. Jest to normalne zjawisko, ponieważ urządzenie jest wykonane z blachy stalowej pokrytej olejem smarowym. W nowym urządzeniu będą powstawały dym i zapachy ze spalania tego oleju. Zjawisko to znika po pewnym okresie użytkowania.

NACZYNIA

Naczynia kuchenne odpowiednie do mikrofalówki

Naczynia kuchenne	Wskazówka
Tacka do grilla	Postępuj zgodnie z instrukcjami producenta. Dno tacki do grilla musi znajdować się co najmniej 5 mm nad talerzem obrotowym. Niewłaściwe użytkowanie może spowodować pęknięcie talerza obrotowego.
Talerze	Postępuj zgodnie z instrukcjami producenta i używaj wyłącznie naczyń nadających się do gotowania w mikrofalówce. Nie wkładaj pękniętych lub potłuczonych naczyń do urządzenia.
Słoiki szklane	Zawsze zdejmuj pokrywę. Podgrzewaj je tylko do momentu lekkiego podgrzania zawartego w nich jedzenia. Większość szklanych słoików nie jest odporna na wysoką temperaturę i może się pęknąć.
Naczynia szklane	Używaj wyłącznie szkła żaroodpornego. Upewnij się, że naczynia nie mają metalowej ramy. Nie wkładaj uszkodzonych naczyń szklanych do mikrofalówki.
Torebki do pieczenia	Postępuj zgodnie z instrukcjami producenta. Nie zamykaj torebki do pieczenia za pomocą metalowej klamry. Pozostaw torebkę do pieczenia lekko uchyloną, aby umożliwić odprowadzanie pary.
Papierowe talerze i kubki	Używaj ich tylko do krótkiego podgrzewania. W tym czasie nie pozostawiaj kuchenki mikrofalowej bez nadzoru.
Serwetki papierowe	Używaj ich do przykrywania podgrzewanych potraw i wchłaniania tłuszczu. Ustawiaj tylko krótkich czasów podgrzewania i nigdy nie pozostawiaj mikrofalówki bez nadzoru w tym czasie.
Papier do pieczenia	Używaj go do ochrony przed rozpryskującymi się płynami lub jako pokrywki podczas gotowania na parze.

Naczynia kuchenne	Wskazówka
Naczynia plastikowe	Używaj wyłącznie plastikowych naczyń, które nadają się do gotowania w kuchence mikrofalowej i postępuj zgodnie z instrukcjami producenta. Symbol „Kuchenka mikrofalowa” powinien znajdować się na naczyniu. Niektóre plastikowe pojemniki mięknią po podgrzaniu znajdującego się w nich jedzenia. Torebki do pieczenia i szczelnie zamknięte torebki plastikowe należy przeciąć, przebić lub odpowietrzyć zgodnie ze wskazówkami na opakowaniu, aby umożliwić odprowadzanie gorącej pary.
Folia spożywcza	Używać wyłącznie folii nadającej się do mikrofalówek. Przykryj nią jedzenie podczas podgrzewania, aby zatrzymać w nim wilgoć. Upewnij się, że folia nie dotyka jedzenia.
Termometr	Używaj wyłącznie termometru, który nadaje się do stosowania w kuchenkach mikrofalowych.
Papier woskowany	Przykryj jedzenie, aby chronić je przed zachlapaniem i utrzymać wilgoć.

Naczynia kuchenne, które nie nadają się do mikrofalówki

Naczynia kuchenne	Wskazówka
Folia aluminiowa	Może spowodować wylądowania łukowe i iskrzenie. Umieść jedzenie w pojemniku nadającym się do podgrzewania w mikrofalówce.
Pojemnik z metalowymi uchwytami	Może spowodować wylądowania łukowe i iskrzenie. Umieść jedzenie w pojemniku nadającym się do podgrzewania w mikrofalówce.
Metalowe lub zdobione metalem naczynia	Metal blokuje promieniowanie mikrofalowe, co może powodować iskrzenie.
Metalowe części zamykania	Może to spowodować iskrzenie i pożar w kuchence mikrofalowej.
Torebki papierowe	Mogą spowodować pożar w kuchence mikrofalowej.
Pojemniki styropianowe	Styropian może stopić się lub zanieczyścić jedzenie, gdy zostanie wystawiony na działanie wysokich temperatur.
Drewno	Drewno wysycha w kuchence mikrofalowej i może pękać.

PORADNIK GOTOWANIA

Następujące czynniki mogą mieć wpływ na wyniki gotowania:

Rozmieszczanie

Większe kawałki umieścić na brzegu talerza, mniejsze w środku, a całość równomiernie rozłożyć. Nie nakładać na siebie kawałków, jeśli to możliwe.

Czas gotowania

Zacznij od ustawienia krótszego czasu, następnie po jego upłyńnięciu oceń efekt i ewentualnie przedłuż czas. Żywność mocno przegotowana może zacząć się dymić lub zapalić.

Równomierne gotowanie

Potrawy takie jak kurczak, hamburger czy stek raz odwrócić podczas gotowania. W zależności od rodzaju potrawy, można ewentualnie zamieszać je od zewnątrz do środka naczynia, raz lub dwa razy podczas gotowania.

Zostawianie w kuchence

Po zakończeniu gotowania zostaw jedzenie w mikrofalówce na pewien czas, aby cykl gotowania został zakończony i by jedzenie schładzało się stopniowo.

Czy jedzenie jest gotowe?

W ocenie tego, czy jedzenie jest już gotowe pomaga obserwacja koloru i twardości. Należy tu wziąć pod uwagę: – Czy para wydobywa się z wszystkich części jedzenia?

- Czy stawem drobiu można łatwo poruszyć?
- Czy wieprzowina lub drób nie mają śladów krwi?
- Czy ryba jest matowa i można ją łatwo przekroić widelcem?

Folia plastikowa odpowiednia do kuchenki mikrofalowej

Podczas gotowania potraw o dużej zawartości tłuszczu folia plastikowa nie może dotykać jedzenia. Może to spowodować jej stopienie.

Naczynia plastikowe odpowiednia do kuchenki mikrofalowej

Niektóre plastikowe naczynia, które są odpowiednie do kuchenki mikrofalowej, mogą nie nadawać się do gotowania jedzenia o dużej zawartości tłuszczu i cukru. Ponadto, nie wolno przekraczać czasu wstępnego podgrzewania podanego w instrukcji obsługi naczynia.

OPIS

Urządzenie

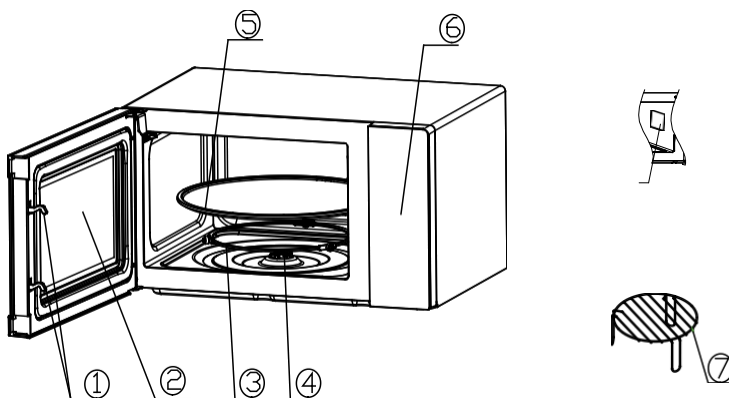

- 1 Blokada drzwi:** Aby mikrofalówka działała poprawnie, jej drzwi muszą być prawidłowo zamknięte.
- 2 Okienko:** Pozwala użytkownikowi sprawdzić stan przygotowywanego jedzenia.
- 3 Oś talerza obrotowego:** Szklany talerz obrotowy jest osadzony na osi; umieszczony pod nią silnik napędza obrót talerza.
- 4 Pierścień talerza obrotowego:** Szklany talerz obrotowy jest osadzony na kółkach. Stanowią one podpory talerza i utrzymują go w równowadze.
- 5 Talerz obrotowy:** Ruch talerza obrotowego pozwala na równomierne podgrzewanie jedzenia.

- Najpierw załóż pierścień obrotowy.
- Następnie zamocuj talerz obrotowy na osi obrotowej i sprawdź, czy jest dobrze zamocowany.

- 6 Panel sterowania:** Szczegółowe informacje znajdują się poniżej (panel sterowania może ulec zmianie bez uprzedniego powiadomienia).
- 7 Ruszt do grillowania:** Służy do umieszczania pieczonych potraw.
- 8 Obudowa:** Służy do ochrony wewnętrznych części i elektrycznych części całego urządzenia.
- 9 Pokrywa magnetronu:** Znajduje się wewnątrz mikrofalówki, przy ścianie z panelem sterowania.

Panel sterowania

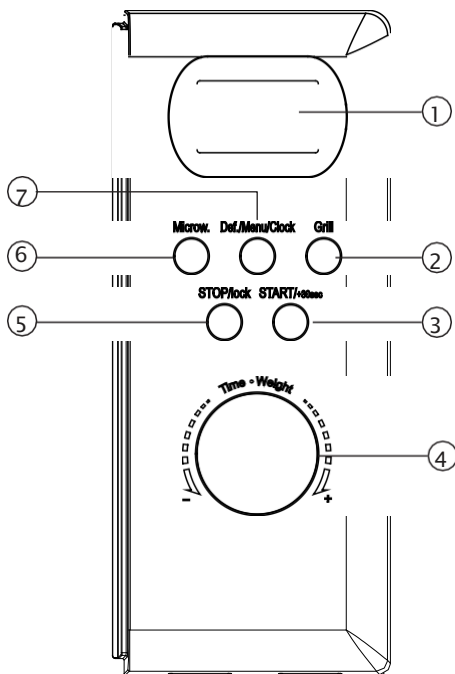

- 1 Wyświetlacz
- 2 Przycisk grilla
- 3 Przycisk Start/+30 sekund
- 4 Pokrętko czasu/wagi
- 5 Przycisk Stop/Blokada
- 6 Przycisk trybu mikrofalowego
- 7 Rozmrażanie/Menu/Zegar

Przed gotowaniem

Po włączeniu zasilania wyświetlacz LED zaświeci się, a następnie urządzenie przejdzie w tryb czuwania i wyświetli „1:00”.

Funkcje kuchenki mikrofalowej

Dostępnych jest pięć poziomów mocy: 100P, 80P, 50P, 30P a 10P. Naciśnij i przytrzymaj „Microw.” aby wybrać żądaną moc mikrofalówki. Obróć pokrętkę, aby wybrać czas gotowania w zakresie od 0:10 do 60:00. Po wybraniu czasu gotowania naciśnij przycisk „START/+30s”, aby uruchomić odliczanie czasu. Po zakończeniu gotowania usłyszysz sygnał dźwiękowy.

HIGH	100% mocy	(Odpowiednia do szybkiego i dokładnego gotowania.)
M.High	80% mocy	(Odpowiednia do średnio szybkiego ogrzewania.)
Med	50% mocy	(Odpowiednia do gotowania na parze.)
M.Low	30% mocy	(Odpowiednia do rozmrażania jedzenia.)
LOW	10% mocy	(Odpowiednia do podgrzewania jedzenia.)

Uwaga:

- Maksymalny czas, jaki można ustawić, to 60 minut.
- Nigdy nie używać ruszta do grillowania podczas gotowania w mikrofalówce.
- Nigdy nie wolno uruchamiać pustej mikrofalówki.
- Po ustawieniu maksymalnej mocy mikrofalówka automatycznie zmniejsza moc po pewnym czasie gotowania, aby przedłużyć okres eksploatacji.
- Jeśli chcesz obrócić potrawę w trakcie gotowania, naciśnij przycisk START/+30s jeden raz, aby kontynuować zaprogramowaną procedurę.
- Jeśli zamierzasz wyjąć jedzenie z mikrofalówki przed upływem ustawionego czasu, naciśnij przycisk STOP/LOCK, aby anulować zaprogramowaną procedurę.

ROZMRAŻANIE/MENU/ZEGAR

Rozmrażanie

Dostępne są dwa tryby rozmrażania, dEF1 i dEF2. dEF1 jest odpowiedni do rozmrażania wagowego; dEF2 jest odpowiedni do rozmrażania czasowego. Naciśnij ten przycisk, aby wybrać rozmrażanie wagowe lub czasowe. Na wyświetlaczu pojawi się komunikat „dEF1” lub „dEF2”.

Obróć pokrętkę, aby wybrać wagę jedzenia lub czas rozmrażania. Zakres masy dEF1 wynosi od 100 g do 1500 g, a wybierany zakres czasu dEF2 wynosi od 0:10 do 60:00.

Dopuszczalna waga produktów do rozmrażania w trybie dEF1 sięga od 100 g do 1500 g.

Wybierany zakres czasu rozmrażania w trybie dEF2 waha się w zakresie od 0:10 do 60:00. Po wybraniu czasu gotowania naciśnij przycisk „START/+30s”, aby uruchomić odliczanie czasu.

Sygnał dźwiękowy informuje o zakończeniu procesu rozmrażania. W trybie rozmrażania wagowego dEF1 podczas rozmrażania emitowany jest sygnał dźwiękowy zachęcający do obrócenia jedzenia.

Poniżej znajdują się porady dot. czasu rozmrażania produktów spożywczych:

dEF1 Dopuszczalna waga produktów wynosi od 100 g do 1500 g. dEF2 Zakres czasu wynosi od 0:10 do 60:00.

- Konieczne jest obracanie jedzenia podczas rozmrażania, aby uzyskać równomierny efekt.
- Rozmrażanie trwa zwykle dłużej niż gotowanie.
- Jeśli żywność można pokroić nożem, proces rozmrażania można uznać za zakończony.
- Mikrofałe przenikają do głębokości ok. 4 cm w większości produktów spożywczych.
- Rozmrożone jedzenie należy jak najszybciej zjeść. Nie zaleca się jego przechowywania w lodówce i ponownego zamrażania.

Menu

Dostępnych jest osiem automatycznych programów: ziemniaki, makaron, pizza, popcorn, warzywa, napoje, mięso i ryby. Naciśnij ten przycisk, aby wybrać żądany program automatyczny i obróć pokrętkę, aby wybrać wagę produktów. Następnie naciśnij przycisk START/+30s, aby uruchomić podgrzewanie. Sygnał dźwiękowy informuje o zakończeniu programu.

A.1	Ziemniaki	Dostępne opcje wagi to 250 g, 500 g i 750 g.
A.2	Makaron	Dostępne opcje wagi to 50 g, 100 g i 150 g.
A.3	Pizza	Dostępne opcje wagi to 200 g i 400 g.
A.4	Popcorn	Dostępna waga to 100 g.
A.5	Warzywa	Dostępne opcje wagi to 200 g, 400 g i 600 g.
A.6	Napoje	Dostępne ilości to 1, 2 lub 3 słoiki, każdy o pojemności ok. 250 ml.
A.7	Mięso	Dostępne opcje wagi to 200 g, 400 g i 600 g.
A.8	Ryby	Dostępne opcje wagi to 200 g, 400 g i 600 g.

- Temperatura potrawy przed gotowaniem powinna wynosić 20-25°C. Potrawy o wyższej lub niższej temperaturze wymagają dłuższego lub krótszego czasu gotowania.
- Temperatura, waga i kształt potrawy w dużej mierze wpływają na efekt gotowania. W przypadku wykrycia odchylenia od czynnika wymienionego w powyższym menu, można dostosować czas gotowania, aby uzyskać najlepszy rezultat.

Zegar (doba)

W trybie czuwania przytrzymaj przycisk „DEFROST/MENU/CLOCK” przez ponad 3 sekundy, aby przejść do trybu ustawień zegara. Jednocześnie na wyświetlaczu będzie migać godzina. Zegar można ustawić za pomocą pokręćła. Po ustawieniu zegara naciśnij przycisk START/+30s, aby przejść w tryb ustawiania minut. Zegar można ustawić za pomocą pokręćła. Po ustawieniu zegara naciśnij przycisk START/+30s, aby wyjść z trybu ustawień zegara.

Funkcja grilla

Dostępne są trzy programy grilla: G, C-1 i C-2 - grill, połączenie 1 (grill + gotowania mikrofalowe) oraz połączenie 2 (grill i gotowania mikrofalowe). Naciśnij i przytrzymaj przycisk GRILL, wybierz żądany program, następnie na ekranie pojawi się odpowiednio „G”, „C-1” lub „C-2”. Obróć pokręćło, aby wybrać czas gotowania w zakresie od 0:10 do 60:00. Po wybraniu czasu gotowania naciśnij przycisk „START/+30s”, aby uruchomić odliczanie czasu. Sygnał dźwiękowy informuje o zakończeniu programu.

G	Grill. Grzałka będzie włączona podczas użytkowania mikrofalówki. Jest on odpowiedni do przygotowania rolowanych plastrów mięsa lub wieprzowiny, kiełbasy, skrzydełek kurczaka, ponieważ w tym programie można uzyskać brązową skórkę.
C-1	Połączenie grilla i kuchenki mikrofalowej. 30% mikrofałe i 70% grill.
C-2	Połączenie grilla i kuchenki mikrofalowej. 55% mikrofałe i 45% grill.



UWAGA Ryzyko poparzenia!

W trybie grilla wszystkie części mikrofalówki, a także ruszt do grilla i blachy do pieczenia, mogą być bardzo gorące. Podczas wyjmowania jakichkolwiek przedmiotów z mikrofalówki należy zachować ostrożność. Należy także nosić odpowiednie rękawice kuchenne, aby zapobiec poparzeniom.

STOP

W trakcie ustawiania parametrów gotowania można nacisnąć przycisk STOP, aby anulować ustawienia i powrócić do trybu czuwania. W trakcie gotowania można wstrzymać proces gotowania, naciskając przycisk STOP. W trybie czuwania można anulować funkcję i powrócić do trybu czuwania, naciskając ponownie przycisk STOP.

START/+30s

Po ustawieniu czasu gotowania lub wagi potrawy naciśnij przycisk START/+30s, aby natychmiast uruchomić podgrzewanie. W trakcie gotowania można nacisnąć przycisk START/+30s, aby wydłużyć czas. Jedno naciśnięcie wydłuża czas o 30 sekund, ale w trybie programów i rozmrażania wagowego nie można ustawić czasu.

Gdy urządzenie jest wstrzymane można nacisnąć przycisk START/+30s, aby kontynuować tryb mikrofalowy przed trybem gotowania.

Express

W trybie czuwania naciśnij przycisk START/+30s po włożeniu jedzenia i zamknięciu drzwi, aby szybko uruchomić mikrofalówkę. Domyślny czas to 30 sekund. W trakcie podgrzewania naciśnij przycisk START/+30s, aby wydłużyć czas o kolejne 30 sekund. Sygnał dźwiękowy informuje o zakończeniu programu.

Blokada

Skorzystaj z tej funkcji, aby zablokować panel sterowania podczas czyszczenia lub uniemożliwić dzieciom korzystanie z urządzenia bez nadzoru osoby odpowiedzialnej. W tym trybie wszystkie przyciski są nieaktywne.

1. Zablokowanie panelu sterowania: Przytrzymaj przycisk STOP ok. przez ok. 3 sekundy.
2. Odblokowanie panelu sterowania: Przytrzymaj przycisk STOP ok. przez ok. 3 sekundy.

ROZWIĄZYWANIE PROBLEMÓW

Problem	Możliwa przyczyna	Rozwiązanie
Nie można uruchomić urządzenia.	Wtyczka nie jest prawidłowo podłączona do gniazdka.	Wyciągnij wtyczkę z gniazdka. Odczekaj 10 sekund i ponownie podłącz urządzenie.
	Przepalony bezpiecznik lub wyłączony wyłącznik instalacyjny.	Skontaktuj się z działem obsługi klienta, aby wymienić bezpiecznik lub zresetować wyłącznik automatyczny.
	Gniazdko nie działa.	Sprawdź, czy inne urządzenia działają po podłączeniu do tego samego gniazdka elektrycznego.
Urządzenie nie podgrzewa włożonego jedzenia.	Drzwi kuchenki mikrofalowej nie są prawidłowo zamknięte.	Zamknij drzwi.
Urządzenie przegrzewa się lub magnetron został uszkodzony.	Urządzenie zostało uruchomione bez jedzenia w środku.	Nigdy nie uruchamiaj pustego urządzenia, ponieważ może to spowodować jego uszkodzenie.

UTYLIZACJA URZĄDZENIA



Jeśli w Twoim kraju obowiązują przepisy dot. utylizacji sprzętu elektrycznego i elektronicznego, ten symbol na urządzeniu lub jego opakowaniu oznacza, że nie wolno go wyrzucać wraz z domowymi odpadami komunalnymi. Produkt należy oddać do utylizacji w wyznaczonym punkcie zbiórki, recyklingu i utylizacji sprzętu elektrycznego i elektronicznego. Utylizacją zgodną z przepisami chronisz środowisko i zdrowie swoich bliskich przed negatywnymi konsekwencjami. W celu uzyskania dodatkowych informacji dot. recyklingu i utylizacji tego urządzenia, skontaktuj się z lokalnymi władzami lub firmą zajmującą się utylizacją odpadów domowych.

PRODUCENT

Chal-Tec GmbH, Wallstraße 16, 10179 Berlin, Niemcy.



KLARSTEIN