

Uszczelka kadłuba cylindrów przednia krążelit 0,8mm C-330 Oryginał Ursus_54279

Uszczelka kadłuba cylindrów przednia krążelit 0,8mm C-330 Oryginał Ursus

Uszczelka kadłuba cylindrów przednia krążelit 0,8mm C-330 Oryginał Ursus to najwyższej klasy element uszczelniający, sygnowany znakiem jakości producenta ciągnika. Wykonana ze specjalistycznego materiału typu krążelit, zapewnia perfekcyjną hermetyczność połączenia między blokiem silnika a pokrywą przednią (rozrzędu). Jako produkt oryginalny, spełnia rygorystyczne wymogi fabryczne, gwarantując długowieczność i niezawodność, jakiej oczekuje się od maszyn opuszczających linię produkcyjną.

Uszczelnienie silnika C-330 - Specyfikacja techniczna:

- **Materiał:** płyta uszczelkarska krążelit
- **Grubość:** 0,8mm
- **Lokalizacja montażu:** czoło bloku silnika (strona rozrzędu)
- **Odporność termiczna:** wysoka
- **Odporność chemiczna:** oleje silnikowe, smary
- **Producent:** Oryginał Ursus
- **Dedykowany do:** ciągników marki Ursus

Części oryginalne Ursus - Numery porównawcze / katalogowe:

- 50000302U
- 50000302
- 50.00.030.2

Silnik S-312 - Zastosowanie:

- Ciągniki rolnicze Ursus C-330
- Ciągniki rolnicze Ursus C-330M
- Silniki wysokoprzężne typu S-312
- Uszczelnienie pokrywy rozrzędu względem bloku
- Remonty główne silnika

Oryginał Ursus - Dodatkowe informacje:

- Gwarancja spełnienia najwyższych standardów jakościowych i technicznych
- Produkt poddany rozległym kontrolom i kompleksowym testom fabrycznym
- Idealne odwzorowanie kształtu zapobiegające wyciekom oleju
- Zwiększona trwałość materiału w porównaniu do tańszych zamienników
- Doskonały stosunek ceny do jakości i ekonomiczności eksploatacji

Uszczelka rozrzędu C-330 - FAQ

- **Dlaczego warto wybrać oryginał Ursus?** Części oryginalne przechodzą restrykcyjne testy jakościowe, co zapewnia ich dłuższą żywotność i idealne spasowanie z elementami silnika.
- **Jaka jest grubość uszczelki?** Uszczelka posiada fabryczną grubość 0,8mm, co jest kluczowe dla zachowania odpowiednich dystansów w rozrządzie.
- **Czy uszczelka pasuje do C-330M?** Tak, blok silnika w modelu C-330M jest konstrukcyjnie zbliżony, więc uszczelka jest w pełni kompatybilna.
- **Z czego wykonana jest uszczelka?** Zastosowano materiał typu krążelit (płyta włóknisto-elastomerowa), który jest standardem w profesjonalnych uszczelnieniach technicznych.
- **Czy należy stosować silikon przy montażu?** Przy zastosowaniu oryginalnej uszczelki i czystych powierzchni, dodatkowe masy uszczelniające zazwyczaj nie są wymagane, chyba że powierzchnia bloku posiada wżery.

Części silnikowe C-330 zdjęcia:

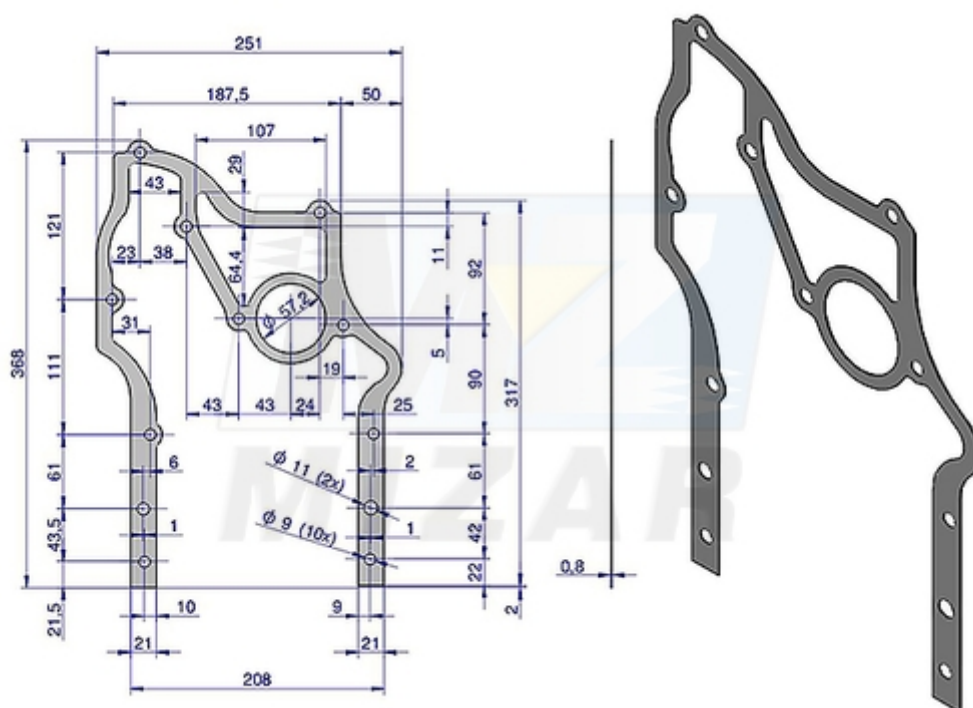

Postaw na sprawdzonej jakości i wybierz **Uszczelka kadłuba cylindrów przednia krążelit 0,8mm C-330 Oryginał Ursus**. Zadbaj o niezawodność swojej maszyny i maksymalną wydajność pracy podczas sezonu.