

UWANT

Y200 Steam Multiple Spot Cleaner Instruction Manual

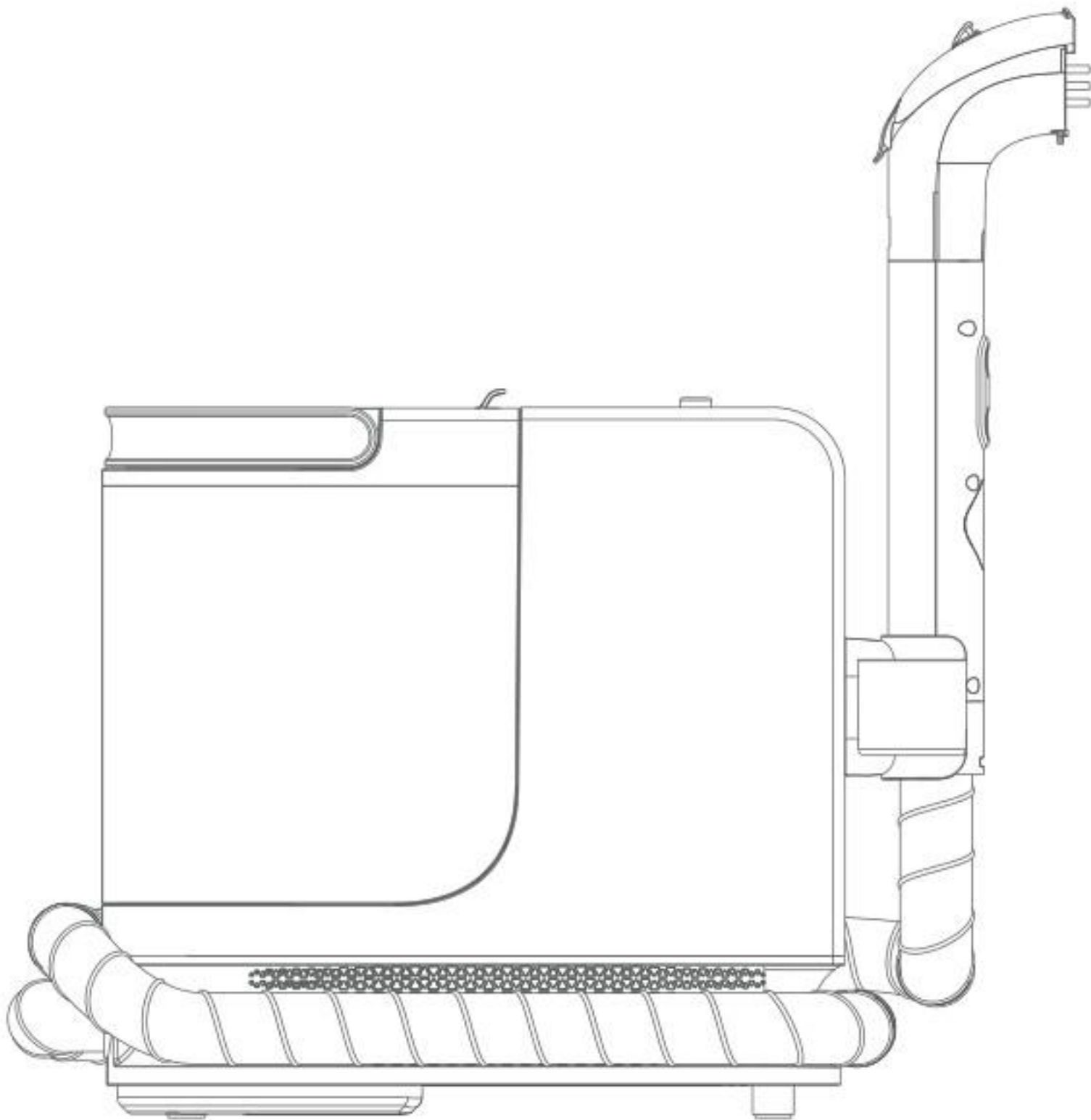

Please read this Manual carefully before use and keep it properly.

WANT

EN	Instruction manual	01
DE	Bedienungsanleitung	10
FR	Manuel d'Instructions	18
IT	Manuale di istruzioni	26
ES	Manual de instrucciones	34
NL	Gebruikershandleiding	42
SE	Instruktionsmanual	50
PL	Instrukcja obsługi	60
RU	Инструкция маннал	68
NO	Bruksanvisning	76
TR	Kullanım Kılavuzu	85
HU	Használati Útmutató	94
EE	Kasutusjuhend	103
LV	Lietošanas Instrukcija	112
LT	Naudojimo Instrukcija	121
FI	Käyttöohje	130
DK	Instruktionsmanual	139

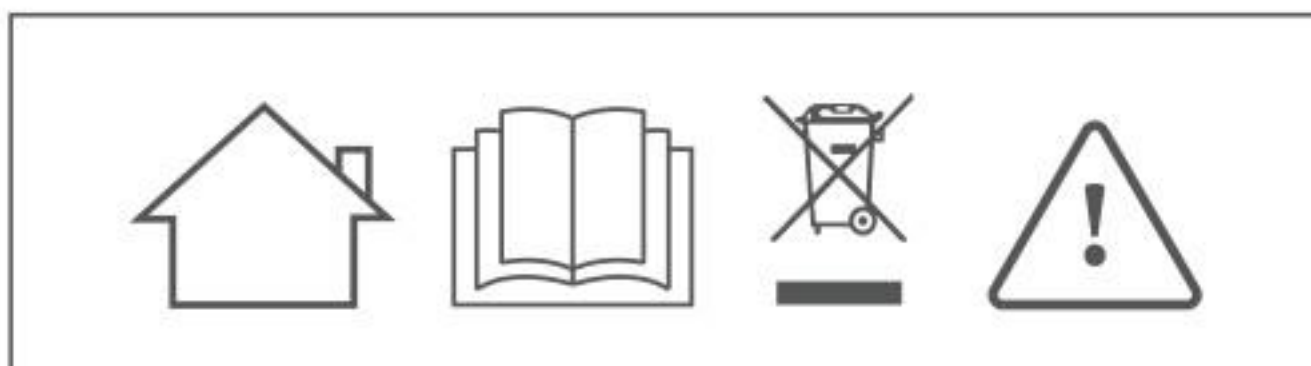

 Before using this product, please read All safety precautions . Install the machine step by step according to the instructions. Any operation that deviates from the instructions may result in product damage or serious personal injury. This product is intended for use in regular household settings and is not suitable for industrial or outdoor use. When using electrical equipment, basic safety measures should be followed, including the following:

- The product is not suitable for individuals with physical, sensory or intellectual impairments, or for individuals lacking experience and common sense (including children) unless they are supervised or guided by a guardian to ensure safe use of the product.
- Do not immerse the product in water or any other liquids.
- Do not touch the plug or any live insulated parts of the product with wet hands to avoid the risk of electric shock.
- If the plug or wires are damaged, stop using the product and immediately contact our professional service personnel for replacement to prevent harm.
- Keep long hair, loose clothing, fingers, and other body parts away from the air passage and moving parts of the product. Do not aim the vacuum nozzle or accessory brushes at your eyes, ears, or put them into your mouth.
- Do not insert metal shavings, needles, wires, or any other objects into the gaps of the product to avoid electric shock or injury.
- Apart from professional technicians, no one else should disassemble, repair, or modify the product.
- Unplug the product when not in use to avoid electric leakage, fire, malfunctions, etc.
- If any abnormalities are found during the use of the product, immediately disconnect the power and contact our after-sales service for assistance.
- After using the product, promptly clean the wastewater tank, maintain unobstructed airflow paths, and prevent blockage that may reduce suction power and cause motor overheating, there by affecting the product's lifespan.
- After using the machine, store it in a dry place. Do not fill the water tank to avoid affecting the overall lifespan of the machine.
- This product is suitable for localized cleaning of various fabric household products such as sofas, mattresses, carpets, etc. It may not achieve optimal results when used on other surfaces for cleaning.
- During the use of this product, you need to fill in the cleaning fragrance liquid provided by our company or specified by us. Please add it according to the specified proportion to prevent excessive foam from being generated, which may penetrate into the motor and reduce its life; do not fill in cleaning fragrance liquid in steam mode.
- Do not shake the machine from side to side while it is running to prevent wastewater from entering the motor and reducing its lifespan.

- A small amount of water remaining inside the machine is normal After turning off the water spray button, there may be a delay in the water spray turning off, which is a normal phenomenon.
- Do not place the brush head in a bucket or on a surface with a large amount of accumulated water, as it may cause over-suction and lead to water leakage at the bottom of the machine.
- It is recommended to empty the wastewater tank and organize it after each use. If the frequency of use is low, clean and dry the water tank and wastewater tank before storage to prevent bacterial growth and odor in the water.
- When using the steam mode, it is strictly forbidden to point the brush head towards people to avoid high temperature burns;
- When the machine just starts the steam mode, the water outlet will first spray out the water in the pipe completely before steaming;
- In order to extend the service life of the machine, it is recommended to use citric acid for descaling once a month;
- All safety precautions provided in this product manual is obtained by our company or designated third-party testing agencies. The final interpretation right belongs to our company.



Product introduction

• Product component names

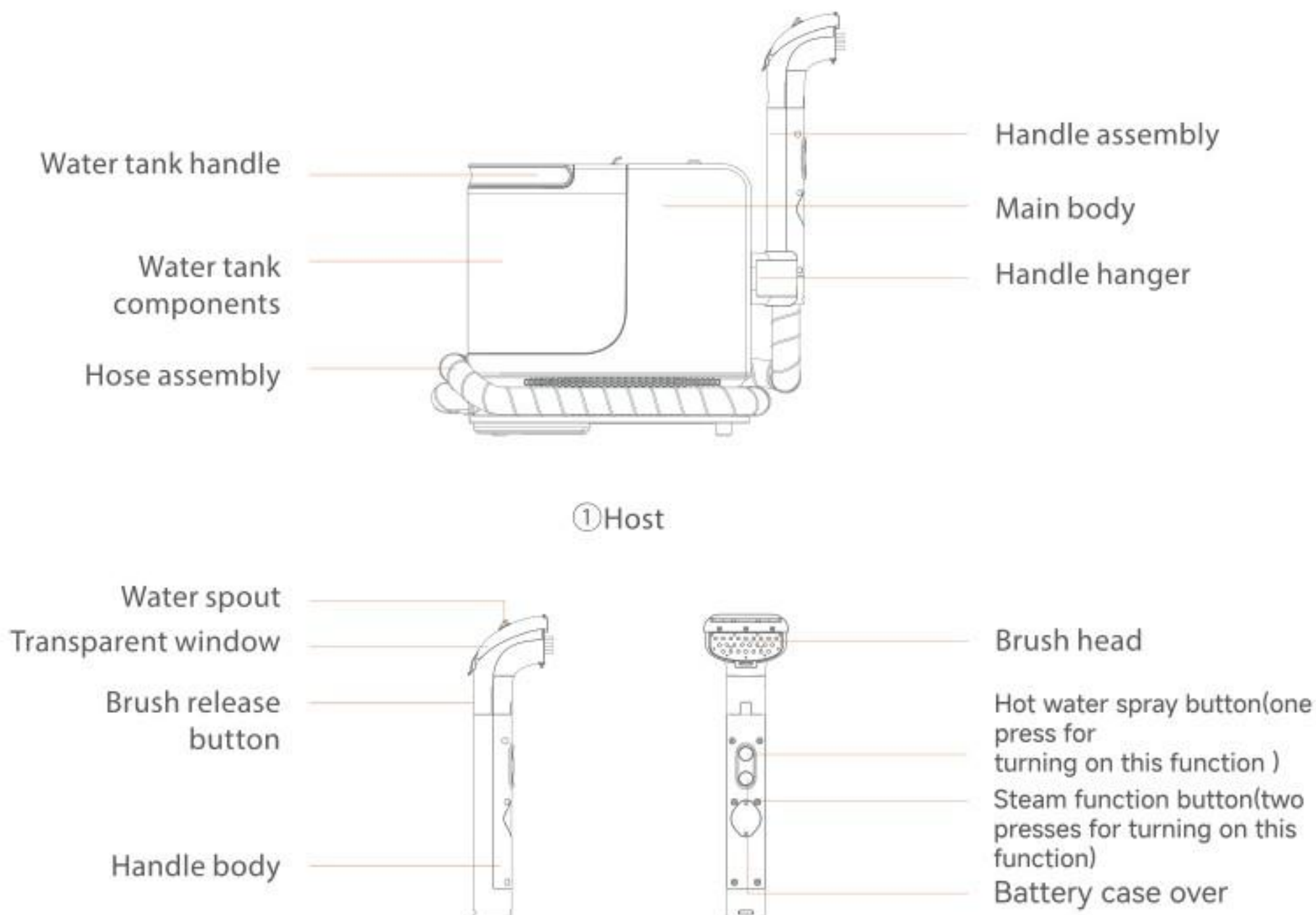

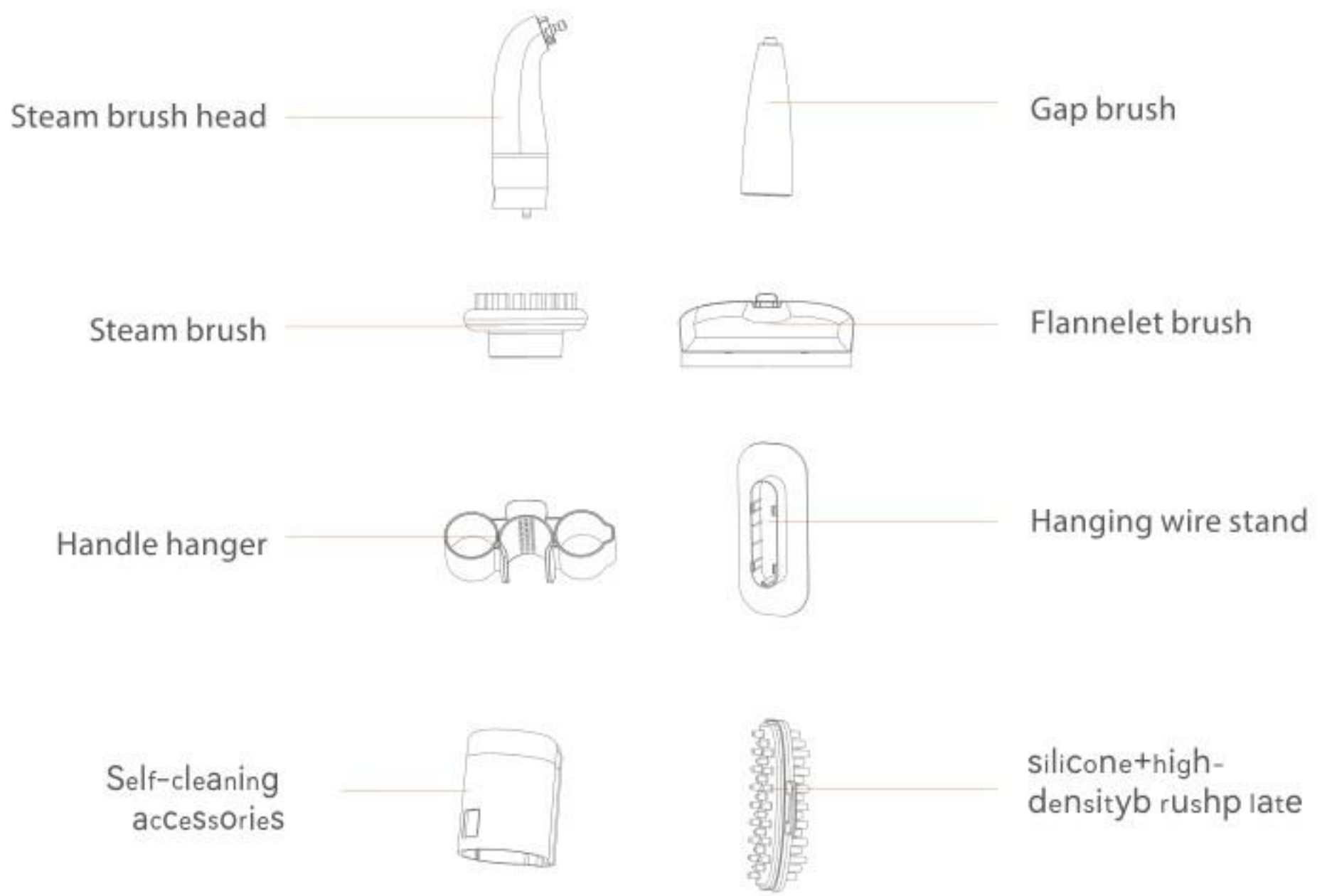

② Handle and other components

⚠ Notice:

- It is recommended to clean local stains on sofas, mattresses carpets, etc.
- If you need to remove the brush head, make sure the host is turned off then press the brush head release button on the handle to remove the brush head.

• Installing brush head

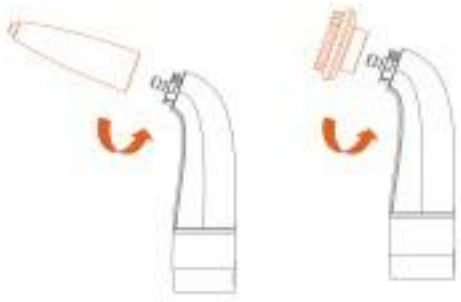
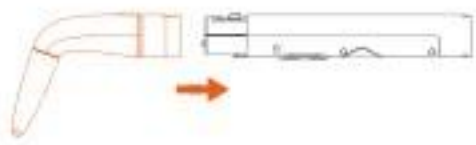

- If you need to remove the brush head, make sure that the main unit is in the off state, and then press the release button on the handle to remove the brush head;
- Align the gap brush (steam brush) with the steam joint and install it. After it is installed to the bottom, rotate it counterclockwise in the direction shown in the figure. Pull the accessory in the opposite direction to check if it falls off.
- When using the steam brush head, align the brush head with the handle and install it until there is a click sound. Pull the brush head in the opposite direction to check if it falls off;

• Installing handle bracket

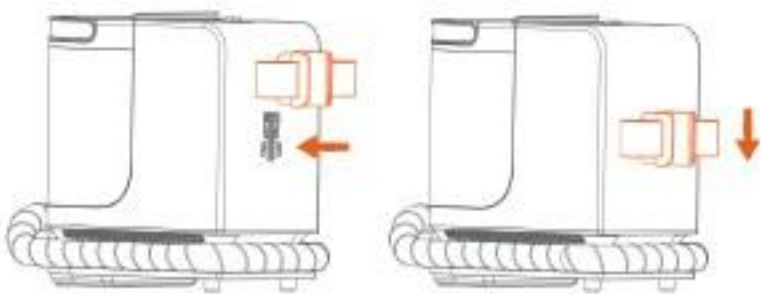

- Insert the handle bracket into the machine and press the handle bracket down. After hearing a click, it means that it is assembled in place.

• Installing wire rack

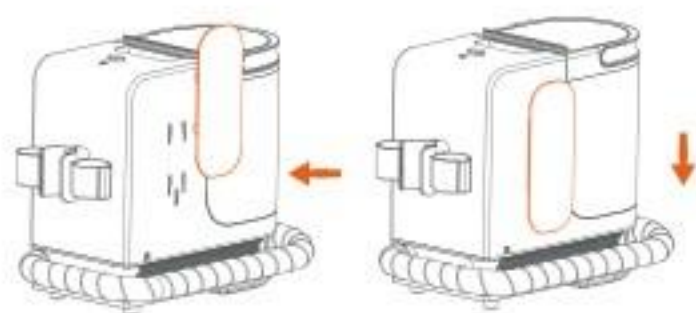

- Insert the wire rack into the machine, and then press the wire rack downwards. When you hear a click, it means that the assembly is in place.

• Installing and removing water tank

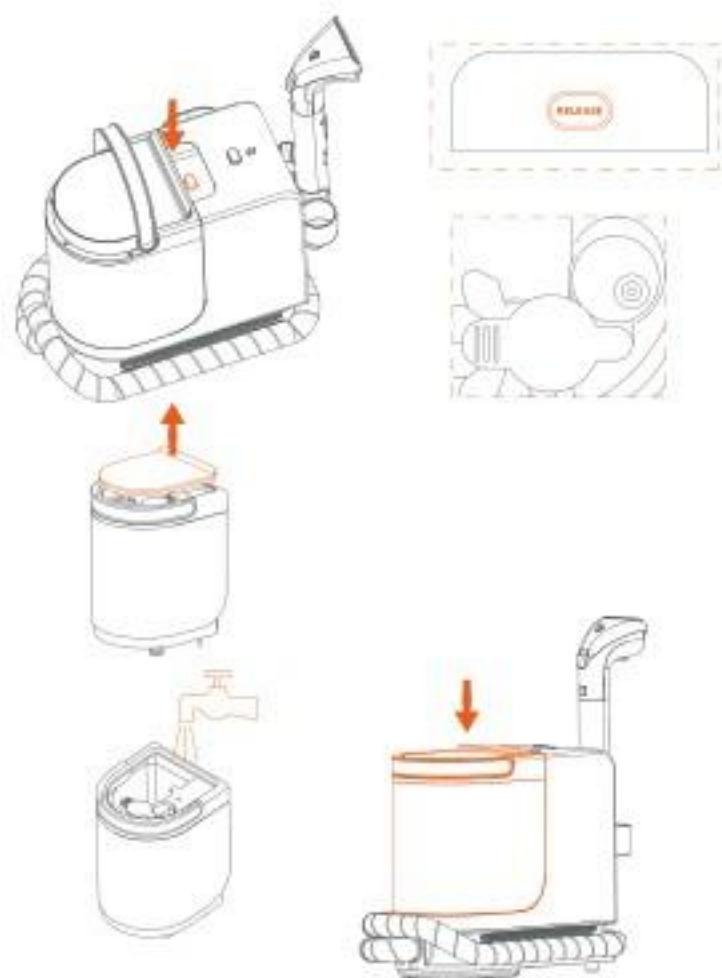

- First lift the water tank handle, and then press the water tank release button to lift the water tank;
- Push the clean water tank plug to one side and fill in clean water. Do not exceed the MAX water line;
- Install the water tank on the machine and press the water tank downwards. When you hear a click, it means that the water tank is installed in place.

! Note: It is not allowed to fill in fragrance liquid in steam mode. It needs to be added in proportion in spray mode to avoid excessive addition and causing a lot of foam.

• Start the machine

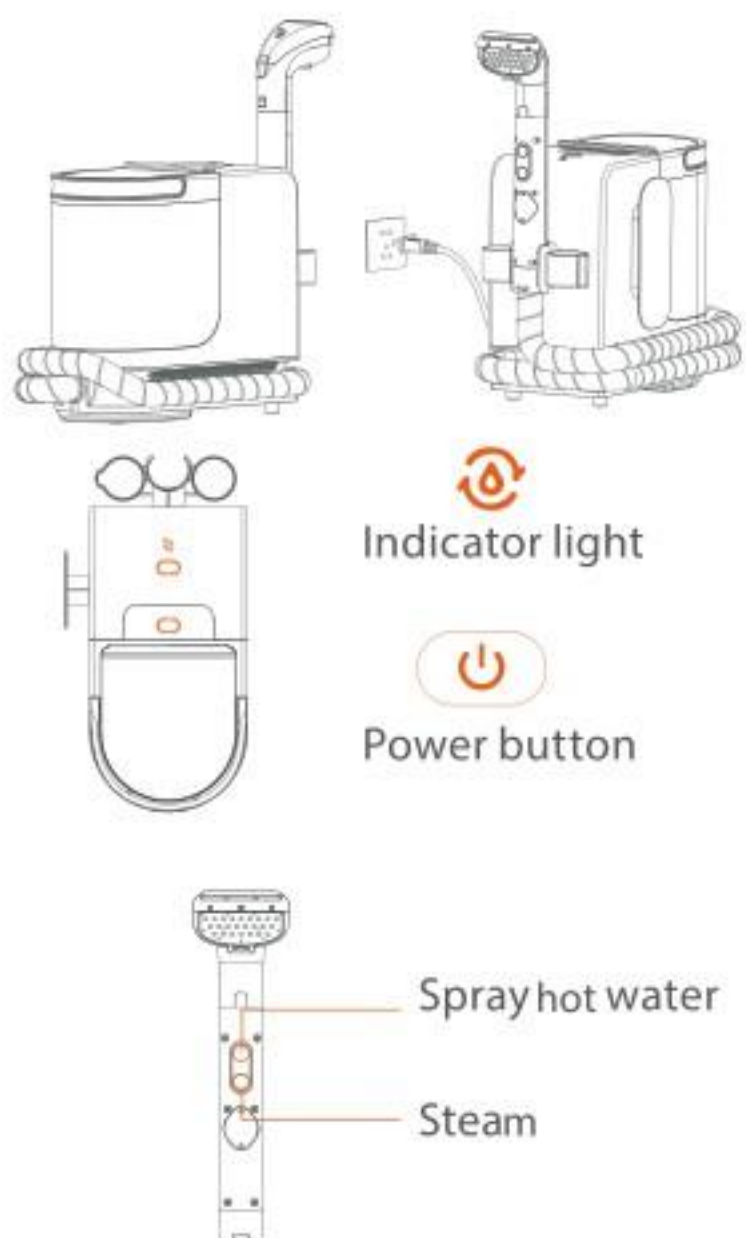

- Please make sure that the water tank assembly is installed in place, there is an appropriate amount of water in the clean water tank, and the brush head is assembled in place;
- Remove the power cord from the wire rack and plug the plug into the socket. The machine is in standby mode;
- Press the power button to start the machine, which enters the water absorption mode, and the indicator light above the power button is green;
- When the machine is turned on, one press the water spray button on the handle, the machine enters the hot water spray mode, and the indicator light of the machine is yellow; two presses the steam button on the handle, the machine enters the steam mode, and the indicator light of the machine is red; Since the machine needs to heat clean water both the hot water mode and steam mode require approximately 30 seconds of waiting time;



- When using the brush head, place the brush head flat close to the object to be cleaned, spray water on the area to be cleaned, and wash repeatedly until it is clean;
- Replace the gap brush (steam round brush) when the machine is turned off
- After turning on the machine, press the steam button (water spray button) on the handle to enter the steam mode. At this time, the indicator light of the machine is red and the motor does not work; press the steam button on the handle again to turn off the steam mode and enter the standby mode. At this time, the indicator light of the machine is green.

IV

Cleaning and Maintenance

• Handle cleaning

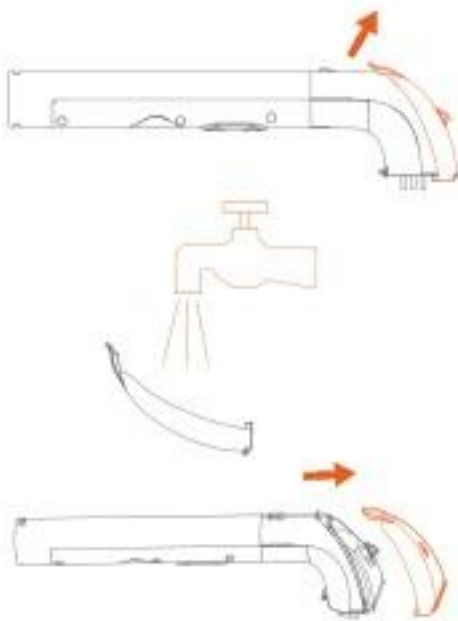

- Push the transparent window buckle in the direction of the arrow to remove the transparent window;
- If there are stains on the inner surface of the transparent window, you can clean it under the faucet;
- After cleaning and drying the transparent window, put it back on the brush head.

• Wastewater tank cleaning

Water tank release button

Water tank cover buckle

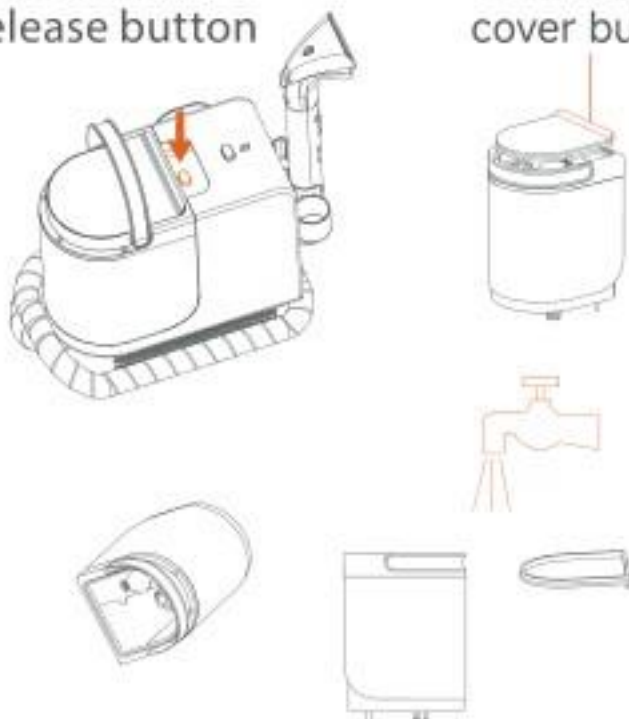

- After using the machine, press the water tank release button, lift the water tank handle and take out the water tank;
- Put the water tank into the sink, use your fingers to move the water tank cover buckle position, and remove the water tank cover;
- Hold the water tank handle with one hand, lift the bottom of the water tank with the other hand, and pour out the wastewater;
- If the inner wall of the wastewater tank and the water tank cover are dirty, rinse the wastewater tank and the water tank cover respectively under the faucet until they are clean;

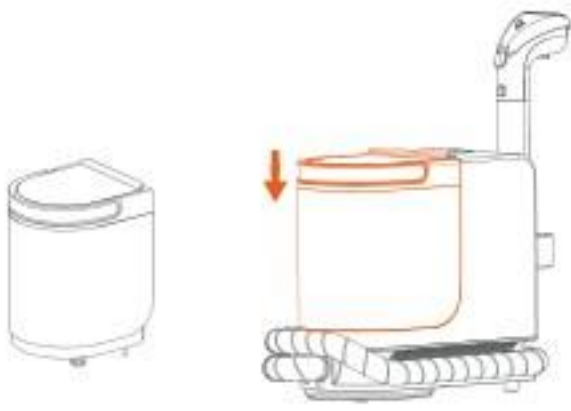

- After the water tank and the water tank cover are washed and dried, put the tank cover back on the water tank. Do not miss or twist the water tank cover sealing ring (or it will cause the water to not absorb normally, etc.);
- Put the water tank vertically into the main unit, press down on the water tank until there is a click, indicating that the water tank is installed in place.

! Note: Before cleaning the wastewater tank, unplug the power cord and stop the machine.

• Storage

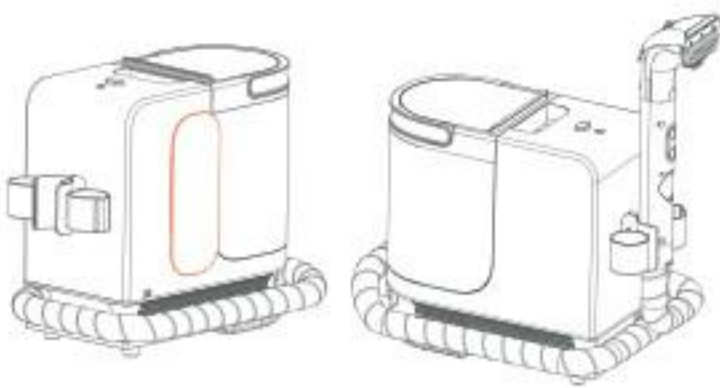

- After use, wrap the power cord around the wire rack to store the power cord;
- Wrap the hose, put the handle assembly on the handle rack, and store it in a ventilated and dry place;
- If it is not used for a long time, the handle rack and wire rack can be removed;
- Remove the handle rack: first move the handle rack upwards, then move it to the right.
- Remove the power cord rack: first move the handle rack upwards, then move it to the right.

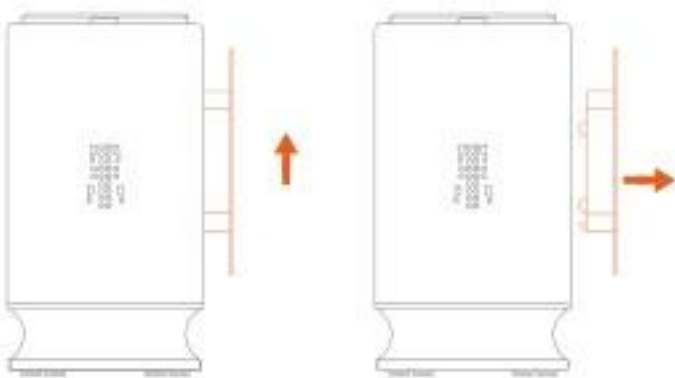
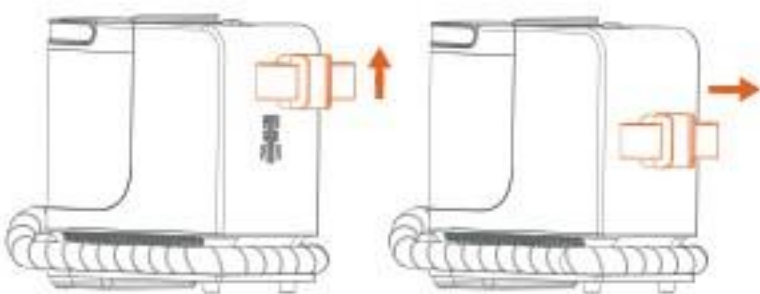

! Note: If the machine is not used for a long time, it is recommended to remove the accessories and store it in a ventilated and dry place.



Troubleshooting

Before entrusting the maintenance department, please check the following points:

Common problems	Possible causes	Solutions
The suction of the brush head is weak	The wastewater tank is full	Pour out the wastewater in the tank
	The air inlet of the brush head is blocked	Please check whether the air inlet is blocked and clean it

The water outlet does not spray water	The water tank is short of water	Please add water
	The water tank is not installed in place	Press down on the top of the water tank to install the water tank in place (see the steps of installing and removing water tank for details)
	The water outlet is blocked	Send it to the service center for repair
	The filter of the water valve is blocked	Check whether the filter is blocked and clean it
No steam is produced/the steam is relatively weak	The steam outlet is blocked	Use a fine needle to clear the steam hole in the shutdown state or send it to the service center for repair
	The boiler is scaled	Send it to the service center for repair
The pipe or the machine is leaking	The water circuit seal is missing or damaged	Send it to the service center for repair
The water tank is leaking	The water circuit seal is missing	Send it to the service center for repair
	The water tank seal is not installed in place or is twisted	Please check whether the water tank seal is installed in place (see the steps of installing and removing water tank for details)
	Water is above the MAX line	The water level should be below the MAX line
The indicator light of the machine keeps flashing	The battery in the handle is low	Remove the two screws of the handle cover and replace the button battery
No response when pressing the handle button	The handle and the machine are not matched	Plug in the machine, and press the two buttons of the handle at the same time for 10 seconds within 15 seconds after turning on the machine. If the motor stops and starts immediately, it means that the pairing is successful. If the pairing is not successful within 15 seconds, shut down and repeat the operation;

If there are other faults, special tools are required, so it is necessary to go to the designated service center for repair and replacement.

VI

Circuit diagram

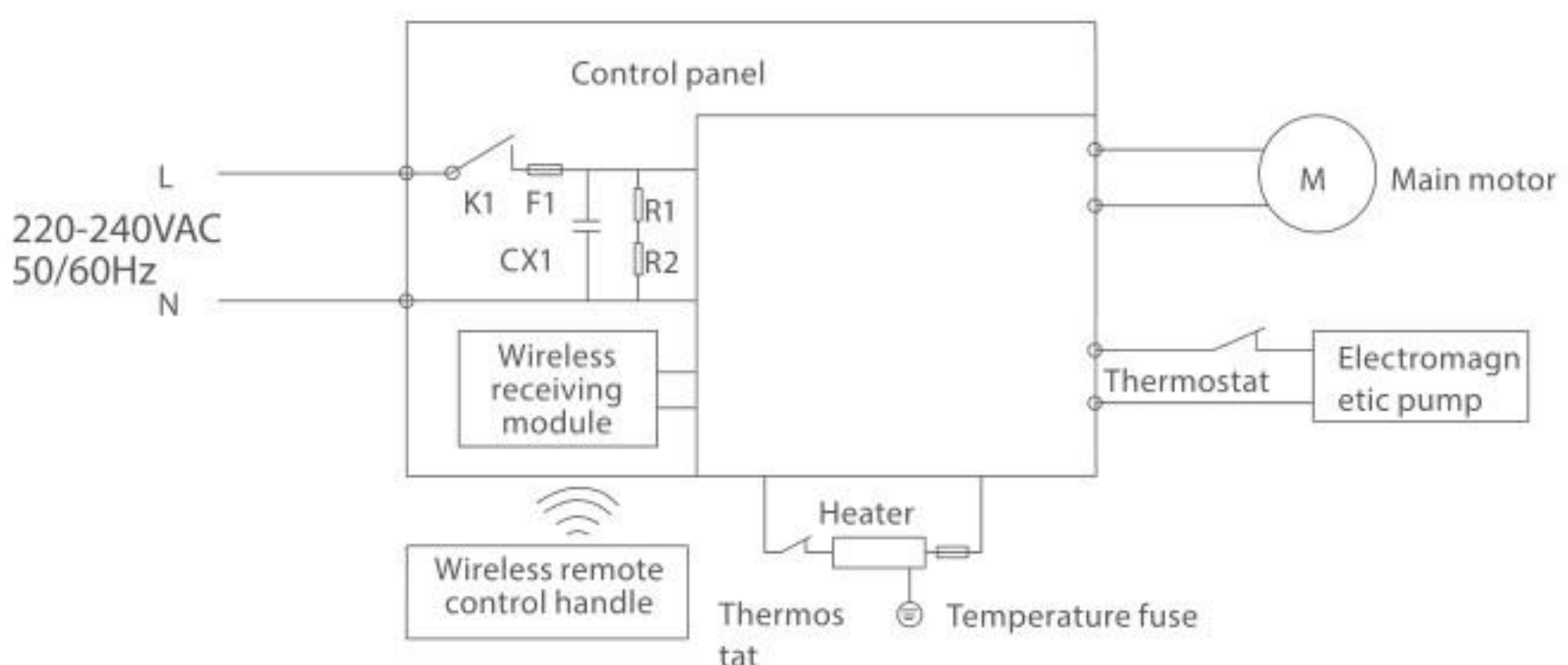

Model	Rated Input	Rated Power
Y200 Steam	220-240VAC, 50/60Hz	1750W

Part name	Hazardous substances					
	Lead (Pb)	Mercury (Hg)	Cadmium (Cd)	Hexavalent chromium (Cr(VI))	Polybrominated biphenyls(PBB)	Polybrominated diphenyl ethers (PBDE)
Plastic components	○	○	○	○	○	○
Hardware components	○	○	○	○	○	○
Motor components	X	○	○	○	○	○
Water pump components	X	○	○	○	○	○
PCB components	○	○	○	○	○	○
Water pump components	X	○	○	○	○	○

 Lesen Sie vor der Verwendung dieses Geräts bitte alle Inhalte dieses Handbuchs sorgfältig durch, installieren Sie das Gerät gemäß den Betriebsschritten in diesem Handbuch und bewahren Sie das Handbuch ordnungsgemäß auf. Jede Bedienung, die nicht den Anweisungen in diesem Handbuch entspricht, kann zu Produktschäden oder schweren Verletzungen führen. Dieses Gerät ist nur für den Einsatz in häuslicher Umgebung geeignet und nicht für den industriellen oder Außenbereich vorgesehen.

- Das Produkt ist nicht für Personen mit körperlichen, sensorischen oder geistigen Beeinträchtigungen oder für Personen ohne Erfahrung und gesunden Menschenverstand (einschließlich Kinder) geeignet, es sei denn, sie werden von einem Erziehungsberechtigten beaufsichtigt oder angeleitet, um eine sichere Verwendung des Produkts zu gewährleisten.
- Tauchen Sie das Produkt nicht in Wasser oder andere Flüssigkeiten.
- Berühren Sie den Stecker oder stromführende isolierte Teile des Produkts nicht mit nassen Händen, um das Risiko eines Stromschlags zu vermeiden.
- Wenn der Stecker oder die Kabel beschädigt sind, verwenden Sie das Produkt nicht weiter und wenden Sie sich umgehend an unser professionelles Servicepersonal, um einen Austausch zu beantragen und Schäden zu vermeiden.
- Halten Sie lange Haare, lose Kleidung, Finger und andere Körperteile vom Luftdurchgang und den beweglichen Teilen des Produkts fern. Richten Sie die Staubsaugerdüse oder die Zubehörbürsten nicht auf Ihre Augen oder Ohren und stecken Sie sie nicht in den Mund.
- Führen Sie keine Metallspäne, Nadeln, Drähte oder andere Gegenstände in die Lücken des Produkts ein, um einen Stromschlag oder Verletzungen zu vermeiden.
- Außer professionellen Technikern sollte niemand anderes das Produkt zerlegen, reparieren oder modifizieren.
- Ziehen Sie den Stecker aus der Steckdose, wenn Sie das Produkt nicht verwenden, um Stromslecks, Feuer, Fehlfunktionen usw. zu vermeiden.
- Sollten während der Verwendung des Produkts Anomalien auftreten, trennen Sie es sofort vom Stromnetz und kontaktieren Sie unseren Kundendienst für Hilfe.
- Reinigen Sie den Abwassertank umgehend nach der Verwendung des Produkts.
- Wenn während der Verwendung des Produkts Anomalien festgestellt werden, trennen Sie sofort die Stromversorgung und kontaktieren Sie unseren Kundendienst.
- Reinigen Sie nach der Verwendung des Produkts umgehend den Abwassertank, halten Sie die Luftwege frei und verhindern Sie Verstopfungen, die die Saugleistung verringern und zu einer Überhitzung des Motors führen können, was die Lebensdauer des Produkts beeinträchtigt.
- Lagern Sie das Gerät nach der Verwendung an einem trockenen Ort. Füllen Sie den Wassertank nicht, um die Lebensdauer des Geräts nicht zu beeinträchtigen. Dieses Produkt ist für die lokale Reinigung verschiedener Stoffhaushaltsprodukte wie Sofas, Matratzen, Teppiche usw. geeignet. Es kann bei der Reinigung anderer Oberflächen möglicherweise keine optimalen Ergebnisse erzielen.
- Verwenden Sie während des Gebrauchs die von unserem Unternehmen bereitgestellte oder spezifizierte Reinigungs- und Duftflüssigkeit in den angegebenen Verhältnissen, um übermäßige Schaumbildung zu verhindern, die in den Motor eindringen und dessen Lebensdauer verringern kann.

- Schütteln Sie das Gerät während des Betriebs nicht von Seite zu Seite, um zu verhindern, dass Abwasser in den Motor gelangt und dessen Lebensdauer verringert.
- Eine kleine Menge Wasser, die im Gerät verbleibt, ist normal. Nach dem Ausschalten der Wasser-Sprüh-Taste kann es zu einer Verzögerung beim Ausschalten des Wasserstrahls kommen, was ein normales Phänomen ist.
- Stellen Sie den Bürstenkopf nicht in einen Eimer oder auf eine Oberfläche mit einer großen Menge angesammelten Wassers, da dies zu einer übermäßigen Saugkraft und zu Wasserlecks am Boden des Geräts führen kann.
- Es wird empfohlen, den Abwassertank nach jedem Gebrauch zu entleeren. Wenn die Nutzungshäufigkeit gering ist, reinigen und trocknen Sie den Wassertank und den Abwassertank vor der Lagerung, um das Wachstum von Bakterien und Geruch im Wasser zu verhindern.
- Beim Einsatz des Dampfbetriebs ist es strikt verboten, den Bürstenkopf auf Personen zu richten, um Verbrennungen durch hohe Temperaturen zu vermeiden.
- Wenn das Gerät den Dampfbetrieb startet, wird der Wasserabfluss zuerst das Wasser vollständig aus den Rohren ablassen, bevor der Dampfbetrieb beginnt.
- Zur Verlängerung der Lebensdauer des Geräts wird empfohlen, einmal im Monat Zitronensäure zur Entkalkung zu verwenden.
- Alle technischen und Dateninformationen in diesem Produkthandbuch werden von unserem Unternehmen oder von beauftragten Drittprüfstellen bereitgestellt. Das endgültige Auslegungsrecht liegt bei unserem Unternehmen.

II

Produkteinführung

• Bezeichnungen der Produktkomponenten

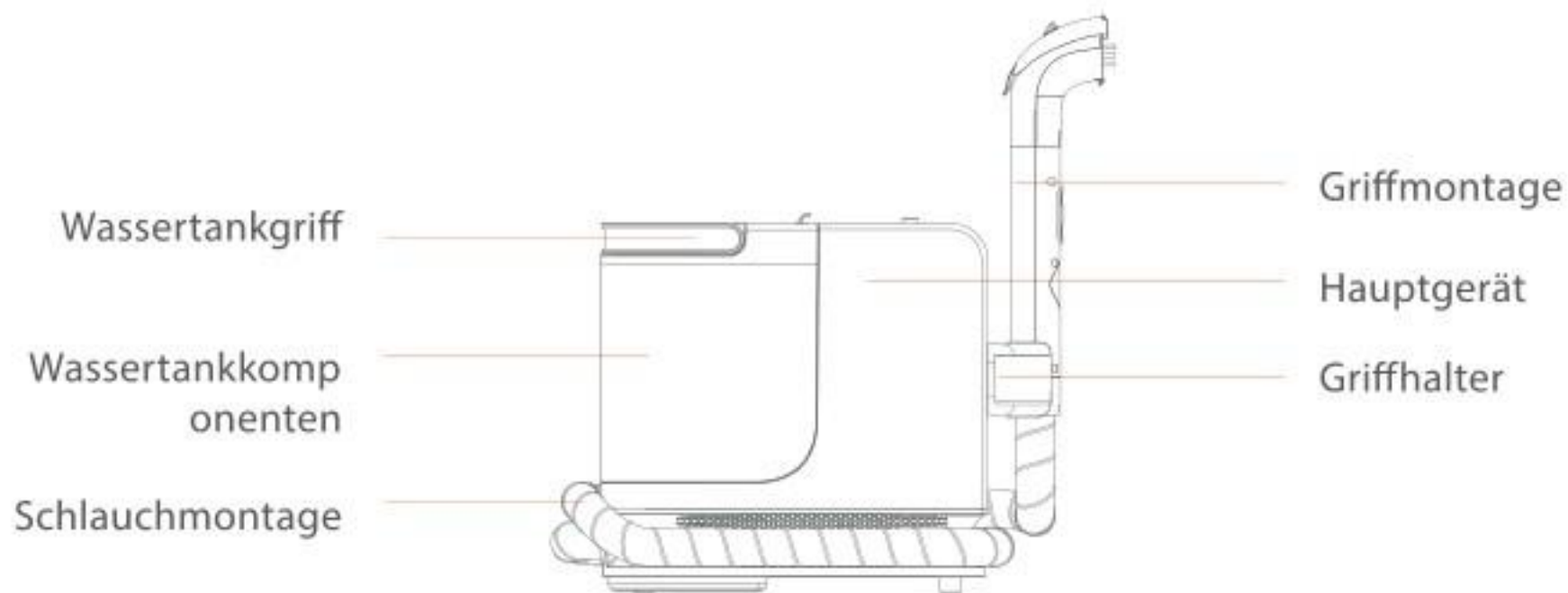

① Hauptgerät

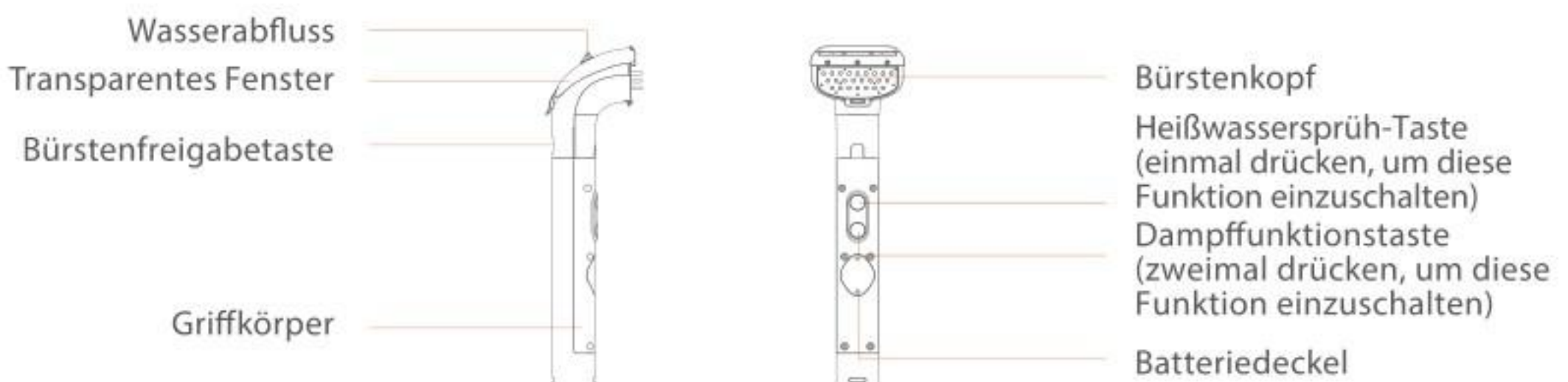

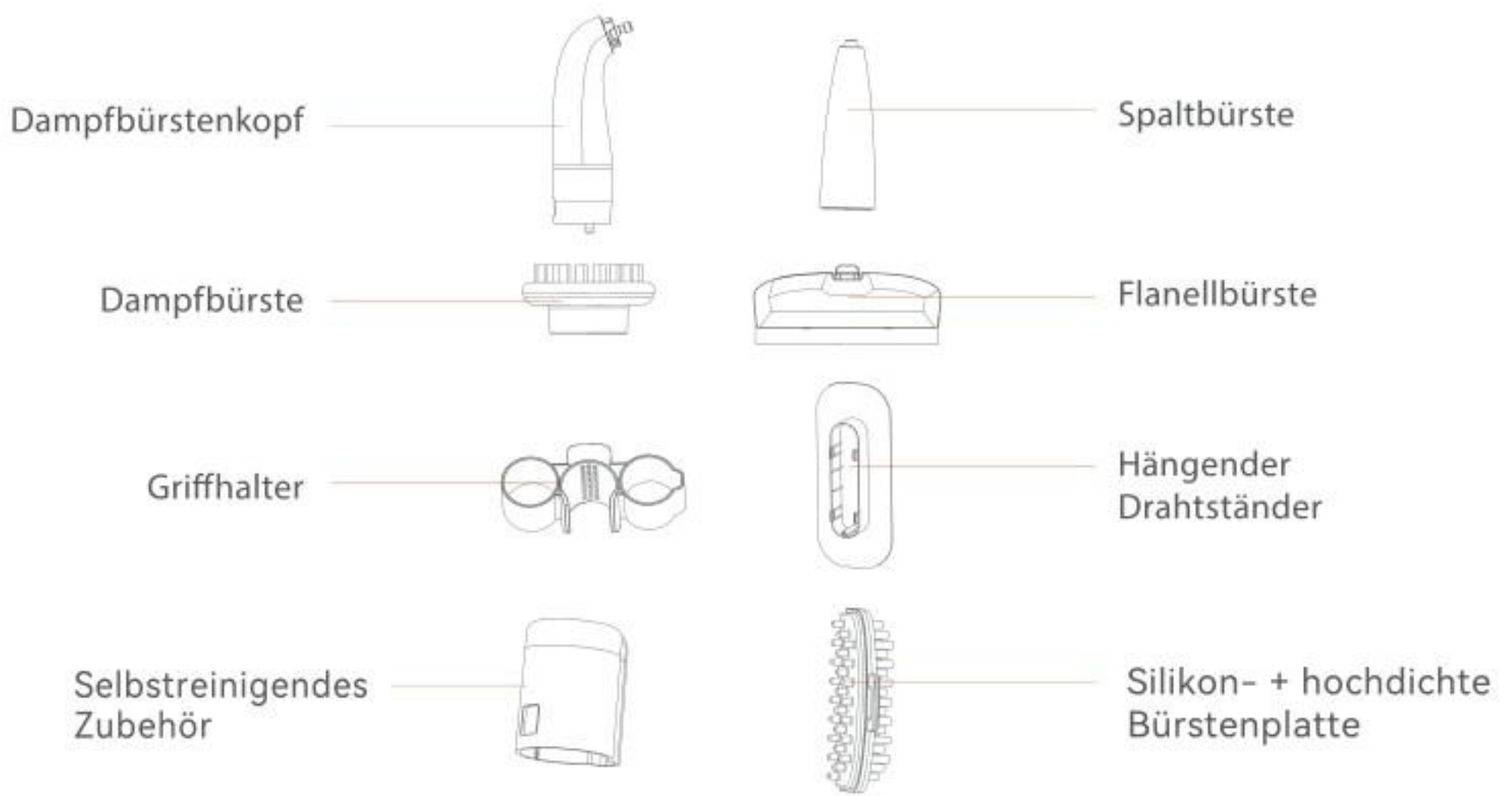

② Griff und andere Komponenten

! Hinweis:

- Es wird empfohlen, lokale Flecken auf Sofas, Matratzen, Teppichen usw. zu reinigen.
- Wenn der Bürstenkopf entfernt werden muss, stellen Sie sicher, dass das Gerät ausgeschaltet ist, um den inneren Wasserdruck abzulassen, und drücken Sie dann die Bürstenfreigabetaste am Griff, um den Bürstenkopf zu entfernen.



Installation und Verwendung

• Bürstenkopf montieren

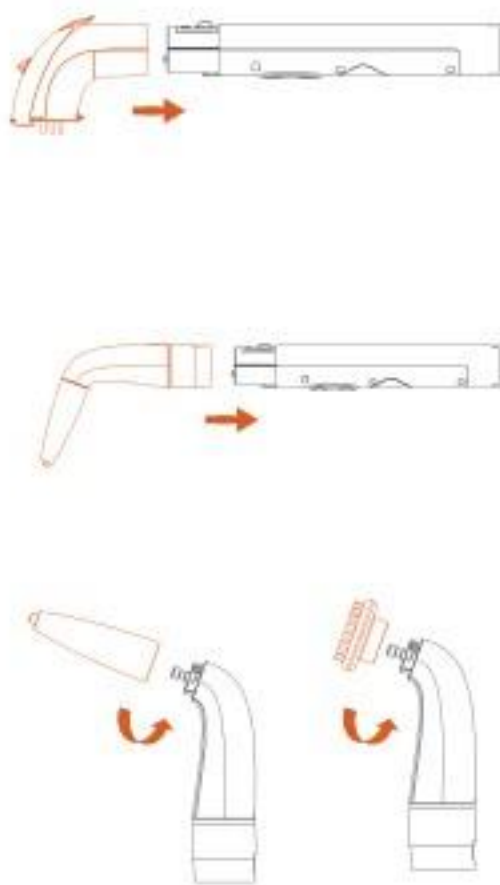

- Wenn der Bürstenkopf entfernt werden muss, stellen Sie sicher, dass das Hauptgerät ausgeschaltet ist, und drücken Sie dann die Freigabetaste am Griff, um den Bürstenkopf zu entfernen.
- Richten Sie die Spaltbürste (Dampfbürste) mit dem Dampfstrutzen aus und installieren Sie sie. Nachdem sie bis zum Boden installiert wurde, drehen Sie sie gegen den Uhrzeigersinn in die angezeigte Richtung. Ziehen Sie das Zubehör in die entgegengesetzte Richtung, um zu überprüfen, ob es sich löst.
- Beim Gebrauch des Dampfbürstenkopfs richten Sie den Bürstenkopf auf den Griff aus und installieren ihn, bis ein Klickgeräusch zu hören ist. Ziehen Sie den Bürstenkopf in die entgegengesetzte Richtung, um zu überprüfen, ob er sich löst.

• Griffhalter installieren

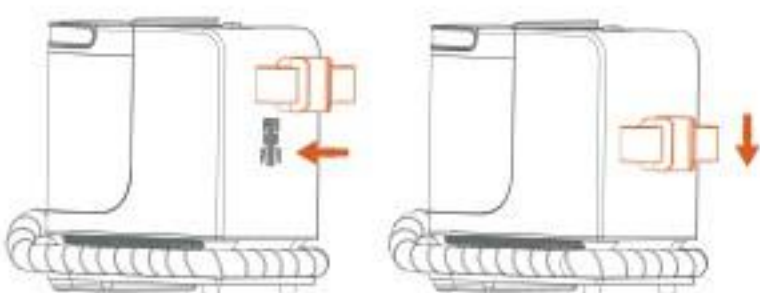

- Setzen Sie den Griffhalter in das Gerät ein und drücken Sie den Griffhalter nach unten. Wenn ein Klickgeräusch zu hören ist, bedeutet dies, dass er richtig montiert ist.

• Drahtgestell installieren

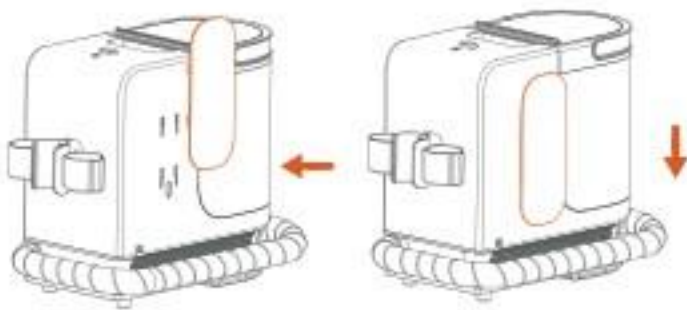

- Setzen Sie das Drahtgestell in das Gerät ein und drücken Sie es dann nach unten. Wenn Sie ein Klickgeräusch hören, bedeutet dies, dass es richtig montiert ist.

• Wassertank installieren und entfernen

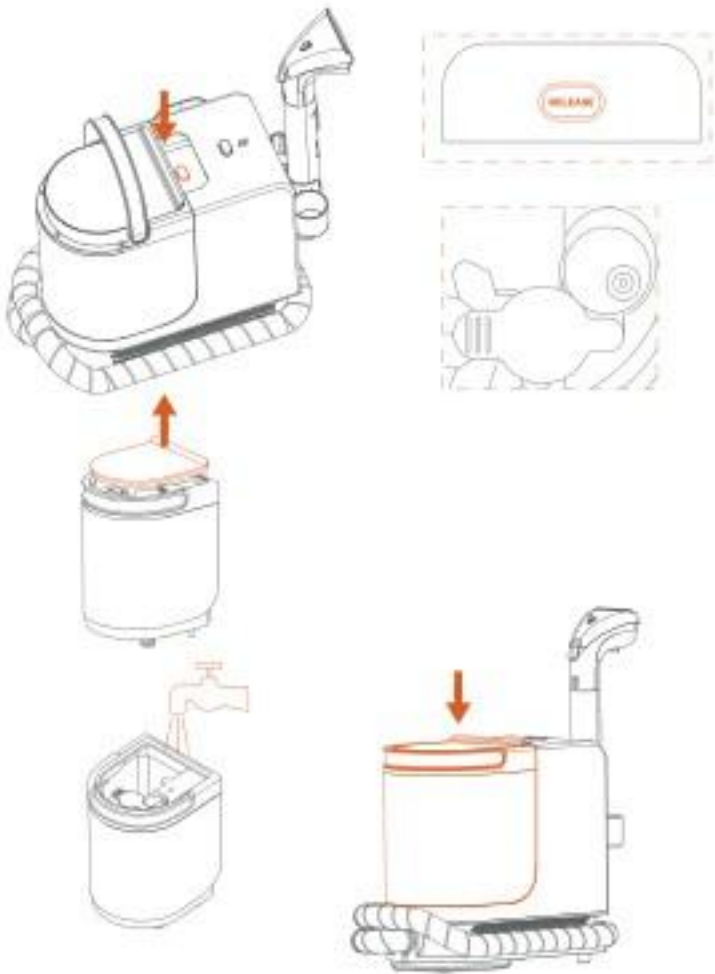

- Heben Sie zunächst den Wassertankgriff an und drücken Sie dann die Wassertankfreigabetaste, um den Wassertank zu entfernen.
- Schieben Sie den Stecker des sauberen Wassertanks zur Seite und füllen Sie sauberes Wasser ein. Überschreiten Sie nicht die MAX-Wasserlinie.
- Installieren Sie den Wassertank im Gerät und drücken Sie den Wassertank nach unten. Wenn Sie ein Klickgeräusch hören, bedeutet dies, dass der Wassertank korrekt installiert ist.

! Hinweis: Es ist nicht erlaubt, Duftflüssigkeit im Dampfbetrieb hinzuzufügen. Diese muss im Sprühmodus in der richtigen Menge hinzugefügt werden, um ein Übermaß zu vermeiden, das zu übermäßiger Schaumbildung führen könnte.

• Maschine starten



- Stellen Sie sicher, dass die Wassertankmontage ordnungsgemäß installiert ist, dass sich eine ausreichende Menge Wasser im Wassertank befindet und der Bürstenkopf korrekt montiert ist.
- Entfernen Sie das Netzkabel aus dem Drahtgestell und stecken Sie den Stecker in die Steckdose. Die Maschine befindet sich im Standby-Modus.
- Drücken Sie die Einschalttaste, um die Maschine zu starten. Sie geht in den Wasseraufnahme-Modus über, und die Anzeigeleuchte über der Einschalttaste leuchtet grün.
- Wenn die Maschine eingeschaltet wird, führt ein Druck auf die Wassersprüh-Taste am Griff zum Heißwassersprühmodus, wobei die Anzeigeleuchte der Maschine gelb leuchtet. Zweimaliges Drücken der Dampf-Taste am Griff aktiviert den Dampfmodus, wobei die Anzeigeleuchte rot leuchtet. Da die Maschine sauberes Wasser erhitzen muss, erfordern sowohl der Heißwassermodus als auch der Dampfmodus jeweils etwa 30 Sekunden Wartezeit.

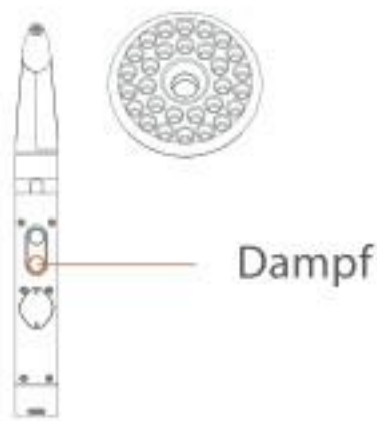

- Wenn der Bürstenkopf verwendet wird, platzieren Sie den Bürstenkopf flach auf das zu reinigende Objekt, sprühen Sie Wasser auf den zu reinigenden Bereich und waschen Sie mehrmals, bis er sauber ist.
- Ersetzen Sie die Spaltbürste (Dampf-Rundbürste), wenn die Maschine ausgeschaltet ist.
- Nach dem Einschalten der Maschine drücken Sie die Dampftaste (Wassersprüh-Taste) am Griff, um in den Dampfbetrieb zu wechseln. Zu diesem Zeitpunkt leuchtet die Anzeigeleuchte der Maschine rot, und der Motor arbeitet nicht. Drücken Sie erneut die Dampftaste am Griff, um den Dampfbetrieb auszuschalten und in den Standby-Modus überzugehen. Zu diesem Zeitpunkt leuchtet die Anzeigeleuchte der Maschine grün.

IV

Reinigung und Wartung

• Griffreinigung

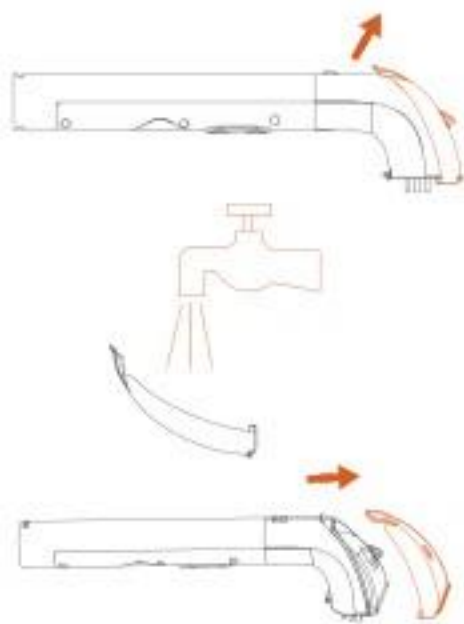

- Schieben Sie den Riegel des transparenten Fensters in Richtung des Pfeils, um das transparente Fenster zu entfernen.
- Falls sich Flecken auf der Innenseite des transparenten Fensters befinden, können Sie es unter dem Wasserhahn reinigen.
- Nachdem das transparente Fenster gereinigt und getrocknet wurde, setzen Sie es wieder auf den Bürstenkopf.

• Tankdeckel-Riegel

Abwassertank-
reinigung



Wassertank-
freigabetaste

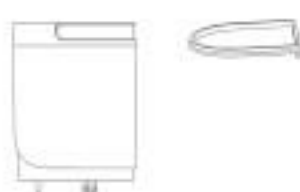

- Nach der Benutzung der Maschine drücken Sie die Wassertankfreigabetaste, heben den Wassertankgriff an und nehmen den Wassertank heraus.
- Stellen Sie den Wassertank in das Waschbecken, bewegen Sie mit den Fingern die Position des Tankdeckel-Riegels und entfernen Sie den Wassertankdeckel.
- Halten Sie den Wassertankgriff mit einer Hand, heben Sie den Boden des Wassertanks mit der anderen Hand an und gießen Sie das Abwasser aus.
- Wenn die Innenwand des Abwassertanks und der Wassertankdeckel verschmutzt sind, spülen Sie den Abwassertank und den Wassertankdeckel jeweils unter dem Wasserhahn ab, bis sie sauber sind.

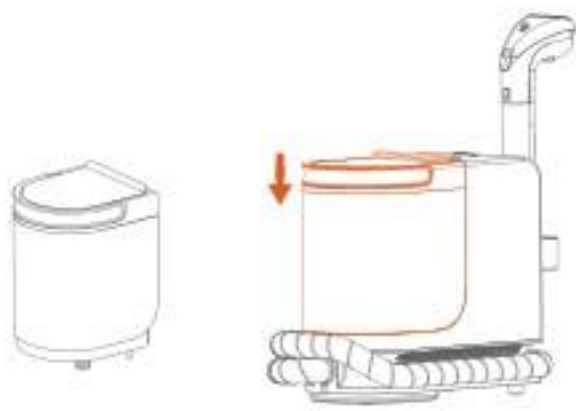

- Nachdem der Wassertank und der Wassertankdeckel gewaschen und getrocknet wurden, setzen Sie den Wassertankdeckel wieder auf den Wassertank. Achten Sie darauf, dass der Dichtungsring des Wassertankdeckels nicht fehlt oder verdreht ist (da dies dazu führen kann, dass das Wasser nicht normal aufgenommen wird, usw.).
- Setzen Sie den Wassertank senkrecht in das Hauptgerät ein und drücken Sie den Wassertank nach unten, bis ein Klickgeräusch zu hören ist, was bedeutet, dass der Wassertank richtig montiert ist.

! Hinweis: Vor der Reinigung des Abwassertanks ziehen Sie das Netzkabel ab und stoppen die Maschine.

• Lagerung

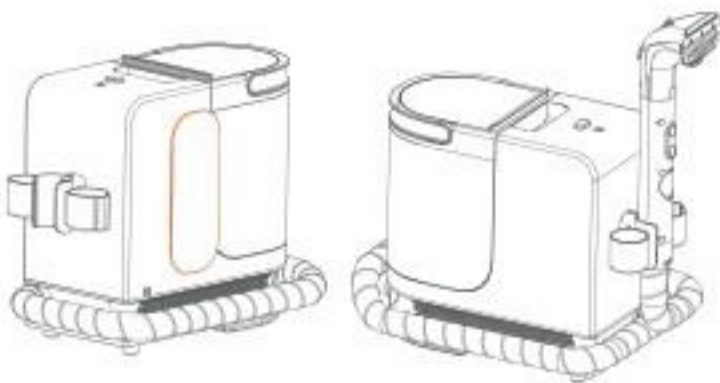

- Nach der Benutzung wickeln Sie das Netzkabel um das Drahtgestell, um es zu verstauen.
- Wickeln Sie den Schlauch auf, legen Sie die Griffmontage auf den Griffhalter und lagern Sie alles an einem gut belüfteten, trockenen Ort.
- Wenn das Gerät längere Zeit nicht genutzt wird, können der Griffhalter und das Drahtgestell entfernt werden.

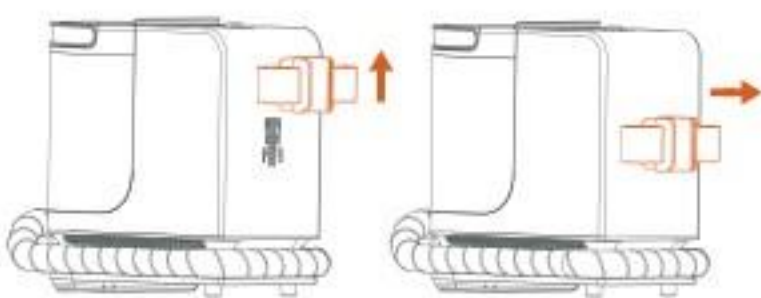

- Entfernen des Griffhalters: Heben Sie zunächst den Griffhalter an und bewegen Sie ihn dann nach rechts.

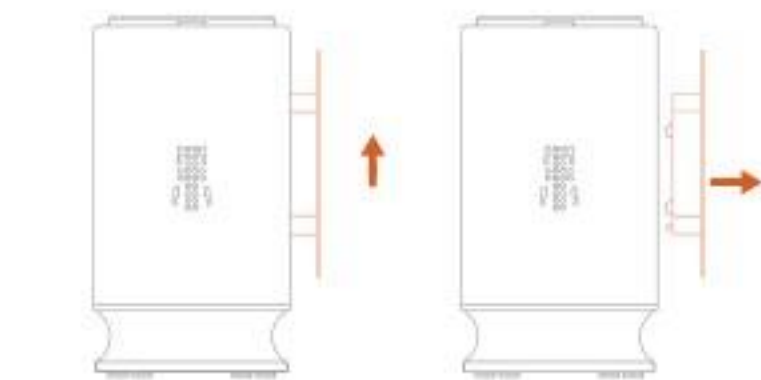

- Entfernen des Netzkabelhalters: Heben Sie zunächst den Griffhalter an und bewegen Sie ihn dann nach rechts.

! Hinweis: Wenn das Gerät längere Zeit nicht verwendet wird, wird empfohlen, das Zubehör zu demontieren und an einem gut belüfteten, trockenen Ort zu lagern.

V

Fehlerbehebung

Bevor Sie den Wartungsdienst in Anspruch nehmen, überprüfen Sie bitte die folgenden Punkte:

Häufige Probleme	Mögliche Ursachen	Lösungen
Die Saugkraft des Bürstenkopfes ist schwach	Der Abwassertank ist voll	Leeren Sie den Abwassertank
	Der Lufteinlass des Bürstenkopfes ist blockiert	Überprüfen Sie, ob der Lufteinlass blockiert ist, und reinigen Sie ihn

Der Wasserabfluss sprüht kein Wasser	Der Wassertank hat zu wenig Wasser	Bitte fügen Sie Wasser hinzu
	Der Wassertank ist nicht richtig installiert	Drücken Sie oben auf den Wassertank, um den Wassertank richtig zu installieren (siehe die Schritte zum Installieren und Entfernen des Wassertanks für Details)
	Der Wasserabfluss ist blockiert	Senden Sie das Gerät zur Reparatur ins Servicecenter
	Der Filter des Wasserhahns ist blockiert	Überprüfen Sie, ob der Filter blockiert ist, und reinigen Sie ihn
Es wird kein Dampf erzeugt / der Dampf ist relativ schwach	Der Dampfabfluss ist blockiert	Verwenden Sie eine feine Nadel, um das Dampflochlein im ausgeschalteten Zustand zu reinigen oder senden Sie das Gerät zur Reparatur ins Servicecenter
	Der Boiler ist verkalkt	Senden Sie das Gerät zur Reparatur ins Servicecenter
Das Rohr oder die Maschine leckt	Die Dichtungen des Wasserkreislaufs fehlen oder sind beschädigt	Senden Sie das Gerät zur Reparatur ins Servicecenter
Der Wassertank leckt	Die Dichtungen des Wasserkreislaufs fehlen	Senden Sie das Gerät zur Reparatur ins Servicecenter
	Die Dichtung des Wassertanks ist nicht richtig installiert oder verdreht	Überprüfen Sie, ob die Dichtung des Wassertanks richtig installiert ist (siehe die Schritte zum Installieren und Entfernen des Wassertanks für Details)
	Das Wasser steht über der MAX-Markierung	Der Wasserstand sollte unter der MAX-Markierung liegen
Die Anzeileuchte der Maschine blinkt ständig	Der Akku im Griff ist schwach	Entfernen Sie die zwei Schrauben des Griffdeckels und ersetzen Sie die Knopf-batterie
Es erfolgt keine Reaktion beim Drücken der Griff-taste	Der Griff und die Maschine sind nicht kompatibel	Stecken Sie das Gerät ein und drücken Sie gleichzeitig beide Tasten am Griff innerhalb von 15 Sekunden nach dem Einschalten des Geräts für 10 Sekunden. Wenn der Motor sofort stoppt und wieder startet, war die Kopplung erfolgreich. Wenn die Kopplung innerhalb von 15 Sekunden nicht erfolgreich ist, schalten Sie das Gerät aus und wiederholen Sie den Vorgang.

Falls andere Fehler auftreten, sind spezielle Werkzeuge erforderlich, sodass das Gerät zur Reparatur und zum Austausch ins autorisierte Servicecenter gebracht werden muss.

VI

Schaltplan

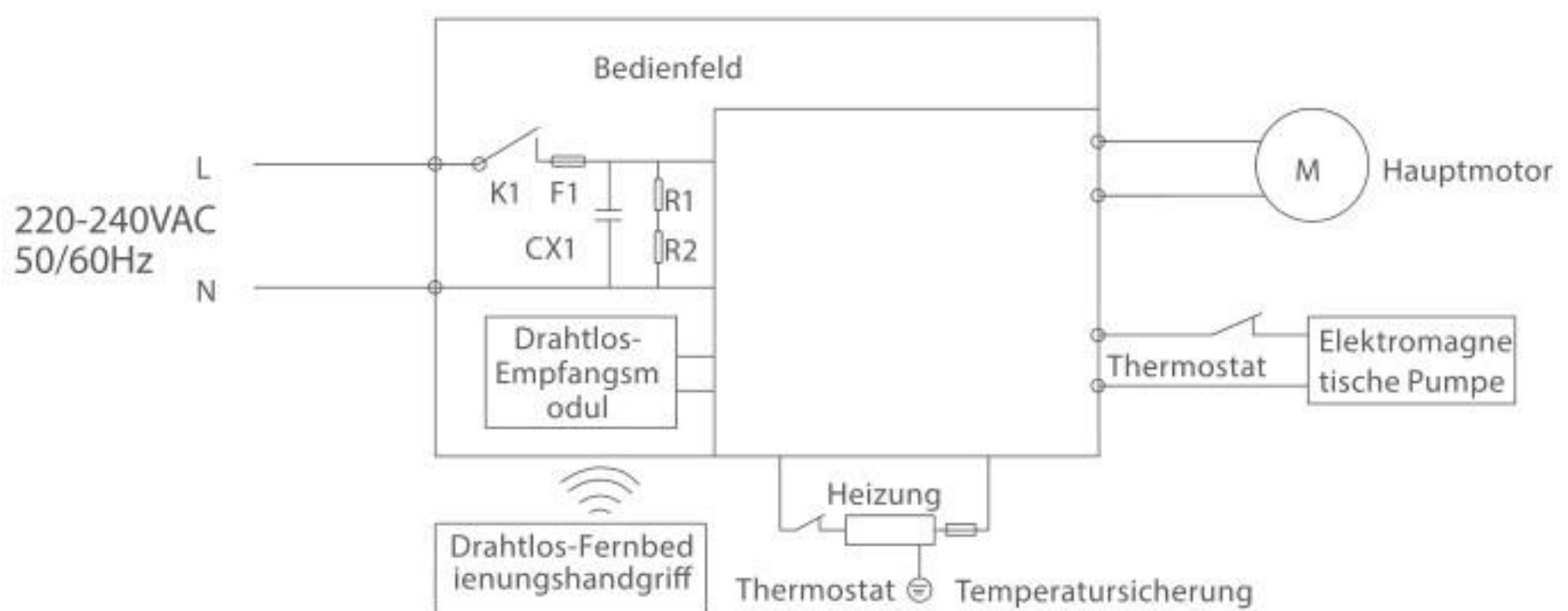

Modell	Nenn-Eingang	Nennleistung
Y200 Steam	220-240VAC, 50/60Hz	1750W

Teilenname	Gefährliche Stoffe					
	Blei (Pb)	Quecksilber (Hg)	Chrom (Cd)	Sechswertiges Chrom (Cr(VI))	Polybromierte Biphenyle (PBB)	Polybromierte Diphenylether (PBDE)
Kunststoffkomponenten	○	○	○	○	○	○
Hardwarekomponenten	○	○	○	○	○	○
Motorkomponenten	X	○	○	○	○	○
Wasserpumpenkomponenten	X	○	○	○	○	○
PCB-Komponenten	○	○	○	○	○	○
Batterie	X	○	○	○	○	○

 Avant d'utiliser ce produit, veuillez lire toutes les consignes de sécurité. Installez l'appareil étape par étape en suivant les instructions. Toute opération ne respectant pas ces instructions peut entraîner des dommages au produit ou des blessures graves. Ce produit est conçu pour un usage domestique standard et n'est pas adapté à un usage industriel ou extérieur. Lors de l'utilisation d'équipements électriques, des mesures de sécurité de base doivent être suivies, notamment :

- Ce produit n'est pas adapté aux personnes présentant des déficiences physiques, sensorielles ou intellectuelles, ni aux personnes manquant d'expérience ou de bon sens (y compris les enfants), sauf si elles sont supervisées ou guidées par un tuteur pour garantir une utilisation sûre.
- Ne plongez pas le produit dans l'eau ou tout autre liquide.
- Ne touchez pas la prise ou les parties isolées sous tension du produit avec des mains mouillées pour éviter tout risque de choc électrique.
- Si la prise ou les fils sont endommagés, arrêtez immédiatement d'utiliser le produit et contactez notre service technique professionnel pour un remplacement afin d'éviter tout danger.
- Tenez les cheveux longs, les vêtements amples, les doigts et autres parties du corps éloignés des conduits d'air et des parties mobiles du produit. Ne dirigez pas la buse d'aspiration ou les brosses accessoires vers vos yeux, vos oreilles, ou ne les introduisez pas dans votre bouche.
- N'insérez pas de copeaux métalliques, aiguilles, fils ou tout autre objet dans les interstices du produit pour éviter les chocs électriques ou les blessures. À l'exception des techniciens qualifiés, personne ne doit démonter, réparer ou modifier le produit.
- Débranchez le produit lorsqu'il n'est pas utilisé afin d'éviter les fuites électriques, les incendies, les dysfonctionnements, etc.
- Si des anomalies sont détectées pendant l'utilisation, déconnectez immédiatement le produit de l'alimentation et contactez notre service après-vente pour assistance.
- Après utilisation, nettoyez rapidement le réservoir d'eaux usées, maintenez les conduits d'air dégagés et évitez les obstructions susceptibles de réduire la puissance d'aspiration et de provoquer une surchauffe du moteur, ce qui pourrait raccourcir la durée de vie du produit.
- Après usage, rangez l'appareil dans un endroit sec. Ne remplissez pas le réservoir d'eau afin de préserver la durée de vie globale de la machine.
- Ce produit est conçu pour le nettoyage localisé de divers textiles ménagers tels que les canapés, matelas, tapis, etc. Il peut ne pas offrir des résultats optimaux sur d'autres surfaces.
- Pendant l'utilisation, ajoutez le produit nettoyant et parfumant fourni ou spécifié par notre société en respectant les proportions recommandées pour éviter une production excessive de mousse pouvant pénétrer dans le moteur et réduire sa durée de vie.
- Ne secouez pas l'appareil latéralement pendant son fonctionnement pour éviter que les eaux usées ne pénètrent dans le moteur, ce qui pourrait réduire sa durée de vie.

- La présence d'une petite quantité d'eau résiduelle à l'intérieur de l'appareil est normale. Après avoir désactivé le bouton de pulvérisation d'eau, un léger délai dans l'arrêt de la pulvérisation peut se produire, ce qui est normal.
- Ne placez pas la tête de brosse dans un seau ou sur une surface avec une grande quantité d'eau stagnante, car cela pourrait entraîner une succion excessive et une fuite d'eau au bas de l'appareil.
- Il est recommandé de vider et de nettoyer le réservoir d'eaux usées après chaque utilisation. Si l'appareil est utilisé peu fréquemment, nettoyez et séchez les réservoirs d'eau propre et d'eaux usées avant de le ranger pour éviter la prolifération de bactéries et les mauvaises odeurs.
- Lors de l'utilisation du mode vapeur, il est strictement interdit de diriger la tête de la brosse vers des personnes afin d'éviter les brûlures dues à la haute température.
- Lorsque la machine commence à utiliser le mode vapeur, le tuyau évacuera d'abord toute l'eau présente avant de produire de la vapeur.
- Afin de prolonger la durée de vie de la machine, il est recommandé d'utiliser de l'acide citrique pour le détartrage une fois par mois.
- Toutes les informations techniques et données fournies dans ce manuel sont obtenues par notre société ou par des organismes de test tiers désignés. Le droit d'interprétation finale appartient à notre société.

II

Introduction du produit

• Noms des composants du produit

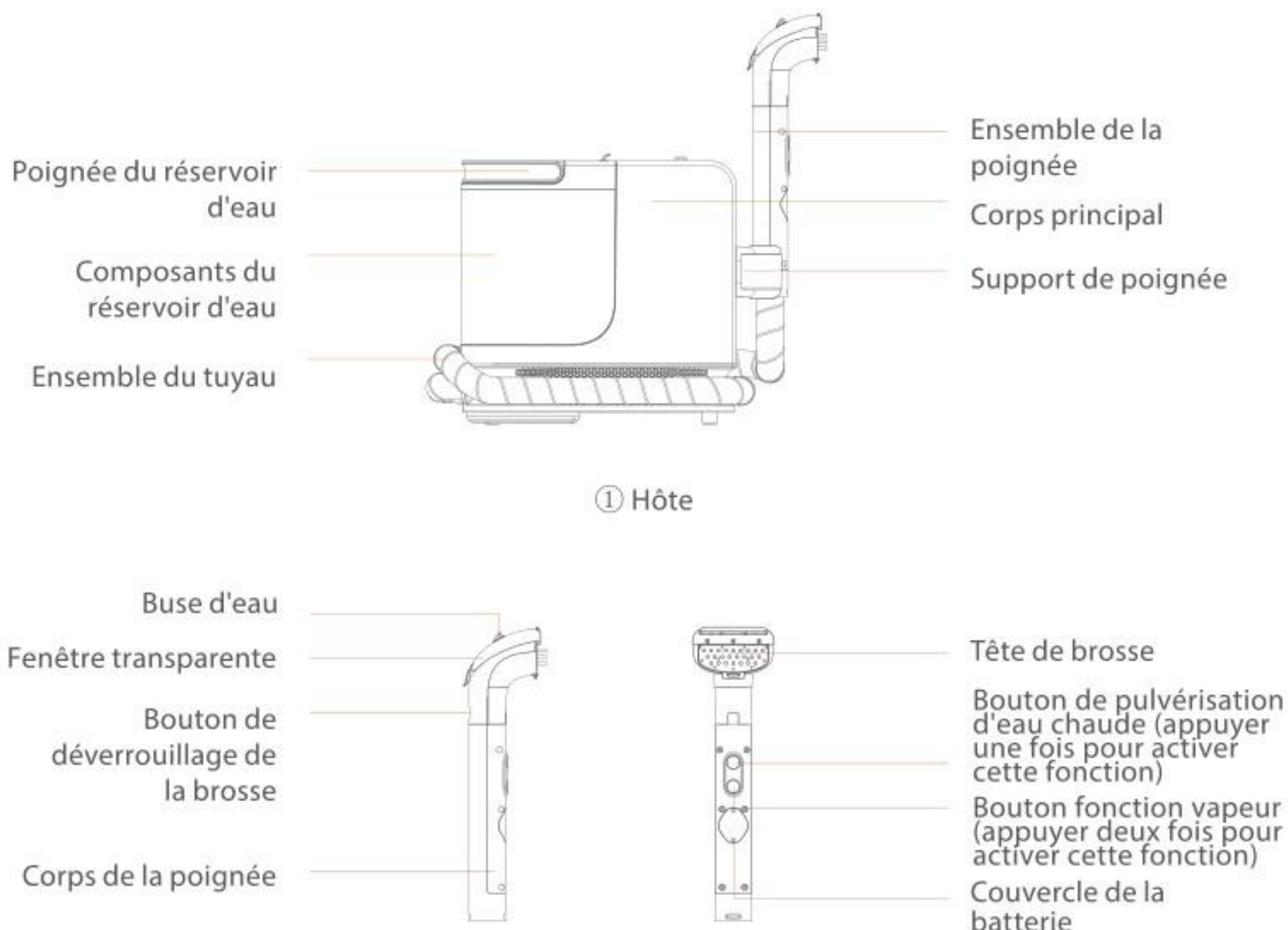

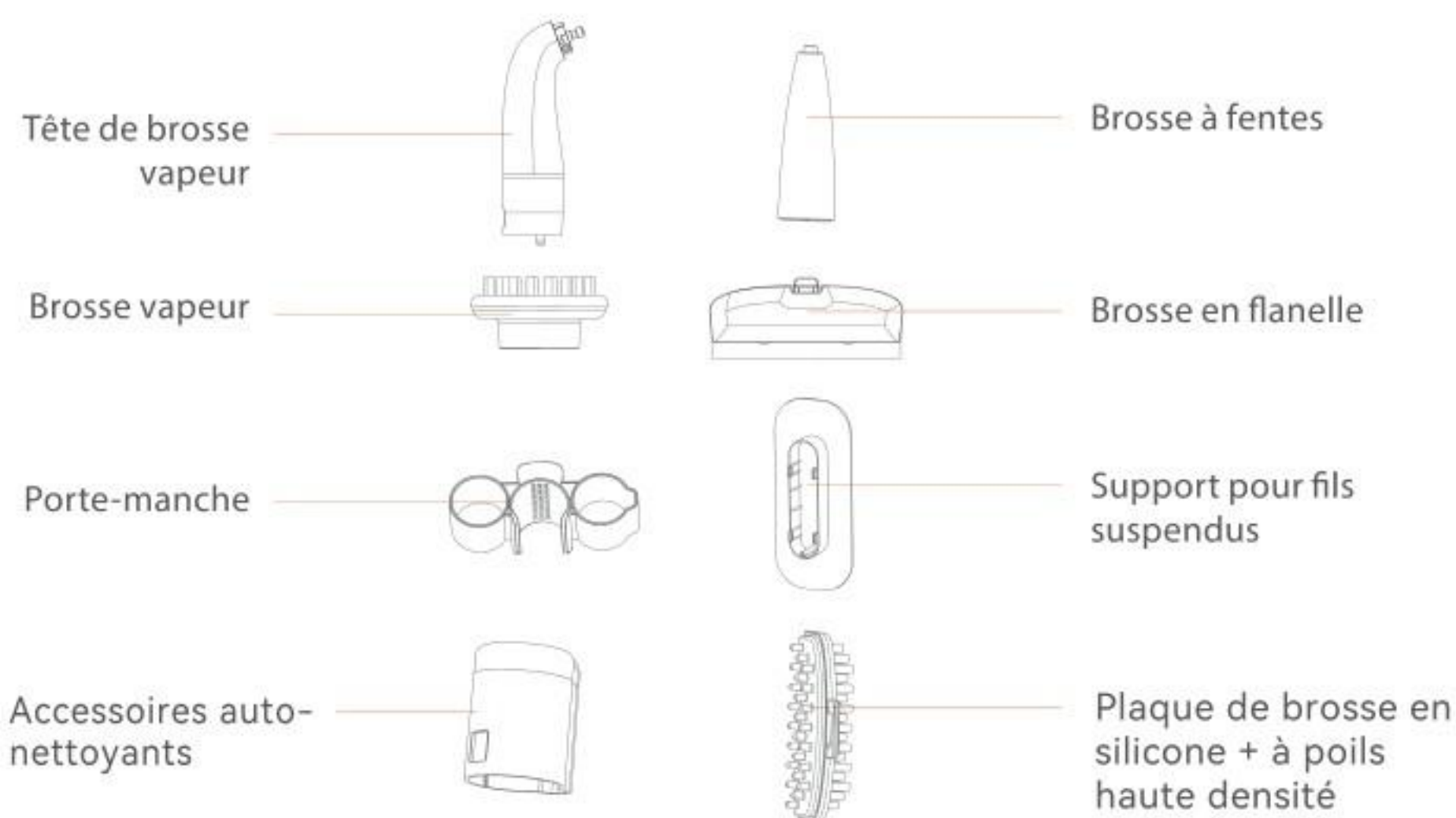

② Manche et autres composants

⚠ Remarque :

- Il est recommandé de nettoyer les taches localisées sur des tissus d'ameublement tels que canapés, matelas, tapis, etc.
- Si vous devez retirer la tête de brosse, assurez-vous que l'appareil est éteint, puis appuyez sur le bouton de déverrouillage de la tête de brosse pour la retirer.



Installation et utilisation

• Installation de la tête de brosse

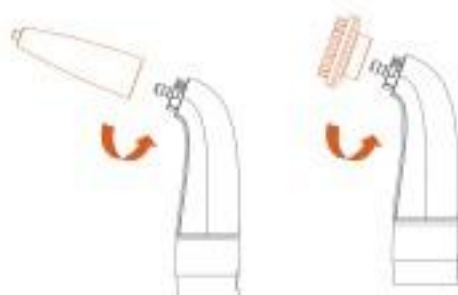
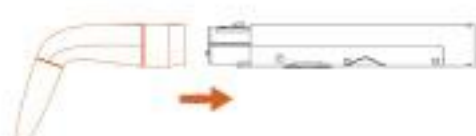

- Si vous devez retirer la tête de brosse, assurez-vous que l'unité principale est éteinte, puis appuyez sur le bouton de déverrouillage situé sur le manche pour retirer la tête de brosse.
- Alignez la brosse à fente (ou brosse vapeur) avec le joint vapeur et installez-la. Une fois installée au fond, tournez-la dans le sens inverse des aiguilles d'une montre comme indiqué sur la figure. Tirez l'accessoire dans le sens opposé pour vérifier s'il se détache.
- Lors de l'utilisation de la tête de brosse vapeur, alignez la tête de brosse avec le manche et installez-la jusqu'à ce que vous entendiez un "clic". Tirez la tête de brosse dans le sens opposé pour vérifier qu'elle ne se détache pas.

• Installation du support de manche

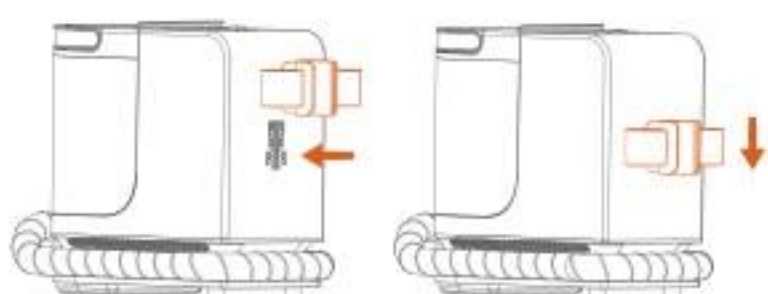

- Insérez le support de manche dans la machine et appuyez dessus. Lorsque vous entendez un "clic", cela signifie qu'il est correctement assemblé.

• Installation du support de fil



- Insérez le support de fil dans la machine, puis appuyez vers le bas. Lorsque vous entendez un "clic", cela signifie que l'assemblage est en place.

• Installation et retrait du réservoir d'eau

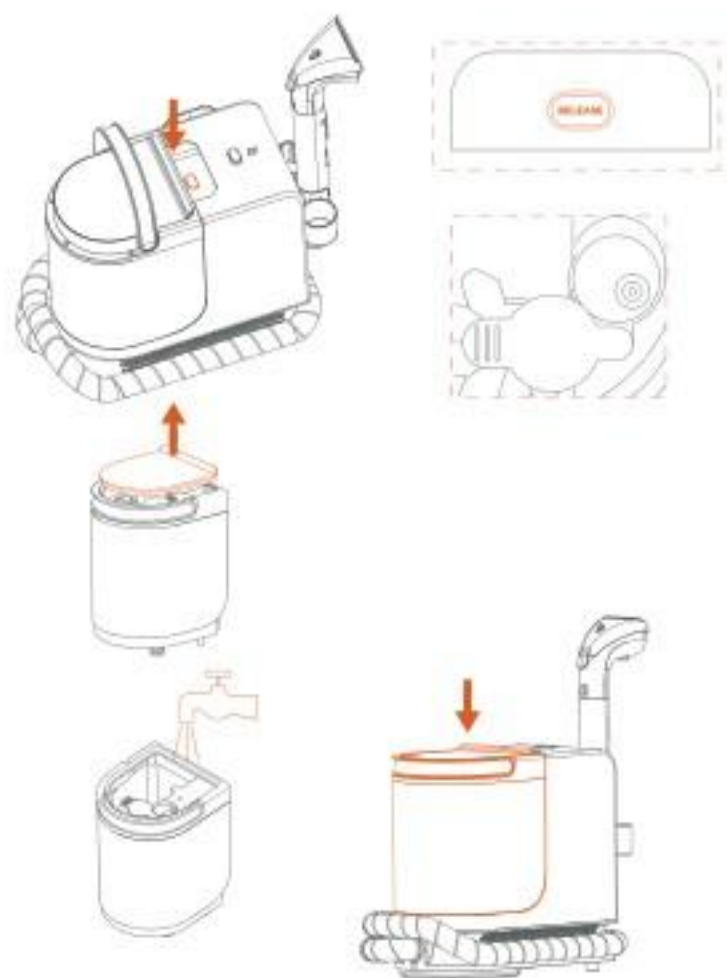

- Soulevez d'abord la poignée du réservoir d'eau, puis appuyez sur le bouton de libération du réservoir d'eau pour le soulever.
- Poussez le bouchon du réservoir d'eau propre sur le côté et remplissez-le d'eau propre. Ne dépassez pas la ligne MAX d'eau.
- Installez le réservoir d'eau sur la machine et appuyez-le vers le bas. Lorsque vous entendez un "clic", cela signifie que le réservoir est correctement installé.

⚠ Remarque : Il est interdit d'ajouter du liquide parfumé en mode vapeur. Il doit être ajouté en proportion dans le mode pulvérisation pour éviter une surcharge qui pourrait entraîner la formation excessive de mousse.

• Démarrer la machine

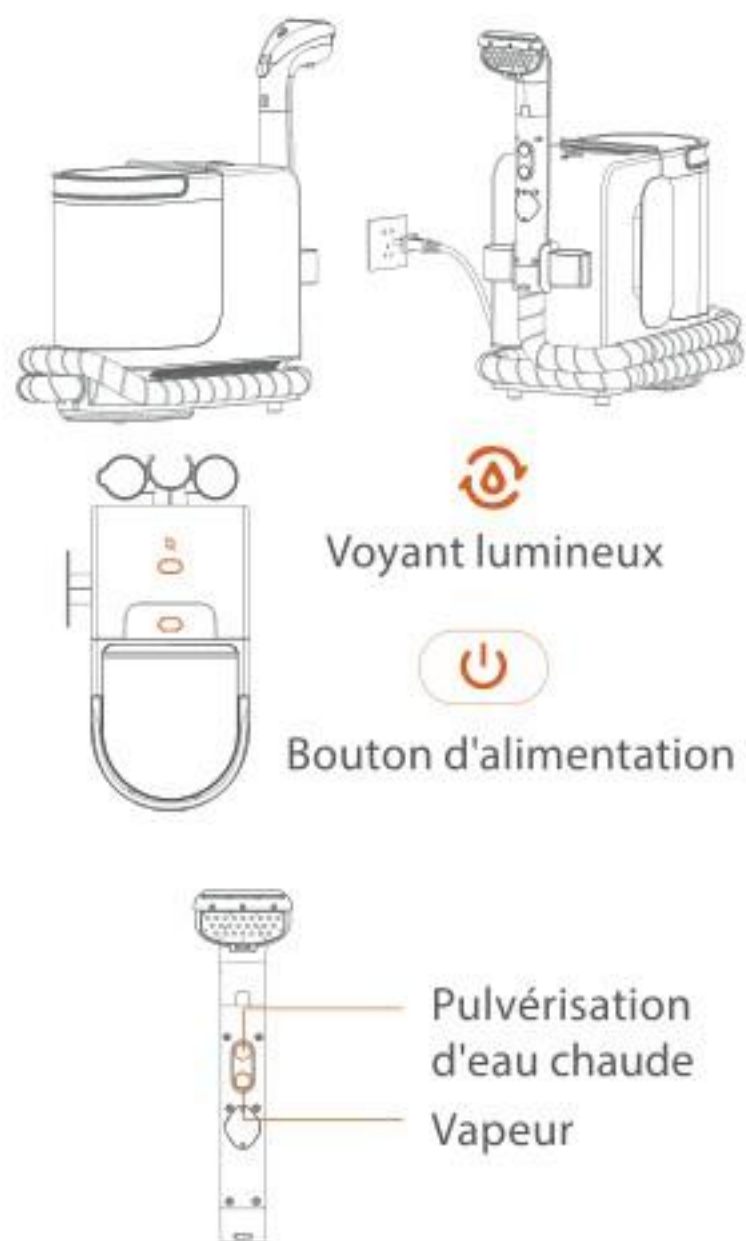

- Veuillez vous assurer que l'assemblage du réservoir d'eau est en place, que le réservoir d'eau propre contient une quantité appropriée d'eau et que la tête de brosse est correctement installée.
- Retirez le cordon d'alimentation du support de fil et branchez la prise dans la prise murale. La machine passe alors en mode veille.
- Appuyez sur le bouton d'alimentation pour démarrer la machine, qui entre en mode d'aspiration d'eau, et le voyant lumineux au-dessus du bouton d'alimentation devient vert.
- Lorsque la machine est allumée, appuyer une fois sur le bouton de pulvérisation d'eau situé sur la poignée pour activer le mode de pulvérisation d'eau chaude, et le témoin lumineux devient jaune ; appuyer deux fois sur le bouton de vapeur de la poignée pour activer le mode vapeur, et le témoin lumineux passe au rouge. Étant donné que la machine doit chauffer de l'eau propre, les deux modes (eau chaude et vapeur) nécessitent environ 30 secondes de temps d'attente.

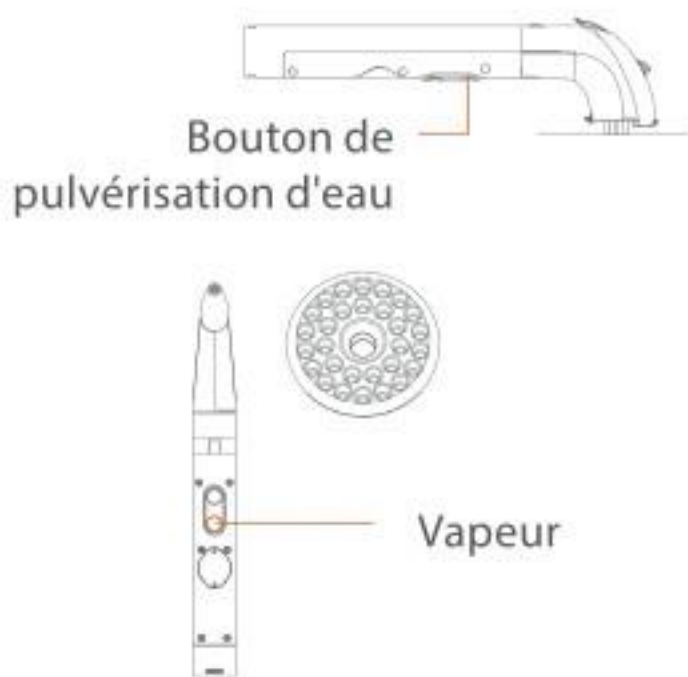

- Lors de l'utilisation de la tête de brosse, placez-la à plat et près de la surface à nettoyer, pulvérisez de l'eau sur la zone à nettoyer, puis frottez jusqu'à ce que la surface soit propre.
- Remplacez la brosse à fente (ou brosse vapeur ronde) lorsque la machine est éteinte.
- Après avoir allumé la machine, appuyez sur le bouton vapeur (ou pulvérisation d'eau) sur le manche pour entrer en mode vapeur. Le voyant lumineux de la machine devient rouge et le moteur ne fonctionne pas. Appuyez à nouveau sur le bouton vapeur pour désactiver le mode vapeur et passer en mode veille. À ce moment-là, le voyant lumineux devient vert.

IV

Nettoyage et entretien

• Nettoyage du manche

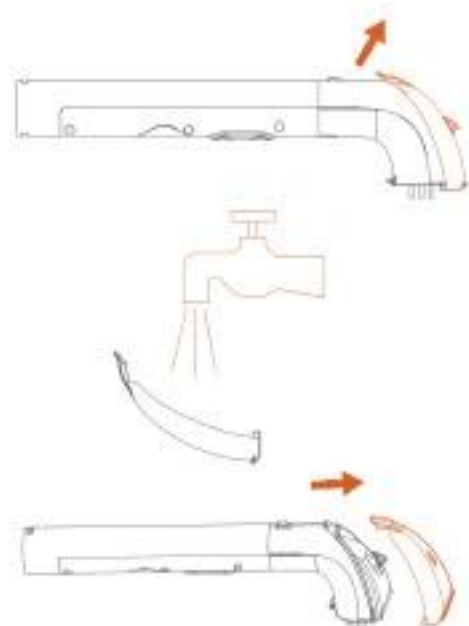

- Poussez le crochet de la fenêtre transparente dans le sens de la flèche pour retirer la fenêtre transparente.
- Si des taches sont présentes sur la surface intérieure de la fenêtre transparente, vous pouvez la nettoyer sous le robinet.
- Après avoir nettoyé et séché la fenêtre transparente, remettez-la en place sur la tête de brosse.

• Crochet de couvercle du réservoir

Nettoyage du réservoir d'eaux usées



Bouton de libération du réservoir d'eau



- Après avoir utilisé la machine, appuyez sur le bouton de libération du réservoir d'eau, soulevez la poignée du réservoir d'eau et retirez-le.
- Placez le réservoir d'eau dans l'évier, utilisez vos doigts pour déplacer le crochet du couvercle du réservoir et retirer le couvercle du réservoir.
- Tenez la poignée du réservoir d'une main, soulevez le fond du réservoir avec l'autre main et videz les eaux usées.
- Si la paroi intérieure du réservoir d'eaux usées ou le couvercle du réservoir d'eau sont sales, rincez-les sous le robinet jusqu'à ce qu'ils soient propres.

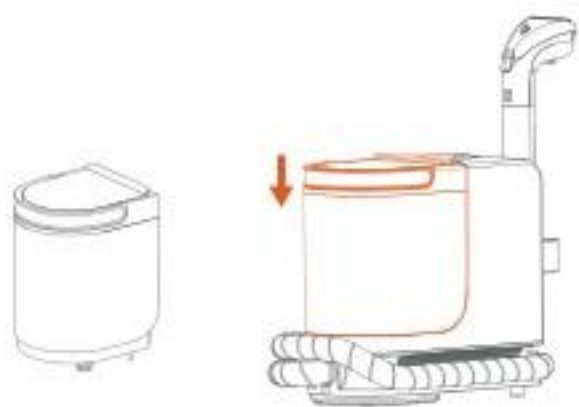

- Après avoir lavé et séché le réservoir d'eau et le couvercle du réservoir, remettez le couvercle du réservoir sur le réservoir d'eau. Ne manquez pas de remettre en place ou de tordre le joint d'étanchéité du couvercle (sinon, l'aspiration de l'eau ne sera pas normale, etc.).
- Mettez le réservoir d'eau en position verticale dans l'unité principale, appuyez sur le réservoir d'eau jusqu'à ce que vous entendiez un "clic", indiquant que le réservoir est correctement installé.

⚠ Remarque : Avant de nettoyer le réservoir d'eaux usées, débranchez le cordon d'alimentation et éteignez la machine.

• Stockage

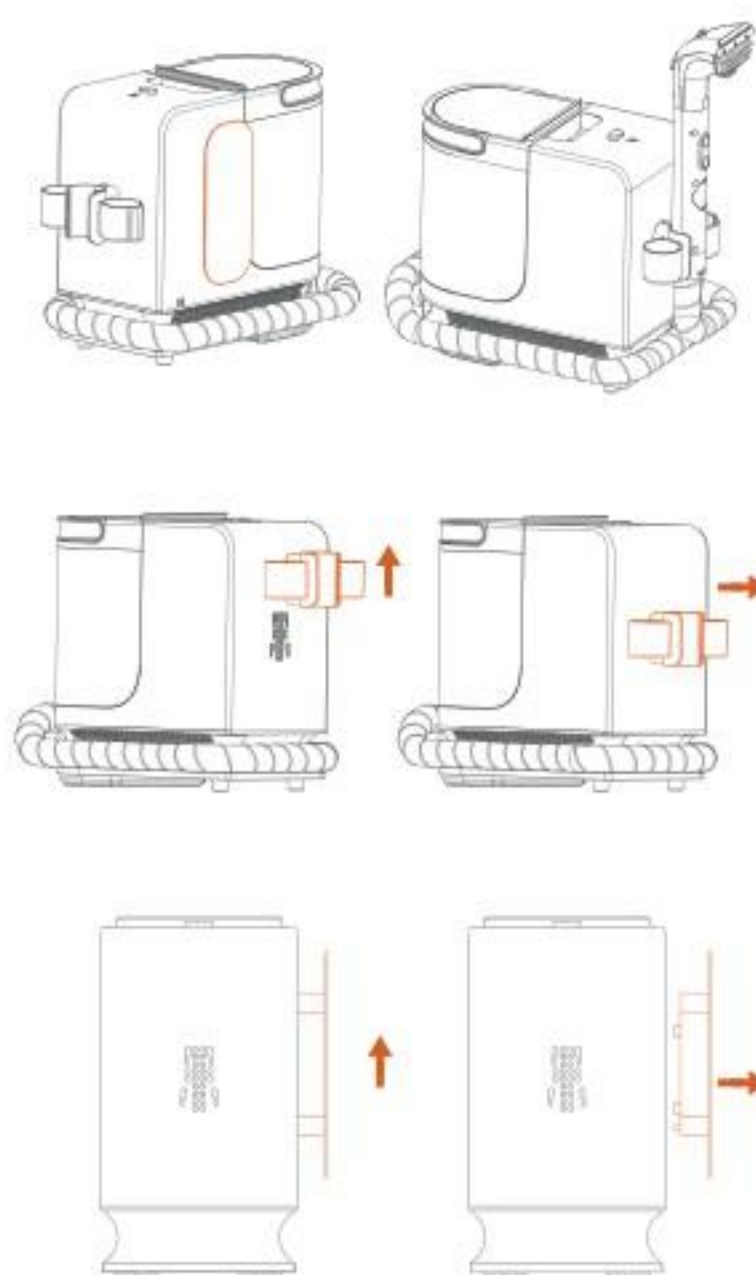

- Après utilisation, enrroulez le cordon d'alimentation autour du support de fil pour le ranger.
- Enroulez le tuyau, placez l'ensemble du manche sur le porte-manche, et rangez-le dans un endroit bien ventilé et sec.
- Si la machine n'est pas utilisée pendant une longue période, le porte-manche et le support de fil peuvent être retirés.
- Pour retirer le porte-manche : déplacez d'abord le porte-manche vers le haut, puis déplacez-le vers la droite.
- Pour retirer le support de cordon : déplacez d'abord le porte-manche vers le haut, puis déplacez-le vers la droite.

⚠ Remarque : Si la machine ne doit pas être utilisée pendant une longue période, il est recommandé de démonter les accessoires et de les ranger dans un endroit bien ventilé et sec.



Dépannage

Avant de confier la maintenance à un service après-vente, veuillez vérifier les points suivants :

Problèmes courants	Causes possibles	Solutions
La succion de la tête de brosse est faible.	Le réservoir d'eaux usées est plein.	Videz le réservoir d'eaux usées.
	L'entrée d'air de la tête de brosse est obstruée.	Veuillez vérifier si l'entrée d'air est obstruée et nettoyez-la.

La sortie d'eau ne pulvérise pas d'eau.	Le réservoir d'eau est vide.	Ajoutez de l'eau.
	Le réservoir d'eau n'est pas installé correctement.	Appuyez sur le dessus du réservoir d'eau pour l'installer correctement (voir les étapes d'installation et de retrait du réservoir d'eau pour plus de détails).
	La sortie d'eau est obstruée.	Envoyez-le au centre de service pour réparation.
	Le filtre de la vanne d'eau est obstrué.	Vérifiez si le filtre est obstrué et nettoyez-le.
Aucune vapeur ne se produit/la vapeur est relativement faible.	La sortie de vapeur est obstruée.	Utilisez une aiguille fine pour déboucher le trou de vapeur lorsque la machine est éteinte, ou envoyez-le au centre de service pour réparation.
	La chaudière est entartrée.	Envoyez-le au centre de service pour réparation.
Le tuyau ou la machine fuit.	Le joint du circuit de l'eau est manquant ou endommagé	Envoyez-le au centre de service pour réparation.
Le réservoir d'eau fuit.	Le joint du circuit de l'eau est manquant	Envoyez-le au centre de service pour réparation.
	Le joint du réservoir d'eau n'est pas installé correctement ou est tordu.	Veillez vérifier si le joint du réservoir d'eau est correctement installé (voir les étapes d'installation et de retrait du réservoir d'eau pour plus de détails).
	L'eau dépasse la ligne MAX.	Le niveau d'eau doit être en dessous de la ligne MAX.
Le voyant lumineux de la machine clignote en continu.	La batterie du manche est faible	Retirez les deux vis du couvercle du manche et remplacez la pile du bouton.
Aucun réponse lors de l'appui sur le bouton du manche.	Le manche et la machine ne sont pas compatibles.	Branchez la machine, puis appuyez simultanément sur les deux boutons du manche pendant 10 secondes dans les 15 secondes suivant l'allumage de la machine. Si le moteur s'arrête puis redémarre immédiatement, cela signifie que l'appairage est réussi. Si l'appairage échoue dans les 15 secondes, éteignez la machine et répétez l'opération.

En cas d'autres pannes, des outils spéciaux sont nécessaires. Il est donc nécessaire de se rendre au centre de service agréé pour la réparation et le remplacement.

VI

Schéma du circuit

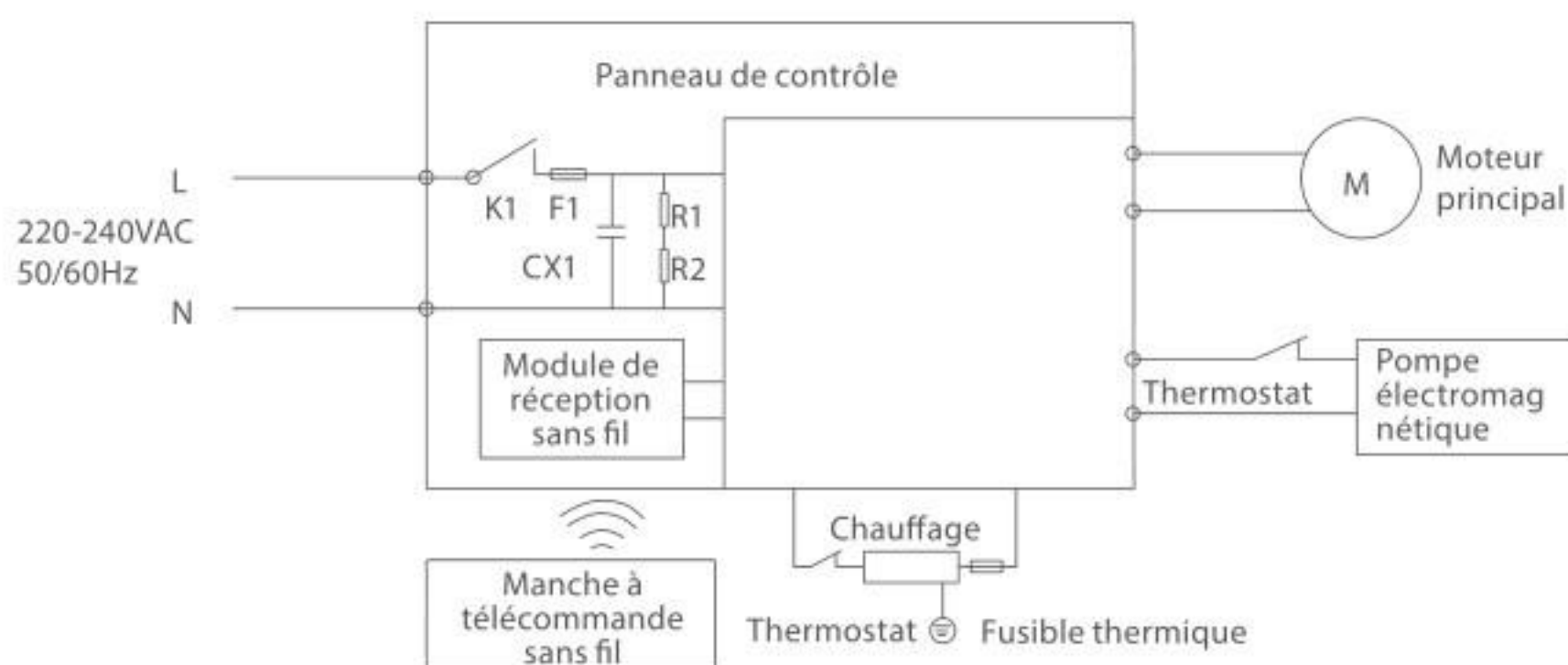

Modèle	Entrée nominale	Puissance nominale
Y200 Steam	220-240VAC, 50/60Hz	1750W

Nom et contenu des substances dangereuses

Nom de la pièce	Substances dangereuses					
	Plomb (Pb)	Mercure (Hg)	Chimie du chrome (Cd)	Chrome hexavalent (Cr(VI))	Polybromobiphényles (PBB)	Éthers polybromés de diphenyle (PBDE)
Composants plastiques	○	○	○	○	○	○
Composants métalliques	○	○	○	○	○	○
Composants du moteur	X	○	○	○	○	○
Composants de la pompe à eau	X	○	○	○	○	○
Composants du PCB	○	○	○	○	○	○
Batterie	X	○	○	○	○	○

 Prima di utilizzare questo prodotto, leggere tutte le precauzioni di sicurezza. Installare la macchina passo dopo passo seguendo le istruzioni. Qualsiasi operazione non conforme alle istruzioni può causare danni al prodotto o gravi lesioni personali. Questo prodotto è destinato all'uso in ambienti domestici normali e non è adatto all'uso industriale o all'esterno. Quando si utilizzano apparecchiature elettriche, è necessario seguire le misure di sicurezza di base, tra cui le seguenti:

- Il prodotto non è adatto a persone con disabilità fisiche, sensoriali o intellettuali, o a persone prive di esperienza e buon senso (compresi i bambini), a meno che non siano supervisionati o guidati per garantire un uso sicuro del prodotto.
- Non immergere il prodotto in acqua o altri liquidi.
- Non toccare la spina o le parti isolate sotto tensione del prodotto con le mani bagnate per evitare il rischio di scosse elettriche.
- Se la spina o i fili sono danneggiati, interrompere l'uso del prodotto e contattare immediatamente il nostro personale di assistenza professionale per la sostituzione per evitare danni.
- Tenere i capelli lunghi, gli indumenti larghi, le dita e altre parti del corpo lontano dal passaggio dell'aria e dalle parti in movimento del prodotto. Non puntare la bocchetta dell'aspirapolvere o le spazzole accessorie verso gli occhi o le orecchie e non metterli in bocca.
- Non inserire trucioli metallici, aghi, fili o altri oggetti nelle fessure del prodotto per evitare scosse elettriche o lesioni.
Oltre ai tecnici professionisti, nessun altro deve smontare, riparare o modificare il prodotto.
- Scollegare il prodotto quando non viene utilizzato per evitare perdite elettriche, incendi, malfunzionamenti, ecc.
- Se si riscontrano anomalie durante l'uso del prodotto, scollegare immediatamente l'alimentazione e contattare il nostro servizio post-vendita per assistenza.
- Dopo l'uso del prodotto, pulire tempestivamente il serbatoio delle acque reflue, mantenere liberi i percorsi del flusso d'aria ed evitare ostruzioni che potrebbero ridurre la potenza di aspirazione e causare il surriscaldamento del motore, compromettendo la durata del prodotto.
- Dopo l'uso, conservare la macchina in un luogo asciutto. Non riempire il serbatoio dell'acqua per non compromettere la durata complessiva della macchina.
- Questo prodotto è adatto per la pulizia localizzata di vari prodotti domestici in tessuto come divani, materassi, tappeti, ecc. Potrebbe non dare risultati ottimali se utilizzato per la pulizia di altre superfici.
- Durante l'uso, aggiungere il liquido detergente e profumato fornito o specificato dalla nostra azienda nelle proporzioni indicate per evitare un'eccessiva formazione di schiuma, che potrebbe penetrare nel motore e ridurre la durata.
- Non scuotere la macchina da un lato all'altro mentre è in funzione per evitare che l'acqua di scarico penetri nel motore e ne riduca la durata.
- Una piccola quantità di acqua rimasta all'interno della macchina è normale. Dopo aver spento il pulsante dell'acqua nebulizzata, potrebbe verificarsi un ritardo nello spegnimento dell'acqua nebulizzata, il che è normale.

- Non collocare la testina della spazzola in un secchio o su una superficie con una grande quantità di acqua accumulata, in quanto ciò potrebbe causare un'aspirazione eccessiva e una perdita d'acqua sul fondo della macchina.
- Si raccomanda di svuotare il serbatoio delle acque reflue e di organizzarlo dopo ogni utilizzo. Se la frequenza di utilizzo è bassa, pulire e asciugare il serbatoio dell'acqua e il serbatoio delle acque reflue prima di riporli per prevenire la crescita batterica e gli odori nell'acqua.
- Quando si utilizza la modalità vapore, è assolutamente vietato puntare la testa della spazzola verso le persone per evitare ustioni ad alta temperatura.
- Quando la macchina si avvia in modalità vapore, l'uscita dell'acqua spruzza prima l'acqua nel tubo e poi la vaporizza.
- Per prolungare la durata della macchina, si consiglia di utilizzare l'acido citrico per la decalcificazione una volta al mese.
- Tutte le informazioni tecniche e i dati forniti nel presente manuale del prodotto sono stati ottenuti dalla nostra azienda o da agenzie di collaudo terze designate. Il diritto di interpretazione finale spetta alla nostra azienda.

II

Presentazione al prodotto

- Nomi dei componenti del prodotto

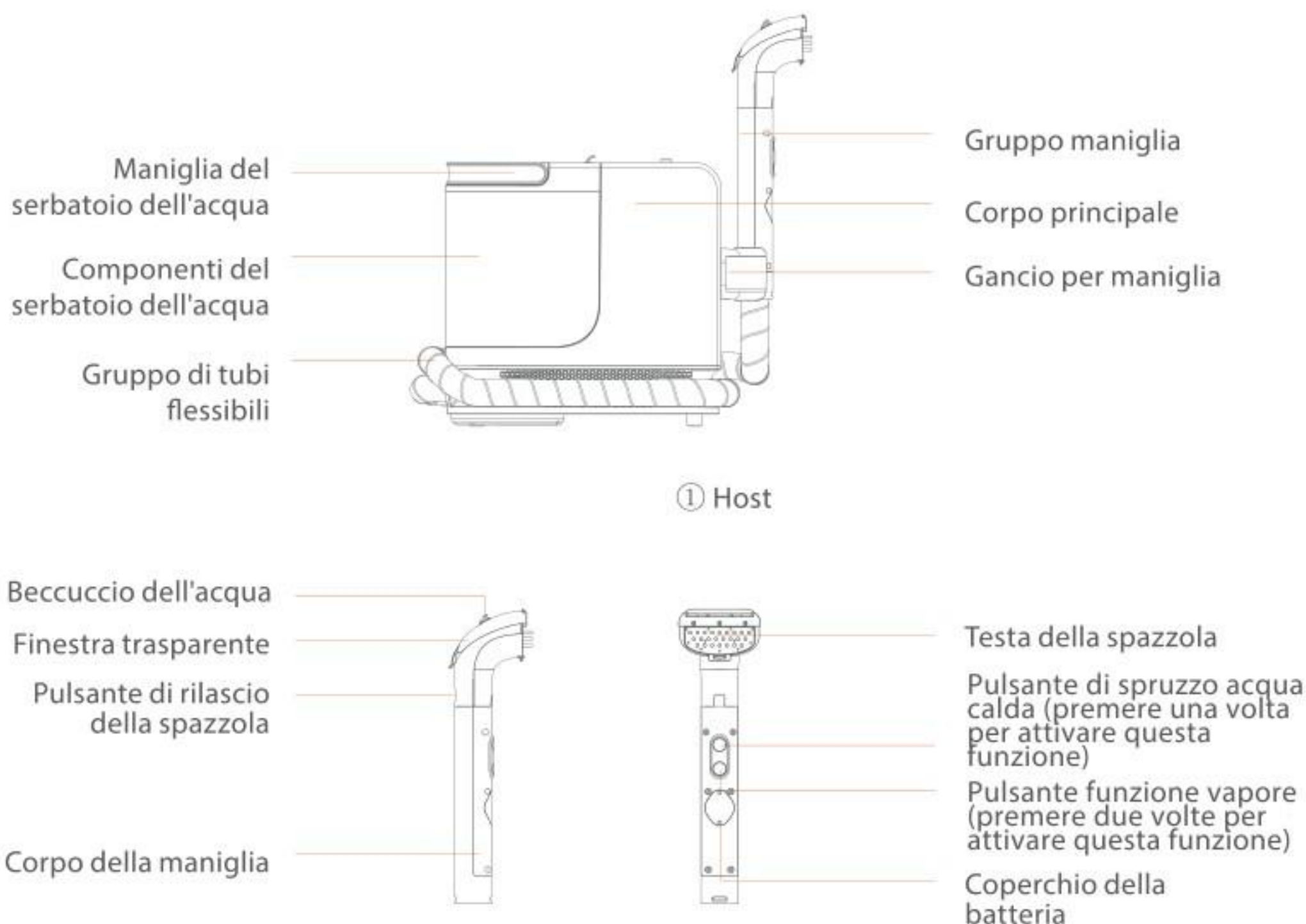

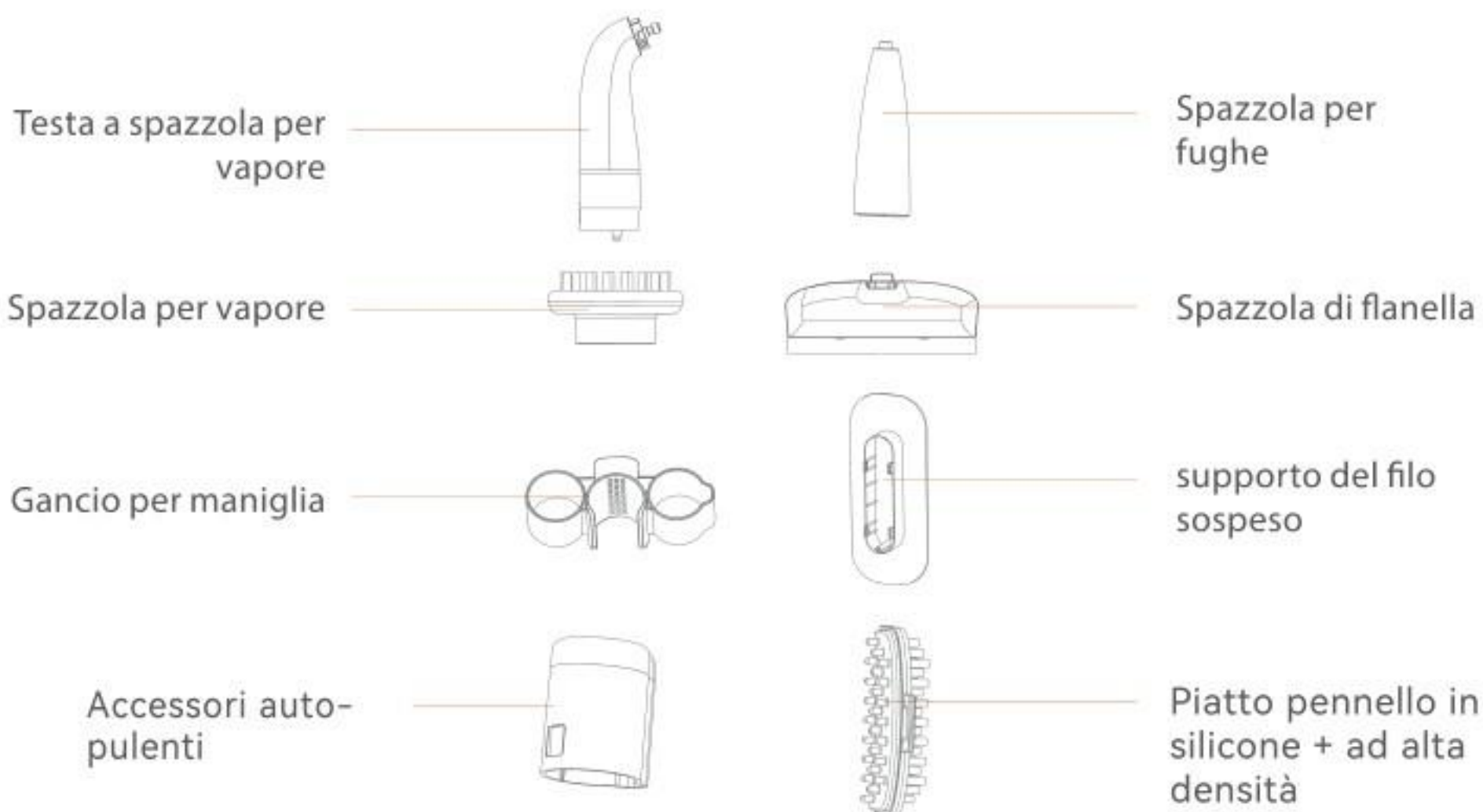

② Maniglia e altri componenti

! Nota:

- Si consiglia di pulire le macchie locali su divani, materassi, tappeti, ecc.
- Se è necessario rimuovere la testina, assicurarsi che l'apparecchio sia spento, quindi premere il pulsante di rilascio della testina sul manico per rimuovere la testina.



Installazione e utilizzo

• Installazione della testa della spazzola

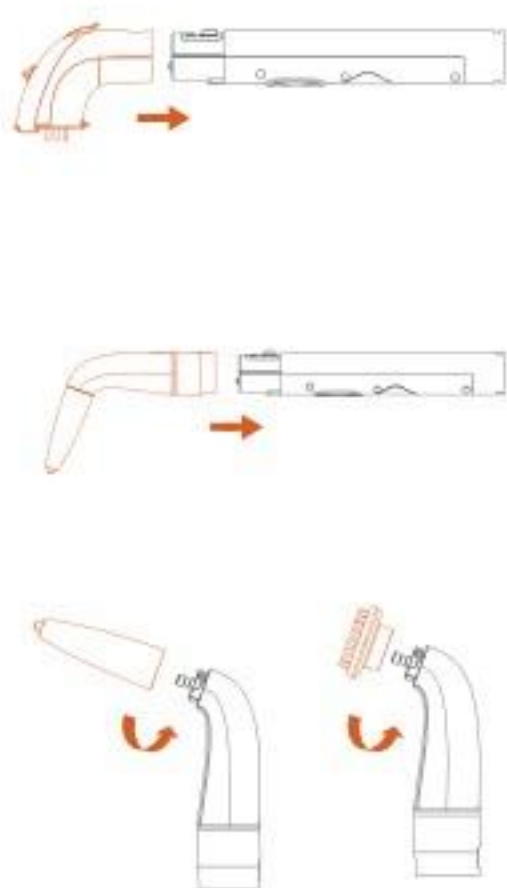

- Se è necessario rimuovere la testa della spazzola, assicurarsi che l'unità principale sia spenta, quindi premere il pulsante di rilascio sull'impugnatura per rimuovere la testa della spazzola.
- Allineare la spazzola per fessure (spazzola per vapore) con il giunto del vapore e installarla. Dopo averla installata sul fondo, ruotarla in senso antiorario nella direzione indicata in figura. Tirare l'accessorio nella direzione opposta per verificare se cade.
- Quando si utilizza la testa della spazzola a vapore, allineare la testa della spazzola con l'impugnatura e installarla finché non si sente un clic. Tirare la testa della spazzola nella direzione opposta per verificare se si stacca.

• Installazione della staffa dell'impugnatura

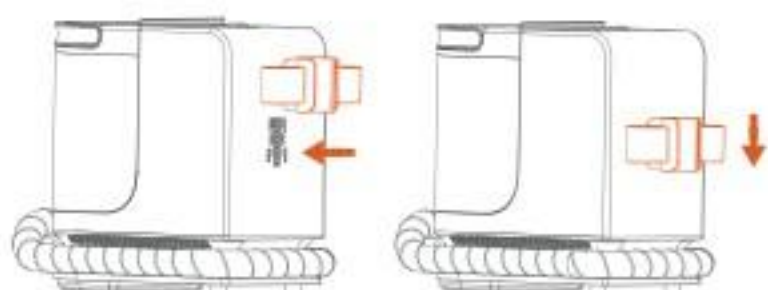

- Inserire la staffa dell'impugnatura nella macchina e premerla verso il basso. Se si sente uno scatto, significa che è stata montata in posizione.

• Installazione del portafilo

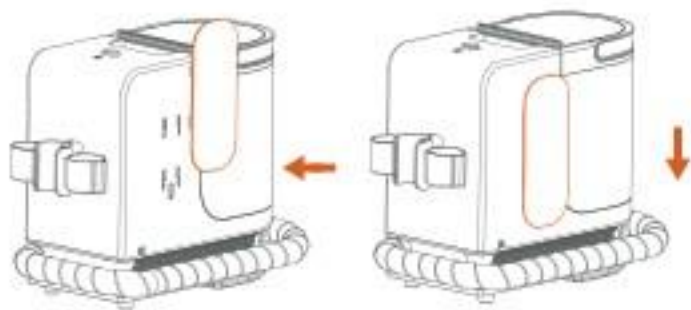

- Inserire il portafilo nella macchina, quindi premere il portafilo per fidi verso il basso. Quando si sente un clic, significa che il gruppo è in posizione.

• Installazione e rimozione del serbatoio dell'acqua

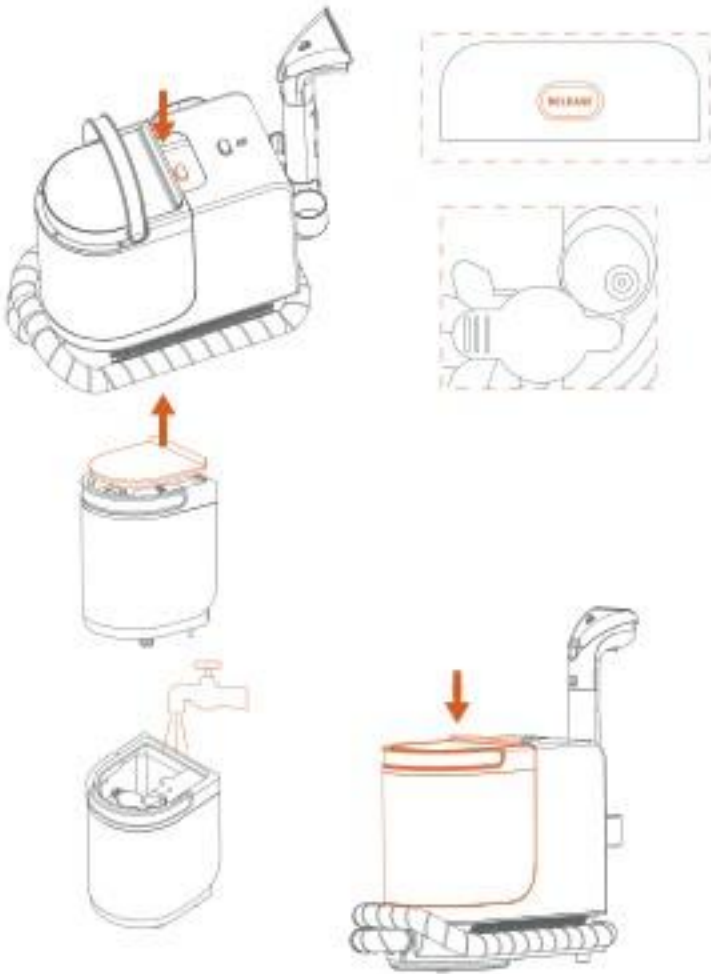

- Sollevare la maniglia del serbatoio dell'acqua e premere il pulsante di rilascio del serbatoio per sollevarlo.
- Spingere il tappo del serbatoio dell'acqua pulita su un lato e riempirlo di acqua pulita. Non superare la linea MAX dell'acqua.
- Installare il serbatoio dell'acqua sulla macchina e premere il serbatoio dell'acqua verso il basso. Se si sente un clic, significa che il serbatoio dell'acqua è installato in posizione.

! Nota: non è consentito aggiungere liquido profumato in modalità vapore. Deve essere aggiunto in proporzione in modalità spray per evitare un'aggiunta eccessiva e la formazione di molta schiuma.

• Avvio della macchina



- Assicurarsi che il serbatoio dell'acqua sia installato in posizione, che ci sia una quantità d'acqua adeguata nel serbatoio dell'acqua pulita e che la testa sia montata in posizione.
- Rimuovere il cavo di alimentazione dal portacavi e inserire la spina nella presa di corrente. La macchina è in modalità standby.
- Premere il pulsante di accensione per avviare la macchina, che entra in modalità di assorbimento dell'acqua e la spia sopra il pulsante di accensione è verde.
- Quando la macchina è accesa, premendo una volta il pulsante di spruzzo acqua sul manico, si attiva la modalità di spruzzo acqua calda e la spia luminosa diventa gialla; premendo due volte il pulsante vapore sul manico, si attiva la modalità vapore e la spia luminosa passa al rosso. Poiché la macchina deve riscaldare acqua pulita, entrambe le modalità (acqua calda e vapore) richiedono circa 30 secondi di tempo di attesa.



- Quando si utilizza la testa, posizionarla in piano vicino all'oggetto da pulire, spruzzare acqua sull'area da pulire e lavare ripetutamente fino a quando non è pulita.
- Sostituire la spazzola per la pulizia (spazzola rotonda per il vapore) quando la macchina è spenta.
- Dopo aver acceso la macchina, premere il pulsante del vapore (pulsante dell'acqua nebulizzata) sull'impugnatura per accedere alla modalità vapore. A questo punto, la spia della macchina è rossa e il motore non funziona; premere nuovamente il pulsante del vapore sull'impugnatura per disattivare la modalità vapore ed entrare in modalità standby. A questo punto, la spia della macchina è verde.

IV

Pulizia e manutenzione

• Pulizia dell'impugnatura

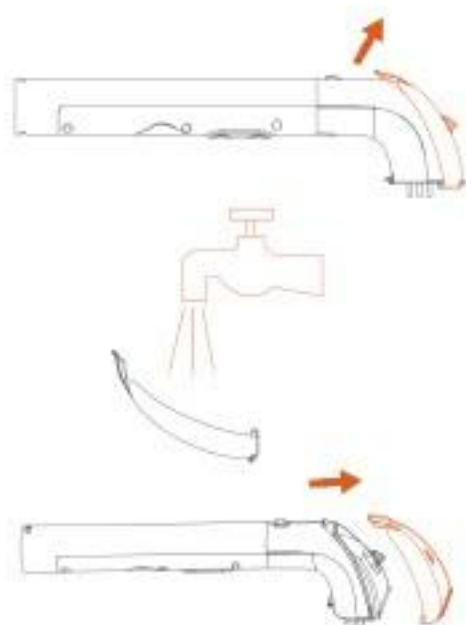

- Spingere il fermo della finestra trasparente in direzione della freccia per rimuovere la finestra trasparente.
- Se la superficie interna della finestra trasparente è macchiata, è possibile lavarla sotto il rubinetto.
- Dopo aver pulito e asciugato la finestra trasparente, rimetterla sulla testa della spazzola.

• Fermo del coperchio del serbatoio

Pulizia del serbatoio delle acque di scarico

Pulsante di rilascio del serbatoio dell'acqua

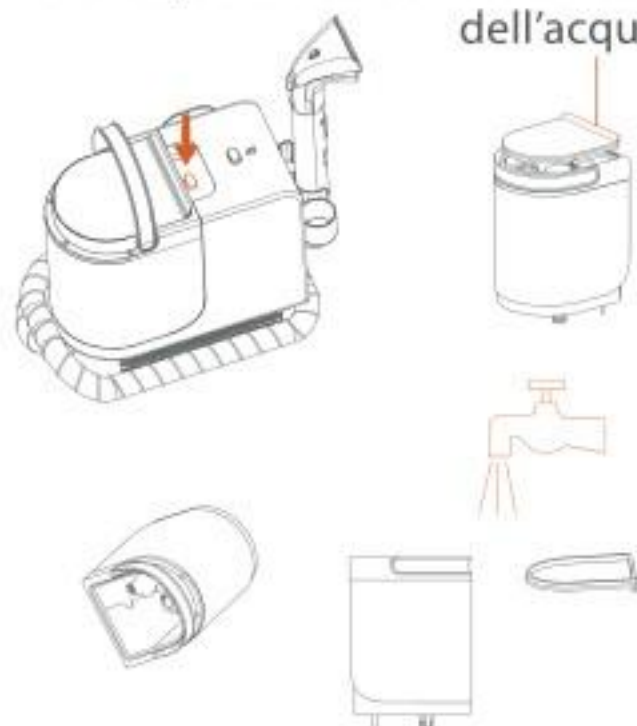

- Dopo aver utilizzato la macchina, premere il pulsante di rilascio del serbatoio dell'acqua, sollevare la maniglia ed estrarre il serbatoio.
- Mettere il serbatoio dell'acqua nel lavandino, spostare con le dita la posizione del fermo del coperchio del serbatoio dell'acqua e rimuovere il coperchio.
- Tenere la maniglia del serbatoio dell'acqua con una mano, sollevare il fondo del serbatoio con l'altra mano e scaricare l'acqua di scarico.
- Se la parete interna del serbatoio delle acque di scarico e il coperchio del serbatoio dell'acqua sono sporchi, sciacquare rispettivamente il serbatoio delle acque di scarico e il coperchio del serbatoio dell'acqua sotto il rubinetto finché non sono puliti.

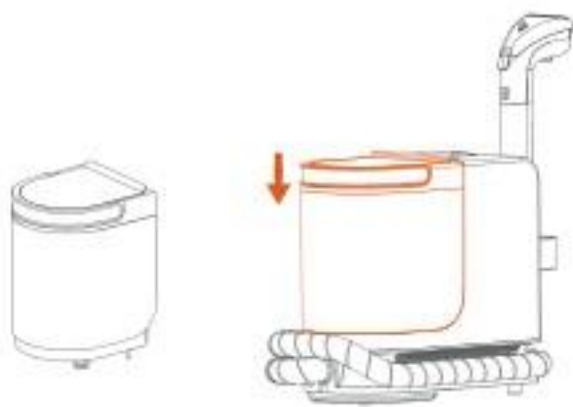

- Dopo aver lavato e asciugato il serbatoio dell'acqua e il coperchio del serbatoio, rimettere il coperchio del serbatoio sul serbatoio dell'acqua. Non perdere o torcere l'anello di tenuta del coperchio del serbatoio dell'acqua per evitare ad esempio che l'acqua non venga assorbita normalmente.
- Inserire il serbatoio dell'acqua in verticale nell'unità principale, premere sul serbatoio dell'acqua fino a quando non si sente un clic, a indicare che il serbatoio dell'acqua è installato in posizione.

! Nota: prima di pulire il serbatoio delle acque di scarico, scollegare il cavo di alimentazione e arrestare la macchina.

• Stoccaggio

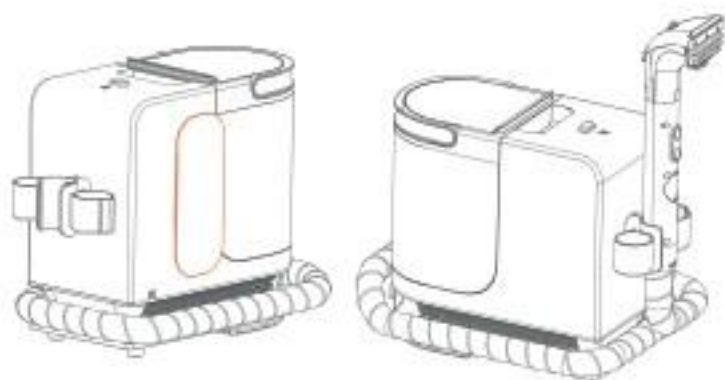

- Dopo l'uso, avvolgere il cavo di alimentazione attorno al portafilo per riporlo.
- Avvolgere il tubo flessibile, mettere il gruppo maniglia sul portamaniglia e riporlo in un luogo ventilato e asciutto.
- Se l'apparecchio non viene utilizzato per lungo tempo, è possibile rimuovere il portamaniglia e il portafilo.
- Rimuovere il portamaniglia: spostare prima il portamaniglia verso l'alto e poi verso destra.
- Rimuovere il portafilo: spostare prima il portamaniglia verso l'alto e poi verso destra.

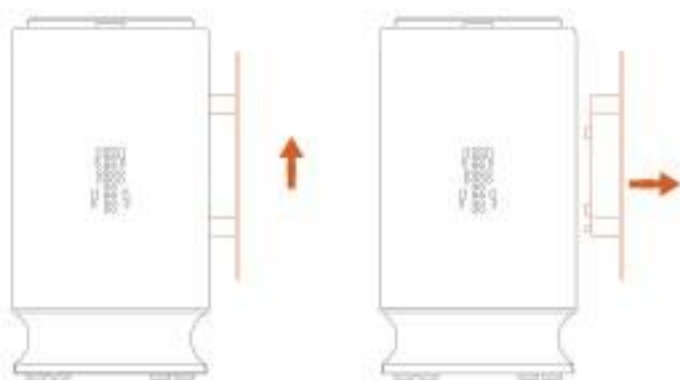
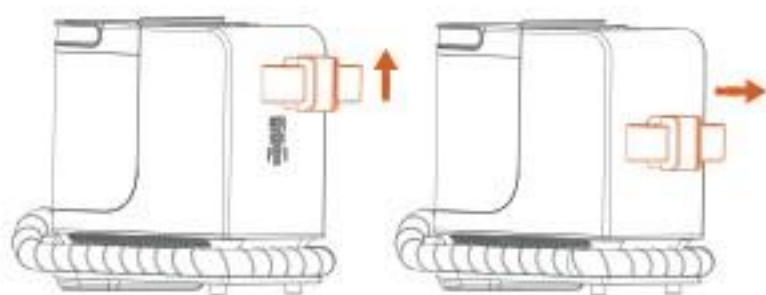

! Nota: se la macchina non viene utilizzata per lungo tempo, si consiglia di smontare gli accessori e di conservarli in un luogo ventilato e asciutto.

V

Risoluzione dei problemi

Prima di rivolgersi al reparto di manutenzione, verificare i seguenti punti:

Problemi comuni	Possibili cause	Soluzioni
L'aspirazione della testa della spazzola è debole	Il serbatoio dell'acqua di scarico è pieno	Scaricare l'acqua di scarico nel serbatoio
	La presa d'aria della testa della spazzola è bloccata	Controllare se l'ingresso dell'aria è bloccato e pulirlo

L'uscita dell'acqua non spruzza acqua	Il serbatoio dell'acqua è a corto di acqua	Aggiungere acqua
	Il serbatoio dell'acqua non è installato in posizione	Premere sulla parte superiore del serbatoio dell'acqua per installarlo in posizione (per i dettagli, vedere le fasi di installazione e rimozione del serbatoio dell'acqua).
	L'uscita dell'acqua è bloccata	Inviarlo al centro di assistenza per la riparazione
	Il filtro della valvola dell'acqua è bloccato	Controllare se il filtro è ostruito e pulirlo
Non viene prodotto vapore o il vapore è relativamente debole	L'uscita del vapore è bloccata	Utilizzare un ago sottile per liberare il foro del vapore in stato di arresto o inviare il prodotto al centro di assistenza per la riparazione.
	Il boiler è incrostato	Inviarlo al centro di assistenza per la riparazione
Il tubo o la macchina perde	La guarnizione del circuito dell'acqua è mancante o danneggiata	Inviarlo al centro di assistenza per la riparazione
Il serbatoio dell'acqua perde	Manca la guarnizione del circuito dell'acqua	Inviarlo al centro di assistenza per la riparazione
	La guarnizione del serbatoio dell'acqua non è installata in posizione o è attorcigliata	Verificare che la guarnizione del serbatoio dell'acqua sia installata in posizione (per i dettagli, vedere le fasi di installazione e rimozione del serbatoio dell'acqua).
	L'acqua supera la linea MAX	Il livello dell'acqua deve essere inferiore alla linea MAX
La spia della macchina continua a lampeggiare	La batteria dell'impugnatura è scarica	Rimuovere le due viti del coperchio della maniglia e sostituire la batteria a bottone.
Nessuna risposta quando si preme il pulsante della maniglia	L'impugnatura e la macchina non sono abbinati	Collegare la macchina e premere contemporaneamente i due pulsanti dell'impugnatura per 10 secondi entro 15 secondi dall'accensione della macchina. Se il motore si ferma e si avvia immediatamente, significa che l'accoppiamento è riuscito. Se l'accoppiamento non riesce entro 15 secondi, spegnere la macchina e ripetere l'operazione.

In caso di altri guasti, sono necessari strumenti speciali, quindi è necessario recarsi al centro di assistenza designato per la riparazione e la sostituzione.

VI

Schema del circuito

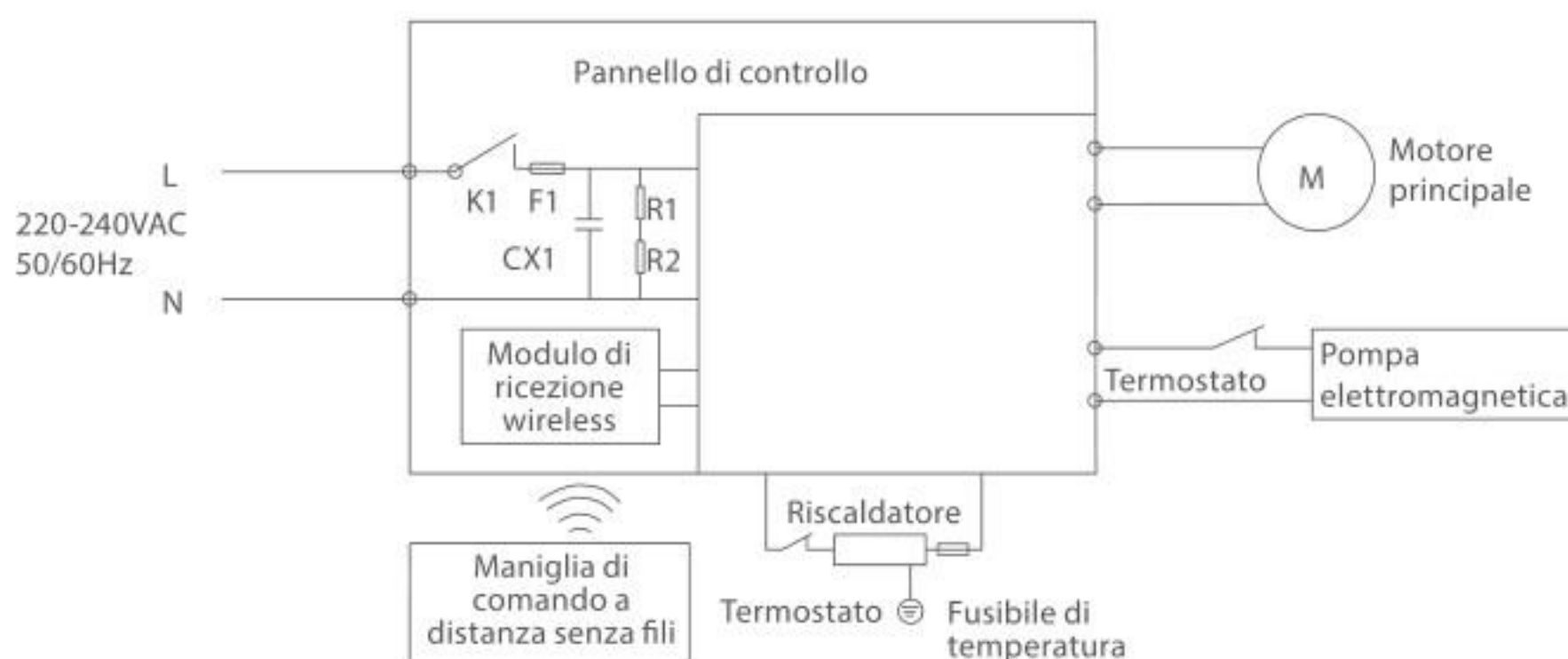

Modello	Ingresso nominale	Potenza nominale
Y200 Steam	220-240VAC, 50/60Hz	1750W

Nome e contenuto delle sostanze pericolose

Nome della parte	Sostanze pericolose					
	Piombo (Pb)	Mercurio (Hg)	Cromo (Cd)	Cromo esavalente (Cr(VI))	Bifenile polibromurato (PBB)	Eteri di difenile polibromurato (PBDE)
Componenti in plastica	○	○	○	○	○	○
Componenti hardware	○	○	○	○	○	○
Componenti motore	X	○	○	○	○	○
Componenti della pompa dell'acqua	X	○	○	○	○	○
Componenti circuito stampato	○	○	○	○	○	○
Batteria	X	○	○	○	○	○

 Antes de utilizar este producto, lea todas las precauciones de seguridad. Instale la máquina siguiendo las instrucciones paso a paso. Cualquier operación que no esté en las instrucciones puede provocar daños al producto o lesiones personales graves. Este producto está diseñado para uso doméstico regular y no es apto para uso industrial ni al aire libre. Al utilizar equipos eléctricos, deben seguirse las medidas de seguridad básicas, incluyendo las siguientes:

- El producto no es adecuado para personas con discapacidades físicas, sensoriales o intelectuales, ni para personas sin experiencia o sentido común (incluidos los niños), a menos que estén supervisados o guiados por un tutor para garantizar un uso seguro.
- No sumerja el producto en agua ni en ningún otro líquido.
- No toque el enchufe ni las partes activas del producto con las manos mojadas para evitar el riesgo de descarga eléctrica.
- Si el enchufe o los cables están dañados, deje de usar el producto y póngase en contacto inmediatamente con nuestro personal de servicio técnico para su reemplazo.
- Mantenga el cabello largo, la ropa suelta, los dedos y otras partes del cuerpo alejados de los conductos de aire y las piezas móviles del producto. No dirija la boquilla de la aspiradora ni los cepillos accesorios hacia los ojos, los oídos, ni los introduzca en la boca.
- No inserte virutas metálicas, agujas, cables u otros objetos en las aberturas del producto para evitar descargas eléctricas o lesiones.
- Excepto los técnicos profesionales, nadie más debe desarmar, reparar o modificar el producto.
- Desenchufe el producto cuando no lo utilice para evitar fugas eléctricas, incendios o fallos de funcionamiento.
- Si encuentra alguna anomalía durante el uso, desconecte inmediatamente el producto y contacte con nuestro servicio de posventa.
- Después de usar el producto, limpie inmediatamente el tanque de aguas residuales, mantenga despejadas las vías de flujo de aire y evite obstrucciones que puedan reducir la potencia de succión y causar sobrecalentamiento del motor, afectando la vida útil del producto.
- Guarde la máquina en un lugar seco después de usarla. No llene el tanque de agua para evitar afectar la vida útil general de la máquina.
- Este producto es adecuado para la limpieza localizada de diversos productos domésticos de tela como sofás, colchones y alfombras. No garantiza resultados óptimos en otras superficies.
- Durante el uso, añada el líquido de limpieza y fragancia proporcionado o especificado por nuestra empresa en las proporciones indicadas para evitar una formación excesiva de espuma que pueda penetrar en el motor y reducir su vida útil.
- No sacuda la máquina de lado a lado mientras está en funcionamiento para evitar que las aguas residuales entren en el motor, reduciendo su vida útil.

- Es normal que quede una pequeña cantidad de agua dentro de la máquina. Después de apagar el botón de rociado de agua, puede haber un retraso en el cese del rociado, lo cual es un fenómeno normal.
- No coloque el cabezal del cepillo en un balde o en una superficie con una gran cantidad de agua acumulada, ya que puede provocar una sobre-absorción y fugas de agua en la base de la máquina.
- Se recomienda vaciar el tanque de aguas residuales y organizarlo después de cada uso. Si se utiliza con poca frecuencia, limpie y seque los tanques de agua antes de guardarlos para prevenir el crecimiento de bacterias y malos olores.
- Cuando use el modo de vapor, está estrictamente prohibido apuntar la cabeza del cepillo hacia las personas para evitar quemaduras por alta temperatura;
- Al iniciar el modo de vapor, la salida de agua expulsará primero toda el agua presente en la tubería antes de generar vapor;
- Para extender la vida útil de la máquina, se recomienda realizar un descalcificado con ácido cítrico una vez al mes;
- Toda la información técnica y de datos proporcionada en este manual del producto ha sido obtenida por nuestra empresa o agencias de prueba designadas por terceros. La interpretación final pertenece a nuestra empresa.

II

Introducción al producto

- Nombres de los componentes del producto

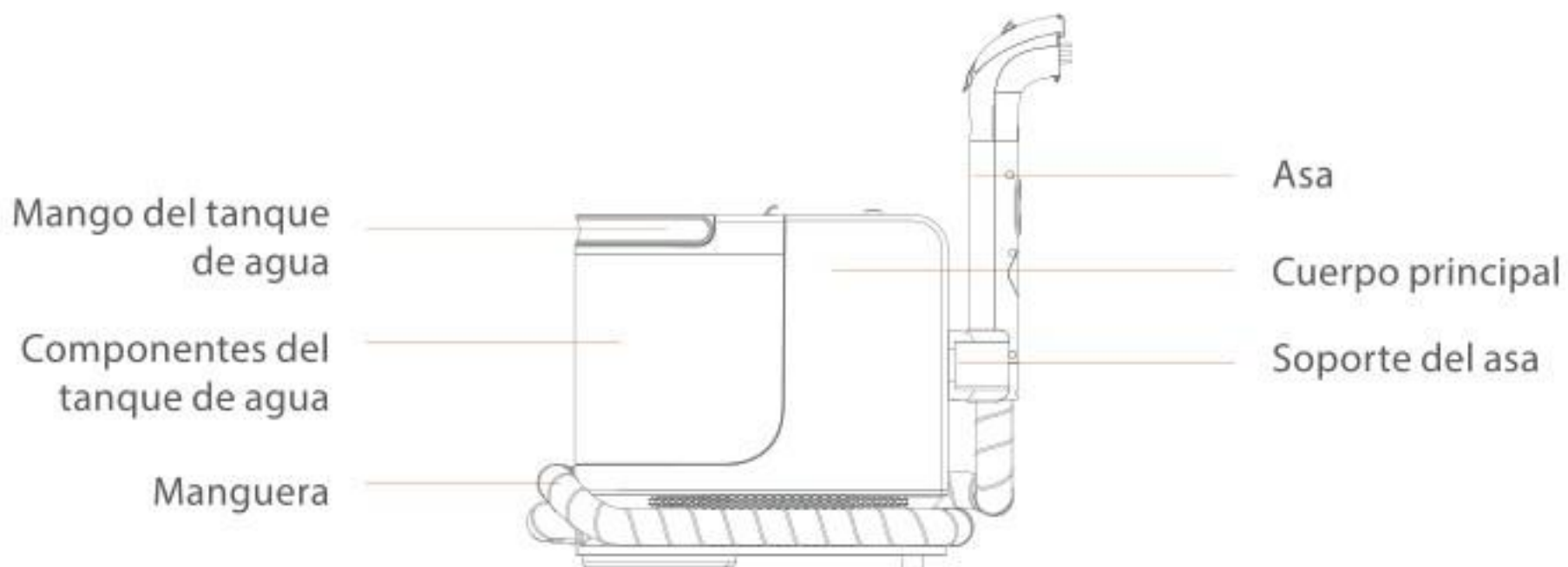

① Unidad principal

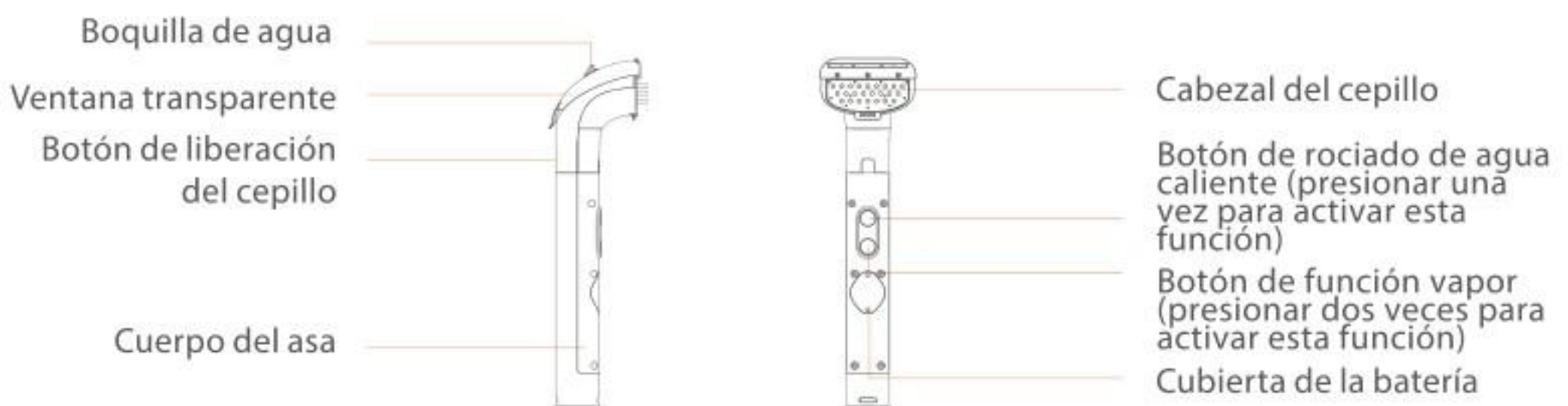

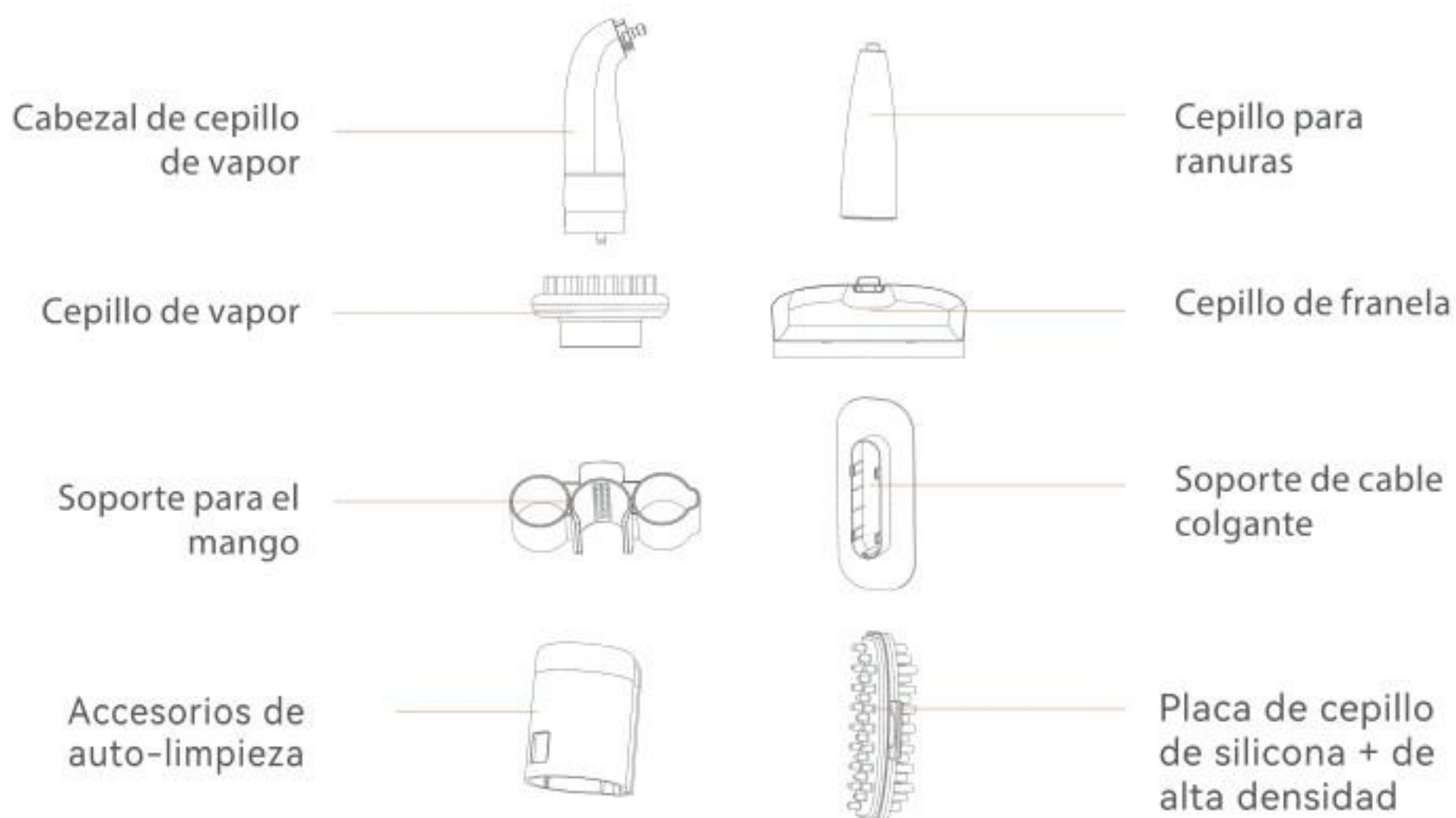

② Asa y otros componentes

⚠ Nota:

- Se recomienda limpiar manchas localizadas en sofás, colchones, alfombras, etc.
- Si necesita retirar el cabezal del cepillo, asegúrese de que la unidad principal esté apagada, a continuación, presione el botón de liberación del cabezal del cepillo en el mango para retirarlo.



Instalación y uso

• Instalación del cabezal del cepillo

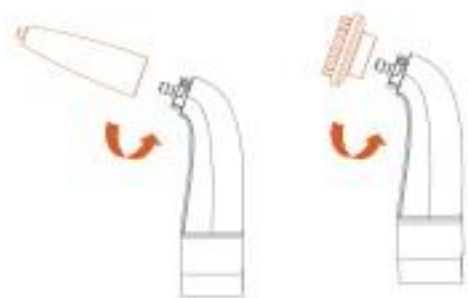
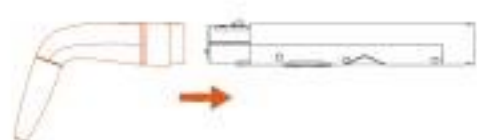
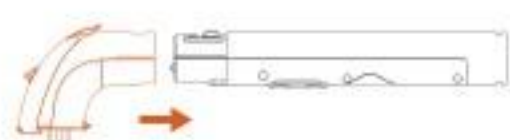

- Si necesita retirar el cabezal del cepillo, asegúrese de que la unidad principal esté apagada. Luego, presione el botón de liberación en el mango para retirar el cabezal;
- Alinee el cepillo para ranuras (o el cepillo de vapor) con la conexión de vapor e instálelo. Una vez instalado hasta el fondo, gírelo en sentido antihorario según se indica en la figura. Tire del accesorio en la dirección opuesta para comprobar si está bien sujeto.
- Al usar el cabezal del cepillo de vapor, alinee el cabezal con el mango e instálelo hasta escuchar un sonido de clic. Tire del cabezal en la dirección opuesta para verificar si está bien asegurado.

• Instalación del soporte del mango

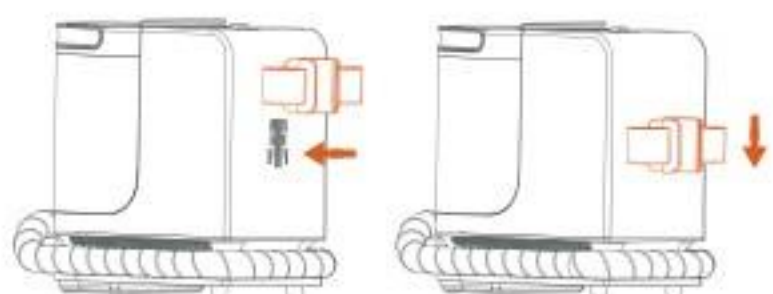

- Inserte el soporte del mango en la máquina y presiónelo hacia abajo. Al escuchar un clic, significa que está ensamblado correctamente.

• Instalación de la rejilla de alambre

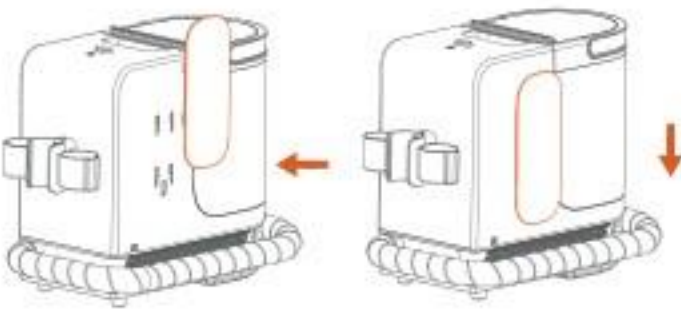

- Inserte la rejilla de alambre en la máquina y presiónela hacia abajo. Al escuchar un clic, significa que el ensamblaje está en su lugar.

• Instalación y extracción del tanque de agua

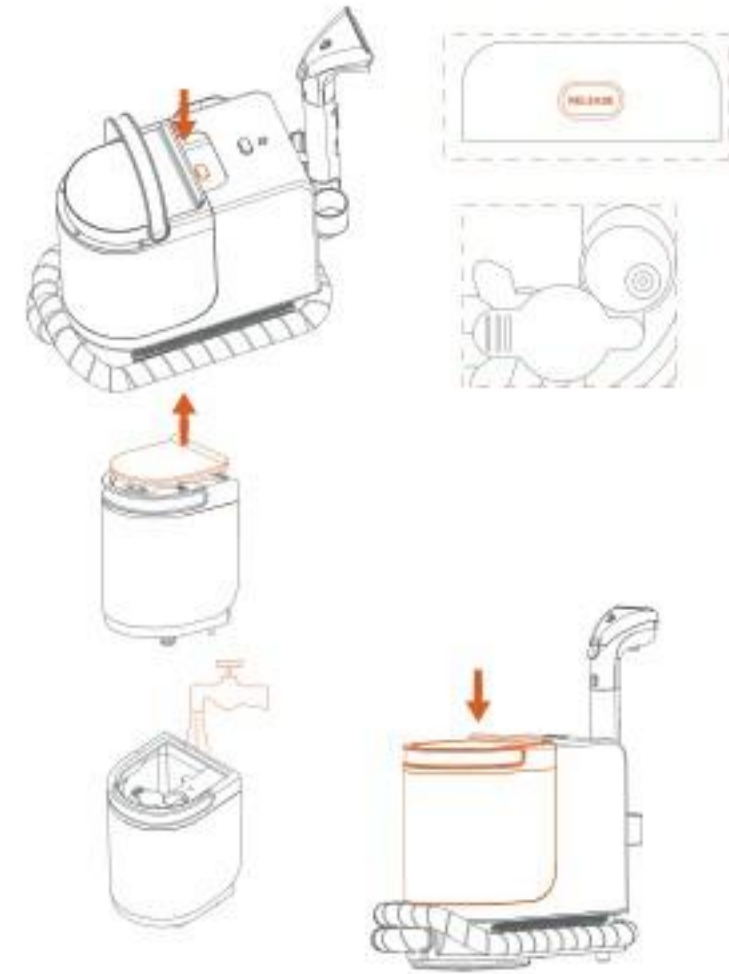

- Levante primero el asa del tanque de agua y luego presione el botón de liberación del tanque para levantarlo.
- Deslice el tapón del tanque de agua limpia hacia un lado y llénelo con agua limpia. No exceda la línea de nivel máximo (MAX).
- Instale el tanque de agua en la máquina y presiónelo hacia abajo. Al escuchar un clic, significa que el tanque está correctamente instalado.

⚠ Nota: No se permite llenar con el líquido de fragancia en modo de vapor. Debe añadirse en proporción en el modo de pulverización para evitar un exceso que pueda generar una cantidad excesiva de espuma.

• Encendido de la unidad



- Asegúrese de que el ensamblaje del tanque de agua esté correctamente instalado, que el tanque de agua limpia tenga la cantidad adecuada de agua y que el cabezal del cepillo esté ensamblado correctamente.
- Retire el cable de alimentación de la rejilla de alambre y enchufe el cable en la toma de corriente. La máquina estará en modo de espera.
- Presione el botón de encendido para iniciar la máquina, que entrará en el modo de absorción de agua. La luz indicadora sobre el botón de encendido será verde.
- Cuando la máquina está encendida, al presionar una vez el botón de pulverización de agua en el mango, la máquina entra en modo de rociado de agua caliente y la luz indicadora se ilumina en amarillo; al presionar dos veces el botón de vapor en el mango, la máquina activa el modo vapor y la luz indicadora cambia a rojo. Dado que la máquina debe calentar agua limpia, ambos modos (agua caliente y vapor) requieren aproximadamente 30 segundos de tiempo de espera.



- Al usar el cabezal del cepillo, colóquelo plano y cerca del objeto que desea limpiar. Rocíe agua en el área a limpiar y lave repetidamente hasta que esté limpio;
- Reemplace el cepillo para ranuras (o cepillo redondo de vapor) con la máquina apagada.
- Después de encender la máquina, presione el botón de vapor (o botón de rociado de agua) en el mango para entrar en el modo de vapor. En este modo, la luz indicadora de la máquina será roja y el motor no funcionará. Presione nuevamente el botón de vapor en el mango para apagar el modo de vapor y entrar en el modo de espera. En este estado, la luz indicadora de la máquina será verde.

IV

Limpieza del mango

• Limpieza del mango

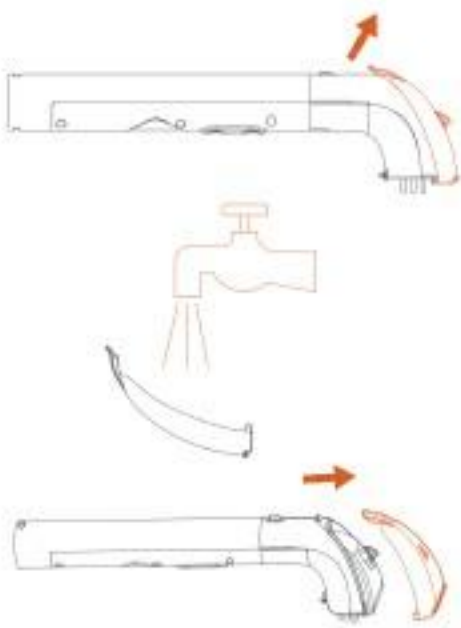

- Empuje el seguro de la ventana transparente en la dirección de la flecha para retirar la ventana transparente;
- Si quedan manchas en la superficie interna de la ventana transparente, puede limpiarlas bajo el grifo;
- Después de limpiar y secar la ventana transparente, vuelva a colocarla en el cabezal del cepillo.

• Tank cover buckle

Limpieza del tanque de aguas residuales

Botón de liberación del tanque de agua

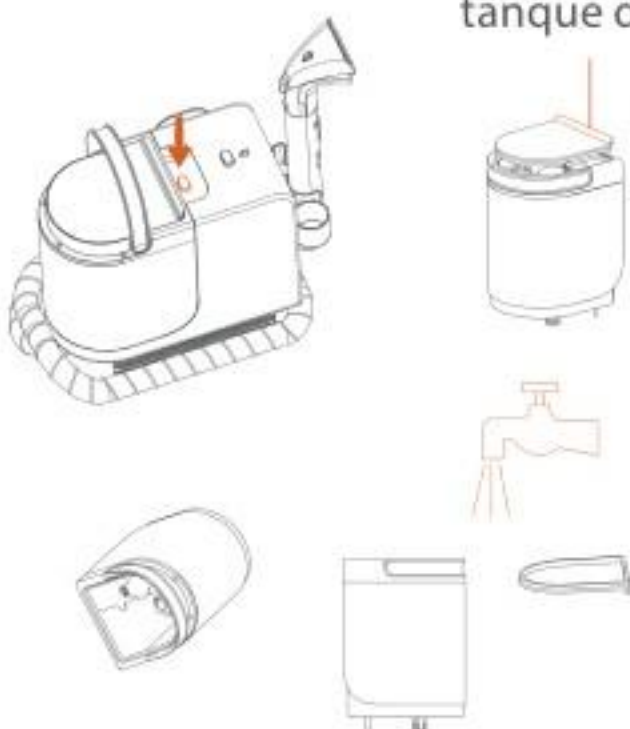

- Después de usar la máquina, presione el botón de liberación del tanque de agua, levante el asa del tanque y retírelo.
- Coloque el tanque de agua en el fregadero, utilice los dedos para mover el seguro de la tapa del tanque y retire la tapa.
- Con una mano, sostenga el asa del tanque de agua y, con la otra, levante la base del tanque para verter las aguas residuales.
- Si la pared interna del tanque de aguas residuales o la tapa del tanque están sucias, enjuáguelos bajo el grifo hasta que estén limpios.

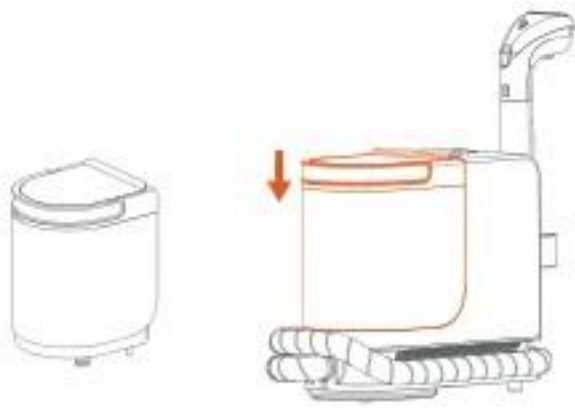

- Después de lavar y secar el tanque de agua y su tapa, vuelva a colocar la tapa asegurándose de que el anillo de sellado del seguro de la tapa no esté mal colocado o torcido (de lo contrario, podría causar problemas de absorción de agua).;
- Coloque el tanque de agua verticalmente en la unidad principal y presiónelo hacia abajo hasta escuchar un clic, indicando que el tanque está correctamente instalado.

! Nota: Antes de limpiar el tanque de aguas residuales, desenchufe el cable de alimentación y detenga la máquina.

• Almacenamiento

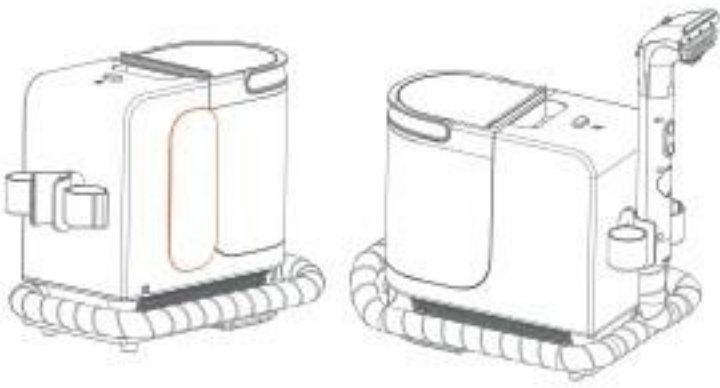

- Después de usar la máquina, enrolle el cable de alimentación alrededor de la rejilla de alambre para guardarlo.
- Enrolle la manguera, coloque el ensamblaje del mango en el soporte del mango y almacénelo en un lugar ventilado y seco.
- Si no va a usar la máquina durante un período prolongado, puede desmontar el soporte del mango y la rejilla de alambre.
- Retirar el soporte del mango: Primero, mueva el soporte hacia arriba y luego hacia la derecha.
- Retirar la rejilla del cable: Primero, mueva el soporte del mango hacia arriba y luego hacia la derecha.

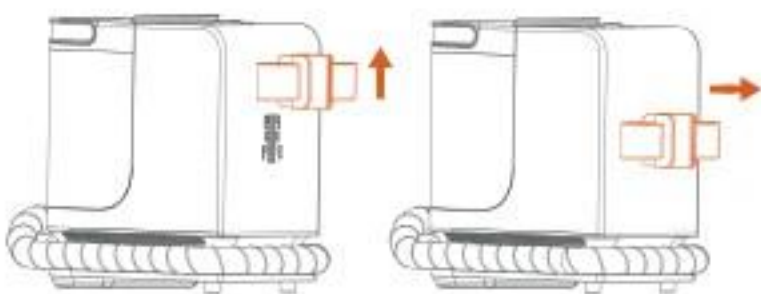

! Nota: Si la máquina no se va a utilizar durante mucho tiempo, se recomienda desmontar los accesorios y almacenarlos en un lugar ventilado y seco.

V

Solución de problemas

Antes de contactar al departamento de mantenimiento, verifique los siguientes puntos:

Problemas comunes	Causas posibles	Soluciones
La succión del cabezal del cepillo es débil	El tanque de aguas residuales está lleno	Vacíe las aguas residuales del tanque.
	La entrada de aire del cabezal del cepillo está bloqueada.	Revise si la entrada de aire está bloqueada y límpiela.

La salida de agua no rocía agua	Falta agua en el tanque de agua.	Añada agua
	El tanque de agua no está en su lugar.	Presione hacia abajo en la parte superior del tanque para asegurarlo (consulte los pasos de instalación para más detalles).
	La salida de agua está bloqueada	Envíe a un centro de servicio técnico para reparación.
	El filtro de la válvula de agua está bloqueado	Verifique si el filtro está bloqueado y límpielo.
No se produce vapor o el vapor es débil	La salida de vapor está bloqueada	Use una aguja fina para despejar la salida de vapor en estado apagado o lleve la máquina al centro de servicio.
	La caldera está calcificada	Envíe a un centro de servicio técnico para reparación.
La tubería o la máquina tiene fugas	El sello del circuito de agua está dañado o ausente	Envíe a un centro de servicio técnico para reparación.
El tanque de agua tiene fugas	El sello del circuito de agua está ausente	Envíe a un centro de servicio técnico para reparación.
	El anillo de sellado del tanque de agua no está correctamente colocado o está torcido.	Verifique si el anillo de sellado del tanque de agua está correctamente instalado (vea los pasos de instalación y extracción del tanque).
	El nivel de agua supera la línea MAX	Asegúrese de que el nivel de agua sea inferior a la línea MAX.
La luz indicadora de la máquina parpadea continuamente	La batería del mango está baja	Retire los dos tornillos de la tapa del mango y reemplace la batería de botón.
No hay respuesta al presionar el botón del mango	El mango y la máquina no están emparejados	Enchufe la máquina y presione simultáneamente los dos botones del mango durante 10 segundos dentro de los 15 segundos después de encenderla. Si el motor se detiene y arranca de inmediato, significa que el emparejamiento fue exitoso. Si el emparejamiento no se completa dentro de 15 segundos, apague la máquina y repita la operación.

Si hay otras fallas o se requieren herramientas especiales, lleve la máquina al centro de servicio designado para su reparación o reemplazo.

VI

Diagrama del circuito

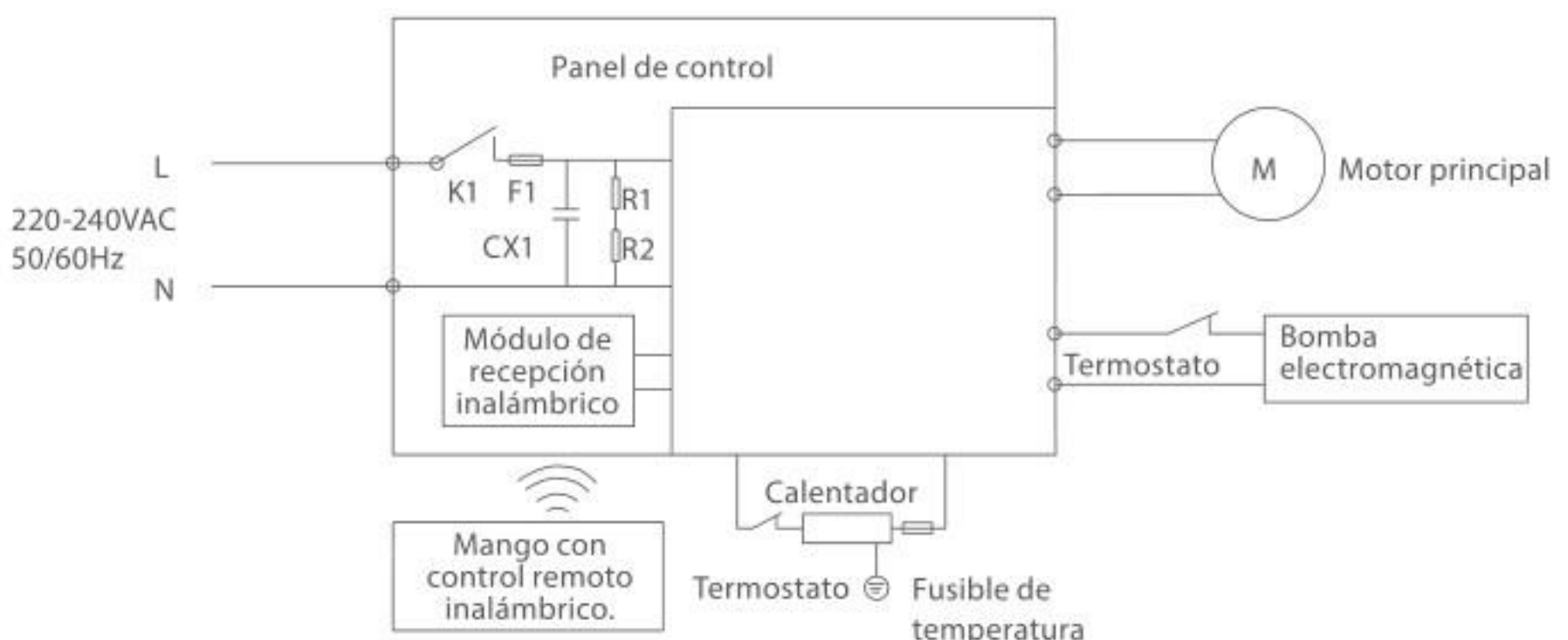

Modelo	Entrada nominal	Potencia nominal
Y200 Steam	220-240VAC, 50/60Hz	1750W

Nombre de las partes	Sustancias peligrosas					
	Plomo (Pb)	Mercurio (Hg)	Cromo (Cd)	Cromo hexavalente (Cr(VI))	Polibromuro bifenilo (PBB)	Éteres de difenilo polibromados (PBDE)
Componentes plásticos	○	○	○	○	○	○
Componentes de hardware	○	○	○	○	○	○
Componentes del motor	X	○	○	○	○	○
Componentes de la bomba de agua	X	○	○	○	○	○
Componentes PCB	○	○	○	○	○	○
Batería	X	○	○	○	○	○

 Lees voordat u dit product gebruikt alle veiligheidswaarschuwingen. Installeer de machine stap voor stap volgens de instructies. Elke handeling die afwijkt van de instructies kan schade aan het product of ernstig persoonlijk letsel veroorzaken. Dit product is bedoeld voor gebruik in huishoudelijke omgevingen en is niet geschikt voor industrieel of buitengebruik. Volg de basale veiligheidsmaatregelen bij het gebruik van elektrische apparatuur, inclusief de volgende:

- Het product is niet geschikt voor personen met fysieke, sensorische of intellectuele beperkingen, of voor personen die geen ervaring of gezond verstand hebben (inclusief kinderen), tenzij ze onder toezicht of begeleiding staan van een voogd om veilig gebruik van het product te waarborgen.
- Dompel het product niet onder in water of andere vloeistoffen.
- Raak de stekker of andere actieve geïsoleerde onderdelen van het product niet aan met natte handen om het risico op elektrische schokken te vermijden.
- Als de stekker of kabels beschadigd zijn, stop dan met het gebruik van het product en neem onmiddellijk contact op met onze professionele servicemedewerkers voor vervangingen om schade te voorkomen.
- Houd lang haar, losse kleding, vingers en andere lichaamsdelen uit de buurt van de luchtpijp en bewegende delen van het product. Richt de zuigmond of accessoireborstels niet op uw ogen, oren of stop ze niet in uw mond.
- Steek geen metalen deeltjes, naalden, draden of andere objecten in de spleten van het product om elektrische schokken of letsel te voorkomen. Behalve door professionele technici mag niemand het product demonteren, repareren of wijzigen.
- Haal de stekker uit het stopcontact wanneer het product niet in gebruik is om elektrische lekkages, brand, storingen, enz. te voorkomen.
- Als er afwijkingen worden geconstateerd tijdens het gebruik van het product, schakel dan onmiddellijk de stroom uit en neem contact op met onze klantenservice voor hulp.
- Maak na gebruik van het product het afvalwatertank snel schoon, zorg voor vrije luchtstroom en voorkom verstoppingen die de zuigkracht kunnen verminderen en de motor kunnen oververhitten, waardoor de levensduur van het product wordt verkort.
- Berg het product na gebruik op een droge plaats op. Vul de watertank niet om de algehele levensduur van de machine niet te beïnvloeden.
- Dit product is geschikt voor plaatselijke reiniging van diverse huishoudelijke stoffen zoals banken, matrassen, tapijten, enz. Het kan mogelijk niet de optimale resultaten bereiken bij gebruik op andere oppervlakken.
- Voeg tijdens het gebruik de door ons bedrijf verstrekte of aangegeven reinigings- en geurvloeistoffen in de voorgeschreven hoeveelheden toe om overmatig schuimen te voorkomen, wat in de motor kan doordringen en de levensduur kan verkorten.
- Schud de machine niet van links naar rechts terwijl deze in gebruik is om te voorkomen dat afvalwater de motor binnendringt en de levensduur verkort.

- Een kleine hoeveelheid water die in de machine achterblijft is normaal. Na het uitschakelen van de watersprayknop kan er een vertraging optreden voordat de waterspray stopt, wat een normaal verschijnsel is.
- Plaats de borstelkop niet in een emmer of op een oppervlak met een grote hoeveelheid water, aangezien dit kan leiden tot overmatige zuigkracht en waterlekage aan de onderkant van de machine.
- Het wordt aanbevolen om de afvalwatertank na elk gebruik leeg te maken en op te bergen. Als het gebruik niet frequent is, maak en droog de watertank en afvalwatertank dan voordat u het opslaat om bacteriegroei en geur in het water te voorkomen.
- Wanneer de stoommodus wordt gebruikt, is het strikt verboden om het borstelhoofd naar mensen te richten om brandwonden door hoge temperaturen te voorkomen;
- Wanneer de machine net in de stoommodus wordt ingeschakeld, zal de wateruitlaat eerst het water uit de leiding volledig sproeien voordat de stoom wordt geproduceerd;
- Om de levensduur van de machine te verlengen, wordt aanbevolen om maandelijks citroenzuur te gebruiken voor het ontkalken;
- Alle technische en gegevensinformatie die in deze handleiding wordt verstrekt, is verkregen door ons bedrijf of aangewezen derde-testbureaus. Het uiteindelijke recht van interpretatie behoort toe aan ons bedrijf.

II

Productintroductie

• Productcomponentnamen

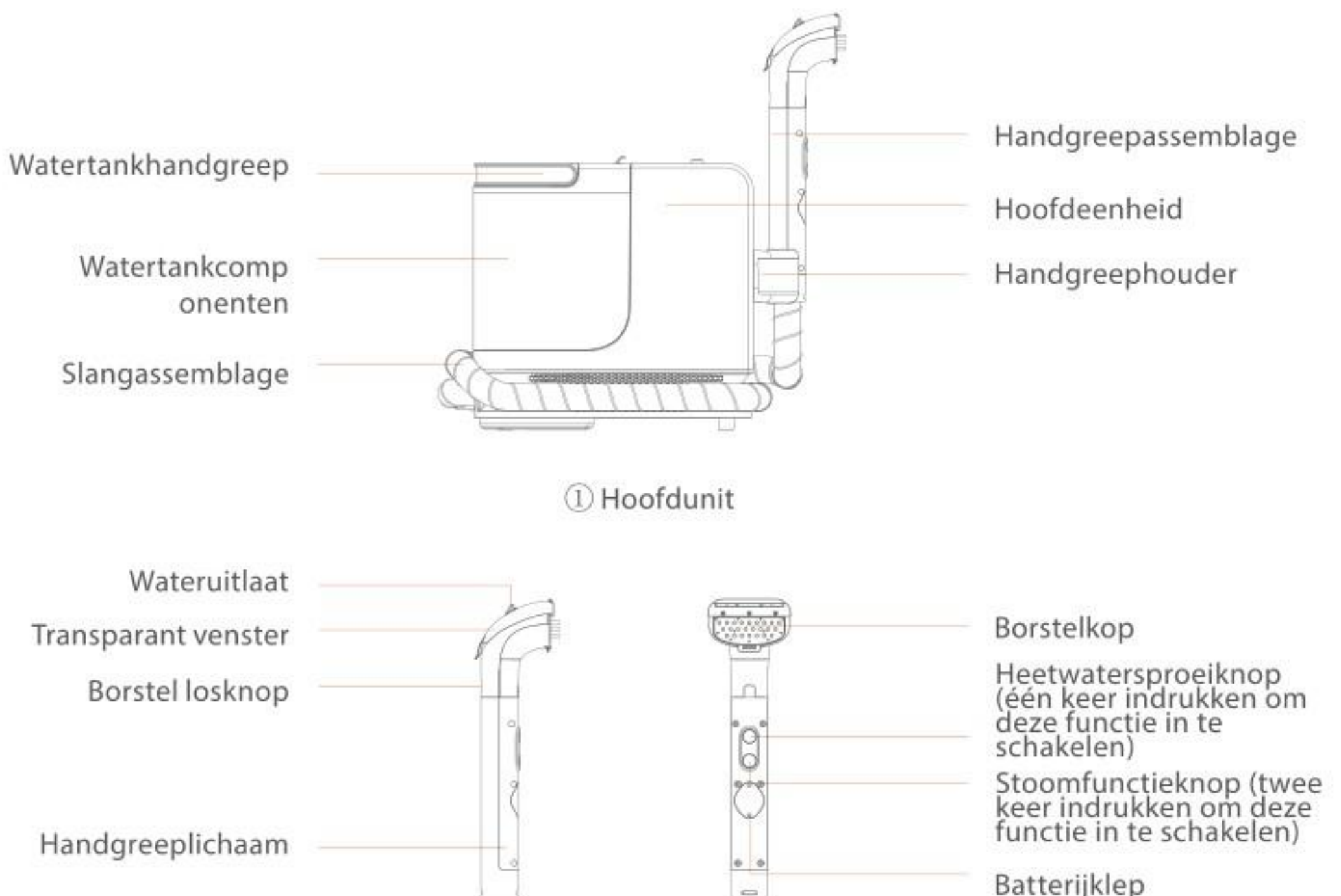

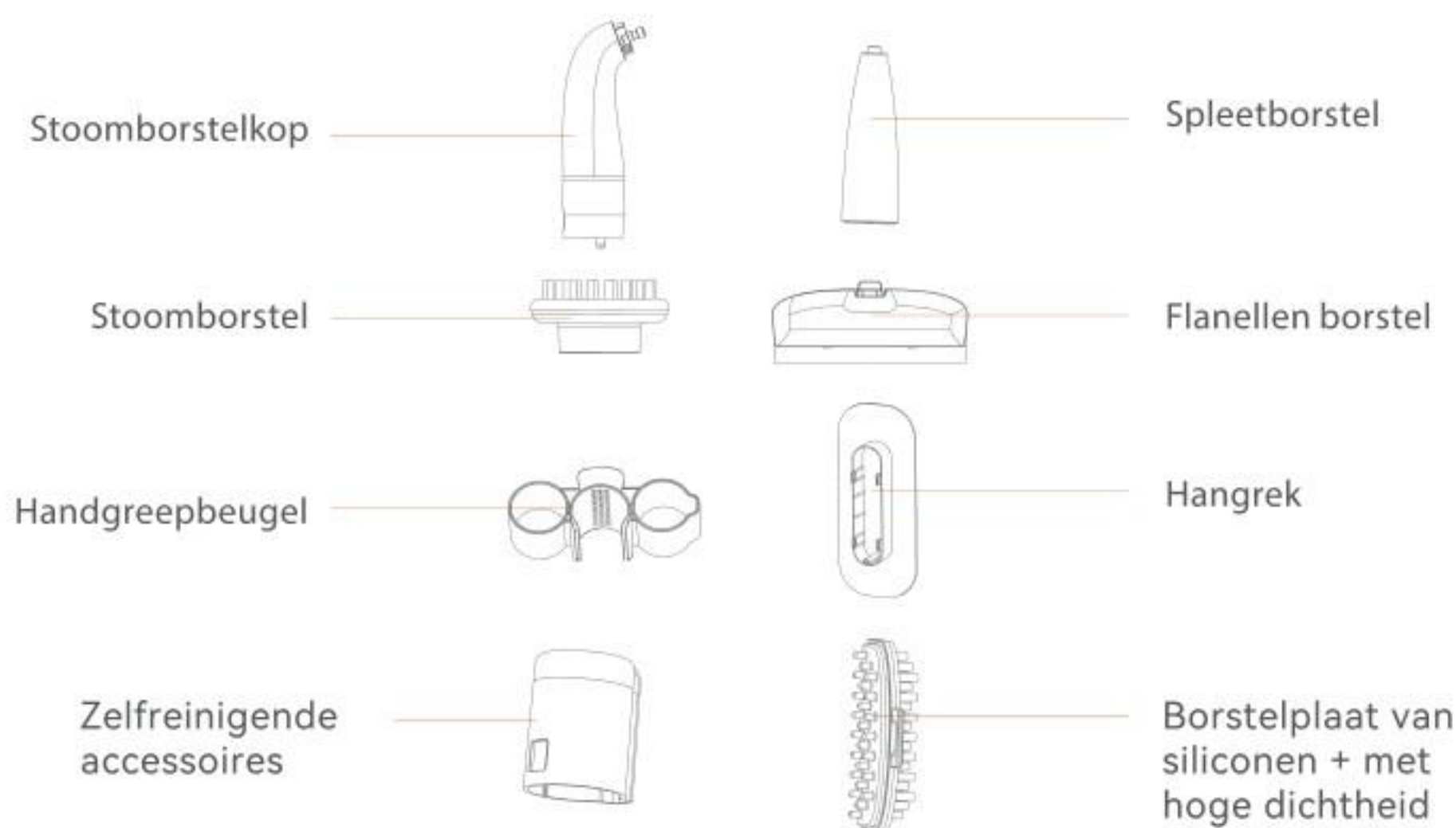

② Handgreep en andere componenten

! Opmerking:

- Het wordt aanbevolen om lokale vlekken op banken, matrassen, tapijten, enz. schoon te maken.
- Als u de borstelkop wilt verwijderen, zorg ervoor dat de hoofdunit is uitgeschakeld, en druk vervolgens de borstelkop losknop op de handgreep in om de borstelkop te verwijderen.



Installatie en gebruik

• Borstelkop installeren

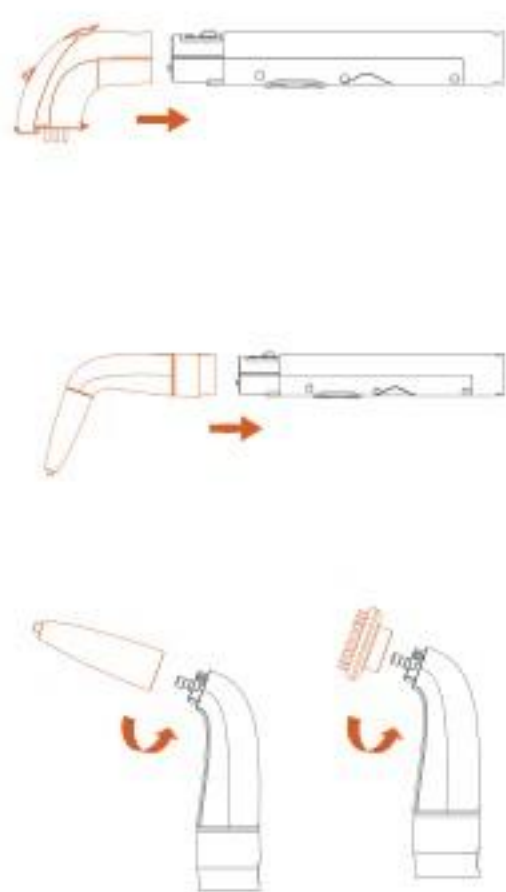

- Als de borstelkop verwijderd moet worden, zorg er dan voor dat het apparaat is uitgeschakeld, druk vervolgens op de ontgrendelknop op de handgreep om de borstelkop te verwijderen;
- Richt de spleetborstel (stoomborstel) uit met de stoomaansluiting en installeer deze. Draai de borstel na installatie tegen de klok in zoals aangegeven op de afbeelding. Trek het accessoire in de tegenovergestelde richting om te controleren of het loskomt;
- Wanneer de stoomborstelkop wordt gebruikt, richt de borstelkop uit met de handgreep en installeer deze totdat een klikgeluid hoorbaar is. Trek de borstelkop in de tegenovergestelde richting om te controleren of deze loskomt.

• Beugel voor handgreep installeren

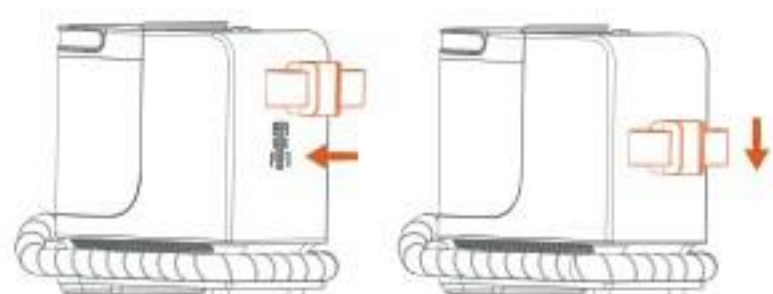

- Steek de handgreepbeugel in de machine en druk de beugel naar beneden. Wanneer een klikgeluid hoorbaar is, betekent dit dat de beugel op zijn plaats is gemonteerd.

• Draadrek installeren



- Steek het draadrek in de machine en druk het draadrek vervolgens naar beneden. Wanneer een klikgeluid hoorbaar is, betekent dit dat de montage op zijn plaats is.

• Watertank installeren en verwijderen

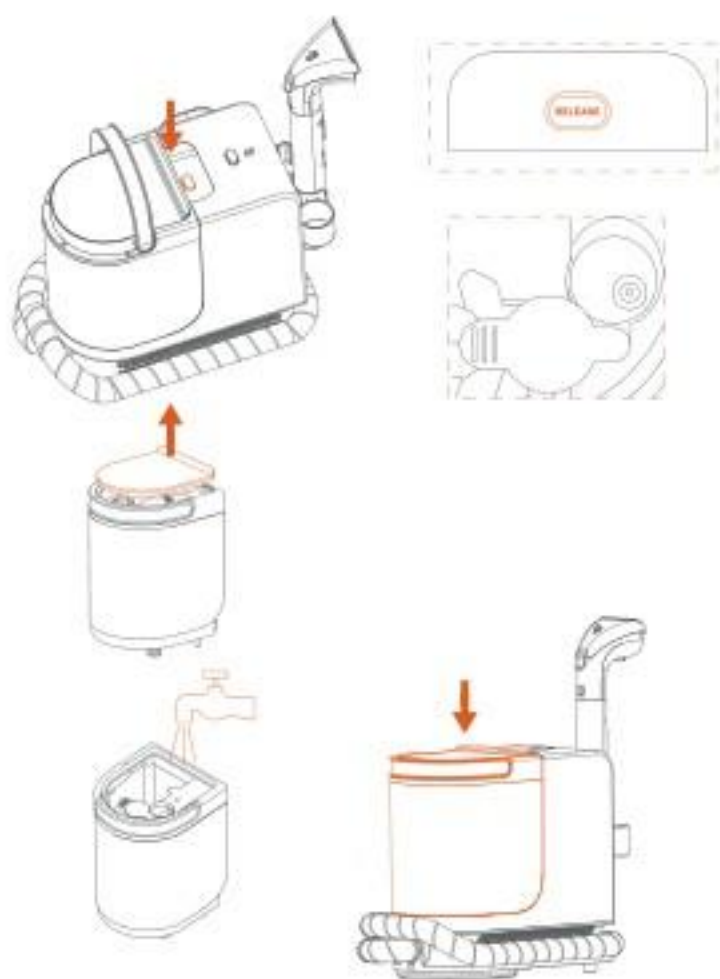

- Til eerst de handgreep van de watertank op en druk vervolgens op de ontgrendelknop van de watertank om de watertank te verwijderen;
- Duw de dop van de schone watertank naar één kant en vul deze met schoon water. Vul niet boven de MAX waterlijn;
- Zet de watertank weer in de machine en druk deze naar beneden. Wanneer een klikgeluid hoorbaar is, betekent dit dat de watertank correct is geïnstalleerd.

! Opmerking: Het is niet toegestaan geurstof toe te voegen in de stoommodus. Het moet in verhouding worden toegevoegd in de sproei-modus om overmatige toevoeging en overmatige schuimvorming te voorkomen.

• De machine inschakelen



- Zorg ervoor dat de watertank goed geïnstalleerd is, er voldoende water in de watertank zit, en de borstelkop correct is gemonteerd;
- Verwijder de stroomkabel uit het draadrek en steek de stekker in het stopcontact. De machine bevindt zich in de stand-bystand;
- Druk op de aan/uit-knop om de machine in te schakelen. De machine gaat over in de wateropname-modus, en het indicatielicht boven de aan/uit-knop wordt groen;
- Wanneer de machine is ingeschakeld, druk op de water sproeiknop op de handgreep. De machine gaat over in de watersproei-modus en het indicatielicht wordt geel; druk op de stoomknop op de handgreep, de machine schakelt over naar de stoommodus en het indicatielicht wordt rood;

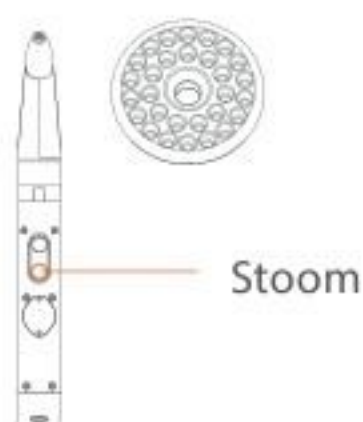

- Bij gebruik van de borstelkop, plaats de borstelkop plat tegen het object dat gereinigd moet worden, sproei water op het te reinigen oppervlak en herhaal de procedure totdat het schoon is;
- Vervang de spleetborstel (stoom ronde borstel) wanneer de machine is uitgeschakeld;
- Zet de machine aan, druk op de stoomknop (of water sproeiknop) op de handgreep om de stoommodus in te schakelen. Het indicatielicht van de machine wordt rood en de motor werkt niet; druk opnieuw op de stoomknop op de handgreep om de stoommodus uit te schakelen en de standby-modus in te schakelen. Het indicatielicht van de machine wordt groen.

IV

Reiniging en onderhoud

• Handgreep schoonmaken

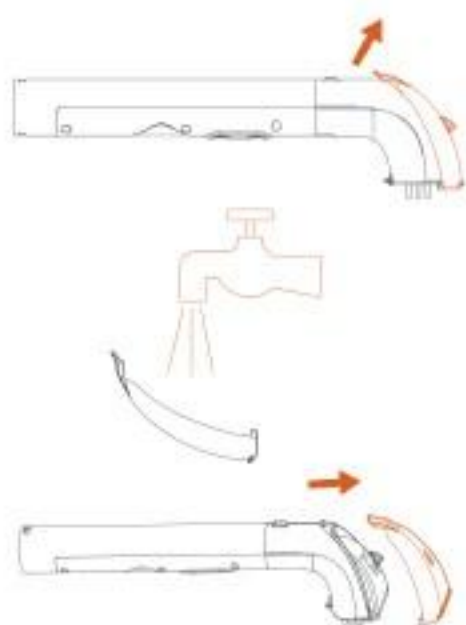

- Duw de vergrendelknop van het transparante raam in de richting van de pijl om het transparante raam te verwijderen;
- Als er vlekken op het binnenoppervlak van het transparante raam zitten, kunt u het reinigen onder de kraan;
- Nadat het transparante raam is gereinigd en gedroogd, plaats het terug op de borstelkop.

• Tankklep vergrendelen

Afvalwatertank reinigen



Watertank ontgrendelknop

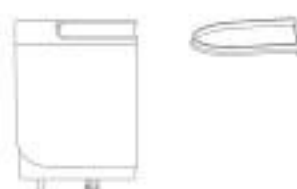

- Na gebruik van de machine, druk op de watertank ontgrendelknop, til de handgreep van de watertank op en haal de watertank eruit;
- Zet de watertank in de gootsteen, beweeg de vinger naar de positie van de waterdichte tankklep en verwijder de deksel van de watertank;
- Houd de handgreep van de watertank met één hand vast, til de onderkant van de watertank met de andere hand op en giet het afvalwater eruit;
- Als de binnenwand van de afvalwatertank of het deksel van de watertank vuil is, spoel de afvalwatertank en het deksel afzonderlijk af onder de kraan totdat ze schoon zijn.

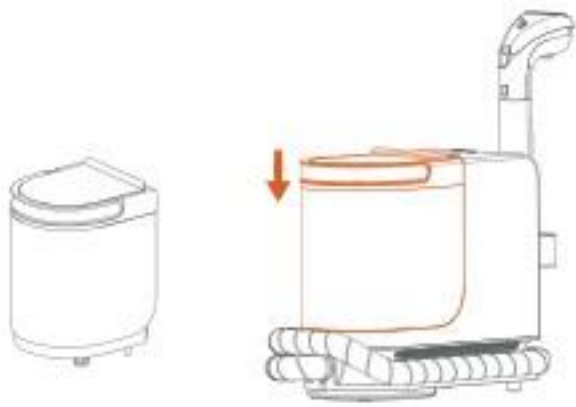

- Nadat de watertank en het deksel van de watertank zijn gewassen en gedroogd, plaats het deksel terug op de watertank. Zorg ervoor dat de afdichtingsring van het watertankdeksel niet ontbreekt of gedraaid is (anders kan het water niet normaal worden opgenomen, enz.);
- Zet de watertank verticaal in de hoofdunit en druk deze naar beneden totdat een klikgeluid hoorbaar is, wat betekent dat de watertank correct is geïnstalleerd.

! Opmerking: Voordat u de afvalwatertank reinigt, trek de stekker uit het stopcontact en zet de machine uit.

• Opslag

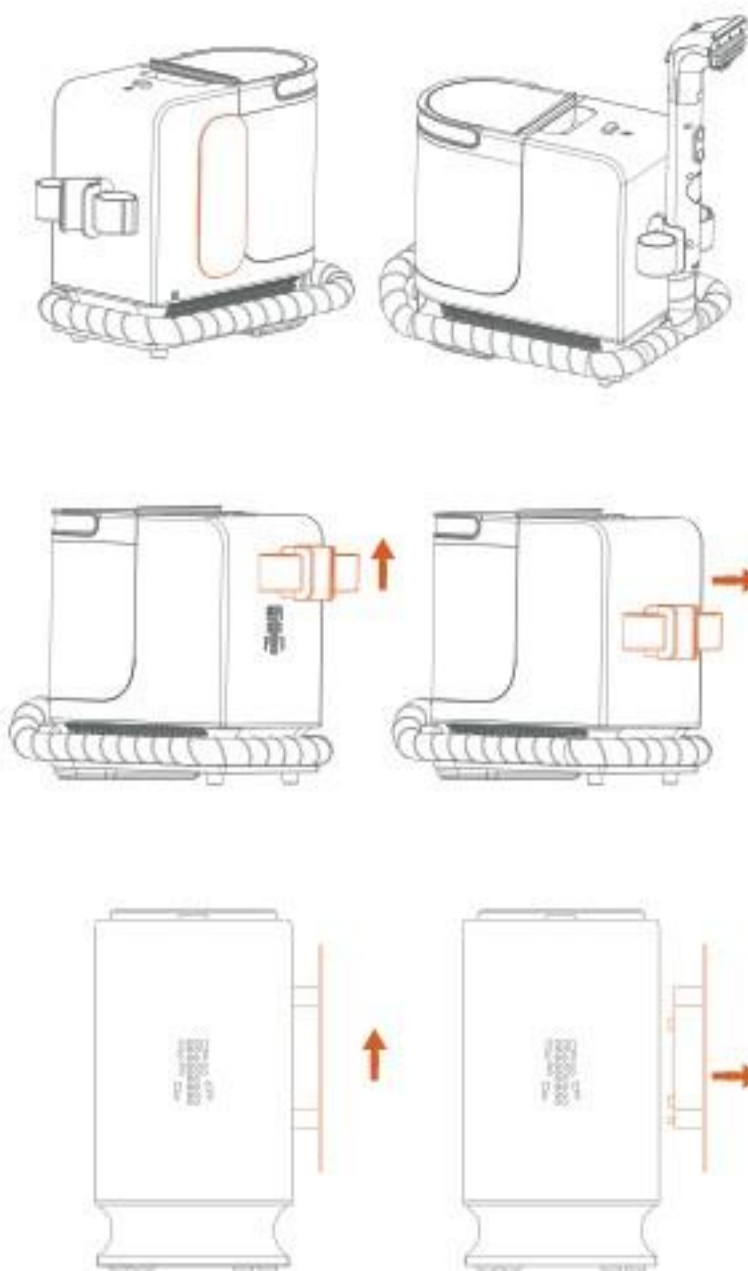

- Na gebruik, wikkel de stroomkabel rond het draadrek om deze op te bergen;
- Wikkel de slang op, zet de handgreepmontering op de handgreephouder en berg deze op een goed geventileerde, droge plaats op;
- Als de machine langere tijd niet wordt gebruikt, kunnen de handgreephouder en het draadrek worden verwijderd;
- Verwijder de handgreephouder: beweeg eerst de handgreephouder naar boven en verplaats deze vervolgens naar rechts.
- Verwijder het stroomkabelrek: beweeg eerst de handgreephouder naar boven en verplaats deze vervolgens naar rechts.

! Opmerking: Als de machine lange tijd niet wordt gebruikt, wordt aanbevolen de accessoires te demonteren en deze op te bergen op een goed geventileerde en droge plaats.

V

Probleemoplossing

Voordat u de onderhoudsafdeling inschakelt, controleer de volgende punten:

Veelvoorkomende problemen	Mogelijke oorzaken	Oplossingen
De zuiging van de borstelkop is zwak	De afvalwatertank is vol	Giet het afvalwater uit de tank
	De luchtinlaat van de borstelkop is verstopt	Controleer of de luchtinlaat verstopt is en maak deze schoon

De wateruitlaat spuit geen water	De watertank heeft te weinig water	Voeg water toe
	De watertank is niet goed geïnstalleerd	Druk de bovenkant van de watertank naar beneden om de watertank goed te installeren (zie de stappen voor het installeren en verwijderen van de watertank voor details)
	De wateruitlaat is verstopt	Stuur de machine naar het servicecentrum voor reparatie
	Het filter van de waterklep is verstopt	Controleer of het filter verstopt is en maak het schoon
Er komt geen stoom of de stoom is relatief zwak	De stoomuitlaat is verstopt	Gebruik een fijne naald om het stoomgat in de uitgeschakelde toestand schoon te maken of stuur de machine naar het servicecentrum voor reparatie
	De boiler is verkalkt	Stuur de machine naar het servicecentrum voor reparatie
De pijp of de machine lekt	De watercirculatieafdichting ontbreekt of is beschadigd	Stuur de machine naar het servicecentrum voor reparatie
De watertank lekt	De watercirculatieafdichting ontbreekt	Stuur de machine naar het servicecentrum voor reparatie
	De afdichting van de watertank is niet goed geïnstalleerd of is gedraaid	Controleer of de afdichting van de watertank goed geïnstalleerd is (zie de stappen voor het installeren en verwijderen van de watertank voor details)
	Het waterniveau is boven de MAX-lijn	Het waterniveau moet onder de MAX-lijn liggen
Het indicatielicht van de machine blijft knipperen	De batterij in de handgreep is laag	Verwijder de twee schroeven van het handgreepdeksel en vervang de knoopcelbatterij
Er komt geen reactie wanneer de knop op de handgreep wordt ingedrukt	De handgreep en de machine zijn niet goed gekoppeld	Steek de stekker van de machine in het stopcontact, druk tegelijkertijd op de twee knoppen van de handgreep gedurende 10 seconden binnen 15 seconden na het inschakelen van de machine. Als de motor stopt en onmiddellijk weer start, betekent dit dat de koppeling is gelukt. Als de koppeling niet succesvol is binnen 15 seconden, zet de machine uit en herhaal de handeling.

Als er andere storingen zijn, zijn speciale gereedschappen vereist, dus neem de machine mee naar het aangewezen servicecentrum voor reparatie en vervanging.

VI

Schematische weergave van het circuit

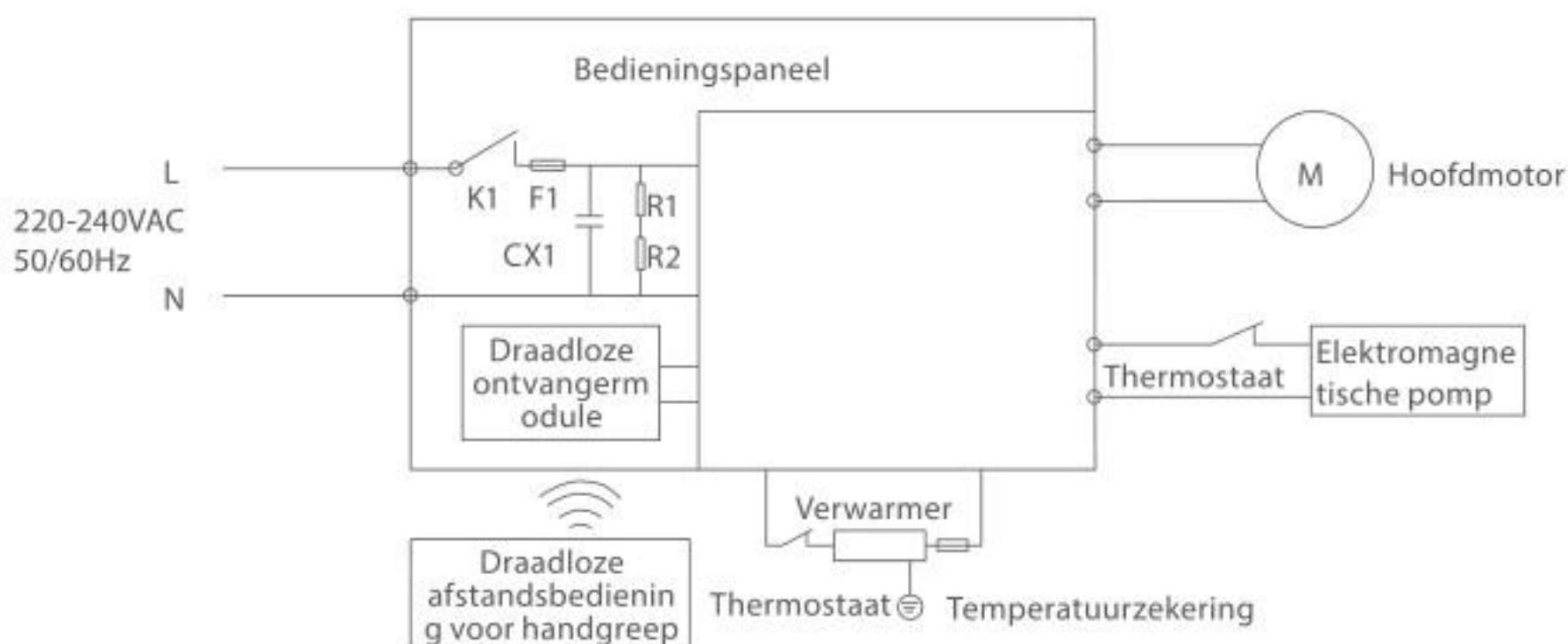

Model	Nominale ingang	Nominaal vermogen
Y200 Steam	220-240VAC, 50/60Hz	1750W

Onderdelennaam	Gevaarlijke stoffen					
	Lood (Pb)	Kwik (Hg)	Chroom (Cd)	Hexavalent chroom (Cr(VI))	Polybroomdifylethers (PBB)	Polybroomdifenylothers (PBDE)
Plastic onderdelen	○	○	○	○	○	○
Hardware onderdelen	○	○	○	○	○	○
Motor onderdelen	X	○	○	○	○	○
Waterpomp onderdelen	X	○	○	○	○	○
PCB onderdelen	○	○	○	○	○	○
Batterij	X	○	○	○	○	○

 Innan du använder denna produkt, vänligen läs alla säkerhetsåtgärder. Installera maskinen steg för steg enligt instruktionerna. Alla operationer som avviker från instruktionerna kan leda till produktens skada eller allvarlig personlig skada. Denna produkt är avsedd för användning i vanliga hushållsmiljöer och är inte lämplig för industriell eller utomhusbruk. Vid användning av elektrisk utrustning bör grundläggande säkerhetsåtgärder följas, inklusive följande:

- Produkten är inte lämplig för personer med fysiska, sensoriska eller intellektuella funktionsnedsättningar, eller för personer som saknar erfarenhet och sunt förnuft (inklusive barn), om de inte övervakas eller vägleds av en vårdnadshavare för att säkerställa säker användning av produkten.
Tappa inte produkten i vatten eller andra vätskor.
- Rör inte vid kontakten eller några strömförande isolerade delar av produkten
- med blöta händer för att undvika risken för elektrisk stöt.
Om kontakten eller kablarna är skadade, sluta använda produkten och kontakta omedelbart vår professionella servicepersonal för att få dem utbytt för att förhindra skador.
- Håll långt hår, lösa kläder, fingrar och andra kroppsdelar borta från luftkanalen och rörliga delar av produkten. Rikta inte dammsugarens munstycke eller tillbehörsborstar mot dina ögon, öron eller sätt dem i munnen.
- Sätt inte in metallspån, nålar, trådar eller några andra föremål i produktens springor för att undvika elektriska stötar eller skador.
Förutom professionella tekniker bör ingen annan demontera, reparera eller modifiera produkten.
- Koppla bort produkten när den inte används för att undvika elektriska läckor, brand, funktionsfel osv.
- Om några avvikelser upptäcks under användningen av produkten, koppla omedelbart bort strömmen och kontakta vår eftermarknadstjänst för hjälp.
- Efter användning av produkten, rengör omedelbart avloppsbehållaren, upprätthåll fria luftflödesvägar och förhindra blockeringar som kan minska sugkraften och orsaka överhettning av motorn, vilket påverkar produktens livslängd.
- Efter användning av maskinen, förvara den på en torr plats. Fyll inte på vattentanken för att undvika att påverka maskinens totala livslängd.
- Denna produkt är lämplig för lokal rengöring av olika textila hushållsprodukter såsom soffor, madrasser, mattor osv. Den kanske inte ger optimala resultat när den används på andra ytor för rengöring.

- Under användningen av denna produkt behöver du fylla på med den rengöringsdoftvätska som tillhandahålls av vårt företag eller som vi specificerat. Vänligen tillsätt det enligt den angivna proportionen för att
- förhindra att överdriven skum bildas, vilket kan tränga in i motorn och förkorta dess livslängd; Fyll inte på rengöringsdoftvätska i ångläge.
- Skaka inte maskinen från sida till sida medan den är igång för att förhindra att avloppsvatten tränger in i motorn och förkortar dess livslängd.
- En liten mängd vatten som blir kvar i maskinen är normalt. Efter att ha stängt av vattenstråleknappen kan det finnas en fördröjning innan vattenstrålen stängs av, vilket är ett normalt fenomen.
- Placera inte borsthuvudet i en hink eller på en yta med en stor mängd ansamlat vatten, eftersom det kan orsaka överdriven sugkraft och leda till vattensläpp i botten av maskinen.
- Det rekommenderas att tömma avloppsbehållaren och organisera den efter varje användning. Om användningsfrekvensen är låg, rengör och torka vattentanken och avloppsvattentanken innan förvaring för att förhindra bakterietillväxt och lukt i vattnet.
- Vid användning av ångläge är det strängt förbjudet att rikta borsthuvudet mot människor för att undvika brännskador av hög temperatur;
- När maskinen precis startar ångläget kommer vattenutloppet först att spruta ut allt vatten i röret innan ångning.
- För att förlänga maskinens livslängd rekommenderas det att använda citronsyra för avkalkning en gång i månaden;
- All teknisk och datainformation som tillhandahålls i denna produktmanual är erhållen av vårt företag eller av utsedda tredjeparts testbyråer. Den slutgiltiga tolkningsrätten tillhör vårt företag.
- Långsam eller ånga som inte riktas mot utrustning som innehåller elektriska komponenter

• **Produktkomponentnamn**

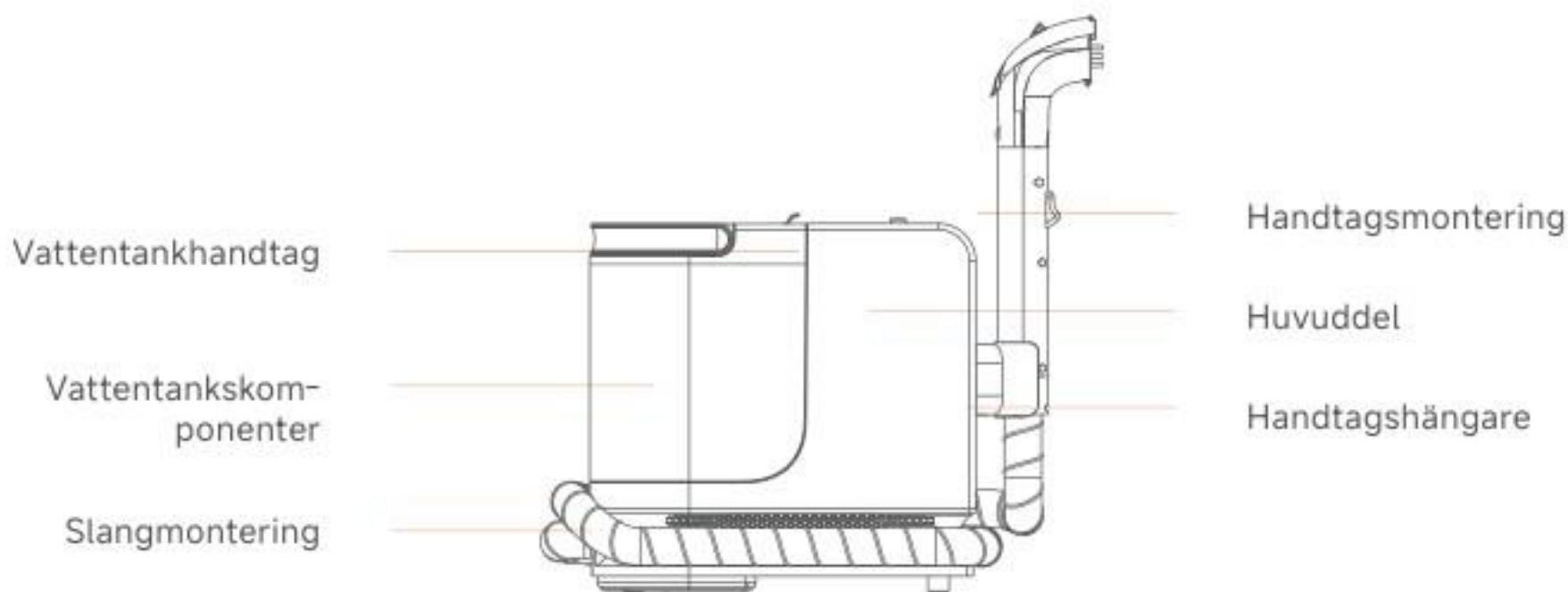

① Vård

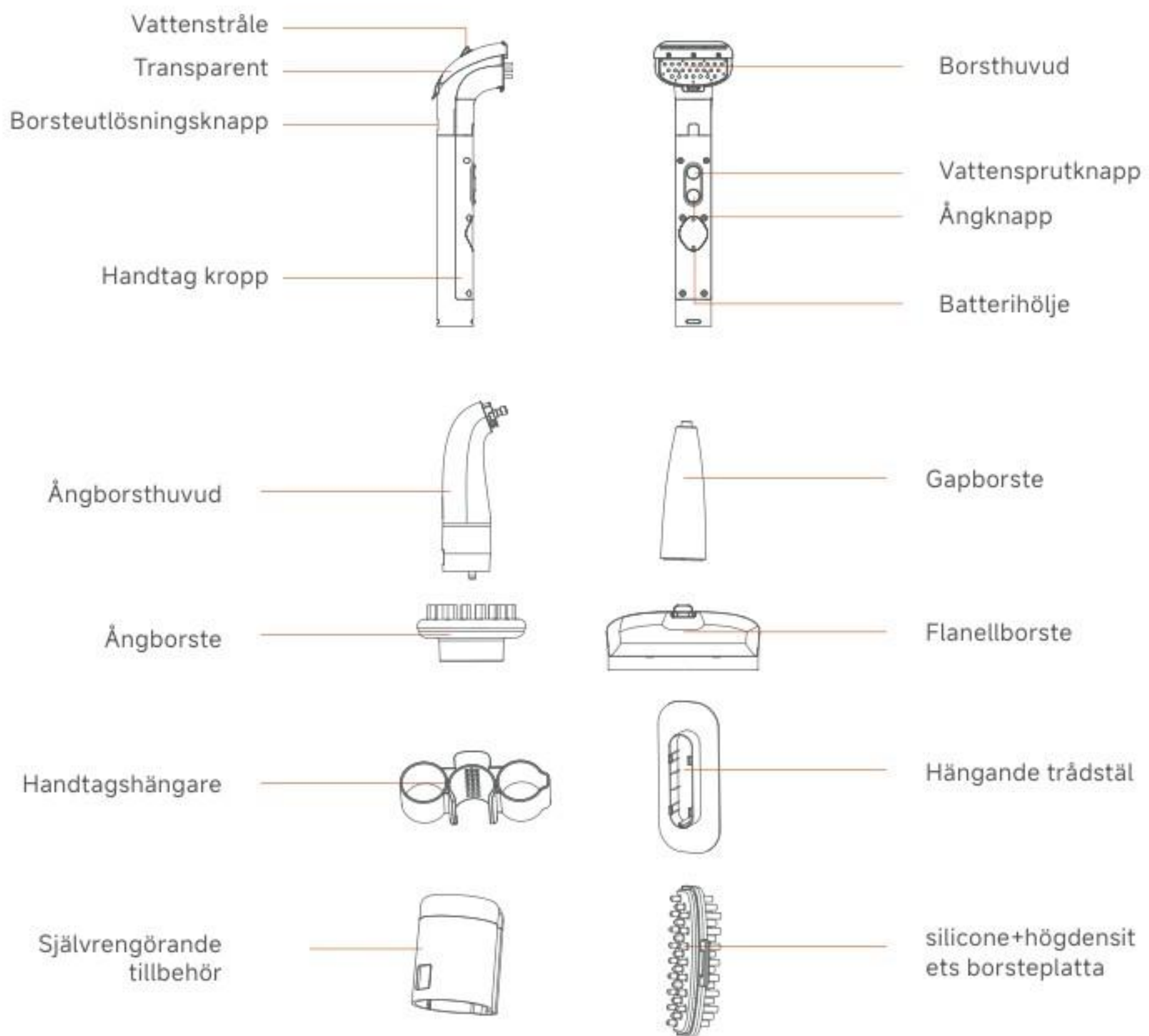

② Handtag och andra komponenter

! Meddelande:

- Det rekommenderas att rengöra lokala fläckar på soffor, madrasser, mattor osv.
- Om du behöver ta bort borsthuvudet, se till att enheten är avstängd, tryck på vattensprutknappen (eller självrengöringsknappen) för att frigöra det interna vattentrycket, och tryck sedan på knappen för att frigöra borsthuvudet på handtaget för att ta bort borsthuvudet.

III

Lắp đặt và sử dụng

• Lắp đầu bàn chải

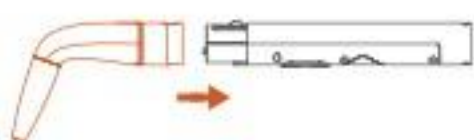

- Nếu bạn cần tháo đầu bàn chải, hãy đảm bảo rằng thiết bị chính đang ở trạng thái tắt, sau đó nhấn nút tháo trên tay cầm để tháo đầu bàn chải;
- Căn chỉnh bàn chải khe hở (bàn chải hơi nước) với khớp nối hơi nước và lắp vào. Sau khi lắp vào hết cỡ, xoay ngược chiều kim

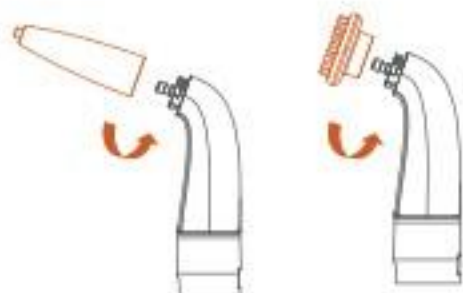

đồng hồ theo hướng mũi tên hiển thị trong hình. Kéo phụ kiện theo hướng ngược lại để kiểm tra xem nó có bị rớt ra không.

- Khi sử dụng đầu bàn chải hơi nước, căn chỉnh đầu bàn chải với tay cầm và lắp vào cho đến khi nghe thấy tiếng "tách". Kéo đầu bàn chải theo hướng ngược lại để kiểm tra xem nó có bị rơi ra không;

• Hantera installation av hängare

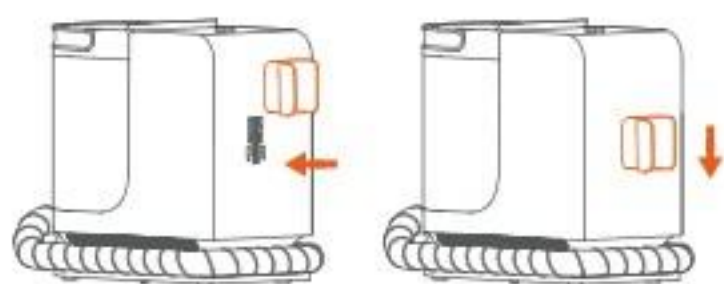

- Sätt in handtagsfästet i maskinen och tryck ner handtagsfästet. Efter att ha hört ett klick betyder det att det är monterat på plats.

• Installera trådhylla



- Sätt in trådkorgen i maskinen och tryck sedan ner trådkorgen. När du hör ett klick betyder det att monteringen är på plats.

• Installera och ta bort vattentank

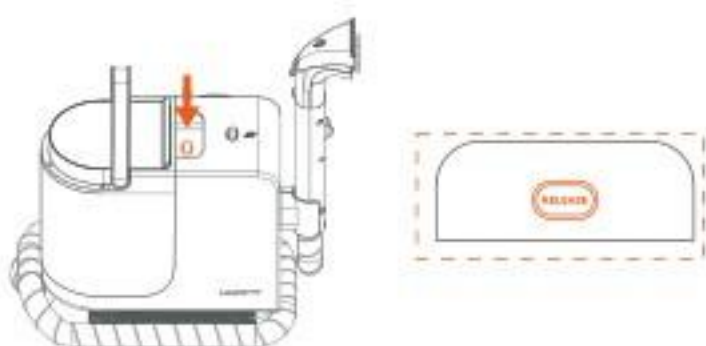

- Först lyft vattenbehållarens handtag och tryck sedan på knappen för att frigöra vattenbehållaren för att lyfta den;
- Tryck på proppen till den rena vattentanken åt sidan och fyll på med rent vatten. Överskrid inte MAX vattenlinje;
- Installera vattentanken på maskinen och tryck ner vattentanken. När du hör ett klick betyder det att vattentanken är installerad på plats.

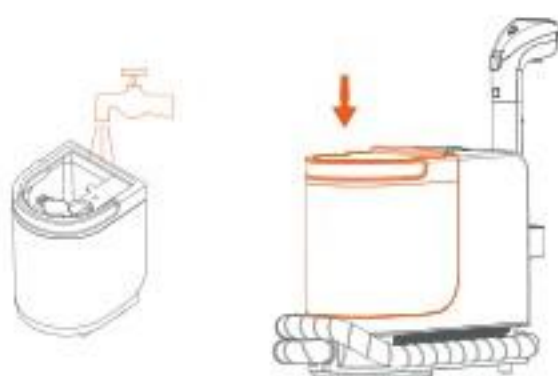

! Observera: Det är inte tillåtet att fylla på doftvätska i ångläge. Det behöver tillsättas i proportion i sprayläge för att undvika överdriven tillsats och för att förhindra att det bildas mycket skum.

• Starta maskinen

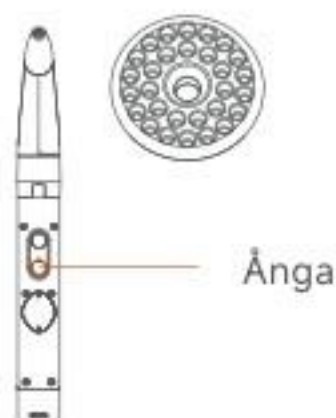
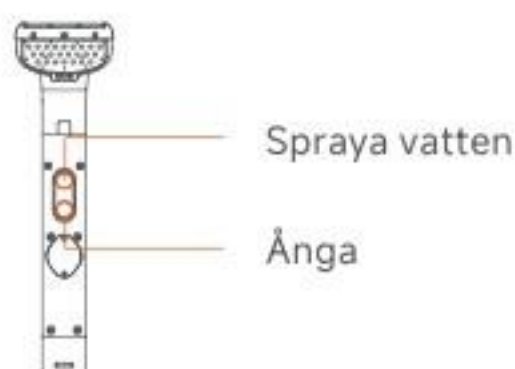
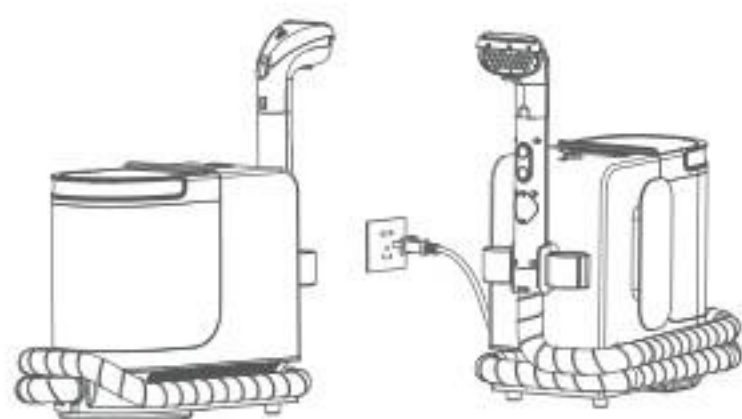

- Vänligen se till att vattentankens montering är installerad på plats, att det finns en lämplig mängd vatten i den rena vattentanken och att borsthuvudet är monterat på rätt plats;
- Ta bort strömsladden från trådhyllan och anslut kontakten till uttaget. Maskinen är i standby-läge;
- Tryck på strömbrytaren för att starta maskinen, som går in i vattenabsorptionsläget, och indikatorlampan ovanför strömbrytaren är grön;
- När maskinen är påslagen, tryck på vattensprutknappen på handtaget, så går maskinen in i vattensprutläge och maskinens indikatorlampa lyser gult; tryck på ångknappen på handtaget, maskinen går in i ångläge och maskinens indikatorlampa är röd;
- När du använder borsthuvudet, placera borsthuvudet platt nära det objekt som ska rengöras, spraya vatten på området som ska rengöras och tvätta upprepade gånger tills det är rent;
- Byt ut gapborsten (ånggrundborsten) när maskinen är avstängd
- Efter att ha slagit på maskinen, tryck på ångknappen (vattensprutknappen) på handtaget för att gå in i ångläge. För närvarande är maskinens indikatorlampa röd och motorn fungerar inte. tryck på ångknappen på handtaget igen för att stänga av ångläget och gå in i viloläget. För närvarande är maskinens indikatorlampa grön.

- Vệ sinh tay cầm

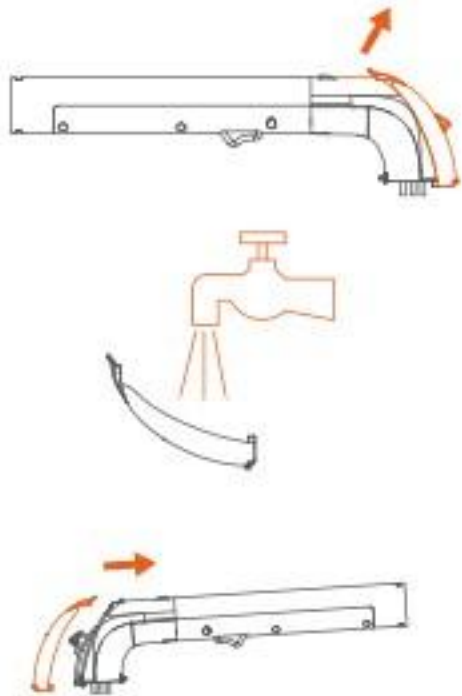

Rengöring av avloppstank

- Tryck på den transparenta fönsterknappen i pilens riktning för att ta bort det transparenta fönstret;
- Om det finns fläckar på den inre ytan av det transparenta fönstret kan du rengöra det under kranen;
- Efter att ha rengjort och torkat det transparenta fönstret, sätt tillbaka det på borsthuvudet.

- Tanklocksspänne

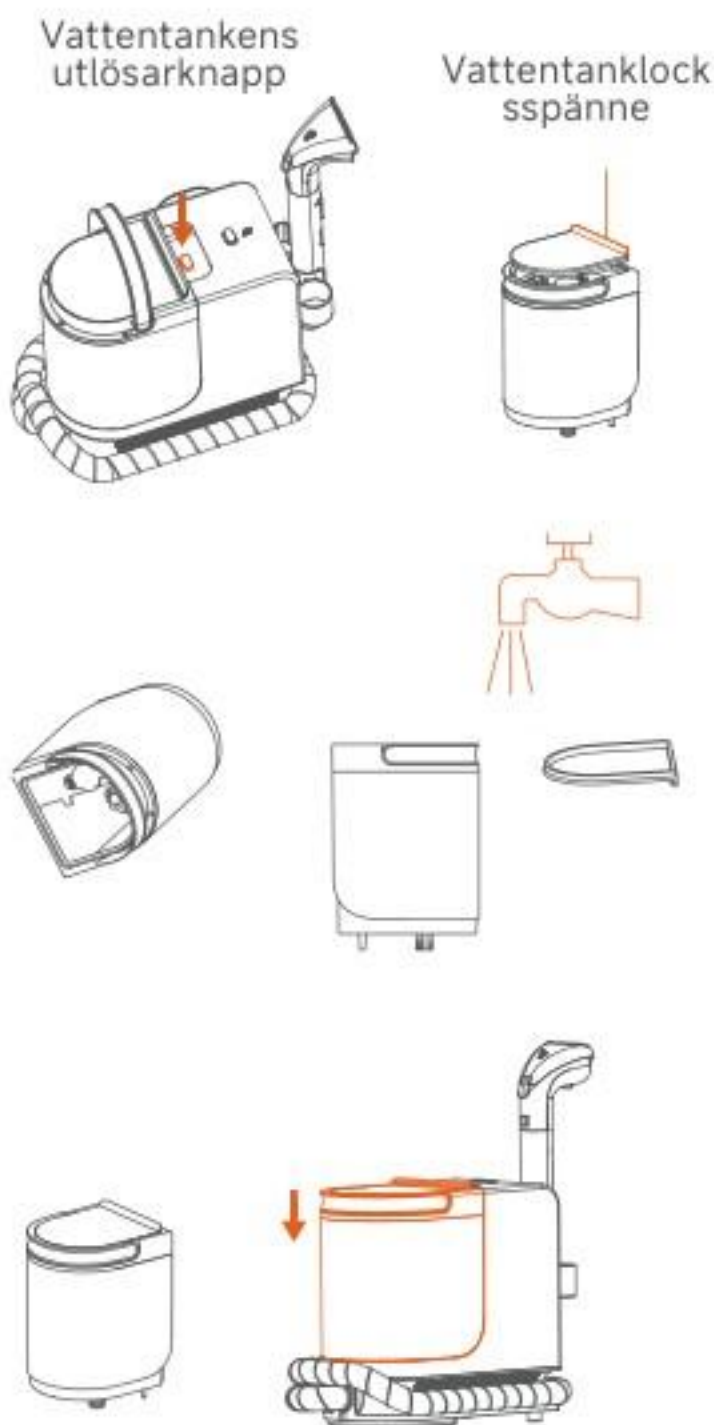

- Efter att ha använt maskinen, tryck på knappen för att frigöra vattentanken, lyft handtaget på vattentanken och ta ut vattentanken;
- Sätt vattentanken i diskhon, använd dina fingrar för att flytta vattentankens lockspärr och ta bort locket på vattentanken;
- Håll vattenbehållarens handtag med ena handen, lyft botten av vattenbehållaren med den andra handen och håll ut avloppsvattnet;

Om den inre väggen på avloppsbehållaren och locket på vattentanken är smutsiga, skölj avloppsbehållaren och locket på vattentanken separat under kranen tills de är rena;

Efter att vattentanken och vattentankens lock har tvättats och torkats, sätt tillbaka locket på vattentanken. Missa inte eller vrid på tätningringen för vattentankens lock (annars kan det leda till att vattnet inte absorberas normalt, osv.);

Sätt vattentanken vertikalt i huvudenheten, tryck ner vattentanken tills du hör ett klick, vilket indikerar att vattentanken är installerad på plats.

! Observera: Innan du rengör avloppsbehållaren, koppla ur strömkabeln och stäng av maskinen.

• Lagring

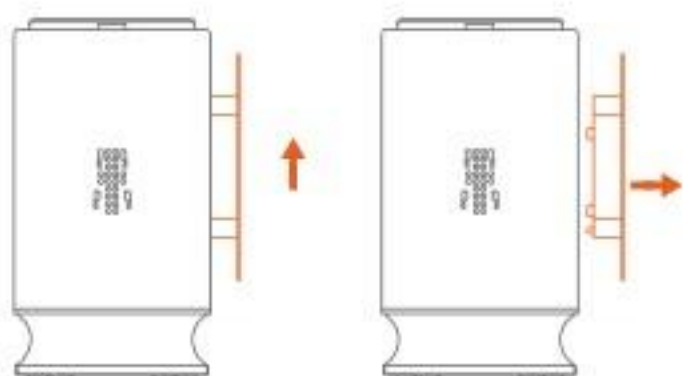
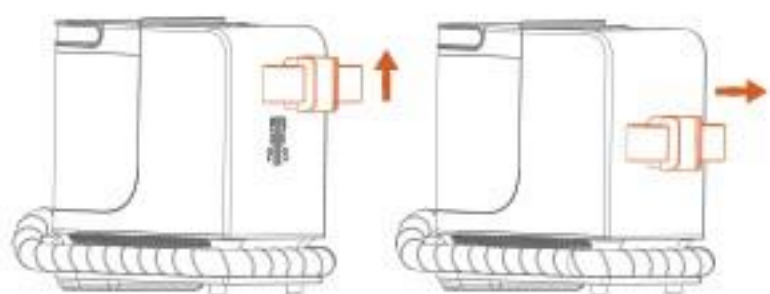
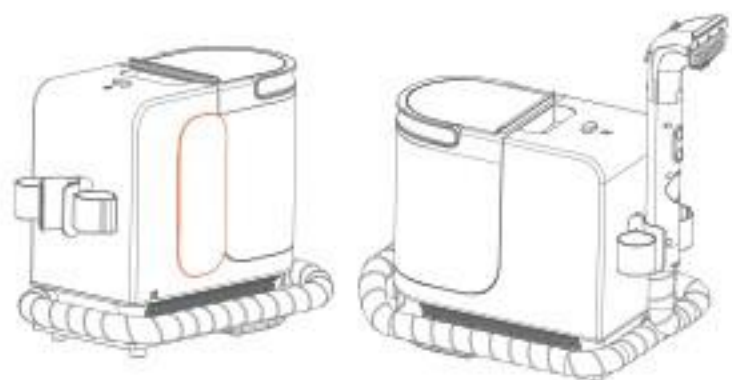

- Efter användning, linda strömkabeln runt trådstället för att förvara strömkabeln;
- Linda slangen, lägg handtagsmonteringen på handtagsstället och förvara den på en ventilerad och torr plats;
- Om den inte används under en längre tid kan handtagsstället och trådstället tas bort;
- Ta bort handtagsstället: först flytta handtagsstället uppåt, sedan flytta det åt höger.
- Ta bort strömkabelstället: först flytta handtagsstället uppåt, sedan flytta det åt höger.

! Observera: Om maskinen inte används under en längre tid rekommenderas det att ta bort tillbehören och förvara dem på en ventilerad och torr plats.

V

Felsökning

Innan du överlämnar till underhållsavdelningen, vänligen kontrollera följande punkter:

Vanliga problem	Möjliga orsaker	Lösningar
Sugkraften i borsthuvudet är svag	Avloppsbehållaren är full	Töm avloppsvattnet i tanken
	Luftintaget på borsthuvudet är blockerat	Vänligen kontrollera om luftintaget är blockerat och rengör det.
Vattenutloppet sprutar inte vatten	Vattentanken har brist på vatten	Vänligen tillsätt vatten
	Vattentanken är inte installerad på plats.	Tryck ner på toppen av vattentanken för att installera vattentanken på plats (se stegen för installation och borttagning av vattentanken för detaljer)
	Vattenutloppet är blockerat	Skicka det till servicecentret för reparation
	Vattenventilens filter är blockerat	Kontrollera om filtret är blockerat och rengör det.

Ingen ånga produceras/ångan är relativt svag	Ångutloppet är blockerat	Använd en fin nål för att rensa ånghålet i avstängt läge eller skicka det till servicecentret för reparation.
	Pannan är belagd med kalk	Skicka det till servicecentret för reparation
Röret eller maskinen läcker	Vattencirkulationssätet saknas eller är skadat	Skicka det till servicecentret för reparation
Vattentanken läcker	Vattenkretsens tätning saknas	Skicka det till servicecentret för reparation
	Vattentankens tätning är inte installerad på plats eller är vriden.	Vänligen kontrollera om vattentankens tätning är korrekt installerad (se stegen för installation och borttagning av vattentanken för detaljer).
	Vattnet är över MAX-linjen	Vattennivån bör vara under MAX-linjen.
Maskinens indikatorlampa blinkar kontinuerligt	Batteriet i handtaget är lågt	Ta bort de två skruvarna på handtagskåpan och byt ut knappbatteriet.
Ingen respons när man trycker på handtagsknappen	Handtaget och maskinen passar inte ihop.	Anslut maskinen och tryck på de två knapparna på handtaget samtidigt i 10 sekunder inom 15 sekunder efter att maskinen har slagits på. Om motorn stannar och startar omedelbart betyder det att parkopplingen har lyckats. Om parkopplingen inte är framgångsrik inom 15 sekunder, stäng av och upprepa operationen;

Om det finns andra fel krävs specialverktyg, så det är nödvändigt att gå till det angivna servicecentret för reparation och byte.

VI

Kretsdiagram

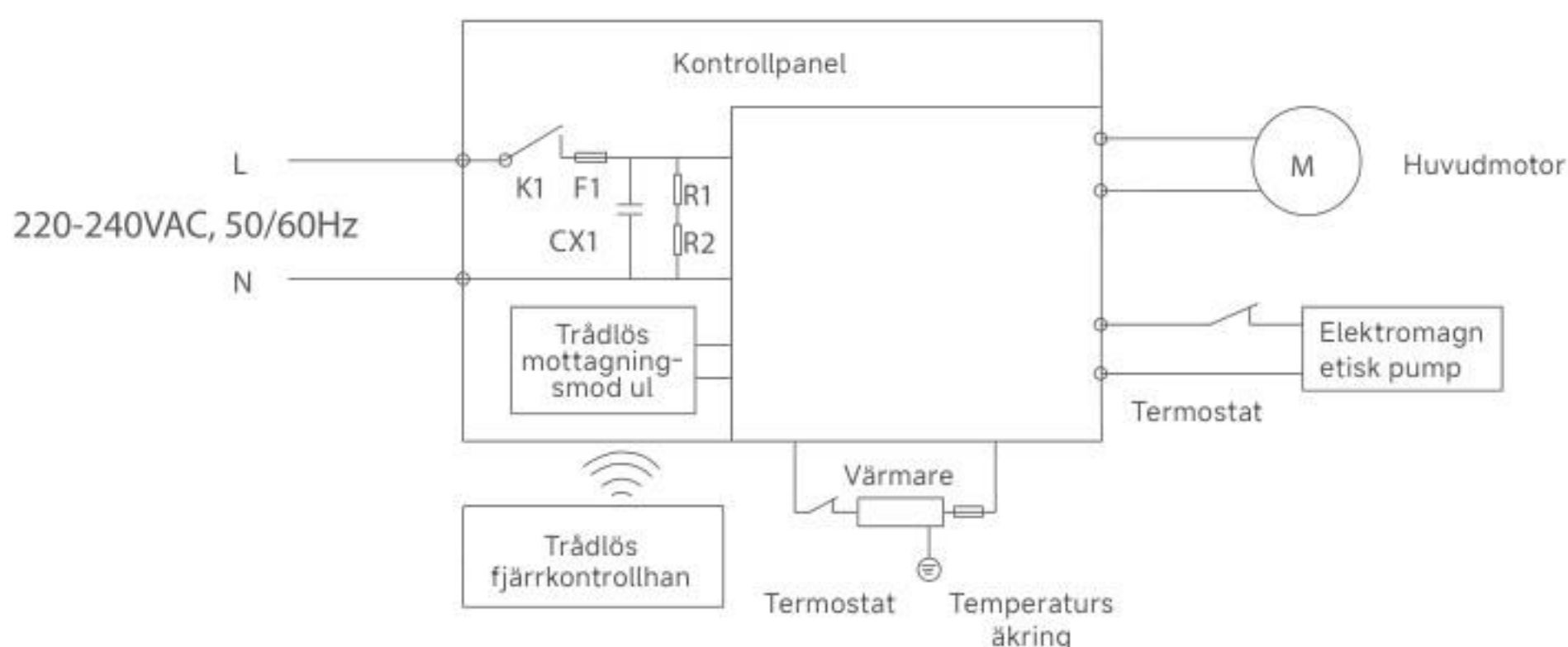

Produktmodell	Nominell ingång	Nominell effekt
Y200 Steam	220-240VAC, 50/60Hz	1750W

Delnamn	Farliga ämnen					
	Lednin (Pb)	Kvicksilver (Hg)	Kadmium (Cd)	Hexavalemt krom (Cr(VI))	Polybromerade Bifenyls (PBB)	Polybromerade difenyletrar (PBDE)
Plastkomponenter	○	○	○	○	○	○
Hårdvarukomponenter	○	○	○	○	○	○
Motorkomponenter	X	○	○	○	○	○
Vattenspumpkomponenter	X	○	○	○	○	○
PCB-komponenter	○	○	○	○	○	○
Vattenspumpkomponenter	X	○	○	○	○	○

Delnamn	Farliga ämnen					
	Bly (Pb)	Kvicksilver (Hg)	Kadmium (Cd)	Hexavalent krom (Cr(VI))	Polybromerade bifenyler (PBB)	Polybromerade difenyletrar (PBDE)
Plastkomponenter	○	○	○	○	○	○
Hårdvarukomponenter	○	○	○	○	○	○
Motorkomponenter	X	○	○	○	○	○
Vattenspumpkomponenter	X	○	○	○	○	○
PCB-komponenter	○	○	○	○	○	○
Vattenspumpkomponenter	X	○	○	○	○	○

 Przed użyciem tego produktu prosimy o zapoznanie się ze wszystkimi środkami ostrożności. Zainstaluj urządzenie krok po kroku zgodnie z instrukcjami. Każda operacja odbiegająca od instrukcji może prowadzić do uszkodzenia produktu lub poważnych obrażeń. Produkt jest przeznaczony do użytku w standardowych warunkach domowych i nie jest odpowiedni do użytku przemysłowego lub na zewnątrz. Podczas korzystania z urządzeń elektrycznych należy przestrzegać podstawowych zasad bezpieczeństwa, w tym:

- Produkt nie jest odpowiedni dla osób z ograniczeniami fizycznymi, sensorycznymi lub intelektualnymi, ani dla osób, które nie mają doświadczenia lub zdrowego rozsądku (w tym dzieci), chyba że są one nadzorowane lub kierowane przez opiekuna, aby zapewnić bezpieczne korzystanie z produktu.
- Nie zanurzać produktu w wodzie ani innych cieczach.
- Nie dotykać wtyczki ani żadnych naładowanych części izolowanych urządzenia mokrymi rękami, aby uniknąć ryzyka porażenia prądem.
- Jeśli wtyczka lub przewody są uszkodzone, zaprzestać używania produktu i natychmiast skontaktować się z naszym profesjonalnym personelem serwisowym w celu wymiany, aby zapobiec uszkodzeniu.
- Trzymać długie włosy, luźną odzież, palce i inne części ciała z dala od otworów powietrznych oraz ruchomych części urządzenia. Nie celować dyszą odkurzacza ani akcesoryjnymi szczotkami w oczy, uszy ani nie wkładać ich do ust.
- Nie wkładać wiórów metalowych, igieł, drutów ani innych przedmiotów do szczelin urządzenia, aby uniknąć porażenia prądem lub obrażeń.
- Poza profesjonalnymi technikami, nikt inny nie powinien demontować, naprawiać ani modyfikować produktu.
- Odłączyć urządzenie od źródła zasilania, gdy nie jest w użyciu, aby uniknąć wycieków prądu, pożaru, usterek itp.
- Jeśli podczas użytkowania produktu wystąpią jakiegokolwiek nieprawidłowości, natychmiast odłączyć urządzenie od zasilania i skontaktować się z naszym serwisem posprzedażowym w celu uzyskania pomocy.
- Po użyciu produktu należy niezwłocznie wyczyścić zbiornik na wodę, utrzymywać drożne ścieżki powietrza oraz zapobiegać zatorom, które mogą zmniejszyć siłę ssania i spowodować przegrzewanie się silnika, tym samym wpływając na żywotność produktu.
- Po użyciu urządzenia przechowywać je w suchym miejscu. Nie napełniać zbiornika wodą, aby nie wpłynęło to na ogólną żywotność urządzenia.
- Produkt jest przeznaczony do lokalnego czyszczenia różnych tkanin domowych, takich jak sofy, materace, dywany itp. Może nie zapewniać optymalnych rezultatów podczas czyszczenia innych powierzchni.
- Podczas użytkowania należy dodawać do produktu środki czyszczące i zapachowe dostarczone lub określone przez naszą firmę w odpowiednich proporcjach, aby zapobiec nadmiernemu pienieniu się, które może przeniknąć do silnika i skrócić jego żywotność.

- Nie należy potrząsać urządzeniem na boki podczas pracy, aby uniknąć przedostania się ścieków do silnika, co mogłoby skrócić jego żywotność.
- Mała ilość wody pozostała wewnątrz urządzenia jest normalna. Po wyłączeniu przycisku natrysku woda może opóźnić swoje zatrzymanie, co jest zjawiskiem normalnym.
- Nie umieszczać głowicy szczotki w wiadrze ani na powierzchni z dużą ilością nagromadzonej wody, ponieważ może to spowodować nadmierne ssanie i prowadzić do wycieku wody z dolnej części urządzenia.
- Zaleca się opróżnienie zbiornika na ścieki i jego uporządkowanie po każdym użyciu. Jeśli częstotliwość użytkowania jest niska, należy wyczyścić i wysuszyć zbiornik na wodę oraz zbiornik na ścieki przed przechowywaniem, aby zapobiec rozwojowi bakterii i nieprzyjemnym zapachom.
- Podczas korzystania z trybu parowego, surowo zabrania się kierowania głowicy szczoteczki w stronę ludzi, aby uniknąć poparzeń wysoką temperaturą;
- Gdy urządzenie dopiero rozpoczyna tryb parowy, wylot wody najpierw całkowicie rozpyli wodę w rurze przed parowaniem;
- Aby przedłużyć żywotność urządzenia, zaleca się stosowanie kwasu cytrynowego do odkamieniania raz w miesiącu;
- Wszystkie dane techniczne i informacje podane w tej instrukcji zostały uzyskane przez naszą firmę lub wyznaczone agencje testujące. Ostateczne prawo do interpretacji należy do naszej firmy.

II

Wprowadzenie do produktu

- Nazwa komponentów produktu

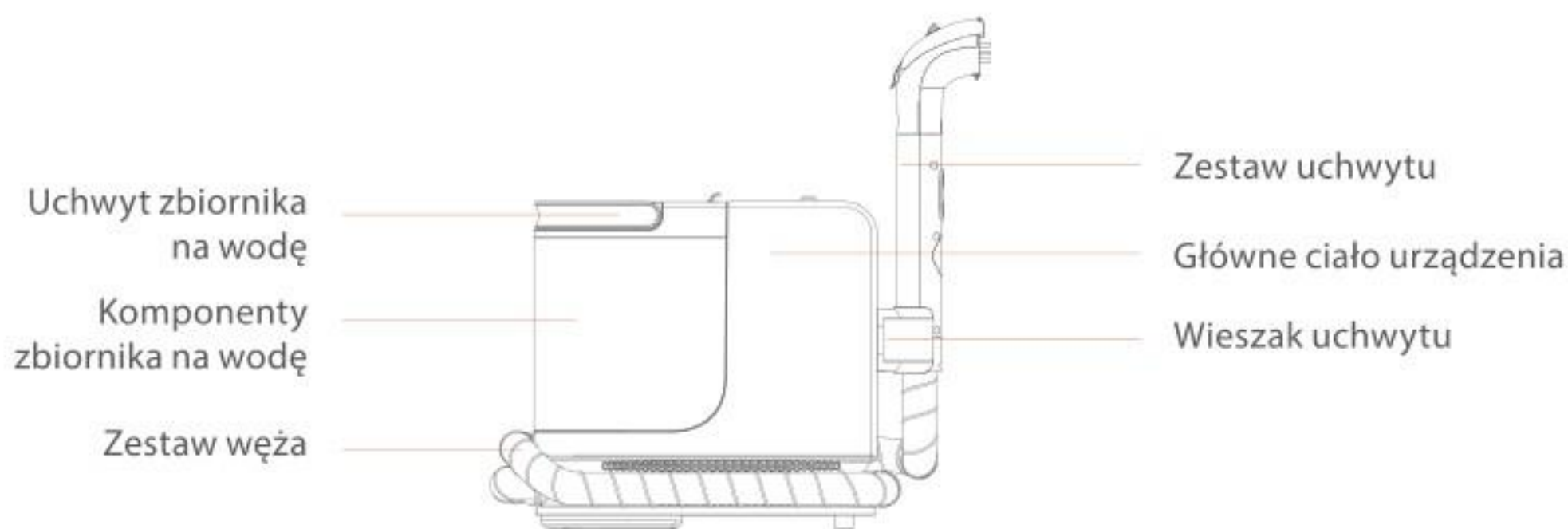

① Jednostka główna

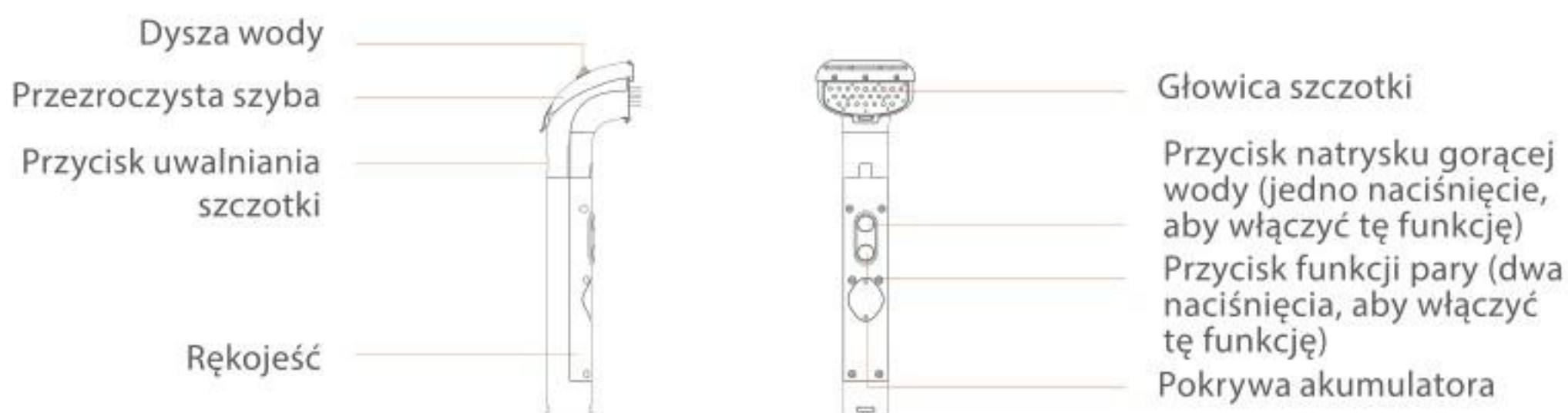

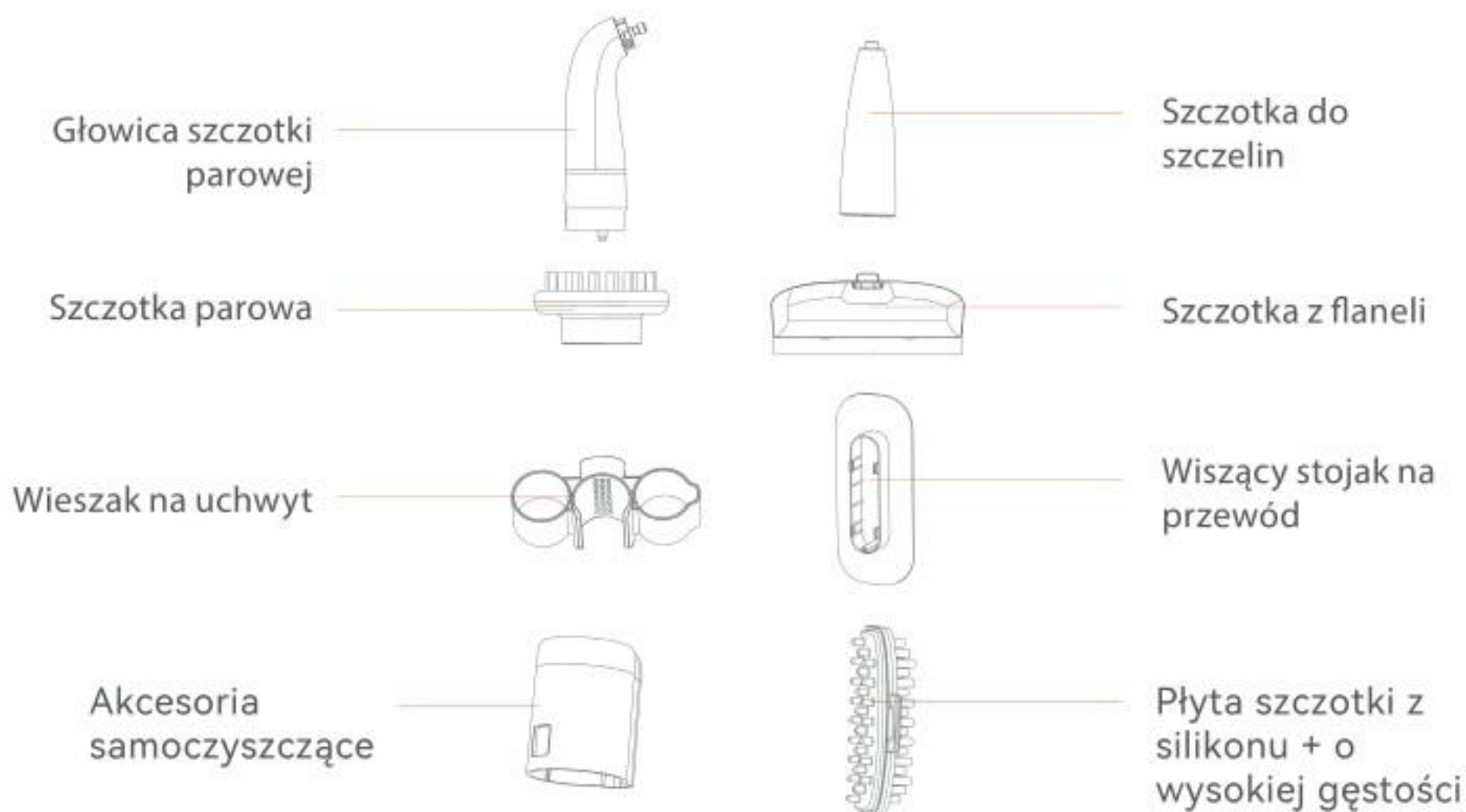

② Uchwyt i inne komponenty

! Uwaga:

- Zaleca się czyszczenie lokalnych plam na sofie, materacach, dywanach itp.
- Jeśli konieczne jest zdjęcie głowicy szczotki, upewnij się, że urządzenie jest wyłączone, a następnie naciśnij przycisk uwalniania głowicy szczotki na rękojeści, aby usunąć głowicę szczotki.



Instalacja i użytkowanie

• Instalowanie głowicy szczotki

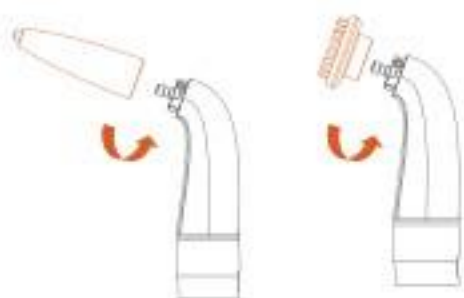
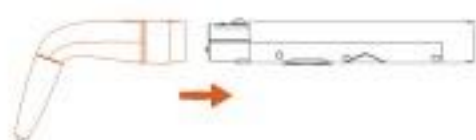
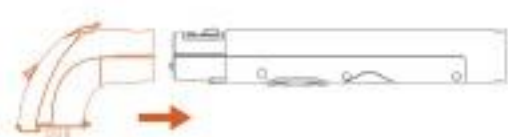

- Jeśli trzeba usunąć głowicę szczotki, upewnij się, że jednostka główna jest wyłączona, a następnie naciśnij przycisk zwolnienia na uchwycie, aby usunąć głowicę szczotki;
- Dostosuj szczotkę do szczelin (szczotkę parową) do złącza parowego i zainstaluj ją. Po zainstalowaniu, obróć ją w lewo w kierunku pokazanym na rysunku. Pociągnij akcesorium w przeciwnym kierunku, aby sprawdzić, czy się nie odczepiło.
- Podczas używania głowicy szczotki parowej, dopasuj głowicę do uchwytu i zainstaluj ją aż do usłyszenia kliknięcia. Pociągnij głowicę w przeciwnym kierunku, aby sprawdzić, czy się nie odczepiła.

• Instalowanie uchwytu na stojaku

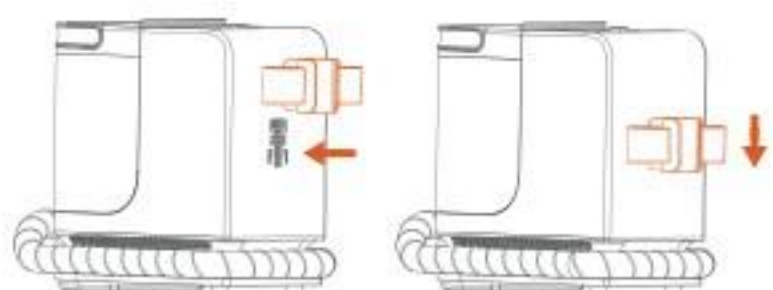

- Włóż uchwyt na stojaku do maszyny i naciśnij go w dół. Po usłyszeniu kliknięcia oznacza to, że jest poprawnie zamocowany.

• Instalowanie stojaka na przewód

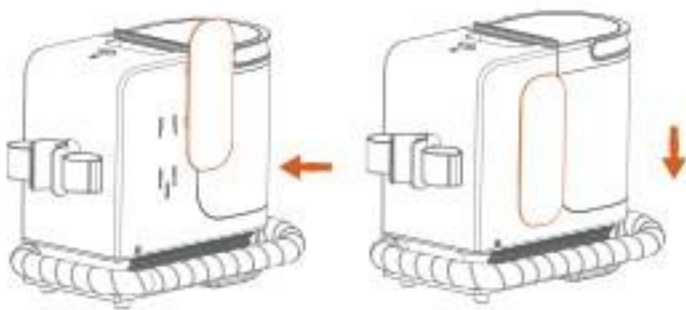

- Włóż stojak na przewód do maszyny, a następnie naciśnij stojak w dół. Kiedy usłyszysz kliknięcie, oznacza to, że montaż jest zakończony.

• Instalowanie i usuwanie zbiornika na wodę

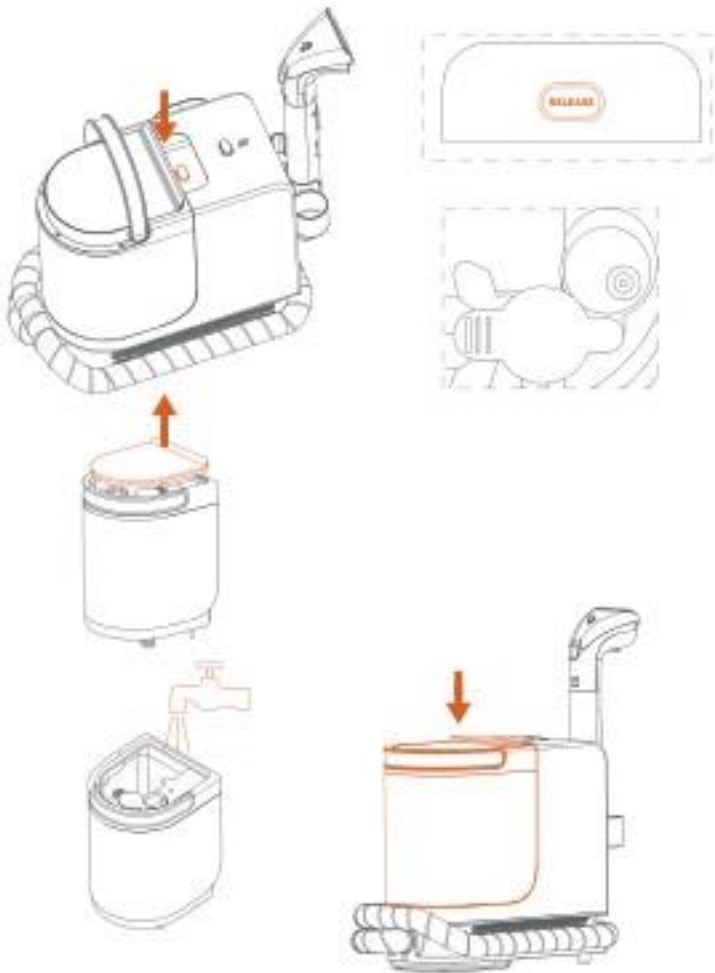

- Najpierw unieś uchwyt zbiornika na wodę, a następnie naciśnij przycisk zwolnienia zbiornika, aby go podnieść;
- Przesuń wtyczkę zbiornika na czystą wodę na bok i napełnij zbiornik czystą wodą. Nie przekraczaj linii MAX wody;
- Zamontuj zbiornik na wodę w maszynie i naciśnij go w dół. Kiedy usłyszysz kliknięcie, oznacza to, że zbiornik jest poprawnie zamocowany.

! Uwaga: W trybie pary nie wolno dodawać płynów zapachowych. Należy je dodawać w odpowiednich proporcjach w trybie rozpylania, aby uniknąć nadmiernego dozowania i wytworzenia dużej ilości piany.

• Włączenie maszyny



- Upewnij się, że montaż zbiornika na wodę jest prawidłowy, w zbiorniku na wodę znajduje się odpowiednia ilość wody, a głowica szczotki jest prawidłowo zamontowana;
 - Zdejmij przewód z przewodu stojaka i włóż wtyczkę do gniazdka. Maszyna przechodzi w tryb czuwania;
 - Naciśnij przycisk zasilania, aby włączyć maszynę, która wejdzie w tryb pobierania wody, a wskaźnik nad przyciskiem zasilania zaświeci się na zielono;
 - Kiedy maszyna jest włączona, naciśnij przycisk rozpylania wody na uchwycie, maszyna wejdzie w tryb rozpylania wody, a wskaźnik maszyny zaświeci się na żółto; naciśnij przycisk pary na uchwycie, maszyna wejdzie w tryb pary, a wskaźnik maszyny zaświeci się na czerwono;
- Ponieważ urządzenie musi podgrzać czystą wodę, oba tryby - gorącej wody i parowy - wymagają około 30 sekund czasu oczekiwania.

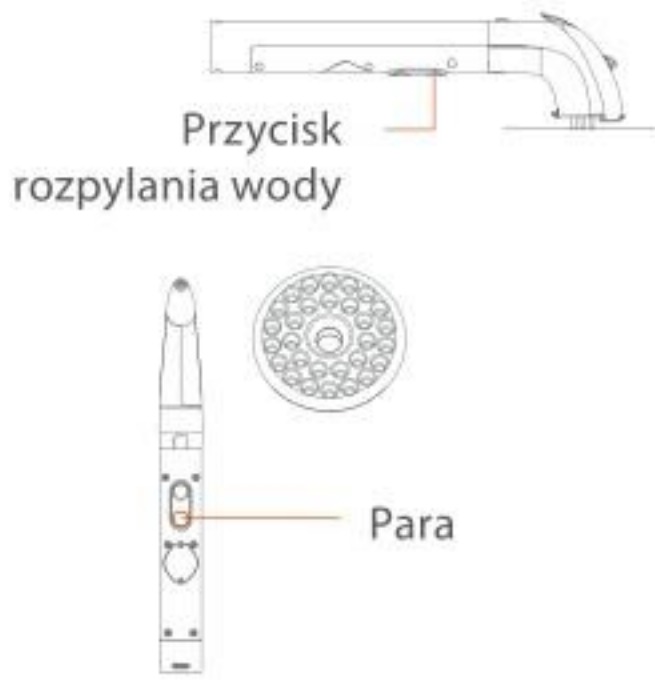

- Podczas używania głowicy szczotki, umieść ją płasko blisko czyszczonego przedmiotu, rozpyl wodę na obszar do czyszczenia i powtarzaj czyszczenie, aż będzie czysto;
- Zamień szczotkę do szczelin (okrągłą szczotkę parową), gdy maszyna jest wyłączona;
- Po włączeniu maszyny naciśnij przycisk pary (przycisk rozpylania wody) na uchwycie, aby przejść w tryb pary. W tym czasie wskaźnik maszyny zaświeci się na czerwono, a silnik nie będzie działać. Naciśnij ponownie przycisk pary na uchwycie, aby wyłączyć tryb pary i przejść w tryb czuwania. W tym czasie wskaźnik maszyny zaświeci się na zielono.

IV

Czyszczenie i konserwacja

• Czyszczenie uchwytu

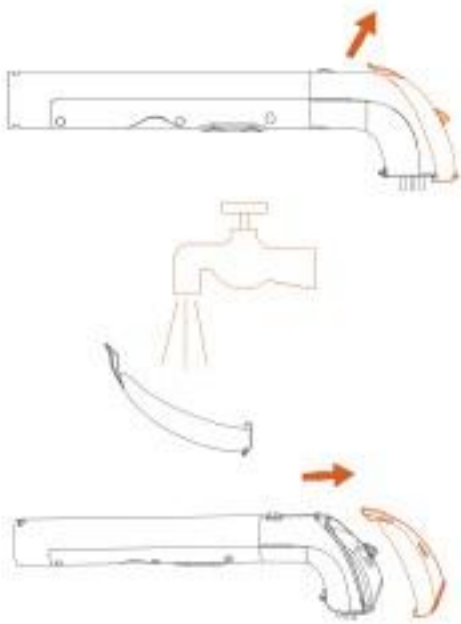

- Naciśnij zamek okna transparentnego w kierunku strzałki, aby usunąć okno transparentne;
- Jeśli na wewnętrznej powierzchni okna transparentnego pojawią się plamy, możesz je umyć pod kranem;
- Po wyczyszczeniu i wysuszeniu okna transparentnego, zamontuj je z powrotem na głowicy szczotki.

• Zamek pokrywy zbiornika



- Po użyciu maszyny naciśnij przycisk zwolnienia zbiornika na wodę, unieś uchwyt zbiornika i wyjmij zbiornik;
- Włóż zbiornik do zlewu, użyj palców, aby przesunąć zamek pokrywy zbiornika i zdjąć pokrywę zbiornika;
- Trzymając uchwyt zbiornika jedną ręką, unieś dno zbiornika drugą ręką i wylej wodę;
- Jeśli wewnętrzna ściana zbiornika na wodę i pokrywa zbiornika są brudne, przepłucz je pod kranem aż do czystości.

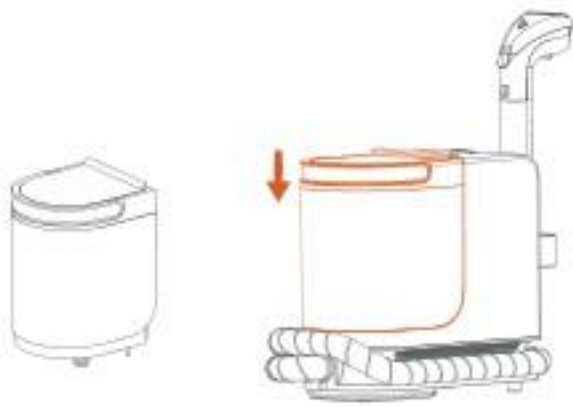

- Po umyciu i wysuszeniu zbiornika na wodę i pokrywy zbiornika, załóż pokrywę z powrotem na zbiornik. Upewnij się, że pierścień uszczelniający pokrywy zbiornika nie jest pominięty ani skręcony (w przeciwnym razie może to spowodować nieprawidłowe wchłanianie wody itp.);
- Umieść zbiornik na wodę pionowo w jednostce głównej, naciśnij zbiornik w dół, aż usłyszysz kliknięcie, co oznacza, że zbiornik jest prawidłowo zainstalowany.

! Uwaga: Przed czyszczeniem zbiornika na ścieki, odłącz przewód zasilający i wyłącz maszynę.

• Przechowywanie

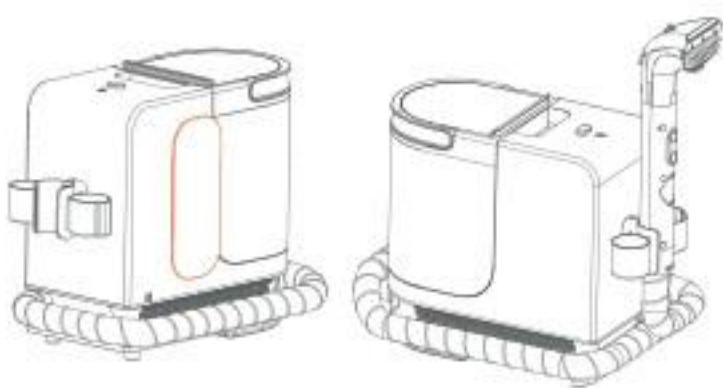

- Po użyciu, owiń przewód zasilający wokół stojaka na przewód, aby go przechować;
- Owiń wąż, umieść zespół uchwytu na uchwycie na stojaku i przechowuj w wentylowanym i suchym miejscu;
- Jeśli maszyna nie będzie używana przez dłuższy czas, uchwyt na przewód i stojak na przewód można zdjąć;
- Aby zdjąć uchwyt na przewód: najpierw przesunąć uchwyt na stojaku w górę, a następnie przesunąć go w prawo.
- Aby zdjąć stojak na przewód: najpierw przesunąć uchwyt na stojaku w górę, a następnie przesunąć go w prawo.

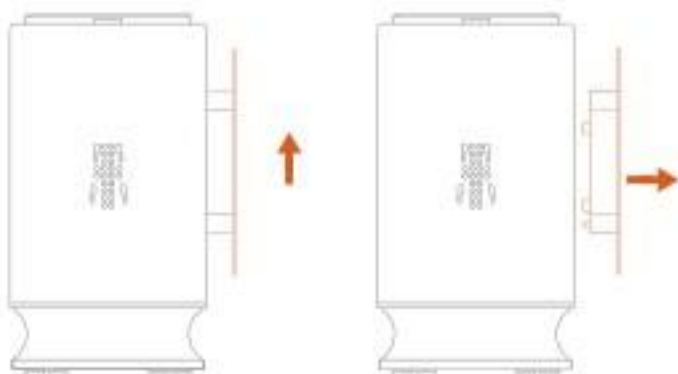
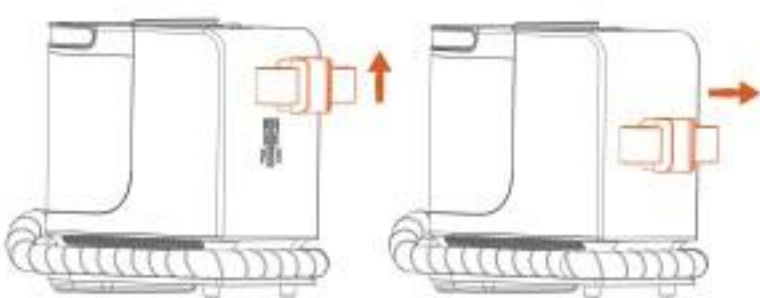

! Uwaga: Jeśli maszyna nie będzie używana przez dłuższy czas, zaleca się rozmontowanie akcesoriów i przechowywanie ich w wentylowanym i suchym miejscu.

V

Rozwiązywanie problemów

Przed zleceniem naprawy, proszę sprawdzić następujące punkty:

Problemy ogólne	Możliwe przyczyny	Rozwiązania
Ssanie głowicy szczotki jest słabe	Zbiornik na ścieki jest pełny	Wylej ścieki ze zbiornika
	Wlot powietrza w głowicy szczotki jest zablokowany	Proszę sprawdzić, czy wlot powietrza jest zablokowany i wyczyścić go

Wylot wody nie rozpyłą wody	Zbiornik na wodę jest pusty	Proszę dodać wodę
	Zbiornik na wodę nie jest prawidłowo zainstalowany	Naciśnij górną część zbiornika na wodę, aby prawidłowo zainstalować zbiornik (szczegóły znajdziesz w instrukcji instalacji i usuwania zbiornika na wodę)
	Wylot wody jest zablokowany	Przełącz do centrum serwisowego w celu naprawy
	Filtr zaworu wody jest zablokowany	Sprawdź, czy filtr jest zablokowany i wyczyść go
Para nie jest produkowana / para jest stosunkowo słaba	Wylot pary jest zablokowany	Użyj cienkiej igły, aby oczyścić otwór pary w stanie wyłączonym lub przełącz do centrum serwisowego w celu naprawy
	Boiler jest zakamieniony	Przełącz do centrum serwisowego w celu naprawy
Rura lub maszyna przecieka	Uszczelka obiegu wody jest uszkodzona lub brak jej części	Przełącz do centrum serwisowego w celu naprawy
Zbiornik na wodę przecieka	Brak uszczelki obiegu wody	Przełącz do centrum serwisowego w celu naprawy
	Uszczelka zbiornika na wodę nie jest prawidłowo zainstalowana lub jest skręcona	Proszę sprawdzić, czy uszczelka zbiornika na wodę jest prawidłowo zainstalowana (szczegóły znajdziesz w instrukcji instalacji i usuwania zbiornika na wodę)
	Woda znajduje się powyżej linii MAX	Poziom wody powinien być poniżej linii MAX
Wskaźnik maszyny ciągle miga	Akumulator w uchwycie jest wyczerpany	Zdejmij dwie śruby z pokrywy uchwytu i wymień baterię przycisku
Brak reakcji po naciśnięciu przycisku na uchwycie	Uchwyt i maszyna nie są dopasowane	Włącz maszynę, a następnie naciśnij oba przyciski uchwytu jednocześnie przez 10 sekund w ciągu 15 sekund od włączenia maszyny. Jeśli silnik zatrzyma się i rozpocznie pracę ponownie, oznacza to, że parowanie się powiodło. Jeśli parowanie nie powiedzie się w ciągu 15 sekund, wyłącz maszynę i powtórz operację.

Jeśli wystąpią inne usterki, wymagane będą specjalistyczne narzędzia, dlatego konieczne jest wysłanie maszyny do wyznaczonego centrum serwisowego w celu naprawy i wymiany części.

VI

Schemat obwodu

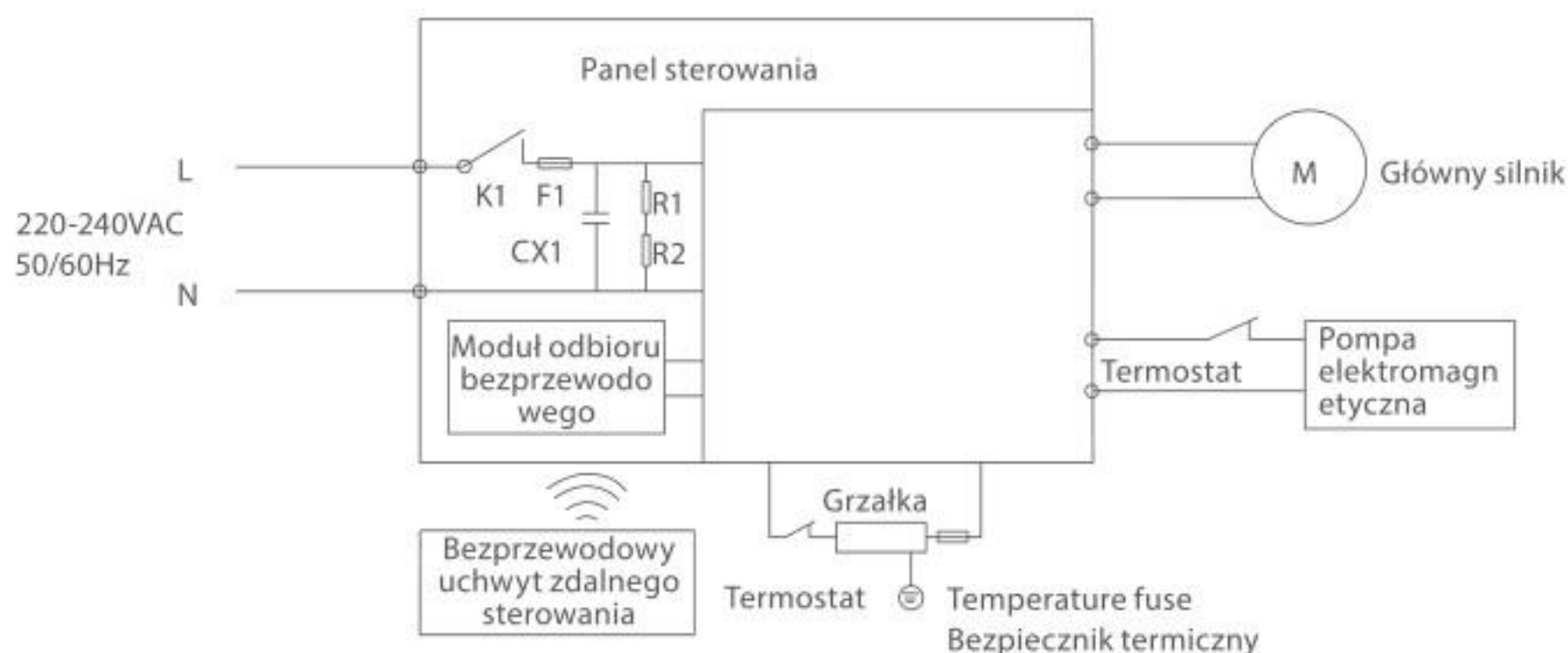

Model	Wejście nominalne	Moc nominalna
Y200 Steam	220-240VAC, 50/60Hz	1750W

Nazwa i zawartość substancji niebezpiecznych

Nazwa części	Substancje niebezpieczne					
	Ołów (Pb)	Rtęć (Hg)	Chrom (Cd)	Chrom sześciowartościowy (Cr(VI))	Polibromowane bifenyle (PBB)	Polibromowane etery difenylowe (PBDE)
Części plastikowe	○	○	○	○	○	○
Części metalowe	○	○	○	○	○	○
Części silnika	X	○	○	○	○	○
Części pompy wodnej	X	○	○	○	○	○
Części PCB	○	○	○	○	○	○
Bateria	X	○	○	○	○	○

 Перед использованием данного продукта обязательно ознакомьтесь со всеми мерами безопасности. Устанавливайте устройство пошагово согласно инструкции. Любое отклонение от указаний может привести к повреждению продукта или серьезной травме. Этот продукт предназначен для использования в обычных домашних условиях и не подходит для промышленного или наружного использования. При использовании электрического оборудования следует соблюдать основные меры безопасности, включая следующие:

- Продукт не предназначен для лиц с физическими, сенсорными или умственными ограничениями, а также для людей без опыта и здравого смысла (включая детей), если они не находятся под наблюдением или руководством опекуна для обеспечения безопасного использования устройства.
- Не погружайте продукт в воду или другие жидкости.
- Не прикасайтесь к вилке или любым изолированным токоведущим частям устройства мокрыми руками, чтобы избежать риска поражения электрическим током.
- Если вилка или провода повреждены, прекратите использование устройства и немедленно обратитесь к нашим специалистам для замены, чтобы избежать вреда.
- Держите длинные волосы, свободную одежду, пальцы и другие части тела вдали от воздушных каналов и движущихся частей устройства. Не направляйте насадку пылесоса или щетки на глаза, уши или в рот.
- Не вставляйте металлическую стружку, иглы, проволоку или другие предметы в зазоры устройства, чтобы избежать поражения током или травмы. Никто, кроме профессиональных техников, не должен разбирать, ремонтировать или модифицировать устройство.
- Отключайте устройство от сети, когда оно не используется, чтобы избежать утечки тока, пожара, неисправностей и т.д.
- При обнаружении любых отклонений в работе устройства немедленно отключите питание и обратитесь в нашу службу поддержки.
- После использования устройства своевременно очищайте резервуар для сточной воды, поддерживайте свободные воздушные каналы и предотвращайте засоры, которые могут снизить мощность всасывания и вызвать перегрев двигателя, что сократит срок службы устройства.
- После использования устройства храните его в сухом месте. Не заполняйте резервуар водой, чтобы избежать сокращения срока службы машины.
- Этот продукт предназначен для локальной очистки различных тканевых предметов домашнего обихода, таких как диваны, матрасы, ковры и т.д. При использовании на других поверхностях результат может быть не оптимальным.
- Во время использования добавляйте очищающее средство и ароматизатор, предоставленные или рекомендованные нашей компанией, в указанных пропорциях, чтобы избежать избыточного пенообразования, которое может проникнуть в мотор и сократить его срок службы.
- Не раскачивайте устройство из стороны в сторону во время работы, чтобы предотвратить попадание сточной воды в мотор и снижение срока его службы.

- Небольшое количество воды, оставшейся внутри устройства, является нормальным явлением. После выключения кнопки подачи воды может наблюдаться задержка в прекращении распыления воды, что является нормальным явлением.
- Не размещайте щетку в ведре или на поверхности с большим количеством воды, так как это может вызвать избыточное всасывание и утечку воды из нижней части устройства.
- Рекомендуется опорожнять резервуар для сточной воды и приводить его в порядок после каждого использования. Если частота использования низкая, очистите и высушите резервуар для воды и сточной воды перед хранением, чтобы избежать роста бактерий и появления неприятного запаха.
- При использовании режима пара строго запрещено направлять насадку щетки в сторону людей, чтобы избежать ожогов от высокой температуры;
- Когда машина только начинает работать в режиме пара, выход воды сначала полностью пропустит воду из трубки перед тем, как начать подачу пара;
- Для продления срока службы машины рекомендуется использовать лимонную кислоту для удаления накипи раз в месяц;
- Вся техническая информация и данные, представленные в данном руководстве, получены нашей компанией или уполномоченными третьими сторонами. Окончательное право толкования принадлежит нашей компании.

II

Введение в продукт

• Названия компонентов продукта

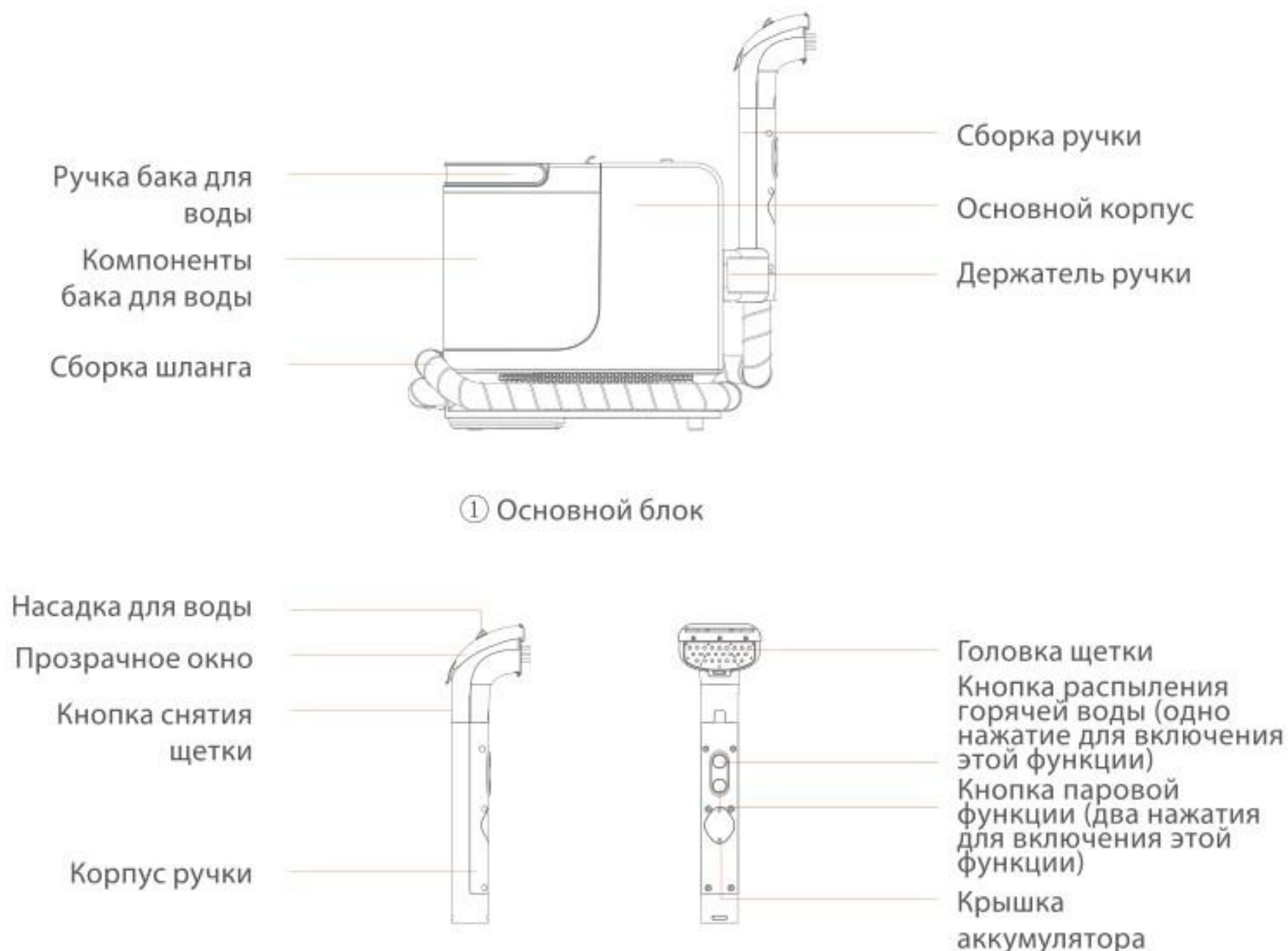

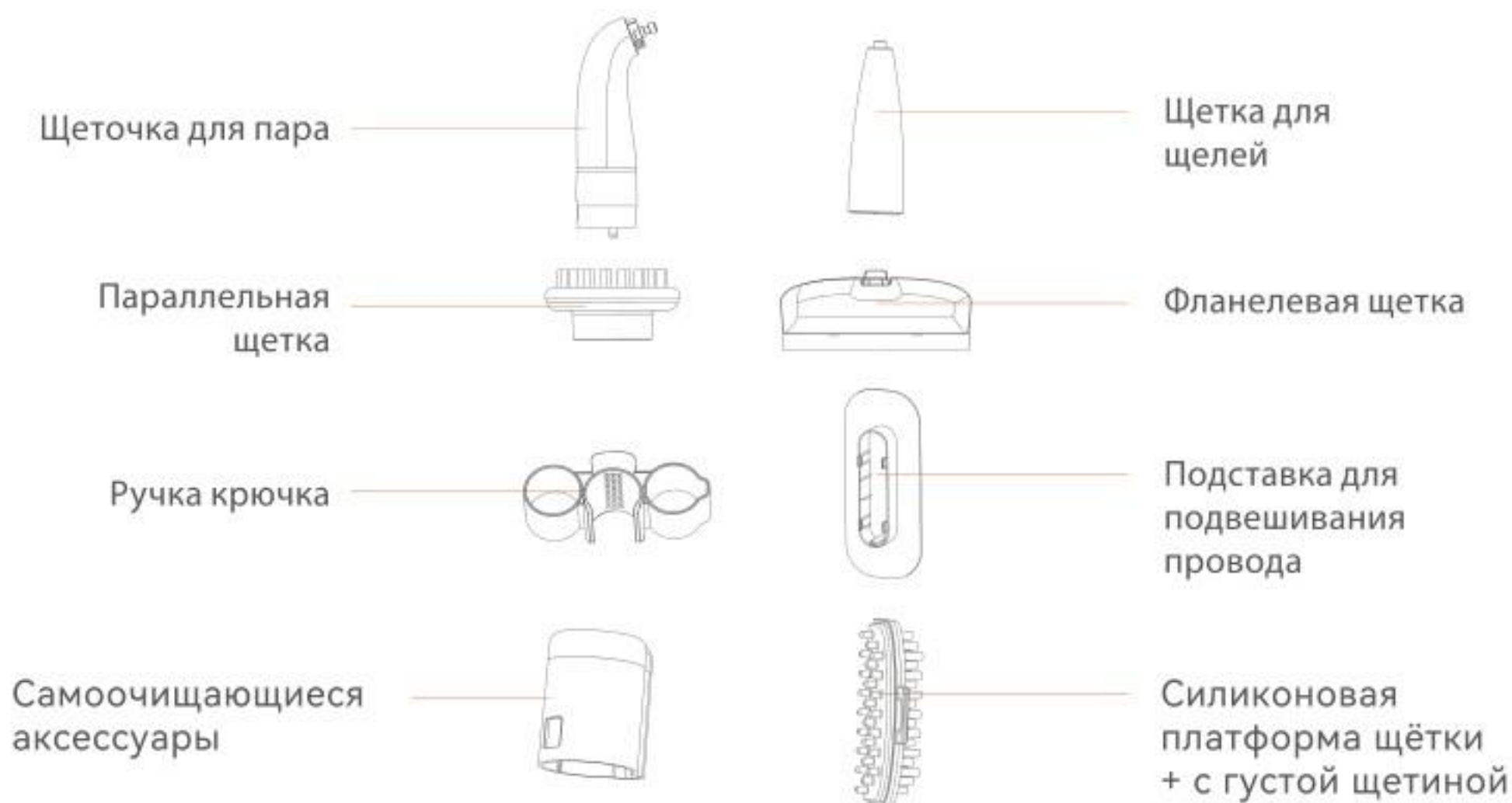

② Ручка и другие компоненты

⚠ Уведомление:

- Рекомендуется очищать локальные пятна на диванах, матрасах, коврах и других подобных поверхностях.
- Если необходимо снять головку щетки, убедитесь, что основной блок выключен, затем нажмите кнопку снятия головки щетки на ручке, чтобы снять щетку.



Установка и использование

• Установка насадки щетки

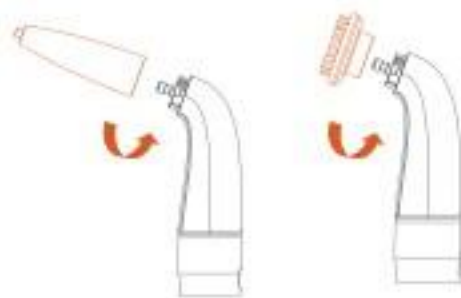
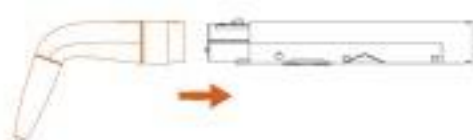
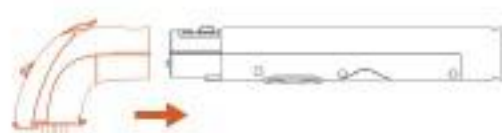

- Чтобы снять насадку, убедитесь, что основное устройство выключено, затем нажмите кнопку освобождения на ручке и снимите насадку;
- Совместите щетку для щелей (параллельную щетку) с паровым соединением и установите ее. Когда она будет установлена до конца, поверните ее против часовой стрелки в указанном на рисунке направлении. Потяните насадку в противоположную сторону, чтобы проверить, не выпала ли она.
- При использовании щетки для пара совместите насадку с ручкой и установите ее до щелчка. Потяните щетку в противоположную сторону, чтобы проверить, не выпала ли она.

• Установка кронштейна для ручки

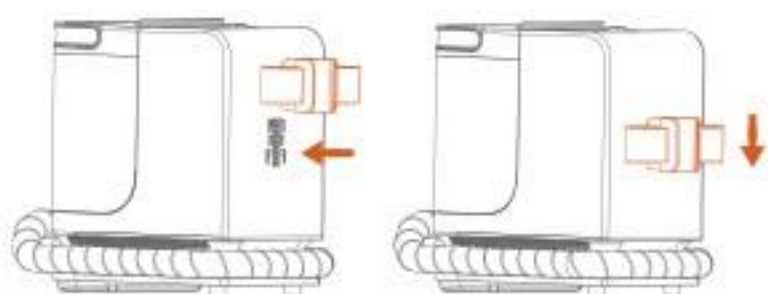

- Вставьте кронштейн для ручки в машину и нажмите вниз. После щелчка это означает, что он установлен правильно.

• Установка проволочной стойки

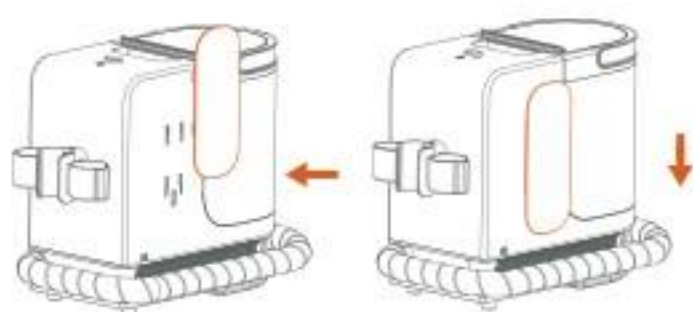

- Вставьте проволочную стойку в машину и затем нажмите вниз. Когда вы услышите щелчок, это означает, что сборка завершена.

• Установка и снятие резервуара для воды

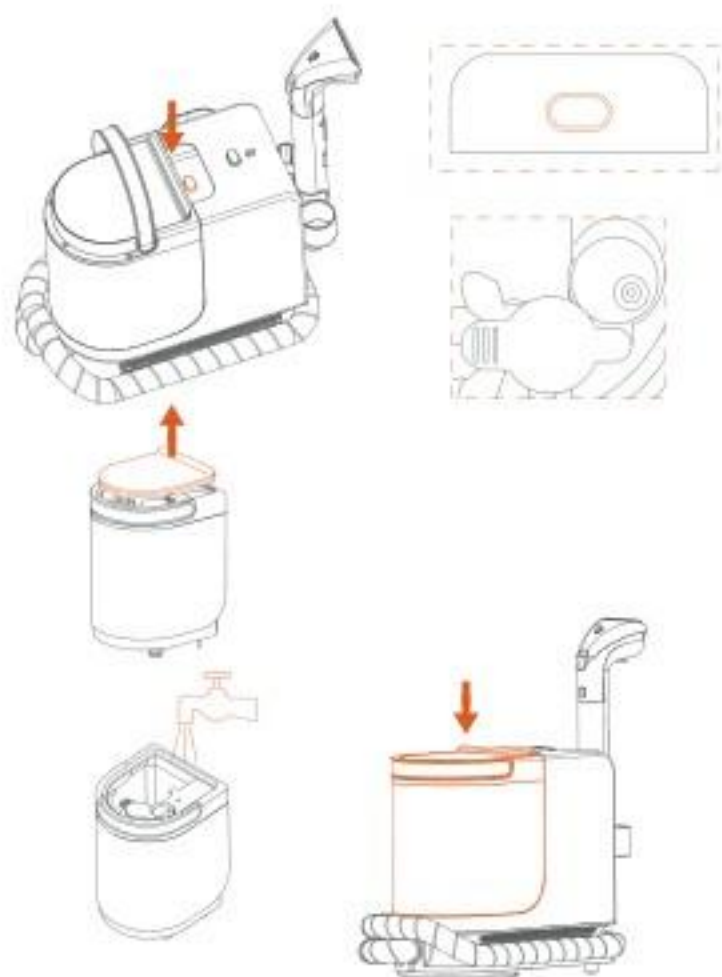

- Сначала поднимите ручку резервуара для воды, затем нажмите кнопку освобождения резервуара для воды и снимите его;
- Подтолкните заглушку чистого резервуара и наполните его чистой водой. Не превышайте максимальную отметку (MAX);
- Установите резервуар для воды в машину и нажмите вниз. Когда вы услышите щелчок, это означает, что резервуар установлен правильно.

! Примечание: Запрещается заливать ароматизаторы в режиме пара. Их следует добавлять в пропорции в режиме распыления, чтобы избежать чрезмерного добавления и образования пены.

• Запуск машины



- Убедитесь, что сборка резервуара для воды установлена правильно, в резервуаре есть достаточно воды, а насадка собрана правильно;
- Извлеките шнур питания из проволочной стойки и подключите вилку в розетку. Машина перейдет в режим ожидания;
- Нажмите кнопку питания для включения машины, она перейдет в режим водозабора, и индикаторный свет над кнопкой питания станет зеленым;
- Когда устройство включено, одно нажатие кнопки разбрызгивания воды на рукоятке переводит машину в режим распыления горячей воды, при этом индикатор горит жёлтым цветом; двойное нажатие кнопки пара на рукоятке активирует паровой режим, и индикатор становится красным. Поскольку устройству необходимо нагреть чистую воду, оба режима (горячей воды и пара) требуют примерно 30 секунд времени ожидания.



- При использовании насадки поместите ее горизонтально на очищаемую поверхность, распылите воду на эту поверхность и мойте повторно до чистоты;
- Замените щетку для щелей (круглую щетку для пара), когда машина выключена;
- Включив машину, нажмите кнопку пара (кнопку распыления воды) на ручке, чтобы перейти в режим пара. При этом индикаторный свет машины станет красным, и мотор не будет работать. Нажмите кнопку пара снова, чтобы выключить режим пара и вернуться в режим ожидания, при этом индикаторный свет станет зеленым.

IV

Очистка и обслуживание

• Очистка ручки

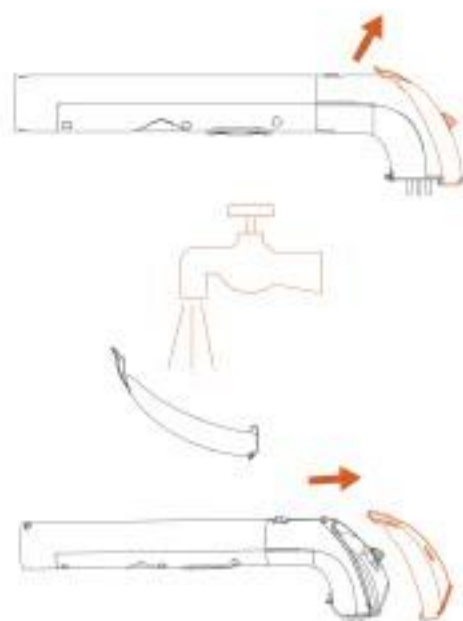

- Нажмите на фиксатор прозрачной панели в направлении стрелки, чтобы снять прозрачную панель;
- Если на внутренней поверхности прозрачной панели есть пятна, можно очистить ее под струей воды;
- После очистки и высушивания прозрачной панели установите ее обратно на щетку.

• Фиксатор крышки резервуара

Очистка резервуара для сточных вод



Кнопка освобождения резервуара для воды



- После использования машины нажмите кнопку освобождения резервуара для воды, поднимите ручку резервуара и извлеките его;
- Поместите резервуар для воды в раковину, сдвиньте фиксатор крышки резервуара для воды пальцем и снимите крышку резервуара;
- Держите ручку резервуара одной рукой, поднимите дно резервуара другой рукой и вылейте сточные воды;
- Если внутренняя поверхность резервуара для сточных вод и крышка резервуара загрязнены, промойте их под струей воды, пока они не станут чистыми;

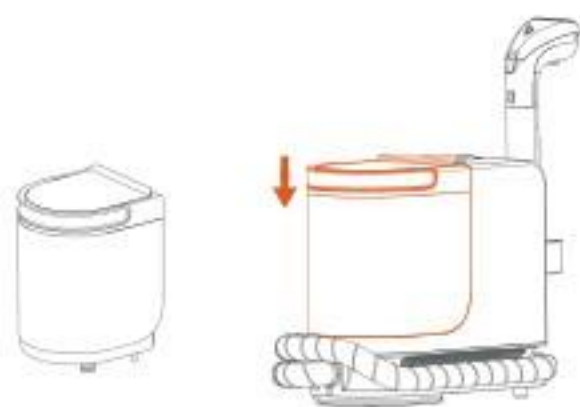

- После того как резервуар для воды и крышка резервуара будут вымыты и высушены, установите крышку обратно на резервуар. Не пропустите или не перекрутите уплотнительное кольцо крышки (иначе вода не будет нормально всасываться и могут возникнуть другие проблемы);
- Поместите резервуар для воды вертикально в основное устройство, нажмите на него до щелчка,

! Примечание: Перед очисткой резервуара для сточных вод отсоедините шнур питания и остановите машину.

• Хранение

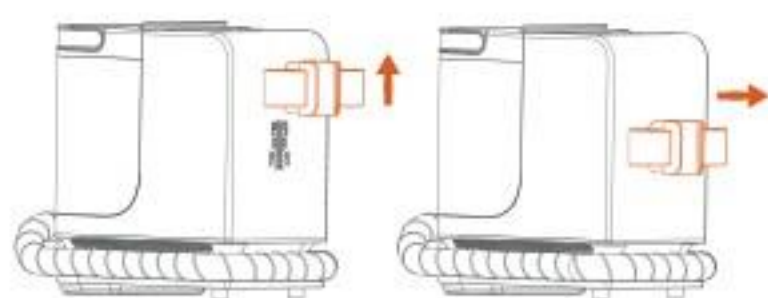
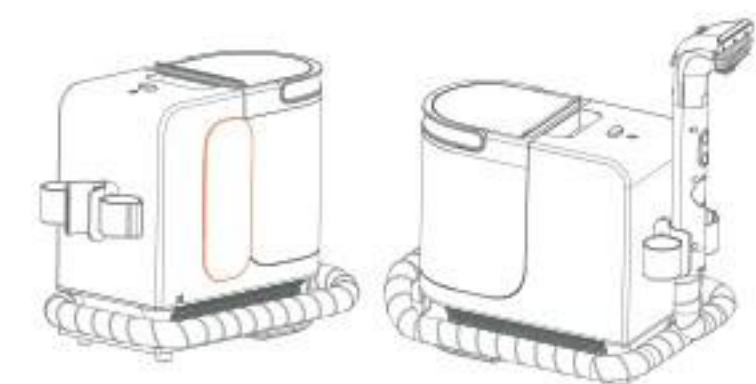

- После использования оберните шнур питания вокруг проволочной стойки для хранения шнура питания;
- Оберните шланг, поместите сборку ручки на кронштейн для ручки и храните в проветриваемом и сухом месте;
- Если машина не будет использоваться долгое время, можно снять кронштейн для ручки и проволочную стойку;
- Чтобы снять кронштейн для ручки: сначала переместите его вверх, затем переместите вправо.
- Чтобы снять стойку для шнура питания: сначала переместите кронштейн для ручки вверх, затем переместите вправо.

! Примечание: Если машина не будет использоваться долгое время, рекомендуется разобрать аксессуары и хранить их в проветриваемом и сухом месте.

V

Устранение неисправностей

Перед тем как обратиться в сервисный центр, пожалуйста, проверьте следующие моменты:

Распространенные проблемы	Распространенные проблемы	Решения
Слабая тяга насадки щетки	Резервуар для сточных вод полон	Вылейте сточные воды из резервуара
	Воздухозаборник насадки щетки заблокирован	Проверьте, не заблокирован ли воздухозаборник, и почистите его

Выход воды не распыляет воду	В резервуаре не хватает воды	Пожалуйста, добавьте воду
	Резервуар для воды не установлен правильно	Нажмите на верхнюю часть резервуара, чтобы установить его на место (подробности см. в инструкции по установке и снятию резервуара для воды)
	Выход воды заблокирован	Отнесите в сервисный центр для ремонта
	Фильтр водяного клапана заблокирован	Проверьте, не заблокирован ли фильтр, и почистите его
Нет пара/пара очень слабый	Паровой выход заблокирован	Используйте тонкую иглу, чтобы прочистить паровое отверстие в выключенном состоянии или отнесите в сервисный центр для ремонта
	Котел покрыт накипью	Отнесите в сервисный центр для ремонта
Течет труба или машина	Уплотнитель водяной системы отсутствует или поврежден	Отнесите в сервисный центр для ремонта
Течет резервуар для воды	Уплотнитель водяной системы отсутствует	Отнесите в сервисный центр для ремонта
	Уплотнитель резервуара для воды не установлен правильно или перекручен	Пожалуйста, проверьте, правильно ли установлен уплотнитель резервуара для воды (подробности см. в инструкции по установке и снятию резервуара для воды)
	Уровень воды превышает линию MAX	Уровень воды должен быть ниже линии MAX
Индикаторный свет машины мигает	Батарея в ручке разряжена	Снимите два винта с крышки ручки и замените батарею кнопки
Нет отклика при нажатии кнопки на ручке	Ручка и машина не совместимы	Подключите машину, и одновременно нажмите две кнопки на ручке в течение 10 секунд в течение 15 секунд после включения машины. Если мотор останавливается и сразу начинает работать, это означает успешную синхронизацию. Если синхронизация не удалась в течение 15 секунд, выключите машину и повторите операцию.

Если возникнут другие неисправности, требующие специальных инструментов, обратитесь в указанный сервисный центр для ремонта и замены.

VI

Схема подключения



VII

Технические характеристики

Модель	Номинальный вход	Номинальная мощность
Y200 Steam	220-240VAC, 50/60Hz	1750W

VIII

Наименование и содержание опасных веществ

Наименование части	Опасные вещества					
	Свинец (Pb)	Ртуть (Hg)	Кадмий (Cd)	Шестивалентный хром (Cr (VI))	Полибромированные бифенилы (PBB)	Полибромированные дифениловые эфиры (PBDE)
Пластиковые компоненты	○	○	○	○	○	○
Металлические компоненты	○	○	○	○	○	○
Компоненты двигателя	Х	○	○	○	○	○
Компоненты водяного насоса	Х	○	○	○	○	○
Компоненты печатной платы	○	○	○	○	○	○
Батарея	Х	○	○	○	○	○

 Før du bruker dette produktet, vennligst les alle sikkerhetsforholdsregler. Installer maskinen trinn for trinn i henhold til instruksjonene. Enhver bruk som avviker fra instruksjonene kan føre til skade på produktet eller alvorlig personskade. Dette produktet er beregnet til bruk i vanlige husholdninger og er ikke egnet for industriell eller utendørs bruk. Når du bruker elektriske apparater, må grunnleggende sikkerhetsregler følges, inkludert følgende:

- Produktet er ikke egnet for personer med fysiske, sensoriske eller intellektuelle funksjonsnedsettelse, eller personer uten erfaring og sunn fornuft (inkludert barn), med mindre de er under tilsyn eller veiledning av en verge for å sikre trygg bruk av produktet.
 - Ikkesenke produktet i vann eller andre væsker.
 - Rør ikke støpselet eller andre strømførende isolerte deler av produktet med våte hender for å unngå risiko for elektrisk støt.
 - Hvis støpsel eller ledninger er skadet, slutt å bruke produktet og kontakt umiddelbart vårt profesjonelle servicepersonell for utskifting for å unngå skade.
 - Hold langt hår, løse klær, fingre og andre kroppsdeler unna luftkanaler og bevegelige deler på produktet. Rett ikke sugemunnstykket eller tilbehørsbørster mot øyne eller ører, og ikke sett dem i munnen.
 - Sett ikke inn metallfliser, nåler, ledninger eller andre gjenstander i produktets sprekker for å unngå elektrisk støt eller skade.
 - Bortsett fra profesjonelle teknikere, skal ingen andre demontere, reparere eller modifisere produktet.
 - Koble fra produktet når det ikke er i bruk for å unngå lekkasjestrøm, brann, feilfunksjon osv.
 - Hvis det oppstår avvik under bruk, koble straks fra strømmen og kontakt vår etterkundeservice for assistanse.
- Etter bruk, tøm skittenvannstanken raskt, hold luftstrømkanalene frie og
- unngå blokkering som kan redusere sugekraften og føre til overoppheting av motoren, noe som forkorter produktets levetid.
 - Etter bruk skal maskinen lagres på et tørt sted. Ikke fyll rentvannstanken før lagring, da dette kan påvirke maskinens totale levetid.
 - Dette produktet er egnet for lokal rengjøring av ulike tekstile husholdningsprodukter som sofaer, madrasser og tepper. Det kan gi mindre optimale resultater på andre overflater.
 - Under bruk må du kun fylle på den duftende rengjøringsvæsken som leveres av eller er spesifisert av vårt selskap. Tilsett i angitt blandingsforhold for å unngå for mye skum som kan trenge inn i motoren og redusere levetiden; ikke tilsett rengjøringsvæske i dampmodus.

- Rist ikke maskinen sideveis under drift, for å hindre at skittenvann trenger inn i motoren og reduserer levetiden.
- En liten mengde vann som blir igjen inne i maskinen er normalt. Etter at du slipper vannsprayknappen kan det være en forsinkelse før vannsprayen stopper; dette er normalt.
- Plasser aldri børstehodet i bøtter eller på flater med stående vann, da oversug kan forårsake vannlekkasje i bunnen av maskinen.
- Det anbefales å tømme skittenvannstanken og gjøre den i stand etter hver bruk. Ved sjelden bruk: rengjør og tørk både rentvannstanken og skittenvannstanken før lagring for å forhindre bakterievekst og lukt.
- Ved bruk av dampmodus er det strengt forbudt å rette børstehodet mot personer for å unngå forbrenning fra høy temperatur.
Når maskinen starter dampmodus, vil vannuttaket først spraye ut vannet i slangen fullstendig før dampen kommer.
- For å forlenge maskinens levetid anbefales det å avkalke med sitronsyre én gang per måned.
- All teknisk informasjon og alle data i denne brukerveiledningen er innhentet av vårt selskap eller av utpekte tredjeparts testinstitutter. Selskapet forbeholder seg den endelige tolkningsretten.
- væske eller damp må ikke rettes mot utstyr som inneholder elektriske komponenter.

II

Produktintroduksjon

- **Navn på produktkomponenter**

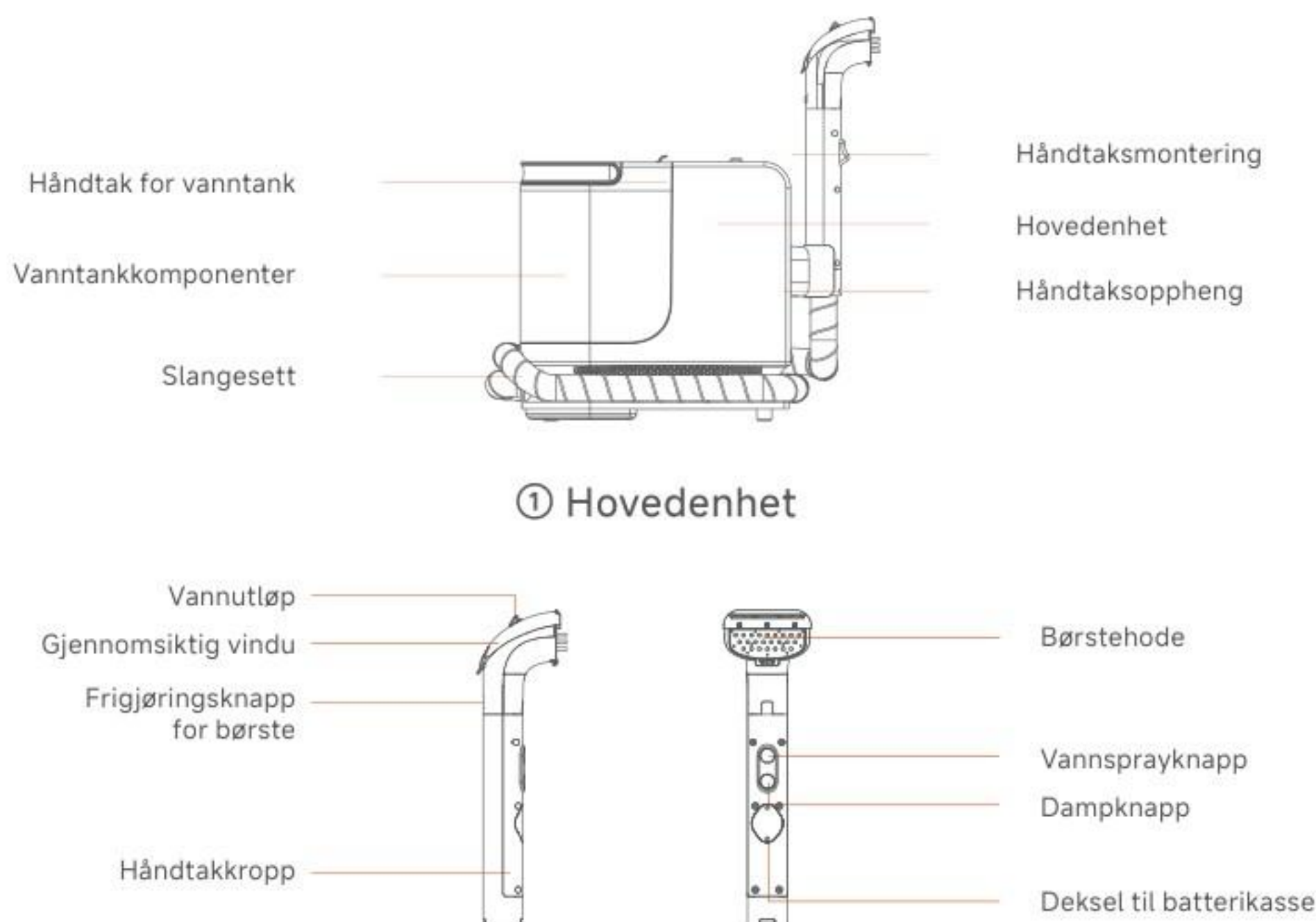

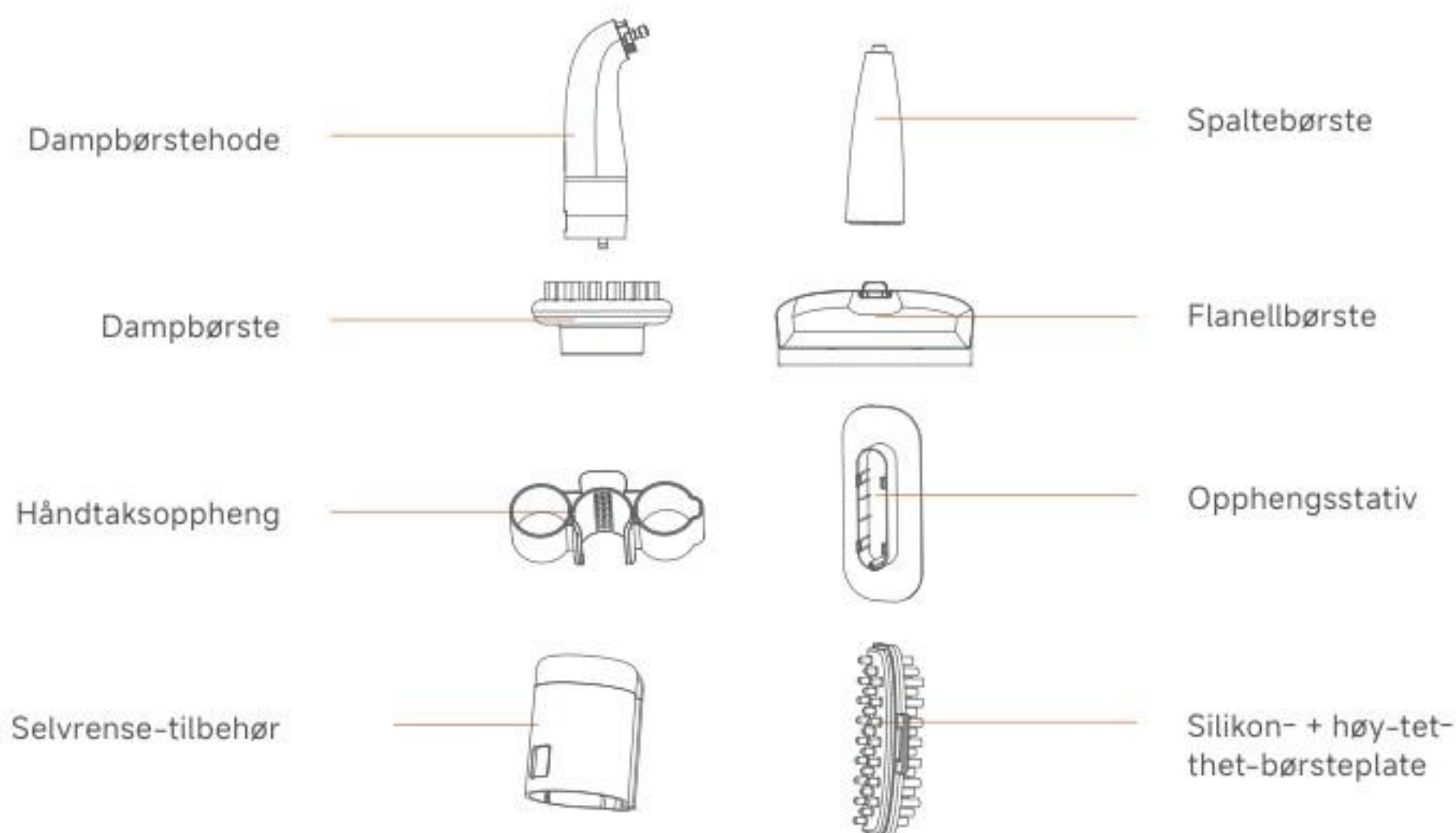

② Håndtak og andre komponenter

! Merknad:

- Anbefales for rengjøring av lokale flekker på sofaer, madrasser, tepper osv.
- Hvis du må ta av børstehodet, kontroller at hovedenheten er slått av, trykk på vannsprayknappen (eller selvrenseknappen) for å slippe ut internt vanntrykk, og trykk deretter på frigjøringsknappen for børstehode på håndtaket for å fjerne det.



Montering og bruk

• Montering av børstehode

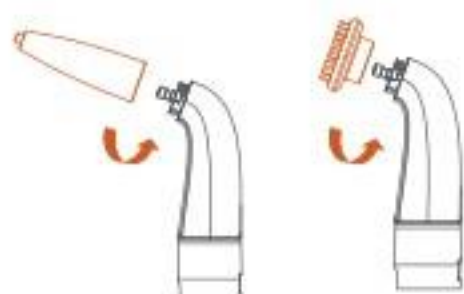
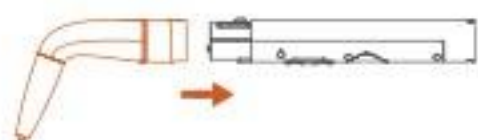
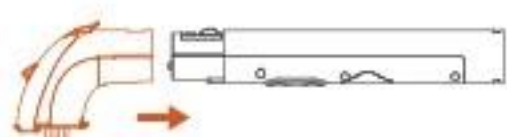

- Hvis du må fjerne børstehodet, sørg for at hovedenheten er avslått, og trykk deretter på frigjøringsknappen på håndtaket for å ta det av.
- Juster spaltebørsten (dampbørsten) mot damptilkoblingen og monter den. Når den er trykket helt inn, vri den mot klokken slik figuren viser. Trekk tilbehøret motsatt vei for å kontrollere at det ikke løsner.
- Når du bruker dampbørstehode, juster børstehodet mot håndtaket og monter til du hører et «klikk». Trekk børstehodet motsatt vei for å kontrollere at det sitter fast.

- **Montering av holder for håndtak**

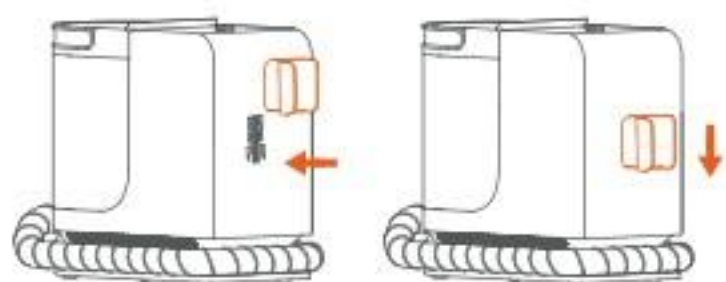

- Sett håndtaksbraketten inn i maskinen og trykk den ned. Når du hører et klikk, er den på plass.

- **Montering av tråd/opphengsstativ**



- Sett stativet inn i maskinen og trykk deretter nedover. Når du hører et klikk, er monteringen fullført.

- **Montering og fjerning av vanntank**

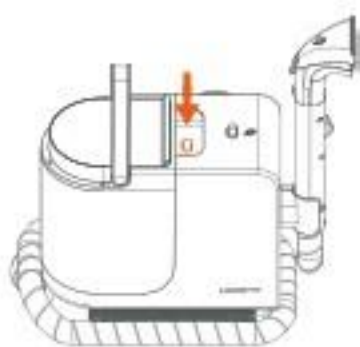

- Løft først håndtaket på vanntanken, og trykk deretter på frigjøringsknappen for å løfte ut vanntanken.



- Skyv proppen på rentvannstanken til siden og fyll på rent vann. Ikke overskrid MAX-merkingen.



- Sett vanntanken på maskinen og trykk ned. Når du hører et klikk, er vanntanken korrekt installert.

! Merknad: Det er ikke tillatt å tilsette duftende rengjøringsvæske i dampmodus. Tilsett kun i spraymodus og i riktig blandingsforhold for å unngå overdrevet skumdannelse.

• Start av maskinen

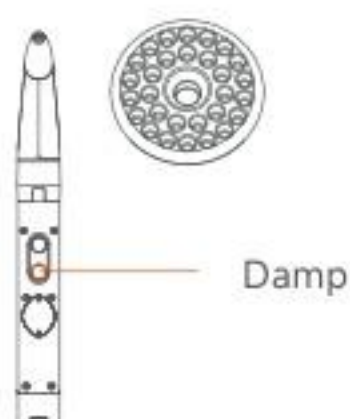
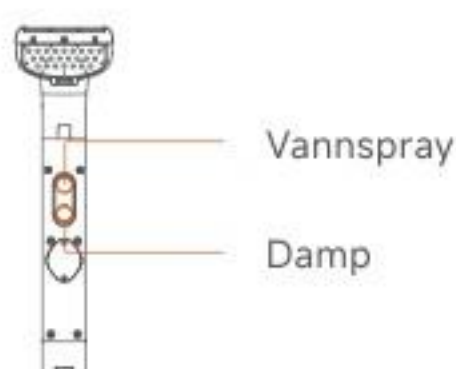
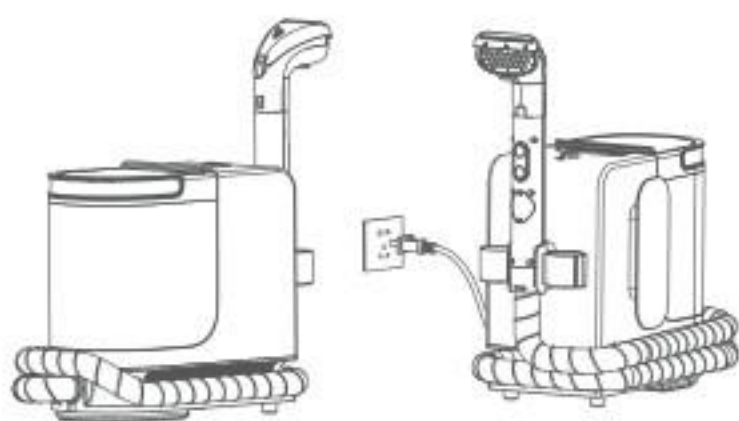

- Sørg for at vanntankmodulen er korrekt installert, at rentvannstanken har tilstrekkelig vann, og at børstehodet er korrekt montert.
- Ta strømledningen av stativet og sett støpselet i stikkontakten. Maskinen går i standby-modus.
- Trykk på strømknappen for å starte maskinen; den går inn i sugemodus, og indikatorlampen over strømknappen lyser grønt.
- Når maskinen er på, trykk vannsprayknappen på håndtaket for å gå inn i spraymodus (indikatorlampen er gul); trykk dampknappen på håndtaket for å gå inn i dampmodus (indikatorlampen er rød).
- Ved bruk av børstehodet, hold det flatt mot overflaten som skal rengjøres, spray vann på området og rengjør gjentatte ganger til ønsket resultat.
- Bytt spaltebørste (rund dampbørste) når maskinen er slått av.
- Etter at maskinen er slått på, trykk dampknappen (eller vannsprayknappen) på håndtaket for å gå inn i dampmodus. Da er maskinens indikatorlampe rød og motoren går ikke. Trykk dampknappen igjen for å slå av dampmodus og gå til standby; indikatorlampen er da grønn.

IV

Rengjøring og vedlikehold

• Rengjøring av håndtak

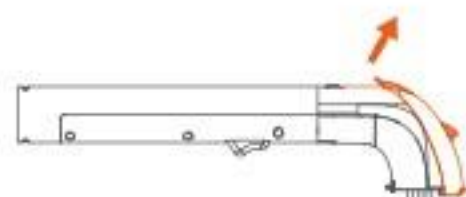

Rengjøring av skittenvannstank

- Skyv låsen på det gjennomsiktige vinduet i pilens retning for å fjerne vinduet.
- Hvis det er rester på innsiden av vinduet, skyll under rennende vann.
- Etter rengjøring og tørking monteres det gjennomsiktige vinduet tilbake på børstehodet.

• Lås for tanklokk

Frigjøringsknapp for
vanntank

Låsepunkt for
tanklokk

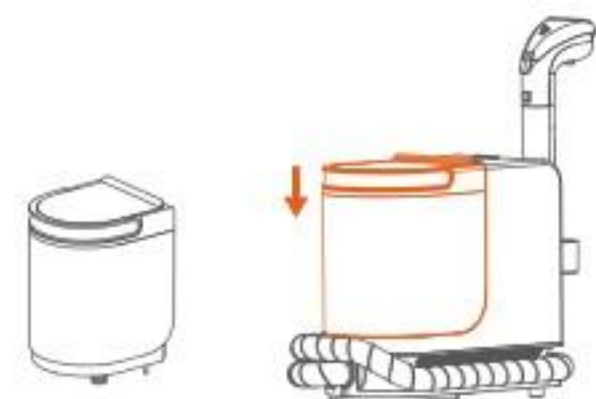
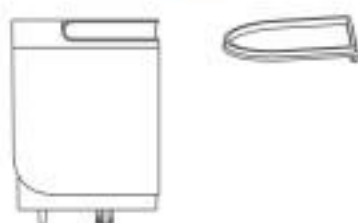
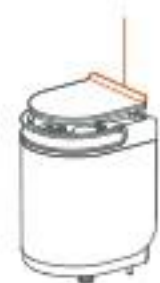

- Etter bruk: trykk på frigjøringsknappen, løft håndtaket og ta ut vanntanken.
- Legg tanken i vasken, flytt låsene rundt lokket med fingrene og ta av lokket.
- Hold i håndtaket med én hånd, vipp tanken med den andre og tøm skittenvannet.
- Hvis innsiden av skittenvannstanken eller lokket er skittent, skyll dem separat under rennende vann til de er rene.

- Etter vask og tørk: monter lokket tilbake på tanken. Tetningsringen må ikke mangle eller være vridd (mangel/vridning kan gi unormal suging).
- Sett tanken loddrett inn i hovedenheten. Trykk ned på lokket til et klikk bekrefter korrekt montering.

 Merknad: Koble fra strømledningen og stopp maskinen før rengjøring av skittenvannstanken.

• Lagring

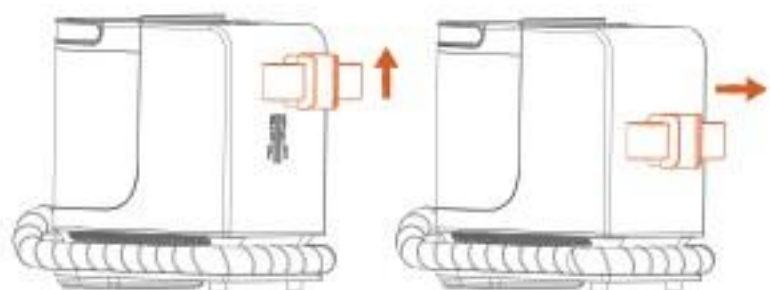
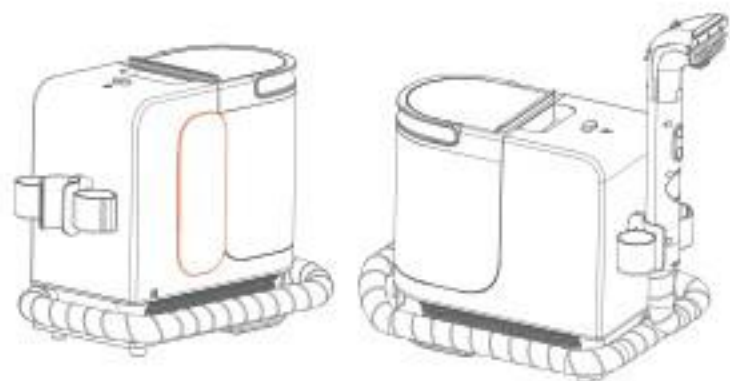

- Vikl opp strømledningen rundt stativet for lagring.
- Vikl slangen, sett håndtaksmodulen på holderen, og oppbevar på et godt ventilert, tørt sted.
- Ved langtidslagring kan håndtaks- og trådstativet tas av.
- For å fjerne håndtaksstativet: løft det opp, flytt deretter til høyre.
- For å fjerne strømledningsstativet: løft opp, flytt deretter til høyre.

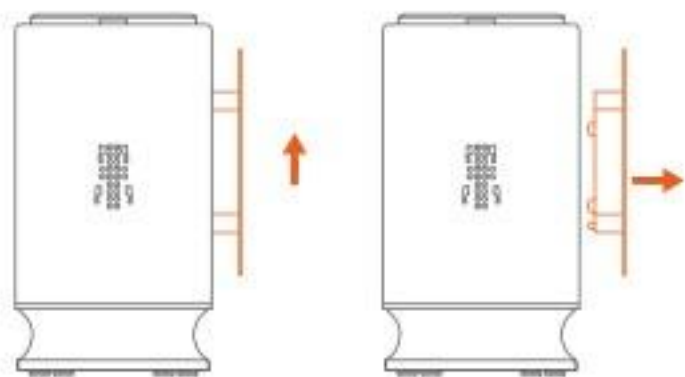

! Merknad: Ved langtids ikke-bruk anbefales det å ta av tilbehør og lagre på et ventilert, tørt sted.

V

Feilsøking

Før du overlater maskinen til vedlikeholdsavdelingen, vennligst sjekk følgende punkter:

Vanlige problemer	Mulige årsaker	Løsninger
Suget i børstehodet er svakt	Skittenvannstanken er full	Tøm skittenvannet i tanken
	Luftinntaket på børstehodet er blokkert	Sjekk om luftinntaket er blokkert og rengjør det
Vannutløpet sprayer ikke vann	Vanntanken har for lite vann	Vennligst fyll på vann
	Vanntanken er ikke korrekt installert	Trykk ned på toppen av vanntanken for å installere den riktig (se trinnene for montering og fjerning av vanntank for detaljer)
	Vannutløpet er blokkert	Send den til servicesenteret for reparasjon
	Filteret til vannventilen er blokkert	Sjekk om filteret er blokkert og rengjør det
Ingen damp produseres / Dampen er relativt svak	Damputløpet er blokkert	Bruk en tynn nål til å rense damphullet i avslått tilstand, eller send den til servicesenteret for reparasjon
	Kjelen har kalkbelegg	Send den til servicesenteret for reparasjon
Slangen eller maskinen lekker	Vannkretsens tetning mangler eller er skadet	Send den til servicesenteret for reparasjon
Vanntanken lekker	Vannkretsens tetning mangler	Send den til servicesenteret for reparasjon
	Vanntankens tetningsring er ikke montert riktig eller er vridd	Vennligst sjekk om tetningsringen på vanntanken er korrekt installert (se trinnene for montering og fjerning av vanntank for detaljer)
	Vannstanden er over MAX-linjen	Vannstanden må holdes under MAX-linjen

Indikatorlampen på maskinen blinker kontinuerlig	Batteriet i håndtaket er lavt	Fjern de to skruene på håndtaksdekselet og bytt knappcellebatteriet
Ingen respons når du trykker på håndtaksknappen	Håndtaket og maskinen er ikke parret	Koble maskinen til strøm, og trykk samtidig på de to knappene på håndtaket i 10 sekunder innen 15 sekunder etter at maskinen er slått på. Hvis motoren stopper og starter umiddelbart, betyr det at paringen er vellykket. Hvis paringen ikke lykkes innen 15 sekunder, slå av og gjenta prosessen.

VI

Koblings skjema

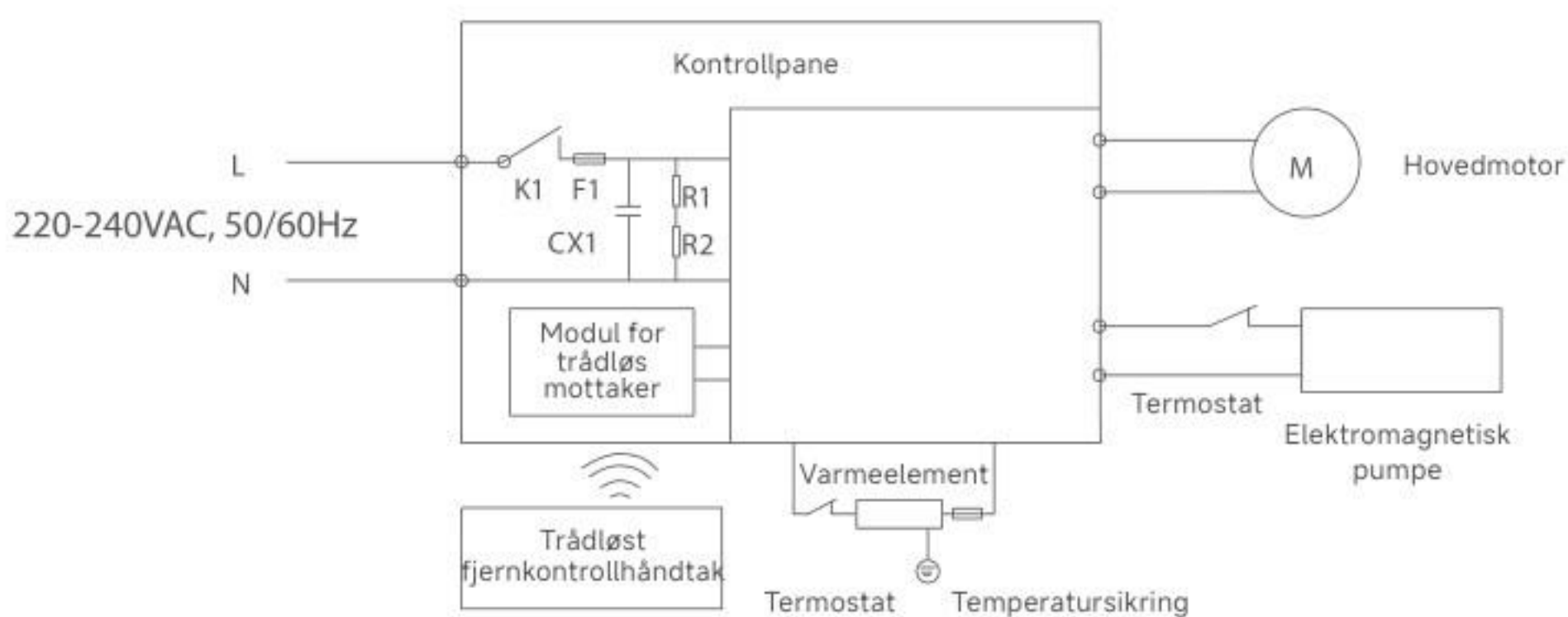

VII

Spesifikasjoner

Modell	Nominell inngang	Nominell effekt
Y200 Steam	220-240VAC, 50/60Hz	1750W

Delnavn	Farlige stoffer					
	Bly (Pb)	Kvikksølv (Hg)	Kadmi-um (Cd)	Seksverdig krom (Cr(VI))	Poly-bromerte bifenyler (PBB)	Polybromerte difenyletere (PBDE)
Plastkomponenter	○	○	○	○	○	○
Maskinvarekomponenter	○	○	○	○	○	○
Motorkomponenter	X	○	○	○	○	○
Vannpumpekomponenter	X	○	○	○	○	○
PCB-komponenter	○	○	○	○	○	○
Vannpumpekomponenter	X	○	○	○	○	○

! Bu ürünü kullanmadan önce lütfen tüm güvenlik önlemlerini okuyun. Talimatlara göre makineyi adım adım kurun. Talimatlardan sapılması ürünün zarar görmesine veya ciddi yaralanmalara yol açabilir. Bu ürün, sıradan ev ortamlarında kullanım için tasarlanmıştır; endüstriyel veya dış mekân kullanımı için uygun değildir. Elektrikli ekipman kullanırken aşağıdaki temel güvenlik önlemlerine uyulmalıdır:

- Ürün, fiziksel, duyuusal veya zihinsel engeli olan ya da deneyim ve sağduyu eksikliği bulunan bireyler (çocuklar dâhil) için uygun değildir; ancak bir velinin gözetiminde veya yönlendirmesiyle güvenli kullanım sağlanabilir.
- Ürünü suya veya başka herhangi bir sıvıya daldırmayın.
- Elektrik çarpması riskini önlemek için fişe veya ürünün canlı yalıtılmış parçalarına ıslak ellerle dokunmayın.
- Fiş veya kablolar hasarlıysa, ürünü kullanmayı bırakın ve zararı önlemek için hemen profesyonel servis personelimizle iletişime geçip değişimini sağlayın.
- Uzun saçları, bol giysileri, parmakları ve vücudun diğer bölümlerini ürünün hava kanallarından ve hareketli parçalarından uzak tutun. Vakum ağzını veya aksesuar fırça başlıklarını gözlere/kulaklara doğrultmayın, ağza koymayın.
- Elektrik çarpması veya yaralanmayı önlemek için ürünün boşluklarına metal talaşı, iğne, tel veya herhangi bir nesne sokmayın.
- Profesyonel teknisyenler dışında hiç kimse ürünü sökmemeli, onarmamalı veya değiştirmemelidir.
- Elektrik kaçağı, yangın veya arıza riskini önlemek için ürün kullanılmadığında fişten çekin.
- Ürünün kullanımı sırasında herhangi bir anormallik tespit edilirse, derhal gücü kesin ve yardım için satış sonrası servisimizle iletişime geçin.
- Kullanımdan sonra, emişin azalmasına ve motorun aşırı ısınmasına yol açabilecek tıkanmaları önlemek için atık su tankını derhal temizleyin ve hava yollarını açık tutun; aksi hâlde ürün ömrü etkilenebilir.
- Kullanımdan sonra makineyi kuru bir yerde saklayın. Genel makine ömrünü etkilememesi için su tankını doldurmayın.
- Bu ürün, koltuk, yatak, halı vb. çeşitli kumaş ev ürünlerinin lokalize temizliği için uygundur; diğer yüzeylerde optimal sonuç vermeyebilir.
- Bu ürünü kullanırken şirketimiz tarafından sağlanan veya belirtilen temizlik kokusu verici sıvıyı doldurmanız gerekir. Aşırı köpük oluşup motora sızarak ömrü kısaltmaması için belirtilen orana göre ekleyin; buhar modunda kokulu temizlik sıvısı doldurmayın.
- Çalışırken makineyi yanlara sallamayın; kirli suyun motora girip ömrü kısaltmasını önleyin.

Makine içinde az miktarda su kalması normaldir. Su püskürtme düğmesi bırakıldıktan sonra su püskürtmenin gecikmeli olarak kesilmesi de normaldir.

- Fazla emiş alt kısımdan su sızıntısına neden olabileceğinden fırça başlığını kovaya veya su birikintisi olan yüzeylere koymayın.
- Her kullanımdan sonra atık su tankını boşaltmanız ve düzenlemeniz önerilir. Kullanım sıklığı düşükse, su tankı ve atık su tankını saklamadan önce temizleyip kurutarak sudaki bakteri oluşumu ve kokuyu önleyin.
- Buhar modunu kullanırken, yüksek sıcaklık yanıklarını önlemek için fırça başlığını kesinlikle insanlara doğrultmayın;
- Makine buhar moduna yeni geçtiğinde, buhar çıkmadan önce borudaki su tamamen püskürtülür;
- Makinenin hizmet ömrünü uzatmak için ayda bir kez sitrik asitle kireç çözme yapılması önerilir;
- Bu ürün kılavuzunda verilen tüm teknik ve veri bilgileri şirketimiz veya yetkilendirilmiş üçüncü taraf test kuruluşları tarafından elde edilmiştir. Nihai yorum hakkı şirketimize aittir.
- sıvı veya buhar elektrikli bileşenler içeren ekipmana yönlendirilmemelidir.



Ürün tanıtımı

• Ürün bileşen adları

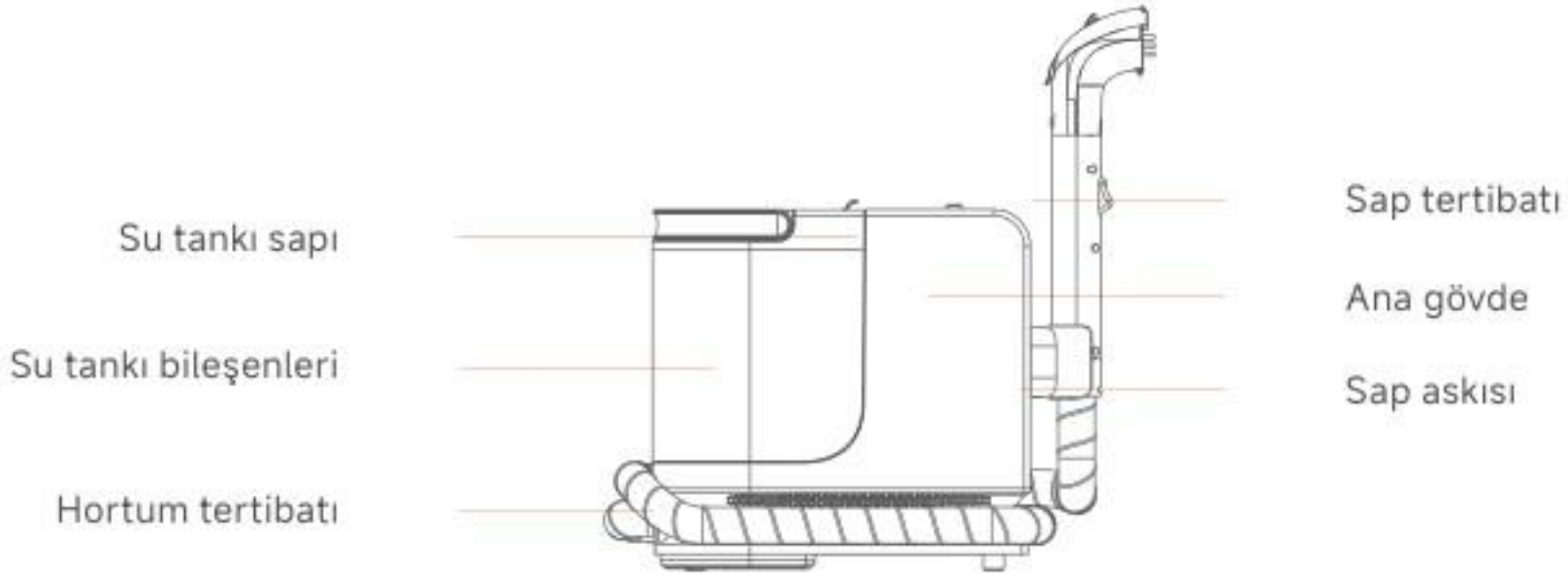

① Gövde (Host)

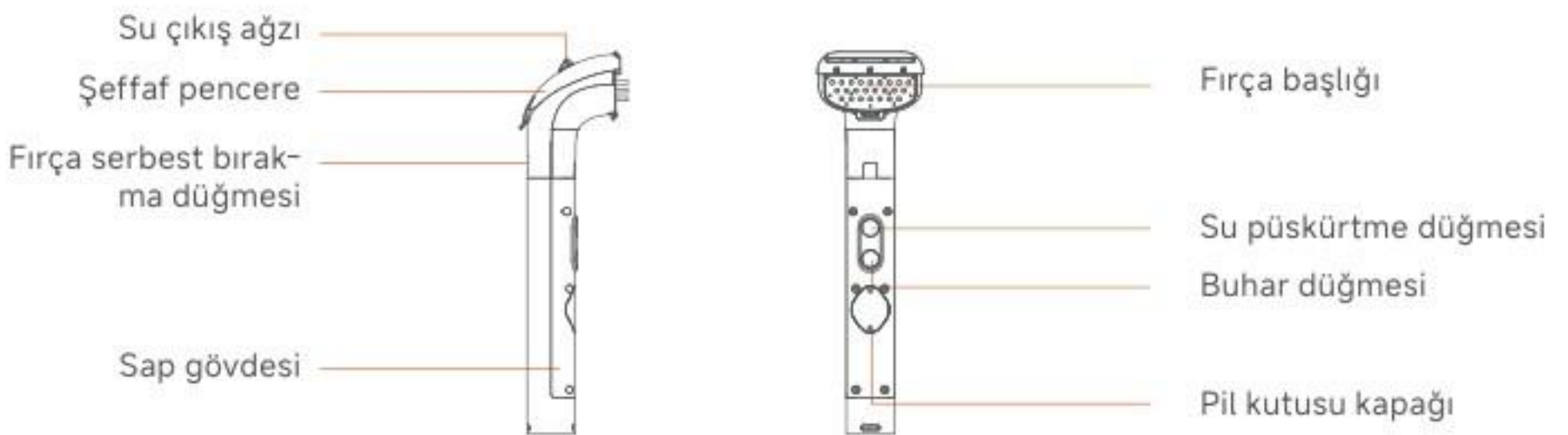

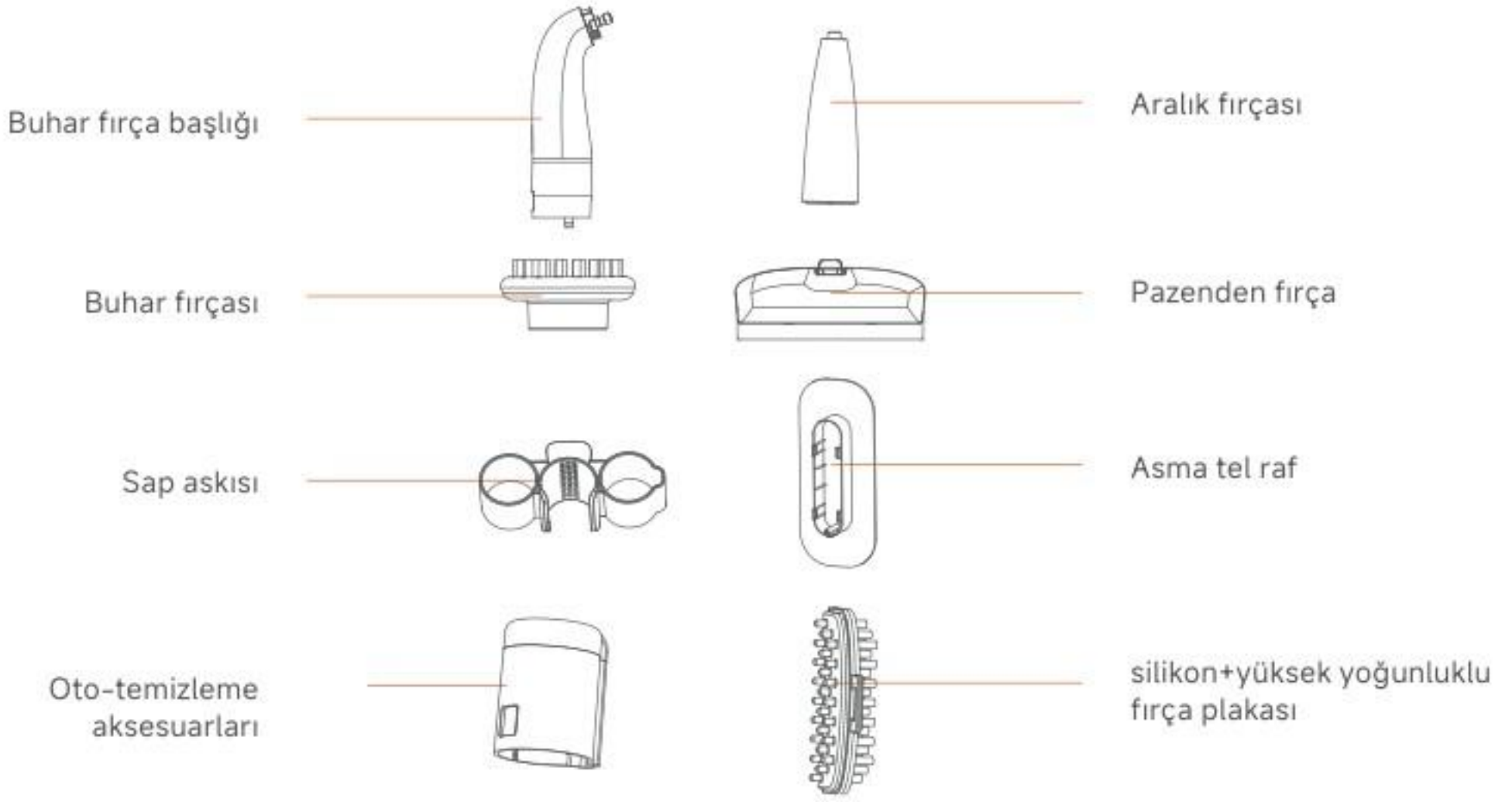

② Sap ve diğer bileşenler

! Duyuru:

- Koltuk, yatak, halı vb. üzerindeki lokal lekeleri temizlemek için önerilir.
- Fırça başlığını çıkarmanız gerekiyorsa, gövdenin kapalı olduğundan emin olun; iç basıncı boşaltmak için su püskürtme düğmesine (veya oto-temizleme düğmesine) basın ve ardından sap üzerindeki fırça başlığı açma düğmesine basarak başlığı çıkarın.

III

Montaj ve kullanım

• Fırça başlığının takılması

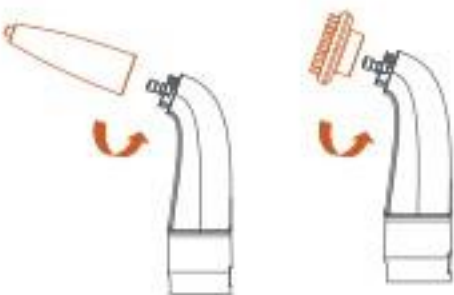
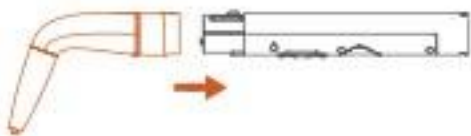
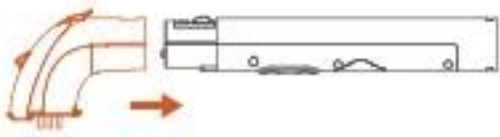

- Fırça başlığını çıkarmanız gerekiyorsa, ana ünite kapalıyken sap üzerindeki serbest bırakma düğmesine basın ve fırça başlığını çıkarın;
- Aralık fırçasını (buhar fırçası) buhar bağlantısına hizalayın ve takın. Tabanına kadar yerleştirildikten sonra şekilde gösterilen yönde saat yönünün tersine çevirin. Düşüp düşmediğini kontrol etmek için aksesuarı ters yönde çekin.
- Buhar fırça başlığını kullanırken, başlığı sap ile hizalayın ve "klik" sesi gelene kadar takın. Düşüp düşmediğini kontrol etmek için başlığı ters yönde çekin;

• Sap braketinin takılması

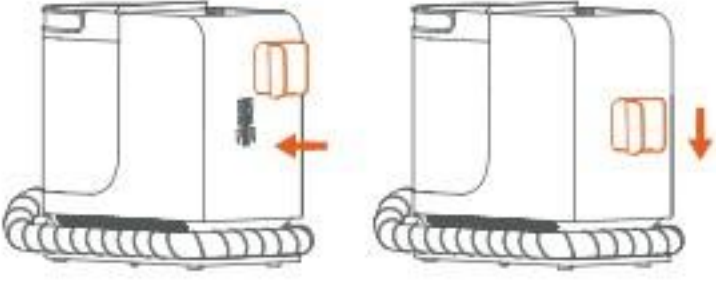

- Sap braketini makineye yerleştirin ve aşağı bastırın. “Klik” sesini duyduğunuzda yerine oturmuştur.

• Tel rafın takılması

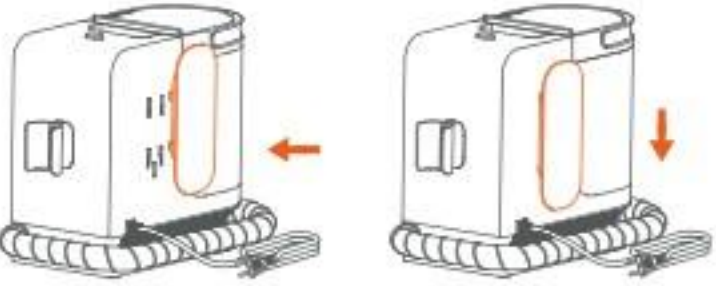

- Tel rafı makineye takın, ardından aşağı bastırın. “Klik” sesi duyulduğunda montaj tamamlanmıştır.

• Su tankının takılması ve çıkarılması

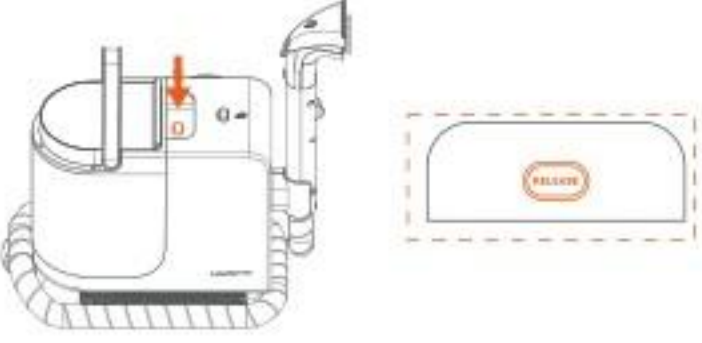

- Önce su tankı sapını kaldırın, ardından su tankı açma düğmesine basarak su tankını kaldırın;
- Temiz su tankı tapasını bir yana itin ve temiz su doldurun. Su seviyesi MAX çizgisini aşmamalıdır;
- Su tankını makineye takın ve aşağı bastırın. “Klik” sesi geldiğinde su tankı yerine oturmuş demektir.

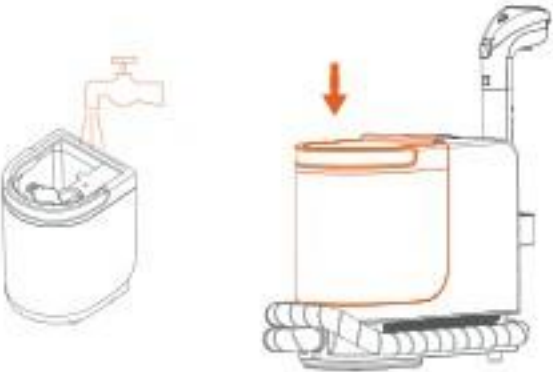

! Not: Buhar modunda koku verici sıvı doldurulamaz. Aşırı köpük oluşumunu önlemek için püskürtme modunda, belirtilen oranda eklenmelidir.

• Makineyi başlatma

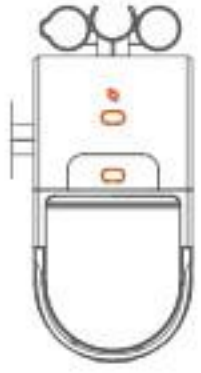
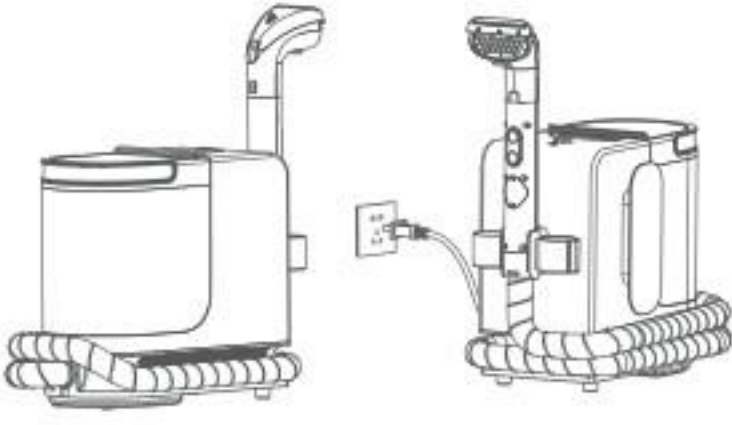

Gösterge ışığı

Güç düğmesi



Su püskürtme

Buhar

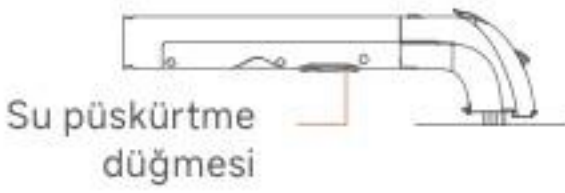

Su püskürtme düğmesi

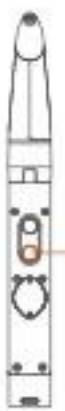

Buha

- Lütfen su tankı grubunun yerine tam oturduğundan, temiz su tankında uygun miktarda su bulunduğundan ve fırça başlığının yerine tam oturduğundan emin olun;
- Güç kablosunu tel raftan çıkarın ve fişi prize takın. Makine bekleme modundadır;
- Güç düğmesine basarak makineyi başlatın; makine su emme moduna girer ve güç düğmesinin üzerindeki gösterge ışığı yeşil yanar;
- Makine açıldığında, sap üzerindeki su püskürtme düğmesine basın, makine su püskürtme moduna girer ve makinenin gösterge ışığı sarı yanar; sap üzerindeki buhar düğmesine basın, makine buhar moduna girer ve gösterge ışığı kırmızı yanar;
- Fırça başlığını kullanırken, fırça başlığını temizlenecek yüzeye düz biçimde bastırın; temizlenecek alana su püskürtmek için su püskürtme düğmesini basılı tutun ve temizlenene kadar işlemi tekrarlayın.
- Makine kapalıyken aralık fırçasını (buharlı yuvarlak fırça) değiştirin
- Makine açıldıktan sonra, sap üzerindeki buhar düğmesine (su püskürtme düğmesine) basarak buhar moduna girin. Bu sırada makinenin gösterge ışığı kırmızı yanar ve motor çalışmaz; sap üzerindeki buhar düğmesine tekrar basarak buhar modunu kapatın ve bekleme moduna geçin. Bu sırada makinenin gösterge ışığı yeşil yanar.

IV

Temizlik ve Bakım

• Sap temizliği

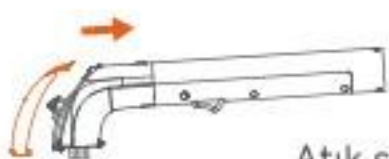
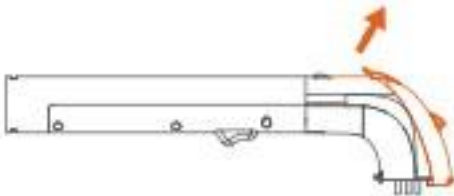

Atık su tankı temizliği

- Şeffaf pencereyi çıkarmak için pencere mandalını ok yönünde itin;
- Şeffaf pencerenin iç yüzeyinde lekeler varsa, musluk altında temizleyebilirsiniz;
- Şeffaf pencereyi temizleyip kuruttuktan sonra tekrar fırça başlığına takın.

• Su tankı kapak mandalı

Su tankı açma düğmesi



Su tankı kapak mandalı

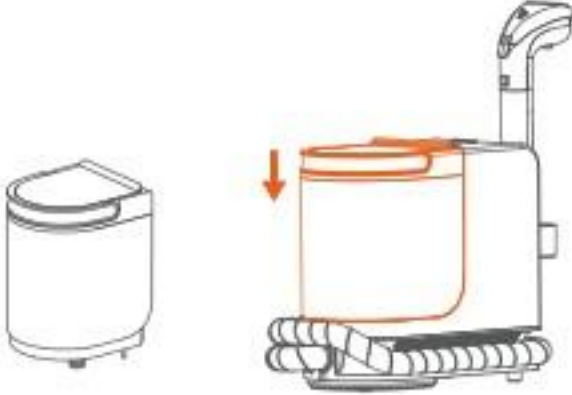

- Makineyi kullandıktan sonra, su tankı açma düğmesine basın, su tankı sapını kaldırın ve su tankını çıkarın;
- Su tankını lavaboya koyun, parmaklarınızı kullanarak su tankı kapak mandalını hareket ettirin ve kapağı çıkarın;
- Bir elinizle su tankı sapını tutun, diğer elinizle su tankının altını kaldırarak atık suyu boşaltın;
- Atık su tankının iç yüzeyi ve su tankı kapağı kirliyse, ikisini de musluk altında ayrı ayrı yıkayın;
- Su tankı ve kapağı yıkandıktan ve kurutulduktan sonra, kapağı tekrar su tankına takın. Su tankı conta halkasını çıkarmayın veya bükmeyin (aksi takdirde suyun normal emilmesi engellenebilir vb.);
- Su tankını ana üniteye dikey olarak yerleştirin, su tankına bastırın, "klik" sesi geldiğinde su tankı yerine oturmuş demektir.

! Not: Atık su tankını temizlemeden önce güç kablosunu prizden çekin ve makineyi kapatın.

• Saklama

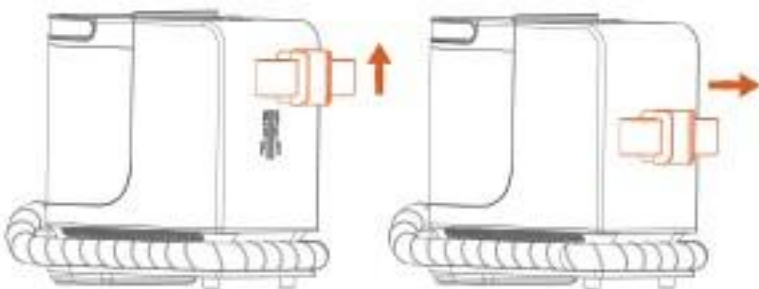
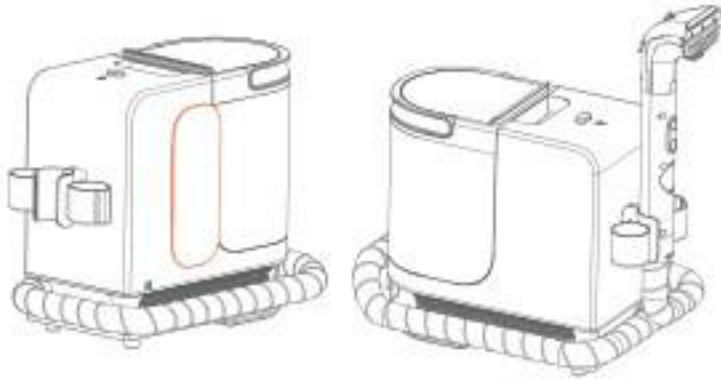

- Kullandıktan sonra güç kablosunu tel raf etrafına sararak saklayın;
- Hortumu sarın, sap tertibatını sap askısına yerleştirin ve havadar, kuru bir yerde saklayın;
- Uzun süre kullanılmadığında sap askısı ve tel raf çıkarılabilir;
- Sap askısını çıkarmak için: önce sap askısını yukarı kaldırın, sonra sağa kaydırın.
Güç kablosu rafını çıkarmak için: önce sap askısını yukarı kaldırın, sonra sağa kaydırın.

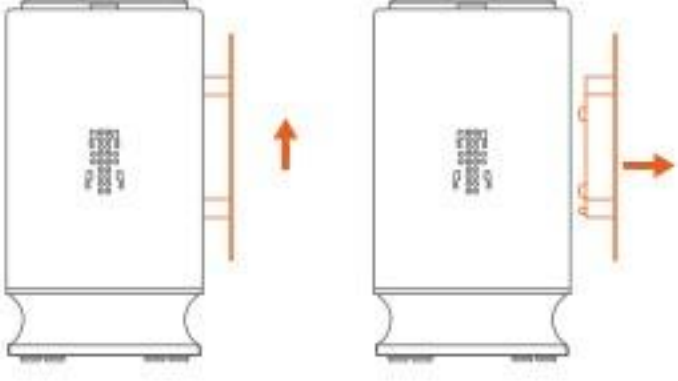

⚠ Not: Makine uzun süre kullanılmayacaksa, aksesuarların çıkarılıp havadar ve kuru bir yerde saklanması tavsiye edilir.



Arıza Giderme

Servise başvurmadan önce lütfen aşağıdaki noktaları kontrol edin:

Yaygın sorunlar	Olası nedenler	Çözümler
Fırça başlığının emişi zayıf	Atık su tankı dolu	Tanktaki atık suyu boşaltın
	Fırça başlığının hava girişi tıkalı	Hava girişinin tıkalı olup olmadığını kontrol edin ve temizleyin
Su çıkışından su gelmiyor	Su tankı boş	Lütfen su ekleyin
	Su tankı yerine tam oturmamış	Su tankını yerine oturtmak için üst kısmına bastırın (ayrıntılar için su tankı takma ve çıkarma adımlarına bakın)
	Su çıkışı tıkalı	Servis merkezine götürün
	Su vanası filtresi tıkalı	Filtrenin tıkalı olup olmadığını kontrol edin ve temizleyin
Buhar üretilmiyor/ Buhar zayıf	Buhar çıkışı tıkalı	Kapatma durumundayken ince bir iğneyle buhar deliğini açın veya servis merkezine götürün
	Kazan kireçlenmiş	Servis merkezine götürün
Hortum veya makinede sızıntı var	Su devresi contası eksik veya hasarlı	Servis merkezine götürün
Su tankı sızdırıyor	Su devresi contası eksik	Servis merkezine götürün
	Su tankı sızdırmazlık contası doğru takılmamış veya bükülmüş	Su tankı contasının doğru takılıp takılmadığını kontrol edin (ayrıntılar için su tankı takma ve çıkarma adımlarına bakın)
	Su seviyesi MAX çizgisinin üzerinde	Su seviyesi MAX çizgisinin altında olmalıdır

Makinenin gösterge ışığı sürekli yanıp sönüyor	Sapın içindeki pil düşük	Sap kapağının iki vidasını çıkarın ve düğme pilini değiştirin
Sap düğmesine basıldığında tepki yok	Sap ile makine eşleşmemiş	Makineyi prize takın ve açtıktan sonraki 15 saniye içinde sap üzerindeki iki düğmeye aynı anda 10 saniye basın. Motor durup hemen yeniden çalışırsa eşleştirme başarılıdır. 15 saniye içinde eşleştirme gerçekleşmezse kapatın ve işlemi tekrarlayın;

Diğer arızalar özel alet gerektiriyorsa, belirlenen servis merkezine götürülmesi gerekir.

VI

Devre şeması

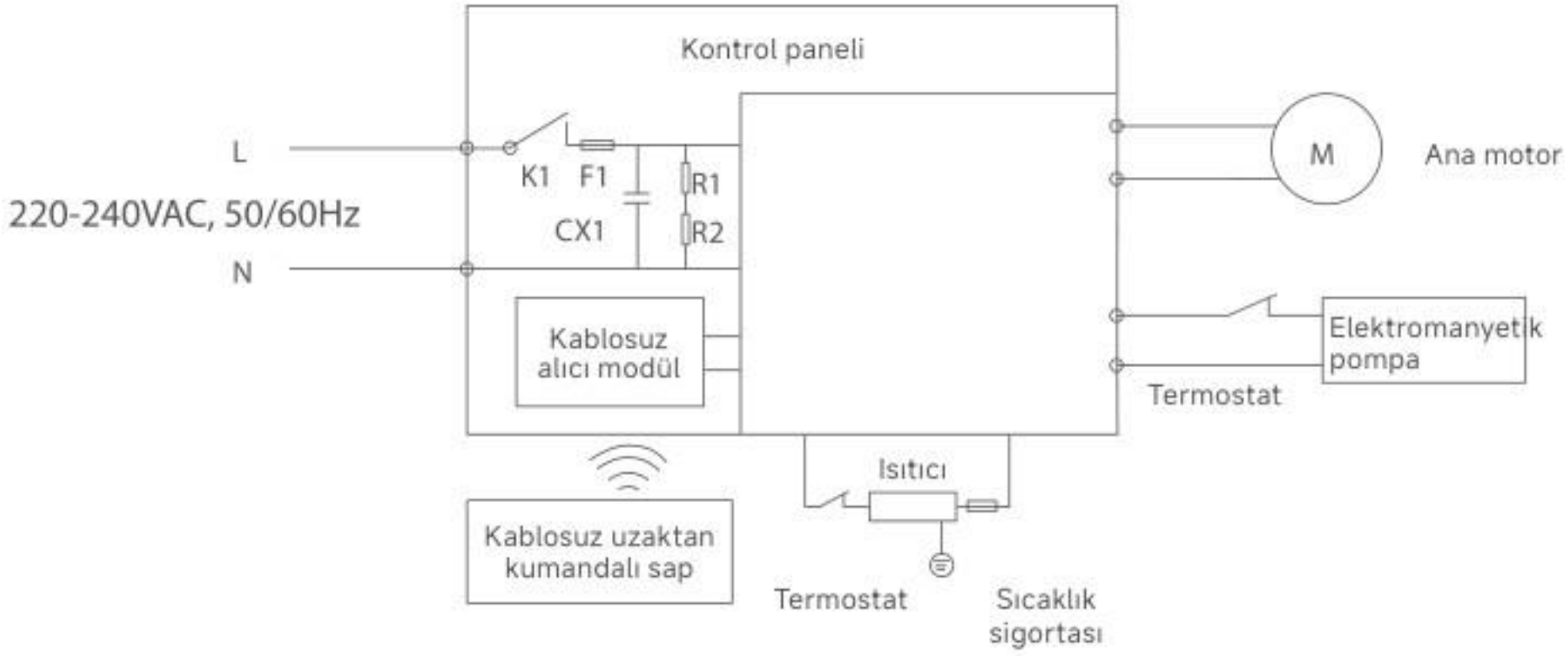

VII

Özellikler

Model	Anma Girişi	Anma Gücü
Y200 Steam	220-240VAC, 50/60Hz	1750W

Parça adı	Zararlı maddeler					
	Kurşun (Pb)	Cıva (Hg)	Kadmiyum (Cd)	Altı değerlikli krom (Cr(VI))	Polibromlu bifeniller (PBB)	Polibromlu difenil eterler (PBDE)
Plastik bileşenler	○	○	○	○	○	○
Donanım (hardware) bileşenleri	○	○	○	○	○	○
Motor bileşenleri	X	○	○	○	○	○
Su pompası bileşenleri	X	○	○	○	○	○
PCB bileşenleri	○	○	○	○	○	○
Su pompası bileşenleri	X	○	○	○	○	○

! A termék használata előtt, kérjük, olvassa el az összes biztonsági előírást. A készüléket lépésről lépésre a használati útmutatóban foglaltak szerint szerelje össze. Bármilyen, az útmutatótól eltérő használat a termék károsodását vagy súlyos személyi sérülést okozhat. Ez a termék kizárólag hagyományos háztartási környezetben való használatra készült, ipari vagy kültéri használatra nem alkalmas. Elektromos készülék használatakor az alábbi alapvető biztonsági előírásokat kell betartani:

- A termék nem alkalmas fizikai, érzékszervi vagy szellemi fogyatékosággal élő, illetve tapasztalattal és józan ésszel nem rendelkező személyek (beleértve a gyermekeket is) számára, kivéve, ha felügyelet vagy gondviselő iránymutatása mellett használják a terméket a biztonságos működés érdekében.
- Ne merítse a terméket vízbe vagy más folyadékba.
- Ne érintse meg a csatlakozót vagy a termék bármely feszültség alatt álló szigetelt részét nedves kézzel, hogy elkerülje az áramütés kockázatát.
- Ha a csatlakozó vagy a vezeték sérült, azonnal hagyja abba a termék használatát, és vegye fel a kapcsolatot szakszervizünkkel a csere érdekében, hogy megelőzze a balesetet.
- Tartsa távol a hosszú haját, a laza ruházatot, az ujjakat és más testrészeket a termék levegőjárataitól és mozgó részeitől. Ne irányítsa a porszívó szívófejét vagy a tartozék keféket a szeméhez, füléhez, és ne tegye a szájába.
- Ne helyezzen fémforgácsot, tűt, vezetéket vagy egyéb tárgyakat a termék nyílásaiba, hogy elkerülje az áramütést vagy sérülést.
- A terméket a szakszervizen kívül más ne szerelje szét, ne javítsa vagy módosítsa.
- Húzza ki a terméket a konnektorból, amikor nincs használatban, hogy elkerülje az áram szivárgását, tüzet, meghibásodást stb.
- Ha bármilyen rendellenességet tapasztal a termék használata közben, azonnal húzza ki a csatlakozót, és forduljon az ügyfélszolgálathoz segítségért.
- Használat után azonnal tisztítsa meg a szennyvíztartályt, tartsa a légáramlási utakat szabadon, és előzze meg az eltömődést, amely csökkentheti a szívóerőt, túlmelegítheti a motort, és lerövidítheti a termék élettartamát.
- Használat után száraz helyen tárolja a készüléket. Ne hagyjon vizet a tisztavíz-tartályban, hogy ne befolyásolja a készülék élettartamát.
- Ez a termék kárpitozott bútorok, például kanapék, matracok, szőnyegek helyi tisztítására alkalmas. Más felületeken a tisztítási hatás nem biztos, hogy optimális.
- A termék használatakor a cégünk által biztosított vagy általunk megadott illatos tisztítófolyadékot kell használni. Kérjük, a megadott arányban adagolja, hogy elkerülje a túlzott habképződést, amely behatolhat a motorba és csökkentheti az élettartamot; gőz üzemmódban tilos tisztítófolyadékot használni.

- Ne rázza a készüléket oldalirányban működés közben, hogy megakadályozza a szennyvíz bejutását a motorba, ami csökkentheti az élettartamot.
- Egy kevés víz visszamaradása a készülék belsejében normális jelenség. A vízpermet gomb kikapcsolása után a vízpermet késleltetve állhat le, ez szintén normális.
- Ne helyezze a kefefejet vödörbe vagy vízzel teli felületre, mivel a túlzott szívás vizet juttathat a készülék aljába, szivárgást okozva.
- Ajánlott minden használat után kiüríteni és kitisztítani a szennyvíztartályt. Ha ritkán használja, tárolás előtt tisztítsa meg és szárítsa ki a víztartályt és a szennyvíztartályt, hogy megelőzze a baktériumok elszaporodását és a kellemetlen szagokat.
- Gőz üzemmódban szigorúan tilos a kefefejet emberek felé irányítani, hogy elkerülje a magas hőmérséklet okozta égési sérüléseket.
Amikor a készülék először indul gőz üzemmódban, a vízkimenet először teljesen kifújja a csőben lévő vizet, mielőtt a gőz megindulna.
- A készülék élettartamának meghosszabbítása érdekében javasolt havonta egyszer citromsavval vízköteleníteni.
- A jelen kézikönyvben szereplő minden technológiai és adat-információ cégünkől vagy kijelölt harmadik fél tesztlő intézménytől származik. A végső értelmezési jog a cégünké.
- Folyadékot vagy gőzt nem szabad olyan berendezésekre irányítani, amelyek elektromos alkatrészeket tartalmaznak

II

Termékbemutató

• Termékalkatrészek nevei

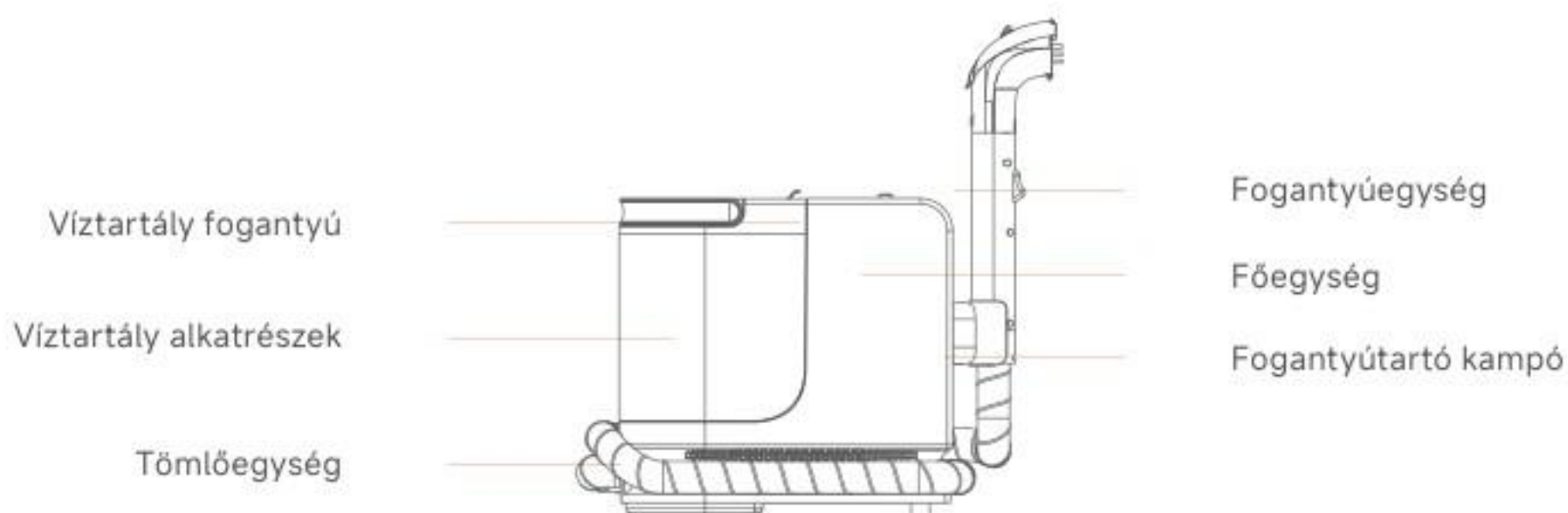

① Főegység

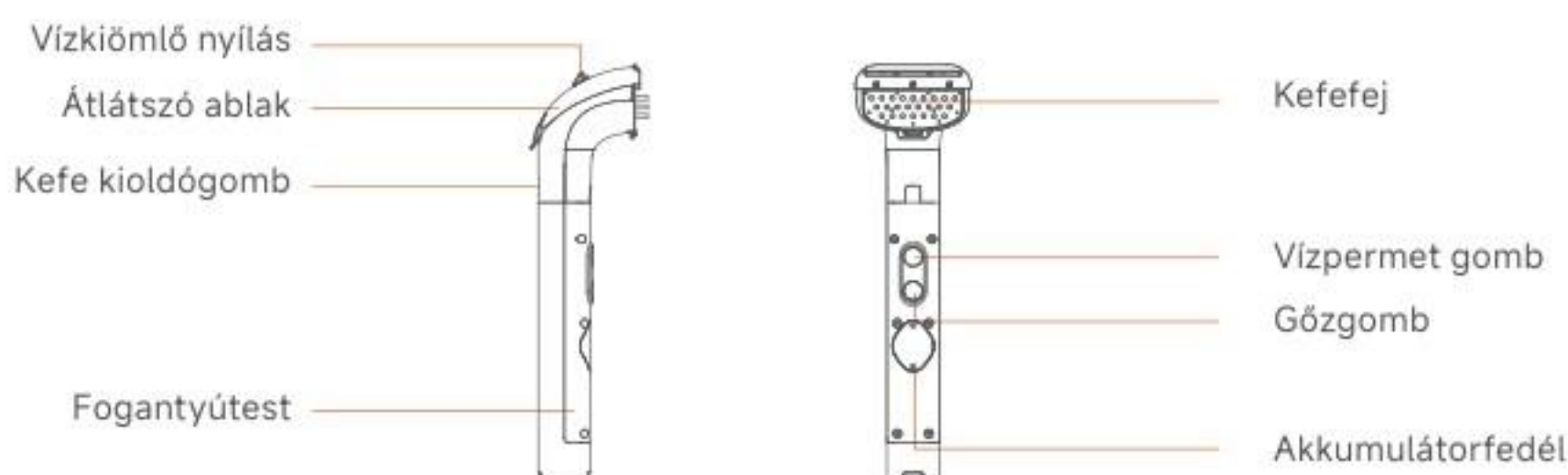

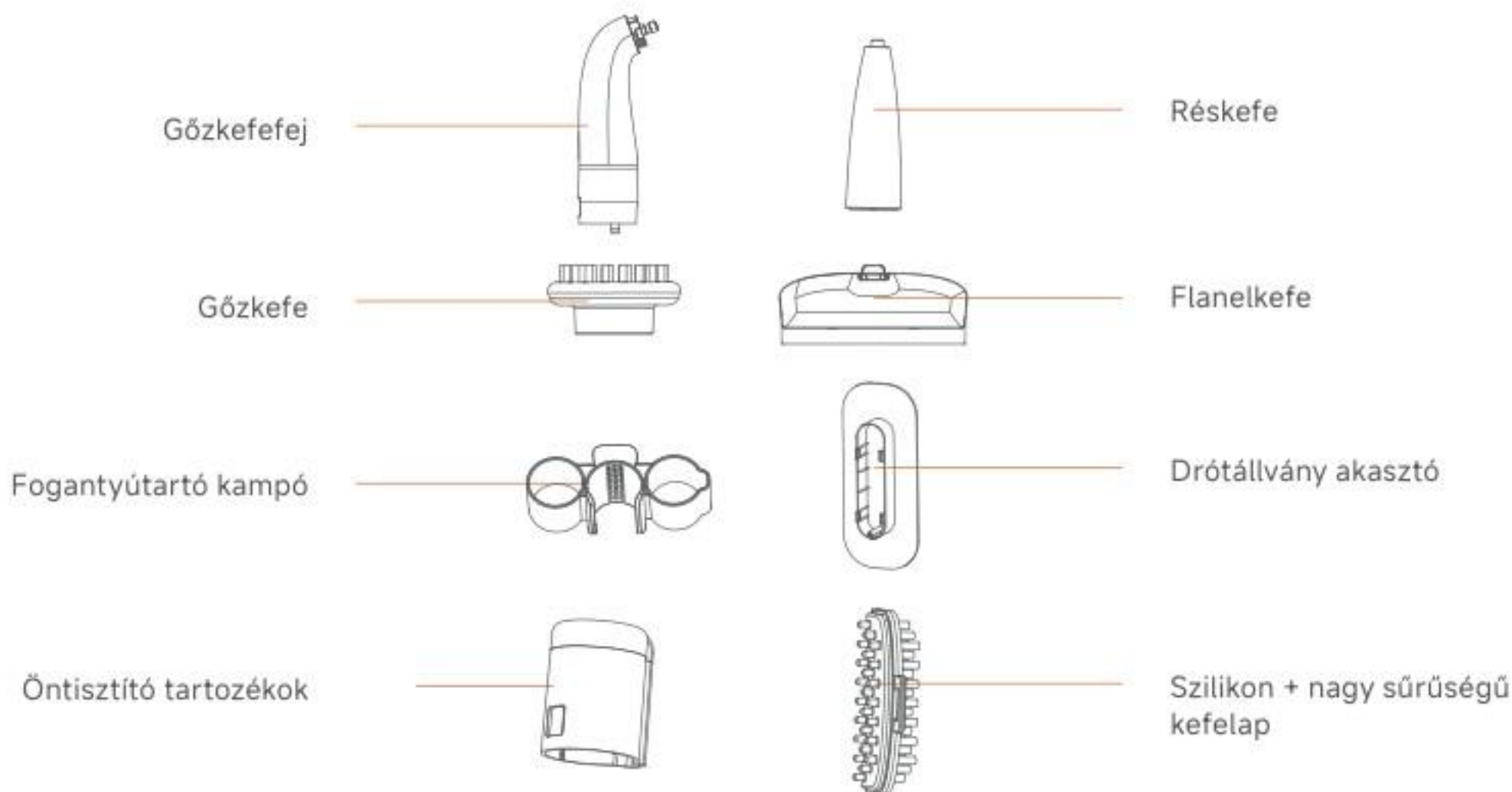

② Fogantyú és egyéb tartozékok

! Megjegyzés:

- Ajánlott helyi szennyeződések tisztítására, például kanapéken, matracokon, szőnyegekben stb.
- Ha el kell távolítani a kefefejet, győződjön meg róla, hogy a főegység ki van kapcsolva, nyomja meg a vízpermet gombot (vagy öntisztító gombot), hogy kiengedje a belső víznyomást, majd nyomja meg a kefefej kioldógombját a fogantyún, hogy eltávolítsa a kefefejet.

III

Telepítés és használat

• Kefefej felszerelése

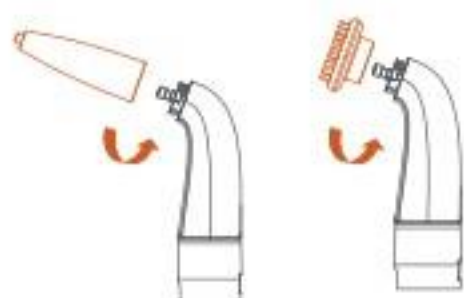
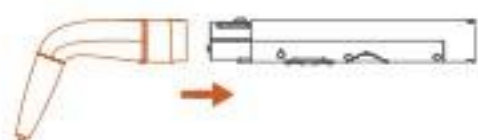
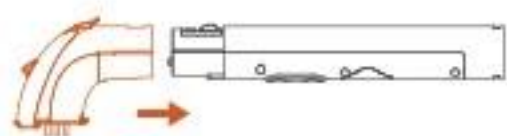

- Ha el kell távolítani a kefefejet, győződjön meg róla, hogy a főegység ki van kapcsolva, majd nyomja meg a kioldógombot a fogantyún, hogy eltávolítsa a kefefejet.
- Illessze a részkefét (gőzkefe) a gőzcsatlakozóhoz, és szerelje fel. Miután teljesen a helyére került, forgassa el az ábrán jelzett irányba az óramutató járásával ellentétesen. Húzza meg az ellenkező irányba, hogy ellenőrizze, nem esik-e le a tartozék.
- A gőzkefefej használatakor illessze a kefefejet a fogantyúhoz, és szerelje fel, amíg kattantást nem hall. Húzza meg ellenkező irányba, hogy ellenőrizze, nem esik-e le.

• Fogantyútartó felszerelése

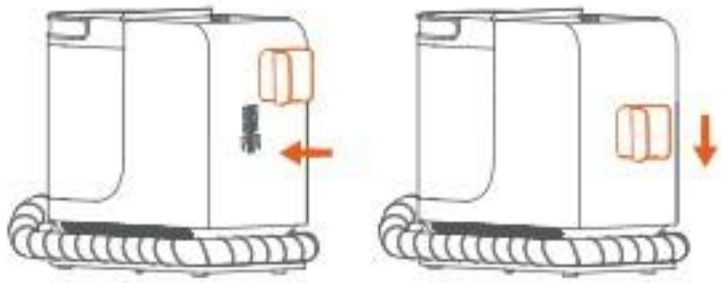

- Helyezze be a fogantyútartót a készülékbe, és nyomja le. Ha kattánást hall, az azt jelenti, hogy megfelelően a helyére került.

• Drótállvány felszerelése



- Helyezze be a drótállványt a készülékbe, majd nyomja lefelé. Ha kattánást hall, az azt jelenti, hogy megfelelően a helyére került.

• Víztartály felszerelése és eltávolítása



- Először emelje fel a víztartály fogantyúját, majd nyomja meg a víztartály kioldógombját a víztartály felemeléséhez.

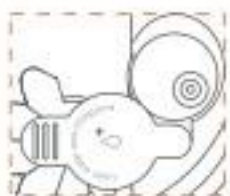

- Tolja félre a tisztavíz-tartály dugóját, és töltsse fel tiszta vízzel. Ne lépje túl a MAX jelölést.

- Helyezze a víztartályt a készülékbe, és nyomja le. Ha kattánást hall, az azt jelenti, hogy a víztartály a helyére került.



! Megjegyzés: Gőz üzemmódban nem szabad illatosító folyadékot használni. Permet üzemmódban arányosan kell adagolni, hogy elkerülje a túlzott habképződést.

• A készülék indítása

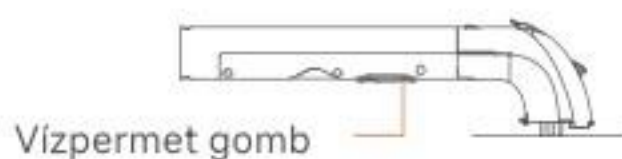
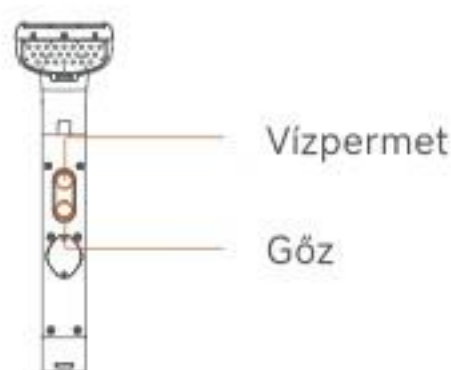
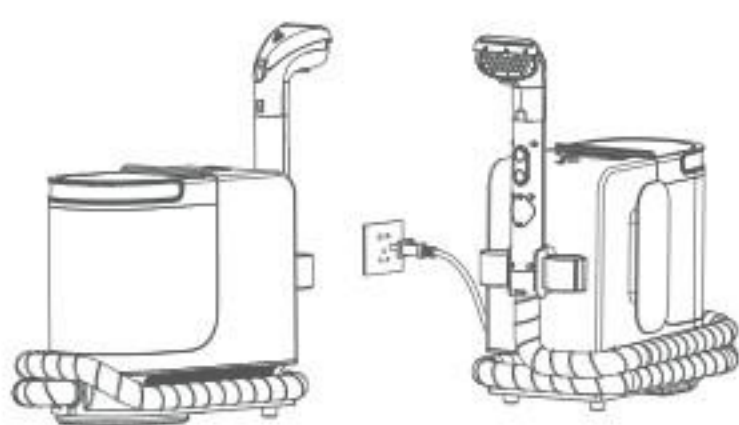

- Győződjön meg róla, hogy a víztartály egység a helyén van, elegendő víz van a tisztítavíz-tartályban, és a kefefej megfelelően fel van szerelve.
- Húzza ki a tápkábelt a drótállványból, és dugja be a konnektorba. A készülék készenléti üzemmódban van.
- Nyomja meg a be-/kikapcsoló gombot a készülék elindításához. Ekkor a készülék vízfelszívó üzemmódbba lép, és a gomb feletti jelzőfény zölden világít.
- Ha a készülék be van kapcsolva, nyomja meg a fogantyún lévő vízpermet gombot, a készülék vízpermet üzemmódbba lép, és a jelzőfény sárgán világít; nyomja meg a fogantyún lévő gőzgombot, a készülék gőz üzemmódbba lép, és a jelzőfény pirosan világít.
- A kefefej használatakor tartsa a kefefejet laposan a tisztítandó felülethez, permetezzen vizet a kívánt területre, és ismételje a tisztítást, amíg tiszta nem lesz.
- Cserélje ki a réskefét (gőzkefét), amikor a készülék ki van kapcsolva.
- A készülék bekapcsolása után nyomja meg a fogantyún lévő gőzgombot (vízpermet gombot) a gőz üzemmód aktiválásához. Ekkor a készülék jelzőfénye piros, és a motor nem működik; nyomja meg újra a fogantyún lévő gőzgombot a gőz üzemmód kikapcsolásához, ekkor a készülék készenléti üzemmódbba lép, és a jelzőfény zöld.

IV

Tisztítás és karbantartás

• Fogantyú tisztítása

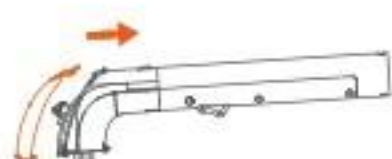
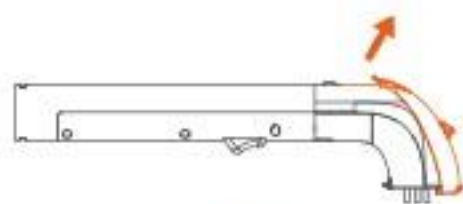

Szennyvíztartály tisztítása

- Nyomja meg az átlátszó ablak csatját a nyíl irányába, és távolítsa el az átlátszó ablakot.
- Ha az átlátszó ablak belső felületén szennyeződés található, csapvíz alatt tisztítsa meg.
- Tisztítás és szárítás után helyezze vissza az átlátszó ablakot a kefefejre.

• Víztartály fedélcsat

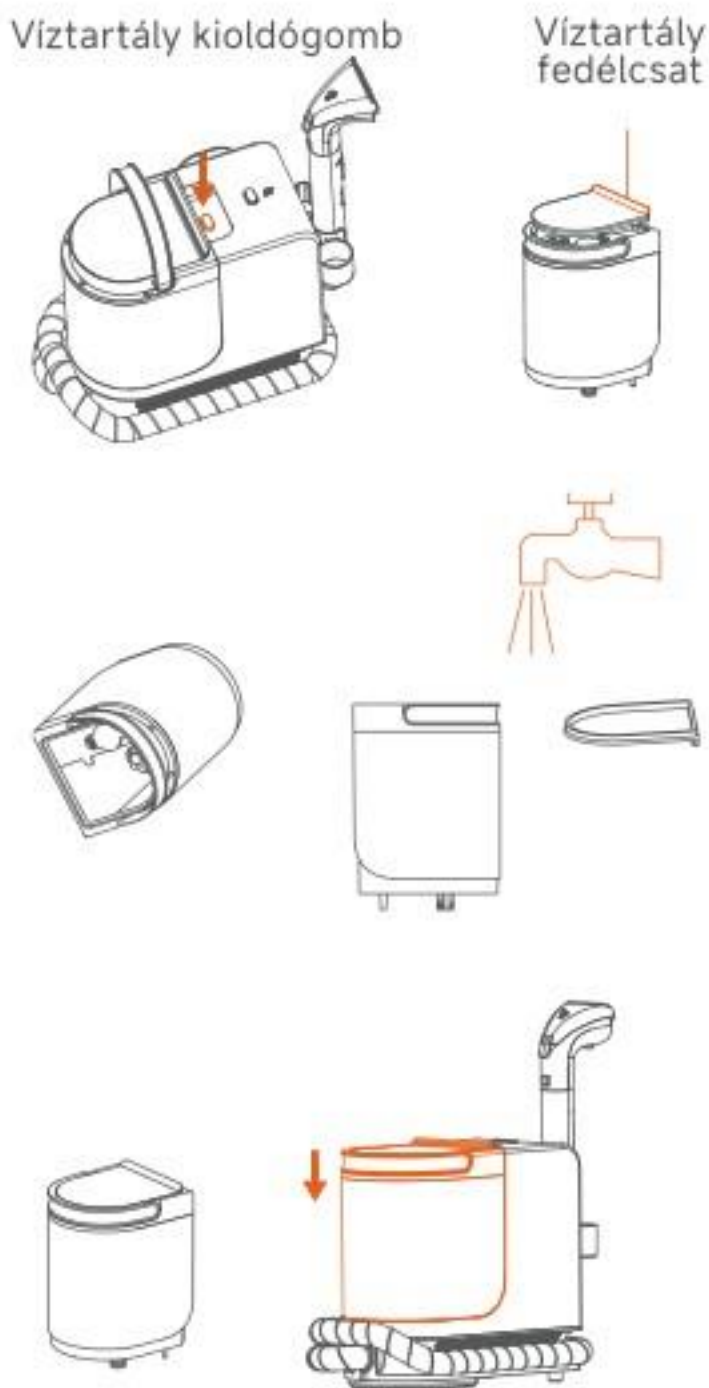

- Használat után nyomja meg a vízartály kioldógombját, emelje fel a vízartály fogantyúját, és vegye ki a vízartályt.
- Helyezze a vízartályt a mosogatóba, ujjával mozgassa el a vízartály fedélcsatját, és távolítsa el a vízartály fedelét.
- Egyik kezével tartsa a vízartály fogantyúját, a másikkal emelje meg a vízartály alját, és öntse ki a szennyvizet.
- Ha a szennyvíztartály belső fala vagy a vízartály fedele szennyezett, öblítse le csapvíz alatt, amíg tiszta nem lesz.
- A vízartály és a vízartály fedelének tisztítása és szárítása után helyezze vissza a fedelet. A tömítőgyűrűt ne hagyja ki, és ne csavarja el (különben a készülék nem fogja megfelelően felszívni a vizet).
- Helyezze a vízartályt függőlegesen a főegységbe, nyomja le, amíg kattánást nem hall, ez jelzi a helyes beszerelést.

! Megjegyzés: A szennyvíztartály tisztítása előtt húzza ki a tápkábelt, és állítsa le a készüléket.

• Tárolás

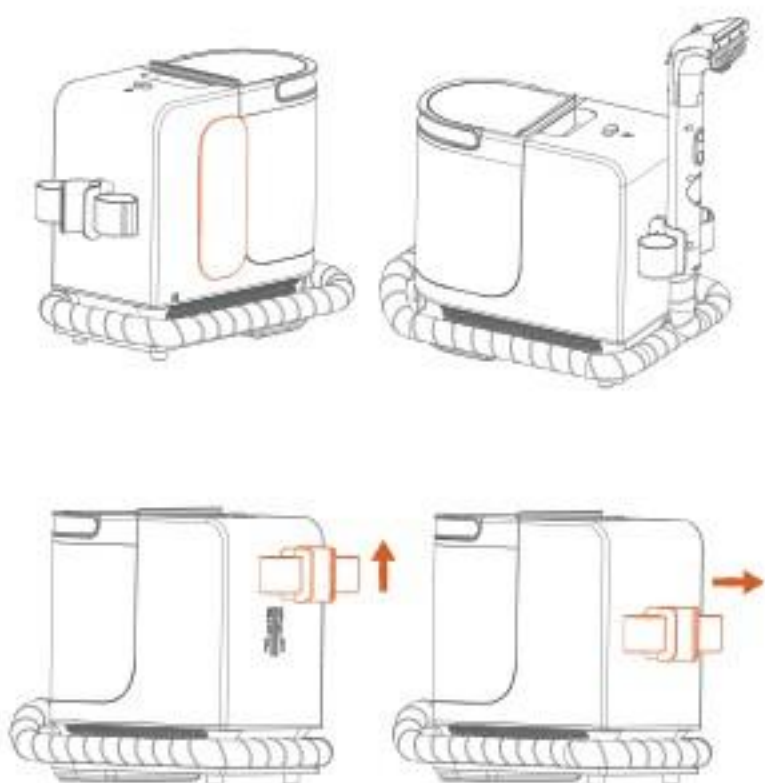

- Használat után tekerje fel a tápkábelt a drótállványra a tároláshoz.
- Tekerje fel a tömlőt, helyezze a fogantyúegységet a fogantyútartóra, és tárolja jól szellőző, száraz helyen;
- Ha hosszabb ideig nem használja, a fogantyútartó és a vezetéktartó eltávolítható;
- A fogantyútartó eltávolítása: először mozgassa felfelé, majd jobbra.
- A vezetéktartó eltávolítása: először mozgassa felfelé a fogantyútartót, majd jobbra.

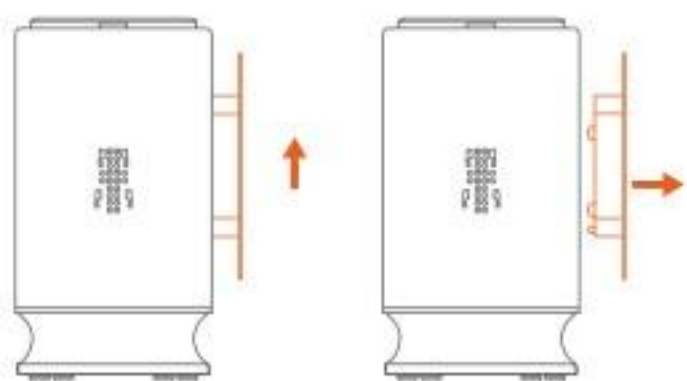

! Megjegyzés: Ha a készüléket hosszabb ideig nem használja, javasolt az alkatrészek eltávolítása és jól szellőző, száraz helyen való tárolása.

V

Hibaelhárítás

A karbantartási osztályhoz fordulás előtt kérjük, ellenőrizze az alábbi pontokat:

Gyakori problémák	Lehetséges okok	Megoldások
A kefefej szívóereje gyenge	A szennyvíztartály tele van	Öntse ki a tartályban lévő szennyvizet
	A kefefej levegőbeömlő nyílása el van dugulva	Kérjük, ellenőrizze, hogy a levegőbeömlő nincs-e eltömődve, és tisztítsa meg
A vízkimenet nem permetez vizet	A víztartályban kevés a víz	Kérjük, töltsön vizet
	A víztartály nincs megfelelően beszerelve	Nyomja le a víztartály tetejét a helyes beszereléshez (lásd a víztartály beszerelési és eltávolítási lépéseit)
	A vízkimenet el van dugulva	Küldje szervizközpontba javításra
	A vízszelap szűrője el van dugulva	Ellenőrizze, hogy a szűrő nem eltömődött-e, és tisztítsa meg
Nem keletkezik gőz/A gőz gyenge	A gőzkimenet el van dugulva	Használjon vékony tűt a gőznyílás kitisztításához kikapcsolt állapotban, vagy küldje szervizközpontba javításra
	A kazán vízköves	Küldje szervizközpontba javításra
A cső vagy a készülék szivárog	A vízkör tömítése hiányzik vagy sérült	Küldje szervizközpontba javításra
A víztartály szivárog	A vízkör tömítése hiányzik	Küldje szervizközpontba javításra
	A víztartály tömítése nincs megfelelően beszerelve vagy el van csavarodva	Kérjük, ellenőrizze, hogy a víztartály tömítése megfelelően van-e beszerelve (lásd a víztartály beszerelési és eltávolítási lépéseit)
	A vízszint meghaladja a MAX jelölést	A vízszintet a MAX jelölés alatt kell tartani

A készülék jelzőfénye folyamatosan villog	A fogantyúban lévő akkumulátor lemerült	Távolítsa el a fogantyúfedél két csavarját, és cserélje ki a gombelemet
A fogantyú gombjának megnyomására nincs reakció	A fogantyú és a készülék nincs párosítva	Dugaszolja be a készüléket, majd a bekapcsolást követő 15 másodpercen belül tartsa lenyomva egyszerre a fogantyú két gombját 10 másodpercig. Ha a motor leáll, majd azonnal újraindul, a párosítás sikeres. Ha 15 másodpercen belül nem sikerül, kapcsolja ki, és ismételje meg a műveletet.

Ha egyéb hibák jelentkeznek, amelyek speciális eszközöket igényelnek, a kijelölt szervizközpontban kell javítani vagy kicserélni.

VI

Áramköri rajz

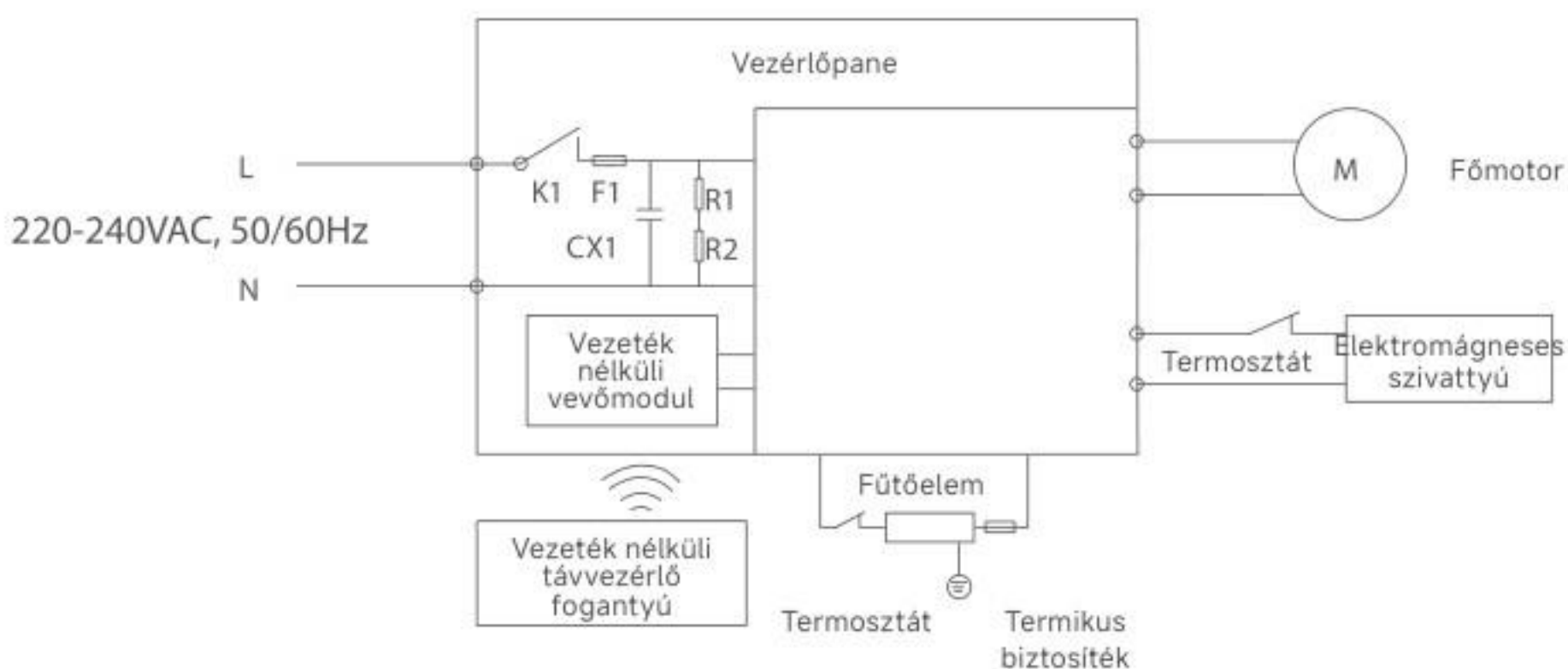

VII

Műszaki adatok

Modell	Névleges bemenet	Névleges teljesítmény
Y200 Steam	220-240VAC, 50/60Hz	1750W

Alkatrész neve	Veszélyes anyagok					
	Ólom (Pb)	Higany (Hg)	Kadmium (Cd)	Hatértékű króm (Cr(VI))	Polibrómozott bifenilek (PBB)	Polibrómozott difenil-éterek (PBDE)
Műanyag alkatrészek	○	○	○	○	○	○
Fém alkatrészek	○	○	○	○	○	○
Motor alkatrészek	X	○	○	○	○	○
Vízipumpa alkatrészek	X	○	○	○	○	○
PCB alkatrészek	○	○	○	○	○	○
Vízipumpa alkatrészek	X	○	○	○	○	○

 Enne selle toote kasutamist lugege läbi kõik ohutusnõuded. Paigaldage masin juhiste järgi samm-sammult. Juhistest kõrvalekaldumine võib põhjustada toote kahjustuse või raske kehavigastuse. Toode on mõeldud koduseks kasutamiseks ning ei sobi tööstuslikuks ega välistingimustes kasutamiseks. Elektriseadmete kasutamisel järgige põhilisi ohutusmeetmeid, sh järgmist:

- Toode ei sobi kasutamiseks isikutele, kellel on füüsilised, sensoorsed või intellektipuuded, ega vähese kogemuse ja terve mõistuse puudumisega isikutele (sh lastele), välja arvatud juhul, kui neid juhendab või jälgib hooldaja, et tagada toote ohutu kasutus.
- Ärge uputage toodet vette ega teistesse vedelikesse.
- Elektrilöögi vältimiseks ärge puudutage pistikut ega ühtegi voolu all olevat isoleeritud osa märgade kätega.
- Kui pistik või juhtmed on kahjustatud, lõpetage toote kasutamine ja võtke viivitamata ühendust meie professionaalse hooldusteenindusega, et need vahetada ja vältida ohtu.
- Hoidke pikad juuksed, lahtised riided, sõrmed ja muud kehaosad eemal toote õhu läbivooluteedest ja liikuvatest osadest. Ärge suunake imemisotsikut ega tarvikharju silmade või kõrvade poole ega asetage neid suhu.
- Elektrilöögi või vigastuste vältimiseks ärge sisestage toote pragudesse metallaastmeid, nõelu, juhtmeid ega muid esemeid.
- Välja arvatud professionaalsed tehnikud, ei tohi keegi toodet lahti võtta, parandada ega muuta.
- Eemaldage toode vooluvõrgust, kui seda ei kasutata, et vältida lekkeid, tulekahju või rikkeid.
- Kui toote kasutamisel ilmneb kõrvalekaldeid, katkestage viivitamata toide ja pöörduge müügijärgse teeninduse poole.
- Pärast kasutamist puhastage viivitamata mustvee paak, hoidke õhuvooluteed vabad ja vältige ummistusi, mis võivad vähendada imemisvõimet ja põhjustada mootori ülekuumenemist ning lühendada toote eluiga.
- Pärast kasutamist hoidke masinat kuivas kohas. Ärge jätke veepaaki vett, et mitte lühendada masina üldist eluiga.
- Toode sobib tekstiilist kodutoodete (nt diivanid, madratsid, vaibad) lokaalsete plekkide puhastamiseks. Muudel pindadel ei pruugi tulemused olla optimaalsed.
- Kasutamise ajal lisage ainult meie ettevõtte poolt ette nähtud puhastuslõhnaahust. Lisage seda ettenähtud vahekorras, et vältida liigse vahu teket ja selle sattumist mootorisse, mis võib eluiga lühendada; aururežiimis puhastuslõhnaahust mitte lisada.
- Ärge kõigutage masinat töö ajal külgsuunas, et vältida mustvee sattumist mootorisse ja eluea vähenemist.

- Väike kogus vett seadme sees on normaalne. Pärast veepritsenuppu vabastamist võib veejoa seiskumine viibida — see on normaalne nähtus.
- Ärge asetage harjapead ämbrisse ega seisva veega pinnale, vastasel juhul võib liigne imemine põhjustada vee lekkimist seadme põhjast.
- Soovitatav on pärast iga kasutuskorda mustvee paak tühjendada ja korrastada. Kui kasutussagedus on väike, puhastage ja kuivatage enne hoiustamist veepaak ja mustvee paak, et vältida bakterite kasvu ja ebameeldivat lõhna.
- Aururežiimi kasutamisel on rangelt keelatud suunata harjapead inimeste poole, et vältida kõrvetusi kõrge temperatuuri tõttu;
- Aururežiimi käivitamisel väljutab väljalaskeava kõigepealt torus oleva vee ja seejärel hakkab aurustama;
- Masina eluea pikendamiseks on soovitatav teha katlakivieemaldust sidrunhappega kord kuus;
- Kõik käesolevas tootemanuaalis esitatud tehnilised ja andmeinfo on saadud meie ettevõtte või määratud kolmandate osapoolte katseasutuste poolt. Lõplik tõlgendusõigus kuulub meie ettevõttele.
- vedelikku või auru ei tohi suunata elektrilisi komponente sisaldava seadme poole

II

Toote tutvustus

- Toote komponentide nimed

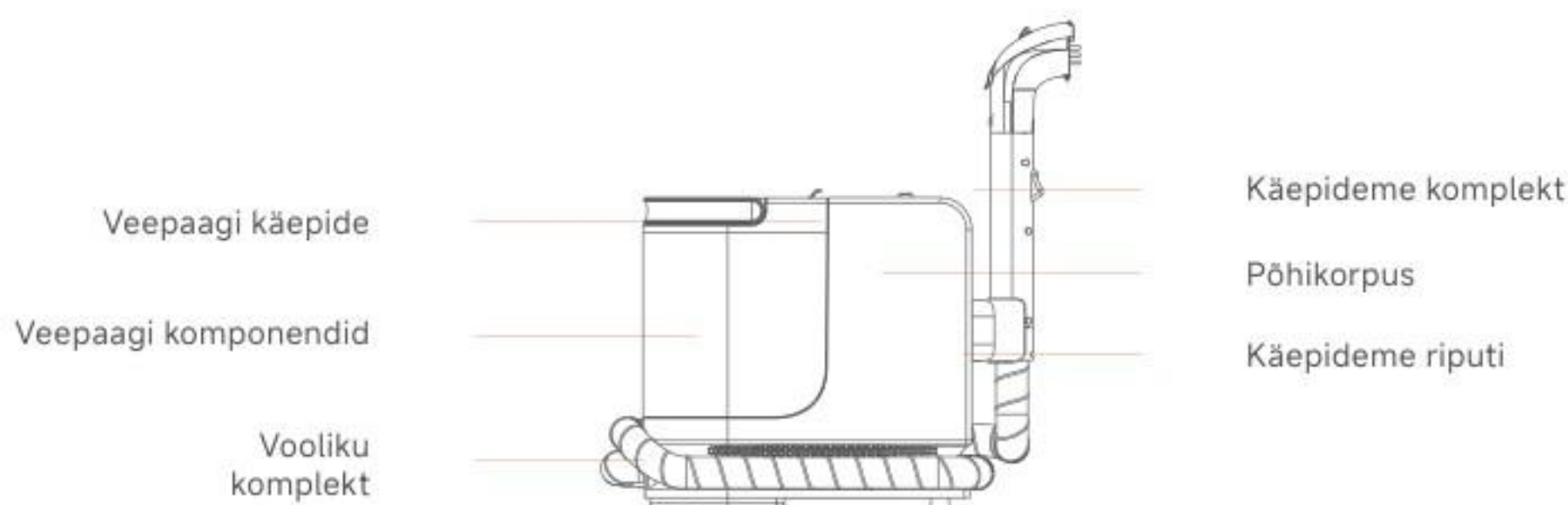

① Põhiseade

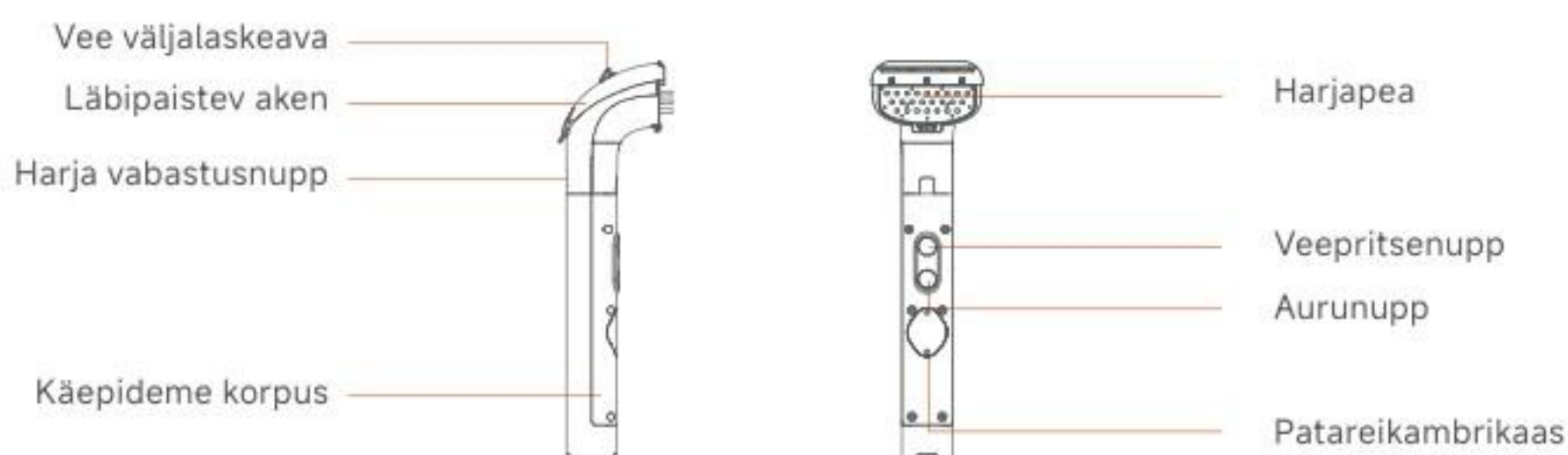

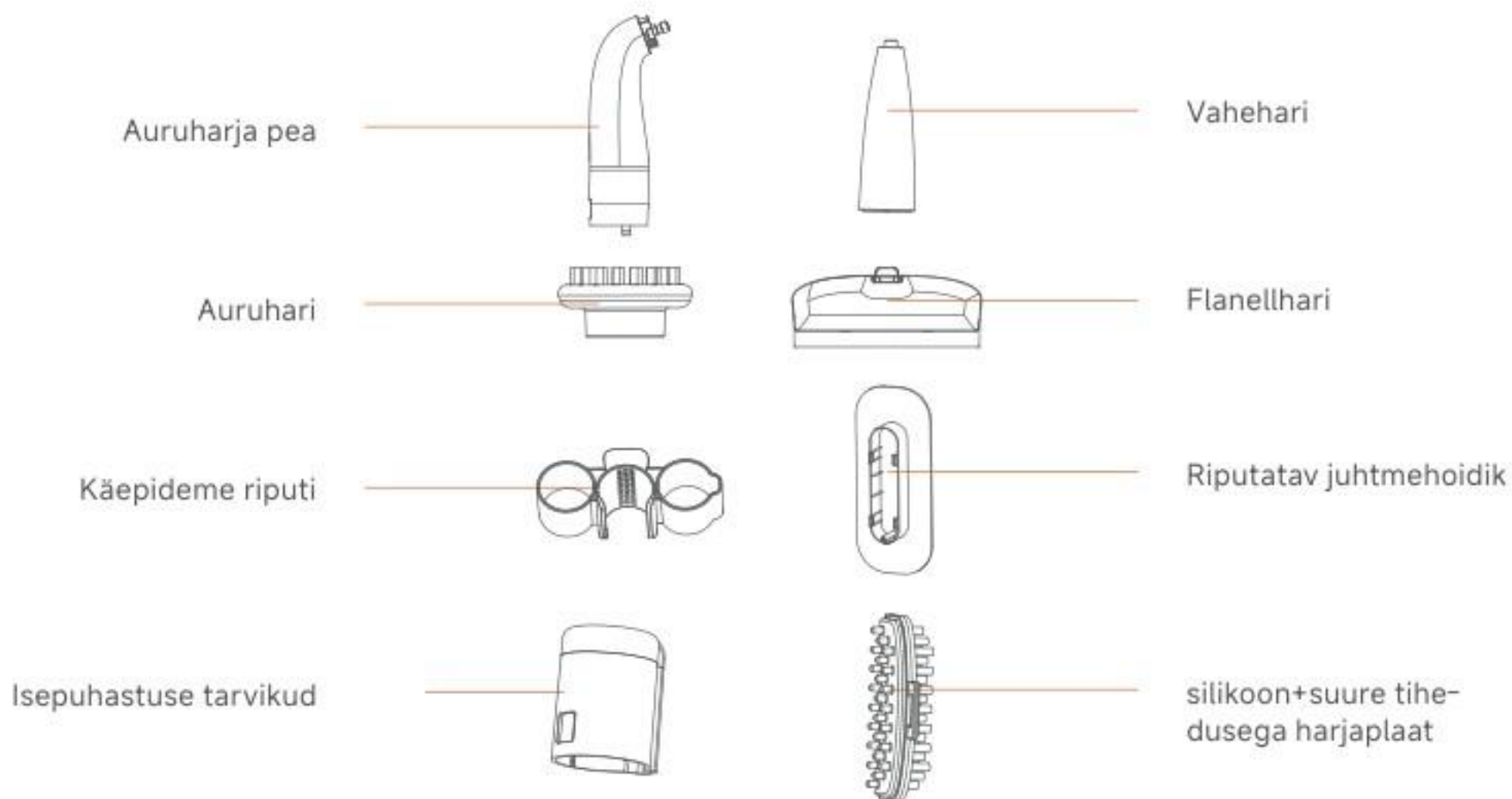

② Käepide ja muud komponendid

! Märkus:

- Soovitatav kohalike plekkide puhastamiseks diivanitel, madratsitel, vaipadel jne.
- Juhul kui on vaja harjapea eemaldada, veenduge, et põhiseade on välja lülitatud, vajutage veepritsenuppu (või isepuhastuse nuppu), et vabastada sisemine veesurve, ning seejärel vajutage käepidemel harjapea vabastusnuppu ja eemaldage harjapea.

III

Paigaldus ja kasutamine

• Harjapea paigaldamine

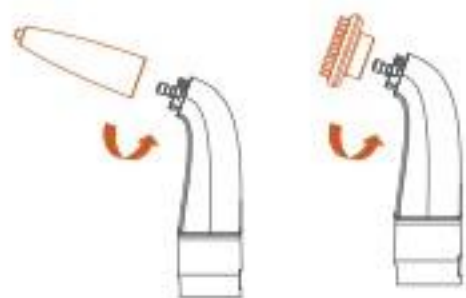
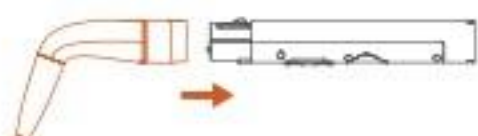

- Kui on vaja harjapea eemaldada, veenduge, et põhiseade on väljalülitatud olekus, seejärel vajutage käepidemel vabastusnuppu ja eemaldage harjapea;
- Viige vahehari (auruhari) vastavusse aurühendusega ja paigaldage. Kui see on lõpuni paigaldatud, pöörake vastupäeva nagu joonisel näidatud. Tõmmake tarvik vastassuunas, et kontrollida, kas see püsib paigas.
- Auruharjapead kasutades joondage harjapea käepidemega ja paigaldage, kuni kostab „klõps“. Tõmmake harjapead vastassuunas, et kontrollida, kas see püsib paigas;

- Käepideme hoidiku paigaldamine

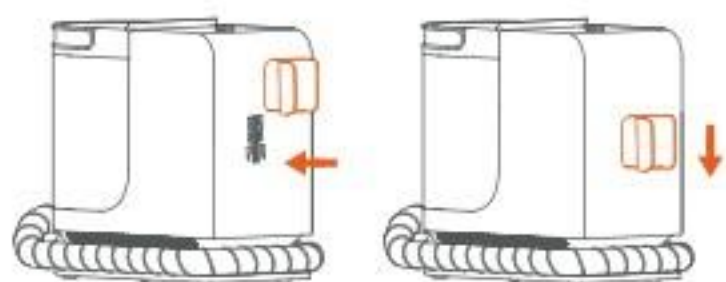

- Sisestage käepideme hoidik seadmesse ja vajutage hoidikut alla. „Klõps“ kinnitab, et paigaldus on korrektselt tehtud.

- Juhtmehoidiku paigaldamine



- Sisestage juhtmehoidik seadmesse ja vajutage seda allapoole. Kui kuulete „klõpsu“, on paigaldus lõpule viidud.

- Veepaagi paigaldamine ja eemaldamine

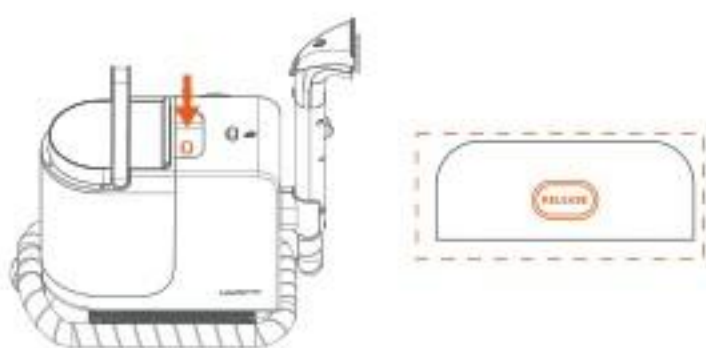

- Tõstke esmalt veepaagi käepidet ja vajutage veepaagi vabastusnuppu, et paak üles tõsta;
- Lükake puhasvee paagi täitekork kõrvale ja täitke puhta veega. Ärge ületage MAX veeliini;



- Paigaldage veepaak seadmele ja vajutage seda alla. „Klõps“ kinnitab, et paak on paigaldatud.

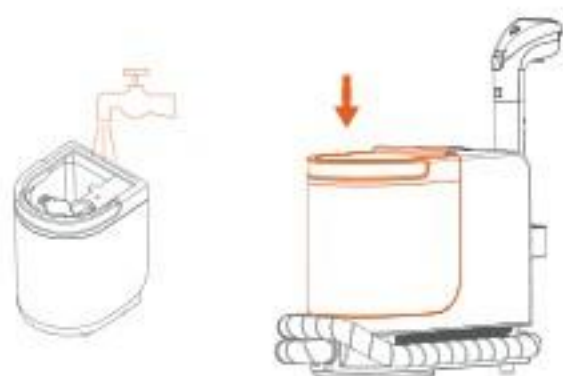

! Märkus: Aururežiimis ei tohi lisada lõhnalahust. Pritserežiimis tuleb seda lisada proportsioonis, et vältida liigset vahtu.

• Masina käivitamine

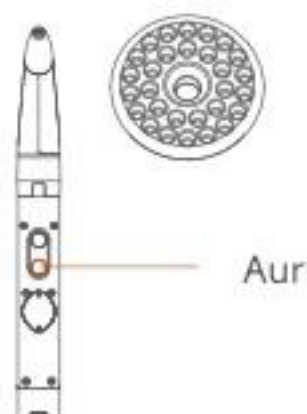
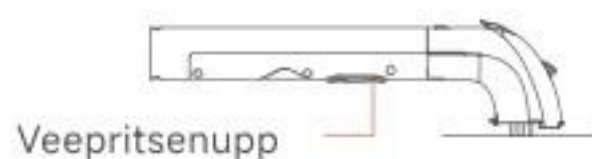
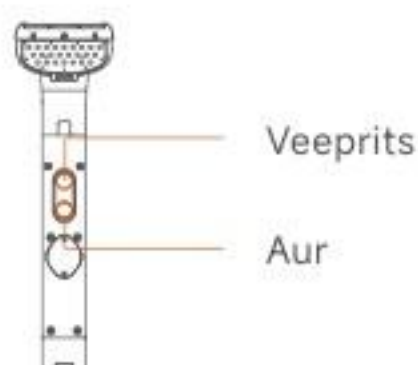
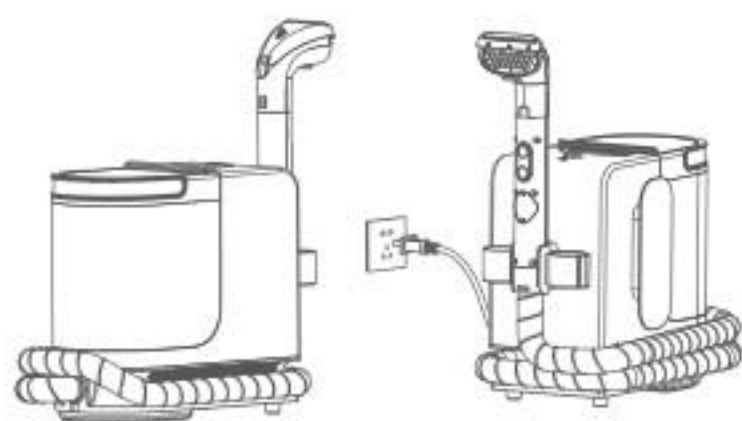

- Veenduge, et veepaagi moodul on paigaldatud, puhasvee paagis on piisav kogus vett ja harjapea on paigaldatud;
- Võtke toitejuhe juhtmehoidikult ja ühendage pistik pistikupessa. Masin on ooterežiimis;
- Vajutage toitenuppu, et masin käivitada — see siseneb veememisrežiimi ja toitenuppu ülal olev indikaator süttib roheliselt;
- Seadme sisselülitamisel vajutage käepidemel veepritsenuppu — seade siseneb veepritserežiimi ja seadme indikaatortuli on kollane; vajutage käepidemel aurunuppu — seade siseneb aurrežiimi ja indikaatortuli on punane;
- Harjapead kasutades asetage see puhastatava pinnaga tasa, pritsige vett puhastatavale alale ja peske korduvalt kuni puhtaks.
- Vahehari (auru ümar hari) vahetage siis, kui seade on välja lülitatud
- Pärast seadme sisselülitamist vajutage käepidemel aurunuppu (veepritsenuppu), et siseneda aurrežiimi. Sel ajal on seadme indikaatortuli punane ja mootor ei tööta; vajutage aurunuppu uuesti, et aurrežiim välja lülitada ja siseneda ooterežiimi. Sel ajal on seadme indikaatortuli roheline.

IV

Puhastus ja hooldus

• Käepideme puhastus

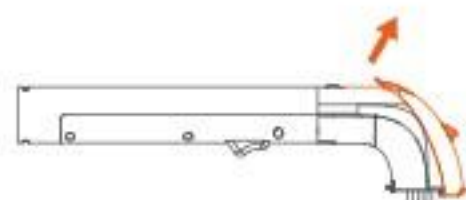

Mustvee paagi puhastus

- Lükake läbipaistva akna kinnitus noole suunas, et läbipaistev aken eemaldada;
- Kui läbipaistva akna sisepinnale on jäänud mustus, loputage seda kraani all;
- Pärast puhastamist ja kuivatamist paigaldage läbipaistev aken harjapeale tagasi.

• Paagikatte kinnitus

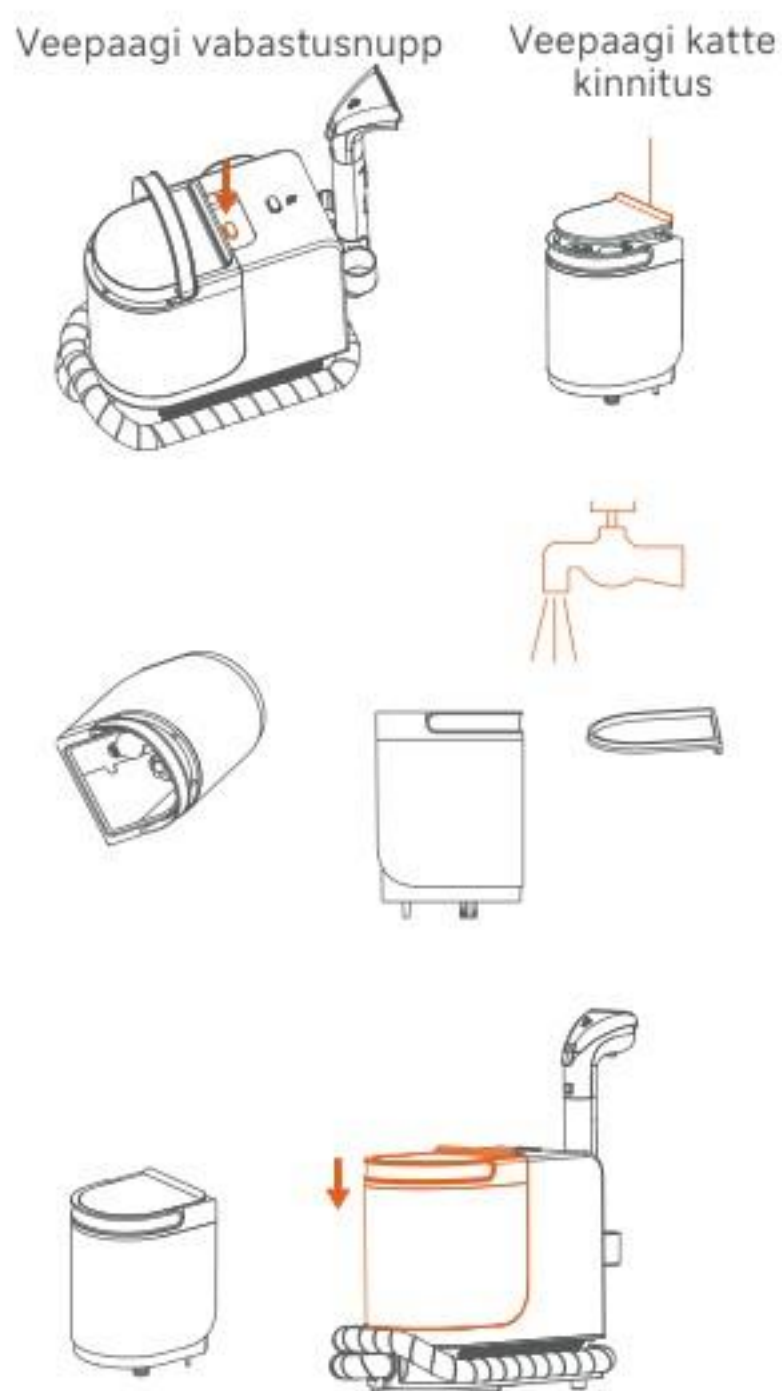

- Pärast masina kasutamist vajutage veepaagi vabastusnuppu, tõstke veepaagi käepidet ja võtke paak välja;
- Asetage paak kraanikaussi, nihutage sõrmedega veepaagi katte kinnitit ja eemaldage paagikate;
- Hoides ühe käega veepaagi käepidemest ja teisega paagi põhjast, kallutage paaki ning valage must vesi välja;
- Kui mustvee paagi sisesein või paagikate on märdunud, loputage need kraani all eraldi puhtaks;
- Pärast paagi ja katte pesu ning kuivamist asetage kate tagasi. Veenduge, et paagikatte tihendirõngas ei puudu ega ole väändunud (vastasel juhul võib vesi mitte normaalselt imenduda jms);
- Pange paak vertikaalselt põhiseadmesse tagasi ja vajutage paaki alla, kuni kostab „klõps“, mis kinnitab korrektset paigaldust.

! Märkus: Enne mustvee paagi puhastamist eemaldage toitejuhe ja peatage seade.

• Hoiustamine

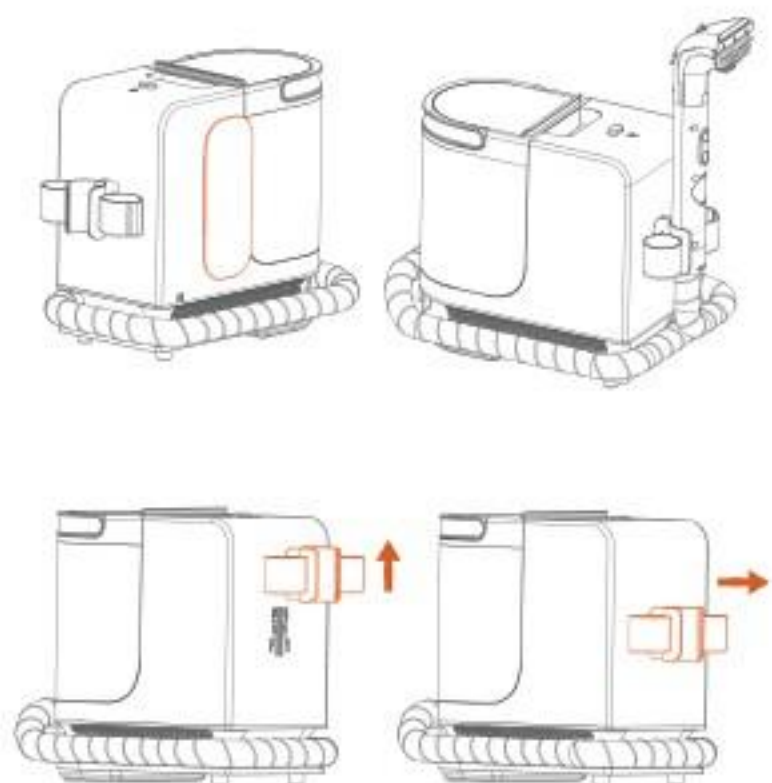

- Pärast kasutamist keerake toitejuhe hoiustamiseks ümber juhtmehoidiku;
- Keerake voolik kokku, asetage käepideme komplekt käepideme hoidikule ja hoiustage ventileeritavas kuivas kohas;
- Pikaajalise mittekasutamise korral võib käepideme hoidiku ja juhtmehoidiku eemaldada;
- Käepideme hoidiku eemaldamine: liigutage hoidikut esmalt üles, seejärel paremale.
- Juhtmehoidiku eemaldamine: liigutage hoidikut esmalt üles, seejärel paremale.

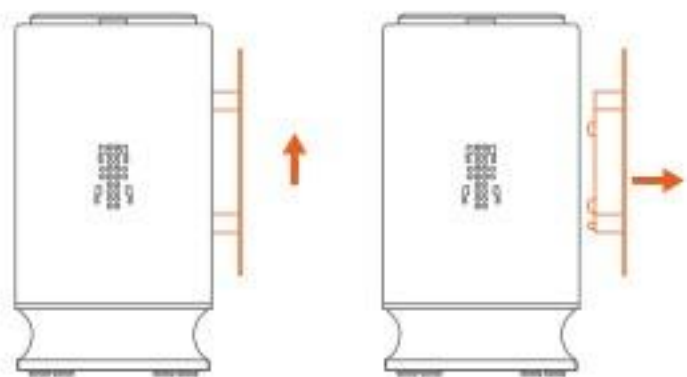

! Märkus: Kui masinat ei kasutata pikka aega, on soovitatav tarvikud eemaldada ja hoiustada ventileeritavas kuivas kohas.

V

Riketest teavitamine ja vealeidmine

Enne hooldusosakonda pöördumist kontrollige järgmisi punkte:

Levinud probleemid	Võimalikud põhjused	Lahendused
Harjapea imemisvõime on nõrk	Mustvee paak on täis	Valage paagist must vesi välja
	Harjapea õhu sisselaskeava on blokeerunud	Kontrollige, kas sisselaskeava on ummistunud, ja puhastage see
Vee väljalaskeavast vett ei tule	Veepaagis on vett vähe	Lisage vett
	Veepaak ei ole paigaldatud	Vajutage veepaagi ülaosale alla, et paigaldada veepaak (täpsemad sammud vt veepaagi paigaldamise ja eemaldamise juhistest)
	Väljalaskeava on ummistunud	Viige seade volitatud hoolduskeskusesse
	Veeklapi filter on ummistunud	Kontrollige, kas filter on ummistunud, ja puhastage see
Auru ei teki / aur on nõrk	Auru väljalaskeava on ummistunud	Kasutage peent nõela, et puhastada auruaava väljalülitatud olekus, või viige seade hoolduskeskusesse
	Katlas on katlakivi	Viige seade volitatud hoolduskeskusesse
Voolikus või seadmes on leke	Veesüsteemi tihend puudub või on kahjustatud	Viige seade volitatud hoolduskeskusesse
Veepaak lekib	Veesüsteemi tihend puudub	Viige seade volitatud hoolduskeskusesse
	Veepaagi tihend ei ole paigas või on väändunud	Kontrollige, kas veepaagi tihend on korrektselt paigaldatud (vt veepaagi paigaldamise ja eemaldamise juhiseid)
	Vesi on üle MAX joone	Hoia veetase MAX märgi all

Seadme indikaatorituli vilgub pidevalt	Käepideme patareid on tühi	Eemaldage käepidemekatte kaks kruvi ja vahetage nõõppatarei
Käepideme nupule vajutamisel reaktsiooni ei ole	Käepide ja seade ei ole seotud	Ühendage seade vooluvõrku ning vajutage 15 sekundi jooksul pärast sisselülitamist samaaegselt kaht käepideme nuppu 10 sekundit. Kui mootor peatub ja käivitub kohe uuesti, on sidumine õnnestunud. Kui sidumine 15 sekundi jooksul ei õnnestu, lülitage seade välja ja korrake toimingut;

Juhul kui esineb muid rikkeid, mis vajavad erivahendeid, tuleb pöörduda määratud hoolduskeskusesse remondiks või asenduseks.

VI

Skeem

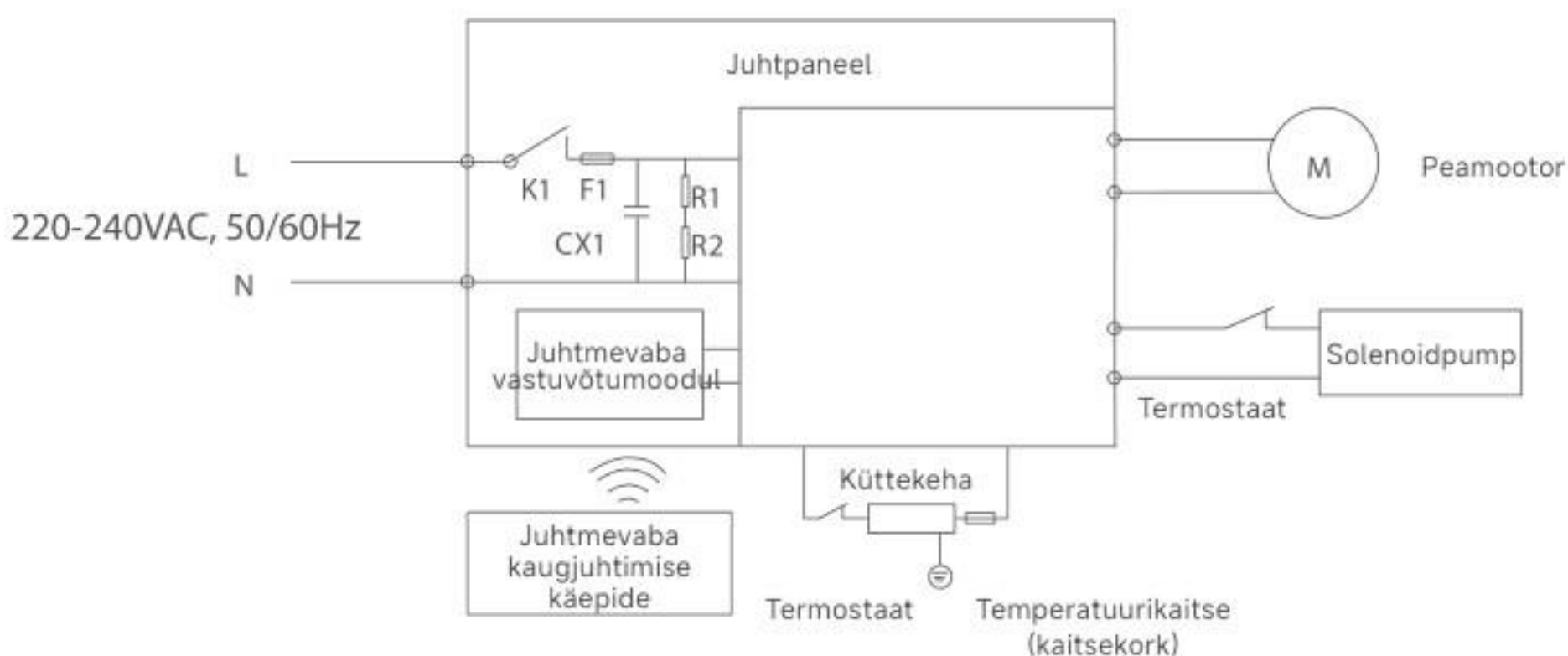

VII

Tehnilised andmed

Mudel	Nimisisend	Nimivõimsus
Y200 Steam	220-240VAC, 50/60Hz	1750W

Osa nimetus	Ohtlikud ained					
	Plii (Pb)	Elavhõbe (Hg)	Kaadmi-um (Cd)	Kuuev-alentne kroom (Cr(VI))	Polübromit-ud bifenüülid (PBB)	Polübromit-ud difenüüleetrid (PBDE)
Plastikom-ponendid	○	○	○	○	○	○
Metallosad / riistvara-komponen-did	○	○	○	○	○	○
Mootori-komponen-did	X	○	○	○	○	○
Veepumba komponen-did	X	○	○	○	○	○
PCB-kom-ponendid	○	○	○	○	○	○
Veepumba komponen-did	X	○	○	○	○	○

! Pirms šī produkta lietošanas, lūdzu, izlasiet visus drošības norādījumus. Uzstādiet ierīci soli pa solim saskaņā ar instrukcijām. Jebkuras darbības, kas novirzās no instrukcijām, var izraisīt produkta bojājumus vai nopietnas traumas. Šis produkts paredzēts lietošanai parastā mājsaimniecības vidē un nav piemērots rūpnieciskiem vai āra darbiem. Lietojot elektroierīces, jāievēro pamatdrošības pasākumi, tostarp turpmāk minētie:

- Produkts nav piemērots personām ar fiziskiem, sensorajiem vai intelektuāliem traucējumiem vai personām bez pieredzes un veselā saprāta (tostarp bērniem), ja vien viņus neuzrauga vai neinstruktē aizbildnis, lai nodrošinātu drošu lietošanu.
- Neiegremdējiet produktu ūdenī vai citos šķidrumos.
- Lai izvairītos no elektriskās strāvas trieciena riska, neaiztieciet kontaktdakšu vai jebkuru aktīvu izolētu produkta daļu ar slapjām rokām.
- Ja kontaktdakša vai vadi ir bojāti, pārtrauciet produkta lietošanu un nekavējoties sazinieties ar mūsu profesionālo servisu, lai veiktu nomaiņu un novērstu riskus.
- Turiet garus matus, vaļīgu apģērbu, pirkstus un citas ķermeņa daļas tālāk no produkta gaisa kanāliem un kustīgajām daļām. Nevirziet sūkšanas uzgali vai piederumu birstes acīs vai ausīs un neievietojiet tos mutē.
- Neievietojiet metāla skaidas, adatas, vadus vai citus priekšmetus produkta spraugās, lai izvairītos no elektriskās strāvas trieciena vai traumām.
- Izņemot profesionālus tehniķus, neviens cits nedrīkst izjaukt, remontēt vai modificēt produktu.
- Neizmantojot atvienojiet produktu no tīkla, lai izvairītos no noplūdēm, aizdegšanās vai darbības traucējumiem u. c.
- Ja produkta lietošanas laikā konstatējat jebkādas novirzes, nekavējoties atvienojiet barošanu un sazinieties ar mūsu pēcpārdošanas servisu.
- Pēc produkta lietošanas nekavējoties iztīriet Notekūdeņu tvertni, uzturiet gaisa plūsmas ceļus brīvus un novērsiet aizsprostojumus, kas var samazināt sūkšanu un izraisīt motora pārkaršanu, tādējādi ietekmējot produkta kalpošanas laiku.
- Pēc lietošanas ierīci glabājiet sausā vietā. Ūdens tvertni nepiepildiet, lai neietekmētu kopējo ierīces kalpošanas laiku.
- Šis produkts ir piemērots lokālai tīrīšanai dažādiem auduma mājsaimniecības izstrādājumiem, piemēram, dīvāniem, matračiem, paklājiem u. c. Lietojot uz citām virsmām, rezultāti var nebūt optimāli.
- Lietojot produktu, pievienojiet tikai mūsu uzņēmuma nodrošināto vai norādīto tīrīšanas aromatizējošo šķidrumu. Lūdzu, pievienojiet to noteiktajās proporcijās, lai izvairītos no pārmērīgas putošanas, kas var iekļūt motorā un

saīsināt tā kalpošanas laiku; tvaika režīmā tīrīšanas aromatizējošo šķidrumu nepievienojiet.

- Nekratiet ierīci sārskā tās darbības laikā, lai novērstu notekūdeņu iekļūšanu motorā un kalpošanas laika samazināšanos.
- Neliels ūdens daudzums, kas paliek ierīces iekšpusē, ir normāli. Pēc ūdens izsmidzināšanas pogas izslēgšanas ūdens strūkļa var izbeigties ar nelielu aizturi — tā ir normāla parādība.
- Neatstājiet Birstes galvu spaiņos vai uz virsmām ar lielu uzkrātu ūdens daudzumu, jo pārmērīga sūkšana var izraisīt ūdens noplūdi ierīces apakšā.
- Ieteicams pēc katras lietošanas iztukšot Notekūdeņu tvertni un to sakopt. Ja lietošanas biežums ir zems, pirms uzglabāšanas iztīriet un pilnībā izžāvējiet ūdens tvertni un Notekūdeņu tvertni, lai novērstu baktēriju vairošanos un nepatīkamu smaku.
- Izmantojot tvaika režīmu, stingri aizliegts vērst Birstes galvu pret cilvēkiem, lai izvairītos no apdegumiem augstas temperatūras dēļ;
- Kad ierīce tikko ieslēdz tvaika režīmu, no ūdens izplūdes vispirms pilnībā izsmidzinās caurulē esošo ūdeni, un tikai pēc tam sāksies tvaikošana;
- Lai pagarinātu ierīces kalpošanas laiku, ieteicams reizi mēnesī veikt atkaļķošanu ar citronskābi;
- Visi šajā produkta rokasgrāmatā sniegtie tehniskie dati ir iegūti mūsu uzņēmumā vai norādītās trešās puses testēšanas iestādēs. Galīgās interpretācijas tiesības pieder mūsu uzņēmumam.
- Šķidrums vai tvaiks nav jāvērs pret iekārtām ar elektriskām sastāvdaļām

II

Produkta ievads

• Produkta komponentu nosaukumi

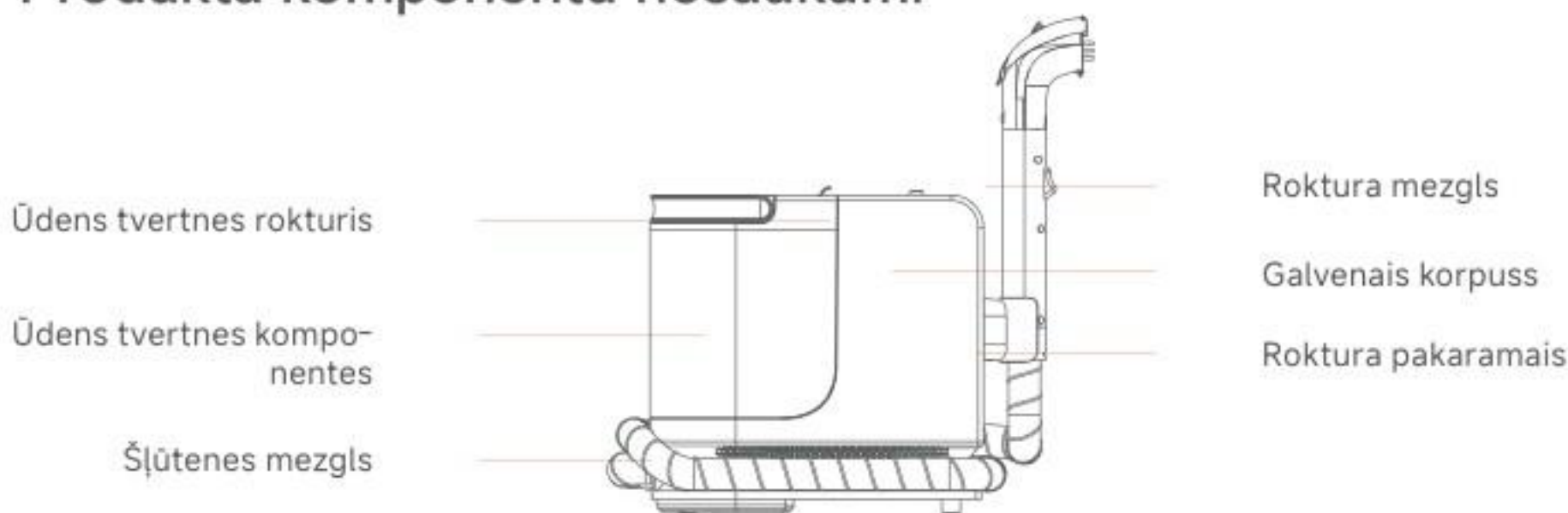

① Galvenā ierīce

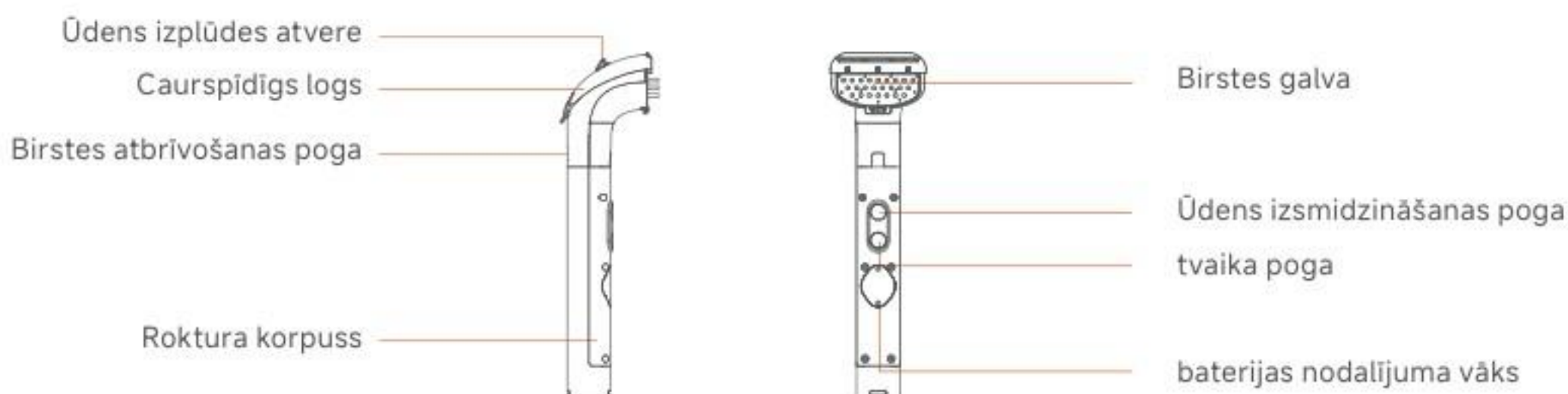

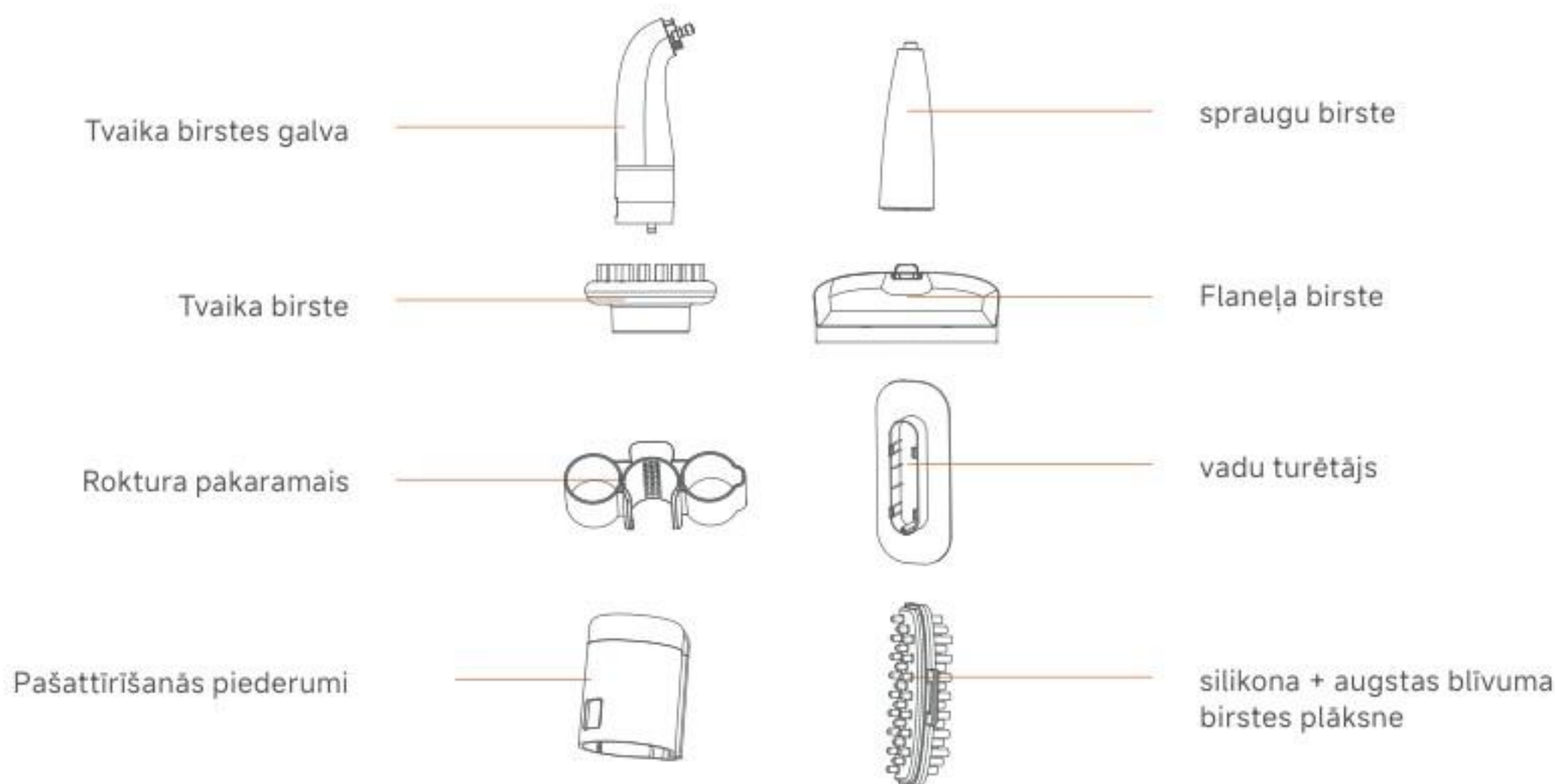

② Rokturis un citas komponentes

! Piezīme:

- Nēn vē sinh các vết bẩn cục bộ trên ghế sofa, nệm, thảm, v.v.
- Nếu cần tháo đầu bàn chải, hãy đảm bảo máy chủ đã tắt nguồn, nhấn nút phun nước (hoặc nút tự vệ sinh) để xả áp lực nước bên trong, sau đó nhấn nút tháo đầu bàn chải trên tay cầm để tháo đầu bàn chải.

III

Uzstādīšana un lietošana

• Birstes galvas uzstādīšana

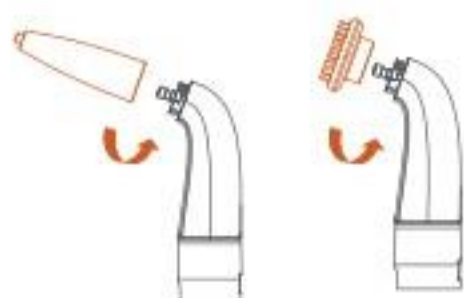
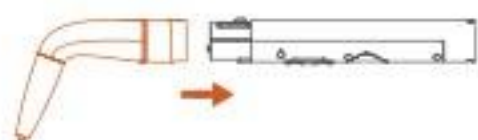
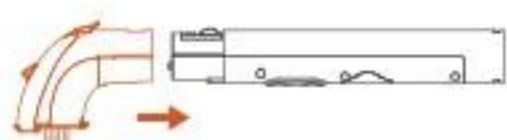

- Ja nepieciešams noņemt Birstes galvu, pārlicinieties, ka Galvenā ierīce ir izslēgta, un pēc tam nospiediet uz roktura esošo atbrīvošanas pogu, lai noņemtu Birstes galvu;
- Saskaņojiet spraugu birsti (tvaika birsti) ar tvaika savienojumu un uzstādiet to. Kad tā ir uzstādīta līdz galam, pagrieziet pretēji pulksteņrādītāja virzienam, kā parādīts attēlā. Pavelciet piederumu pretējā virzienā, lai pārbaudītu, vai tas neturas vaļīgi.
- Lietojot tvaika birstes galvu, pieskaņojiet birstes galvu rokturim un uzstādiet to līdz atskan "klikšķis". Pavelciet birstes galvu pretējā virzienā, lai pārlicinātos, ka tā neturas vaļīgi;

• Roktura turētāja uzstādīšana

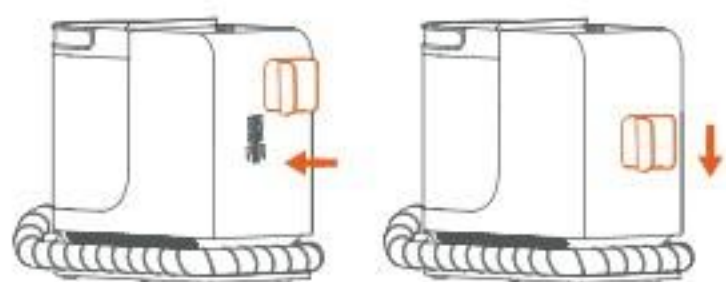

- Ievietojiet Roktura turētāju ierīcē un nospiediet to uz leju. Pēc "klikšķa" dzirdēšanas nozīmē, ka tas ir iesēdināts vietā.

• Vadu turētāja uzstādīšana



- Ievietojiet vadu turētāju ierīcē, pēc tam spiediet to uz leju. Kad dzirdams "klikšķis", tas nozīmē, ka mezgls ir uzstādīts vietā.

• Ūdens tvertnes uzstādīšana un noņemšana



- Vispirms paceliet Ūdens tvertnes rokturi, pēc tam nospiediet Ūdens tvertnes atbrīvošanas pogu un paceliet tvertni;
- Pabīdiet Tīrā ūdens tvertnes aizbāzni sānis un iepildiet tīru ūdeni. Nepārsniedziet MAX ūdens līniju;
- Uzstādiet Ūdens tvertni uz ierīces un spiediet to uz leju. Kad dzirdams "klikšķis", tas nozīmē, ka Ūdens tvertne ir uzstādīta vietā.



! Piezīme: Tvaika režīmā aromatizējošu šķidrumu pievienot nedrīkst. Izsmidzināšanas režīmā tas jāpievieno atbilstošās proporcijās, lai izvairītos no pārmērīgas pievienošanas un pastiprinātas putošanas.

• Ierīces iedarbināšana

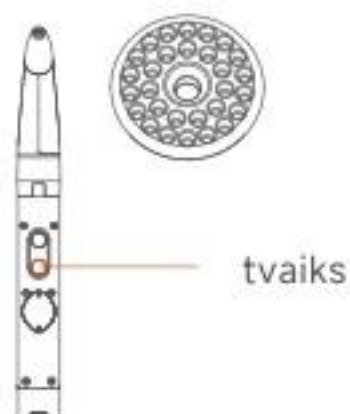
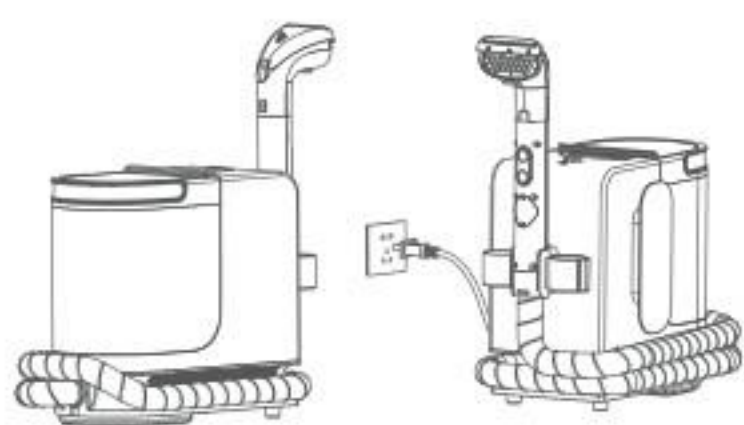

- Lūdzu, pārliedzieties, ka Ūdens tvertnes mezgls ir uzstādīts vietā, Tīrā ūdens tvertnē ir atbilstošs daudzums ūdens un Birstes galva ir samontēta vietā;
- Noņemiet Barošanas vadu no vadu turētāja un iespraudiet kontaktdakšu rozetē. Ierīce ir gaidstāves režīmā;
- Nospiediet Barošanas pogu, lai iedarbinātu ierīci — tā ieiet ūdens uzsūkšanas režīmā, un virs Barošanas pogas esošais indikators iedegas zaļš;
- Kad ierīce ir ieslēgta, nospiediet uz roktura Ūdens izsmidzināšanas pogu — ierīce ieiet ūdens izsmidzināšanas režīmā, un ierīces indikators ir dzeltens; nospiediet uz roktura tvaika pogu — ierīce ieiet tvaika režīmā, un ierīces indikators ir sarkans;
- Lietojot Birstes galvu, turiet to plakani pie tīrāmās virsmas, izsmidziniet ūdeni uz tīrāmās zonas un mazgājiet atkārtoti līdz tīram rezultātam;
- Spraugu birsti (tvaika apaļo birsti) nomainiet tad, kad ierīce ir izslēgta
- Pēc ierīces ieslēgšanas nospiediet uz roktura tvaika pogu (Ūdens izsmidzināšanas pogu), lai ieietu tvaika režīmā. Šajā laikā ierīces indikators ir sarkans, bet motors nedarbojas; nospiediet tvaika pogu uz roktura vēlreiz, lai izslēgtu tvaika režīmu un ieietu gaidstāves režīmā. Šajā laikā ierīces indikators ir zaļš.

IV

Tīrīšana un apkope

• Roktura tīrīšana

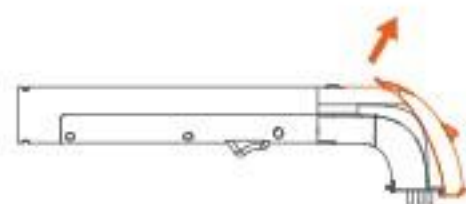

Notekūdeņu tvertnes tīrīšana

- Spiediet Caurspīdīgā loga mēlīti bultas virzienā, lai noņemtu Caurspīdīgo logu;
- Ja uz Caurspīdīgā loga iekšējās virsmas ir nosēdumi, noskalojiet to zem krāna;
- Pēc Caurspīdīgā loga tīrīšanas un nosusināšanas uzlieciet to atpakaļ uz Birstes galvas.

• Tvertnes vāka fiksators

Ūdens tvertnes atbrīvošanas poga



Ūdens tvertnes vāka fiksators

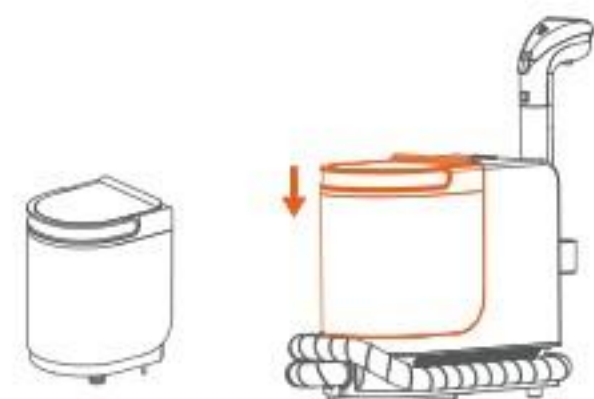
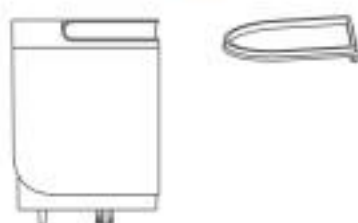
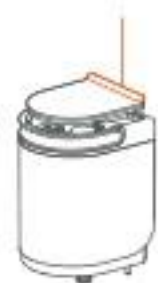

- Pēc ierīces lietošanas nospiediet Ūdens tvertnes atbrīvošanas pogu, paceliet Ūdens tvertnes rokturi un izņemiet Ūdens tvertni;
- Novietojiet Ūdens tvertni izlietnē, ar pirkstiem atspiediet Ūdens tvertnes vāka fiksatorus un noņemiet vāku;
- Turot vienā rokā Ūdens tvertnes rokturi un ar otru paceļot tvertnes apakšu, izlejiet notekūdeņus;
- Ja Notekūdeņu tvertnes iekšējā siena vai Ūdens tvertnes vāks ir netīrs, noskalojiet tos atsevišķi zem krāna līdz tīriem;
- Pēc Ūdens tvertnes un vāka izskalošanas un nosusināšanas uzlieciet vāku atpakaļ. Neizlaidiet un nesagrieziet blīvgredzenu (pretējā gadījumā var tikt traucēta normāla uzsūkšana u. c.);
- Ievietojiet Ūdens tvertni vertikāli Galvenajā ierīcē un spiediet uz leju, līdz atskan "klikšķis," kas nozīmē, ka Ūdens tvertne ir uzstādīta vietā.

! Piezīme: Pirms Notekūdeņu tvertnes tīrīšanas izvelciet Barošanas vadu un apturiet ierīces darbību.

• Uzglabāšana

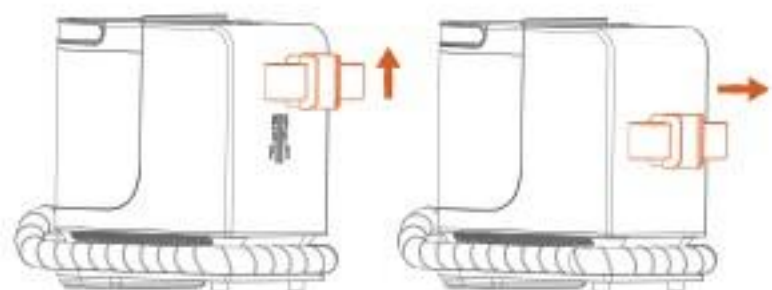
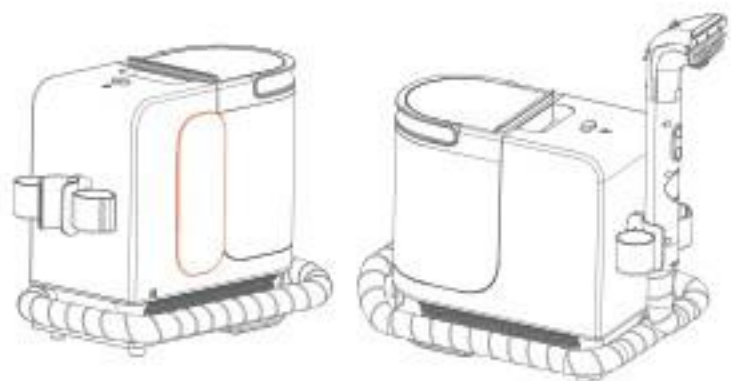

- Pēc lietošanas aptiniet Barošanas vadu ap vadu turētāju, lai to uzglabātu;
- Satiniet šļūteni, uzlieciet Roktura mezglu uz roktura turētāja un glabājiet labi vēdināmā, sausā vietā;
- Ilgstošas nelietošanas gadījumā var noņemt roktura turētāju un vadu turētāju;
- Noņemiet roktura turētāju: vispirms pabīdiet to uz augšu, pēc tam pa labi.
- Noņemiet vadu turētāju: vispirms pabīdiet to uz augšu, pēc tam pa labi.

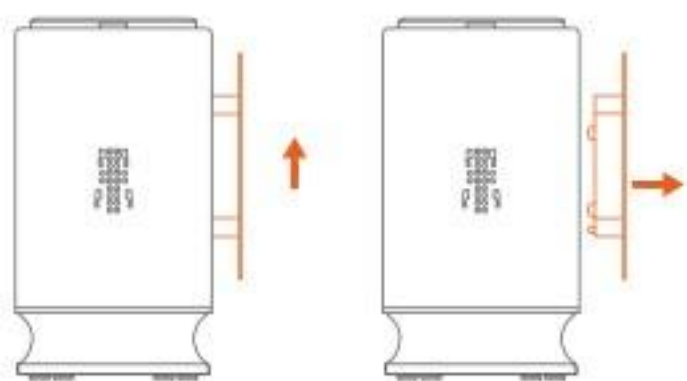

! Piezīme: Ja ierīci nelietojat ilgstoši, ieteicams noņemt piederumus un glabāt to labi vēdināmā, sausā vietā.

V

Problēmu novēršana

Pirms nodot apkopei, lūdzu, pārbaudiet šādus punktus:

Biežāk sastopamās problēmas	Iespējamie cēloņi	Risinājumi
Birstes galvas sūkšana ir vāja	Notekūdeņu tvertne ir pilna	Iztukšojiet tvertnē esošos notekūdeņus
	Birstes galvas gaisa ieplūde ir aizsprostota	Lūdzu, pārbaudiet, vai gaisa ieplūde nav aizsprostota, un iztīriet to
No ūdens izplūdes neizsmidzinās	Ūdens tvertnē trūkst ūdens	Lūdzu, pievienojiet ūdeni
	Ūdens tvertne nav uzstādīta vietā	Spiediet uz Ūdens tvertnes augšpusē uz leju, lai to iesēdinātu vietā (skatiet Ūdens tvertnes uzstādīšanas un noņemšanas soļus)
	Ūdens izplūde ir aizsprostota	Nododiet remontam pilnvarotajā servisa centrā
	Ūdens vārsta filtrs ir aizsprostots	Pārbaudiet, vai filtrs nav aizsprostots, un iztīriet to
Netiek radīts tvaiks/Tvaiks ir salīdzinoši vājš	tvaika izplūde ir aizsprostota	Izmantojiet smalku adatu, lai iztīrītu tvaika atveri izslēgtā stāvoklī, vai nododiet remontam servisa centrā
	katls ir aizkaļķojies	Nododiet remontam pilnvarotajā servisa centrā
Šļūtenē vai ierīcē ir noplūde	Trūkst vai bojāta ūdens kontūra blīve	Nododiet remontam pilnvarotajā servisa centrā
Ūdens tvertne tec	Trūkst ūdens kontūras blīves	Nododiet remontam pilnvarotajā servisa centrā
	Ūdens tvertnes blīve nav iesēdināta vietā vai ir savērpusies	Lūdzu, pārbaudiet, vai Ūdens tvertnes blīve ir uzstādīta vietā (skatiet Ūdens tvertnes uzstādīšanas un noņemšanas soļus)
	Ūdens līmenis pārsniedz MAX līniju	Ūdens līmenim jābūt zem MAX atzīmes

Ierīces indikators nepārtraukti mirgo	roktura baterija ir zema	Noņemiet divas roktura vāciņa skrūves un nomainiet pogbateriju
Nospiežot roktura pogu, nav reakcijas	Rokturis un ierīce nav sapāroti	Pieslēdziet ierīci pie elektrotīkla un 15 sekunžu laikā pēc ieslēgšanas vienlaikus turiet nospiešanas abas roktura pogas 10 sekundes. Ja motors apstājas un nekavējoties atkal iedarbojas, sapārošana ir veiksmīga. Ja sapārošana 15 sekunžu laikā neizdodas, izslēdziet ierīci un atkārtojiet darbību;

Ja ir citi bojājumi un nepieciešami speciāli instrumenti, remontu un nomaiņu veiciet tikai norādītajos servisa centros.

VI

Shēmas diagramma

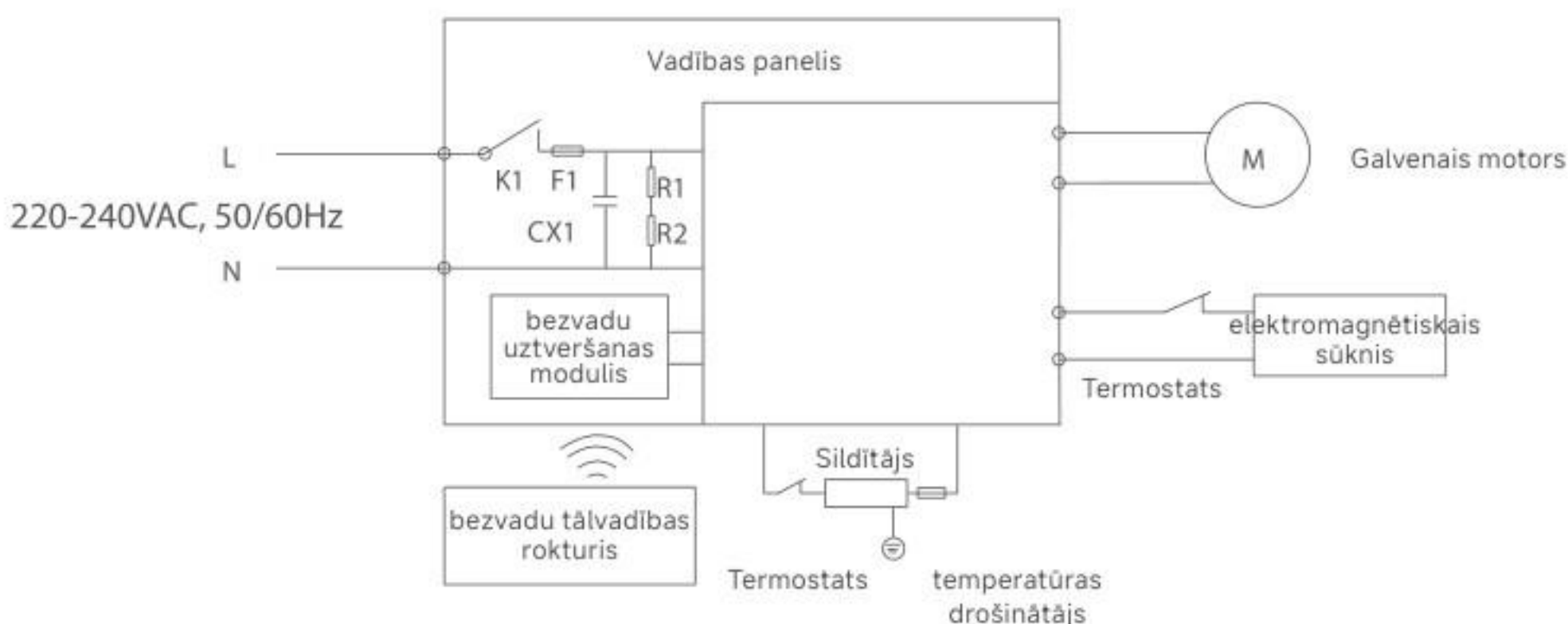

VII

Specifikācijas

Modelis	Nominālā ieeja	Nominālā jauda
Y200 Steam	220-240VAC, 50/60Hz	1750W

Daļas nosaukums	Bīstamās vielas					
	Svins (Pb)	Dzīvsudrabs (Hg)	Kadmijs (Cd)	Heksavalentais hroms (Cr(VI))	Polibrominētie bifenili (PBB)	Polibrominētie difenilēteri (PBDE)
Plastmasas komponentes	○	○	○	○	○	○
Aparatūras komponentes	○	○	○	○	○	○
Motora komponentes	X	○	○	○	○	○
Ūdens sūkņa komponentes	X	○	○	○	○	○
PCB komponentes	○	○	○	○	○	○
Ūdens sūkņa komponentes	X	○	○	○	○	○

 Prieš naudodami šį gaminį perskaitykite visas saugos priemones. Montuokite prietaisą žingsnis po žingsnio pagal instrukcijas. Bet koks nuo instrukcijų nukrypstantis veiksmas gali sukelti gaminio pažeidimą ar rimtą asmens sužalojimą. Šis gaminys skirtas naudoti įprastoje buitinėje aplinkoje ir netinka pramoniniam ar lauko naudojimui. Naudojant elektros įrangą būtina laikytis pagrindinių saugos priemonių, įskaitant šias:

- Gaminys netinka asmenims, turintiems fizinių, jutiminių ar intelektinių sutrikimų, taip pat stokojantiems patirties ir bendrųjų žinių (įskaitant vaikus), nebent juos prižiūri ar moko globėjas, užtikrinantis saugų naudojimą.
- Nemerškite gaminio į vandenį ar kitus skysčius.
- Nelieskite kištuko ar jokių gyvų izoliuotų gaminio dalių šlapiomis rankomis – galite patirti elektros smūgį.
Jei kištukas ar laidai pažeisti, nedelsdami nutraukite naudojimą ir kreipkitės į mūsų profesionalią priežiūrą dėl keitimo, kad išvengtumėte pavojaus.
- Laikykite ilgus plaukus, laisvus drabužius, pirštus ir kitas kūno dalis atokiai nuo gaminio oro kanalų ir judančių dalių. Nelaikykite siurbimo antgalio ar priedų šepečių prie akių, ausų ir nekiškite jų į burną.
- Neikiškite metalo drožlių, adatų, laidų ar kitų daiktų į gaminio tarpus, kad išvengtumėte elektros smūgio ar sužalojimų.
- Be profesionalių technikų, niekam kitam neleidžiama išmontuoti, taisyti ar modifikuoti gaminio.
- Nenaudojant išjunkite iš tinklo, kad išvengtumėte nuotėkio, gaisro ar gedimų.
- Jei naudojimo metu pastebite bet kokias anomalijas, nedelsdami atjunkite maitinimą ir kreipkitės į mūsų garantinį aptarnavimą.
- Po naudojimo nedelsdami išvalykite nešvaraus vandens baką, palaikykite neužblokuotus oro srauto kelius ir venkite užsikimšimų, galinčių sumažinti siurbimą ir perkaisti variklį, taip trumpinant gaminio tarnavimo laiką.
- Po naudojimo laikykite prietaisą sausoje vietoje. Vandens bako nepripildykite, kad nepablogintumėte bendro prietaiso tarnavimo.
- Šis gaminys tinka lokalizuotam įvairių audinių buitinės paskirties gaminių, tokių kaip sofos, čiužiniai, kilimai ir pan., valymui. Kitų paviršių valymui rezultatai gali būti neoptimalūs.
- Naudojimo metu pilkite tik mūsų bendrovės tiekiamą ar nurodytą kvapnų valymo tirpalą. Laikykitės nurodytų proporcijų, kad nesusidarytų per didelis putų kiekis, galintis patekti į variklį ir sutrumpinti tarnavimo laiką; garų režime kvapnaus valymo tirpalo nepilkite.
- Nejudinkite prietaiso į šonus jam veikiant, kad nešvarus vanduo nepatektų į variklį ir nesutrumpintų tarnavimo.
- Nedidelis vandens likutis prietaiso viduje – normalu. Atleidus vandens purškimo mygtuką, purškimas gali išsijungti su nedideliu vėlavimu – tai

normalus reiškinys.

- Šepečio galvutės nedėkite į kibirą ar ant paviršiaus su susikaupusiu vandeniu – dėl per didelio siurbimo gali atsirasti vandens pratekėjimas iš prietaiso apačios.
- Rekomenduojama po kiekvieno naudojimo ištuštinti nešvaraus vandens baką ir jį sutvarkyti. Jei naudojate retai, prieš laikymą išvalykite ir išdžiovinkite vandens baką ir nešvaraus vandens baką, kad būtų išvengta bakterijų dauginimosi ir nemalonaus kvapo.
- Naudojant garų režimą griežtai draudžiama nukreipti šepečio galvutę į žmones – galima nusideginti dėl aukštos temperatūros;
- Įjungus garų režimą, iš vandens išleidimo angos pirmiausia bus visiškai išpurkštas vamzdyje likęs vanduo, prieš pradėdant garinti;
- Kad prietaisas tarnautų ilgiau, rekomenduojama kartą per mėnesį atlikti nukalkinimą citrinos rūgštimi;
- Visa šiame gaminio vadove pateikta techninė ir duomenų informacija yra gauta mūsų įmonėje arba paskirtose trečiųjų šalių bandymų įstaigose. Galutinė šių duomenų interpretacija priklauso mūsų įmonei.
- skysčio ar garų nenukreipti į įrangą, turinčią elektros komponentų

II

Gaminio pristatymas

- Gaminio komponentų pavadinimai

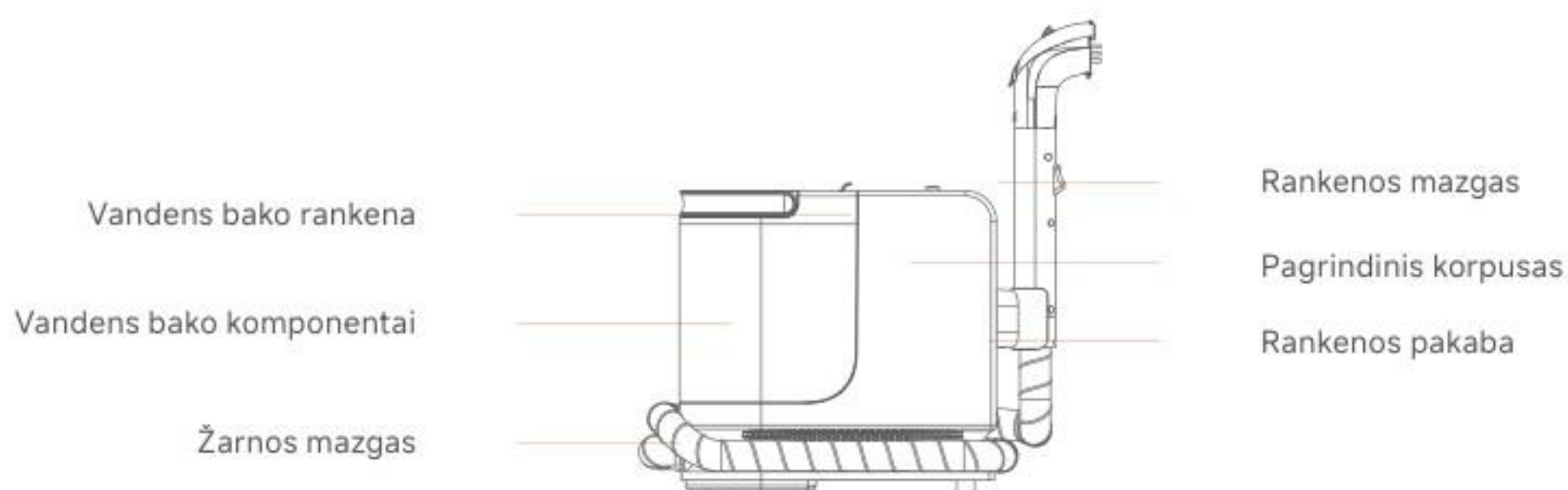

① Pagrindinis įrenginys

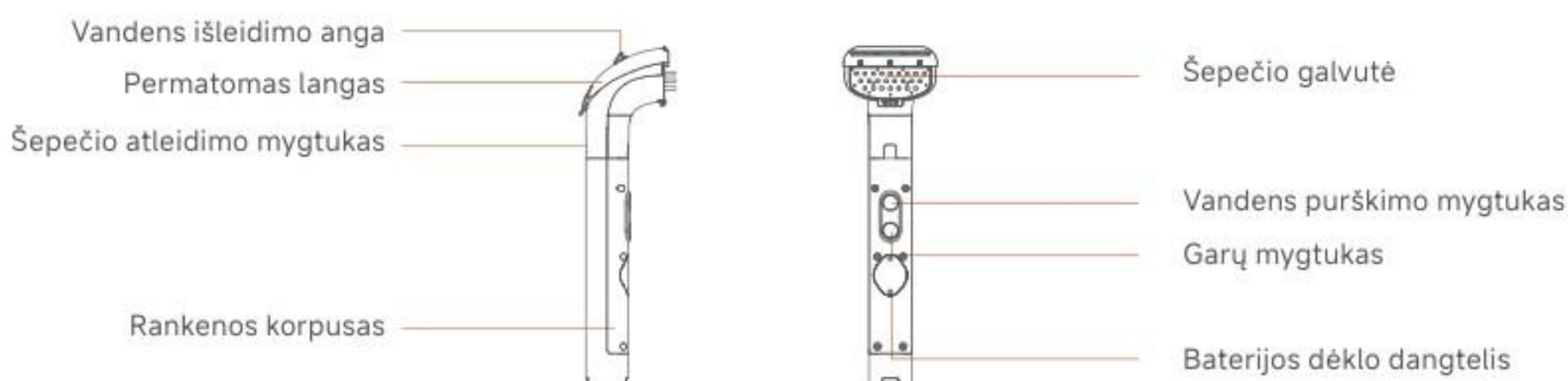

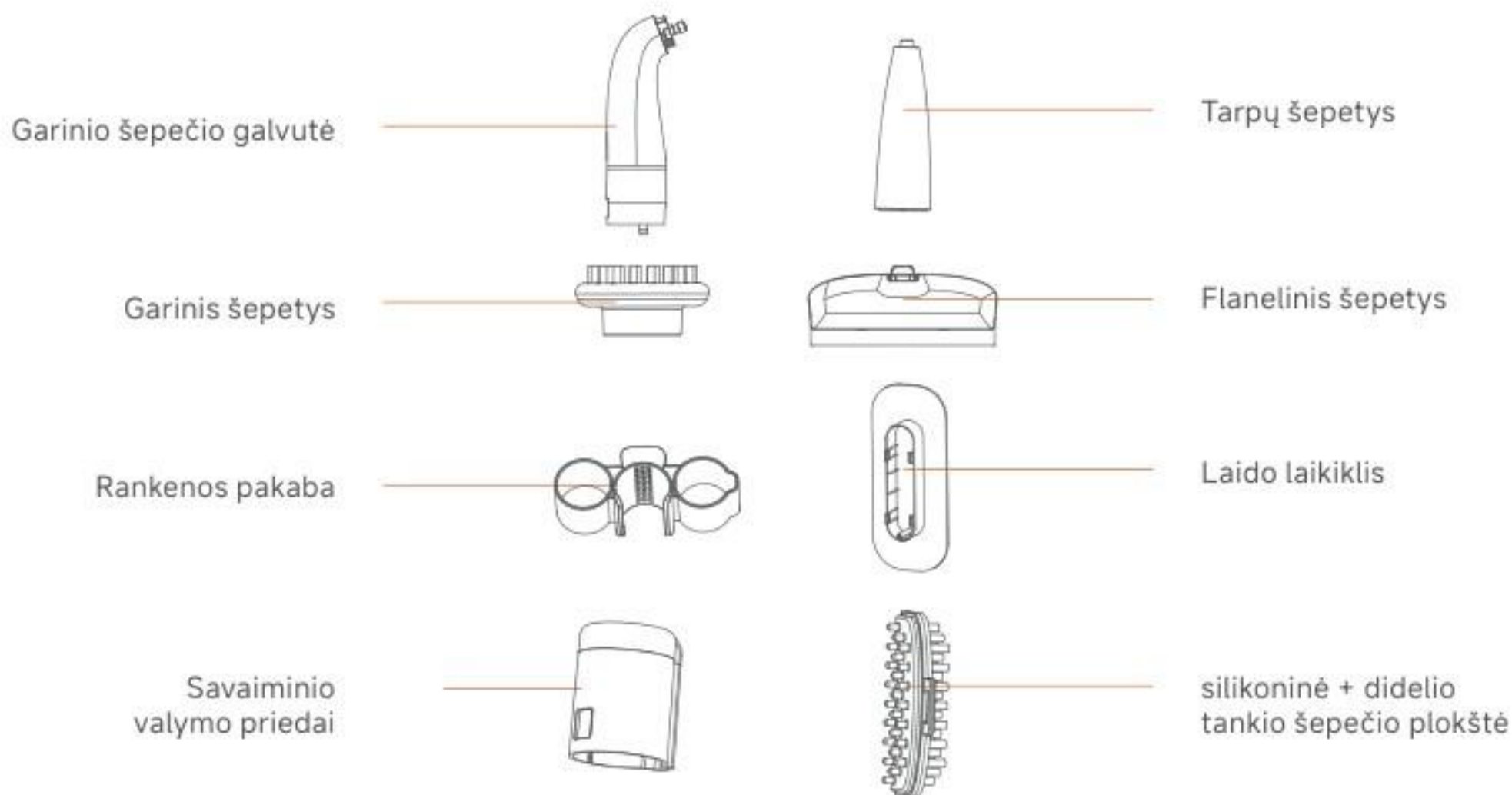

② Rankenos dalys ir kiti komponentai

! Pastaba:

- Rekomenduojama valyti vietines dėmes ant sofų, čiužinių, kilimų ir pan.
- Jei reikia nuimti šepėčio galvutę, įsitikinkite, kad pagrindinis įrenginys išjungtas, paspauskite vandens purškimo mygtuką (arba savaiminio valymo mygtuką), kad atleistumėte vidinį vandens slėgį, tuomet paspauskite šepėčio galvutės atleidimo mygtuką ant rankenos ir nuimkite galvutę.

III

Įrengimas ir naudojimas

• Šepėčio galvutės montavimas

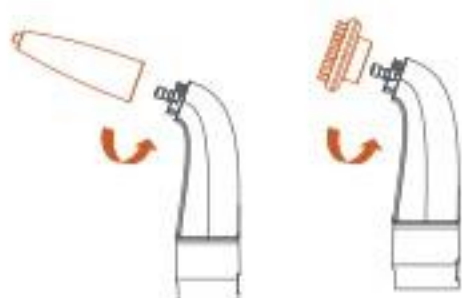
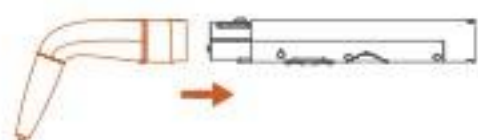
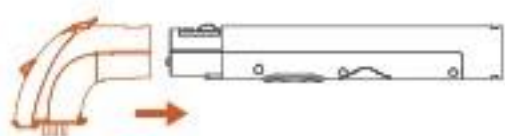

- Jei reikia nuimti šepėčio galvutę, įsitikinkite, kad pagrindinis įrenginys išjungtas, tuomet paspauskite atleidimo mygtuką ant rankenos ir nuimkite šepėčio galvutę;
- Derinkite tarpų šepetį (garinį šepetį) su garų jungtimi ir įstatykite. Įstačius iki galo, pasukite prieš laikrodžio rodyklę nurodyta kryptimi. Patraukite priedą priešinga kryptimi ir patikrinkite, ar jis nenusiima.
Naudojant garinio šepėčio galvutę,
- priderinkite galvutę prie rankenos ir įstatykite, kol pasigirs spragtelėjimas. Patraukite galvutę priešinga kryptimi ir patikrinkite, ar ji nenusiima;

- Rankenos laikiklio montavimas

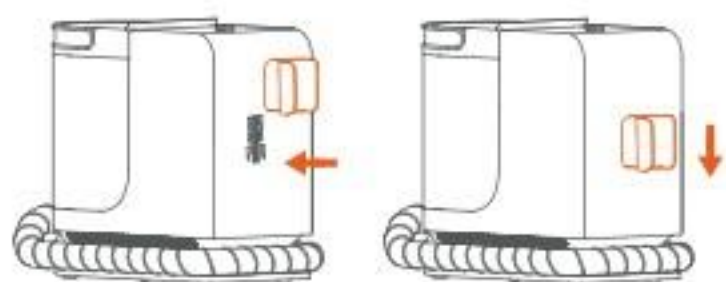

- Įstatykite rankenos laikiklį į prietaisą ir spauskite žemyn. Išgirdus spragtelėjimą, laikiklis sumontuotas vietoje.

- Laido laikiklio montavimas



- Įstatykite laido laikiklį į prietaisą ir spauskite žemyn. Išgirdus spragtelėjimą, tai reiškia, kad surinkta teisingai.

- Vandens bako montavimas ir nuėmimas

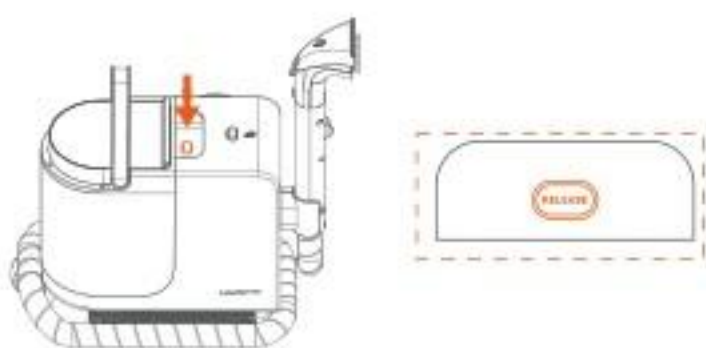

- Pirmiausia pakelkite vandens bako rankeną, tada paspauskite vandens bako atleidimo mygtuką ir iškelkite baką;



- Patraukite švaraus vandens bako kamštį į šalį ir pripilkite švaraus vandens. Neviršykite MAX vandens linijos;

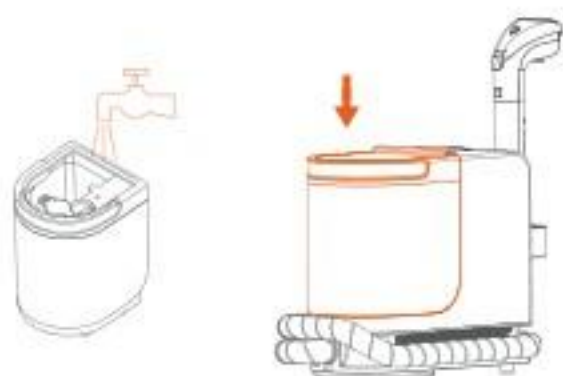

- Uždėkite baką ant prietaiso ir spauskite žemyn. Išgirdus spragtelėjimą, vandens bakas sumontuotas vietoje.

! Pastaba: garų režime kvapnaus valymo tirpalo pilti negalima. Purškimo režime jį reikia pilti pagal proporcijas, kad nepadaugėtų ir nesusidarytų daug putų.

• Prietaiso paleidimas

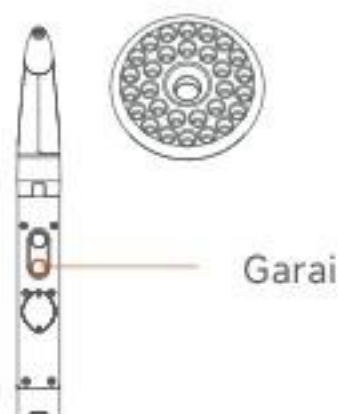
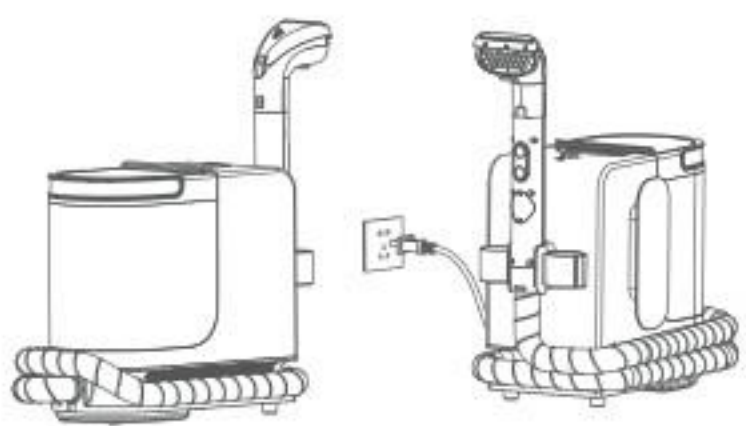

- Įsitinkite, kad vandens bako mazgas sumontuotas vietoje, švariame vandens bake yra pakankamas vandens kiekis ir šepetio galvutė sumontuota vietoje;
- Nukabinkite maitinimo laidą nuo laikiklio ir įjunkite kištuką į lizdą. Prietaisas pereina į budėjimo režimą;
- Paspauskite maitinimo mygtuką – prietaisas pereina į vandens įsiurbimo režimą, o virš maitinimo mygtuko esantis indikatorius šviečia žaliai;
- Įjungus prietaisą, paspauskite rankenoje esantį vandens purškimo mygtuką – prietaisas pereina į vandens purškimo režimą, o indikatoriaus lemputė geltona; paspauskite rankenoje esantį garų mygtuką – prietaisas pereina į garų režimą, o indikatoriaus lemputė raudona;
- Naudojant šepetio galvutę, priglauskite ją prie valomo objekto, apipurškite valomą vietą vandeniu ir plaukite pakartotinai, kol bus švaru;
- Pakeiskite tarpų šepetį (garinį apvalų šepetį), kai prietaisas išjungtas
- Įjungę prietaisą, paspauskite rankenoje esantį garų mygtuką (vandens purškimo mygtuką), kad pereitumėte į garų režimą. Šiuo metu indikatoriaus lemputė raudona, o variklis neveikia; dar kartą paspaudę garų mygtuką rankenoje, išjunkite garų režimą ir pereikite į budėjimo režimą. Šiuo metu indikatoriaus lemputė žalia.

IV

Valymas ir priežiūra

• Rankenos valymas

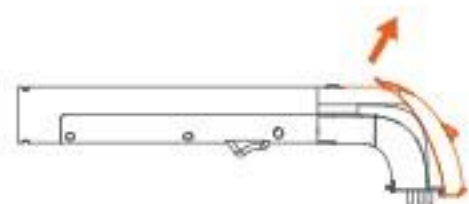

Nešvaraus vandens bako valymas

- Stumtelėkite permatomo lango fiksatorių rodyklės kryptimi ir nuimkite permatomą langą;
- Jei ant permatomo lango vidinio paviršiaus yra dėmių, galite jį nuplauti po čiaupu;
- Po išvalymo ir išdžiovinimo permatomą langą uždėkite atgal ant šepetio galvutės.

• Bako dangtelio fiksatorius

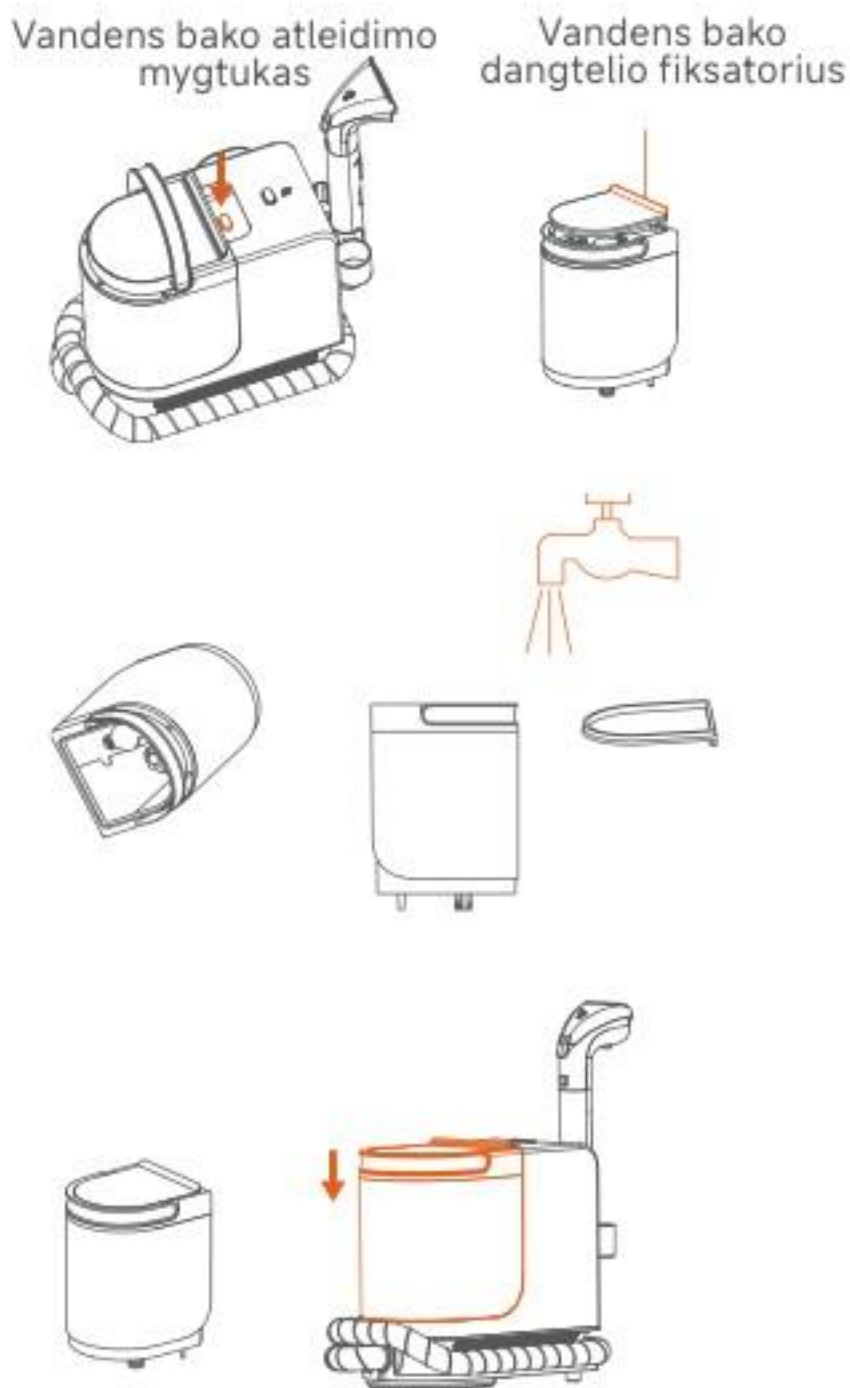

- Pabaigus darbą, paspauskite vandens bako atleidimo mygtuką, pakelkite vandens bako rankeną ir išimkite baką;
- Padėkite baką į kriauklę, pirštais pastumkite vandens bako dangtelio fiksatorių ir nuimkite dangtelį;
- Viena ranka laikykite už vandens bako rankenos, kita ranka – pakelkite bako apačią ir išpilkite nešvarų vandenį;
- Jei nešvaraus vandens bako vidinė siena ar dangtelis nešvarūs, praplaukite atskirai po čiaupu, kol bus švaru;
- Išplovę ir išdžiovinę baką ir dangtelį, uždėkite dangtelį atgal ant bako. Nepamirškite ir nepersukite vandens bako dangtelio sandarinimo žiedo (kitais atvejais vanduo gali normaliai nesisiurbti ir pan.);
- Įstatykite baką vertikaliai į pagrindinį įrenginį, spauskite žemyn, kol išgirsite spragtelėjimą – tai reiškia, kad bakas sumontuotas vietoje.

! Pastaba: prieš valant nešvaraus vandens baką, ištraukite maitinimo laidą ir išjunkite prietaisą.

• Laikymas

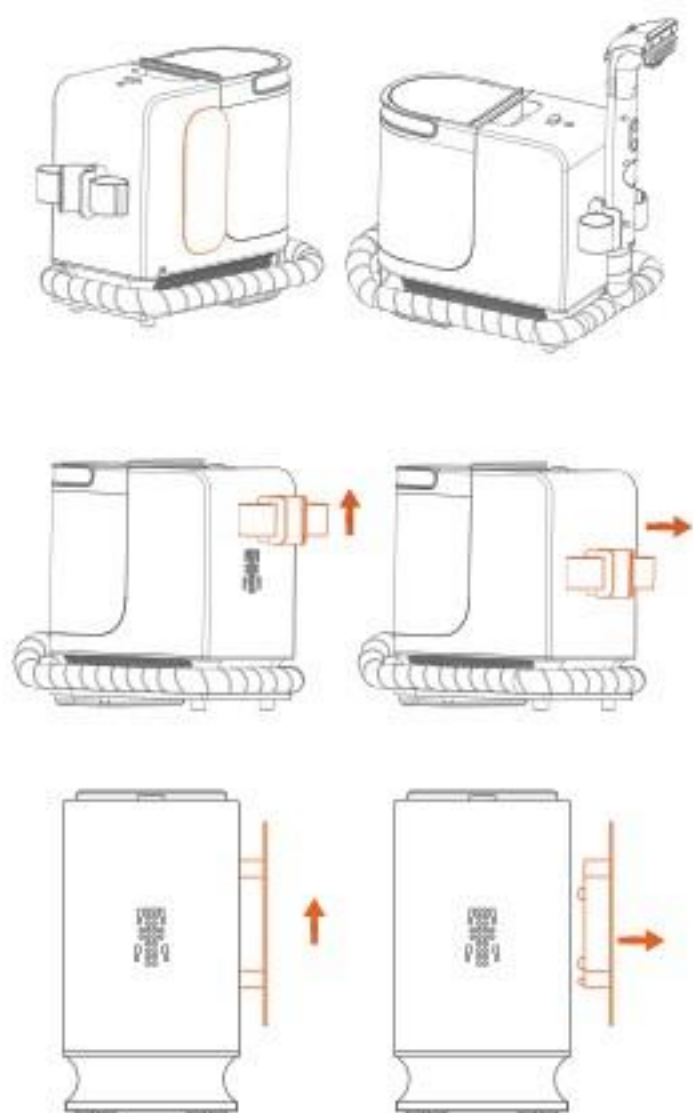

- Po naudojimo apvyniokite maitinimo laidą aplink laido laikiklį, kad jį laikytumėte;
- Susukite žarną, rankenos mazgą uždėkite ant rankenos laikiklio ir laikykite vėdinamoje, sausoje vietoje;
- Jei ilgai nenaudosite, galite nuimti rankenos laikiklį ir laido laikiklį;
- Rankenos laikiklio nuėmimas: pirma pakelkite laikiklį aukštyn, tuomet pastumkite į dešinę.
- Maitinimo laido laikiklio nuėmimas: pirma pakelkite laikiklį aukštyn, tuomet pastumkite į dešinę.

 Pastaba: jei prietaisas ilgai nenaudojamas, rekomenduojama nuimti priedus ir laikyti vėdinamoje, sausoje vietoje.

V

Trikčių šalinimas

Prieš kreipdamiesi į techninės priežiūros skyrių, patikrinkite šiuos punktus:

Dažnos problemos	Galimos priežastys	Sprendimai
Silpnas šepetio galvutės siurbimas	Nešvaraus vandens bakas pilnas	Išpilkite bakelyje esantį nešvarų vandenį
	Šepetio galvutės oro įsiurbimo anga užsikimšusi	Patikrinkite, ar įsiurbimo anga neužsikimšusi, ir ją išvalykite
Iš vandens išleidimo angos nebėga vanduo	Vandens bako trūksta vandens	Papildykite vandeniu
	Vandens bakas neįstatytas vietoje	Spauskite vandens bako viršų žemyn, kad bakas įsistatytų vietoje (išsamias vandens bako montavimo ir nuėmimo instrukcijas žr. atitinkamuose veiksmuose)
	Vandens išleidimo anga užsikimšusi	Siųskite į aptarnavimo centrą remontui
	Vandens vožtuvo filtras užsikimšęs	Patikrinkite, ar filtras neužsikimšęs, ir jį išvalykite
Nesusidaro garai / garai silpni	Garų išleidimo anga užsikimšusi	Išjungę prietaisą, plona adata pravalykite garų angą arba pristatykite į aptarnavimo centrą remontui
	Katilas užkalkėjęs	Siųskite į aptarnavimo centrą remontui
Iš žarnos ar prietaiso teka vanduo	Trūksta arba pažeistas vandens kontūro sandariklis	Siųskite į aptarnavimo centrą remontui
Vandens bakas prateka	Trūksta vandens kontūro sandariklio	Siųskite į aptarnavimo centrą remontui
	Vandens bako sandarinimo žiedas ne vietoje arba persisukęs	Patikrinkite, ar vandens bako sandariklis sumontuotas vietoje (išsamias vandens bako montavimo ir nuėmimo instrukcijas žr. atitinkamuose veiksmuose)
	Vandens lygis viršija MAX liniją	Vandens lygis turi būti žemiau MAX linijos

Prietaiso indikatoriaus lemputė nuolat mirksi	Rankenoje esanti baterija išsikrovusi	Nuimkite du rankenos dangtelio varžtus ir pakeiskite sagos tipo bateriją
Paspaudus rankenos mygtuką – jokios reakcijos	Rankena ir prietaisas nesuporuoti	Prijunkite prietaisą prie tinklo ir per 15 sekundžių nuo įjungimo vienu metu 10 sekundžių laikykite paspaustus du rankenos mygtukus. Jei variklis sustoja ir tuoj pat vėl paleidžiamas, poravimas pavyko. Jei per 15 sekundžių nepavyksta – išjunkite ir pakartokite veiksmus;

Jeigu yra kitų gedimų, kuriems reikalingi specialūs įrankiai, būtina kreiptis į įgaliotą aptarnavimo centrą taisymui ar keitimui.

VI

Elektrinė schema

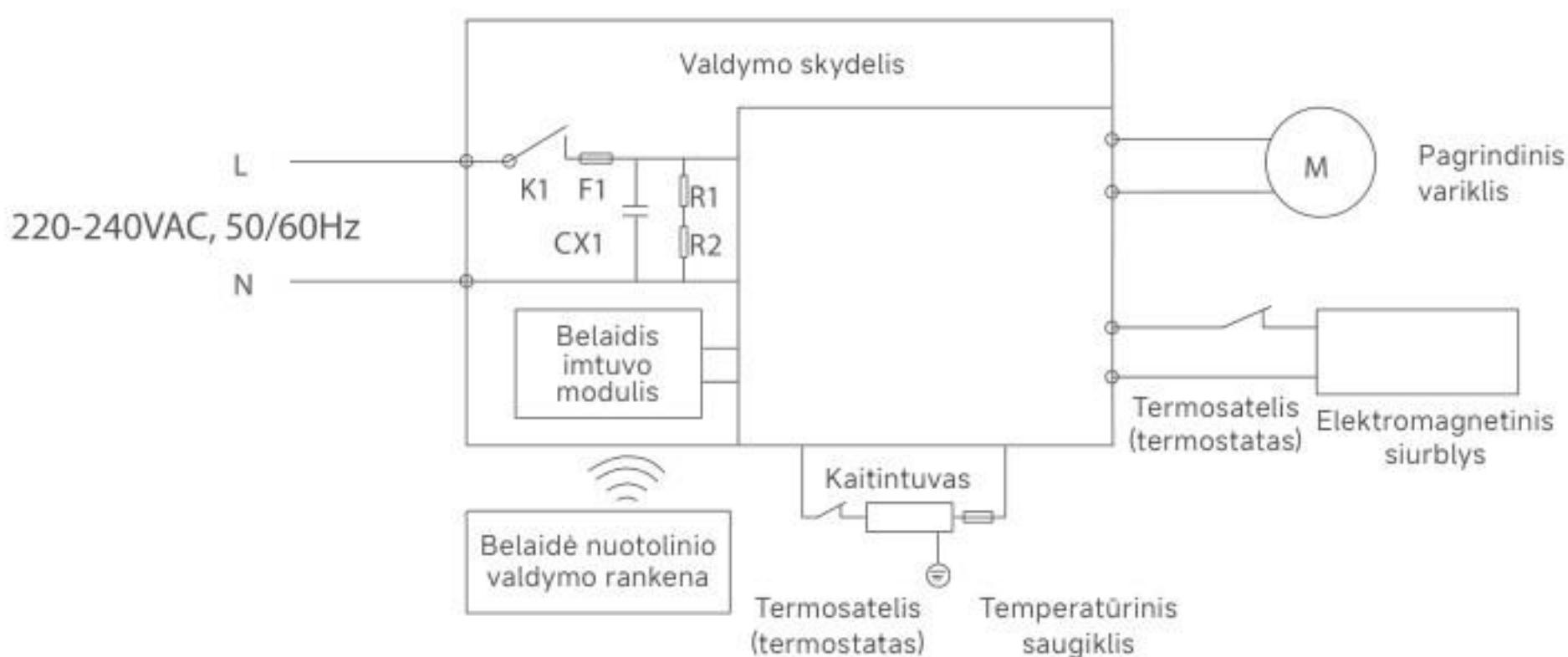

VII

Specifikacijos

Modelis	Nominali įvestis	Nominali galia
Y200 Steam	220-240VAC, 50/60Hz	1750W

Detalės pavadinimas	Pavojingos medžiagos					
	Švi- nas (Pb)	Gyvsi- dabris (Hg)	Kadmis (Cd)	Šešiamatis chromas (Cr(VI))	Polibromint- ieji bifenilai (PBB)	Polibromintieji difenilo eteriai (PBDE)
Plastikiniai komponen- tai	○	○	○	○	○	○
Metaliniai komponen- tai	○	○	○	○	○	○
Variklio komponen- tai	X	○	○	○	○	○
Vandens siurblio komponen- tai	X	○	○	○	○	○
PCB kompo- nentai	○	○	○	○	○	○
Vandens siurblio komponen- tai	X	○	○	○	○	○

 Ennen kuin käytät tätä tuotetta, lue kaikki turvaohjeet huolellisesti. Asenna laite vaiheittain ohjeiden mukaan. Kaikista ohjeista poikkeavat toimenpiteet voivat johtaa tuotteen vaurioitumiseen tai vakavaan henkilövahinkoon. Tämä tuote on tarkoitettu käytettäväksi tavallisissa kotitalouksissa, eikä se sovellu teolliseen tai ulkokäyttöön. Sähkölaitteita käytettäessä on noudatettava perusvarotoimia, mukaan lukien seuraavat:

- Tuote ei sovellu henkilöille, joilla on fyysisiä, aisti- tai henkisiä rajoitteita, tai henkilöille, joilla ei ole riittävää kokemusta ja tervettä harkintakykyä (mukaan lukien lapset), ellei heidän turvallista käyttöään valvota tai ohjaa huoltaja.
- Älä upota tuotetta veteen tai muihin nesteisiin.
- Älä koske pistokkeeseen tai muihin laitteen jännitteellisiin eristettyihin osiin märin käsin sähköiskun vaaran välttämiseksi.
- Jos pistoke tai johdot ovat vaurioituneet, lopeta tuotteen käyttö ja ota välittömästi yhteys ammattitaitoiseen huoltohenkilöstöömme vaihdon järjestämiseksi vahinkojen estämiseksi.
- Pidä pitkät hiukset, väljät vaatteet, sormet ja muut kehonosat erillään laitteen ilmanottoreitistä ja liikkuvista osista. Älä suuntaa imusuulaketta tai lisäharjoja silmiin tai korviin äläkä laita niitä suuhun.
- Älä työnnä metallilastuja, neuloja, johtoja tai muita esineitä laitteen rakoihin sähköiskun tai loukkaantumisen välttämiseksi.
- Vain ammattitaitoiset teknikot saavat purkaa, korjata tai muokata tuotetta.
- Irrota laite pistorasiasta, kun sitä ei käytetä, sähkövuodon, palon tai toimintahäiriöiden välttämiseksi.
- Jos käytön aikana ilmenee poikkeavuuksia, katkaise virta välittömästi ja ota yhteys jälkimyyntipalveluumme.
- Käytön jälkeen puhdista jätevesisäiliö viipymättä, pidä ilmavirtausreitit esteettöminä ja estä tukkeumat, jotka voivat heikentää imutehoa ja aiheuttaa moottorin ylikuumentumisen ja siten lyhentää tuotteen käyttöikää.
- Säilytä laitetta käytön jälkeen kuivassa paikassa. Älä jätä vettä vesisäiliöön, jotta laitteen kokonaisikä ei lyhene.
- Tämä tuote soveltuu paikalliseen tekstiilituotteiden, kuten sohvien, patjojen ja mattojen, puhdistamiseen. Muita pintoja puhdistettaessa lopputulos ei välttämättä ole paras mahdollinen.
- Tuotetta käytettäessä käytä ainoastaan yrityksemme toimittamaa tai hyväksymää puhdistusnestettä. Lisää se ohjeistetussa suhteessa liiallisen vaahdon estämiseksi, koska vahto voi tunkeutua moottoriin ja lyhentää sen käyttöikää; älä lisää puhdistusnestettä höyrytilassa.
- Älä heiluta laitetta sivusuunnassa sen käydessä, jotta jätevesi ei pääse moottoriin ja lyhennä sen käyttöikää.

- Pieni määrä vettä laitteen sisällä on normaalia. Vesiruisutuspainikkeen vapauttamisen jälkeen veden katkeamisessa voi olla viivettä, mikä on normaalia.
- Älä aseta harjaspäätä ämpäriin tai pinnalle, jossa on runsaasti seisovaa vettä, koska se voi aiheuttaa ylisuuren imun ja johtaa veden vuotamiseen laitteen pohjasta.
- Suosittelemme tyhjentämään jäteveesisäiliön ja huoltamaan sen jokaisen käytön jälkeen. Jos käyttökertoja on harvoin, puhdista ja kuivaa vesi- ja jäteveesisäiliö ennen säilytystä bakteerikasvun ja hajujen estämiseksi.
- Höyrytilaa käytettäessä harjaspäätä ei saa missään olosuhteissa suunnata ihmisiä kohti palovammojen välttämiseksi.
- Höyrytilan käynnistyessä ulostuloaukosta poistuu ensin putkistossa oleva vesi ennen höyryn muodostumista.
- Laitteen käyttöiän pidentämiseksi suositellaan kalkinpoistoa sitruunahapolla kerran kuukaudessa.
- Kaikki tässä käyttöoppaassa esitetyt tekniset ja tietosisällöt on saatu yritykseltämme tai nimetyiltä kolmannen osapuolen testauslaitoksilta. Lopullinen tulkintaoikeus kuuluu yrityksellemme.
- Älä suuntaa nestettä tai höyryä laitteisiin, joissa on sähköisiä komponentteja.



Tuote-esittely

• Tuotteen osien nimet

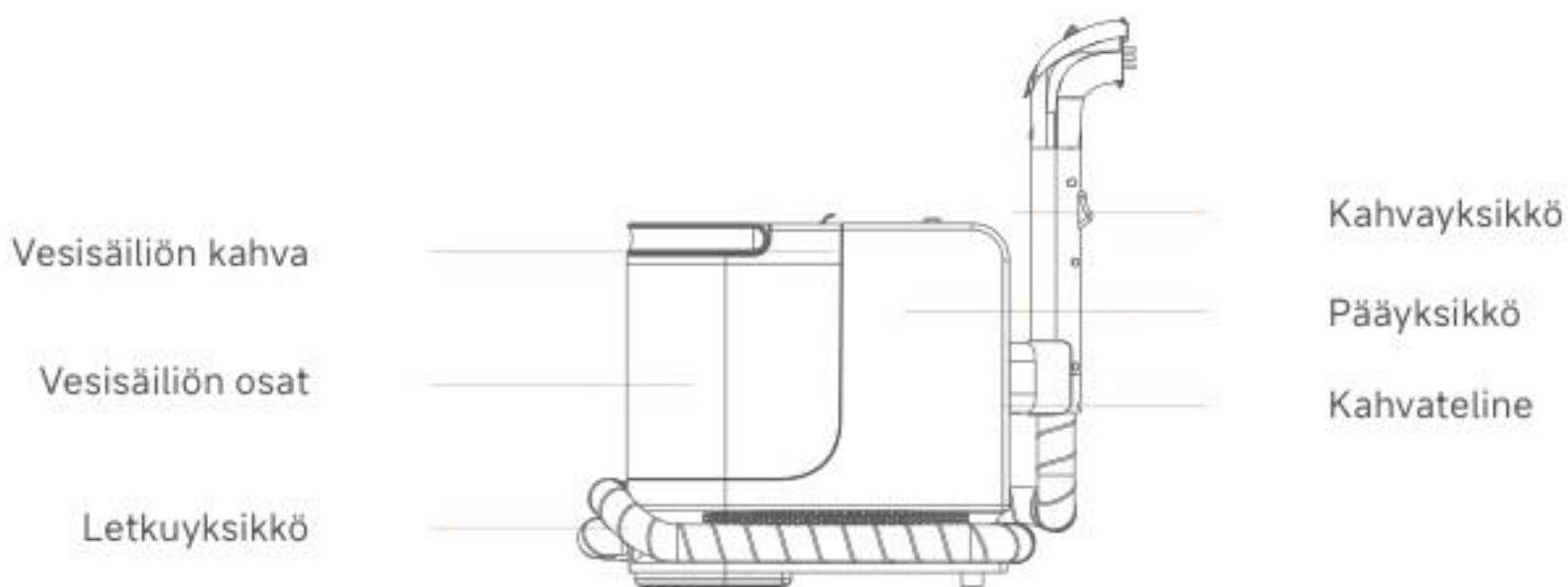

① Päälaite

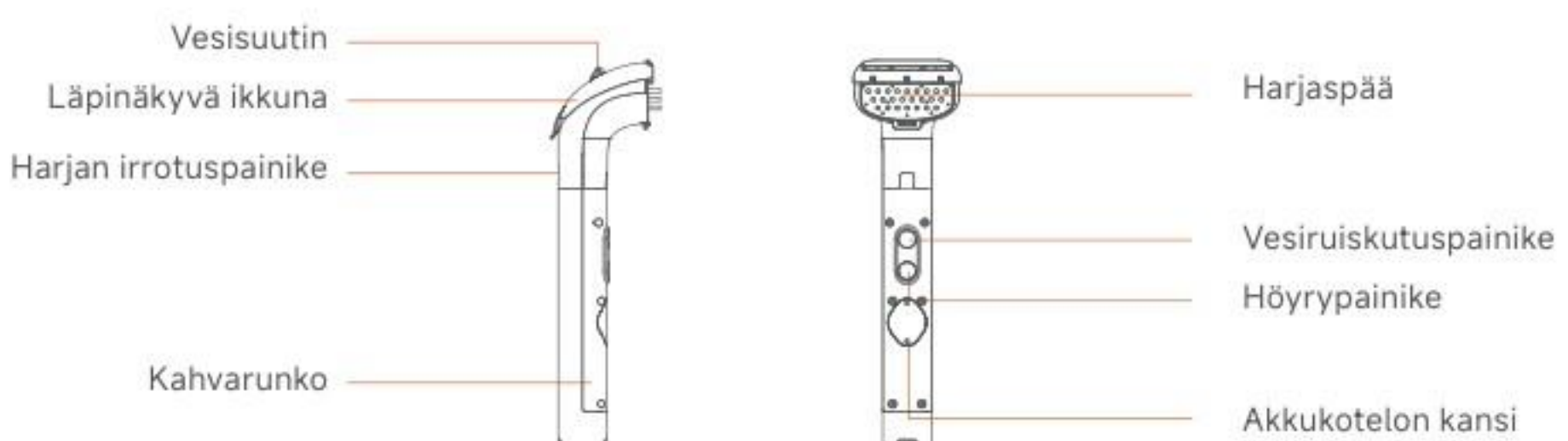

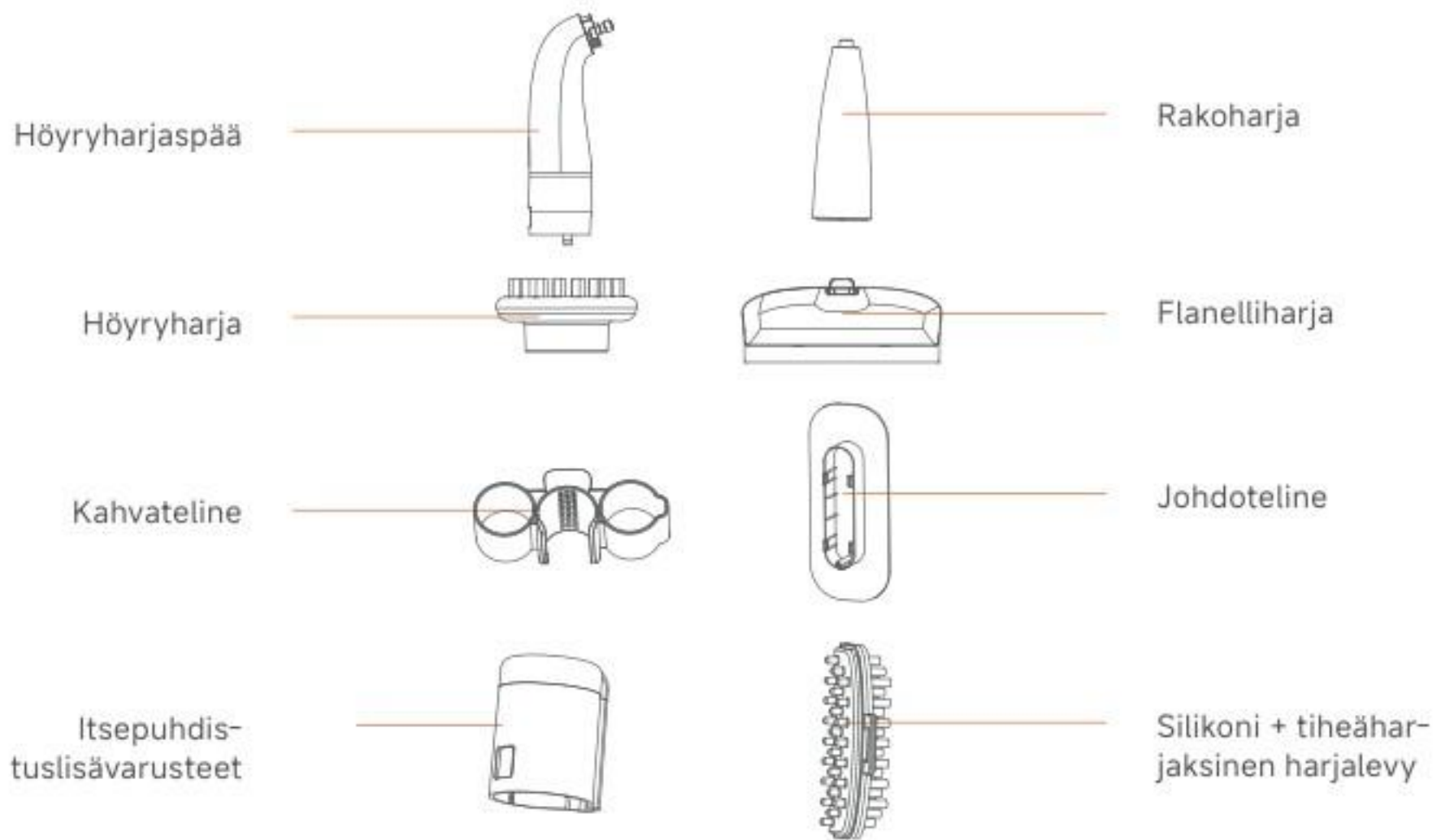

② Kahva ja muut osat

! Huomautus:

- On suositeltavaa puhdistaa paikalliset tahrat sohvilta, patjoilta ja matoilta.
- Jos harjaspää täytyy irrottaa, varmista että päälaitte on sammutettu, paina vesiruiskutuspainiketta (tai itsepuhdistuspainiketta) sisäisen vedenpaineen vapauttamiseksi ja paina sitten kahvassa olevaa harjaspään irrotuspainiketta harjaspään irrottamiseksi.



Asennus ja käyttö

• Harjaspään asentaminen

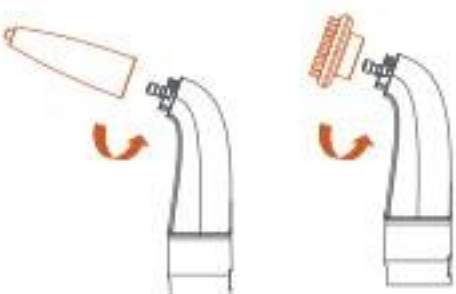
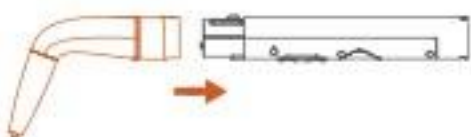
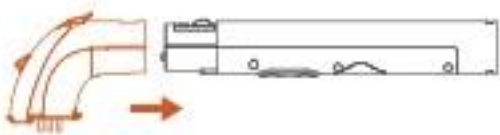

- Jos harjaspää täytyy irrottaa, varmista että pääyksikkö on sammutettu ja paina sen jälkeen kahvassa olevaa irrotuspainiketta harjaspään poistamiseksi.
- Kohdista rakoharja (höyryharja) höyryliittimeen ja asenna se. Kun se on pohjassa, kierrä vastapäivään kuvan osoittamaan suuntaan. Vedä lisävarustetta vastakkaiseen suuntaan tarkistaaksesi, ettei se irtoa.
- Kun käytät höyryharjaspäätä, kohdista harjaspää kahvaan ja kiinnitä se, kunnes kuuluu naksahdus. Vedä harjaspäätä vastakkaiseen suuntaan varmistaaksesi, ettei se irtoa.

- Kahvatelineen asentaminen

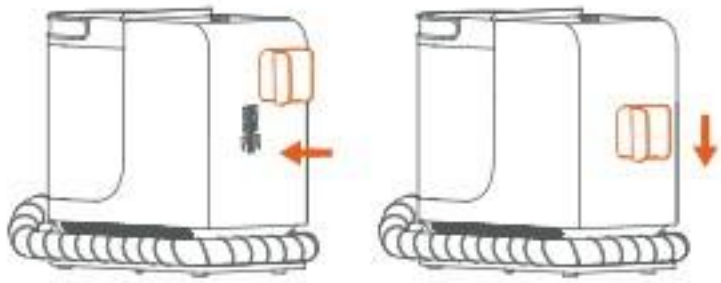

- Aseta kahvateline koneeseen ja paina alas. Kun kuulet naksahduksen, asennus on paikallaan.

- Johdotelineen asentaminen



- Aseta johdoteline koneeseen ja paina sitä alaspäin. Kun kuulet naksahduksen, asennus on paikallaan.

- Vesisäiliön asentaminen ja irrottaminen

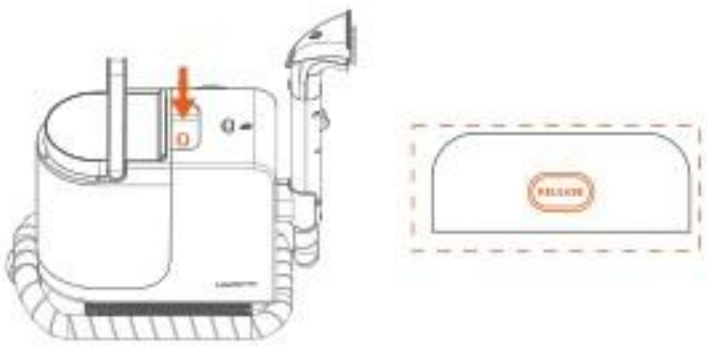

- Nosta ensin vesisäiliön kahvaa ja paina sen jälkeen vesisäiliön vapautuspainiketta nostaaksesi säiliön.
- Siirrä puhtaan veden säiliön tulppa sivuun ja täytä puhtaalla vedellä. Älä ylitä MAX-viivaa.
- Aseta vesisäiliö laitteeseen ja paina alas. Kun kuulet naksahduksen, vesisäiliö on asennettu oikein.

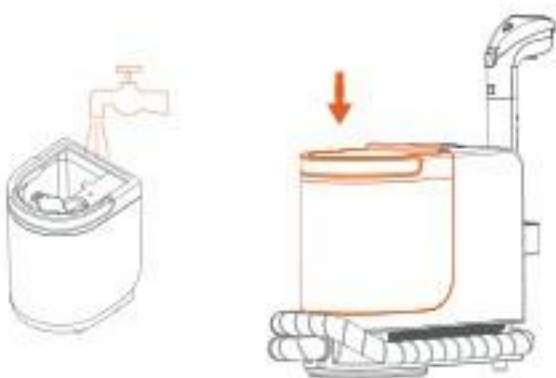

! Huomautus: Höyrytilassa ei saa lisätä tuoksu-/puhdistusnestettä. Se on lisättävä ruiskutustilassa ohjeistetussa suhteessa liiallisen vaahtoamisen välttämiseksi.

• Käynnistä laite

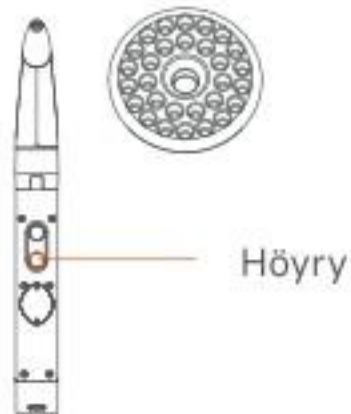
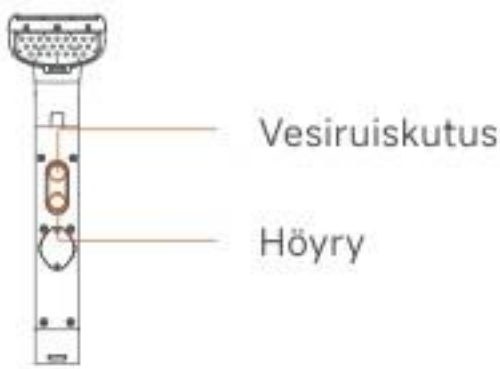
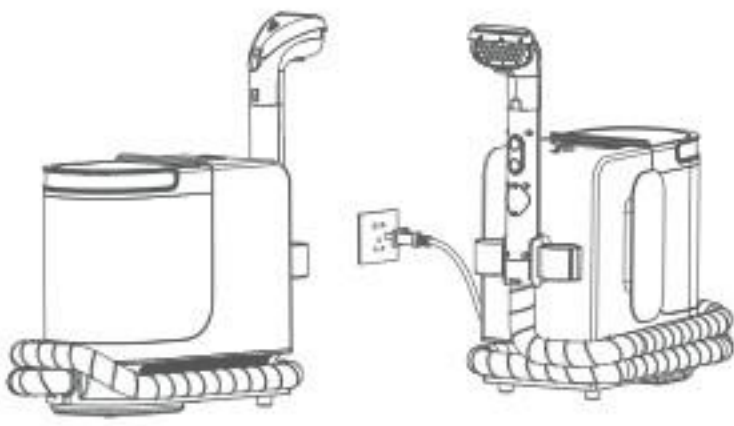

- Varmista, että vesisäiliön kokoonpano on asennettu paikalleen, puhtaassa vesisäiliössä on riittävästi vettä ja harjaspää on kiinnitetty.
- Irrota virtajohto johdotelineestä ja kytke pistoke pistorasiaan. Laite on valmiustilassa.
- Paina virtapainiketta laitteen käynnistämiseksi; laite siirtyy imutilaan ja virtapainikkeen yläpuolella oleva merkkivalo palaa vihreänä.
- Käynnissä ollessa paina kahvassa olevaa vesiruiskutuspainiketta: laite siirtyy vesiruiskutustilaan ja merkkivalo on keltainen; paina kahvassa olevaa höyrypainiketta: laite siirtyy höyrytilaan ja merkkivalo on punainen.
- Käyttäessäsi harjaspäätä aseta se tasaisesti puhdistettavaa kohdetta vasten, ruiskuta vettä puhdistettavalle alueelle ja pese toistuvasti, kunnes alue on puhdas.
- Vaihda rakoharja (höyrypyöreä harja) laitteen ollessa sammutettuna.
- Käynnistyksen jälkeen paina kahvassa olevaa höyrypainiketta (tai vesiruiskutuspainiketta) siirtyäksesi höyrytilaan. Tällöin laitteen merkkivalo on punainen ja moottori ei käy; paina höyrypainiketta uudelleen poistuaksesi höyrytilasta ja siirtyäksesi valmiustilaan, jolloin merkkivalo on vihreä.

IV

Puhdistus ja huolto

• Kahvan puhdistus

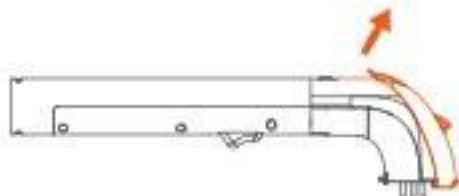

Jätevesisäiliön puhdistus

- Paina läpinäkyvän ikkunan salpaa nuolen suuntaan irrottaaksesi ikkunan.
- Jos ikkunan sisäpinnassa on tahroja, voit puhdistaa sen hanan alla.
- Puhdistuksen ja kuivauksen jälkeen aseta läpinäkyvä ikkuna takaisin harjaspäähän.

• Säiliön kannen salpa

Vesisäiliön vapautuspainike



Vesisäiliön kannen salpa

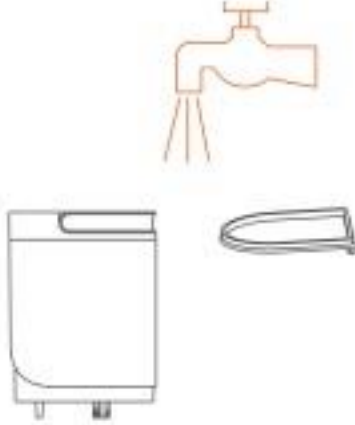

- Käytön jälkeen paina vesisäiliön vapautuspainiketta, nosta vesisäiliön kahvasta ja poista säiliö.
- Aseta vesisäiliö pesualtaaseen, siirrä kannen salpaa sormilla ja irrota kansi.
- Pidä toisella kädellä säiliön kahvasta ja nosta toisella kädellä säiliön pohjaa, kaada jätevesi pois.
- Jos jätevesisäiliön sisäseinä tai kansi on likainen, huuhtelee ne erikseen hanan alla, kunnes ne ovat puhtaat.
- Pesun ja kuivauksen jälkeen aseta kansi takaisin säiliöön. Älä jätä tiivisterengasta pois äläkä väännä sitä (muuten veden imu voi häiriintyä).
- Aseta vesisäiliö pystyasentoon pääyksikköön ja paina alas, kunnes kuuluu naksahdus, mikä osoittaa, että säiliö on asennettu paikalleen.

! Huomautus: Ennen jätevesisäiliön puhdistusta irrota virtajohto ja pysäytä laite.

• Säilytys

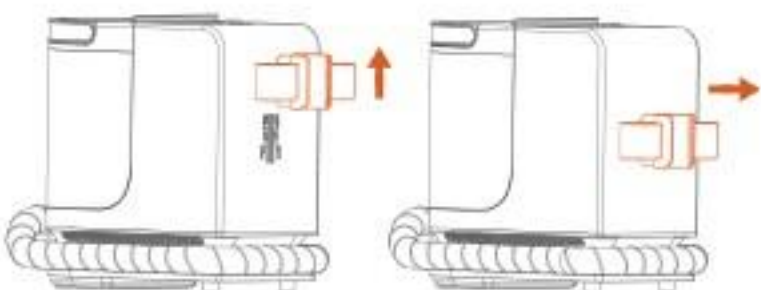
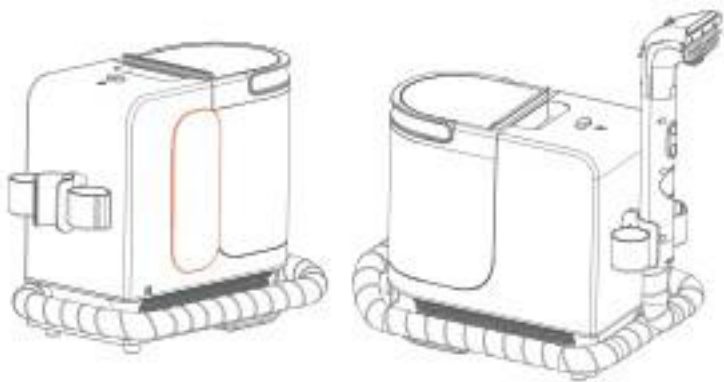

- Käytön jälkeen kääri virtajohto johdotelineeseen virtajohdon säilyttämiseksi.
- Kääri letku, aseta kahvayksikkö kahvatelineeseen ja säilytä se hyvin ilmastoidussa ja kuivassa paikassa.
- Jos laitetta ei käytetä pitkään aikaan, kahvateline ja johdoteline voidaan irrottaa;
- Irrota kahvateline: siirrä kahvatelinettä ensin ylöspäin ja sitten oikealle.
- Irrota virtajohdon teline: siirrä ensin kahvatelinettä ylöspäin ja sitten oikealle.

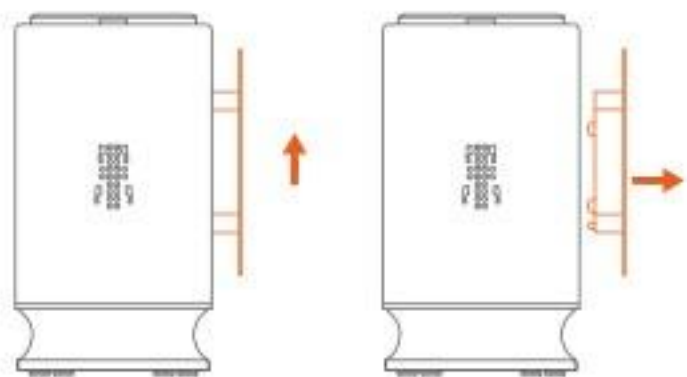

! Huomautus: Jos laitetta ei käytetä pitkään aikaan, on suositeltavaa poistaa lisävarusteet ja säilyttää laite hyvin ilmastoidussa ja kuivassa paikassa.

V

Vianetsintä

Ennen kuin viet laitteen huoltoon, tarkista seuraavat kohdat:

Yleiset ongelmat	Mahdolliset syyt	Ratkaisumenetelmät
Harjaspään imu on heikko	Jätevesisäiliö on täynnä	Tyhjennä säiliössä oleva jätevesi
	Harjaspään ilmanottoaukko on tukossa	Tarkista, onko ilmanottoaukko tukossa, ja puhdista se
Vesiputki ei ruiskuta vettä	Vesisäiliössä on liian vähän vettä	Lisää vettä
	Vesisäiliötä ei ole asennettu paikalleen	Paina vesisäiliön yläosaa alas, jotta säiliö asettuu paikalleen (katso vesisäiliön asennus- ja irrotusvaiheet)
	Vesiputki on tukossa	Vie se huoltokeskukseen korjattavaksi
	Vesiventtiilin suodatin on tukossa	Tarkista, onko suodatin tukossa, ja puhdista se
Höyryä ei synny / höyry on heikkoa	Höyrysuutin on tukossa	Käytä hienoa neulaa höyryaukon puhdistamiseen laitteen ollessa sammutettuna tai vie huoltokeskukseen korjattavaksi
	Kattilaan on kertynyt kalkkia	Vie huoltokeskukseen puhdistettavaksi/korjattavaksi
Putki tai laite vuotaa	Vesijärjestelmän tiiviste puuttuu tai on vaurioitunut	Vie se huoltokeskukseen korjattavaksi
Vesisäiliö vuotaa	Vesijärjestelmän tiiviste puuttuu	Vie se huoltokeskukseen korjattavaksi
	Vesisäiliön tiiviste ei ole paikallaan tai on vääntynyt	Tarkista, että vesisäiliön tiiviste on asennettu oikein (katso vesisäiliön asennus- ja irrotusvaiheet)
	Vedenpinta on MAX-viivan yläpuolella	Vedenpinnan tulee olla MAX-viivan alapuolella

Laitteen merkkivalo vilkkuu jatkuvasti	Kahvassa oleva paristo on vähissä	Irrota kahvankannen kaksi ruuvia ja vaihda nappiparisto
Kahvan painikkeisiin ei tule vastetta	Kahva ja laite eivät ole paritettu	Kytke laite verkkovirtaan ja paina kahvan kahta painiketta yhtä aikaa 10 sekunnin ajan 15 sekunnin sisällä laitteen käynnistyksestä. Jos moottori pysähtyy ja käynnistyy heti uudelleen, pariliitos onnistui. Jos paritus ei onnistu 15 sekunnissa, sammuta laite ja toista toimenpide.

Jos muita vikoja ilmenee, niiden korjaaminen edellyttää erikoistyökaluja; vie laite tällöin nimettyyn huoltokeskukseen korjattavaksi tai vaihdettavaksi.

VI

Kytkentäkaavio

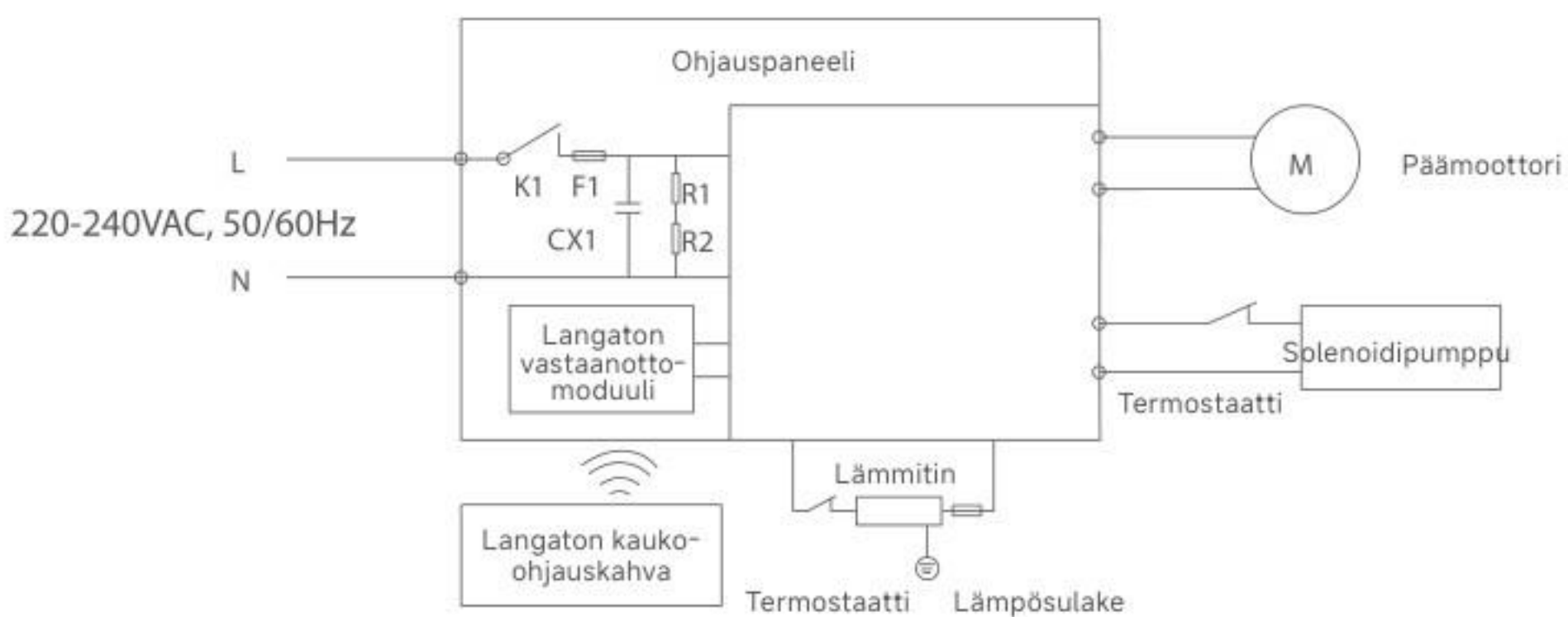

VII

Tekniset tiedot

Malli	Nimellissyöttö	Nimellisteho
Y200 Steam	220-240VAC, 50/60Hz	1750W

Osan nimi	Vaaralliset aineet					
	Lyijy (Pb)	Elohopea (Hg)	Kadmium (Cd)	Kuusiarvoinen kromi (Cr(VI))	Polybromatut bifenyylit (PBB)	Polybromatut difenyylieetterit (PBDE)
Muovikomponentit	○	○	○	○	○	○
Laitteiston (metalli) komponentit	○	○	○	○	○	○
Moottorikomponentit	X	○	○	○	○	○
Vesipumpukomponentit	X	○	○	○	○	○
PCB-komponentit	○	○	○	○	○	○
Vesipumpukomponentit	X	○	○	○	○	○

 Før du bruger dette produkt, skal du læse alle sikkerhedsforanstaltninger. Installer maskinen trin for trin i henhold til instruktionerne. Enhver afvigelse fra instruktionerne kan resultere i produktskade eller alvorlig personskade. Dette produkt er beregnet til brug i almindelige husholdninger og er ikke egnet til industriel eller udendørs brug. Når du bruger elektrisk udstyr, skal grundlæggende sikkerhedsforanstaltninger følges, herunder:

- Produktet er ikke egnet til personer med fysiske, sensoriske eller intellektuelle handicap eller personer uden erfaring og sund fornuft (inklusive børn), medmindre de er under opsyn eller vejledning af en værge for at sikre sikker brug af produktet.
- Nedsænk ikke produktet i vand eller andre væsker.
- Rør ikke ved stikket eller nogen strømførende isolerede dele af produktet med våde hænder for at undgå risikoen for elektrisk stød.
- Hvis stikket eller ledningerne er beskadigede, skal du stoppe med at bruge produktet og straks kontakte vores professionelle servicepersonale for udskiftning for at forhindre fare.
- Hold langt hår, løst tøj, fingre og andre kropsdele væk fra luftpassagerne og de bevægelige dele af produktet. Ret ikke støvsugermundstykket eller tilbehørsbørsterne mod øjne eller ører, og sæt dem ikke i munden.
- Stik ikke metalspåner, nåle, ledninger eller andre genstande ind i produktets sprækker for at undgå elektrisk stød eller personskade.
- Bortset fra professionelle teknikere må ingen andre demontere, reparere eller ændre produktet.
- Tag stikket ud af produktet, når det ikke er i brug, for at undgå lækstrøm, brand, funktionsfejl osv.
- Hvis der konstateres unormaliteter under brug af produktet, skal strømmen straks afbrydes, og vores eftersalgsservice kontaktes for hjælp.
- Efter brug skal spildevandstanken rengøres omgående, luftstrømsvejene holdes fri, og tilstopning undgås, da dette kan reducere sugekraften og forårsage motoroverophedning og dermed påvirke produktets levetid.
- Efter brug opbevares maskinen et tørt sted. Fyld ikke vandtanken, så produktets samlede levetid ikke påvirkes.
- Dette produkt er egnet til lokal rengøring af forskellige tekstile husholdningsprodukter såsom sofaer, madrasser, tæpper osv. Det kan give mindre optimale resultater på andre overflader.
- Under brug af dette produkt skal den rense-/duftvæske, som vores virksomhed leverer eller foreskriver, påfyldes. Tilsæt efter det angivne blandingsforhold for at undgå for meget skum, som kan trænge ind i motoren og forkorte levetiden; fyld ikke rense-/duftvæske på i damptilstand.

- Ryst ikke maskinen fra side til side under drift for at forhindre, at spildevand trænger ind i motoren og reducerer dens levetid.
- En lille mængde vand, der forbliver inde i maskinen, er normalt. Efter at vandspray-knappen er slukket, kan der være en forsinkelse, før vandsprayen stopper; dette er normalt.
- Placér ikke børstehovedet i spande eller på overflader med stående vand, da oversug kan forårsage vandlækage i bunden af maskinen.
- Det anbefales at tømme og ordne spildevandstanken efter hver brug. Ved sjælden brug bør både vandtank og spildevandstank rengøres og tørres før opbevaring for at forhindre bakterievækst og lugt i vandet.
- Ved brug af damptilstand er det strengt forbudt at rette børstehovedet mod personer for at undgå forbrændinger ved høj temperatur.
- Når maskinen netop er startet i damptilstand, vil vandudtaget først sprøjte det resterende vand i røret helt ud, før der dannes damp.
- For at forlænge maskinens levetid anbefales det at afkalke med citronsyre én gang om måneden.
- Alle tekniske oplysninger og data i denne brugermanual er indhentet af vores virksomhed eller af udpegede tredjeparts testinstitutter. Den endelige fortolkningsret tilhører vores virksomhed.
- væske eller damp må ikke rettes mod udstyr, der indeholder elektriske komponenter.

II

Produktintroduktion

- Navne på produktkomponenter

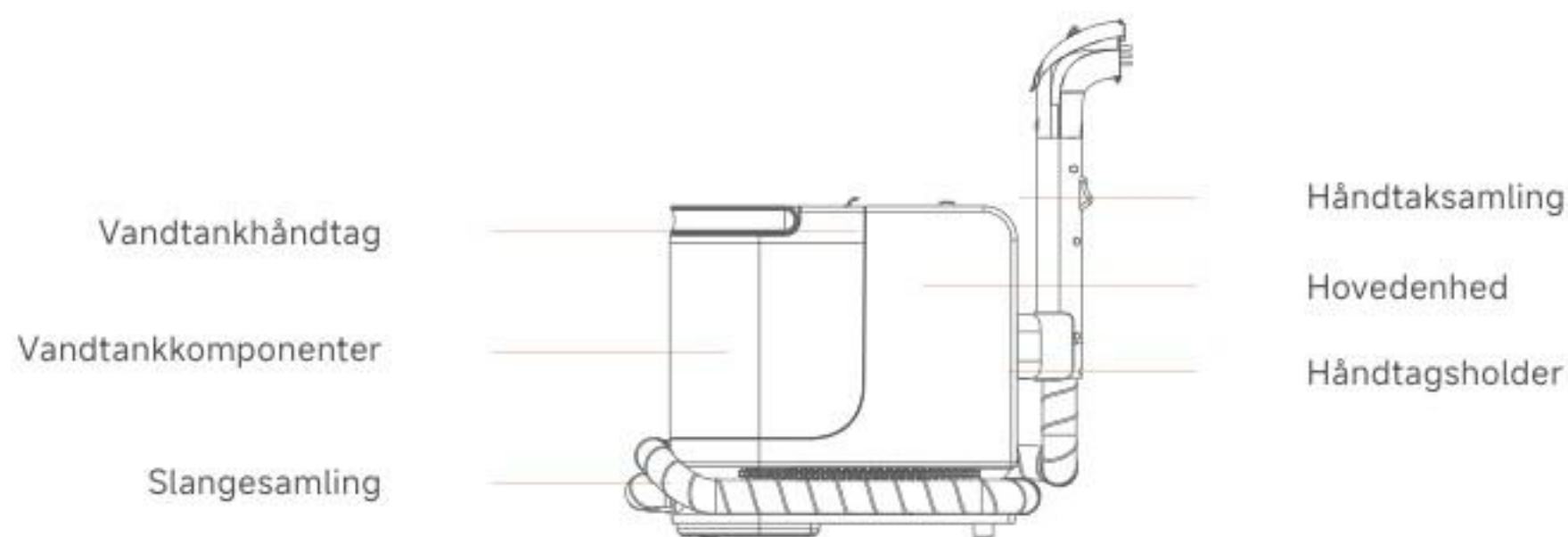

① Hovedenhed

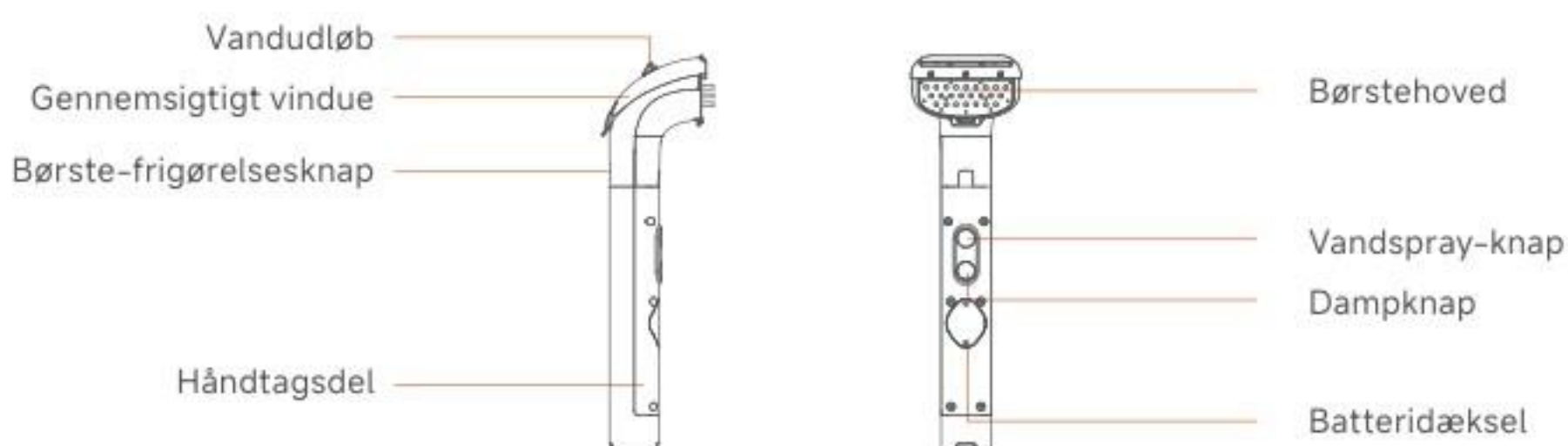

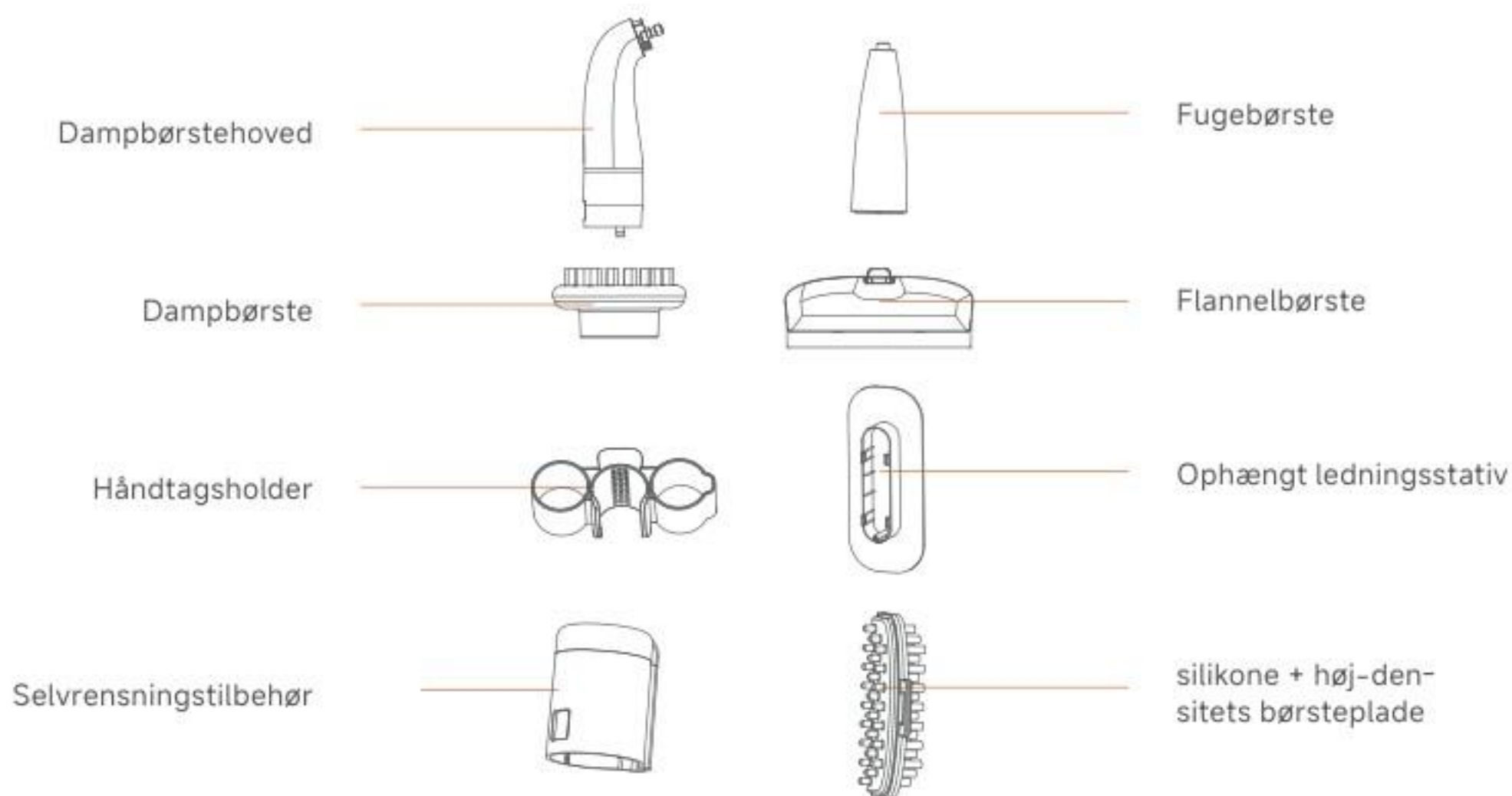

② Håndtag og andre komponenter

⚠ Bemærk:

- Anbefales til rengøring af lokale pletter på sofaer, madrasser, tæpper osv.
- Hvis børstehovedet skal fjernes, skal du sikre, at hovedenheden er slukket, trykke på vandspray-knappen (eller selvrensningknappen) for at frigive det interne vandtryk og derefter trykke på frigørelsesknappen på håndtaget for at afmontere børstehovedet.



Installation og brug

• Montering af børstehoved

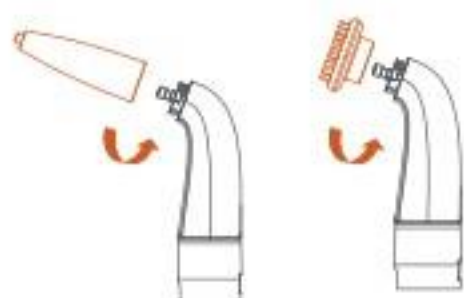
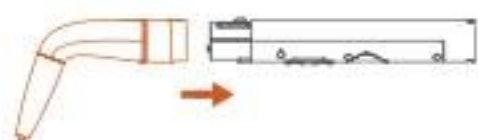
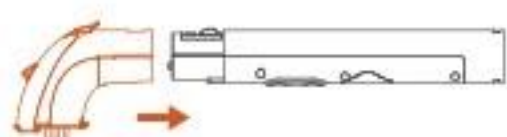

- Hvis du skal fjerne børstehovedet, skal du sikre, at hovedenheden er slukket, og derefter trykke på frigørelsesknappen på håndtaget for at tage børstehovedet af;
- Ret fugebørsten (dampbørsten) ind mod damptilslutningen og monter den. Når den er trykket helt i bund, drejes den mod uret som vist. Træk tilbehøret i modsat retning for at kontrollere, at det ikke falder af.
- Ved brug af dampbørstehovedet rettes børstehovedet ind mod håndtaget og monteres, indtil der høres et klik. Træk i modsat retning for at kontrollere, at det ikke falder af;

- **Montering af håndtagsholder**

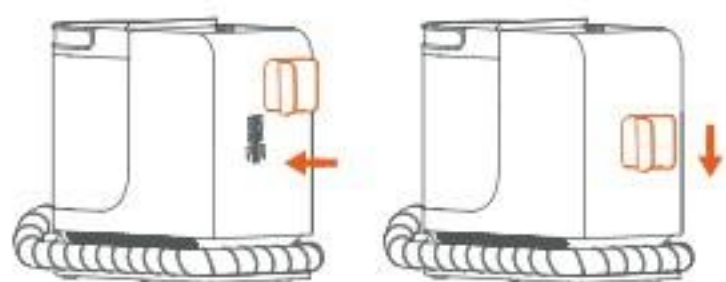

- Indsæt håndtagsholderen i maskinen og tryk den ned. Når du hører et klik, betyder det, at den er korrekt monteret.

- **Montering af ledningsstativ**



- Indsæt ledningsstativet i maskinen, og tryk det derefter nedad. Når du hører et klik, betyder det, at monteringen er på plads.

- **Montering og fjernelse af vandtank**



- Løft først vandtankhåndtaget, og tryk derefter på vandtankens frigørelsesknap for at løfte vandtanken ud;

- Skub proppen til rentvandstanken til siden og fyld rent vand på. Overskrid ikke MAX-linjen;

- Monter vandtanken på maskinen og tryk den nedad. Når du hører et klik, betyder det, at vandtanken er korrekt installeret.



! Bemærk: Det er ikke tilladt at fylde duftvæske på i damptilstand. Den skal tilsættes i korrekt forhold i spraytilstand for at undgå overdreven skumdannelse.

• Start maskinen

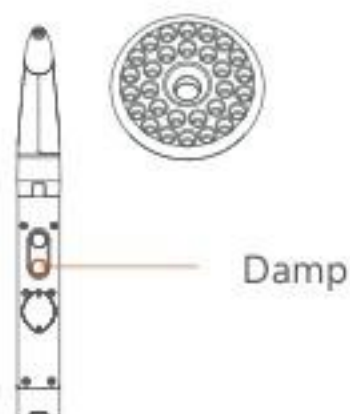
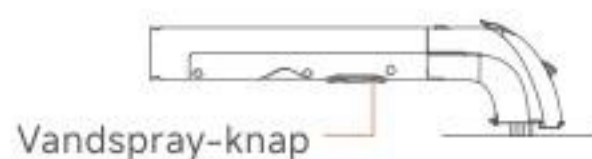
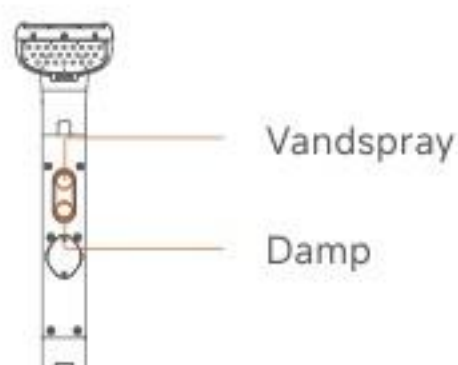
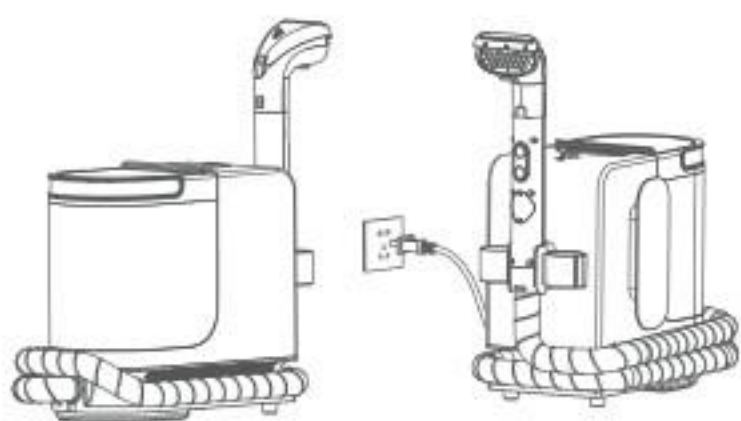

- Sørg for, at vandtanksamlingen er korrekt installeret, at der er en passende mængde vand i rentvandstanken, og at børstehovedet er monteret korrekt;
- Tag netledningen af ledningsstativet og sæt stikket i en stikkontakt. Maskinen står nu i standby-tilstand;
- Tryk på strømafbryderknappen for at starte maskinen; den går i vandabsorberingstilstand, og indikatorlyset over strømafbryderknappen lyser grønt;
- Når maskinen er tændt, trykkes på vandspray-knappen på håndtaget for at gå i vandspraytilstand (maskinens indikatorlys er gult); tryk på dampknappen på håndtaget for at gå i damptilstand (maskinens indikatorlys er rødt);
- Ved brug placeres børstehovedet fladt mod emnet, der skal rengøres; spray vand på området og vask gentagne gange, indtil det er rent;
- Udskift fugebørsten (rund dampbørste), når maskinen er slukket
- Efter tænding trykkes på dampknappen (vandspray-knappen) på håndtaget for at gå i damptilstand. På dette tidspunkt er maskinens indikatorlys rødt, og motoren kører ikke; tryk igen på dampknappen for at deaktivere damptilstanden og gå til standby. Indikatorlyset er nu grønt.

IV

Rengøring og vedligeholdelse

• Rengøring af håndtag

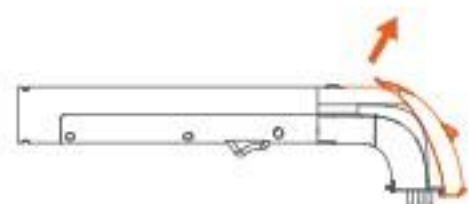

Rengøring af spildevandstank

- Tryk låsen til det gennemsigtige vindue i pilens retning for at fjerne vinduet;
- Hvis der er pletter på indersiden af vinduet, kan de skylles under hanen;
- Efter rengøring og tørring monteres vinduet tilbage på børstehovedet.

• Lås til tanklåg

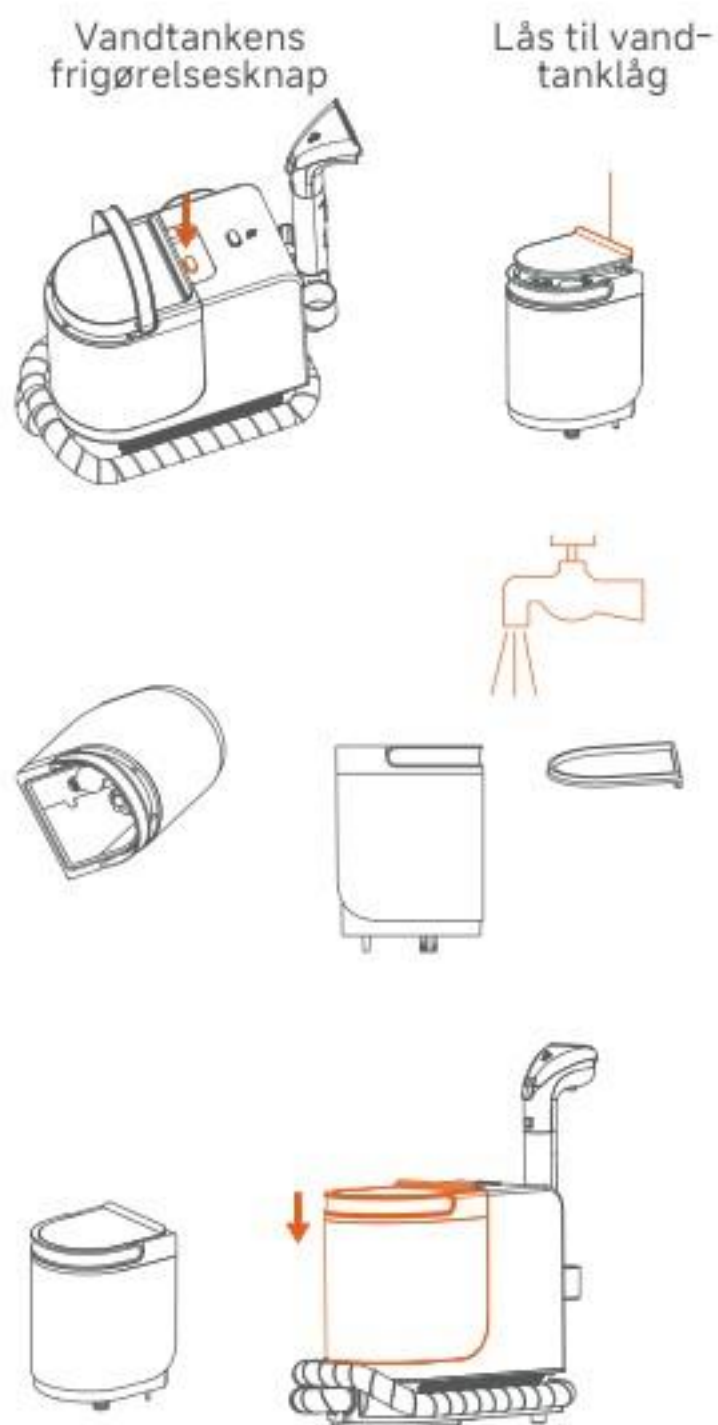

- Efter brug trykkes på vandtankens frigørelsesknap, løft vandtankhåndtaget, og tag vandtanken ud;
- Placer vandtanken i vasken, brug fingrene til at flytte låsen på tanklåget, og fjern låget;
- Hold i vandtankhåndtaget med den ene hånd, løft bunden af vandtanken med den anden, og hæld spildevandet ud;
- Hvis indersiden af spildevandstanken og tanklåget er beskidte, skylles de hver for sig under hanen, indtil de er rene;
- Efter at vandtank og låg er rengjort og tørret, sættes låget på igen. Tætningsringen må ikke mangle eller være snoet (ellers kan normalt sug forhindres);
- Sæt vandtanken lodret i hovedenheden, og tryk ned, indtil et klik bekræfter korrekt installation.

! Bemærk: Før rengøring af spildevandstanken skal netledningen tages ud, og maskinen standses.

• Opbevaring

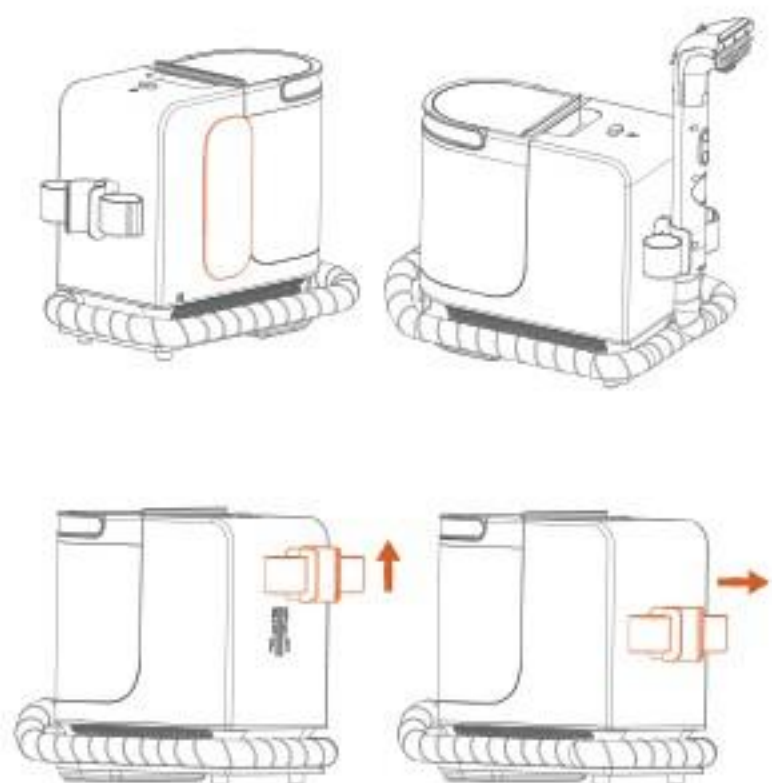

- Efter brug vikles netledningen omkring ledningsstativet for opbevaring;
- Rul slangen sammen, sæt håndtagsamlingen på håndtagsholderen, og opbevar på et ventileret, tørt sted;
- Hvis maskinen ikke bruges i længere tid, kan håndtagsholder og ledningsstativ fjernes;
- Fjern håndtagsholderen: flyt den først opad og derefter mod højre.
- Fjern ledningsstativet: flyt først håndtagsholderen opad og derefter mod højre.

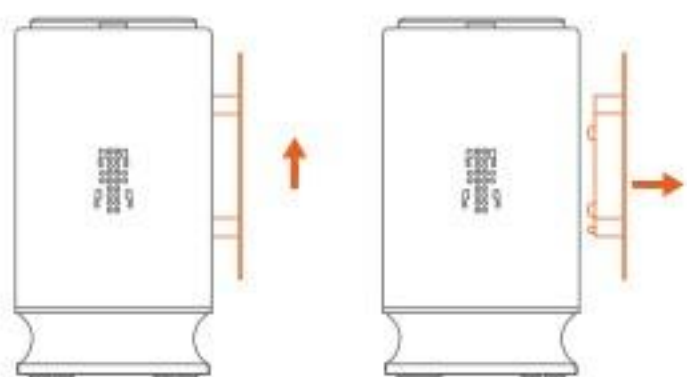

! Bemærk: Hvis maskinen ikke bruges i længere tid, anbefales det at fjerne tilbehøret og opbevare det et ventileret, tørt sted.

V

Fejlfinding

Før du overlader den til serviceafdelingen, skal du kontrollere følgende punkter:

Almindelige problemer	Mulige årsager	Løsninger
Sugget i børstehovedet er svagt	Spildevandstanken er fuld	Tøm spildevandet i tanken
	Luftindtaget på børstehovedet er blokeret	Tjek om luftindtaget er blokeret, og rengør det
Vandudløbet sprøjter ikke vand	Vandtanken er tom	Påfyld vand
	Vandtanken er ikke installeret korrekt	Tryk ned på toppen af vandtanken for at installere den korrekt (se trinnene for installation og fjernelse af vandtank for detaljer)
	Vandudløbet er blokeret	Send den til servicecenteret for reparation
	Ventilens filter er blokeret	Tjek om filteret er blokeret, og rengør det
Der produceres ingen damp / Dampmængden er svag	Dampudløbet er blokeret	Brug en fin nål til at rense damphullet i slukket tilstand, eller send den til servicecenteret for reparation
	Kedlen har kalkaflejringer	Send den til servicecenteret for reparation
Røret eller maskinen lækker	Vandkredsløbets tætning mangler eller er beskadiget	Send den til servicecenteret for reparation
Vandtanken lækker	Vandkredsløbets tætning mangler	Send den til servicecenteret for reparation
	Vandtankens tætningsring er ikke installeret korrekt eller er snoet	Tjek om tætningsringen er installeret korrekt (se trinnene for installation og fjernelse af vandtank for detaljer)
	Vandet er over MAX-linjen	Vandstanden skal være under MAX-linjen

Maskinens indikatorlampe blinker konstant	Batteriet i håndtaget er lavt	Fjern de to skruer på håndtagsdækslet, og udskift knapcellebatteriet
Ingen reaktion, når der trykkes på håndtagsknappen	Håndtaget og maskinen er ikke parret	Sæt maskinen i stikkontakt, og tryk samtidig på de to knapper på håndtaget i 10 sekunder inden for 15 sekunder efter, at maskinen er tændt. Hvis motoren stopper og starter straks igen, betyder det, at parringen er gennemført. Hvis parringen ikke lykkes inden for 15 sekunder, skal maskinen slukkes, og processen gentages.

Nếu gặp phải các sự cố khác, cần có các dụng cụ chuyên dụng, vì vậy cần đến trung tâm dịch vụ được chỉ định để sửa chữa và thay thế.

VI

Kredsløbsdiagram

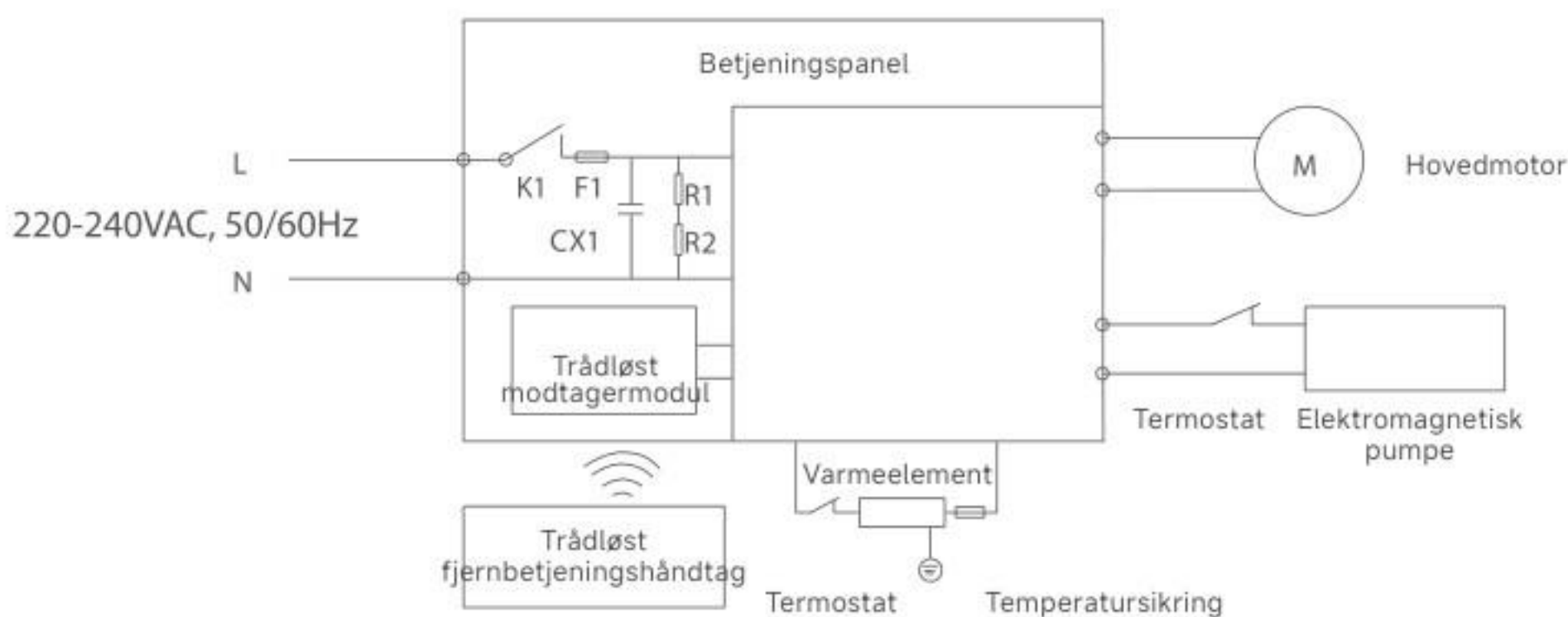

VII

Specifikationer

Model	Nominel indgang	Nominel effekt
Y200 Steam	220-240VAC, 50/60Hz	1750W

Delebetegnelse	Farlige stoffer					
	Bly (Pb)	Kviksølv (Hg)	Kadmium (Cd)	Seksvalent krom (Cr(VI))	Polybromerede bifenyler (PBB)	Polybromerede diphenylethere (PBDE)
Plastkomponenter	○	○	○	○	○	○
Hardwarekomponenter	○	○	○	○	○	○
Motorkomponenter	X	○	○	○	○	○
Vandpumpekomponenter	X	○	○	○	○	○
PCB-komponenter	○	○	○	○	○	○
Vandpumpekomponenter	X	○	○	○	○	○

LWANT

Suzhou Jiandan Youwei Technology Co., Ltd.

Place of Origin: Suzhou, Jiangsu Province
Address: Room 1518, Building B, Kaiping Business Center, No. 11666, East Taihu Avenue,
East Taihu Ecological Tourism Resort (Taihu New Town), Wujiang District, Suzhou, China