

Inverter

MODEL: AT1-2200X

Inverter

MODEL:AT1-2200X



IMPORTANT SAFEGUARDS



Read all safety warnings, instructions, illustrations and specifications provided with this inverter. Failure to follow all instructions listed below may result in electric shock, fire and/or serious injury.

WARNING :

This equipment is a high voltage device, please do not attempt to disassemble this equipment at any time to avoid danger. After a device failure, if the external switch fails to restart the device, please contact your reseller for handling.

WARNING: ELECTRICAL SHOCK AND FIRE HAZARD!

1. Failure to comply with this instruction could result in an electrical failure, fire and electrocution.
2. DO NOT DISASSEMBLE .
3. Do not submerge inverter .
4. Do not connect two or more transformers in parallel
5. Plug the power supply unit directly into a GFCI wet location outlet .
6. Do not use an extension cord
7. Installation of this inverter and related wiring must be done by a qualified electrician in compliance with all applicable electrical codes.

WARNING :

Changes or modifications to this unit not expressly approved by the party responsible for compliance could void the users authority to operate the equipment .

SAVE THESE INSTRUCTIONS

FCC Information

CAUTION: Changes or modifications not expressly approved by the party responsible for compliance could void the user's authority to operate the equipment!

This device complies with Part 15 of the FCC Rules. Operation is subject to the following two conditions:

- 1) This product may cause harmful interference.
- 2) This product must accept any interference received, including interference that may cause undesired operation.

WARNING: Changes or modifications to this product not expressly approved by the party responsible for compliance could void the user's authority to operate the product.

Note: This product has been tested and found to comply with the limits for a Class B digital device pursuant to Part 15 of the FCC Rules, These limits are designed to provide reasonable protection against harmful interference in a residential installation.

This product generates, uses and can radiate radio frequency energy, and if not installed and used in accordance with the instructions, may cause harmful interference to radio communications. However, there is no guarantee that interference will not occur in a particular installation. If this product does cause harmful interference to radio or television reception, which can be determined by turning the product off and on, the user is encouraged to try to correct the interference by one or more of the following measures.

- Reorient or relocate the receiving antenna.
- Increase the distance between the product and receiver.
- Connect the product to an outlet on a circuit different from that to which the receiver is connected.
- Consult the dealer or an experienced radio/TV technician for assistance.

Correct Disposal



This product is subject to the provision of European Directive 2012/19/EC. The symbol showing a wheeled bin crossed through indicates that the product requires separate refuse collection in the European Union. This applies to the product and all accessories marked with this symbol. Products marked as such may not be discarded with normal domestic waste, but must be taken to a collection point for recycling electrical and electronic devices.

1. Installation and wiring

1. Main circuit terminal and function description

(1) Single-phase to three-phase

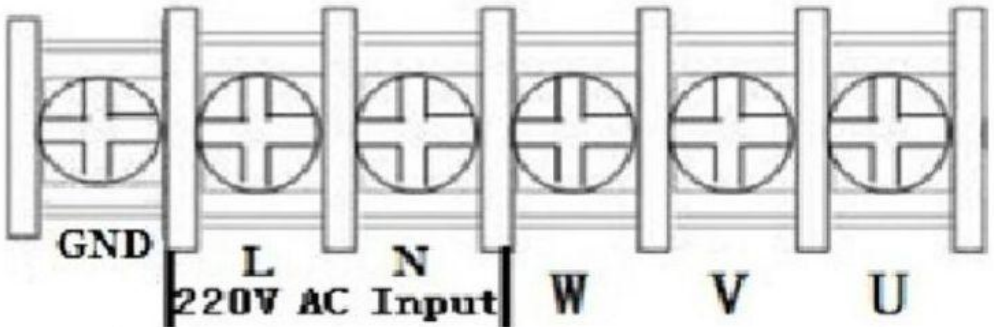

Terminal label	Function description
L,N	Single phase AC 220V input terminal
U,V,W	Output terminal connect to Three phase 220V AC motor
GND	Grounding terminal

2. Terminal description

Port	Functional description	Instructions
15V	15V power output	200mA15V output
X6	Input port6 (Reversing switch)	Short Port X6 and COM, input signal effective
X5	Input port 5(Reverse rotation Control switch)	Short Port X5 and COM, input signal effective
X4	Input port 4(Forward rotation Control switch)	Short Port X4 and COM, input signal effective
X3	Input port 3(section-speed 3)	Short Port X3 and COM, input signal effective
X2	Input port 2(section-speed 2)	Short Port X2 and COM, input signal effective
X1	Input port 1(section-speed 1)	Short Port X1 and COM, input signal effective
COM	Common GND	
VL1	External analog voltage input	0-5/10 V Analog voltage input
SP1	Open-collector output 1	
5V	5V power output	supply 5V 20mA power output
TC	Relay output C	250VAC 5A/30VDC 3A TA and TB Normal Close ,TA and TC Normal Open
TB	Relay output B	
TA	Relay output A	

3. Multi-speed input Frequency control table :

	Section speed input 1	Section speed input 2	Section speed input 3	Original Frequency
Main Speed	1	1	1	50
Section speed 1	0	1	1	45
Section speed 2	1	0	1	40
Section speed 3	0	0	1	35
Section speed 4	1	1	0	30
Section speed 5	0	1	0	25
Section speed 6	1	0	0	20
Section speed 7	0	0	0	15
Note:	0 means input Port connect with COM, 1 means disconnect.			

4. Basic operation wiring diagram

(1) Single-phase input three-phase output

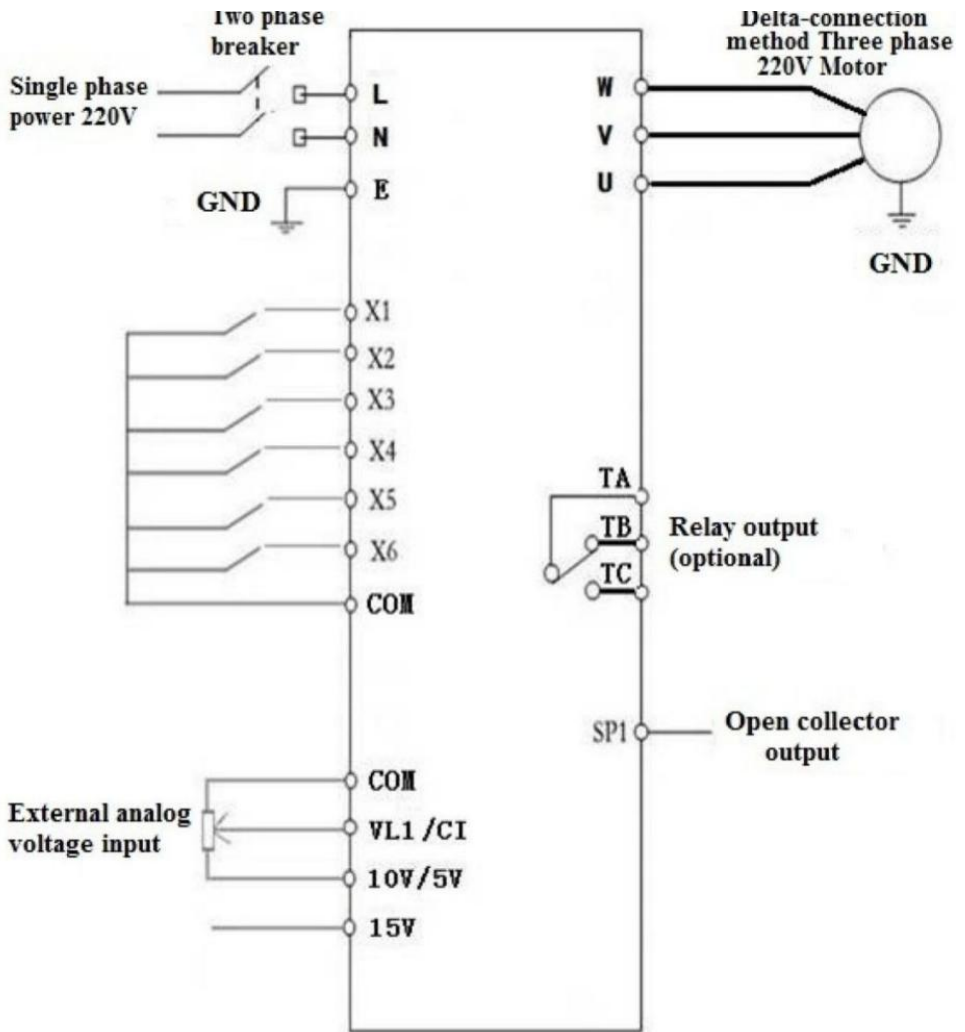

(Three phase 220V, if 380V Star-connection method needs to change to the 220V Delta-connection method)

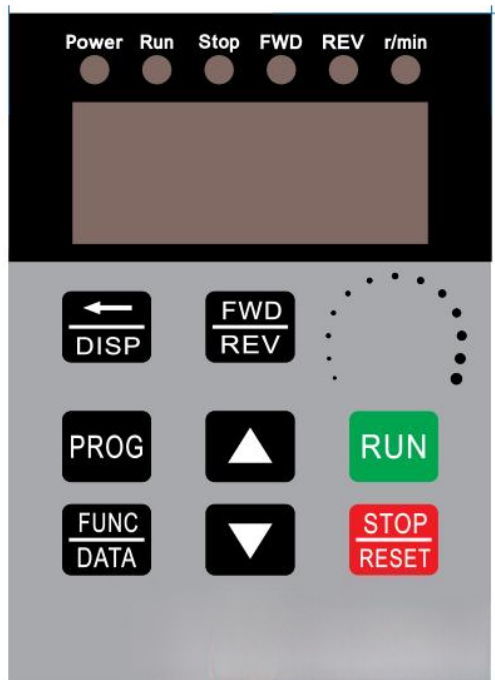

5. Operation panel



6. Keys instructions

	Icon	Function description	
1	(Programming)	For selecting mode or Programming mode (it is available not mater the Inverter star or stop), press this key for modifying parameters.	
2	(Function/ Save)	Function data setting key. Normal mode: press this key to display the information of the Inverter,such as target frequency, output frequency and current, temperature;	
3	Key 	Parameter number or parameter value increase	Short press this key, then the numerical value will change gradually.Long press this key, then the numerical value will change rapidly
4	Key 	Parameter number or parameter value decrease	
5	Shift	Shift in programming mode, jog in normal mode	
6	Forward/ Reverse	Forward/ Reverse switching key	
7	Start	Start Inverter output	
8	Stop / Reset	Break down,fault resetting	
Note	Please modify the parameters under the stop state, otherwise the changed parameters cannot be saved.		

Chapter 2 Parameter specification

1. Parameter specification

Parameter	Parameter specification	Parameter range	Default	Unit
P00	Maximum voltage	0---220.0/380.0	220/380	V
P01	Reference frequency	0---400.0	50	Hz
P02	Intermediate voltage	0---220.0/380.0	110/190	V
P03	Intermediate frequency	0---400.0	25	Hz
P04	Minimum voltage	0---220.0/380.0	0	V
P05	Minimum frequency	0---400.0	0	Hz
P06	Maximum operating	0---400.0	65.0	Hz
P07	Minimum operating	0---400.0	0	Hz
P08	Hide password	0---65535	00000	
P09	Input password	0---65535	0	
P10	Working frequency source	0: Panel keyboard; 1:Panel potentiometer; 2:External analog signal 4: RS485.	1	
P11	Start/stop control source	0: Panel keyboard; 1: RS485; 2: External port.	0	
P12	Stopping Modes	0:Inertial stop; 1:Deceleration stop;	1	

		2: Brake stop; 3:Emergency brake.		
P13	Braking time	0---2.5	0.5	S
P14	Braked Voltage	0---140.0	20	V
P17	Machine number	1-255	1	
P18	Operating arrival	0---100.0	50	Hz
P20	Over temperature protection selection	1---80	80	
P21	Revolution for 50Hz	0-8000	2800	
P22	Carrier setting	1---20	10	
P23	Frequency adjusting step size	1---100	5	0.1Hz
P24	Overload protection buffer time	0.1---60.0	3	S
P26	Working frequency	0---400.0	50	Hz
P27	Section speed 1 setting	0---400.0	45	Hz
P28	Section speed 2 setting	0---400.0	40	Hz
P29	Section speed 3 setting	0---400.0	35	Hz
P30	Section speed 4 setting	0---400.0	30	Hz

P31	Section speed 5 setting	0---400.0	25	Hz
P32	Section speed 6 setting	0---400.0	20	Hz
P33	Section speed 7 setting	0---400.0	15	Hz
P34	Main rising velocity	1---1000	25	Hz/S
P35	1st rising velocity	1---1000	25	Hz/S
P36	2nd rising velocity	1---1000	25	Hz/S
P37	3rd rising velocity	1---1000	25	Hz/S
P38	4th rising velocity	1---1000	25	Hz/S
P39	5th rising velocity	1---1000	25	Hz/S
P40	6th rising velocity	1---1000	25	Hz/S
P41	7th rising velocity	1---1000	25	Hz/S
P42	Main descent velocity	1---1000	25	Hz/S
P43	1st descent velocity	1---1000	25	Hz/S
P44	2nd descent velocity	1---1000	25	Hz/S
P45	3rd descent velocity	1---1000	25	Hz/S
P46	4th descent velocity	1---1000	25	Hz/S
P47	5th descent	1---1000	25	Hz/S

	velocity			
P48	6th descent velocity	1---1000	25	Hz/S
P49	7th descent velocity	1---1000	25	Hz/S
P50	Multi function input 1 (X1 binding post)	0:invalid,terminal is non-functioning 1:wire control stop 2:keying stop;	13	
P51	Multi function input 2	3:keying operation; 4:stop keying;	14	
P52	Multi function input 3	5:wire forward operation 6:wire reverse	15	
P53	Multi function input 4	operation; 7: reservation	5	
P54	Multi function input 5	8: error reset signal; 9: wire reversing switch;	6	
P55	Multi function input 6	10:keying forward switching; 11:keying forward switching; 12: reverse switch keying; 13: section speed input 1; 14:section speed input 2; 15: section speed input 3; 16: external error signal. 17: Jog Forward; 18: Jog Reverse;	9	

		19: Emergency stop; 20:Relay Control.		
P58	Multi function input 1 (SP1)	0: invalid, no output; 1:operating instructions; 2:set arrival instructions 3: fault indication; 5: Emergency stop; 6: For P50---P55=20;	0	
P60	Multi function input 2	Idem (Relay output)	0	
P62	Display options	0: setting frequency; 1: operating frequency; 2: revolution 3: current; 4: temperature; 5: time;	0	
P65	Power on options	0: normal power on; 1: report error with start signal 2:Power on forward; 3:Power on reverse.	0	
P66	Input stabilization time	0---65535	60	mS
P67	Voltage coefficient	0---65535	28500	
P68	Under voltage setting	0---220/380	60/180	V
P69	Overvoltage setting	220.0---400/680	400/600	V
P70	Torque compensation options	0: P72 is compensation amount; 1: Multiply P72 by P71 after P71 minus input voltage	0	

P71	Torque compensation voltage	0---300.0	10	V
P72	Torque compensation setting	0---100	0	
P73	Maximum external analog	0---65535	31440	
P74	Minimum external analog	0---65535	2096	
P75	Zero current compensation value	0---65535	1130	
P76	Current coefficient	0---65535	28000	
P77	Parameter reset	0---65535 (It is the reset when 54321)	0	
P78	Main current overload	0-65535	12000	mA
P79	First current overload	0-65535	12000	mA
P80	Second current overload	0-65535	12000	mA
P81	Third current overload	0-65535	12000	mA
P82	Fourth current overload	0-65535	12000	mA
P83	Fifth current overload	0-65535	12000	mA
P84	Sixth current	0-65535	12000	mA

	overload			
P85	Seventh current overload	0-65535	12000	mA
P86	Jog forward frequency	0---400.0	20	Hz
P87	Jog reverse frequency	0---400.0	20	Hz
P88	Jog rising velocity	1---1000	50	Hz/S
P89	Jog descent velocity	1---1000	50	Hz/S
P90	Jog stopping modes	0:Inertia stop; 1:Decelerate stop; 2:Braking stop; 3:Emergency brake.	1	
P91	Jog braking time	0---2.5	0.1	S
P124	Fan start temperature	=0 Fan running when VFD starts	0	°C
P127	Remaining hours	0---65535	65535	H

2. Parameter setting password and Down time

stop:

P08 is the hidden password, it always shows only 00000, not the actual value.

When input the value of P09=the hidden value of P08, the P08 shows hidden value, and the P08 and other parameters can be changed. The P09 will be nullified when unplug the power cable to restart.

When P127=65535,the function of countdown do not start.

When P127 < 65535,the function of countdown will start, the P127 will minus 1 when the Inverter runs for one hour. The frequency converter will be stopped when the countdown of P127 to 0 hour.

3. Parameter setting procedure:

1. Press the programming key to enter into the programming state;
2. Use the arrow keys and shift key to find the parameters that need to be modified;
3. Press function/save key to enter into the parameter;
4. Use the arrow keys and shift key to amend the parameter value;
5. Press the function/ save key to store the parameter;
6. Press the programming key to exit the programming state.

7. Fault Code

Fault Code Display	Fault Code Description
Err 1	Short Circuit/Current overload/Power Module protection
Err 2	Undervoltage protection

Err 3	Over voltage protection
Err 4	Driving Circuit Failures
Err 5	Input at startup when electrified
Err 6	Over current protection
Err 7	Overtime
Err 8	Excessive temperatures for radiator
Err 9	External fault

Made In China

Wechselrichter

MODELL: AT1-2200X

Wechselrichter

MODELL:AT1-2200X



WICHTIGE SICHERHEITSHINWEISE



Lesen Sie alle Sicherheitshinweise, Anweisungen, Abbildungen und Die Nichtbeachtung aller Spezifikationen dieses Wechselrichters Die folgenden Anweisungen können zu Stromschlag, Brand oder und/oder schwere Verletzungen.

WARNUNG:

Bei diesem Gerät handelt es sich um ein Hochspannungsgerät. Versuchen Sie nicht, Dieses Gerät kann jederzeit zerlegt werden, um Gefahren zu vermeiden. Nach einem Gerätedefekt Wenn der externe Schalter das Gerät nicht neu starten kann, wenden Sie sich bitte an Ihren

Die Abwicklung erfolgt über den Wiederverkäufer.

WARNUNG: STROMSCHLAG- UND BRANDGEFAHR!

1. Die Nichtbeachtung dieser Anweisung kann zu einem elektrischen Defekt führen, Feuer und Stromschlag.
2. NICHT ZERLEGEN.
3. Wechselrichter nicht untertauchen.
4. Schließen Sie nicht zwei oder mehr Transformatoren parallel an
5. Stecken Sie das Netzteil direkt in eine GFCI-Steckdose für feuchte Standorte.
6. Verwenden Sie kein Verlängerungskabel
7. Die Installation dieses Wechselrichters und die dazugehörige Verkabelung müssen von einem qualifizierten Elektriker unter Einhaltung aller geltenden Elektrovorschriften.

WARNUNG:

Änderungen oder Modifikationen an diesem Gerät, die nicht ausdrücklich von der Partei genehmigt wurden Die für die Einhaltung der Vorschriften verantwortlichen Personen können zum Erlöschen der Berechtigung des Benutzers zum Betrieb des Ausrüstung .

BEWAHREN SIE DIESE ANWEISUNGEN AUF

FCC-Informationen

ACHTUNG: Änderungen oder Modifikationen, die nicht ausdrücklich von der Partei genehmigt wurden Konformitätsverantwortung kann zum Erlöschen der Berechtigung des Benutzers zum Betrieb des Ausrüstung!

Dieses Gerät entspricht Teil 15 der FCC-Bestimmungen. Der Betrieb unterliegt die folgenden beiden Bedingungen:

- 1) Dieses Produkt kann schädliche Störungen verursachen.
- 2) Dieses Produkt muss alle Störungen akzeptieren, einschließlich Störungen, die zu unerwünschtem Betrieb führen können.

ACHTUNG: Änderungen oder Modifikationen an diesem Produkt, die nicht ausdrücklich von der für die Einhaltung verantwortlichen Partei genehmigt werden, kann zum Erlöschen der Berechtigung zum Betrieb des Produkts.

Hinweis: Dieses Produkt wurde getestet und entspricht den Grenzwerten für ein digitales Gerät der Klasse B gemäß Teil 15 der FCC-Regeln. Diese Grenzwerte sind so konzipiert, dass sie einen angemessenen Schutz gegen schädliche Störungen bieten in einer Wohnanlage.

Dieses Produkt erzeugt und verwendet Hochfrequenzenergie und kann diese auch ausstrahlen.

Wenn die Installation und Verwendung nicht gemäß den Anweisungen erfolgt, kann dies zu Störungen des Funkverkehrs. Es gibt jedoch keine

garantieren, dass bei einer bestimmten Installation keine Störungen auftreten. Wenn dies

Das Produkt verursacht keine Störungen beim Radio- oder Fernsehempfang.

Empfang, der durch Aus- und Einschalten des Produkts überprüft werden kann,

Der Benutzer wird aufgefordert, die Störung durch eine oder mehrere der folgenden Maßnahmen zu beheben:

folgende Maßnahmen. •

Richten Sie die Empfangsantenne neu aus oder stellen Sie sie

woanders auf. • Vergrößern Sie den Abstand zwischen Produkt und Empfänger. • Schließen

Sie das Produkt an eine Steckdose an, die zu einem anderen Stromkreis gehört als der, an den das Produkt angeschlossen ist
der Receiver ist angeschlossen.

• Wenden Sie sich an den Händler oder einen erfahrenen Radio-/Fernsehtechniker für Hilfe.

Richtige Entsorgung



Dieses Produkt unterliegt den Bestimmungen der europäischen Richtlinie 2012/19/EU. Das Symbol einer durchgestrichenen Mülltonne auf Rädern weist darauf hin, dass dieses Produkt in der Europäischen Union einer getrennten

Müllentsorgung unterliegt. Dies gilt für das Produkt und alle mit diesem Symbol gekennzeichneten Zubehörteile. So gekennzeichnete Produkte dürfen nicht im normalen Hausmüll entsorgt werden, sondern müssen an einer Sammelstelle für das Recycling von elektrischen und elektronischen Geräten abgegeben werden.

1. Installation und Verdrahtung

1. Hauptstromkreisanschluss und Funktionsbeschreibung

(1) Einphasig bis dreiphasig

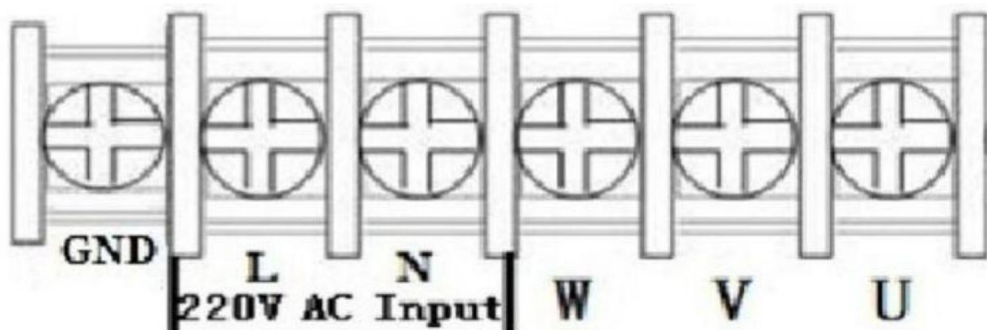

Klemmenbeschriftung	Funktionsbeschreibung
L,N	Einphasiger AC 220 V Eingangsanschluss
U, V, W.	Ausgangsanschluss an Dreiphasensystem anschließen 220-V-Wechselstrommotor
Masse	Erdungsklemme

2. Terminalbeschreibung

Hafen	Funktionalität Beschreibung	Anweisungen
15 V	15V Leistungsabgabe	200mA15V Ausgang
X6	Eingangsport6 (Wendeschalter)	Port X6 und COM kurzschließen, Eingangssignal wirksam
X5	Eingang 5 (Rückwärts Rotations-Steuerschalter)	Port X5 und COM kurzschließen, Eingangssignal wirksam
X4	Eingangsport 4 (Vorwärts Rotations-Steuerschalter)	Port X4 und COM kurzschließen, Eingangssignal wirksam
X3	Eingangsport 3 (Abschnitt – Geschwindigkeit 3)	Port X3 und COM kurzschließen, Eingangssignal wirksam
X2	Eingangsport 2 (Abschnitt – Geschwindigkeit 2)	Port X2 und COM kurzschließen, Eingangssignal wirksam
X1	Eingangsport 1 (Abschnitt – Geschwindigkeit 1)	Port X1 und COM kurzschließen, Eingangssignal wirksam
MIT	Gemeinsame Masse	
VL1	Externe Analogspannung Eingang	0-5/10 V Analogere Spannungseingang
SP1	Open-Collector-Ausgang 1	
5 V	5V-Stromausgang	Versorgung 5V 20mA Leistungsabgabe
TC	Relaisausgang C	250 VAC 5 A/30 VDC 3 A TA und TB Normaler Schluss, TA und TC Normal geöffnet
TB	Relaisausgang B	
GEGENÜBER	Relaisausgang A	

3. Frequenzregelungstabelle für den Mehrgeschwindigkeitseingang:

	Abschnitt Drehzahleingang 1	Abschnitt Drehzahleingang 2	Abschnitt Drehzahleingang 3	Original Frequenz
Hauptgeschwindigkeit	1	1	1	50
Abschnittsgeschwindigkeit 1	0	1	1	45
Abschnittsgeschwindigkeit 2	1	0	1	40
Abschnittsgeschwindigkeit 3	0	0	1	35
Abschnittsgeschwindigkeit 4	1	1	0	30
Abschnittsgeschwindigkeit 5	0	1	0	25
Abschnittsgeschwindigkeit 6	1	0	0	20
Abschnittsgeschwindigkeit 7	0	0	0	15
Notiz:	0 bedeutet, dass der Eingangsport mit COM verbunden ist, 1 bedeutet trennen.			

4. Schaltplan für den Grundbetrieb

(1) Einphasiger Eingang, dreiphasiger Ausgang

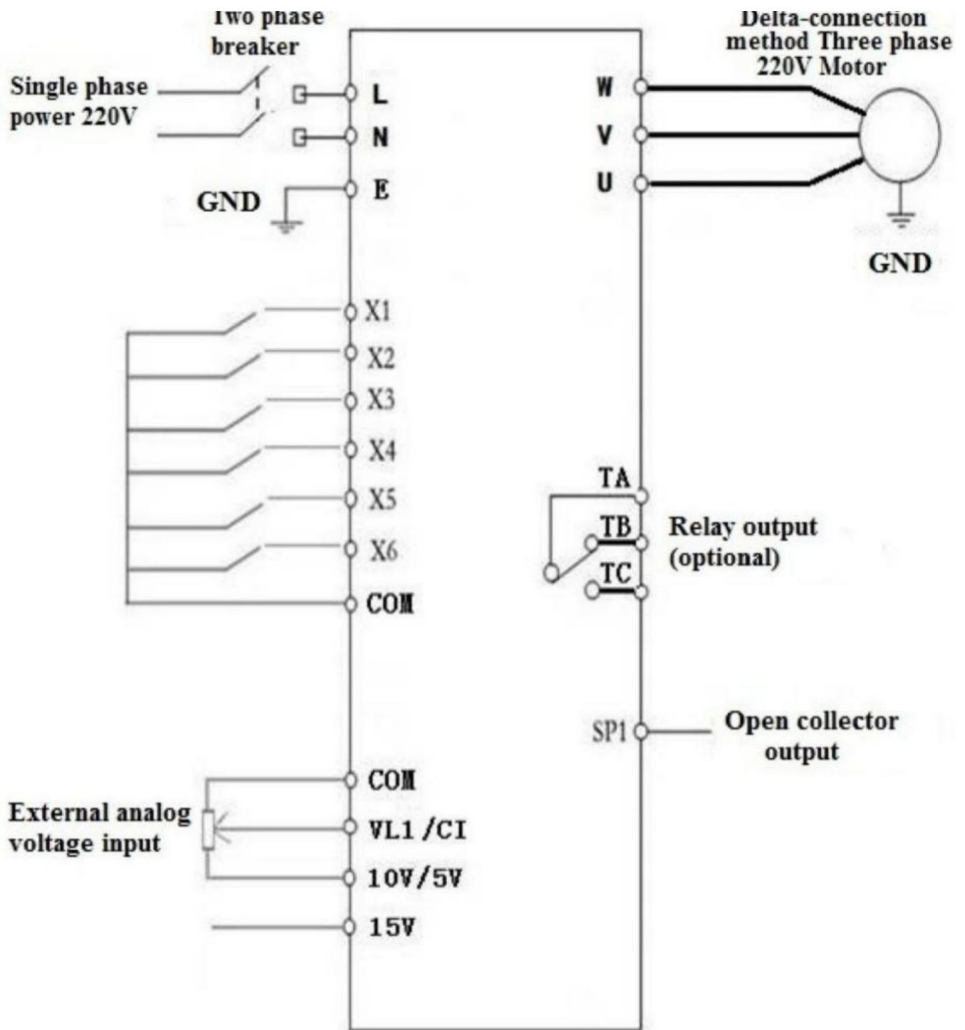

(Dreiphasig 220 V, wenn die 380-V-Sternschaltung auf die 220-V-Dreieckschaltung umgestellt werden muss)

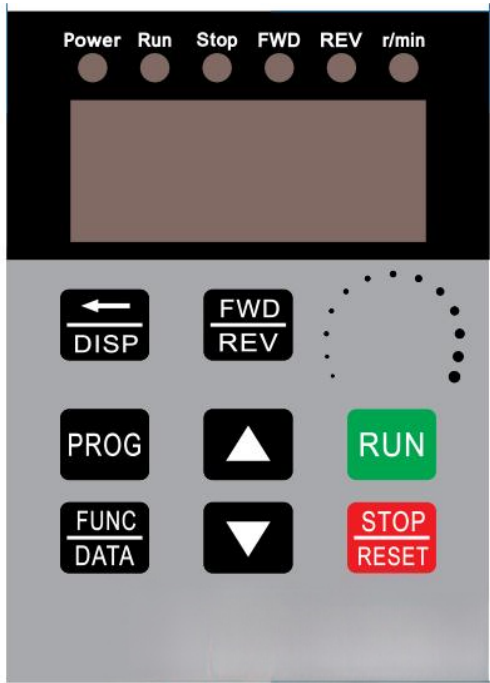

5. Bedienfeld



6. Tastenanweisungen

	Symbol	Funktionsbeschreibung	
1	(Programmierung)	Zur Auswahl des Modus oder des Programmiermodus (es ist verfügbar, unabhängig davon, ob der Wechselrichter gestartet oder gestoppt wurde), drücken Sie diese Taste, um die Parameter zu ändern.	
2	(Funktion/Speichern)	Funktionsdaten-Einstelltaste. Normalmodus: drücken Mit dieser Taste können Sie die Informationen des Wechselrichter, wie Zielfrequenz, Leistung Frequenz und Strom, Temperatur;	
3	Schlüssel 	Parameter Nummer oder Parameterwert Zunahme	Drücken Sie diese Taste kurz, dann die Der numerische Wert ändert sich allmählich. Drücken Sie lange auf diese Taste, dann der Zahlenwert wird sich ändern schnell
4	Schlüssel 	Parameter Nummer oder Parameterwert verringern	
5	Schicht	Shift im Programmiermodus, Jog im Normalmodus	
6	Vorwärts/Rückwärts	Vorwärts-/Rückwärts-Umschalttaste	
7	Start	Wechselrichterausgang starten	
8	Stopp / Zurücksetzen	Störung, Fehlerrücksetzung	
Notiz	Bitte ändern Sie die Parameter im Stoppzustand, sonst wird die geänderte Parameter können nicht gespeichert werden.		

Kapitel 2 Parameterspezifikation

1. Parameterspezifikation

Parameter	Parameter Spezifikation	Parameterbereich	Standard	Einheit
P00	Maximal Stromspannung	0---220,0/380,0	220/380 V	
P01	Referenz Frequenz	0---400,0	50	Hz
P02	Dazwischenliegend Stromspannung	0---220,0/380,0	110/190 V	
P03	Dazwischenliegend Frequenz	0---400,0	25	Hz
Teil 04	Minimum Stromspannung	0---220,0/380,0	0	V
P05	Minimum Frequenz	0---400,0	0	Hz
P06	Maximal Betriebs	0---400,0	65,0	Hz
P07	Minimum Betriebs	0---400,0	0	Hz
P08	Passwort verbergen	0---65535	00000	
P09	Geben Sie das Passwort	0---65535 ein.	0	
P10	Arbeiten Frequenz Quelle	0: Panel-Tastatur; 1:Panel-Potentiometer; 2:Externes Analogsignal 4: RS485.	1	
P11	Start/Stop Steuerquelle	0: Panel-Tastatur; 1: RS485; 2: Externer Port.	0	
P12	Anhalten Modi	0:Trägheitsstopp; 1: Verzögerungsstopp;	1	

		2: Bremsstopp; 3: Notbremse.		
P13	Bremszeit	0---2,5	0,5	S
P14	Bremsspannung	0---140,0	20	V
Platz 17	Maschine Nummer	1-255	1	
P18	Betrieb Ankunft	0---100,0	50	Hz
P20	Über Temperaturschutz Auswahl	1---80	80	
Platz 21	Revolution für 50 Hz	0-8000	2800	
Platz 22	Trägereinstellung	1---20	10	
Platz 23	Frequenzeinstellschritt Größe	1---100	5	0,1 H Mit
Platz 24	Überlast Schutzpuffer Zeit	0,1---60,0	3	S
Platz 26	Arbeitsfrequenz	0---400,0	50	Hz
Platz 27	Abschnittsgeschwindigkeit 1 Einstellung	0---400,0	45	Hz
P28	Abschnittsgeschwindigkeit 2 Einstellung	0---400,0	40	Hz
P29	Abschnittsgeschwindigkeit 3 Einstellung	0---400,0	35	Hz
P30	Abschnittsgeschwindigkeit 4 Einstellung	0---400,0	30	Hz

P31	Abschnittsgeschwindigkeit 5 Einstellung	0---400,0	25	Hz
P32	Abschnittsgeschwindigkeit 6 Einstellung	0---400,0	20	Hz
P33	Abschnittsgeschwindigkeit 7 Einstellung	0---400,0	15	Hz
P34		1---1000	25	Hz/S
P35		1---1000	25	Hz/S
P36		1---1000	25	Hz/S
Platz 37		1---1000	25	Hz/S
P38		1---1000	25	Hz/S
P39		1---1000	25	Hz/S
P40		1---1000	25	Hz/S
P41	Hauptanstiegsgeschwindigkeit	1---1000	25	Hz/S
P42	Hauptabfahrt Geschwindigkeit	1---1000	25	Hz/S
P43	1. Abfahrt	1---1000	25	Hz/S
P44	Geschwindigkeit 2. Sinkflug Geschwindigkeit	1---1000	25	Hz/S
P45	3. Abfahrt Geschwindigkeit	1---1000	25	Hz/S
P46	4. Abfahrt Geschwindigkeit	1---1000	25	Hz/S
P47	5. Abfahrt	1---1000	25	Hz/S

	Geschwindigkeit			
S. 48	6. Abfahrt Geschwindigkeit	1---1000	25	Hz/S
P49	7. Abfahrt Geschwindigkeit	1---1000	25	Hz/S
P50	Multifunktion Eingang 1 (Anschlussklemme X1)	0: ungültig, Terminal funktioniert nicht 1: Kabelsteuerungsstopp	13	
P51	Multifunktion Eingang 2	2: Tastenstopp; 3: Tastenbetrieb; 4: Tastenstopp; 5:	14	
P52	Multifunktion Eingang 3	Kabelvorwärtsbetrieb 6: Drahtumkehr	15	
P53	Multifunktion Eingang 4	Betrieb; 7: Reservierung	5	
Seite 54	Multifunktion Eingang 5	8: Fehlerrücksetzsignal; 9: Kabelumkehrschalter; 10:	6	
P55	Multifunktion Eingang 6	Vorwärtstastenschaltung; 11: Vorwärtstastenschaltung; 12: Umkehrschalter Tastung; 13: Abschnitt Geschwindigkeitseingang 1; 14: Abschnitt Geschwindigkeitseingang 2; 15: Abschnitt Geschwindigkeitseingang 3; 16: Externer Fehler Signal. 17: Vorwärts-Jog; 18: Rückwärts-Jog;	9	

		19: Nothalt; 20: Relaissteuerung. 0:		
P58	Multifunktion Eingang 1 (SP1)	ungültig, keine Ausgabe; 1: Betriebsanweisungen; 2: Ankunftsanweisungen festlegen 3: Fehlermeldung; 5: Not-Aus; 6: Für P50---P55=20;	0	
P60	Multifunktion Eingang 2	Dasselbe (Relaisausgang)	0	
P62	Anzeigeoptionen	0: Frequenz einstellen; 1: Betriebsfrequenz; 2: Umdrehung 3: Strom; 4: Temperatur; 5: Zeit; 0: normales	0	
P65	Einschalten Optionen	Einschalten; 1: Fehler mit Startsignal melden 2:Einschalten vorwärts; 3: Rückwärtsgang einschalten.	0	
P66	Eingang Stabilisierung Zeit	0---65535	60	MS
P67	Stromspannung Koeffizient	0---65535	28500	
P68	Unterspannungseinstellung	0---220/380	60/180	V
S. 69	Überspannungseinstellung	220,0---400/680	400/600 V	
P70	Optionen zur Drehmomentkompensation	0: P72 ist der Kompensationsbetrag; 1: Multiplizieren Sie P72 mit P71 nach P71 minus Eingangsspannung	0	

P71		0---300,0	10	V
	Drehmomentkompensationsspannung			
P72	Einstellung der Drehmomentkompensation	0---100	0	
P73	Maximal extern analog	0---65535	31440	
Seite 74	Minimum extern analog	0---65535	2096	
P75	Nullstrom Entschädigung Wert	0---65535	1130	
P76	Aktuell Koeffizient	0---65535	28000	
P77	Parameter zurücksetzen	0---65535 (Es ist der Reset bei 54321)	0	
P78	Hauptstrom Überlast	0-65535	12000	mA
P79	Erster Strom Überlast	0-65535	12000	mA
P80	Zweiter Strom Überlast	0-65535	12000	mA
P81	Dritter Strom Überlast	0-65535	12000	mA
P82	Vierter Strom Überlast	0-65535	12000	mA
P83	Fünfter Strom Überlast	0-65535	12000	mA
P84	Sechster Strom	0-65535	12000	mA

	Überlast			
P85	Siebter Strom Überlast	0-65535	12000	mA
P86	Vorwärts joggen Frequenz	0---400,0	20	Hz
P87	Jog-Rückwärtsgang Frequenz	0---400,0	20	Hz
P88	Joggen aufsteigend Geschwindigkeit	1---1000	50	Hz/S
P89	Joggen Sie durch den Abstieg Geschwindigkeit	1---1000	50	Hz/S
P90	Jog-Stopp Modi	0:Trägheitsstopp; 1: Stopp verlangsamen; 2:Bremsstopp; 3: Notbremse.	1	
P91	Tippbremsen Zeit	0---2,5	0,1	S
P124	Lüfterstart Temperatur	=0 Lüfter läuft wenn VFD startet	0	ÿ
P127	Übrig Std.	0---65535	65535	H

2. Parametereinstellung Passwort und Ausfallzeit

stoppen:

P08 ist das versteckte Passwort, es zeigt immer nur 00000, nicht das Istwert.

Wenn der Wert von P09 = der versteckte Wert von P08 ist, wird P08 zeigt den versteckten Wert an und P08 und andere Parameter können geändert. P09 wird aufgehoben, wenn das Netzkabel abgezogen wird, um neu starten.

Wenn P127 = 65535, wird die Countdown-Funktion nicht gestartet.

Wenn P127 < 65535, wird die Countdown-Funktion gestartet, die P127

wird minus 1, wenn der Wechselrichter eine Stunde läuft. Die Frequenz

Der Konverter wird gestoppt, wenn der Countdown von P127 0 Stunden erreicht.

3. Vorgehensweise bei der Parametereinstellung:

1. Drücken Sie die Programmier Taste, um in den Programmierzustand zu gelangen;
2. Verwenden Sie die Pfeiltasten und die Umschalttaste, um die Parameter zu finden, die geändert werden müssen.
3. Drücken Sie die Funktions-/Speichern-Taste, um den Parameter aufzurufen.
4. Verwenden Sie die Pfeiltasten und die Umschalttaste, um den Parameterwert zu ändern.
5. Drücken Sie die Funktions-/Speichertaste, um den Parameter zu speichern.
6. Drücken Sie die Programmier Taste, um den Programmierzustand zu verlassen.

7. Fehlercode

Fehlercodeanzeige	Fehlercode Beschreibung
Fehler 1	Kurzschluss/Überstrom/Strom Modulschutz
Fehler 2	Unterspannungsschutz

Fehler 3	Überspannungsschutz
Fehler 4	Fehler im Antriebsschaltkreis
Fehler 5	Eingabe beim Start im elektrifizierten Zustand
Fehler 6	Überstromschutz
Fehler 7	Im Laufe der Zeit
Fehler 8	Übertemperatur am Kühler
Fehler 9	Externer Fehler

In China hergestellt

Wechselrichter

MODELL: AT1-2200X

Wechselrichter

MODELL:AT1-2200X



WICHTIGE SICHERHEITSHINWEISE



Lesen Sie alle Sicherheitshinweise, Anweisungen, Abbildungen und Die Nichtbeachtung aller Spezifikationen dieses Wechselrichters Die folgenden Anweisungen können zu Stromschlag, Brand oder und/oder schwere Verletzungen.

WARNUNG:

Bei diesem Gerät handelt es sich um ein Hochspannungsgerät. Versuchen Sie nicht, Dieses Gerät kann jederzeit zerlegt werden, um Gefahren zu vermeiden. Nach einem Gerätedefekt Wenn der externe Schalter das Gerät nicht neu starten kann, wenden Sie sich bitte an Ihren

Die Abwicklung erfolgt über den Wiederverkäufer.

WARNUNG: STROMSCHLAG- UND BRANDGEFAHR!

1. Die Nichtbeachtung dieser Anweisung kann zu einem elektrischen Defekt führen, Feuer und Stromschlag.
2. NICHT ZERLEGEN.
3. Wechselrichter nicht untertauchen.
4. Schließen Sie nicht zwei oder mehr Transformatoren parallel an
5. Stecken Sie das Netzteil direkt in eine GFCI-Steckdose für feuchte Standorte.
6. Verwenden Sie kein Verlängerungskabel
7. Die Installation dieses Wechselrichters und die dazugehörige Verkabelung müssen von einem qualifizierten Elektriker unter Einhaltung aller geltenden Elektrovorschriften.

WARNUNG:

Änderungen oder Modifikationen an diesem Gerät, die nicht ausdrücklich von der Partei genehmigt wurden Die für die Einhaltung der Vorschriften verantwortlichen Personen können zum Erlöschen der Berechtigung des Benutzers zum Betrieb des Ausrüstung .

BEWAHREN SIE DIESE ANWEISUNGEN AUF

FCC-Informationen

ACHTUNG: Änderungen oder Modifikationen, die nicht ausdrücklich von der Partei genehmigt wurden Konformitätsverantwortung kann zum Erlöschen der Berechtigung des Benutzers zum Betrieb des Ausrüstung!

Dieses Gerät entspricht Teil 15 der FCC-Bestimmungen. Der Betrieb unterliegt die folgenden beiden Bedingungen:

- 1) Dieses Produkt kann schädliche Störungen verursachen.
- 2) Dieses Produkt muss alle Störungen akzeptieren, einschließlich Störungen, die zu unerwünschtem Betrieb führen können.

ACHTUNG: Änderungen oder Modifikationen an diesem Produkt, die nicht ausdrücklich von der für die Einhaltung verantwortlichen Partei genehmigt werden, kann zum Erlöschen der Berechtigung zum Betrieb des Produkts.

Hinweis: Dieses Produkt wurde getestet und entspricht den Grenzwerten für ein digitales Gerät der Klasse B gemäß Teil 15 der FCC-Regeln. Diese Grenzwerte sind so konzipiert, dass sie einen angemessenen Schutz gegen schädliche Störungen bieten in einer Wohnanlage.

Dieses Produkt erzeugt und verwendet Hochfrequenzenergie und kann diese auch ausstrahlen.

Wenn die Installation und Verwendung nicht gemäß den Anweisungen erfolgt, kann dies zu Störungen des Funkverkehrs. Es gibt jedoch keine

garantieren, dass bei einer bestimmten Installation keine Störungen auftreten. Wenn dies

Das Produkt verursacht keine Störungen beim Radio- oder Fernsehempfang.

Empfang, der durch Aus- und Einschalten des Produkts überprüft werden kann,

Der Benutzer wird aufgefordert, die Störung durch eine oder mehrere der folgenden Maßnahmen zu beheben:

folgende Maßnahmen. •

Richten Sie die Empfangsantenne neu aus oder stellen Sie sie

woanders auf. • Vergrößern Sie den Abstand zwischen Produkt und Empfänger. • Schließen

Sie das Produkt an eine Steckdose an, die zu einem anderen Stromkreis gehört als der, an den das Produkt angeschlossen ist
der Receiver ist angeschlossen.

• Wenden Sie sich an den Händler oder einen erfahrenen Radio-/Fernsehtechniker für Hilfe.

Richtige Entsorgung



Dieses Produkt unterliegt den Bestimmungen der europäischen Richtlinie 2012/19/EU. Das Symbol einer durchgestrichenen Mülltonne auf Rädern weist darauf hin, dass dieses Produkt in der Europäischen Union einer getrennten

Müllentsorgung unterliegt. Dies gilt für das Produkt und alle mit diesem Symbol gekennzeichneten Zubehörteile. So gekennzeichnete Produkte dürfen nicht im normalen Hausmüll entsorgt werden, sondern müssen an einer Sammelstelle für das Recycling von elektrischen und elektronischen Geräten abgegeben werden.

1. Installation und Verdrahtung

1. Hauptstromkreisanschluss und Funktionsbeschreibung

(1) Einphasig bis dreiphasig

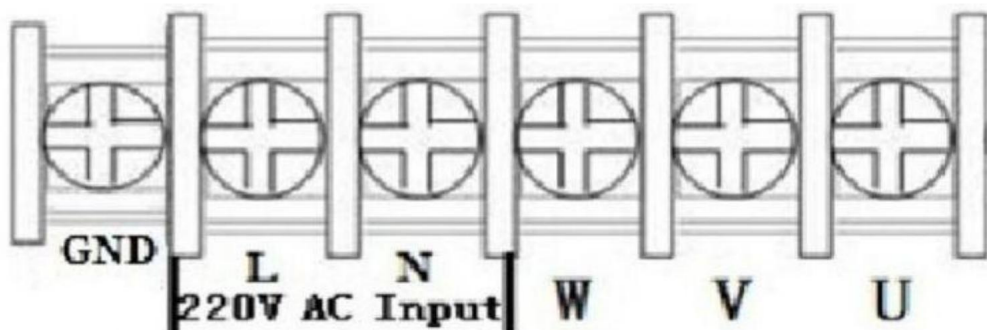

Klemmenbeschriftung	Funktionsbeschreibung
L,N	Einphasiger AC 220 V Eingangsanschluss
U, V, W.	Ausgangsanschluss an Dreiphasensystem anschließen 220-V-Wechselstrommotor
Masse	Erdungsklemme

2. Terminalbeschreibung

Hafen	Funktionalität Beschreibung	Anweisungen
15 V	15V Leistungsabgabe	200mA15V Ausgang
X6	Eingangsport6 (Wendeschalter)	Port X6 und COM kurzschließen, Eingangssignal wirksam
X5	Eingang 5 (Rückwärts Rotations-Steuerschalter)	Port X5 und COM kurzschließen, Eingangssignal wirksam
X4	Eingangsport 4 (Vorwärts Rotations-Steuerschalter)	Port X4 und COM kurzschließen, Eingangssignal wirksam
X3	Eingangsport 3 (Abschnitt – Geschwindigkeit 3)	Port X3 und COM kurzschließen, Eingangssignal wirksam
X2	Eingangsport 2 (Abschnitt – Geschwindigkeit 2)	Port X2 und COM kurzschließen, Eingangssignal wirksam
X1	Eingangsport 1 (Abschnitt – Geschwindigkeit 1)	Port X1 und COM kurzschließen, Eingangssignal wirksam
MIT	Gemeinsame Masse	
VL1	Externe Analogspannung Eingang	0-5/10 V Analogere Spannungseingang
SP1	Open-Collector-Ausgang 1	
5 V	5V-Stromausgang	Versorgung 5V 20mA Leistungsabgabe
TC	Relaisausgang C	250 VAC 5 A/30 VDC 3 A TA und TB Normaler Schluss, TA und TC Normal geöffnet
TB	Relaisausgang B	
GEGENÜBER	Relaisausgang A	

3. Frequenzregelungstabelle für den Mehrgeschwindigkeitseingang:

	Abschnitt Drehzahleingang 1	Abschnitt Drehzahleingang 2	Abschnitt Drehzahleingang 3	Original Frequenz
Hauptgeschwindigkeit	1	1	1	50
Abschnittsgeschwindigkeit 1	0	1	1	45
Abschnittsgeschwindigkeit 2	1	0	1	40
Abschnittsgeschwindigkeit 3	0	0	1	35
Abschnittsgeschwindigkeit 4	1	1	0	30
Abschnittsgeschwindigkeit 5	0	1	0	25
Abschnittsgeschwindigkeit 6	1	0	0	20
Abschnittsgeschwindigkeit 7	0	0	0	15
Notiz:	0 bedeutet, dass der Eingangsport mit COM verbunden ist, 1 bedeutet trennen.			

4. Schaltplan für den Grundbetrieb

(1) Einphasiger Eingang, dreiphasiger Ausgang

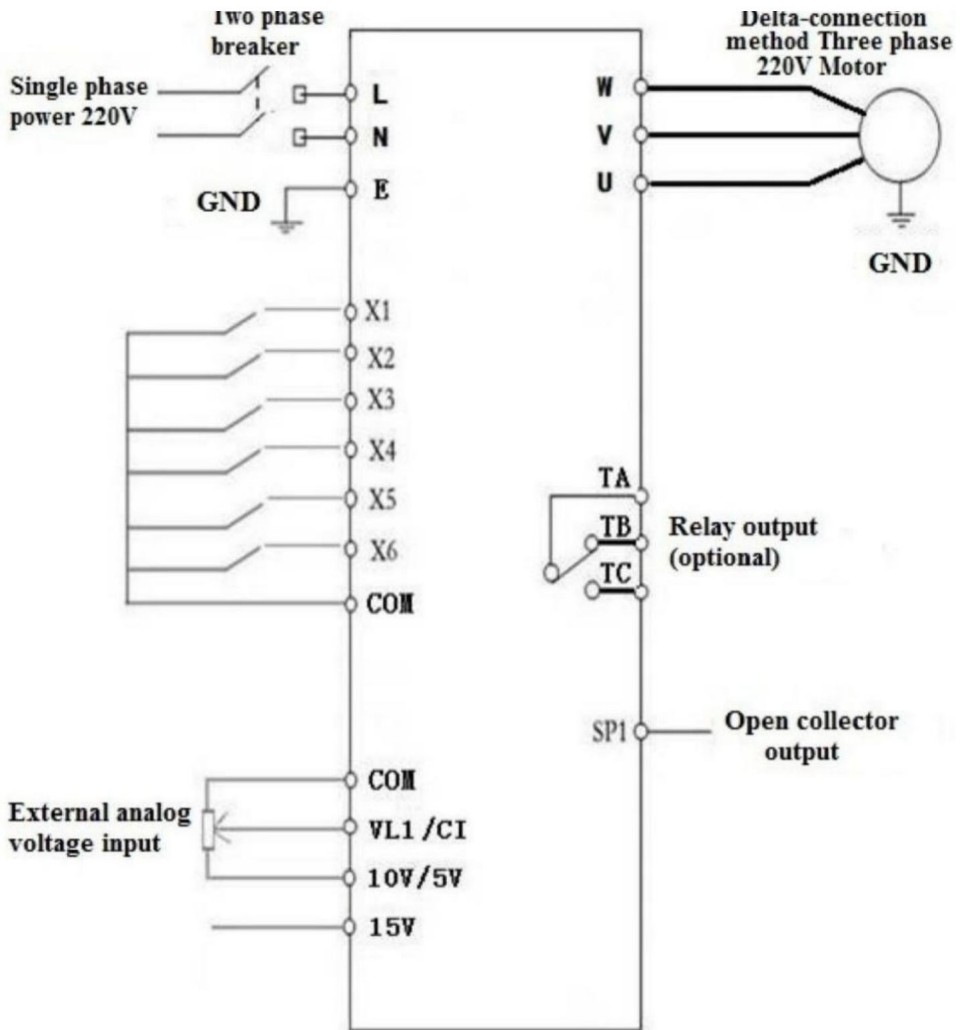

(Dreiphasig 220 V, wenn die 380-V-Sternschaltung auf die 220-V-Dreieckschaltung umgestellt werden muss)

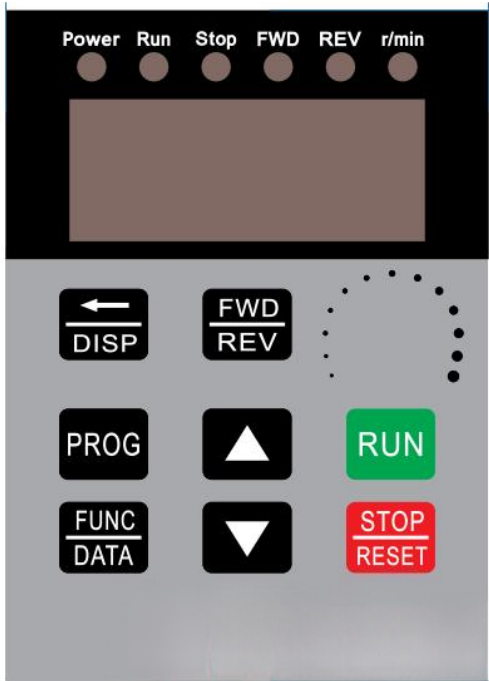

5. Bedienfeld



6. Tastenanweisungen

	Symbol	Funktionsbeschreibung	
1	(Programmierung)	Zur Auswahl des Modus oder des Programmiermodus (es ist verfügbar, unabhängig davon, ob der Wechselrichter gestartet oder gestoppt wurde), drücken Sie diese Taste, um die Parameter zu ändern.	
2	(Funktion/Speichern)	Funktionsdaten-Einstelltaste. Normalmodus: drücken Mit dieser Taste können Sie die Informationen des Wechselrichter, wie Zielfrequenz, Leistung Frequenz und Strom, Temperatur;	
3	Schlüssel 	Parameter Nummer oder Parameterwert Zunahme	Drücken Sie diese Taste kurz, dann die Der numerische Wert ändert sich allmählich. Drücken Sie lange auf diese Taste, dann der Zahlenwert wird sich ändern schnell
4	Schlüssel 	Parameter Nummer oder Parameterwert verringern	
5	Schicht	Shift im Programmiermodus, Jog im Normalmodus	
6	Vorwärts/Rückwärts	Vorwärts-/Rückwärts-Umschalttaste	
7	Start	Wechselrichterausgang starten	
8	Stopp / Zurücksetzen	Störung, Fehlerrücksetzung	
Notiz	Bitte ändern Sie die Parameter im Stoppzustand, sonst wird die geänderte Parameter können nicht gespeichert werden.		

Kapitel 2 Parameterspezifikation

1. Parameterspezifikation

Parameter	Parameter Spezifikation	Parameterbereich	Standard	Einheit
P00	Maximal Stromspannung	0---220,0/380,0	220/380 V	
P01	Referenz Frequenz	0---400,0	50	Hz
P02	Dazwischenliegend Stromspannung	0---220,0/380,0	110/190 V	
P03	Dazwischenliegend Frequenz	0---400,0	25	Hz
Teil 04	Minimum Stromspannung	0---220,0/380,0	0	V
P05	Minimum Frequenz	0---400,0	0	Hz
P06	Maximal Betriebs	0---400,0	65,0	Hz
P07	Minimum Betriebs	0---400,0	0	Hz
P08	Passwort verbergen	0---65535	00000	
P09	Geben Sie das Passwort	0---65535 ein.	0	
P10	Arbeiten Frequenz Quelle	0: Panel-Tastatur; 1:Panel-Potentiometer; 2:Externes Analogsignal 4: RS485.	1	
P11	Start/Stopp Steuerquelle	0: Panel-Tastatur; 1: RS485; 2: Externer Port.	0	
P12	Anhalten Modi	0:Trägheitsstopp; 1: Verzögerungsstopp;	1	

		2: Bremsstopp; 3: Notbremse.		
P13	Bremszeit	0---2,5	0,5	S
P14	Bremsspannung	0---140,0	20	V
Platz 17	Maschine Nummer	1-255	1	
P18	Betrieb Ankunft	0---100,0	50	Hz
P20	Über Temperaturschutz Auswahl	1---80	80	
Platz 21	Revolution für 50 Hz	0-8000	2800	
Platz 22	Trägereinstellung	1---20	10	
Platz 23	Frequenzeinstellschritt Größe	1---100	5	0,1 H Mit
Platz 24	Überlast Schutzpuffer Zeit	0,1---60,0	3	S
Platz 26	Arbeitsfrequenz	0---400,0	50	Hz
Platz 27	Abschnittsgeschwindigkeit 1 Einstellung	0---400,0	45	Hz
P28	Abschnittsgeschwindigkeit 2 Einstellung	0---400,0	40	Hz
P29	Abschnittsgeschwindigkeit 3 Einstellung	0---400,0	35	Hz
P30	Abschnittsgeschwindigkeit 4 Einstellung	0---400,0	30	Hz

P31	Abschnittsgeschwindigkeit 5 Einstellung	0---400,0	25	Hz
P32	Abschnittsgeschwindigkeit 6 Einstellung	0---400,0	20	Hz
P33	Abschnittsgeschwindigkeit 7 Einstellung	0---400,0	15	Hz
P34		1---1000	25	Hz/S
P35		1---1000	25	Hz/S
P36		1---1000	25	Hz/S
Platz 37		1---1000	25	Hz/S
P38		1---1000	25	Hz/S
P39		1---1000	25	Hz/S
P40		1---1000	25	Hz/S
P41	Hauptanstiegsgeschwindigkeit	1---1000	25	Hz/S
P42	Hauptabfahrt Geschwindigkeit	1---1000	25	Hz/S
P43	1. Abfahrt	1---1000	25	Hz/S
P44	Geschwindigkeit 2. Sinkflug Geschwindigkeit	1---1000	25	Hz/S
P45	3. Abfahrt Geschwindigkeit	1---1000	25	Hz/S
P46	4. Abfahrt Geschwindigkeit	1---1000	25	Hz/S
P47	5. Abfahrt	1---1000	25	Hz/S

	Geschwindigkeit			
S. 48	6. Abfahrt Geschwindigkeit	1---1000	25	Hz/S
P49	7. Abfahrt Geschwindigkeit	1---1000	25	Hz/S
P50	Multifunktion Eingang 1 (Anschlussklemme X1)	0: ungültig, Terminal funktioniert nicht 1: Kabelsteuerungsstopp	13	
P51	Multifunktion Eingang 2	2: Tastenstopp; 3: Tastenbetrieb; 4: Tastenstopp; 5:	14	
P52	Multifunktion Eingang 3	Kabelvorwärtsbetrieb 6: Drahtumkehr	15	
P53	Multifunktion Eingang 4	Betrieb; 7: Reservierung	5	
Seite 54	Multifunktion Eingang 5	8: Fehlerrücksetzsignal; 9: Kabelumkehrschalter; 10:	6	
P55	Multifunktion Eingang 6	Vorwärtstastenschaltung; 11: Vorwärtstastenschaltung; 12: Umkehrschalter Tastung; 13: Abschnitt Geschwindigkeitseingang 1; 14: Abschnitt Geschwindigkeitseingang 2; 15: Abschnitt Geschwindigkeitseingang 3; 16: Externer Fehler Signal. 17: Vorwärts-Jog; 18: Rückwärts-Jog;	9	

		19: Nothalt; 20: Relaissteuerung. 0:		
P58	Multifunktion Eingang 1 (SP1)	ungültig, keine Ausgabe; 1: Betriebsanweisungen; 2: Ankunftsanweisungen festlegen 3: Fehlermeldung; 5: Not-Aus; 6: Für P50---P55=20;	0	
P60	Multifunktion Eingang 2	Dasselbe (Relaisausgang)	0	
P62	Anzeigeoptionen	0: Frequenz einstellen; 1: Betriebsfrequenz; 2: Umdrehung 3: Strom; 4: Temperatur; 5: Zeit; 0: normales	0	
P65	Einschalten Optionen	Einschalten; 1: Fehler mit Startsignal melden 2:Einschalten vorwärts; 3: Rückwärtsgang einschalten.	0	
P66	Eingang Stabilisierung Zeit	0---65535	60	MS
P67	Stromspannung Koeffizient	0---65535	28500	
P68	Unterspannungseinstellung	0---220/380	60/180	V
S. 69	Überspannungseinstellung	220,0---400/680	400/600 V	
P70	Optionen zur Drehmomentkompensation	0: P72 ist der Kompensationsbetrag; 1: Multiplizieren Sie P72 mit P71 nach P71 minus Eingangsspannung	0	

P71		0---300,0	10	V
	Drehmomentkompensationsspannung			
P72	Einstellung der Drehmomentkompensation	0---100	0	
P73	Maximal extern analog	0---65535	31440	
Seite 74	Minimum extern analog	0---65535	2096	
P75	Nullstrom Entschädigung Wert	0---65535	1130	
P76	Aktuell Koeffizient	0---65535	28000	
P77	Parameter zurücksetzen	0---65535 (Es ist der Reset bei 54321)	0	
P78	Hauptstrom Überlast	0-65535	12000	mA
P79	Erster Strom Überlast	0-65535	12000	mA
P80	Zweiter Strom Überlast	0-65535	12000	mA
P81	Dritter Strom Überlast	0-65535	12000	mA
P82	Vierter Strom Überlast	0-65535	12000	mA
P83	Fünfter Strom Überlast	0-65535	12000	mA
P84	Sechster Strom	0-65535	12000	mA

	Überlast			
P85	Siebter Strom Überlast	0-65535	12000	mA
P86	Vorwärts joggen Frequenz	0---400,0	20	Hz
P87	Jog-Rückwärtsgang Frequenz	0---400,0	20	Hz
P88	Joggen aufsteigend Geschwindigkeit	1---1000	50	Hz/S
P89	Joggen Sie durch den Abstieg Geschwindigkeit	1---1000	50	Hz/S
P90	Jog-Stopp Modi	0:Trägheitsstopp; 1: Stopp verlangsamen; 2:Bremsstopp; 3: Notbremse.	1	
P91	Tippbremsen Zeit	0---2,5	0,1	S
P124	Lüfterstart Temperatur	=0 Lüfter läuft wenn VFD startet	0	ÿ
P127	Übrig Std.	0---65535	65535	H

2. Parametereinstellung Passwort und Ausfallzeit

stoppen:

P08 ist das versteckte Passwort, es zeigt immer nur 00000, nicht das Istwert.

Wenn der Wert von P09 = der versteckte Wert von P08 ist, wird P08 zeigt den versteckten Wert an und P08 und andere Parameter können geändert. P09 wird aufgehoben, wenn das Netzkabel abgezogen wird, um neu starten.

Wenn P127 = 65535, wird die Countdown-Funktion nicht gestartet.

Wenn P127 < 65535, wird die Countdown-Funktion gestartet, die P127

wird minus 1, wenn der Wechselrichter eine Stunde läuft. Die Frequenz

Der Konverter wird gestoppt, wenn der Countdown von P127 0 Stunden erreicht.

3. Vorgehensweise bei der Parametereinstellung:

1. Drücken Sie die Programmier Taste, um in den Programmierzustand zu gelangen;
2. Verwenden Sie die Pfeiltasten und die Umschalttaste, um die Parameter zu finden, die geändert werden müssen.
3. Drücken Sie die Funktions-/Speichern-Taste, um den Parameter aufzurufen.
4. Verwenden Sie die Pfeiltasten und die Umschalttaste, um den Parameterwert zu ändern.
5. Drücken Sie die Funktions-/Speichertaste, um den Parameter zu speichern.
6. Drücken Sie die Programmier Taste, um den Programmierzustand zu verlassen.

7. Fehlercode

Fehlercodeanzeige	Fehlercode Beschreibung
Fehler 1	Kurzschluss/Überstrom/Strom Modulschutz
Fehler 2	Unterspannungsschutz

Fehler 3	Überspannungsschutz
Fehler 4	Fehler im Antriebsschaltkreis
Fehler 5	Eingabe beim Start im elektrifizierten Zustand
Fehler 6	Überstromschutz
Fehler 7	Im Laufe der Zeit
Fehler 8	Übertemperatur am Kühler
Fehler 9	Externer Fehler

In China hergestellt

Invertitore

MODELLO: AT1-2200X

Invertitore

MODELLO:AT1-2200X



IMPORTANTI MISURE DI SICUREZZA



Leggere tutte le avvertenze di sicurezza, le istruzioni, le illustrazioni e specifiche fornite con questo inverter. La mancata osservanza di tutte le istruzioni elencate di seguito possono causare scosse elettriche, incendi e/o lesioni gravi.

AVVERTIMENTO :

Questa apparecchiatura è un dispositivo ad alta tensione, si prega di non tentare di smontare questa apparecchiatura in qualsiasi momento per evitare pericoli. Dopo che un dispositivo guasto, se l'interruttore esterno non riesce a riavviare il dispositivo, contattare il rivenditore per la gestione.

ATTENZIONE: PERICOLO DI SCOSSE ELETTRICHE E INCENDIO!

1. La mancata osservanza di questa istruzione potrebbe causare un guasto elettrico, incendio ed elettrocuzione.
2. NON SMONTARE.
3. Non immergere l'inverter.
4. Non collegare due o più trasformatori in parallelo
5. Collegare l'alimentatore direttamente a una presa GFCI per ambienti umidi.
6. Non utilizzare una prolunga
7. L'installazione di questo inverter e del relativo cablaggio deve essere eseguita da personale qualificato elettricista in conformità con tutti i codici elettrici applicabili.

AVVERTIMENTO :

Cambiamenti o modifiche a questa unità non espressamente approvati dalla parte responsabile della conformità potrebbe invalidare l'autorità degli utenti di operare il attrezzatura .

SALVA QUESTE ISTRUZIONI

Informazioni FCC

ATTENZIONE: Cambiamenti o modifiche non espressamente approvati dalla parte responsabile della conformità potrebbe invalidare l'autorità dell'utente di utilizzare il attrezzatura!

Questo dispositivo è conforme alla Parte 15 delle Norme FCC. Il funzionamento è soggetto a le due condizioni seguenti:

- 1) Questo prodotto può causare interferenze dannose.
- 2) Questo prodotto deve accettare qualsiasi interferenza ricevuta, inclusa interferenze che potrebbero causare un funzionamento indesiderato.

ATTENZIONE: Cambiamenti o modifiche a questo prodotto non espressamente approvato dalla parte responsabile della conformità potrebbe invalidare l'utente autorità di utilizzare il prodotto.

Nota: questo prodotto è stato testato e ritenuto conforme ai limiti per un dispositivo digitale di Classe B ai sensi della Parte 15 delle Norme FCC, Questi limiti sono progettati per fornire una protezione ragionevole contro interferenze dannose in un'installazione residenziale.

Questo prodotto genera, utilizza e può irradiare energia a radiofrequenza e se non installato e utilizzato secondo le istruzioni, può causare interferenza dannosa alle comunicazioni radio. Tuttavia, non vi è alcuna garantire che non si verifichino interferenze in una particolare installazione. Se questo il prodotto provoca interferenze dannose alla radio o alla televisione ricezione, che può essere determinata accendendo e spegnendo il prodotto, il l'utente è incoraggiato a provare a correggere l'interferenza con uno o più dei seguenti misure. ÿ

Riorientare o riposizionare l'antenna ricevente. ÿ

Aumentare la distanza tra il prodotto e il ricevitore. ÿ Collegare il prodotto a una presa su un circuito diverso da quello a cui è collegato.
il ricevitore è connesso.

ÿ Consultare il rivenditore o un tecnico radio/TV esperto per assistenza.

Smaltimento corretto



Questo prodotto è soggetto alle disposizioni della Direttiva Europea 2012/19/CE. Il simbolo raffigurante un bidone della spazzatura barrato indica che il prodotto richiede la raccolta differenziata dei rifiuti nell'Unione Europea. Ciò si applica al prodotto e a tutti gli accessori contrassegnati con questo simbolo. I prodotti contrassegnati come tali non possono essere smaltiti con i normali rifiuti domestici, ma devono essere portati in un punto di raccolta per il riciclaggio di dispositivi elettrici ed elettronici.

1. Installazione e cablaggio

1. Descrizione del terminale e della funzione del circuito principale

(1) Monofase a trifase

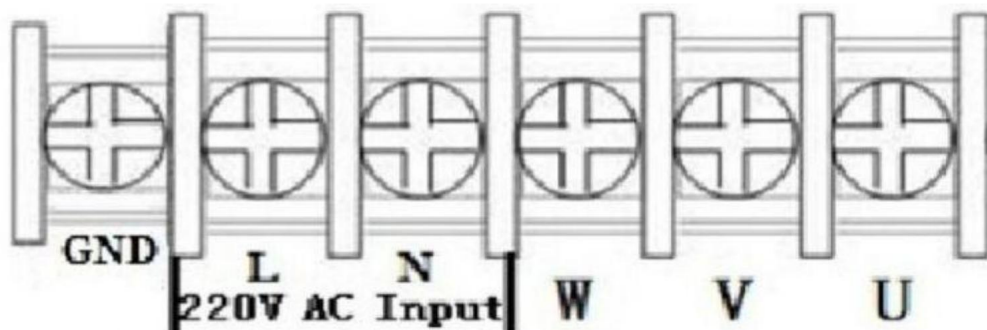

Etichetta terminale	Descrizione della funzione
L, N	Terminale di ingresso monofase AC 220V
U, V, O	Il terminale di uscita si collega alla trifase Motore a corrente alternata 220V
Terra	Terminale di messa a terra

2. Descrizione del terminale

Porta	Funzionale descrizione	Istruzioni
15V	Potenza di uscita 15V	Uscita 200mA15V
X6	Porta di ingresso6 (Interruttore di retromarcia)	Cortocircuito porta X6 e COM, segnale di ingresso efficace
X5	Porta di ingresso 5 (inversa) Interruttore di controllo della rotazione)	Cortocircuito porta X5 e COM, segnale di ingresso efficace
X4	Porta di ingresso 4 (Avanti Interruttore di controllo della rotazione)	Cortocircuito porta X4 e COM, segnale di ingresso efficace
X3	Porta di ingresso 3 (sezione - velocità 3)	Cortocircuito porta X3 e COM, segnale di ingresso efficace
X2	Porta di ingresso 2 (sezione - velocità 2)	Cortocircuito porta X2 e COM, segnale di ingresso efficace
X1	Porta di ingresso 1 (sezione - velocità 1)	Cortocircuito porta X1 e COM, segnale di ingresso efficace
CON	GND comune	
VL1	Tensione analogica esterna ingresso	Ingresso tensione analogica 0-5/10 V
SP1	Uscita open-collector 1	
5V	Potenza di uscita 5V	fornire potenza di uscita 5V 20mA
TC	Uscita relè C	250 V CA 5 A/30 V CC 3 A TA e TB Normalmente Chiusi, TA e TC Normale aperto
<small>subordinati</small>	Uscita relè B	
<small>DI FRONTE</small>	Uscita relè A	

3. Tabella di controllo della frequenza di ingresso multi-velocità:

	Sezione ingresso velocità 1	Sezione ingresso velocità 2	Sezione ingresso velocità 3	Originale Frequenza
Velocità principale	1	1	1	50
Velocità della sezione 1	0	1	1	45
Velocità della sezione 2	1	0	1	40
Velocità della sezione 3	0	0	1	35
Velocità della sezione 4	1	1	0	30
Velocità della sezione 5	0	1	0	25
Velocità della sezione 6	1	0	0	20
Velocità della sezione 7	0	0	0	15
Nota:	0 significa che la porta di input è connessa con COM, 1 significa disconnettersi.			

4. Schema elettrico di base del funzionamento

(1) Ingresso monofase uscita trifase

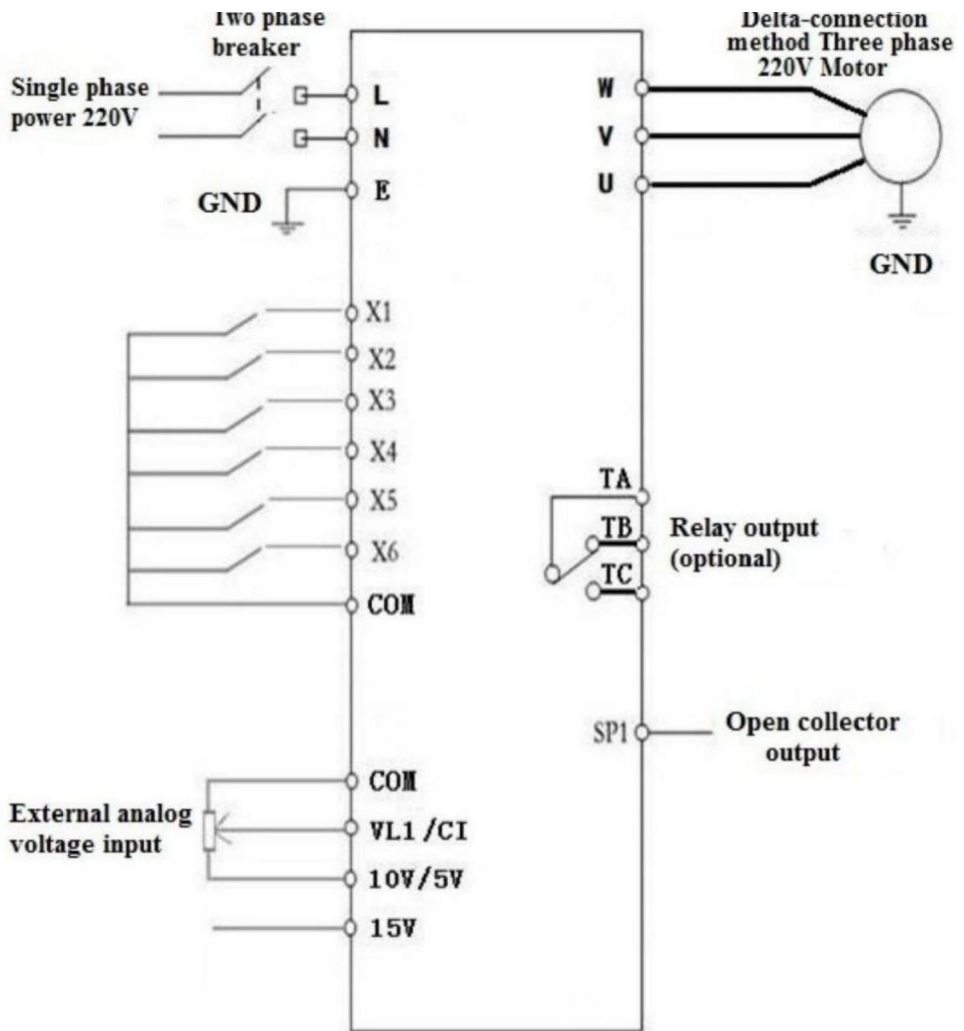

(Trifase 220 V, se il metodo di collegamento a stella da 380 V deve essere cambiato nel metodo di collegamento a triangolo da 220 V)

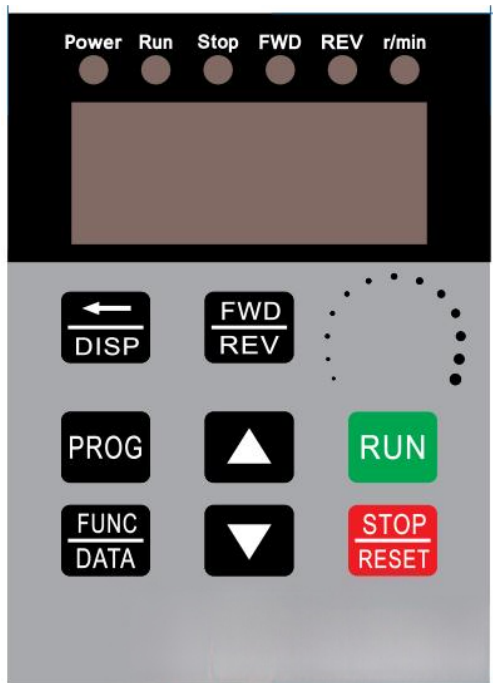

5. Pannello operativo



6. Istruzioni per le chiavi

	Icona	Descrizione della funzione	
1	(Programmazione)	Per selezionare la modalità o la modalità di programmazione (è disponibile indipendentemente dalla posizione di stella o di arresto dell'inverter), premere questo tasto per modificare i parametri.	
2	(Funzione/Salva)	Tasto di impostazione dei dati di funzione. Modalità normale: premere questo tasto per visualizzare le informazioni del Inverter, come frequenza target, uscita frequenza e corrente, temperatura;	
3	Chiave 	Parametro numero o valore del parametro aumento	Premere brevemente questo tasto, quindi il valore numerico cambierà gradualmente. Premi a lungo questo chiave, quindi il valore numerico cambierà rapidamente
4	Chiave 	Parametro numero o valore del parametro diminuire	
5	Spostare	Spostamento in modalità programmazione, jog in modalità normale	
6	Avanti/Indietro	Tasto di commutazione avanti/indietro	
7	Inizio	Avviare l'uscita dell'inverter	
8	Arresto / Reimpostazione	Guasto, ripristino del guasto	
Nota	Si prega di modificare i parametri nello stato di arresto, altrimenti il i parametri modificati non possono essere salvati.		

Capitolo 2 Specifica dei parametri

1. Specifica dei parametri

Parametro	Parametro specificazione	Intervallo dei parametri	Predefinito	Unità
P00	Massimo voltaggio	0---220.0/380.0	220/380 V	
P01	Riferimento frequenza	0---400.0	50	Hz
P02	Intermedio voltaggio	0---220.0/380.0	110/190 V	
P03	Intermedio frequenza	0---400.0	25	Hz
P04	Minimo voltaggio	0---220.0/380.0	0	V
P05	Minimo frequenza	0---400.0	0	Hz
P06	Massimo operativo	0---400.0	65.0	Hz
P07	Minimo operativo	0---400.0	0	Hz
P08	Nascondi password	0---65535	00000	
P09	Inserisci la password	0---65535	0	
P10	Lavorando frequenza fonte	0: Tastiera del pannello; 1: Potenziometro del pannello; 2: Segnale analogico esterno 4: RS485.	1	
P11	Avviare/arrestare controllo sorgente	0: Tastiera del pannello; Italiano: 2: Porta esterna.	0	
P12	Arresto Modalità	0:Arresto inerziale; 1: Arresto con decelerazione;	1	

		2: Arresto del freno; 3: Freno di emergenza.		
P13	Tempo di frenata	0---2.5	0,5	S
P14	Tensione frenata	0---140.0	20	V
Pagina 17	Macchina numero	1-255	1	
P18	Operativo arrivo	0---100.0	50	Hz
Pagina 20	Sopra protezione della temperatura selezione	1---80	80	
Pagina 21	Rivoluzione per 50 Hz	0-8000	2800	
Parte 22	Impostazione del vettore	1---20	10	
Pagina 23	Fase di regolazione della frequenza misurare	1---100	5	0,1 ora con
Pagina 24	Sovraccarico buffer di protezione tempo	0,1---60,0	3	S
Pagina 26	Frequenza di lavoro	0---400.0	50	Hz
Pagina 27	Impostazione della velocità della sezione 1	0---400.0	45	Hz
P28	Impostazione della velocità della sezione 2	0---400.0	40	Hz
P29	Impostazione della velocità della sezione 3	0---400.0	35	Hz
Numero 30	Impostazione della velocità della sezione 4	0---400.0	30	Hz

P31	Impostazione della velocità della sezione 5	0---400.0	25	Hz
P32	Impostazione della velocità della sezione 6	0---400.0	20	Hz
P33	Impostazione della velocità della sezione 7	0---400.0	15	Hz
P34	Velocità di salita	1---1000	25	Hz/secondo
P35	principale 1a	1---1000	25	Hz/secondo
P36	velocità di salita 2a	1---1000	25	Hz/secondo
Pagina 37	velocità di salita 3a	1---1000	25	Hz/secondo
P38	velocità di salita 4a	1---1000	25	Hz/secondo
P39	velocità di salita 5a	1---1000	25	Hz/secondo
Parte 40	velocità di salita 6a	1---1000	25	Hz/secondo
Pagina 41	velocità di salita 7a velocità di salita	1---1000	25	Hz/secondo
Pagina 42	Discesa principale velocità	1---1000	25	Hz/secondo
Pagina 43	1a discesa velocità	1---1000	25	Hz/secondo
Pagina 44	2a discesa velocità	1---1000	25	Hz/secondo
Pagina 45	3a discesa velocità	1---1000	25	Hz/secondo
Pagina 46	4a discesa velocità	1---1000	25	Hz/secondo
P47	5a discesa	1---1000	25	Hz/secondo

	velocità			
P48	6a discesa velocità	1---1000	25	Hz/secondo
P49	7a discesa velocità	1---1000	25	Hz/secondo
P50	Multifunzione ingresso 1 (morsetto di collegamento X1)	0: non valido, il terminale non funziona 1: arresto controllo filo 2: arresto digitazione;	13	
P51	Multifunzione ingresso 2	3: operazione di digitazione; 4:	14	
Numero 52	Multifunzione ingresso 3	arresto digitazione; 5: operazione di avanzamento filo 6: filo invertito	15	
P53	Multifunzione ingresso 4	operazione; 7: prenotazione	5	
Numero 54	Multifunzione ingresso 5	8: segnale di reset errore; 9: interruttore di inversione filo;	6	
P55	Multifunzione ingresso 6	10: commutazione avanti di codifica; 11: commutazione avanti di codifica; 12: interruttore di inversione digitazione; 13: ingresso velocità sezione 1; 14: ingresso velocità sezione 2; 15: ingresso velocità sezione 3; 16: errore esterno segnale. 17: Jog in avanti; 18: Jog in retromarcia;	9	

		19: Arresto di emergenza; 20: Controllo relè. 0:		
P58	Multifunzione ingresso 1 (SP1)	non valido, nessuna uscita; 1: istruzioni operative; 2: imposta istruzioni di arrivo 3: indicazione di guasto; 5: Arresto di emergenza; 6: Per P50---P55=20;	0	
P60	Multifunzione ingresso 2	Idem (Uscita relè)	0	
P62	Opzioni di visualizzazione	0: frequenza di impostazione; 1: frequenza di funzionamento; 2: rivoluzione 3: corrente; 4: temperatura; 5: tempo; 0:	0	
Numero 65	Accendere opzioni	accensione normale; 1: segnalazione errore con segnale di avvio 2: Accensione in avanti; 3: Accendere la retromarcia.	0	
P66	Ingresso stabilizzazione tempo	0---65535	60	SM
P67	Voltaggio coefficiente	0---65535	28500	
Pagina 68	Impostazione sottotensione	0---220/380	60/180	V
P69	Impostazione sovratensione	220,0---400/680	400/600 V	
P70	Opzioni di compensazione della coppia	0: P72 è l'importo del risarcimento; 1: Moltiplicare P72 per P71 dopo P71 meno la tensione di ingresso	0	

P71	Tensione di compensazione della coppia	0--300.0	10	V
P72	Impostazione della compensazione della coppia	0--100	0	
P73	Massimo esterno analogico	0--65535	31440	
Pagina 74	Minimo esterno analogico	0--65535	2096	
Pagina 75	Corrente zero compensazione valore	0--65535	1130	
P76	Attuale coefficiente	0--65535	28000	
P77	Ripristino dei parametri	0--65535 (E' il reset quando 54321)	0	
P78	Corrente principale sovraccarico	Numero verde 800-65535	12000	ma
Pagina 79	Prima corrente sovraccarico	Numero verde 800-65535	12000	ma
P80	Seconda corrente sovraccarico	Numero verde 800-65535	12000	ma
P81	Terza corrente sovraccarico	Numero verde 800-65535	12000	ma
Pagina 82	Quarta corrente sovraccarico	Numero verde 800-65535	12000	ma
Pagina 83	Quinta corrente sovraccarico	Numero verde 800-65535	12000	ma
Pagina 84	Sesta corrente	Numero verde 800-65535	12000	ma

	sovraccarico			
P85	Settima corrente sovraccarico	Numero verde 800-65535	12000	ma
P86	Fai jogging in avanti frequenza	0---400.0	20	Hz
P87	Jog indietro frequenza	0---400.0	20	Hz
P88	Jogging in salita velocità	1---1000	50	Hz/secondo
Pagina 89	Discesa a passo di jogging velocità	1---1000	50	Hz/secondo
P90	Arresto del jogging modalità	0:Arresto per inerzia; 1:Rallentare l'arresto; 2:Frenata di arresto; 3: Freno di emergenza.	1	
Pagina 91	Frenata a scatti tempo	0---2.5	0,1	S
Pagina 124	Avvio del ventilatore temperatura	=0 La ventola funziona quando Avviamento VFD	0	ÿ
P127	Rimanente ore	0---65535	65535	H

2. Password di impostazione dei parametri e tempo di inattività

fermare:

P08 è la password nascosta, mostra sempre solo 00000, non la valore effettivo.

Quando si immette il valore di P09 = il valore nascosto di P08, P08 mostra il valore nascosto e P08 e altri parametri possono essere cambiato. Il P09 verrà annullato quando si scollega il cavo di alimentazione a ricomincia.

Quando P127=65535, la funzione di conto alla rovescia non si avvia.

Quando P127 < 65535, la funzione di conto alla rovescia verrà avviata, P127 sarà meno 1 quando l'inverter funziona per un'ora. La frequenza il convertitore verrà arrestato quando il conto alla rovescia di P127 raggiungerà 0 ore.

3. Procedura di impostazione dei parametri:

1. Premere il tasto di programmazione per entrare nello stato di programmazione;
2. Utilizzare i tasti freccia e il tasto Maiusc per trovare i parametri che devono essere modificati;
3. Premere il tasto funzione/salva per accedere al parametro;
4. Utilizzare i tasti freccia e il tasto Maiusc per modificare il valore del parametro;
5. Premere il tasto funzione/salva per memorizzare il parametro;
6. Premere il tasto di programmazione per uscire dallo stato di programmazione.

7. Codice di errore

Visualizzazione del codice di errore	Descrizione del codice di errore
Errore 1	Cortocircuito/sovraccarico di corrente/alimentazione Protezione del modulo
Errore 2	Protezione da sottotensione

Errore 3	Protezione da sovratensione
Errore 4	Guasti del circuito di pilotaggio
Errore 5	Ingresso all'avvio quando elettrificato
Errore 6	Protezione da sovracorrente
Errore 7	Col tempo
Errore 8	Temperature eccessive per il radiatore
Errore 9	Guasto esterno

Made in China

Inversor

MODELO: AT1-2200X

Inversor

MODELO:AT1-2200X



MEDIDAS DE SEGURIDAD IMPORTANTES



Lea todas las advertencias de seguridad, instrucciones, ilustraciones y especificaciones proporcionadas con este inversor. Si no se siguen todas las instrucciones que se indican a continuación pueden provocar descargas eléctricas o incendios. y/o lesiones graves.

ADVERTENCIA :

Este equipo es un dispositivo de alto voltaje, no intente

Desmonte este equipo en cualquier momento para evitar peligros. Después de un uso del dispositivo

Fallo, si el interruptor externo no reinicia el dispositivo, comuníquese con su

Revendedor para manejo.

ADVERTENCIA: ¡PELIGRO DE DESCARGA ELÉCTRICA E INCENDIO!

1. El incumplimiento de esta instrucción podría provocar una falla eléctrica, Incendio y electrocución.
2. NO DESMONTAR .
3. No sumerja el inversor.
4. No conecte dos o más transformadores en paralelo
5. Conecte la fuente de alimentación directamente a un tomacorriente para ubicación húmeda con GFCI.
6. No utilice un cable de extensión.
7. La instalación de este inversor y el cableado relacionado debe ser realizada por un técnico calificado. Electricista en cumplimiento con todos los códigos eléctricos aplicables.

ADVERTENCIA :

Cambios o modificaciones a esta unidad no aprobados expresamente por la parte

El responsable del cumplimiento podría anular la autoridad de los usuarios para operar el equipo .

GUARDE ESTAS INSTRUCCIONES

Información de la FCC

PRECAUCIÓN: Los cambios o modificaciones no aprobados expresamente por la parte responsable del cumplimiento podría anular la autoridad del usuario para operar el equipo!

Este dispositivo cumple con la Parte 15 de las Normas de la FCC. Su funcionamiento está sujeto a las dos condiciones siguientes:

- 1) Este producto puede causar interferencias dañinas.
- 2) Este producto debe aceptar cualquier interferencia recibida, incluyendo interferencia que pueda causar un funcionamiento no deseado.

ADVERTENCIA: Los cambios o modificaciones a este producto no expresamente aprobado por la parte responsable del cumplimiento podría anular la garantía del usuario. autoridad para operar el producto.

Nota: Este producto ha sido probado y se ha determinado que cumple con los límites un dispositivo digital de Clase B de conformidad con la Parte 15 de las Normas de la FCC. Estos límites Están diseñados para proporcionar una protección razonable contra interferencias dañinas. en una instalación residencial.

Este producto genera, utiliza y puede irradiar energía de radiofrecuencia y

Si no se instala y utiliza de acuerdo con las instrucciones, puede causar interferencias perjudiciales para las comunicaciones por radio. Sin embargo, no existe garantizar que no se produzcan interferencias en una instalación determinada. Si esto El producto causa interferencias dañinas a la radio o televisión.

recepción, que se puede determinar encendiendo y apagando el producto, la

Se recomienda al usuario que intente corregir la interferencia mediante uno o más de los siguientes métodos: siguientes medidas.

Reorientar o reubicar la antena receptora. Aumentar la distancia entre el producto y el receptor. Conectar el producto a una toma de corriente en un circuito diferente de aquel al que está conectado.

El receptor está conectado.

Consulte al distribuidor o a un técnico de radio/TV experimentado para asistencia.

Eliminación correcta



Este producto está sujeto a las disposiciones de la Directiva Europea 2012/19/CE. El símbolo que muestra un contenedor de basura tachado indica que el producto requiere una recogida selectiva de residuos en la Unión Europea. Esto se aplica al producto y a todos los accesorios marcados con este símbolo. Los productos marcados como tales no pueden desecharse con los residuos domésticos normales, sino que deben llevarse a un punto de recogida para reciclar dispositivos eléctricos y electrónicos.

1. Instalación y cableado

1. Descripción de funciones y terminales del circuito principal

(1) Monofásica a trifásica

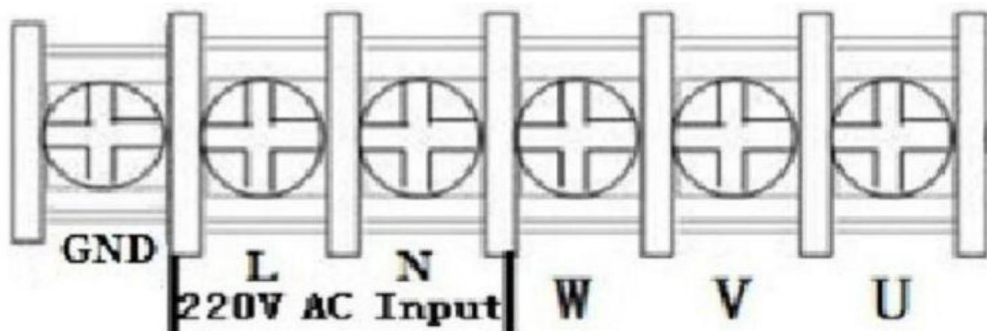

Etiqueta de terminal	Descripción de la función
L,N	Terminal de entrada monofásica CA 220 V
U, V, W	El terminal de salida se conecta a la red trifásica. Motor de 220 V CA
Tierra	Terminal de puesta a tierra

2. Descripción del terminal

Puerto	Funcional descripción	Instrucciones
15 V	Salida de potencia de 15 V	Salida 200 mA 15 V
X6	Puerto de entrada 6 (Interruptor de inversión)	Puerto corto X6 y COM, señal de entrada eficaz
X5	Puerto de entrada 5 (Inverso) Interruptor de control de rotación)	Puerto corto X5 y COM, señal de entrada eficaz
X4	Puerto de entrada 4 (Adelante) Interruptor de control de rotación)	Puerto corto X4 y COM, señal de entrada eficaz
X3	Puerto de entrada 3 (sección - velocidad 3)	Puerto corto X3 y COM, señal de entrada eficaz
X2	Puerto de entrada 2 (sección - velocidad 2)	Puerto corto X2 y COM, señal de entrada eficaz
X1	Puerto de entrada 1 (sección - velocidad 1)	Puerto corto X1 y COM, señal de entrada eficaz
CON	GND común	
VL1	Voltaje analógico externo aporte	Entrada de voltaje analógico de 0-5/10 V
Salida de colector abierto SP1 1		
5 V	Salida de potencia de 5 V	Suministra una potencia de salida de 5 V y 20 mA.
TC	Salida de relé C	250 VCA 5A/30VCC 3A TA y TB Normal Cerrado, TA y TC Normal abierto
<small>UBERCUROS</small>	Salida de relé B	
<small>FRENTE A</small>	Salida de relé A	

3. Tabla de control de frecuencia de entrada de múltiples velocidades:

	Sección entrada de velocidad 1	Sección Entrada de velocidad 2	Sección Entrada de velocidad 3	Original Frecuencia
Velocidad principal	1	1	1	50
Velocidad de sección 1	0	1	1	45
Sección velocidad 2	1	0	1	40
Sección velocidad 3	0	0	1	35
Sección velocidad 4	1	1	0	30
Sección velocidad 5	0	1	0	25
Sección de velocidad 6	1	0	0	20
Sección de velocidad 7	0	0	0	15
Nota:	0 significa que el puerto de entrada se conecta con COM, 1 significa desconectar.			

4. Diagrama de cableado de funcionamiento básico

(1) Entrada monofásica salida trifásica

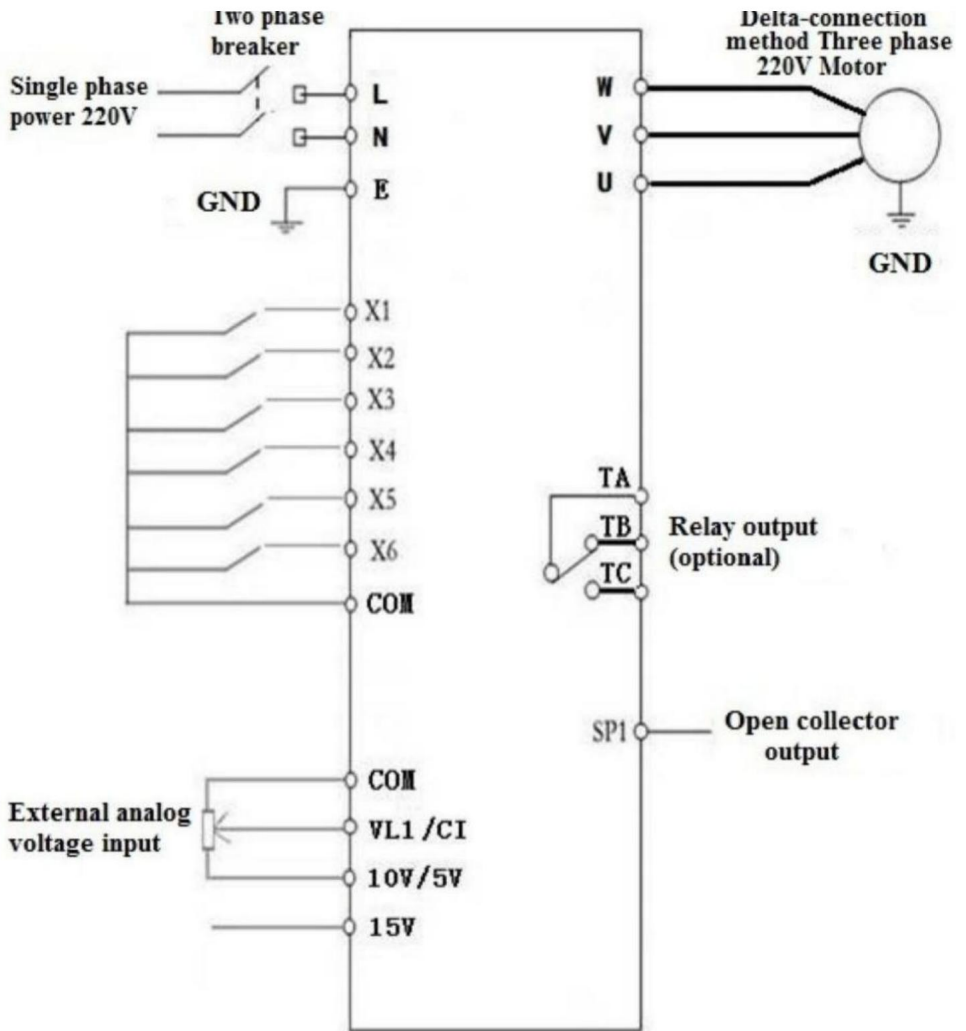

(Trifásico 220 V, si el método de conexión en estrella de 380 V necesita cambiarse al método de conexión en triángulo de 220 V)

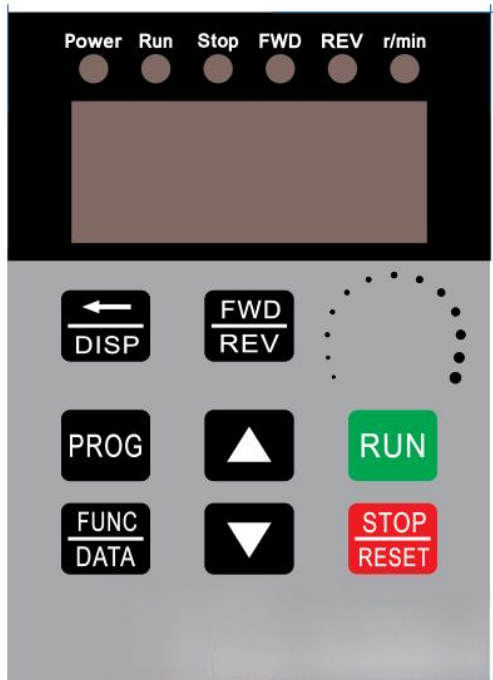

5. Panel de operaciones



6. Instrucciones de las teclas

	Icono	Descripción de la función	
1	(Programación)	Para seleccionar el modo o modo de Programación (es disponible independientemente del estado del inversor (start o stop), presione esta tecla para modificar los parámetros.	
2	(Función/ Guardar)	Tecla de configuración de datos de función. Modo normal: pulsar Esta tecla para mostrar la información de la Inversor, como frecuencia objetivo, salida frecuencia y corriente, temperatura;	
3	Llave 	Parámetro número o valor del parámetro aumentar	Presione brevemente esta tecla, luego la El valor numérico cambiará gradualmente. Mantenga presionado este clave, luego el valor numérico cambiará rápidamente
4	Llave 	Parámetro número o valor del parámetro disminuir	
5	Cambio	Cambiar en modo de programación, trotar en modo normal	
6	Adelante/Atrás	Tecla de cambio de avance/retroceso	
7	Comenzar	Iniciar salida del inversor	
8	Detener / Reiniciar	Avería, restablecimiento de fallas	
Nota	Por favor, modifique los parámetros en el estado de parada, de lo contrario el Los parámetros modificados no se pueden guardar.		

Capítulo 2 Especificación de parámetros

1. Especificación de parámetros

Parámetro	Parámetro especificación	Rango de parámetros	Por defecto	Unidad
P00	Máximo Voltaje	0---220.0/380.0	220/380V	
P01	Referencia frecuencia	0---400.0	50	Hz
P02	Intermedio Voltaje	0---220.0/380.0	110/190V	
P03	Intermedio frecuencia	0---400.0	25	Hz
P04	Mínimo Voltaje	0---220.0/380.0	0	V
P05	Mínimo frecuencia	0---400.0	0	Hz
P06	Máximo operante	0---400.0	65.0	Hz
P07	Mínimo operante	0---400.0	0	Hz
P08	Ocultar contraseña	0---65535	00000	
P09	Ingrese la contraseña	0---65535	0	
P10	Laboral frecuencia fuente	0: Teclado del panel; 1: Potenciómetro de panel; 2: Señal analógica externa 4: RS485.	1	
P11	Iniciar/detener fuente de control	0: Teclado del panel; 1: RS485; 2: Puerto externo.	0	
P12	Parada Modos	0: Parada inercial; 1: Parada de desaceleración;	1	

		2: Parada de freno; 3:Freno de emergencia.		
P13	Tiempo de frenado	0---2,5	0,5	S
P14	Voltaje frenado	0---140.0	20	V
P17	Máquina número	1-255	1	
P18	Operante llegada	0---100.0	50	Hz
P20	Encima protección de temperatura selección	1---80	80	
P21	Revolución para 50 Hz	0-8000	2800	
P22	Configuración del operador	1---20	10	
P23	Paso de ajuste de frecuencia tamaño	1---100	5	0,1 horas con
P24	Sobrecarga buffer de protección tiempo	0,1---60,0	3	S
P26	Frecuencia de trabajo	0---400.0	50	Hz
P27	Ajuste de velocidad de sección 1	0---400.0	45	Hz
P28	Ajuste de velocidad de sección 2	0---400.0	40	Hz
P29	Ajuste de velocidad de sección 3	0---400.0	35	Hz
P30	Ajuste de velocidad de sección 4	0---400.0	30	Hz

P31	Ajuste de velocidad de sección 5	0---400.0	25	Hz
P32	Ajuste de velocidad de sección 6	0---400.0	20	Hz
P33	Ajuste de velocidad de sección 7	0---400.0	15	Hz
P34	Velocidad ascendente	1---1000	25	Hz/S
P35	principal 1. ^a velocidad	1---1000	25	Hz/S
P36	ascendente 2. ^a velocidad	1---1000	25	Hz/S
P37	ascendente 3. ^a velocidad	1---1000	25	Hz/S
P38	ascendente 4. ^a velocidad	1---1000	25	Hz/S
P39	ascendente 5. ^a velocidad	1---1000	25	Hz/S
P40	ascendente 6. ^a velocidad	1---1000	25	Hz/S
P41	ascendente 7. ^a velocidad ascendente	1---1000	25	Hz/S
P42	Descenso principal velocidad	1---1000	25	Hz/S
P43	1er descenso Velocidad	1---1000	25	Hz/S
P44	2º descenso velocidad	1---1000	25	Hz/S
P45	3er descenso velocidad	1---1000	25	Hz/S
P46	4to descenso velocidad	1---1000	25	Hz/S
P47	5to descenso	1---1000	25	Hz/S

	velocidad			
P48	6to descenso velocidad	1---1000	25	Hz/S
P49	7mo descenso velocidad	1---1000	25	Hz/S
P50	Multifunción Entrada 1 (Poste de enlace X1)	0: no válido, el terminal no funciona 1: parada del control del cable 2: parada de la manipulación;	13	
P51	Multifunción Entrada 2	3: operación de manipulación; 4: parada de	14	
P52	Multifunción Entrada 3	manipulación; 5: operación de avance del cable 6: cable inverso	15	
P53	Multifunción Entrada 4	operación; 7: reserva	5	
P54	Multifunción Entrada 5	8: señal de reinicio de error; 9: interruptor de inversión de cable; 10:	6	
P55	Multifunción entrada 6	conmutación de avance de codificación; 11: conmutación de avance de codificación; 12: interruptor de inversión codificación; 13: entrada de velocidad de sección 1; 14: entrada de velocidad de sección 2; 15: entrada de velocidad de sección 3; 16: error externo señal. 17: Trotar hacia adelante; 18: Trotar hacia atrás;	9	

		19: Parada de emergencia; 20: Control de relé. 0:		
P58	Multifunción Entrada 1 (SP1)	no válido, sin salida; 1: instrucciones de funcionamiento; 2: establecer instrucciones de llegada 3: indicación de falla; 5: Parada de emergencia; 6: Para P50---P55=20;	0	
P60	Multifunción Entrada 2	Idem (salida de relé)	0	
P62	Opciones de visualización	0: frecuencia de ajuste; 1: frecuencia de funcionamiento; 2: revolución; 3: corriente; 4: temperatura; 5: tiempo; 0:	0	
P65	Encender Opciones	encendido normal; 1: informar error con señal de inicio 2:Encendido hacia adelante; 3: Encienda la marcha atrás.	0	
P66	Aporte estabilización tiempo	0---65535	60	EM
P67	Voltaje coeficiente	0---65535	28500	
P68	Ajuste de subtensión	0---220/380	60/180	V
P69	Ajuste de sobretensión	220,0---400/680	400/600V	
P70	Opciones de compensación de par	0: P72 es el monto de compensación; 1: Multiplica P72 por P71 después de P71 menos el voltaje de entrada	0	

P71	Tensión de compensación de par	0---300.0	10	V
P72	Ajuste de compensación de par	0---100	0	
P73	Máximo externo cosa análoga	0---65535	31440	
P74	Mínimo externo cosa análoga	0---65535	2096	
P75	Corriente cero compensación valor	0---65535	1130	
P76	Actual coeficiente	0---65535	28000	
P77	Restablecimiento de parámetros	0---65535 (Es el reinicio cuando 54321)	0	
P78	Corriente principal sobrecarga	0-65535	12000	mamá
P79	Primera corriente sobrecarga	0-65535	12000	mamá
P80	Segunda corriente sobrecarga	0-65535	12000	mamá
P81	Tercera corriente sobrecarga	0-65535	12000	mamá
P82	Cuarta corriente sobrecarga	0-65535	12000	mamá
P83	Quinta corriente sobrecarga	0-65535	12000	mamá
P84	Sexta corriente	0-65535	12000	mamá

	sobrecarga			
P85	Séptima corriente sobrecarga	0-65535	12000	mamá
P86	Trotar hacia adelante frecuencia	0---400.0	20	Hz
P87	Jog en reversa frecuencia	0---400.0	20	Hz
P88	Correr en ascenso velocidad	1---1000	50	Hz/S
P89	Descenso a trote velocidad	1---1000	50	Hz/S
P90	Parada de trote modos	0:Parada por inercia; 1: Parada desacelerada; 2: Parada de frenado; 3:Freno de emergencia.	1	
P91	Frenado en jogging tiempo	0---2,5	0,1	S
P124	Arranque del ventilador temperatura	=0 Ventilador funcionando cuando Arranque del VFD	0	
P127	Restante horas	0---65535	65535	yo

2. Configuración de parámetros Contraseña y tiempo de inactividad

detener:

P08 es la contraseña oculta, siempre muestra solo 00000, no el valor real

Cuando se ingresa el valor de P09=el valor oculto de P08, el P08 muestra un valor oculto y se pueden modificar el P08 y otros parámetros. cambiado. El P09 se anulará al desconectar el cable de alimentación. Reanudar.

Cuando P127=65535, la función de cuenta regresiva no se inicia.

Cuando P127 < 65535, se iniciará la función de cuenta regresiva, P127

será menos 1 cuando el inversor funcione durante una hora. La frecuencia

El convertidor se detendrá cuando la cuenta regresiva de P127 llegue a 0 horas.

3. Procedimiento de configuración de parámetros:

1. Presione la tecla de programación para ingresar al estado de programación;
2. Utilice las teclas de flecha y la tecla shift para encontrar los parámetros que necesitan ser modificados;
3. Pulse la tecla de función/guardar para ingresar al parámetro;
4. Utilice las teclas de flecha y la tecla shift para modificar el valor del parámetro;
5. Pulse la tecla función/guardar para almacenar el parámetro;
6. Pulse la tecla de programación para salir del estado de programación.

7. Código de avería

Visualización del código de falla	Descripción del código de falla
Error 1	Cortocircuito/Sobrecarga de corriente/Energía Protección del módulo
Error 2	Protección contra subtensión

Error 3	Protección contra sobretensión
Error 4	Fallas en el circuito de conducción
Error 5	Entrada al arranque cuando está electrificado
Error 6	Protección contra sobrecorriente
Error 7	Con el tiempo
Error 8	Temperaturas excesivas para el radiador
Error 9	Falla externa

Hecho en china

Falownik

MODEL: AT1-2200X

Falownik

MODEL:AT1-2200X



WAŻNE ZABEZPIECZENIA



Przeczytaj wszystkie ostrzeżenia dotyczące bezpieczeństwa, instrukcje, ilustracje i specyfikacje dostarczone z tym falownikiem. Nieprzestrzeganie wszystkich poniższe instrukcje mogą spowodować porażenie prądem, pożar i/lub poważne obrażenia.

OSTRZEŻENIE:

To urządzenie jest urządzeniem wysokiego napięcia, nie należy podejmować prób jego podłączenia. rozmontuj ten sprzęt w dowolnym momencie, aby uniknąć niebezpieczeństwa. Po urządzeniu awarii, jeśli zewnętrzny przełącznik nie uruchomi ponownie urządzenia, skontaktuj się z odsprzedawcą do obsługi.

OSTRZEŻENIE: RYZYKO PORAŻENIA PRĄDEM ELEKTRYCZNYM I POŻARU!

1. Niedostosowanie się do tej instrukcji może spowodować awarię elektryczną, pożar i porażenie prądem.
2. NIE ROZMONTOWYWAĆ.
3. Nie zanurzaj falownika.
4. Nie należy łączyć równoległe dwóch lub więcej transformatorów.
5. Podłącz zasilacz bezpośrednio do gniazdka GFCI w miejscu narażonym na wilgoć.
6. Nie używaj przedłużacza
7. Instalację tego falownika i związanego z nim okablowania musi wykonać wykwalifikowany elektryka zgodnie ze wszystkimi obowiązującymi normami elektrycznymi.

OSTRZEŻENIE:

Zmiany lub modyfikacje tej jednostki, które nie zostały wyraźnie zatwierdzone przez stronę odpowiedzialny za zgodność może unieważnić uprawnienia użytkownika do korzystania z usługi sprzęt .

ZAPISZ TE INSTRUKCJE

Informacje FCC

UWAGA: Zmiany lub modyfikacje, na które strona nie wyraziła wyraźnej zgody odpowiedzialny za zgodność może unieważnić prawo użytkownika do korzystania z urządzenia sprzęt!

To urządzenie jest zgodne z częścią 15 przepisów FCC. Eksploatacja podlega następujące dwa warunki:

- 1) Produkt ten może powodować szkodliwe zakłócenia.
- 2) Produkt ten musi akceptować wszelkie odbierane zakłócenia, w tym: zakłócenia mogące powodować niepożądane działanie.

OSTRZEŻENIE: Zmiany lub modyfikacje tego produktu nie są wyraźnie zabronione. zatwierdzone przez stronę odpowiedzialną za zgodność może unieważnić prawa użytkownika upoważnienie do obsługi produktu.

Uwaga: Ten produkt został przetestowany i uznany za zgodny z limitami urządzenie cyfrowe klasy B zgodnie z częścią 15 przepisów FCC. Niniejsze ograniczenia są zaprojektowane tak, aby zapewnić rozsądną ochronę przed szkodliwymi zakłóceniami w instalacji mieszkaniowej.

Ten produkt generuje, wykorzystuje i może emitować energię o częstotliwości radiowej, jeśli nie zostanie zainstalowany i użyty zgodnie z instrukcją, może spowodować szkodliwe zakłócenia w komunikacji radiowej. Nie ma jednak gwarantuje, że w konkretnej instalacji nie wystąpią żadne zakłócenia. Jeśli to produkt powoduje szkodliwe zakłócenia w odbiorze sygnału radiowego lub telewizyjnego odbiór, który można ustalić poprzez wyłączenie i włączenie produktu,

Użytkownik jest zachęcany do podjęcia próby skorygowania zakłóceń za pomocą jednego lub więcej z następujących sposobów: następujące środki

ostrożności. Zmień orientację lub położenie anteny odbiorczej. Zwiększ odległość między produktem a odbiornikiem. Podłącz produkt do gniazdka w innym obwodzie niż ten, do którego jest podłączony.

Odbiornik jest podłączony.

W celu uzyskania informacji skontaktuj się ze sprzedawcą lub doświadczonym technikiem radio-telewizyjnym. pomoc.

Prawidłowa utylizacja



Ten produkt podlega postanowieniom Dyrektywy Europejskiej 2012/19/WE. Symbol przedstawiający przekreślony kosz na śmieci na kółkach oznacza, że produkt wymaga oddzielnej zbiórki odpadów w Unii

Europejskiej. Dotyczy to produktu i wszystkich akcesoriów oznaczonych tym symbolem. Produktów oznaczonych w ten sposób nie można wyrzucać razem ze zwykłymi odpadami domowymi, ale należy je oddać do punktu zbiórki w celu recyklingu urządzeń elektrycznych i elektronicznych.

1. Instalacja i okablowanie

1. Opis zacisku i funkcji obwodu głównego

(1) Jednofazowy do trójfazowego

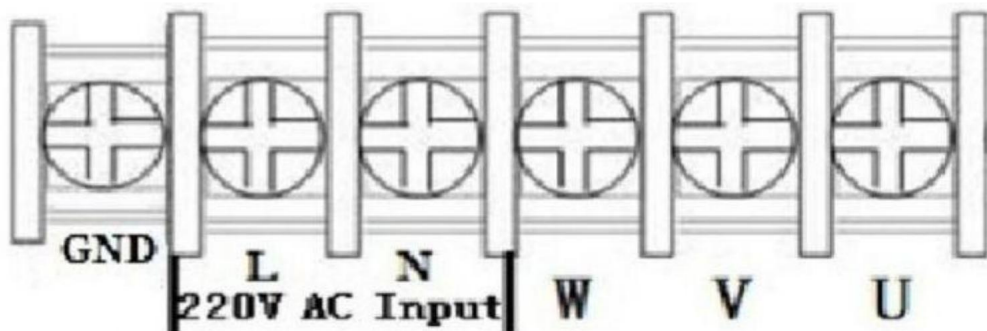

Etykieta zaciskowa	Opis funkcji
L, N	Jednofazowy zacisk wejściowy prądu przemiennego 220 V
U, W, W	Zacisk wyjściowy podłącza się do fazy trójfazowej Silnik prądu przemiennego 220 V
GND	Zacisk uziemiający

2. Opis terminala

Port	Funkcjonalny opis	Instrukcje
15 V	Moc wyjściowa 15 V	Wyjście 200mA15V
X6	Port wejściowy 6 (Przełącznik cofania)	Krótki port X6 i COM, sygnał wejściowy skuteczny
X5	Port wejściowy 5 (odwrotny) Przełącznik sterujący obrotem)	Krótki port X5 i COM, sygnał wejściowy skuteczny
X4	Port wejściowy 4 (do przodu) Przełącznik sterujący obrotem)	Krótki port X4 i COM, sygnał wejściowy skuteczny
X3	Port wejściowy 3 (sekcja - prędkość 3)	Krótki port X3 i COM, sygnał wejściowy skuteczny
X2	Port wejściowy 2 (sekcja - prędkość 2)	Krótki port X2 i COM, sygnał wejściowy skuteczny
X1	Port wejściowy 1 (sekcja - prędkość 1)	Krótki port X1 i COM, sygnał wejściowy skuteczny
Z	Wspólne GND	
VL1	Zewnętrzne napięcie analogowe wejście	0-5/10 V Analogowe wejście napięciowe
SP1	Wyjście kolektora otwartego 1	
5V	Moc wyjściowa 5V	zasilanie 5V 20mA wyjście mocy
TC	Wyjście przekaźnikowe C	250VAC 5A/30VDC 3A TA i TB Normalne zamknięcie, TA i TC Normalnie otwarty
TB	Wyjście przekaźnikowe B	
OHŁADZINIA	Wyjście przekaźnikowe A	

3. Tabela sterowania częstotliwością wejścia wielobiegowego:

	Sekcja wejście prędkości 1	Sekcja wejście prędkości 2	Sekcja wejście prędkości 3	Oryginalny Częstotliwość
Prędkość główna	1	1	1	50
Prędkość sekcji 1	0	1	1	45
Prędkość sekcji 2	1	0	1	40
Prędkość sekcji 3	0	0	1	35
Prędkość sekcji 4	1	1	0	30
Prędkość sekcji 5	0	1	0	25
Prędkość sekcji 6	1	0	0	20
Prędkość sekcji 7	0	0	0	15
Notatka:	0 oznacza, że port wejściowy łączy się z COM, 1 oznacza, że odłączyć.			

4. Podstawowy schemat okablowania operacyjnego

(1) Wejście jednofazowe, wyjście trójfazowe

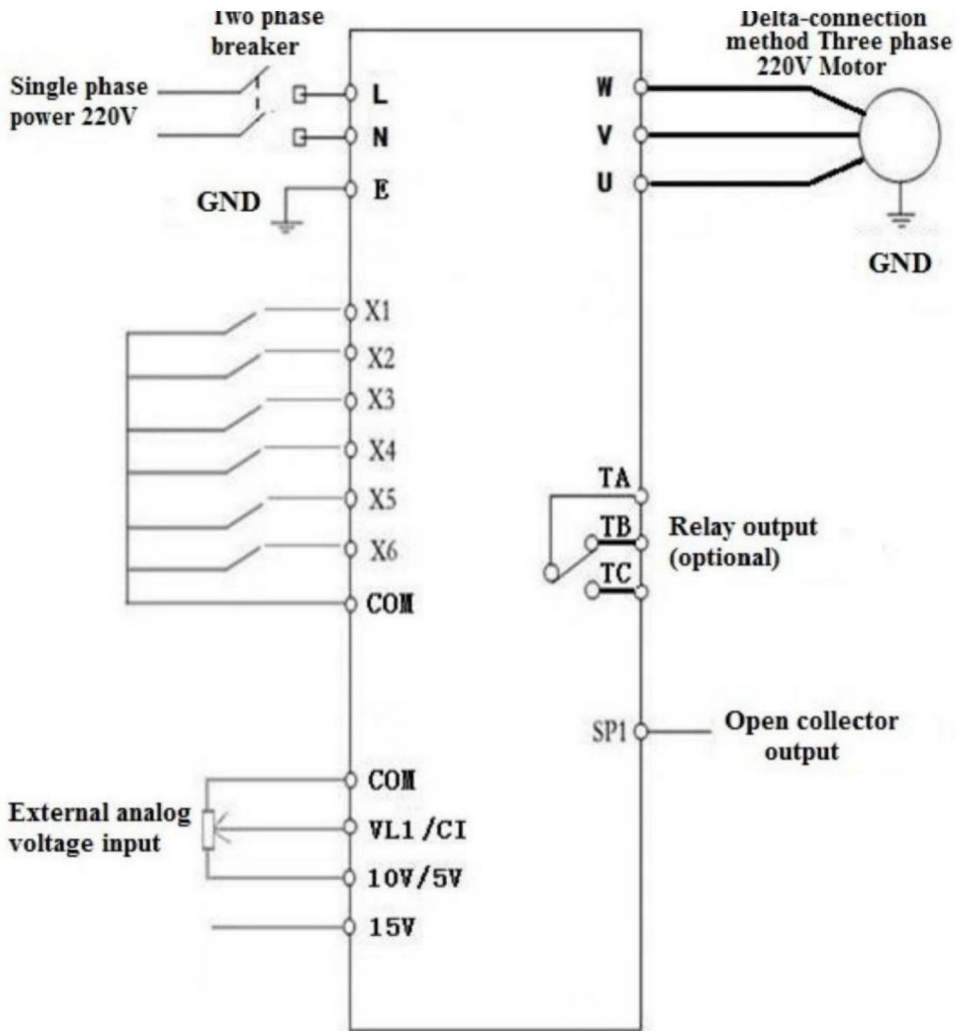

(Trójfazowe 220 V, jeśli metoda połączenia w gwiazdę 380 V musi zostać zmieniona na metodę połączenia w trójkąt 220 V)

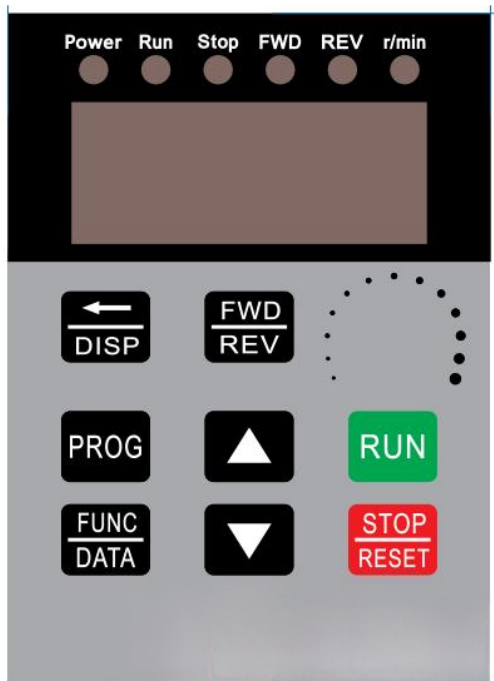

5. Panel operacyjny



6. Instrukcje dotyczące kluczy

	Ikona	Opis funkcji	
1	(Programowanie)	Do wyboru trybu lub trybu programowania (jest to (niezależnie od tego, czy falownik jest w pozycji start czy stop), naciśnij ten przycisk, aby zmodyfikować parametry.	
2	(Funkcja/Zapisz)	Klawisz ustawiania danych funkcji. Tryb normalny: naciśnij ten klawisz służy do wyświetlania informacji o Falownik, np. częstotliwość docelowa, wyjście częstotliwość i prąd, temperatura;	
3	<p>Klawisz</p> 	<p>Parametr liczba lub wartość parametru zwiększyć</p>	<p>Naciśnij krótko ten klawisz, a następnie wartość liczbową ulegnie zmianie stopniowo. Naciśnij i przytrzymaj ten przycisk klucz, a następnie wartość liczbową zmieni się wartko</p>
4	<p>Klawisz</p> 	<p>Parametr liczba lub wartość parametru zmniejszenie</p>	
5	Zmiana	Zmiana w trybie programowania, bieganie w trybie normalnym	
6	Do przodu/do tyłu	Klawisz przełączania przód/tył	
7	Start	Uruchom wyjście falownika	
8	Zatrzymaj / Zresetuj	Awaria, resetowanie usterek	
Notatka	Proszę zmodyfikować parametry w stanie zatrzymania, w przeciwnym razie zmienionych parametrów nie można zapisać.		

Rozdział 2 Specyfikacja parametrów

1. Specyfikacja parametrów

Parametr	Parametr specyfikacja	Zakres parametrów	Domyślny	Jednostka
P00	Maksymalny woltaż	0---220,0/380,0	220/380 V	
P01	Odniesienie częstotliwość	0---400,0	50	Hz
P02	Mediator woltaż	0---220,0/380,0	110/190 V	
P03	Mediator częstotliwość	0---400,0	25	Hz
P04	Minimum woltaż	0---220,0/380,0	0	V
P05	Minimum częstotliwość	0---400,0	0	Hz
P06	Maksymalny operacyjny	0---400,0	65,0	Hz
P07	Minimum operacyjny	0---400,0	0	Hz
P08	Ukryj hasło 0---65535		00000	
P09	Wprowadź hasło 0---65535		0	
P10	Pracujący częstotliwość źródło	0: Klawiatura panelowa; 1: Potencjometr panelowy; 2: Zewnętrzny sygnał analogowy 4: RS485.	1	
P11	Uruchom/zatrzymaj źródło sterowania	0: Klawiatura panelowa; 1: RS485; 2: Port zewnętrzny.	0	
P12	Zatrzymanie Tryby	0: Zatrzymanie bezwładnościowe; 1: Zatrzymanie zwalniania;	1	

		2: Hamulec postojowy; 3: Hamulec awaryjny.		
P13	Czas hamowania	0---2,5	0,5	S
P14	Napięcie hamowania	0---140,0	20	V
P17	Maszyna numer	1-255	1	
P18	Operacyjny przyjazd	0---100,0	50	Hz
P20	Nad ochrona temperaturowa wybór	1---80	80	
P21	Rewolucja dla 50Hz	0-8000	2800	
P22	Ustawienia nośnika	1---20	10	
P23	Krok regulacji częstotliwości rozmiar	1---100	5	0,1 godz. z
P24	Przełączać bufor ochronny czas	0,1---60,0	3	S
P26	Częstotliwość pracy	0---400,0	50	Hz
P27	Ustawienie prędkości sekcji 1	0---400,0	45	Hz
P28	Ustawienie prędkości sekcji 2	0---400,0	40	Hz
P29	Ustawienie prędkości sekcji 3	0---400,0	35	Hz
P30	Prędkość sekcji 4 ustawienia	0---400,0	30	Hz

P31	Prędkość sekcji 5 ustawień	0---400,0	25	Hz
P32	Prędkość sekcji 6 ustawień	0---400,0	20	Hz
P33	Prędkość sekcji 7 ustawień	0---400,0	15	Hz
P34	Główna prędkość	1---1000	25	Hz/sekundę
P35	narastająca 1. prędkość	1---1000	25	Hz/sekundę
P36	narastająca 2. prędkość	1---1000	25	Hz/sekundę
P37	narastająca 3. prędkość	1---1000	25	Hz/sekundę
P38	narastająca 4. prędkość	1---1000	25	Hz/sekundę
P39	narastająca 5. prędkość	1---1000	25	Hz/sekundę
P40	narastająca 6. prędkość	1---1000	25	Hz/sekundę
P41	narastająca 7. prędkość narastająca	1---1000	25	Hz/sekundę
P42	Główne zejście prędkość	1---1000	25	Hz/sekundę
P43	1 zejście prędkość	1---1000	25	Hz/sekundę
P44	2. zejścia prędkość	1---1000	25	Hz/sekundę
P45	3. zjazd prędkość	1---1000	25	Hz/sekundę
P46	4. zejście prędkość	1---1000	25	Hz/sekundę
P47	5. zejście	1---1000	25	Hz/sekundę

	prędkość			
P48	6. zejście prędkość	1---1000	25	Hz/sekundę
P49	7. zejście prędkość	1---1000	25	Hz/sekundę
P50	Wielofunkcyjny wejście 1 (X1 zacisk zaciskowy)	0:nieprawidłowy,terminal nie działa 1:zatrzymanie sterowania przewodowego 2:zatrzymanie	13	
P51	Wielofunkcyjny wejście 2	kluczowania; 3:operacja kluczowania;	14	
P52	Wielofunkcyjny wejście 3	4:zatrzymanie kluczowania; 5:operacja do przodu przewodu 6: odwrócenie przewodu	15	
P53	Wielofunkcyjny wejście 4	operacja; 7: rezerwacja	5	
P54	Wielofunkcyjny wejście 5	8: sygnał resetu błędu; 9: przełącznik zmiany kierunku przewodu; 10: przełączanie kluczykowe	6	
P55	Wielofunkcyjny wejście 6	do przodu; 11: przełączanie kluczykowe do przodu; 12: przełącznik odwrotny klawiszowanie; 13: wejście prędkości sekcji 1; 14: wejście prędkości sekcji 2; 15: wejście prędkości sekcji 3; 16: błąd zewnętrzny sygnał. 17: Trucht do przodu; 18: Trucht do tyłu;	9	

		19: Zatrzymanie awaryjne; 20: Sterowanie		
P58	Wielofunkcyjny wejście 1 (SP1)	przełącznikiem. 0: nieprawidłowe, brak wyjścia; 1: instrukcje obsługi; 2: ustaw instrukcje przyjazdu 0 3: sygnalizacja usterki; 5: Zatrzymanie awaryjne; 6: Dla P50---P55=20;	0	
P60	Wielofunkcyjny wejście 2	To samo (Wyjście przełącznikowe)	0	
P62	Opcje wyświetlania	0: ustawianie częstotliwości; 1: częstotliwość robocza; 2: obroty; 3: prąd; 4: temperatura; 5: czas; 0: normalne włączenie	0	
P65	Włącz zasilanie opcje	zasilania; 1: zgłoś błąd za pomocą sygnału startowego 2: Włącz zasilanie do przodu; 3: Włącz bieg wsteczny.	0	
P66	Wejście stabilizacja czas	0---65535	60	SM
P67	Woltaż współczynnik	0---65535	28500	
P68	Ustawienie zbyt niskiego napięcia	0---220/380	60/180	V
P69	Ustawienie przepięcia	220,0---400/680	400/600 V	
P70	Opcje kompensacji momentu obrotowego	0: P72 to kwota odszkodowania; 1: Pomnóż P72 przez P71 po odjęciu napięcia wejściowego od P71	0	

P71	Napięcie kompensacji momentu obrotowego	0---300,0	10	V
P72	Ustawienie kompensacji momentu obrotowego	0---100	0	
P73	Maksymalny zewnętrzny analog	0---65535	31440	
P74	Minimum zewnętrzny analog	0---65535	2096	
P75	Prąd zerowy odszkodowanie wartość	0---65535	1130	
P76	Aktualny współczynnik	0---65535	28000	
P77	Resetowanie parametrów	0---65535 (To jest reset, gdy 54321)	0	
P78	Prąd główny przeciążać	0-65535	12000	mama
P79	Pierwszy prąd przeciążać	0-65535	12000	mama
P80	Drugi prąd przeciążać	0-65535	12000	mama
P81	Trzeci prąd przeciążać	0-65535	12000	mama
P82	Czwarty prąd przeciążać	0-65535	12000	mama
P83	Piąty prąd przeciążać	0-65535	12000	mama
P84	Szósty prąd	0-65535	12000	mama

	przełączać			
P85	Siódmy prąd przełączać	0-65535	12000	mama
P86	Przesuń się do przodu częstotliwość	0---400,0	20	Hz
P87	Bieg wsteczny częstotliwość	0---400,0	20	Hz
P88	Bieganie w górę prędkość	1---1000	50	Hz/sekundę
P89	Zjazd z truchtem prędkość	1---1000	50	Hz/sekundę
P90	Zatrzymanie się podczas biegu tryby	0: Zatrzymanie bezwładnościowe; 1: Zwalnianie zatrzymania; 2: Hamowanie; 3:Hamulec awaryjny.	1	
P91	Hamowanie szarpnięciem czas	0---2,5	0,1	S
P124	Start wentylatora temperatura	=0 Wentylator pracuje, gdy VFD zaczyna	0	°C
P127	Pozostały godziny	0---65535	65535	H

2. Hasło do ustawiania parametrów i czas przestoju

zatrzymać się:

P08 to ukryte hasło, które zawsze pokazuje tylko 00000, a nie wartość rzeczywista.

Po wprowadzeniu wartości P09=ukrytej wartości P08, P08 pokazuje ukrytą wartość, a P08 i inne parametry mogą być zmieniony. P09 zostanie anulowany po odłączeniu kabla zasilającego

uruchom ponownie.

Gdy P127=65535, funkcja odliczania nie zostanie uruchomiona.

Gdy P127 < 65535, rozpocznie się funkcja odliczania, P127

będzie minus 1, gdy Inwerter będzie działał przez jedną godzinę. Częstotliwość Konwerter zostanie zatrzymany, gdy odliczanie P127 osiągnie 0 godzin.

3. Procedura ustawiania parametrów:

1. Naciśnij przycisk programowania, aby wejść w tryb programowania;
2. Za pomocą klawiszy strzałek i klawisza Shift znajdź parametry, które należy zmodyfikować;
3. Naciśnij przycisk funkcyjny/zapisz, aby wejść do parametru;
4. Użyj klawiszy strzałek i klawisza Shift, aby zmienić wartość parametru;
5. Naciśnij przycisk funkcji/zapisz, aby zapisać parametr;
6. Naciśnij przycisk programowania, aby wyjść ze stanu programowania.

7. Kod błędu

Wyświetlanie kodu błędu	Opis kodu błędu
Błąd 1	Zwarcie/Przeciążenie prądowe/Moc Ochrona modułu
Błąd 2	Zabezpieczenie pod napięciem

Błąd 3	Zabezpieczenie przed przepięciem
Błąd 4	Awarie obwodów napędowych
Błąd 5	Wejście przy uruchomieniu po podłączeniu do prądu
Błąd 6	Zabezpieczenie nadprądowe
Błąd 7	Nadgodziny
Błąd 8	Nadmierne temperatury dla chłodnicy
Błąd 9	Błąd zewnętrzny

Wyprodukowano w Chinach

Omvormer

MODEL: AT1-2200X

Omvormer

MODEL:AT1-2200X



BELANGRIJKE VEILIGHEIDSMATREGELEN



Lees alle veiligheidswaarschuwingen, instructies, illustraties en specificaties die bij deze omvormer worden geleverd. Als u niet alle De onderstaande instructies kunnen leiden tot een elektrische schok of brand. en/of ernstig letsel.

WAARSCHUWING:

Dit apparaat is een apparaat met een hoog voltage. Probeer het niet te gebruiken. demonteer deze apparatuur op elk gewenst moment om gevaar te voorkomen. Nadat een apparaat Als de externe schakelaar het apparaat niet opnieuw kan opstarten, neem dan contact op met uw wederverkoper voor afhandeling.

WAARSCHUWING: GEVAAR VOOR ELEKTRISCHE SCHOKKEN EN BRAND!

1. Het niet naleven van deze instructie kan leiden tot een elektrische storing, brand en elektrocutie.
2. NIET DEMONTEREN.
3. Dompel de omvormer niet onder.
4. Sluit niet twee of meer transformatoren parallel aan
5. Sluit de voeding rechtstreeks aan op een stopcontact met aardlekschakelaar voor vochtige ruimtes.
6. Gebruik geen verlengsnoer
7. De installatie van deze omvormer en de bijbehorende bedrading moet worden uitgevoerd door gekwalificeerde vakmensen. elektriciens die voldoet aan alle toepasselijke elektrische voorschriften.

WAARSCHUWING:

Wijzigingen of aanpassingen aan deze eenheid die niet uitdrukkelijk door de partij zijn goedgekeurd verantwoordelijk voor naleving kan de bevoegdheid van de gebruiker om de apparatuur .

BEWAAR DEZE INSTRUCTIES

FCC-informatie

LET OP: Wijzigingen of aanpassingen die niet uitdrukkelijk door de partij zijn goedgekeurd verantwoordelijk voor naleving kan de bevoegdheid van de gebruiker om de apparatuur!

Dit apparaat voldoet aan Deel 15 van de FCC-regels. De werking is onderworpen aan de volgende twee voorwaarden:

- 1) Dit product kan schadelijke interferentie veroorzaken.
- 2) Dit product moet alle ontvangen interferentie accepteren, inclusief storingen die een ongewenste werking kunnen veroorzaken.

WAARSCHUWING: Wijzigingen of aanpassingen aan dit product die niet uitdrukkelijk zijn goedgekeurd door de partij die verantwoordelijk is voor naleving, kan de gebruikersrechten ongeldig verklaren bevoegdheid om het product te bedienen.

Let op: Dit product is getest en voldoet aan de limieten voor een digitaal apparaat van klasse B volgens Deel 15 van de FCC-regels. Deze limieten zijn ontworpen om redelijke bescherming te bieden tegen schadelijke interferentie in een residentiële installatie.

Dit product genereert, gebruikt en kan radiofrequentie-energie uitstralen, en indien niet geïnstalleerd en gebruikt in overeenstemming met de instructies, kan dit leiden tot schadelijke interferentie van radiocommunicatie. Er is echter geen garanderen dat er geen interferentie zal optreden in een bepaalde installatie. Als dit product veroorzaakt schadelijke interferentie met radio of televisie ontvangst, die kan worden bepaald door het product uit en aan te zetten, de De gebruiker wordt aangemoedigd om te proberen de interferentie door een of meer van de volgende maatregelen. ÿ

Heroriënteer of verplaats de ontvangstantenne. ÿ Vergroot de afstand tussen het product en de ontvanger. ÿ Sluit het product aan op een stopcontact op een ander circuit dan dat waarop het product is aangesloten.

De ontvanger is aangesloten.

ÿ Raadpleeg de dealer of een ervaren radio-/tv-technicus voor bijstand.

Correcte verwijdering



Dit product valt onder de bepalingen van de Europese richtlijn 2012/19/EG. Het symbool met een doorgestreepte afvalbak geeft aan dat het product in de Europese Unie gescheiden afvalinzameling vereist.

Dit geldt voor het product en alle accessoires die met dit symbool zijn gemarkeerd. Producten die als zodanig zijn gemarkeerd, mogen niet met het normale huishoudelijke afval worden weggegooid, maar moeten worden ingeleverd bij een inzamelpunt voor recycling van elektrische en elektronische apparaten.

1. Installatie en bedrading

1. Hoofdcircuit aansluiting en functiebeschrijving

(1) Van eenfase naar driefase

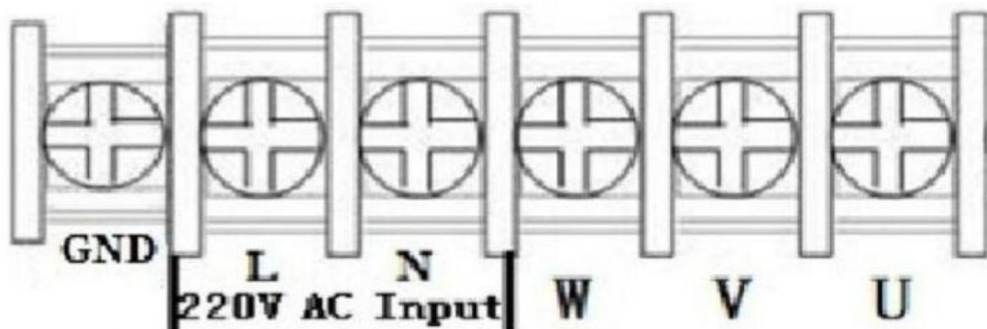

Terminallabel	Functiebeschrijving
L, N	Enkele fase AC 220V ingangsklem
U, V, W	Uitgangsklem aansluiten op driefase 220V AC-motor
GND	Aardingsklem

2. Terminalbeschrijving

Haven	Functioneel beschrijving	Instructies
15V	15V uitgangsvermogen	200mA15V-uitgang
X6	Invoerpoort6 (Omkeerschakelaar)	Korte poort X6 en COM, ingangssignaal effectief
X5	Ingangspoort 5 (omgekeerde rotatie (bedieningsschakelaar)	Korte poort X5 en COM, ingangssignaal effectief
X4	Ingangspoort 4 (vooruit) rotatie (bedieningsschakelaar)	Korte poort X4 en COM, ingangssignaal effectief
X3	Ingangspoort 3 (sectie-snelheid 3)	Korte poort X3 en COM, ingangssignaal effectief
X2	Ingangspoort 2 (sectie-snelheid 2)	Korte poort X2 en COM, ingangssignaal effectief
X1	Ingangspoort 1 (sectie-snelheid 1)	Korte poort X1 en COM, ingangssignaal effectief
MET	Gemeenschappelijke GND	
VL1	Externe analoge spanning invoer	0-5/10 V analoge spanningsingang
SP1	Open-collectoruitgang 1	
5V	5V uitgangsvermogen	voeding 5V 20mA uitgangsvermogen
TC	Relaisuitgang C	250VAC 5A/30VDC 3A TA en TB Normaal Sluiten, TA en TC Normaal geopend
TB	Relaisuitgang B	
GEZICHT	Relaisuitgang A	

3. Tabel met frequentieregeling voor meerdere snelheden:

	Sectie snelheidsingang 1	Sectie snelheidsingang 2	Sectie snelheidsinvoer 3	Origineel Frequentie
Hoofdsnelheid	1	1	1	50
Sectiesnelheid 1	0	1	1	45
Sectiesnelheid 2	1	0	1	40
Sectiesnelheid 3	0	0	1	35
Sectiesnelheid 4	1	1	0	30
Sectiesnelheid 5	0	1	0	25
Sectiesnelheid 6	1	0	0	20
Sectiesnelheid 7	0	0	0	15
Opmerking:	0 betekent dat de invoerpoort is verbonden met COM, 1 betekent loskoppelen.			

4. Basisbedradingschema voor de bediening

(1) Eénfase-ingang, driefase-uitgang

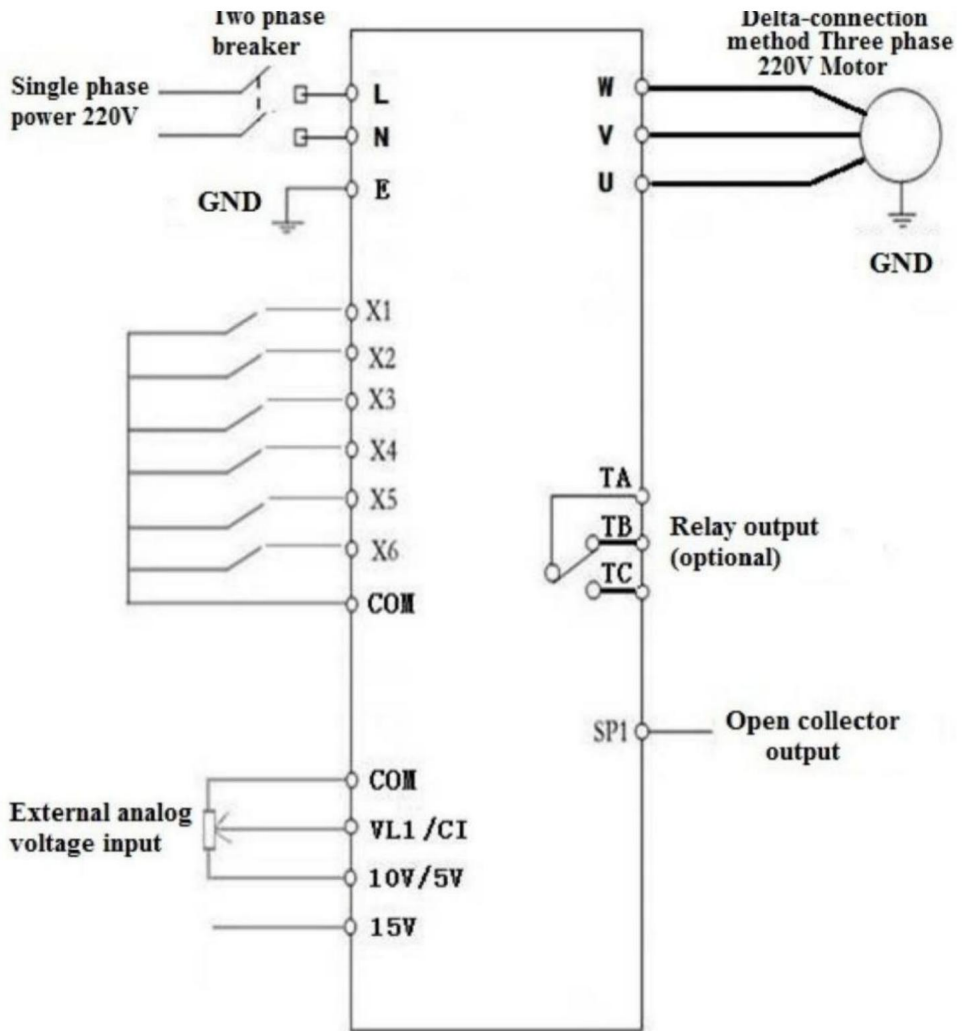

(Drie fasen 220V, indien 380V ster-aansluitmethode moet worden gewijzigd naar de 220V driehoek-aansluitmethode)

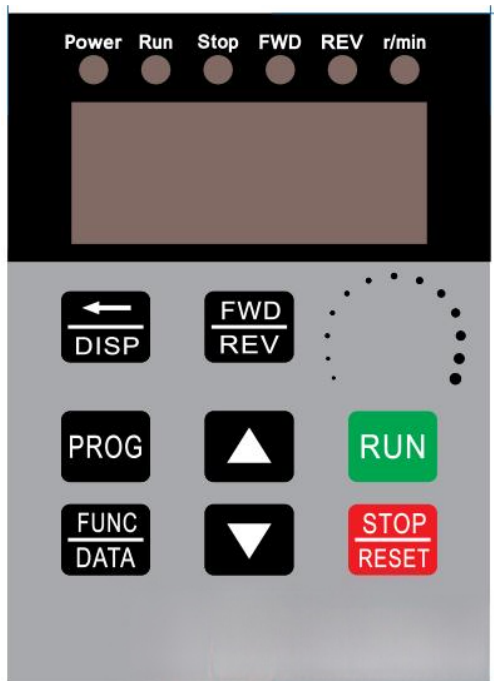

5. Bedieningspaneel



6. Sleutelinstructies

	Icon	Functiebeschrijving	
1	(Programmeren)	Voor het selecteren van de modus of de programmeermodus (het is Beschikbaar ongeacht de ster- of stopstand van de omvormer. Druk op deze toets om de parameters te wijzigen.	
2	(Functie/Opslaan)	Functiegegevens instellingstoets. Normale modus: druk op deze toets om de informatie van de weer te geven Omvormer, zoals doelfrequentie, uitgang frequentie en stroom, temperatuur;	
3	Sleutel 	Parameter nummer of parameterwaarde toename	Druk kort op deze toets, dan de numerieke waarde zal veranderen geleidelijk. Houd deze knop lang ingedrukt
4	Sleutel 	Parameter nummer of parameterwaarde afname	sleutel, dan de numerieke waarde zal veranderen snel
5	Verschuiving	Schakelen in de programmeermodus, joggen in de normale modus	
6	Vooruit/Achteruit	Vooruit/achteruit schakelsleutel	
7	Begin	Start Inverter-uitgang	
8	Stoppen / Resetten	Storing, fout resetten	
Opmerking	Wijzig de parameters onder de stopstatus, anders wordt de Gewijzigde parameters kunnen niet worden opgeslagen.		

Hoofdstuk 2 Parameterspecificatie

1. Parameterspecificatie

Parameter	Parameter specificatie	Parameterbereik	Standaard	Eenheid
P00	Maximaal spanning	0---220.0/380.0	220/380 V	
P01	Referentie frequentie	0---400.0	50	Hertz
P02	Tussenliggend spanning	0---220.0/380.0	110/190 V	
P03	Tussenliggend frequentie	0---400.0	25	Hertz
P04	Minimum spanning	0---220.0/380.0	0	V
P05	Minimum frequentie	0---400.0	0	Hertz
P06	Maximaal operationeel	0---400.0	65.0	Hertz
P07	Minimum operationeel	0---400.0	0	Hertz
P08	Verberg wachtwoord	0---65535	00000	
P09	Voer wachtwoord	0---65535 in	0	
P10	Werken frequentie bron	0: Paneeltoetsenbord; 1: Paneelpotentiometer; 2:Extern analoog signaal 4: RS485.	1	
P11	Starten/stoppen controle bron	0: Paneeltoetsenbord; 1: RS485; 2: Externe poort.	0	
P12	Stoppen Modi	0:Traagheidsstop; 1: Vertraging stoppen;	1	

		2: Remstop; 3: Noodrem.		
P13	Rentijd	0---2.5	0,5	S
P14	Geremde spanning	0---140.0	20	V
P17	Machin nummer	1-255	1	
P18	Bediening aankomst	0---100.0	50	Hertz
P20	Over temperatuurbeveiliging selectie	1---80	80	
P21	Revolutie voor 50Hz	0-8000	2800	
P22	Dragerinstelling	1---20	10	
P23	Frequentie- aanpassingsstap maat	1---100	5	0,1 uur <small>Met</small>
P24	Overbelasting beschermingsbuffer tijd	0,1---60,0	3	S
P26	Werkfrequentie	0---400.0	50	Hertz
P27	Sectie snelheid 1 instelling	0---400.0	45	Hertz
P28	Sectie snelheid 2 instelling	0---400.0	40	Hertz
P29	Sectie snelheid 3 instelling	0---400.0	35	Hertz
P30	Sectie snelheid 4 instelling	0---400.0	30	Hertz

P31	Sectie snelheid 5 instelling	0---400.0	25	Hertz
P32	Sectie snelheid 6 instelling	0---400.0	20	Hertz
P33	Sectie snelheid 7 instelling	0---400.0	15	Hertz
P34	Belangrijkste stijgende	1---1000	25	Hz/S
P35	snelheid 1e stijgende	1---1000	25	Hz/S
P36	snelheid 2e stijgende	1---1000	25	Hz/S
P37	snelheid 3e stijgende	1---1000	25	Hz/S
P38	snelheid 4e stijgende	1---1000	25	Hz/S
P39	snelheid 5e stijgende	1---1000	25	Hz/S
P40	snelheid 6e stijgende	1---1000	25	Hz/S
P41	snelheid 7e stijgende snelheid	1---1000	25	Hz/S
P42	Hoofdafdaling snelheid	1---1000	25	Hz/S
P43	1e afdaling snelheid	1---1000	25	Hz/S
P44	2e afdaling snelheid	1---1000	25	Hz/S
P45	3e afdaling snelheid	1---1000	25	Hz/S
P46	4e afdaling snelheid	1---1000	25	Hz/S
P47	5e afdaling	1---1000	25	Hz/S

	snelheid			
P48	6e afdaling snelheid	1---1000	25	Hz/S
P49	7e afdaling snelheid	1---1000	25	Hz/S
P50	Multifunctioneel invoer 1 (X1- aansluitpost)	0:ongeldig, terminal is niet-functionerend 1:draadbesturing stopt	13	
P51	Multifunctioneel invoer 2	2:sleutelstop; 3:sleutelbewerking;	14	
P52	Multifunctioneel invoer 3	4:sleutelstop; 5:draadvoorwaartse bewerking 6: draadomkering	15	
P53	Multifunctioneel invoer 4	operatie; 7: reservering	5	
P54	Multifunctioneel invoer 5	8: foutresetsignaal; 9: draadomkeerschakelaar; 10:	6	
P55	Multifunctioneel invoer 6	sleutelvoorwaartse schakeling; 11: sleutelvoorwaartse schakeling; 12: achteruitschakelaar toetsing; 13: sectiesnelheidsingang 1; 14: sectiesnelheidsingang 2; 15: sectiesnelheidsingang 3; 16: externe fout signaal. 17: Jog vooruit; 18: Jog achteruit;	9	

		19: Noodstop; 20: Relaisbesturing. 0:		
P58	Multifunctioneel ingang 1 (SP1)	ongeldig, geen uitvoer; 1: bedieningsinstructies; 2: aankomstinstructies instellen 3: storingsindicatie; 5: Noodstop; 6: Voor P50---P55=20;	0	
P60	Multifunctioneel invoer 2	Idem (Relaisuitgang)	0	
P62	Weergaveopties	0: instelling frequentie; 1: bedrijfsfrequentie; 2: omwenteling 3: stroom; 4: temperatuur; 5: tijd; 0: normale	0	
P65	Inschakelen opties	stroom aan; 1: fout melden met startsignaal 2:Inschakelen vooruit; 3: Schakel de achteruit in.	0	
P66	Invoer stabilisatie tijd	0---65535	60	mevrouw
P67	Spanning coëfficiënt	0---65535	28500	
P68	Underspanningsinstelling	0---220/380	60/180	V
P69	Overspanningsinstelling	220.0---400/680	400/600 V	
P70	Opties voor koppelcompensatie	0: P72 is het compensatiebedrag; 1: Vermenigvuldig P72 met P71 nadat P71 de ingangsspanning heeft verminderd	0	

P71	Koppelcompensatiespanning	0---300.0	10	V
P72	Koppelcompensatie-instelling	0---100	0	
P73	Maximaal extern analoog	0---65535	31440	
P74	Minimum extern analoog	0---65535	2096	
P75	Nulstroom compensatie waarde	0---65535	1130	
P76	Huidig coëfficiënt	0---65535	28000	
P77	Parameters resetten	0---65535 (Het is de reset wanneer 54321)	0	
P78	Hoofdstroom overbelasting	0-65535	12000	mA
P79	Eerste stroom overbelasting	0-65535	12000	mA
P80	Tweede stroom overbelasting	0-65535	12000	mA
P81	Derde stroom overbelasting	0-65535	12000	mA
P82	Vierde stroom overbelasting	0-65535	12000	mA
P83	Vijfde stroom overbelasting	0-65535	12000	mA
P84	Zesde huidige	0-65535	12000	mA

	overbelasting			
P85	Zevende stroming overbelasting	0-65535	12000	mA
P86	Joggend vooruit frequentie	0---400.0	20	Hertz
P87	Joggen achteruit frequentie	0---400.0	20	Hertz
P88	Joggend stijgend snelheid	1---1000	50	Hz/S
P89	Joggend afdaling snelheid	1---1000	50	Hz/S
P90	Joggen stoppen modi	0:Inertiestop; 1: Vertragen stoppen; 2:Remmen stoppen; 3:Noodrem.	1	
P91	Jog remmen tijd	0---2.5	0.1	S
P124	Ventilator start temperatuur	=0 Ventilator draait wanneer VFD start	0	ÿ
P127	Overig uren	0---65535	65535	H

2. Parameterinstelling wachtwoord en uitvaltijd

stop:

P08 is het verborgen wachtwoord, het toont altijd alleen 00000, niet de werkelijke waarde.

Wanneer de invoerwaarde van P09 = de verborgen waarde van P08 is, wordt P08 toont verborgen waarde, en de P08 en andere parameters kunnen worden gewijzigd. De P09 wordt geannuleerd wanneer u de stroomkabel loskoppelt om

opnieuw opstarten.

Wanneer P127=65535, start de aftelfunctie niet.

Wanneer P127 < 65535, start de aftelfunctie, de P127

zal min 1 zijn wanneer de omvormer een uur draait. De frequentie

De omvormer wordt gestopt wanneer de aftelling van P127 tot 0 uur is.

3. Parameterinstellingsprocedure:

1. Druk op de programmeertoets om naar de programmeerstatus te gaan;
2. Gebruik de pijltjestoetsen en de Shift-toets om de parameters te vinden die moeten worden gewijzigd;
3. Druk op de functie-/opslaantoets om de parameter te openen;
4. Gebruik de pijltjestoetsen en de shift-toets om de parameterwaarde te wijzigen;
5. Druk op de functie-/opslagtoets om de parameter op te slaan;
6. Druk op de programmeertoets om de programmeerstatus te verlaten.

7. Foutcode

Weergave van foutcodes	Beschrijving van de foutcode
Fout 1	Kortsluiting/stroomoverbelasting/stroomuitval Modulebescherming
Fout 2	Onderspanningsbeveiliging

Fout 3	Overspanningsbeveiliging
Fout 4	Storingen in het rijcircuit
Fout 5	Input bij opstarten bij elektrische stroom
Fout 6	Overstroombeveiliging
Fout 7	Overwerk
Fout 8	Te hoge temperaturen voor radiator
Fout 9	Externe fout

Gemaakt in China

Inverter

MODELL: AT1-2200X

Inverter

MODELL:AT1-2200X



VIKTIGA SÄKERHETSÅTGÄRDER



Läs alla säkerhetsvarningar, instruktioner, illustrationer och specifikationer som medföljer denna växelriktare. Misslyckas med att följa alla instruktionerna nedan kan leda till elektriska stötar, brand och/eller allvarlig skada.

VARNING:

Denna utrustning är en högspänningsenhet, försök inte göra det demontera denna utrustning när som helst för att undvika fara. Efter en enhet Om den externa omkopplaren inte startar om enheten, kontakta din återförsäljare för hantering.

VARNING: RISK FÖR ELEKTRISK STÖT OCH BRAND!

1. Underlåtenhet att följa denna instruktion kan resultera i ett elektriskt fel, brand och elstöt.
2. MONTERA INTE .
3. Sänk inte växelriktaren i vatten.
4. Anslut inte två eller flera transformatorer parallellt
5. Anslut strömförsörjningsenheten direkt till ett GFCI våttuttag.
6. Använd inte en förlängningssladd
7. Installation av denna växelriktare och tillhörande ledningar måste göras av en kvalificerad elektriker i enlighet med alla tillämpliga elföreskrifter.

VARNING:

Ändringar eller modifieringar av denna enhet som inte uttryckligen godkänts av parten ansvarig för efterlevnad kan ogiltigförklara användarens behörighet att driva utrustning .

SPARA DESSA INSTRUKTIONER

FCC-information

WARNING: Ändringar eller modifieringar som inte uttryckligen godkänts av parten ansvarig för efterlevnad kan ogiltigförklara användarens behörighet att använda utrustning!

Denna enhet uppfyller del 15 av FCC-reglerna. Driften är föremål för följande två villkor:

- 1) Denna produkt kan orsaka skadliga störningar.
- 2) Denna produkt måste acceptera alla mottagna störningar, inklusive störningar som kan orsaka oönskad funktion.

WARNING: Ändringar eller modifieringar av denna produkt inte uttryckligen godkänd av parten ansvarig för efterlevnad kan ogiltigförklara användarens behörighet att använda produkten.

Obs: Denna produkt har testats och befunnits följa gränserna för en digital enhet av klass B i enlighet med del 15 av FCC-reglerna, dessa gränser är utformade för att ge rimligt skydd mot skadlig störning i en bostadsanläggning.

Denna produkt genererar, använder och kan utstråla radiofrekvensenergi, och om den inte installeras och används i enlighet med instruktionerna, kan orsaka skadliga störningar på radiokommunikation. Det finns dock ingen garanti att störningar inte kommer att inträffa i en viss installation. Om detta produkten orsakar skadliga störningar på radio eller TV mottagning, vilket kan bestämmas genom att stänga av och på produkten användaren uppmuntras att försöka korrigera störningen av en eller flera av de följande åtgärder. • Rikta om eller flytta mottagningsantennen. • Öka avståndet mellan produkten och mottagaren. • Anslut produkten till ett uttag på en annan krets än den till vilken mottagaren är ansluten.

• Rådfråga återförsäljaren eller en erfaren radio-/TV-tekniker för bistånd.

Korrekt avfallshantering



Denna produkt omfattas av bestämmelserna i det europeiska direktivet 2012/19/EC. Symbolen som visar en soptunna korsad anger att produkten kräver separat sophämtning i EU.

■ Detta gäller för produkten och alla tillbehör märkta med denna symbol. Produkter märkta som sådana får inte kasseras tillsammans med vanligt hushållsavfall, utan måste lämnas till en samlingsplats för återvinning av elektriska och elektroniska apparater.

1. Installation och kabeldragning

1. Huvudkretsplint och funktionsbeskrivning

(1) Enfas till trefas

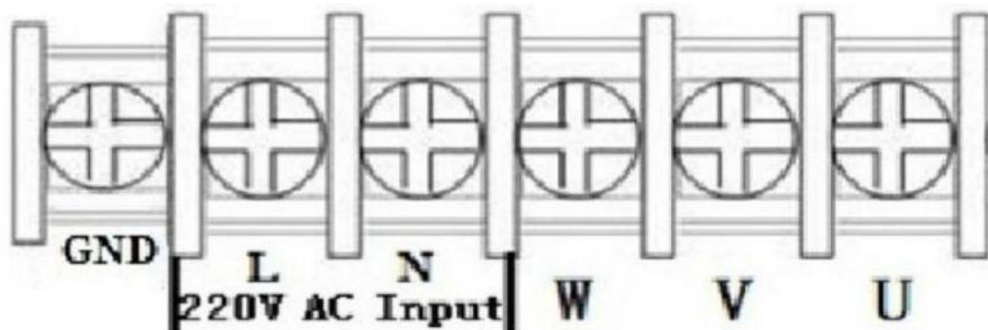

Terminaletikett	Funktionsbeskrivning
L,N	Enfas AC 220V ingångsterminal
U,V,W	Utgångsterminal ansluts till trefas 220V AC motor
GND	Jordningsterminal

2. Terminalbeskrivning

Hamn	Funktionell beskrivning	Instruktioner
15V	15V uteffekt	200mA15V utgång
X6	Ingångsport 6 (Reverseringsbrytare)	Kort port X6 och COM, ingångssignal effektiv
X5	Ingångsport 5 (omvänd rotationskontrollomkopplare)	Kort port X5 och COM, ingångssignal effektiv
X4	Ingångsport 4 (vidarebefordra rotationskontrollbrytare)	Kort port X4 och COM, ingångssignal effektiv
X3	Ingångsport 3 (sektionshastighet 3)	Kort port X3 och COM, ingångssignal effektiv
X2	Ingångsport 2 (sektionshastighet 2)	Kort port X2 och COM, ingångssignal effektiv
X1	Ingångsport 1 (sektionshastighet 1)	Kort port X1 och COM, ingångssignal effektiv
MED	Vanlig GND	
VL1	Extern analog spänning input	0-5/10 V Analog spänningsingång
SP1	Öppen kollektorutgång 1	
5V	5V uteffekt	mata 5V 20mA uteffekt
TC	Reläutgång C	250VAC 5A/30VDC 3A TA och TB Normal Stäng ,TA och TC Normalt öppet
TB	Reläutgång B	
VIKTIGT	Reläutgång A	

3. Flerhastighetsingång Frekvenskontrolltabell:

	Avsnitt hastighetsingång 1	Avsnitt hastighetsingång 2	Avsnitt hastighetsingång 3	Original Frekvens
Huvudhastighet	1	1	1	50
Sektionshastighet 1	0	1	1	45
Sektionshastighet 2	1	0	1	40
Sektionshastighet 3	0	0	1	35
Sektionshastighet 4	1	1	0	30
Sektionshastighet 5	0	1	0	25
Sektionshastighet 6	1	0	0	20
Sektionshastighet 7	0	0	0	15
Notera:	0 betyder ingång Port anslut till COM, 1 betyder koppla ur.			

4. Kopplingschema för grundläggande drift

(1) Enfasingång trefasutgång

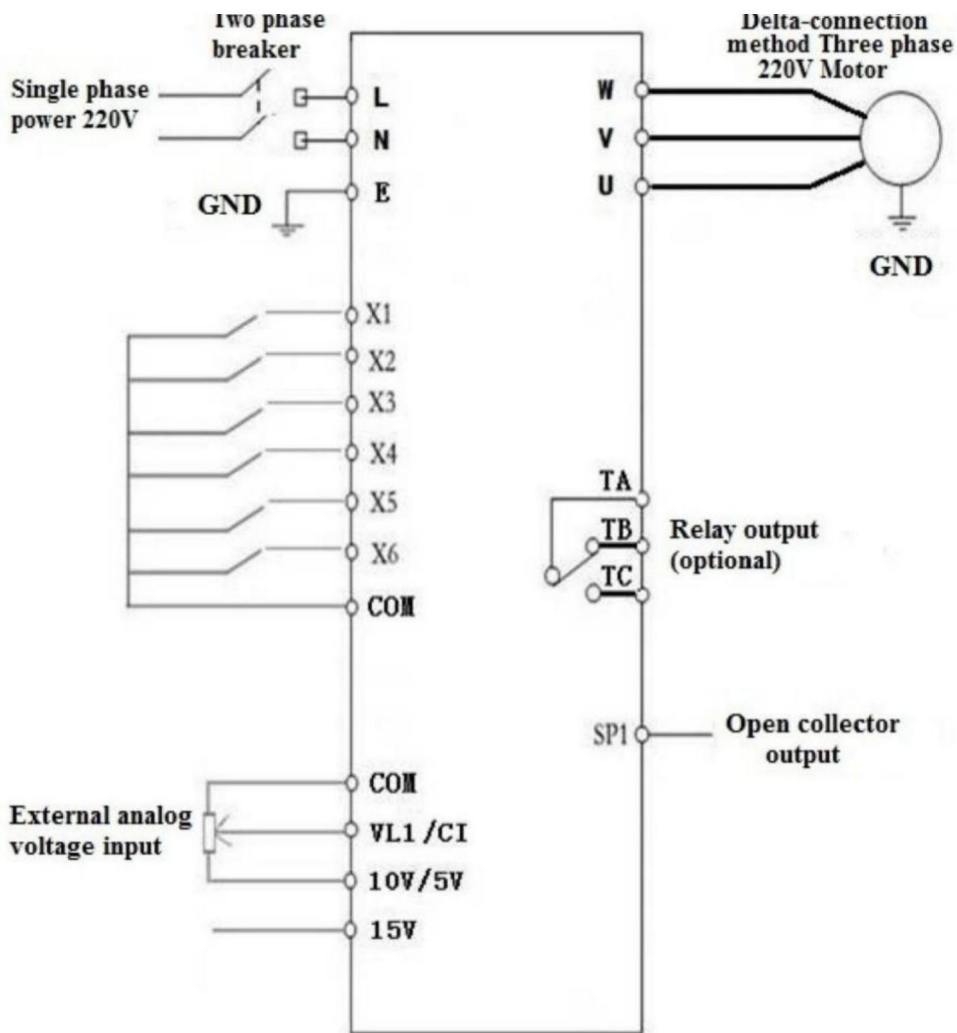

(Trefas 220V, om 380V stjärnanslutningsmetoden behöver ändras till 220V deltaanslutningsmetoden)

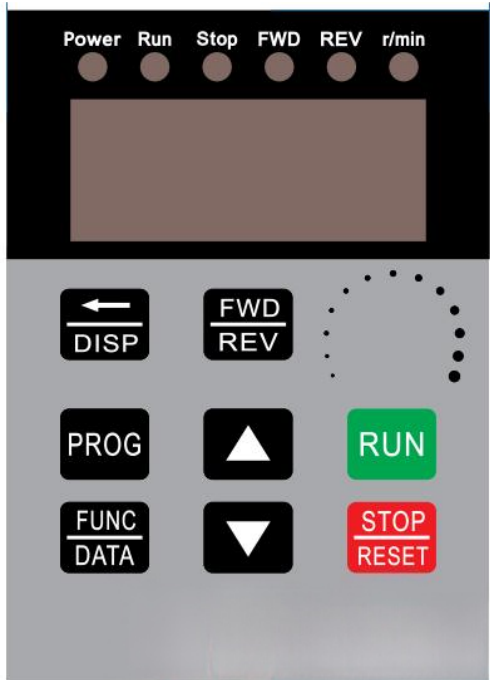

5. Manöverpanel



6. Nycklar instruktioner

	Ikon	Funktionsbeskrivning	
1	(Programmering)	För att välja läge eller programmeringsläge (det är tillgänglig oavsett omriktarens stjärna eller stopp), tryck på denna tangent för att ändra parametrar.	
2	(Funktion/Spara)	Inställningsknapp för funktionsdata. Normalläge: tryck denna knapp för att visa informationen om Växelriktare, såsom målfrekvens, utgång frekvens och ström, temperatur;	
3	Nyckel 	Parameter nummer eller parametervärde öka	Tryck kort på den här knappen och sedan på numeriskt värde kommer att ändras gradvis. Tryck länge på detta nyckel, sedan det numeriska värdet kommer att förändras snabbt
4	Nyckel 	Parameter nummer eller parametervärde minska	
5	Flytta	Skift i programmeringsläge, jogga i normalt läge	
6	Framåt/bakåt	Växlingsnyckel för framåt/bakåt	
7	Start	Starta inverterutgång	
8	Stoppa / Återställ	Går sönder, felåterställning	
Notera	Vänligen ändra parametrarna under stopptillståndet, annars ändrade parametrar kan inte sparas.		

Kapitel 2 Parameterspecifikation

1. Parameterspecifikation

Parameter	Parameter specifikation	Parameterintervall	Standard	Enhet
P00	Maximal spänning	0---220,0/380,0	220/380 V	
P01	Hänvisning frekvens	0---400,0	50	Hz
P02	Mellanliggande spänning	0---220,0/380,0	110/190 V	
P03	Mellanliggande frekvens	0---400,0	25	Hz
P04	Minimum spänning	0---220,0/380,0	0	V
P05	Minimum frekvens	0---400,0	0	Hz
P06	Maximal fungerar	0---400,0	65,0	Hz
P07	Minimum fungerar	0---400,0	0	Hz
P08	Dölj lösenord	0---65535	00 000	
P09	Ange lösenord	0---65535	0	
P10	Arbets sätt frekvens källa	0: Paneltangentbord; 1: Panelpotentiometer; 2: Extern analog signal 4: RS485.	1	
P11	Starta/stoppa kontrollkälla	0: Paneltangentbord; 1: RS485; 2: Extern port.	0	
P12	Stoppar Lägen	0:Tröghetsstopp; 1: Retardationsstopp;	1	

		2: Bromsstopp; 3: Nödbroms.		
P13	Bromsningstid	0---2,5	0,5	S
P14	Bromsspänning	0---140,0	20	V
P17	Maskin antal	1-255	1	
P18	Drift ankomst	0---100,0	50	Hz
P20	Över temperaturskydd urval	1---80	80	
P21	Revolution för 50 Hz	0-8000	2800	
P22	Operatörsinställning	1---20	10	
P23	Frekvensjusteringssteg storlek	1---100	5	0,1 H <small>Med</small>
P24	Överbelastning skyddsbuffert tid	0,1---60,0	3	S
P26	Arbetsfrekvens	0---400,0	50	Hz
P27	Sektionshastighet 1 inställning	0---400,0	45	Hz
P28	Sektionshastighet 2 inställning	0---400,0	40	Hz
P29	Sektionshastighet 3 inställning	0---400,0	35	Hz
P30	Sektionshastighet 4 inställning	0---400,0	30	Hz

P31	Sektionshastighet 5 inställning	0---400,0	25	Hz
P32	Sektionshastighet 6 inställning	0---400,0	20	Hz
P33	Sektionshastighet 7 inställning	0---400,0	15	Hz
P34	Huvudsaklig stigande	1---1000	25	Hz/S
P35	hastighet 1:a	1---1000	25	Hz/S
P36	stigande hastighet	1---1000	25	Hz/S
P37	2:e stigande hastighet	1---1000	25	Hz/S
P38	3:e stigande hastighet	1---1000	25	Hz/S
P39	4:e stigande hastighet	1---1000	25	Hz/S
P40	5:e stigande hastighet	1---1000	25	Hz/S
P41	6:e stigande hastighet 7:e stigande hastighet	1---1000	25	Hz/S
P42	Huvudnedstigning hastighet	1---1000	25	Hz/S
P43	1:a nedstigningen hastighet	1---1000	25	Hz/S
P44	2:a nedstigningen hastighet	1---1000	25	Hz/S
P45	3:e nedstigningen hastighet	1---1000	25	Hz/S
P46	4:e nedstigningen hastighet	1---1000	25	Hz/S
P47	5:e nedstigningen	1---1000	25	Hz/S

	hastighet			
P48	6:e nedstigningen hastighet	1---1000	25	Hz/S
P49	7:e nedstigningen hastighet	1---1000	25	Hz/S
P50	Multifunktion ingång 1 (X1 bindande post)	0:ogiltig, terminalen fungerar inte 1:trådkontrollstopp 2:nyckelstopp;	13	
P51	Multifunktion ingång 2	3:nyckeloperation; 4:sluta tangenten;	14	
P52	Multifunktion ingång 3	5:wire forward operation 6: omvänd tråd	15	
P53	Multifunktion ingång 4	drift; 7: reservation	5	
P54	Multifunktion ingång 5	8: felåterställningssignal; 9: trådomkastare; 10:nyckel framåtväxling; 11:nyckel framåtväxling; 12: backomkopplare	6	
P55	Multifunktion ingång 6	nycklar; 13: sektionshastighet ingång 1; 14:sektionshastighet ingång 2; 15: ingång för sektionshastighet 3; 16: externt fel signal. 17: Jogga framåt; 18: Jogga bakåt;	9	

		19: Nödstopp; 20:Reläkontroll. 0:		
P58	Multifunktion ingång 1 (SP1)	ogiltig, ingen utgång; 1:driftsinstruktioner; 2:ställ in ankomstinstruktioner 3: felindikering; 5: Nödstopp; 6: För P50---P55=20;	0	
P60	Multifunktion ingång 2	Idem (reläutgång)	0	
P62	Visningsalternativ	0: inställning av frekvens; 1: arbetsfrekvens; 2: varv 3: ström; 4: temperatur; 5: tid; 0: normal ström på; 1:	0	
P65	Ström på alternativ	rapportera fel med startsignal 2: Ström på framåt; 3: Slå på backen.	0	
P66	Input stabilisering tid	0---65535	60	mS
P67	Spänning koefficient	0---65535	28500	
P68	Underspänningsinställning	0---220/380	60/180	V
P69	Överspänningsinställning	220,0---400/680	400/600 V	
P70	Vridmomentkompensation	0: P72 är ersättningsbeloppet; 1: Multipluera P72 med P71 minus inspänning	0	

P71		0---300,0	10	V
	Vridmomentkompensationsspänning			
P72		0---100	0	
	Vridmomentkompensationsinställning			
P73	Maximal extern analog	0---65535	31440	
P74	Minimum extern analog	0---65535	2096	
P75	Noll ström ersättning värde	0---65535	1130	
P76	Nuvarande koefficient	0---65535	28 000	
P77	Parameteråterställning	0---65535 (Det är återställningen när 54321)	0	
P78	Huvudström överbelastning	0-65535	12ÿ000	mA
P79	Första strömmen överbelastning	0-65535	12ÿ000	mA
P80	Andra strömmen överbelastning	0-65535	12ÿ000	mA
P81	Tredje strömmen överbelastning	0-65535	12ÿ000	mA
P82	Fjärde strömmen överbelastning	0-65535	12ÿ000	mA
P83	Femte strömmen överbelastning	0-65535	12ÿ000	mA
P84	Sjätte strömmen	0-65535	12ÿ000	mA

	överbelastning			
P85	Sjunde strömmen överbelastning	0-65535	12ÿ000	mA
P86	Jogga framåt frekvens	0---400,0	20	Hz
P87	Jogga bakåt frekvens	0---400,0	20	Hz
P88	Jogga stiger hastighet	1---1000	50	Hz/S
P89	Jogga nedstigning hastighet	1---1000	50	Hz/S
P90	Jogga stannar lägen	0:Tröghetsstopp; 1: Bromsa stopp; 2:Bromsstopp; 3: Nödbroms.	1	
P91	Jogga inbromsning tid	0---2,5	0,1	S
P124	Fläktstart temperatur	=0 Fläkten går när VFD startar	0	ÿ
P127	Återstående timmar	0---65535	65535	H

2. Parameterinställning av lösenord och stilleståndstid

stopp:

P08 är det dolda lösenordet, det visar alltid bara 00000, inte verkligt värde.

När du matar in värdet P09=det dolda värdet av P08, P08 visar dolt värde, och P08 och andra parametrar kan vara ändrats. P09 kommer att ogiltigförklaras när strömkabeln kopplas ur starta om.

När P127=65535 startar inte nedräkningsfunktionen.

När P127 < 65535 startar nedräkningsfunktionen, P127

kommer minus 1 när växelriktaren går i en timme. Frekvensen omvandlaren kommer att stoppas när nedräkningen av P127 till 0 timme.

3. Procedur för parameterinställning:

1. Tryck på programmeringsknappen för att gå in i programmeringsläget;
2. Använd piltangenterna och shift-tangenten för att hitta de parametrar som behöver ändras;
3. Tryck på funktion/spara-knappen för att gå in i parametern;
4. Använd piltangenterna och shift-tangenten för att ändra parametervärdet;
5. Tryck på funktion/spara-knappen för att lagra parametern;
6. Tryck på programmeringsknappen för att lämna programmeringsläget.

7. Felkod

Visning av felkod	Felkod Beskrivning
Err 1	Kortslutning/strömöverbelastning/ström Modulskydd
Err 2	Underspänningsskydd

Err 3	Överspänningsskydd
Err 4	Körkretsfel
Err 5	Ingång vid start vid elektrifiering
Err 6	Överströmsskydd
Err 7	Övertid
Err 8	För höga temperaturer för radiator
Err 9	Externt fel

Tillverkad i Kina

