

INSTRUKCJA OBSŁUGI

DRON RC JJRC H36 MINI 2.4GHz 4CH 6 AXIS

PARAMETRY TECHNICZNE

- Wiek: 14+ lub z dorosłym
- Zasięg: do 30m
- Czas lotu: 5min
- Czas ładowania: ok. 45min
- Zasilanie dronu: akumulator 150 mAh 3.7V
- Zasilanie kontrolera: 2x bateria AA (brak w zestawie)
- Częstotliwość pracy nadajnika: 2.4 GHz
- Maksymalna moc nadajnika: 1 dBm

ZAWARTOŚĆ ZESTAWU

DRON
ŁADOWARKA USB
ŚMIGŁO x4

KONTROLER
INSTRUKCJA OBSŁUGI
AKUMULATOR

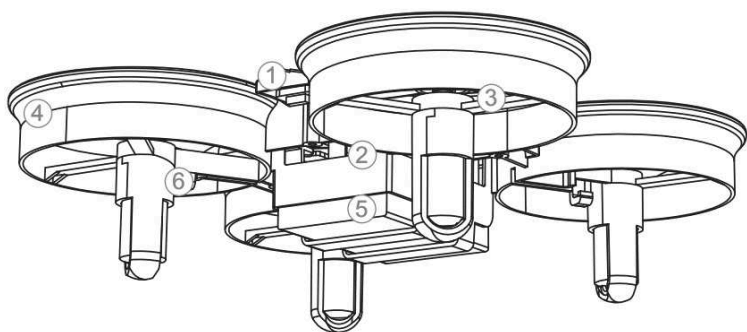

1. Górna obudowa
2. Dolna obudowa
3. Ostrze
4. Osłona
5. Akumulator
6. Silnik



Dron

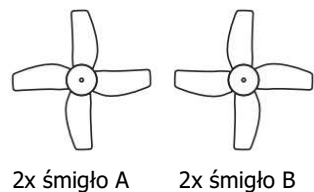

2x śmigło A

2x śmigło B



Ładowarka USB

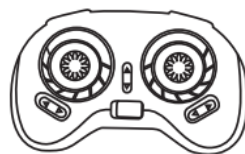

Kontroler

INFORMACJE PRZED URUCHOMIENIEM DRONA

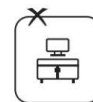

W pomieszczeniach: nie uruchamiaj drona w pobliżu osób, zwierząt oraz innych obiektów.

Na zewnątrz: zwróć uwagę na odpowiednie warunki atmosferyczne.



Nie uruchamiaj drona podczas opadów deszczu lub śniegu, podczas silnego wiatru i upałów.

Upewnij się, że dron pozostaje w zasięgu twojego wzroku, z dala od wysokich budynków, słupów energetycznych, wież przekaźnikowych, drzew oraz skupisk ludzi.



MONTAŻ BATERII W KONTROLERZE

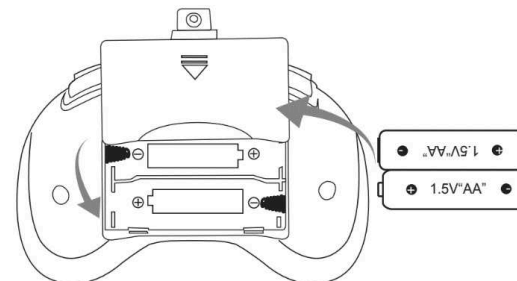

Aby zamontować baterie należy:

1. Otworzyć osłonę.
2. Włożyć dwie baterie AA zgodnie z oznaczeniem biegunowości.
3. Zamknąć osłonę.

ŁADOWANIE AKUMULATORA

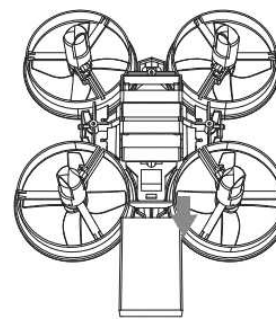

1. Wyjmij akumulator z dolnej części drona.

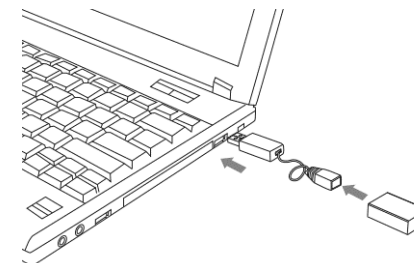

2. Podłącz kabel ładujący USB do złącza ładowania akumulatora.

Diody LED pozostaną wyłączone aż do zakończenia cyklu ładowania, który trwa około 45 minut.

OSTRZEŻENIA DOTYCZĄCE KORZYSTANIA Z BATERII

1. Nie należy ładować baterii jednorazowych.
2. Podczas ładowania akumulatory powinny znajdować się pod stałym nadzorem osoby dorosłej.
3. Przed rozpoczęciem ładowania akumulatory należy wyjąć z produktu.
4. Nie należy korzystać jednocześnie z różnych typów baterii oraz z baterii nowych i wyczerpanych.
5. Baterie należy wkładać zgodnie z oznaczeniami biegunowości.
6. Wyczerpane baterie należy wyjąć z produktu.
7. Nie należy zwierać złączy zasilania.

OBSŁUGA KONTROLERA

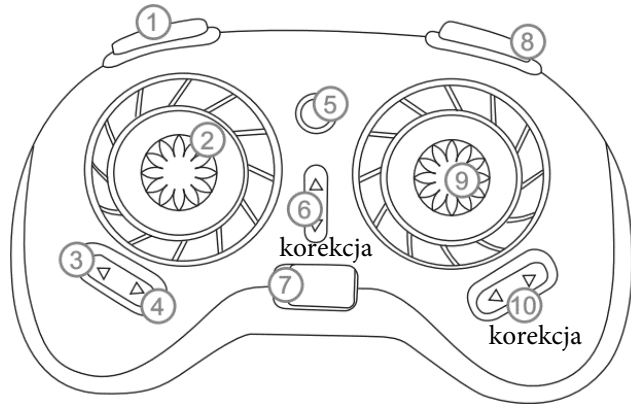

1. Dla 3-ech szybkości
2. Lewy joystick - wznoszenie/obrót
3. Start / powrót
4. Tryb Headless - sterowanie proste
5. Lampka kontrolna
6. Regulacja lotu przód – tył
7. Włącznik
8. 360 fikołki
9. Prawy joystick - kierunki lotu
10. Regulacja lotu tył – przód

PAROWANIE KONTROLERA Z DRONEM

1. Umieścić akumulator w dronie i podłączyć kabel, **postaw drona na równym gruncie**, następnie uruchom kontroler. Lampka kontrolna i diody LED powinny zacząć migać.
2. **Popchnij lewy joystick do góry, a następnie do dołu**. Po sygnale dźwiękowym migające diody LED i lampka kontrolna powinny zmienić się w światło stałe, co oznacza, że operacja strojenie częstotliwości zakończyła się.

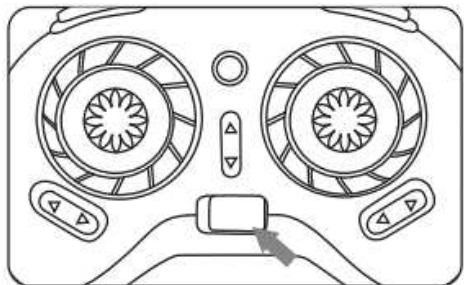

1

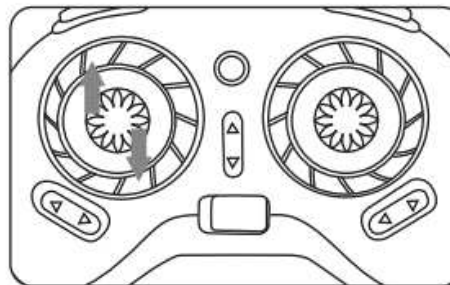

2

KALIBROWANIE DRONA

Jeśli dron nie może wznieść się w pionie, należy go skalibrować.

POZIOMOWANIE drona

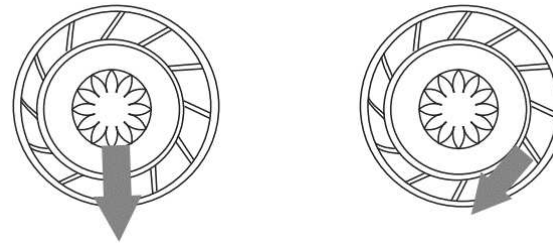

1. Wciśnij lewy i prawy joystick w stronę lewego dolnego brzegu.
2. Puść oba przyciski i poczekaj aż lampka kontrolna drona zacznie świecić stałym światłem (oznacza to zakończenie procesu kalibracji).

Upewnij się, że cały proces kalibracji przebiega na stałym podłożu.

STEROWANIE DRONEM

Lewy joystick służy do sterowania wysokością lotu oraz obracaniem drona w lewo i w prawo. Natomiast prawy joystick służy do sterowania lotem w przód, wstecz i na boki.

LEWY JOYSTICK

1.

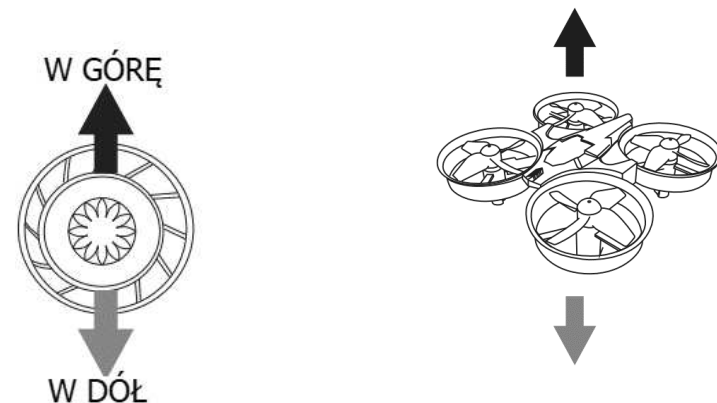

2.



PRAWY JOYSTICK

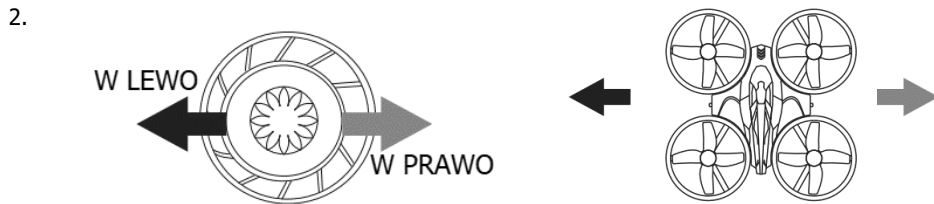
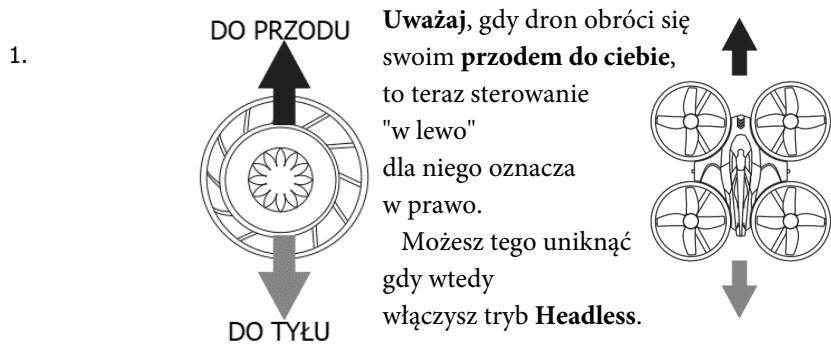

FUNKCJA FLIPS AND ROLLS

Zanim dron oddali się na 3 metry, naciśnij przycisk *Flips and Rolls* i rusz prawym joystickiem w określonym kierunku aby wykonać Flips and Rolls.

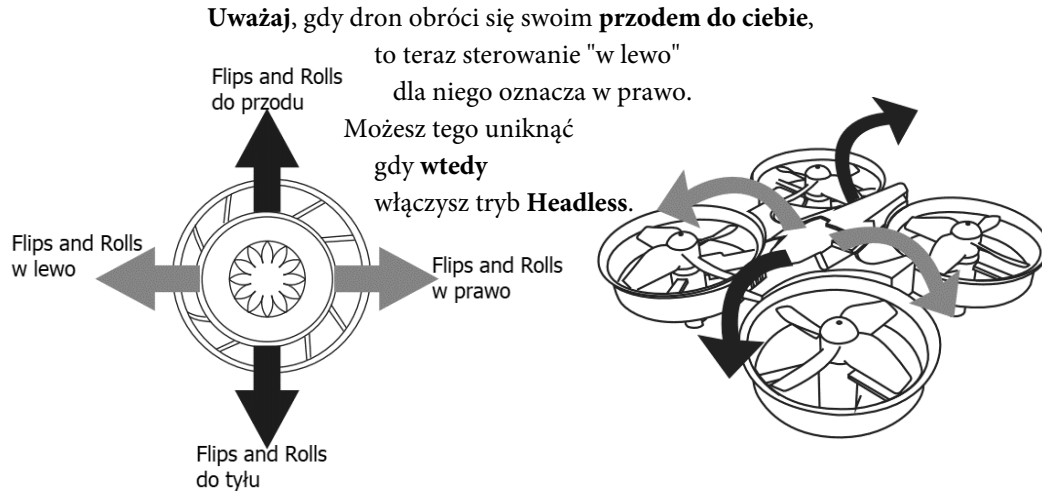

REGULOWANIE LOTU

Stopniowo naciskaj lewy joystick, aby dron się wzniósł. Wyreguluj kierunek lotu, **jeśli dron skręca lub przechyla** się w którąś ze stron.

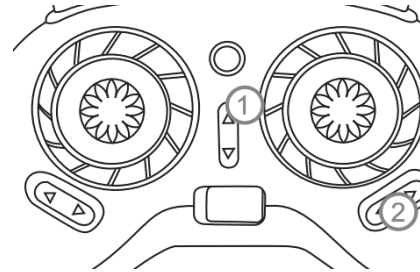

Korekty - startu lub gdy puścisz oba joysticki to dron ma zawisnąć, nie skręcać

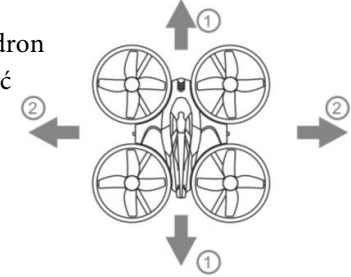

EFEKT ZIEMI

Jeśli dron leci zbyt blisko ziemi, może to spowodować "unoszenie się" (podczas lądowania) lub tymczasową "prędkość przeciągnięcia" (podczas startu). Gdy dron leci na poziomie gruntu w przybliżeniu poniżej 30 cm od ziemi, wir będzie wpływał na stabilność lotu, powodując efekt ziemi.

Dron posiada funkcję **zawisu**, która sprawia, że dron utrzymuje się wysokości po przywróceniu **lewego drążka do pozycji centralnej**.

ROZWIĄZYWANIE PROBLEMÓW

PROBLEM	PRZYCZYNA	ROZWIĄZANIE
Kontroler nie działa	1. Kontroler nie jest połączony z dronem. 2. Symbole biegunowości baterii nie odpowiadają symbolom wewnątrz przegrody na baterie. 3. Baterie nie działają.	1. Połącz kontroler z dronem. 2. Sprawdź symbole na bateriach i upewnij się, że odpowiadają symbolom w przegrodzie. 3. Wymień baterie na nowe.
Brak kontroli nad dronem	1. Kontroler nie jest połączony z dronem. 2. Bateria drona jest rozłączona. 3. Lot odbywa się podczas silnego wiatru.	1. Włącz kontroler. 2. Upewnij się, że bateria jest poprawnie połączona. 3. Silny wiatr wpływa na stabilność lotu.
Dron nie wznosi się	1. Wirlnik działa zbyt wolno. 2. Dron jest rozładowany.	1. Naciśnij przycisk przyspieszenia. 2. Naładuj dron do pełna.
Dron wznosi się za szybko	1. Przycisk przyspieszenia został naciśnięty zbyt szybko.	2. Stopniowo zmniejszaj nacisk na przycisk przyspieszenia aby umożliwić spokojne lądowanie.
Dron poza kontrolą	1. Dron znajduje się po za zasięgiem kontrolera.	1. Częstotliwości przekazywane w promieniu 30 metrów nie są identyczne.

KX9891_1 Dron RC JJRC H36 mini 2.4GHz 4CH 6 axis

Importer: KIK Sp. z o. o. Sp. k. Aleja 1000 – Lecia Państwa Polskiego 8, 15-111 Białystok

Wyprodukowano w Chinach