

# Tarcza Diamentowa Do Cięcia Betonu Szlifowania Kostki Garnkowa 125mm M14

## Galeria Produktu

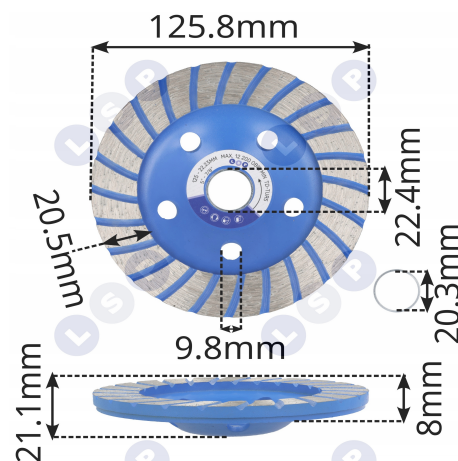

## Opis Produktu

Tarcza Diamentowa Do Cięcia Betonu Szlifowania Kostki Garnkowa 125mm M14  
ZESTAW DWÓCH TARCZ GARNKOWYCH DO BETONU 125MM

Profesjonalny zestaw składający się z tarczy diamentowej garnkowej TURBO 125 mm oraz tarczy segmentowej garnkowej 125 mm z 20 segmentami. Kompletnie rozwiązanie do szlifowania, wygładzania i zdzierania betonu, kamienia oraz kostki brukowej. Mocowanie 22,2 mm pasuje do większości szlifierek kątowych dostępnych na rynku.

### ⚙️ PARAMETRY TECHNICZNE

Średnica tarczy: 125 mm Średnica otworu: 22,2 mm Tarcza TURBO: wysokość segmentu 5 mm Tarcza segmentowa: wysokość segmentu 6 mm, 20 segmentów Rodzaj tarczy: ścierna garnkowa Marka: LSP Stan: Nowy, opakowanie oryginalne Indeks produktu: TD-TUR5+POD

### ZASTOSOWANIE

Zestaw tarcz garnkowych sprawdza się przy obróbce różnorodnych materiałów budowlanych:

► Beton - szlifowanie, wygładzanie i usuwanie nierówności



- ▶ Beton komórkowy - precyzyjna obróbka powierzchni
- ▶ Cegły - wyrównywanie i czyszczenie
- ▶ Ceramika - delikatne szlifowanie płytek
- ▶ Kamień - obróbka naturalnego kamienia
- ▶ Płyty cementowe - profesjonalne wykończenie
- ▶ Karton-gips - usuwanie nadmiaru materiału
- ▶ Kostka brukowa - wyrównywanie i formowanie

#### KLUCZOWE ZALETY

Zestaw łączy w sobie dwa typy tarcz, zapewniając uniwersalność zastosowania i gotowość do każdego zadania bez konieczności dokupowania dodatkowych narzędzi.

Tarcza TURBO - błyskawiczne szlifowanie dużych powierzchni z równomiernym wykończeniem

Tarcza segmentowa - mocne zbieranie materiału przy grubszych warstwach betonu i kamienia

20 segmentów o wysokości 6 mm - przedłużona żywotność i stabilna praca

Standardowe mocowanie 22,2 mm - kompatybilność z większością szlifierek kątowych

Segmenty diamentowe - szybsza i czystsza praca niż zwykłe tarcze ściernie

Dedykowane opakowanie ochronne - bezpieczne przechowywanie i transport

#### NAJCZĘŚCIEJ ZADAWANE PYTANIA

Kiedy używać tarczy TURBO, a kiedy segmentowej?

Tarcza TURBO sprawdza się przy szybkim szlifowaniu i równym wykończeniu powierzchni. Tarcza segmentowa jest idealna przy grubszym betonie, kleju i twardych materiałach wymagających mocnego zbierania warstwy.

Czy obie tarcze pasują do mojej szlifiereki?

Tak, obie tarcze posiadają standardowe mocowanie 22,2 mm, które pasuje do większości szlifierek kątowych dostępnych na rynku.

Czy muszę mieć dwie szlifiereki, żeby korzystać z zestawu?

Nie, tarcze są wymienne. Wystarczy przełożyć dysk w zależności od potrzeb i można kontynuować pracę.

Czy nadają się do pracy profesjonalnej?

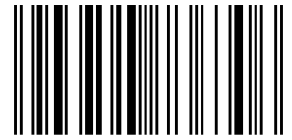

Tak, zestaw sprawdza się zarówno w zastosowaniach profesjonalnych firm budowlanych, jak i przy domowych remontach.

Czy opłaca się brać zestaw zamiast jednej tarczy?

Zestaw zapewnia elastyczność i gotowość do każdego typu pracy - od grubego zdzierania po delikatne wykończenie, bez konieczności przerywania pracy i dokupowania dodatkowych narzędzi.

## Parametry Techniczne

Parametr	Wartość
Kod producenta	TARCZE DO SZLIFOWANIA BETONU GARNKOWA 125MM
Marka	LSP
Rodzaj tarczy	ścierna
Średnica otworu	22,2mm
Średnica tarczy	125mm
Zastosowanie	beton, beton komórkowy, cegły, kamień
EAN (GTIN)	5903794736306
Stan	Nowy
Stan opakowania	oryginalne