

RETEKESS

CD BOOMBOX z radiem AM/FM

Instrukcja obsługi TR621

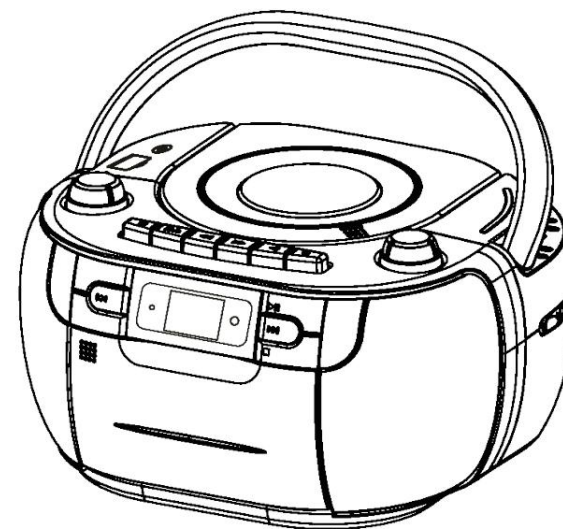
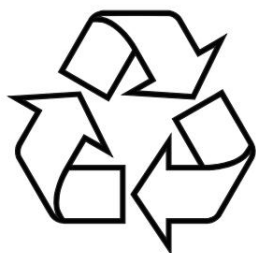

CE FC RoHS



Henan Eshow Electronic Commerce Co., Ltd.

Dodaj: 7/F, budynek Sanjiang, nr 170 Nanyang Road, dystrykt Huiji,

Zhengzhou, Henan, Chiny

Facebook [facebook.com/RetekessRadio](https://www.facebook.com/RetekessRadio)

E-mail: support@retkess.com

Strona internetowa: www.retekess.com



WYKONANO W CHINACH

UWAGA: PRZED UŻYCIEM TEGO URZĄDZENIA PROSIMY UWAŻNIE PRZECZYTAĆ PONIŻSZĄ INSTRUKCJĘ.

1. Podczas korzystania z odtwarzacza CD należy postępować zgodnie z zaleceniami, w przeciwnym razie może dojść do narażenia na szkodliwe promieniowanie. Ten odtwarzacz CD jest produktem LASEROWYM KLASY 1 (laser klasy I).

2. W przypadku otwarcia lub nieumyślnego zamknięcia pokrywy płyty CD, generowane będzie niewidzialne światło laserowe, dlatego należy unikać napromieniowania przedmiotu wiązką promieniowania.

3. Nie należy dotykać mechanizmu CD bez powodu, w przeciwnym razie może to wpłynąć na jakość odtwarzania.

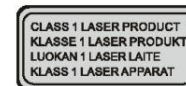

WAŻNE INSTRUKCJE BEZPIECZEŃSTWA

1. Nie używaj tego produktu w pobliżu wody i wilgoci, na przykład: w pobliżu wanny, umywalki, zlewu kuchennego lub balii pralniczej; w wilgotnej piwnicy; lub w pobliżu basenu.
2. Nie montować w pobliżu źródeł ciepła, takich jak kaloryfery, kratki wentylacyjne, piece i inne urządzenia (w tym wzmacniacze) wytwarzające ciepło.
3. Nie blokuj żadnych otworów wentylacyjnych. Szczeliny i otwory w obudowie oraz z tyłu lub na spodzie służą do wentylacji, aby zapewnić niezawodną pracę produktu i chronić go przed przegrzaniem. Otwory te nie mogą być blokowane ani zakrywane. Otwory te nigdy nie powinny być blokowane przez umieszczenie produktu na łóżku, sofie, dywanie lub innych podobnych powierzchniach. Produktu tego nigdy nie należy umieszczać w pobliżu lub nad grzejnikiem lub źródłem ciepła.
4. Wnikanie przedmiotów i płynów. Nigdy nie wpychaj żadnych przedmiotów do tego produktu przez otwory, ponieważ mogą one dotknąć niebezpiecznych punktów pod napięciem lub spowodować zwarcie części, co może spowodować pożar lub porażenie prądem. Nigdy nie wylewaj ani nie rozpylaj żadnego rodzaju płynu na produkt.
5. Odłącz ten produkt od gniazdka ściennego przed czyszczeniem. Nie używaj płynnych środków czyszczących ani środków czyszczących w aerozolu. Do czyszczenia używaj wyłącznie suchej ściereczki.
6. Używaj wyłącznie akcesoriów/przystawek wskazanych przez producenta.

UŻYTKOWANIE ENERGII I ŚRODKI OSTROŻNOŚCI

WAŻNY

Przed podłączeniem zasilania prądem zmiennym lub zainstalowaniem baterii upewnij się, że przełącznik funkcji jest ustawiony w pozycji wyłączonej. Ta maszyna może łączyć się lub używać tylko określonego akumulatora i domowego zasilania prądem zmiennym.

OBSŁUGA URZĄDZENIA PRZY UŻYCIU ZASILANIA PRĄDEM PRZEMIENNYM

Podłącz jeden koniec przewodu zasilającego do gniazda zasilania prądem zmiennym, a drugi koniec do domowego gniazdka elektrycznego o napięciu 110 V.

- Po podłączeniu wtyczki prądu zmiennego do gniazda AC IN zasilanie akumulatorowe zostanie automatycznie odcięte.
- Gdy przełącznik znajduje się w pozycji wyłączonej, zasilanie urządzenia nie jest całkowicie odcięte. Całkowite odcięcie zasilania jest możliwe jedynie poprzez odłączenie wtyczki zasilania.
- Podczas odłączania przewodu zasilającego prądem zmiennym należy trzymać za wtyczkę, a nie ciągnąć wyłącznik za przewód zasilający.

-Nigdy nie dotykaj wtyczki zasilania AC, gdy masz mokre ręce. W przeciwnym razie może to spowodować pożar lub porażenie prądem.

-Chroń przewód zasilający przed deptaniem i przytrząśnięciem, zwłaszcza w pobliżu wtyczek, gniazdek i miejsc, w których wychodzi z urządzenia.

PRACA NA BATERII

Zainstaluj (lub wymień) baterie, gdy są rozładowane zgodnie z poniższymi instrukcjami.

1. Wsuń pokrywę baterii (na spodzie urządzenia), a następnie podnieś ją.
2. Włóż sześć baterii typu 1,5Vum1 (brak w zestawie) zgodnie ze schematem biegunowości wewnątrz komory baterii.

3. Załóż z powrotem pokrywę baterii.

ŚRODKI OSTROŻNOŚCI DOTYCZĄCE

BATERII Stosując baterię w tym urządzeniu należy przestrzegać następujących środków ostrożności: 1. Używaj wyłącznie baterii o podanym rozmiarze i typie.

2. Podczas instalowania baterii należy zachować prawidłową biegunowość, zgodnie ze wskazaniami w komorze baterii. Odwrotne włożenie baterii może spowodować uszkodzenie urządzenia.
3. Nie należy mieszać ze sobą różnych rodzajów baterii ani starych baterii ze nowymi.
4. Jeśli urządzenie nie będzie używane przez dłuższy czas, wyjmij baterię, aby zapobiec uszkodzeniu lub obrażeniom spowodowanym wyciekami elektrolitu.
5. Nie próbuj ładować akumulatora, który nie jest do tego przeznaczony, gdyż może się przegrzać i pęknąć.
6. Nie wrzucaj baterii do ognia. Bateria może eksplodować lub wyciekać.
7. Przed zainstalowaniem baterii należy oczyścić styki baterii, a także styki urządzenia.
8. Odłączaj urządzenie od zasilania podczas burzy z piorunami lub jeśli nie jest używane przez dłuższy czas.

LOKALIZACJA ELEMENTÓW STERUJĄCYCH

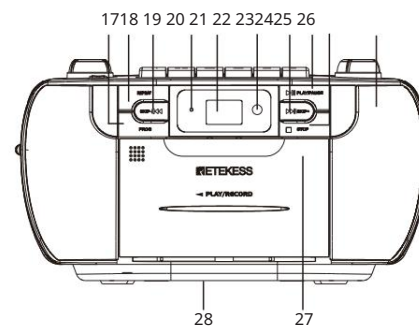
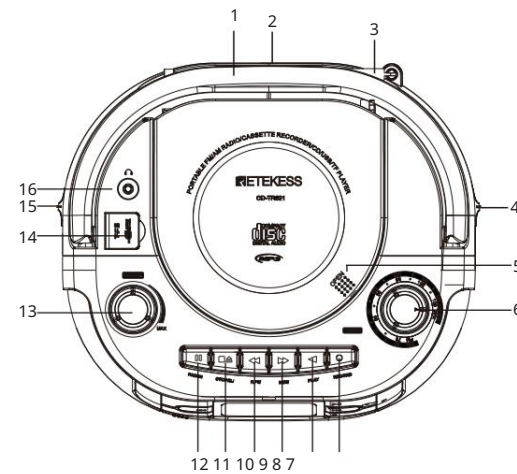

1. Uchwyt do przenoszenia
2. Gniazdo AC-
3. Antena teleskopowa FM
4. Przycisk wyboru banku
5. Obszar OTWIERANIA/ZAMYKANIA drzwi CD
6. Pokrętko wyboru stacji
7. Przycisk nagrywania
8. Przycisk Odtwórz
9. Przycisk Pomiń/Przewiń do tyłu
10. Przycisk Pomiń/Przewiń do przodu
11. Przycisk Stop/Otwarcia drzwi kasety
12. Przycisk pauzy
13. Pokrętko regulacji głośności
14. Gniazdo karty USB/TF
15. Selektor funkcji
16. Gniazdo słuchawkowe
17. Przycisk programowania
18. Przycisk powtórzenia
19. Przycisk Poprzednia piosenka/Szybkie przewijanie do tyłu
20. Wskaźnik zasilania
21. Wyświetlacz LCD
22. Odbiornik zdalnego sterowania
23. Przycisk Następna piosenka/Przewijanie do przodu
24. Przycisk Odtwórz/Pauza
25. Przycisk Stop
26. Wbudowany mikrofon
27. Drzwi kasety magnetofonowej
28. Komora baterii

ZDALNE STEROWANIE

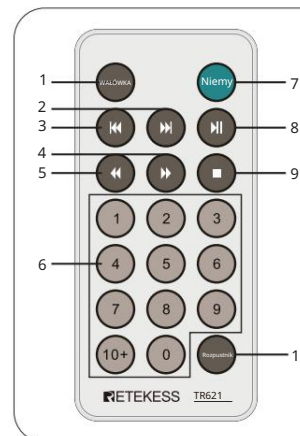

1. Przycisk programowania
2. Przycisk „Następny utwór”
3. Przycisk Poprzednia piosenka
4. Przycisk Pomiń/Przewiń do przodu
5. Przycisk Pomiń/Przewiń do tyłu
6. Klawiatura numeryczna
7. Przycisk wyciszenia
8. Przycisk Odtwórz/Pauza
9. Przycisk Stop
10. Przycisk powtórzenia

WYŚWIETLACZ LCD



1. Tryb odtwarzania/pauzy
2. Tryb odtwarzania USB
3. Tryb odtwarzania karty TF
4. Tryb odtwarzania programu
5. Tryb powtarzania pojedynczego utworu
6. Tryb powtarzania wszystkich utworów
6. Nazwa piosenki

DZIAŁANIE

PILOT ZDALNEGO

STEROWANIA 1. Przycisk programowania: Gdy odtwarzanie płyty CD/USB/karty TF się zakończy, naciśnij ten przycisk, aby przejść do trybu programowania.

2. Przycisk Następnny utwór: W trybie odtwarzania płyty CD/USB/karty TF naciśnij ten przycisk, aby wybrać następny utwór do odtworzenia.

3. Przycisk Poprzednia piosenka: W trybie odtwarzania płyty CD/USB/karty TF naciśnij ten przycisk, aby wybrać poprzednią piosenkę do odtworzenia.

4. Przycisk pomijania/szybkiego przewijania: Podczas odtwarzania płyty CD/USB/karty TF naciśnij i przytrzymaj ten przycisk, aby szybko przewijać do przodu i przeszukiwać konkretną sekcję.

5. Przycisk pomijania/szybkiego przewijania do tyłu: Podczas odtwarzania płyty CD/USB/karty TF naciśnij i przytrzymaj ten przycisk, aby szybko cofnąć się i przeszukać konkretną sekcję.

6. Klawiatura numeryczna: Podczas odtwarzania płyty CD/USB/karty TF możesz użyć klawiszy numerycznych, aby wybrać konkretny utwór.

7. Przycisk wyciszenia: Podczas odtwarzania naciśnij ten przycisk, aby wyciszyć dźwięk. Ponowne naciśnięcie spowoduje powrót do normalnego odtwarzania.

8. Przycisk odtwarzania/pauzy: Podczas odtwarzania z płyty CD/USB/karty TF naciśnij ten przycisk, aby wstrzymać odtwarzanie. Ponowne naciśnięcie spowoduje wznowienie odtwarzania.

9. Przycisk Stop: W trybie odtwarzania płyty CD/USB/karty TF naciśnij ten przycisk, aby zatrzymać odtwarzanie.

10. Przycisk powtarzania: Podczas odtwarzania płyty CD/USB/karty TF naciśnij ten przycisk, aby powtórzyć pojedynczy utwór lub wszystkie utwory.

OBSŁUGA ODTWARZACZA CD

1. Przesuń przełącznik funkcji (15) do pozycji CD

2. Naciśnij przycisk OTWÓRZ/ZAMKNIJ na drzwiczkach płyty CD (5), aby je otworzyć, a następnie umieść płytę CD na środkowym wrzecionie, stroną zadrukowaną skierowaną do góry.

3. Zamknij drzwiczki CD, naciskając obszar OPEN/CLOSE (5). Poczekaj kilka sekund; na wyświetlaczu LCD pojawią się litery „CD”.

4. Po zamknięciu pokrywy napędu CD odtwarzacz rozpocznie odtwarzanie pierwszego utworu na płycie.

5. Podczas odtwarzania:

•Obróć pokrętko regulacji głośności (13), aby dostosować poziom głośności według potrzeb. •Naciśnij przycisk odtwarzania/pauzy (24), aby wstrzymać; naciśnij go ponownie, aby wznowić normalne odtwarzanie. •Naciskaj wielokrotnie przyciski pomijania/szybkiego przewijania do przodu (9) i pomijania/szybkiego przewijania do przodu (10), aby pominąć utwory.

•Naciśnij i przytrzymaj przyciski pomijania/szybkiego przewijania do przodu (9) i pomijania/szybkiego przewijania do przodu (10), aby szybko przeszukać konkretną sekcję.

•Naciśnij przycisk powtarzania (18) raz, aby włączyć tryb powtarzania pojedynczego utworu, co zostanie wyświetlone na wyświetlaczu; Naciśnij przycisk powtarzania (18) dwa razy, aby włączyć tryb powtarzania wszystkich utworów, co zostanie wyświetlone na wyświetlaczu; Naciśnij przycisk powtarzania (18) trzy razy, aby anulować tryb powtarzania.

•Naciśnij przycisk Stop (25), aby zatrzymać odtwarzanie.

6. Gdy płyta CD jest zatrzymana, naciśnij przycisk Program (17), aby ustawić programowanie płyty CD. Naciśnij przycisk (17), gdy nazwa utworu na wyświetlaczu LCD zacznie migać, naciśnij przycisk Poprzedni utwór (19) i przycisk Następnny utwór (23), aby wybrać utwór, który chcesz zaprogramować. Naciśnij ponownie przycisk Program (17), aby zakończyć operację, powtórz powyższe kroki, aby zaprogramować wiele utworów, naciśnij przycisk Odtwarzaj/Pauza (24), aby odtworzyć odpowiadające sobie utwory w kolejności, jeśli chcesz anulować programowane odtwarzanie, po prostu naciśnij przycisk Stop (25).

(Uwaga: Powyższe operacje można również wykonać przy użyciu pilota)

OBSŁUGA KARTY USB/TF

Włóż kartę USB/TF do gniazda USB/TF (14), przesuń przełącznik funkcji (15) do pozycji , a następnie odczekaj kilka sekund, aż utwory pojawią się na wyświetlaczu LCD.

UWAGA: Pliki na karcie USB/TF muszą być w formacie MP3 lub WMA. Jeśli USB i karta TF są włożone w tym samym czasie, priorytet odtwarzania USB.

OBSŁUGA RADIA

1. Przesuń przełącznik funkcji (15) w pozycję RADIO, aby włączyć radio.

2. Naciśnij przycisk wyboru pasma (4) kilkakrotnie, aby wybrać pasmo AM lub FM, zależnie od potrzeb.

3. Obróć pokrętko wyboru stacji (6), aby wybrać żądaną stację.

4. Obróć pokrętko regulacji głośności (13), aby dostosować poziom głośności do potrzeb.

UWAGA: Jeśli urządzenie wytwarza hałas z powodu oddziaływania pobliskich urządzeń (np. telewizora, komputera lub świetlówki), należy przenieść urządzenie w inne miejsce, aby móc słuchać radia.

Anteny:

JESTEM:

Urządzenie posiada wbudowaną wewnętrzną antenę magnetyczną, która zapewnia odpowiedni odbiór w większości obszarów.

Jeżeli odbiór jest słaby, włącz urządzenie, aby poprawić jakość odbioru.

FM:

Antena teleskopowa FM służy wyłącznie do odbioru FM. Jeśli odbiór jest słaby, dostosuj długość i kąt anteny.

OBSŁUGA ODTWARZACZA KASET

1. Przesuń przełącznik funkcji (15) w pozycję kasyety magnetofonowej.

2. Naciśnij przycisk Stop/Otwarcie Drzwi Kasyety (11), aby otworzyć Drzwi Kasyety (27) i prawidłowo włożyć kasetę, a następnie zamknij Drzwi Kasyety (27).

3. Naciśnij przycisk odtwarzania (8), aby odtworzyć utwór z kasyety magnetofonowej.

4. Obróć pokrętko regulacji głośności (13), aby dostosować poziom głośności do swoich potrzeb.

5. Naciśnij przycisk Pomiń/Przewiń do przodu (9) i Pomiń/Przewiń do przodu (10), aby szybko przeszukać konkretną sekcję.

6. Naciśnij przycisk Odtwarzaj/Pauza (12), aby wstrzymać odtwarzanie. Naciśnij ponownie, aby wznowić normalne odtwarzanie.

7. Naciśnij przycisk Stop/Otwarcia drzwiczek kasyety (11), aby zatrzymać odtwarzanie taśmy.

OPERACJA REJESTRACYJNA

1. Umieść taśmę do nagrania w komorze taśmy prawidłowo i zamknij drzwiczki. Przewiń taśmę do miejsca, w którym chcesz rozpocząć nagrywanie.

2. Nagraj dźwięk z płyty CD lub karty USB/TF, przesuń selektor funkcji (15) w pozycję płyty CD lub karty USB/TF, aby rozpocząć odtwarzanie.

3. Aby nagrać audycję radiową, przesuń przełącznik funkcji (15) do pozycji Radio i dostrój się do żądanej stacji radiowej.

4. Naciśnij przycisk nagrywania (7), aby rozpocząć nagrywanie, w tym momencie należy nacisnąć przycisk odtwarzania (8).

5. Jeśli chcesz zatrzymać nagrywanie, naciśnij przycisk Stop (11).

6. Aby nagrać zewnętrzne źródło dźwięku, przesuń przełącznik funkcji (15) do pozycji „taśma” i naciśnij przycisk nagrywania (7), aby rozpocząć nagrywanie.

INNE OPERACJE

Wyłączanie zasilania: przesuń przełącznik funkcji (15) do pozycji „taśma”.

Słuchanie za pomocą zestawu słuchawkowego: Podłącz słuchawki stereo do gniazda słuchawkowego (16).

PIELĘGNACJA I KONSERWACJA

1. Nie wystawiaj płyt kompaktowych na bezpośrednie działanie promieni słonecznych, wysokiej wilgotności, wysokich temperatur, kurzu itp.

Aby zapobiec pożarowi lub ryzyku porażenia prądem, odłącz urządzenie od źródła zasilania prądem zmiennym podczas czyszczenia.

Wykończenie urządzenia można czyścić ściereczką do kurzu i dbać o nie tak jak o inne meble. Zachowaj ostrożność podczas czyszczenia i wycierania plastikowych części.

2. Czyszczenie głowicy: Po każdym 10 godzinach odtwarzania taśmy należy wycisnąć głowicę magnetyczną i wrzeciono rolki dociskowej. Do czyszczenia należy używać bawełny z niewielką ilością płynu czyszczącego lub alkoholu lub używać suchego lub mokrego środka czyszczącego do taśm.

3. Po zakończeniu nagrywania za pomocą śrubokręta lub innego ostrego narzędzia należy zerwać folię zabezpieczającą przed zarysowaniami na taśmie i odsłonić otwór zabezpieczający.

4. Zakryj otwór taśmy odporny na zarysowania taśmą klejącą, możesz użyć taśmy do ponownego nagrywania

DANE OGÓLNE

Model	ODTWARZACZ 110V	ODTWARZACZ 220V
Parametr		
Źródło zasilania	Prąd zmienny 110 V-, 60 Hz	Prąd zmienny 220 V-, 50 Hz
Moc wyjściowa	2W+2W	2W+2W
Zakres częstotliwości: FM	76-1 08MHz	76-1 08MHz
Zakres częstotliwości: MW	530-1 600kHz	530-1 600kHz
Prędkość taśmy:	4,76 CM/S 3%	4,76 CM/S 3%
Pasma przenoszenia odtwarzania płyt CD	50Hz-18KHz	50Hz-18KHz
Odpowiedź częstotliwościowa odtwarzania taśmy	100Hz- 8KHz	100Hz- 8KHz
Maksymalne zużycie energii	12W	12W
Impedancja głośników	77MM, 6 omów	77MM, 6 omów
Rozmiar	260*219*139mm	260*219*139mm
Waga	2 kg (bez baterii)	2 kg (bez baterii)

AKCESORIA

Nazwa przedmiotu	Ilość
Odtwarzacz CD BOOMBOX	1
Przewód zasilający AC	1
Zdalne sterowanie	1
Podręcznik Uera	1

PRZEWODNIK DOTYCZĄCY EKSPOZYCJI NA RF I BEZPIECZEŃSTWA PRODUKTU

 UWAGA!	Przed rozpoczęciem korzystania z radia należy zapoznać się z niniejszą instrukcją, która zawiera ważne wskazówki dotyczące bezpiecznego użytkowania, świadomości znaczenia energii RF i kontroli nad nią w celu zapewnienia zgodności z obowiązującymi normami i przepisami.
----------------------------------------------------------------------------------------------------	------------------------------------------------------------------------------------------------------------------------------------------------------------------------------------------------------------------------------------------------------------------------------

Przepisy samorządowe

Gdy radio są używane w związku z zatrudnieniem, przepisy samorządu lokalnego wymagają, aby użytkownicy byli w pełni świadomi i potrafili kontrolować swoje narażenie, aby spełnić wymagania zawodowe. Świadomość narażenia może być ułatwiona dzięki użyciu etykiety produktu kierującej użytkowników do określonych informacji dotyczących świadomości użytkownika. Twoje radio Reteless ma etykietę produktu dotyczącą narażenia na działanie fal radiowych. Ponadto instrukcja obsługi Reteless lub osobna broszura dotycząca bezpieczeństwa zawierają informacje i instrukcje obsługi wymagane do kontrolowania narażenia na działanie fal radiowych i spełnienia wymogów zgodności.

Nieautoryzowana modyfikacja i regulacja

Zmiany lub modyfikacje, które nie zostały wyraźnie zatwierdzone przez stronę odpowiedzialną za zgodność, mogą unieważnić upoważnienie użytkownika udzielone przez lokalne departamenty zarządzania radiem do obsługi tego radia i nie powinny być dokonywane. Aby spełnić odpowiednie wymagania, regulacje nadajnika powinny być wykonywane wyłącznie przez osobę posiadającą certyfikat kwalifikacji technicznych do wykonywania konserwacji i napraw nadajnika w prywatnych usługach lądowych mobilnych i stacjonarnych, zgodnie z certyfikatem wydanym przez przedstawiciela organizacji użytkownika tych usług.

Wymiana jakiegokolwiek elementu nadajnika (kryształu, półprzewodnika itp.) na inny, nieupoważniony przez lokalne wydziały zarządzania radiowego, sprzęt przeznaczony do tego radia, może stanowić naruszenie przepisów.

Wymagania FCC: •To

urządzenie jest zgodne z częścią 15 przepisów FCC. Eksploatacja podlega następującym dwóm warunkom:

- (1) Urządzenie to nie może powodować szkodliwych zakłóceń i
- (2) Urządzenie to musi akceptować wszelkie odbierane zakłócenia, w tym zakłócenia mogące powodować: niepożądaną operację.

•Niniejszy sprzęt został przetestowany i uznany za zgodny z limitami dla urządzeń cyfrowych klasy B, zgodnie z częścią 15 przepisów FCC. Limity te mają na celu zapewnienie rozsądnej ochrony przed szkodliwymi zakłóceniami w instalacjach domowych.

Urządzenie to generuje energię o częstotliwości radiowej i może ją emitować, a jeśli nie zostanie zainstalowane i nie będzie używane zgodnie z instrukcją, może powodować szkodliwe zakłócenia w komunikacji radiowej.

Nie ma jednak gwarancji, że zakłócenia nie wystąpią w konkretnej instalacji. Jeśli ten sprzęt powoduje szkodliwe zakłócenia w odbiorze radia lub telewizji, co można ustalić, wyłączając i włączając sprzęt, zachęca się użytkownika do podjęcia próby skorygowania zakłóceń za pomocą jednego lub kilku z następujących środków:

- Zmiana orientacji lub położenia anteny odbiorczej.
- Zwiększ odległość między urządzeniem i odbiornikiem.
- Podłącz urządzenie do gniazdka w innym obwodzie niż ten, do którego podłączony jest odbiornik.

– Aby uzyskać pomoc, należy zwrócić się do sprzedawcy lub doświadczonego technika radio-telewizyjnego.

Wymagania CE: •(Prosta

deklaracja zgodności UE) Henan Eshow Electronic Commerce Co.,Ltd oświadcza, że typ sprzętu radiowego jest zgodny z zasadniczymi wymaganiami oraz innymi stosownymi postanowieniami dyrektywy RED 2014/53/UE, dyrektywy ROHS 2011/65/UE i dyrektywy WEEE 2012/19/UE; pełny tekst deklaracji zgodności UE jest dostępny pod następującym adresem internetowym: www.reteless.com.

•Sprzedaż

Symbol przekreślonego pojemnika na śmieci na Twoim produkcie, ulotce lub opakowaniu przypomina, że w Unii Europejskiej wszystkie produkty elektryczne i elektroniczne, baterie i akumulatory (akumulatory) muszą być oddawane do wyznaczonych punktów zbiórki po zakończeniu ich żywotności. Nie wyrzucaj tych produktów jako niesortowanych odpadów komunalnych. Utylizuj je zgodnie z przepisami obowiązującymi w Twojej okolicy.

Wymagania IC:

Aparatura radiowa zwolniona z licencji

Urządzenie zawiera nadajniki/odbiorniki zwolnione z licencji, które są zgodne z RSS zwolnionymi z licencji Innovation, Science and Economic Development Canada. Działanie podlega następującym dwóm warunkom:

- (1) Urządzenie to nie może powodować zakłóceń.
 - (2) Urządzenie to musi być odporne na wszelkie zakłócenia, w tym zakłócenia mogące powodować jego niepożądane działanie.
- To urządzenie jest zgodne z normą Industry Canada RSS mającą zastosowanie do urządzeń radiowych zwolnionych z licencji. Operacja jest dozwolona pod następującymi dwoma warunkami:
- (1) to urządzenie nie może powodować zakłóceń;
 - (2) użytkownik urządzenia musi zaakceptować wszelkie odbierane zakłócenia radiowe, nawet jeśli mogą one powodować niepożądane działanie.

Ostrzeżenia dotyczące częstotliwości radiowych

Urządzenie zostało ocenione pod kątem spełnienia ogólnego wymogu ekspozycji RF. Urządzenie może być używane w warunkach przenośnej ekspozycji bez ograniczeń.

Informacje o narażeniu na RF

• NIE używaj radia bez odpowiedniej anteny, ponieważ może to uszkodzić radio, a także spowodować przekroczenie limitów narażenia na RF. Prawidłowa antena to antena dostarczona z tym radiem przez producenta lub antena specjalnie autoryzowana przez producenta do użytku z tym radiem, a zysk anteny nie może przekraczać określonego zysku podanego przez producenta.

- Aby uniknąć zakłóceń, wyłącz radio w miejscach, gdzie znajdują się znaki informujące o tym.
- NIE używaj nadajnika w miejscach wrażliwych na promieniowanie elektromagnetyczne, takich jak szpitale, samoloty i miejsca przeprowadzania wybuchów.

Unikaj ryzyka zadławienia



Małe części. Nie dla dzieci poniżej 3 lat.

Chroń swój słuch:



OSTRZEŻENIE

- Używaj najniższej głośności niezbędnej do wykonania swojej pracy.
 - Zwiększaj głośność tylko wtedy, gdy znajdujesz się w hałaśliwym otoczeniu.
 - Przed podłączeniem zestawu słuchawkowego lub słuchawki dousznej należy zmniejszyć głośność.
 - Ogranicz czas korzystania ze słuchawek i słuchawek dousznych przy wysokiej głośności.
 - Podczas korzystania z radia bez zestawu słuchawkowego lub słuchawki dousznej nie należy umieszczać głośnika radia bezpośrednio przy uchu. • Należy zachować ostrożność podczas korzystania ze słuchawek, ponieważ nadmierne ciśnienie dźwięku wytwarzane przez słuchawki douszne i nauszne może spowodować utratę słuchu.
- Uwaga: Narażenie na głośne dźwięki z dowolnego źródła przez dłuższy czas może tymczasowo lub trwale wpłynąć na słuch. Im głośniejsze jest radio, tym mniej czasu potrzeba, aby słuch mógł ucierpieć. Uszkodzenie słuchu spowodowane głośnym hałasem jest czasami początkowo niewykrywalne i może mieć kumulatywny efekt.

Zatwierdzone akcesoria



OSTRZEŻENIE

- To radio spełnia wytyczne dotyczące narażenia na RF, gdy jest używane z akcesoriami Reteless dostarczonymi lub przeznaczonymi do tego produktu. Użycie innych akcesoriów może nie zapewnić zgodności z wytycznymi dotyczącymi narażenia na RF i może naruszać przepisy.
- Aby uzyskać listę akcesoriów zatwierdzonych przez Reteless dla Twojego modelu radia, odwiedź następującą stronę internetową: <http://www.Retekess.com>

Przeźnij wzduż tej linii

Gwarancja

Numer modelu: _____

Numer seryjny: _____

Data zakupu: _____

Kupiec: _____ Telefon: _____

Nazwa użytkownika: _____ Telefon: _____

Kraj: _____ Adres: _____

Kod pocztowy: _____ E-mail: _____

Uwagi:

1. Użytkownik powinien zachować niniejszą kartę gwarancyjną. W przypadku jej zgubienia nie podlega wymianie.
2. Większość nowych produktów objęta jest dwuletnią gwarancją producenta, liczoną od daty zakupu.
3. Użytkownik może uzyskać gwarancję i obsługę posprzedażową w następujący sposób:
 - Skontaktuj się ze sprzedawcą, u którego dokonałeś zakupu.
 - Produkty naprawiane przez nasze lokalne centrum napraw
4. W celu skorzystania z serwisu gwarancyjnego konieczne będzie przedstawienie dowodu zakupu od sprzedawcy w celu weryfikacji Wyłączenia z zakresu gwarancji: 1. W przypadku produktów uszkodzonych przypadkowo.
2. W przypadku niewłaściwego lub nadużytego użycia produktu lub w wyniku nieautoryzowanych zmian lub napraw.
3. Jeśli numer seryjny został zmieniony, zniszczony lub usunięty.

Importer z UE:

Nazwa: Niemcy Retevis Technology GmbH
Adres: Uetzenacker 29, 38176 Wendeburg