

# Rozrusznik Starter Szarpak Do Piły Spalinowej Nac SPS01-45 CS4500 CST45-40

## Galeria Produktu

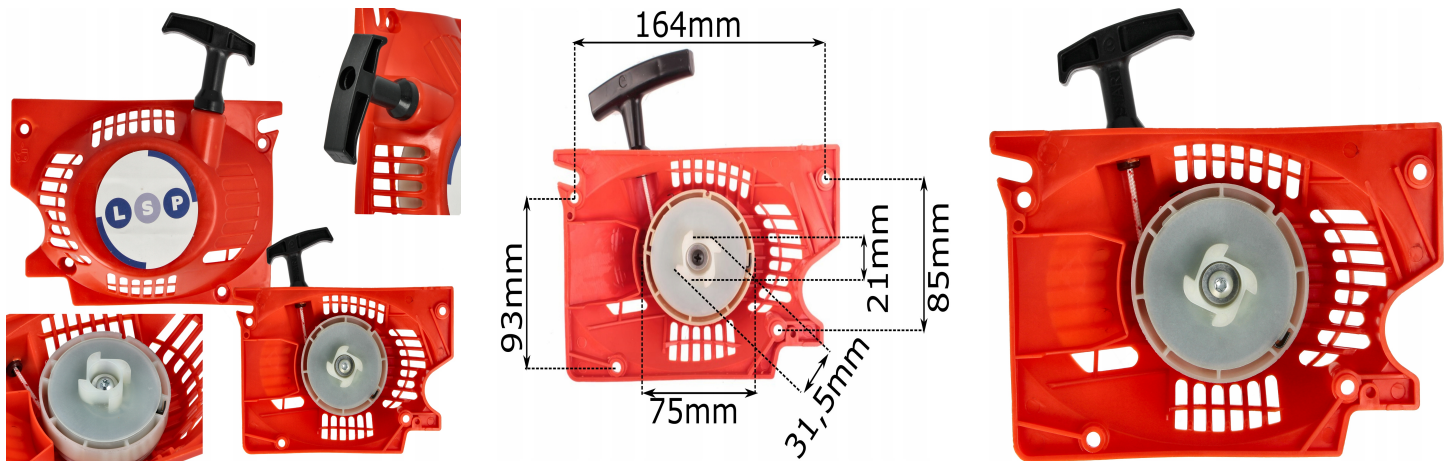

## Opis Produktu

Rozrusznik Starter Szarpak Do Piły Spalinowej Nac SPS01-45 CS4500 CST45-40  
UNIWERSALNY STARTER DO PIŁY SPALINOWEJ

Kompletny rozrusznik zaprojektowany z myślą o kompatybilności z popularnymi markami pił spalinowych. System miękkiego startu zapewnia łatwe uruchamianie urządzenia, minimalizując wysiłek potrzebny do odpalenia piły. Idealny zamiennik do modeli DEMON, NAC, FLORA, STEEL oraz wielu innych producentów.

Starter składa się z koła zamachowego, sprężyny, linki, pokrywy oraz uchwytu, co oznacza pełną gotowość do montażu bez dodatkowych modyfikacji. Pasuje do pił o pojemności od 43cc do 58cc.

### ⚙️ PARAMETRY TECHNICZNE

Indeks produktu: 102-014

Oznaczenia: CS, PN, YD, SPS, TT-CS, CST, GE 45 52 58 4500 5200 5800 Pojemność

silnika: 43cc - 58cc Typ: rozrusznik kompletny z systemem miękkiego startu Zestaw

zawiera: koło zamachowe, sprężyna, linka, pokrywa, uchwyt Kompatybilność:

uniwersalny do wielu marek pił spalinowych Stan: nowy ZASTOSOWANIE

# LSP\_CZESCI

---

Rozrusznik przeznaczony do większości piłarek spalinowych dostępnych na rynku. Niezawodnie spełnia swoje zadanie w każdych warunkach pracy.

- ▶ Piły spalinowe o pojemności 43cc, 45cc, 52cc, 58cc
- ▶ Modele z oznaczeniami CS4500, CS5200, CS5800
- ▶ Pilarki wymagające wymiany uszkodzonego startera
- ▶ Urządzenia z systemem łagodnego startu
- ▶ Profesjonalne i hobbystyczne piły spalinowe

## ⚙️ KOMPATYBILNOŚĆ

Pełna lista z kompatybilnością znajduje się na dole opisu oferty. Korzystając ze skrótu klawiszowego CTRL + F możesz skrócić poszukiwanie swojego modelu

## KLUCZOWE ZALETY

System miękkiego startu znacząco ułatwia uruchamianie piły spalinowej, zmniejszając opór linki startowej i pozwalając na łagodniejsze odpalenie urządzenia. Dzięki temu unikniesz nagłych szarpnięć i zmniejszysz ryzyko uszkodzenia podzespołów.

Kompletny zestaw gotowy do montażu bez dodatkowych modyfikacji

Trwała konstrukcja z wytrzymałych materiałów gwarantujących długotrwałe użytkowanie

Uniwersalność pasująca do wielu modeli różnych marek

Łatwy montaż oszczędzający czas i wysiłek

Szczegółowe wymiary na fotografii ułatwiający weryfikację kompatybilności

## NAJCZĘŚCIEJ ZADAWANE PYTANIA

Czy starter pasuje do mojej piły o pojemności 45cc?

✓ Tak, rozrusznik jest kompatybilny z piłami o pojemności od 43cc do 58cc, w tym modele 45cc.

Czy zestaw zawiera wszystkie elementy potrzebne do montażu?

✓ Tak, starter jest kompletny i zawiera koło zamachowe, sprężynę, linkę, pokrywę oraz uchwyt.

Jak działa system miękkiego startu?

✓ System zmniejsza opór linki startowej, co pozwala na łagodniejsze i bardziej kontrolowane uruchamianie piły bez nagłych szarpnięć.

## PEŁNA LISTA KOMPATYBILNOŚCI

Użyj skrótu CTRL + F aby przyspieszyć wyszukiwanie

- ▶ CASTORAMA
- ▶ CEDRUS
- ▶ DEMON
- ▶ EUROCRAFT
- ▶ FALON TECH
- ▶ FAVORYT
- ▶ FLORA
- ▶ HUSAR
- ▶ GRAND
- ▶ HARDER
- ▶ JOHN GARDENER
- ▶ KRAFT DELLE
- ▶ KRAFT WELLE
- ▶ LIDER
- ▶ MAGNUM
- ▶ MATRIX
- ▶ NAC
- ▶ EUROTEC
- ▶ POWERMAT
- ▶ SCHWARZBAU
- ▶ STEEL
- ▶ VICTUS
- ▶ STIHL 5200 440 460
- ▶ HUSQVARNA 357XP, 359XP, 395XP

oraz wiele innych marek i modeli niewymienionych tutaj

## **Parametry Techniczne**

---

# LSP\_CZESCI

---

<b>Parametr</b>	<b>Wartość</b>
Kod producenta	CS PN YD SPS TT-CS CST GE 4500 5200 5800
Marka	LSP
Rodzaj	rozrusznik
Stan	Nowy