

INSTRUKCJA MONTAŻU I KONSERWACJI KOMINKA WENTYLACYJNEGO DO STALOWYCH POKRYĆ DACHOWYCH TAKICH JAK: BLACHODACHÓWKI, BLACHA TRAPEZOWA.



01

PRZEZNACZENIE

Kominki wentylacyjne stosowane są jako element kończący ciąg wentylacji grawitacyjnej w budynkach. Są alternatywą dla tradycyjnych murowanych kominów wentylacyjnych na dachu. Skutecznie pomagają zredukować nadmiar pary wodnej w pomieszczeniach.

02

SKŁAD

Produkt wykonany z polipropylenu stabilizowanego (PP), odpornego na działanie promieni UV.

03

CO ZAWIERA
OPAKOWANIE

Kominek wentylacyjny, rura wywiewna, podstawa profilowana z uszczelką butylową, zestaw wkrętów (16 szt.) oraz niniejsza instrukcja.

04

ZASADY KONSERWACJI
- OGÓLNE WARUNKI
UŻYTKOWANIA

Podczas wykonywania prac konserwacyjnych na dachu pokrycie należy zabezpieczyć przed uszkodzeniem lub zabrudzeniem. Zimą dach należy odśnieżać wówczas, gdy jest to absolutnie konieczne. Podczas odśnieżania zwrócić uwagę na wystające elementy, stanowiące części kominka. Należy uważać, aby nie uszkodzić ich łopata lub innymi narzędziami do odśnieżania. Wokół kominka nie stosować ręcznego i mechanicznego usuwania lodu np. poprzez skuwanie itp.

Ewentualne uszkodzenia należy naprawiać na bieżąco, aby zapobiec dalszemu postępowaniu uszkodzenia oraz ewentualnemu dostaniu się wody pod połać. Zaleca się sprawdzanie drożności kanału wentylacyjnego 2 razy w roku – jesienią (po opadnięciu liści z drzew) oraz na wiosnę. W przypadku stwierdzenia braku drożności ostrożnie zdjąć kominek, usunąć przyczynę niedrożności i zamontować ponownie.

Kominek podczas użytkowania nie stanowi zagrożenia dla ludzi, zwierząt i środowiska naturalnego. Wyrobów z tworzyw sztucznych nie można palić, po demontażu wyrób należy poddać utylizacji w wyspecjalizowanej firmie. Nieprawidłowa utylizacja odpadów z polipropylenu zagrożona jest karami przewidzianymi w odpowiednich przepisach lokalnych i krajowych.

KRONO-PLAST SP.J.

JANUSZKA, TADEUSIAK

UL. TARTAKOWA 4

42-290 BLACHOWNIA

www

KRONOPLAST.PL

e-mail

BIURO@KRONOPLAST.PL

telefon

+48 (34) 343 68 01

telefon

+48 883 227 444

fax

+48 (34) 343 68 02

doradca techniczny

+48 661 455 960

05

INSTRUKCJA
MONTAŻU

1. Zalecana temperatura montażu od +5 do +40°C.
2. Przed montażem należy dokładnie oczyścić i odtłuścić powierzchnię, na której będzie przylegała uszczelka butylowa. Środek podstawy powinien znajdować się w górze falipokrycia.

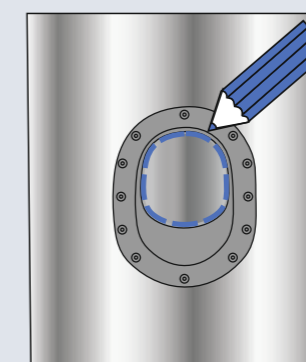

Rys. 1.

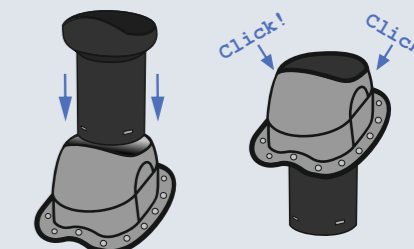

Rys. 2.

3. Po przyłożeniu podstawy w miejscu montażu, należy oznaczyć otwór w pokryciu odrysowując go od wewnętrznego otworu podstawy (Rys. 1). Następnie włożyć do podstawy rurę wywiewną i zatrzasnąć (Rys. 2).

4. Następnie odrysowany otwór wyciąć (Rys. 3). Przy wycinaniu pamiętać o zastosowaniu odpowiednich narzędzi, dostosowanych do ciętego materiału. Brzegi otworu delikatnie zagiąć na zewnątrz.

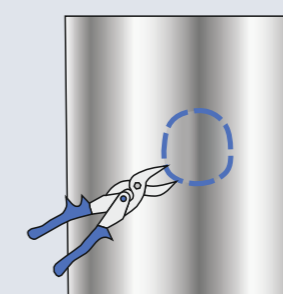

Rys. 3.

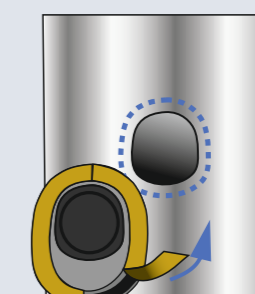

Rys. 4.

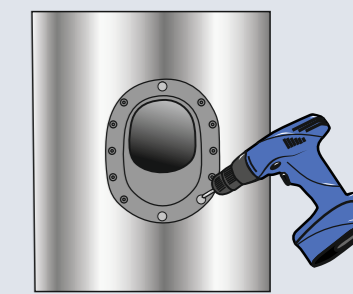

Rys. 5.

5. Zerwać taśmę zabezpieczającą uszczelkę butylową, podstawę umieścić wokół wyciętego otworu i docisnąć (Rys. 4), następnie przytwierdzić za pomocą wkrętów typu farmer w kolejności – górny wkręt, dolny wkręt oraz boki (Rys. 5).

6. Na przykręconą podstawę nałożyć kominek (Rys. 6.), wyregulować do pionu i połączyć z podstawą wkrętami – 4 szt., po dwie na każdą stronę (Rys. 7.).

Nie wolno uderzać młotkiem po plastikowej podstawie, jak również nadmiernie jej dokręcać, gdyż może spowodować to jej uszkodzenie.

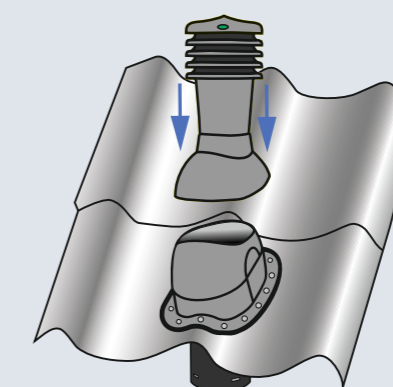

Rys. 6.

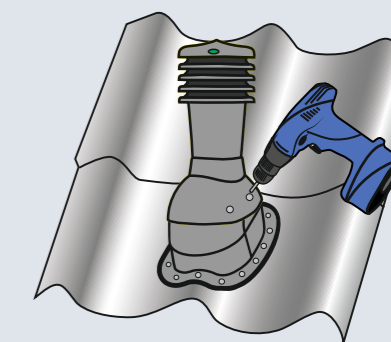

Rys. 7.

Oferujemy kominki:

o średnicy 125 mm oraz 150 mm



nieocieplone i ocieplone



z wentylatorem

