

COSTWAY**USER'S MANUAL****CHILDREN'S ELECTRONIC TOY MOTORCYCLE
TY327686DE**

THIS INSTRUCTION BOOKLET CONTAINS **IMPORTANT** SAFETY INFORMATION. PLEASE READ AND KEEP FOR FUTURE REFERENCE.

Please give us a chance to make it right and do better!

Contact our friendly customer service department for help first.

Replacements for missing or damaged parts will be shipped ASAP!

Follow Costway



EN | **DE** | **FR** | **ES** | **IT** | **PL**

Contact Us!

Do NOT return this item.

Contact our friendly customer service department for help first.



Before You Start

Please read all instructions carefully and keep it for future reference.

Warnings:

Attention! Use it with protective equipment.

Attention! Not use it in the traffic.

Attention! The product is not suitable for the children under 3 years.

General Warnings:

- △ The product must be installed and used under the supervision of an adult.
- △ Read through each step carefully and follow the proper order.
- △ Remove all packaging, separate and count all parts and hardware.
- △ Please ensure that all parts are correctly installed, incorrect installation can lead to a danger.
- △ We recommend that, where possible, all items are assembled near to the area in which they will be placed in use, to avoid moving the product unnecessarily once assembled.
- △ Ensure a secure surface during construction, and place the product always on a flat, steady and stable surface.
- △ Please use the product carefully, as the product requires great skill, avoid accidents by the user or others, by fall or collision.
- △ Please wear suitable protective equipment during use, e.g. protective helmet, gloves, knee pads, elbow pads etc.



- Suitable for 3⁺ years
- Maximum user weight: 30 KG
- Adult assembly required

OWNER'S MANUAL

Read and understand this entire manual before using!

Please keep this manual for future reference as it contains important information.

Before first time use, charge the battery for at least 8-12 hours, no more than 20 hours.

Table of Contents

1. About Your New Motorcycle
2. Parts List
3. Parts Diagram
4. Assembly Steps
5. How To Operate Your Motorcycle
6. Charging The Motorcycle
7. Troubleshooting Guide
8. Maintaining Your Motorcycle
9. Disposal Of Battery

About Your New Motorcycle

Thank you for your purchasing our products, we wants your child to enjoy this product for years to come. Keep these points in mind as you read this guide:







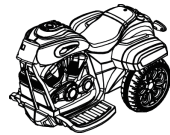

Suitable age:	3+ years	Battery:	DC 6V 4.5AH *1
Load Capacity:	Under 30 KG	Size of car:	91x48x64 CM
Speed:	2.5-3Km/h	Carton size:	65.5x40.5x35 CM
Material:	PP	Optimum Temperature:	Below 40°C Avoid to use under burning sun
Charger:	Input: Shown on the charger	Charging time:	8-12 hours, at most 20 hours
	Output: DC 6V	Fuse:	F 5A, Self-resetting
	Current: DC 0.5A	Operating life:	12 months to 18 months

WARNING!

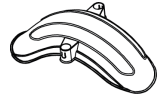
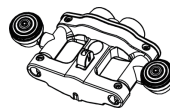

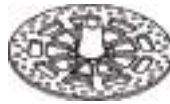
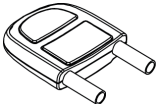
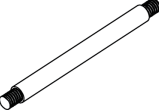

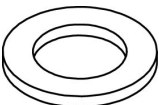

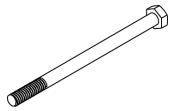

FOR THE SAFETY OF YOUR CHILD, PLEASE READ ALL WARNINGS AND ASSEMBLY/USE INSTRUCTIONS. KEEP THIS GUIDE FOR FUTURE REFERENCE.

- **ADULT ASSEMBLY REQUIRED.** The product contains small parts, which are for adult assembly only. Keep small children away when assembling.
- Always remove protective material and poly bags and dispose before assembly.

Parts List

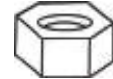
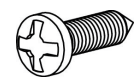
PART NO	PART NAME	PICTURE	Qty (pcs)	REMARKS	PART NO	PART NAME	PICTURE	Qty (pcs)	REMARKS
1	Vehicle body		1		2	Left handle		1	
3	Right handle		1		4	Mudguard		1	
5	Fixed frame		1		6	Head lighting		1	Placed in the Assembly package
7	Front wheel		1		8	Wheel Hub		1	
9	Backrest		1		10	Front axle		1	
11	M8 Nut		2	Placed in the front axle	12	M10 Washer		4	Placed in the front axle
13	M6X30 Bolt		4	Placed in the Assembly package	14	M6 Nut		4	Placed in the Assembly package

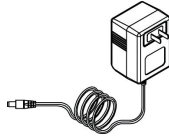
Parts List

Assembly package									
PART NO	PART NAME	PICTURE	Q-ty (pcs)	REMARKS	PART NO	PART NAME	PICTURE	Q-ty (pcs)	REMARKS
15	Rear view mirror		1 pair	Left & right	16	M8X130 Bolt		1	
17	M8 Nut		1		18	M5X37 Bolt		1	
19	M6 Washer		1		20	M5 Nut		1	
21	M3X10 screw		2		22	M3.5X12 screw		2	
23	Instruction manual		1		24	Charger		1	
25	Spanner		2						

Parts Diagram

1	Vehicle body *1	2	Left handle*1	3	Right handle*1	4	Mudguard *1	5	Fixed frame*1
6	Head lighting*1	7	Front wheel*1	8	Wheel hub*1	9	Backrest*1	10	Front axle*1
11	M8 Nut*2	12	M10 Washer*4	13	M6X30 Bolt*4	14	M6 Nut *4	15	Rear view mirror*2
16	M8X130 Bolt*1	17	M8 Nut *1	18	M5X37 Bolt*1	19	M6 Washer*1	20	M5 Nut *1
21	M3X10 Screw*2	22	M3.5X12 Screw*2						

NOTE: Some Parts Shown are assembled on both sides of vehicle

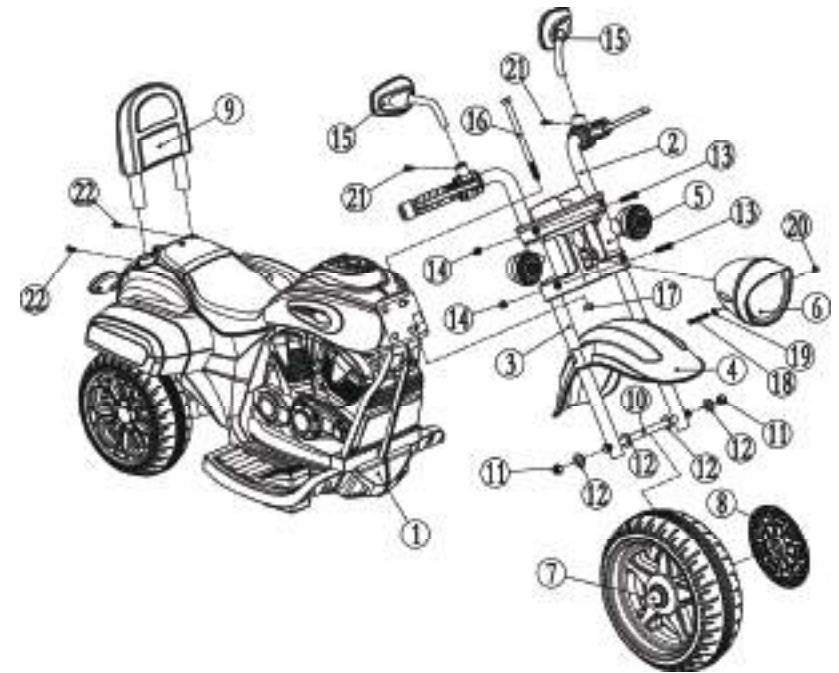

Tools Required



Screwdriver(not included)

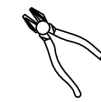

Pliers(not included)



Hammer(not included)



Spanner

Assembly Steps

- Your new motorcycle requires adult assembly. Please set aside at least 40 minutes for assembly. Children can be harmed by small parts, sharp edges and sharp points in the vehicle's unassembled state. Care should be taken in unpacking and assembly of the vehicle. Children should not handle parts, or help in assembly of the vehicle.
- Please identify all parts before assembly and save all packaging material until assembly is complete to ensure that no parts are discarded.
- Assembly tool for need: screwdriver(not included), pliers(not included), hammer(not included), spanner.

1. Install the fixed frame and left handle .

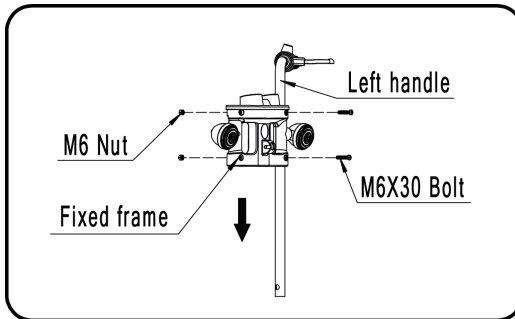

- As shown in the picture, install the left handle to the fixed frame, and then fasten with the bolt and nut.

2. Install the mudguard.

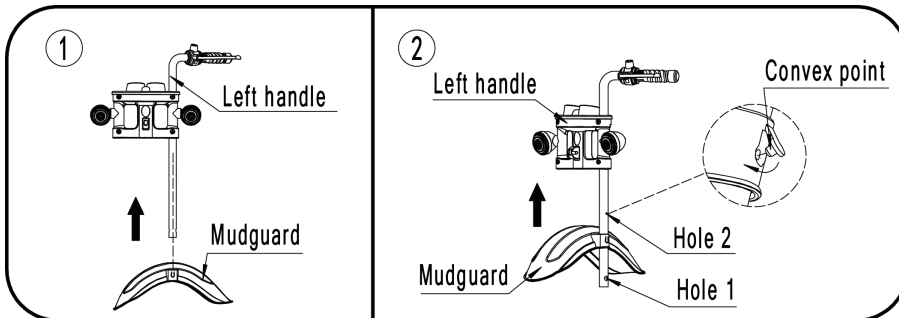

- As shown in Figure 1, rotate the mudguard, and pass transversely through the left handle. **(Note! The Convex point can not be stuck to hole 1.)**
- As shown in Figure 2, install the mudguard to the corresponding place, stuck the Convex point to hole 2.

Assembly Steps

3. Install the right handle.

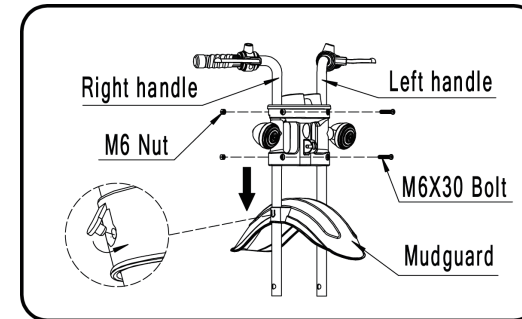

- As shown in the picture, disconnect the two bolts from the left handle.
- Install the right handle to corresponding place, and pass through the mudguard, and then fasten with the bolt and nut, stuck the Convex point to hole .

4. Install the front wheel.

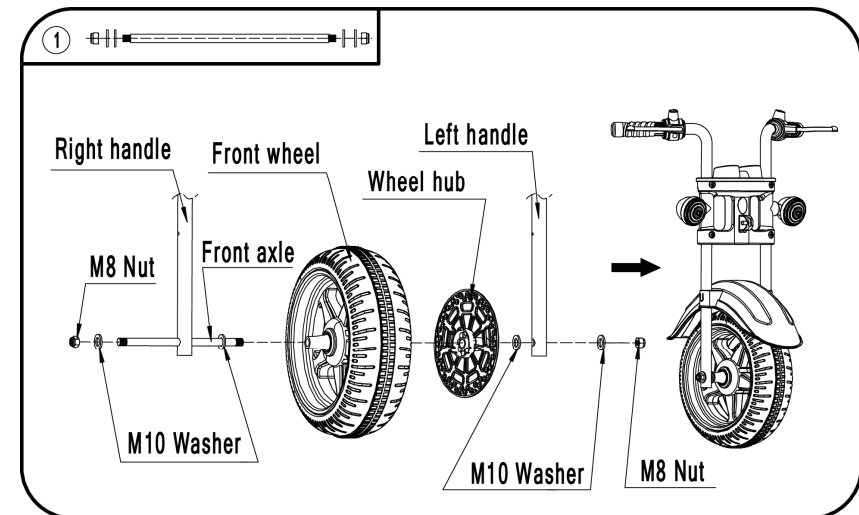

- As shown in the picture, install the wheel hub to the front wheel.
- As shown in Figure 1, disconnect the front axle parts.
- Put the front axle through the right handle, sequentially install washer, front wheel with wheel hub and washer .
- Then pass through the left handle, and install washers to both sides and fasten with nuts.

Assembly Steps

5. Install the head lighting.

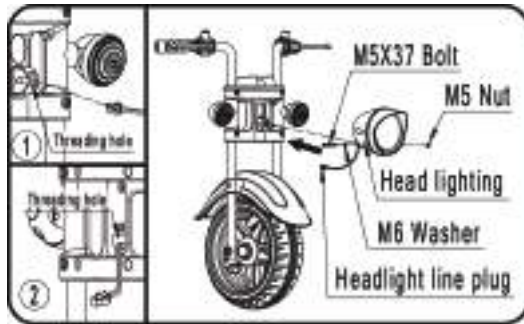

- As shown in Figure 1 and Figure2, put the headlight line plug through the threading holes.
- As shown in the picture, install head lighting to the corresponding place,and fasten with nut and bolt and washer.

6. Connect the headlight line plug.

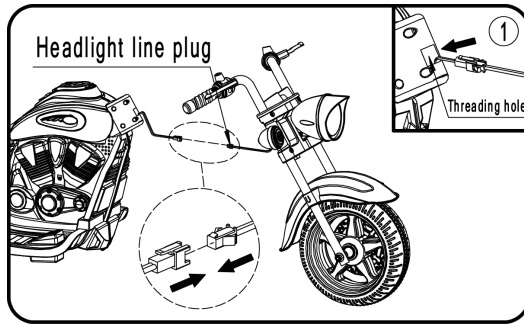

- Butt the headlight line plug.
- As shown in Figure 1 ,put the headlight line plug into threading hole, don't have a wire exposed.

7. Install the headstock.

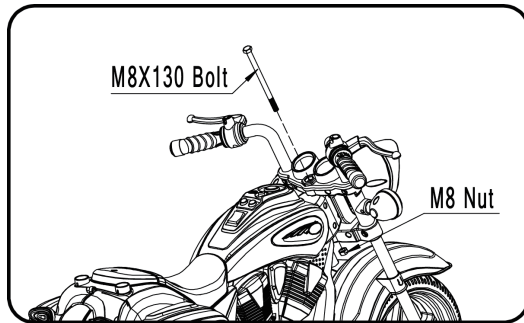

- As shown in the picture,put the bolt through the headstock, and tighten the nut.

Assembly Steps

8. Connect the power supply.

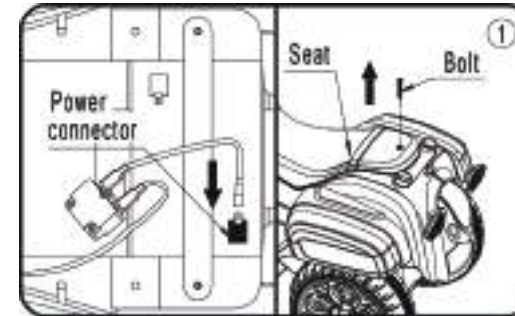

- As shown in Figure 1 , unscrew the bolt,and open the seat.
- Plug the power connector into the terminal on battery as shown.
- Then install the seat to the corresponding place, and fasten with the bolt.

9. Install the rear view mirror and backrest .

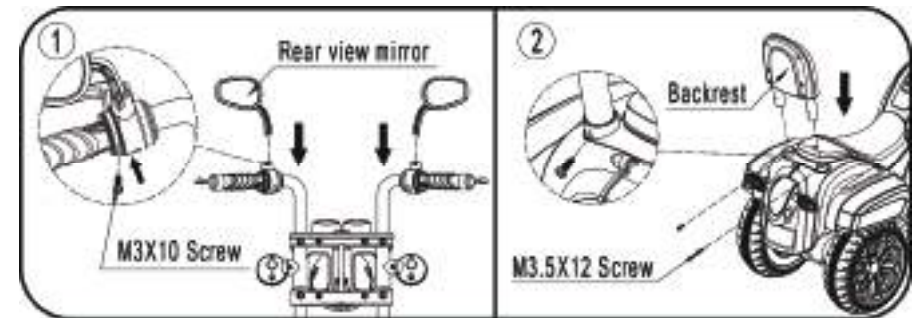

- As shown in Figure 1, press the rear view mirror downward ,and fasten with the screw.
- As shown in Figure 2, press the backrest downward ,and fasten with the screw.

IMPORTANT SUPPLEMENT TO INSTRUCTION MANUAL



After assembling any wheel to the axles, please check the gap between the screw thread and the collapsible parts (refer to the picture), if the gap is too big, please add two or three washers inside the wheel, But after tightening the nut outside the wheel, please turn the wheel by your finger to check if the wheel can run smoothly, this is very important, because if the wheel can run smoothly, it is ok, but if the nut presses the wheel and the wheel can't run smoothly, the motor will be broken easily! Then you need to decrease one or two washers to make sure the wheel can run smoothly!

How To Operate Your Motorcycle

⚠️ WARNING!

PREVENT INJURIES AND DEATHS:

- **NEVER LEAVE CHILD UNATTENDED. DIRECT ADULT SUPERVISION IS REQUIRED.** Always keep child in view when child is in vehicle.
- Never use in roadways, near cars, on or near steep inclines or steps, swimming pools or other bodies of water.
- Always wear shoes.
- Always sit on the seat.
- Suitable for age 3+ years; Maximum user weight is 30 KG.
- Not to be used in traffic .

Must confirm before using that following work is already finished:

- **Important!** Before using the vehicle for the first time, the battery needs to be charged for 8 to 12 hours, no more than 20 hours. Only an adult can charge or recharge the battery.
- Follow the steps described in the manual to complete the whole motorcycle assembly. Make sure that the plug-in package of the battery has been inserted well and the power has been turned on.
- Make sure that the screws are locked in place where they are needed.

Rules for Safe Riding

READ THESE RULES ALOUD TO YOUR CHILD AND THEIR PLAYMATES AND MAKE SURE THEY UNDERSTAND THEM!

- This toy has no break. Always wear a helmet and protective clothing when riding.
- Direct Adult Supervision Required.
- Keep Children within Safe Riding Areas:
- Never use in roadway, near motor vehicles, on lawn space, on or near steep inclines or steps, swimming pools or other bodies of water.
- Use the toy only on flat surfaces, such as inside your house, garden or playground.
- Never use in the dark. A child could encounter unexpected obstacles and have an accident. Operate the vehicle only in the daytime or a well-lit area.
- It is not recommended to drive the vehicle on wet surfaces or on lopes of greater than 15 degrees.
- Do not use this vehicle outdoors when it is raining or snowing.
- Make sure you come to a complete stop before changing directions from forward to back.
- Please follow the correct weight and age limits allowed to drive this vehicle.
- It is prohibited to change the circuit or add other electric parts
- Inspect wires and connections of the vehicle periodically.
- In order to avoid accidents, please ensure the vehicle is safe before riding.
- Do not let any child touch the wheels or be near them when the car is moving .

How To Operate Your Motorcycle

Use Operation

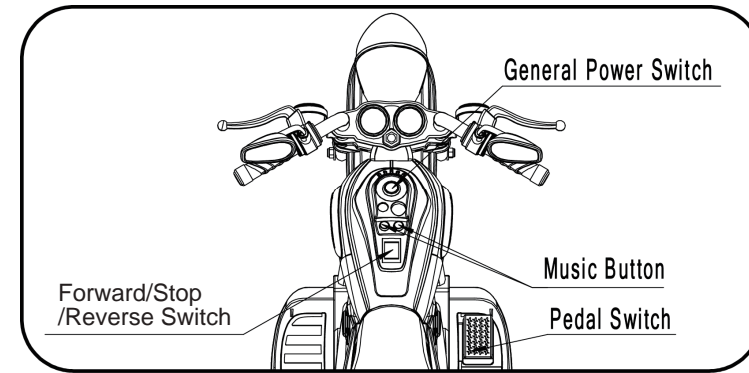

IMPORTANT!

Always stop vehicle when changing the speed or direction to avoid damage the gear box and motor.

- (1) Turn on the general power switch first, the music can be played.
- (2) Forward
 - Press the "Forward/Stop/Reverse Switch" to the "Forward" position.
 - Press the pedal.
 - The vehicle drives forward.
- (3) Stop
 - Press the "Forward/Stop/Reverse Switch" to the "Stop" position.
 - Remove foot from the accelerator pedal to stop the car.
- (4) Reverse
 - Press the "Forward/Stop/Reverse Switch" to the "Reverse" position.
 - Press the pedal.
 - The vehicle drives backward.
- (5) Turn on the general power switch , Then you can enjoy music by pushing any music button.

How To Operate Your Motorcycle

Circuit diagram

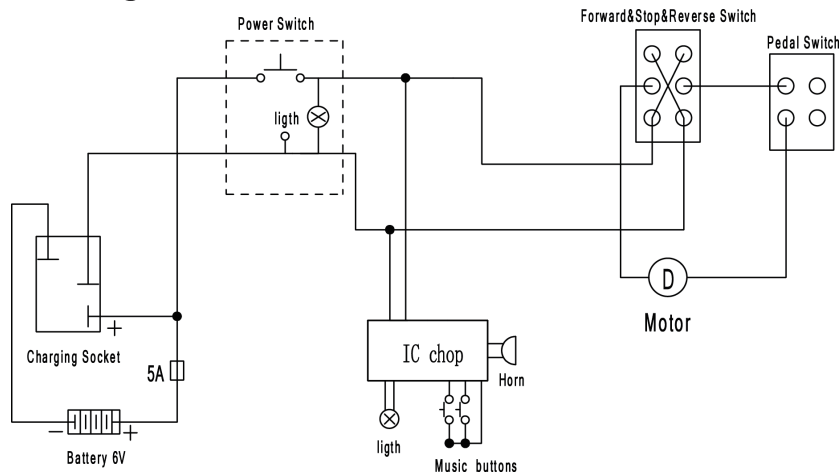

Charging Your Motorcycle

ONLY AN ADULT CAN CHARGE AND RECHARGE THE BATTERY!

⚠️ WARNING!

• PREVENT FIRE AND ELECTRIC SHOCK:

- Use the only rechargeable battery and charger supplied with your vehicle. NEVER substitute the battery or the charger with another brand. Using another battery or charger may cause a fire or explosion.
- Do not use the battery or charger for any other product. Overheating, fire or explosion could occur.
- NEVER modify the electric circuit system. Tampering with the electric system may cause a shock, fire or explosion or may permanently damage the system.
- Do not allow direct contact between battery terminals. Fire or explosion can occur.
- Do not allow any type of liquid on the battery or its components.
- Explosive gasses are created during charging. Do not charge near heat or flammable materials. Charge the battery in a well-ventilated area ONLY.
- NEVER pick up the battery by the wires or charger. Damage can occur to the battery and may cause a fire. Pick up the battery by the case ONLY.
- Charge the battery in a dry area ONLY.
- Battery posts, terminals and related accessories contain lead and lead compounds, chemicals which may cause cancer and reproductive harm. **Wash hands after handling.**
- Do not open the battery. Battery contains lead acid and other materials that are toxic and corrosive.

Charging Your Motorcycle

⚠️ WARNING!

• PREVENT FIRE AND ELECTRIC SHOCK:

- Do not open the charger. Exposed wiring and circuitry inside case may cause electric shock. Only adults may handle or charge the battery. NEVER allow child to handle or charge the battery. Battery is heavy and contains lead acid (electrolyte).
- Do not drop the battery. Permanent damage to the battery could occur or cause serious injury.
- Before charging the battery, check for wear or damage to the battery, charger, its supply cord and the connectors. DO NOT charge the battery if any damage to parts has occurred.
- Do not allow the battery to drain completely. Recharge the battery after each use or once a month if not used regularly.
- Do not charge battery upside down.
- Always secure the battery with the bracket. Battery can fall out and injure a child if vehicle tips over.
- The adult supervision is required for use by children.
- The toy should be used with caution since skill is required to avoid falls or collisions causing injury to the user or third parties.

- The charging input socket is **LOCATED IN THE ENGINE HOOD**.
- The **POWER SWITCH** must be turned in **OFF** position when charging.
- Before the first use, you should charge the battery for 8-12 hours. Do not recharge the battery for more than 20 hours to avoid overheating the charger.
- When the vehicle begins to run slowly, recharge the battery.
- After each use or at least once a month, charge the battery for 8-12 hours, no more than 20 hours.

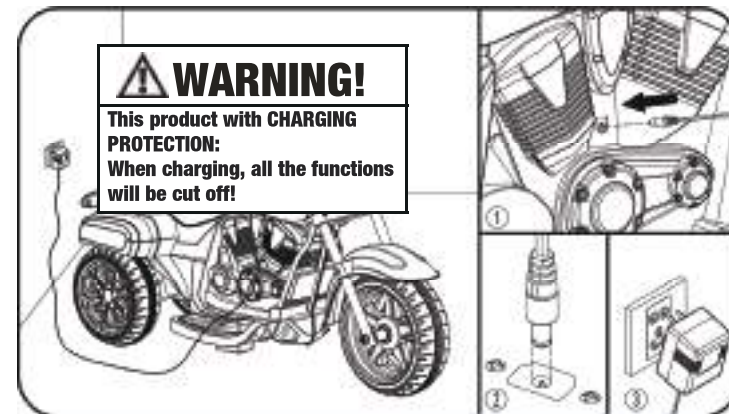

1. Find the charging input socket located in the engine hood;
2. Plug the charger port into the input socket;
3. Plug the charger plug into a wall outlet. The battery will begin charging.

Troubleshooting Guide

■ PROBLEM: The vehicle does not run

PROBLEM CAUSE: The battery may be low on power.

After each use or at least once a month, charge the battery for 8-12 hours. Do not leave the battery on the charger for more than 20 hours.

POSSIBLE CAUSE: Thermal fuse has tripped.

The vehicle is equipped with a self-resetting fuse. When the vehicle is overloaded or operated incorrectly; the self-resetting fuse will be cut off for 5-20seconds before becoming operational again. The self-resetting fuse is under the seat (Refer to the picture.)

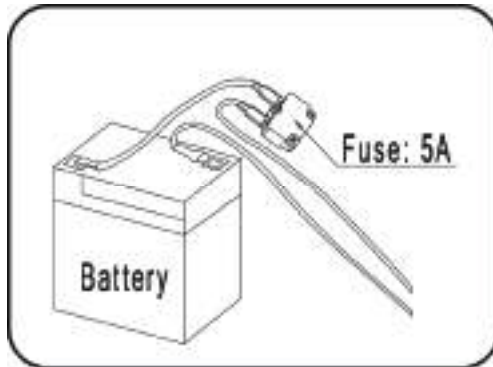

To avoid the fuse cutting off the power, follow these guidelines:

- DO NOT overload the vehicle, Maximum weight allowed : 30 KG
- DO NOT tow anything behind the vehicle.
- DO NOT drive up steep slopes.
- DO NOT drive into fixed objects, which may cause the wheels to spin, causing the motor to overheat.
- DO NOT drive in very hot weather, components may overheat.
- DO NOT tamper with the electric system, Doing so may create a short circuit, causing the fuse to trip.

POSSIBLE CAUSE: Wheel nuts are loose.

If the nuts are not tight, the wheels will not engage the forward gears. Tighten the nut with the nut wrench.

POSSIBLE CAUSE: Battery connector or wires are loose.

Make Sure the battery connectors are firmly plugged in to each other.

POSSIBLE CAUSE: Battery is dead.

Have you properly maintained the battery according to the directions? Is the battery old? Your battery may need to be replaced.

POSSIBLE CAUSE: Electric system is damaged.

Water may have corroded the system, or loose dirt, gravel or sand might have jammed the switch.

POSSIBLE CAUSE: Motor is damaged.

The motor needs professional repair.

■ PROBLEM: The battery will not recharge.

POSSIBLE CAUSE: Battery connector or adapter connector is loose.

Make sure the battery connector and adapter connector are firmly plugged together.

POSSIBLE CAUSE: Charger is not plugged in.

Make sure the charger is plugged into the wall outlet and the power flow to the outlet is on.

POSSIBLE CAUSE: Charger is not working.

Is the charger warm while charging? If not, the charger may be broken and may need to be replaced.

Troubleshooting Guide

■ PROBLEM: The vehicle does not run very long.

POSSIBLE CAUSE: Battery may be undercharged.

You may not be charging the battery long enough. After each use, or at least once a month, charge the battery for 8 to 12 hours. Do not leave the battery on the charger for more than 20 hours.

POSSIBLE CAUSE: Battery is old.

The battery will eventually lose the ability to hold a charge. Depending on the amount of use, and varying conditions, the battery should operate for one to three years. Replace the battery with a new One.

■ PROBLEM: Battery buzzes or gurgles when charging.

This is normal and not a cause for concern. It may also be silent when charging, which is also normal.

■ PROBLEM: Charger feels warm when recharging battery.

This is normal and not a cause for concern.

Maintaining Your Motorcycle

- It is parents' responsibility to check main parts of the toy before using, Must regularly examine for potential hazard, such as the battery, charger, cable or cord, plug, screws or fasteners, and if there is any damage, stop using this toy until it is repaired.
- Make sure the plastic parts of the vehicle are not cracked or broken.
- Occasionally use a lightweight oil to lubricate moving parts such as wheels.
- Park the vehicle indoors or cover it with a tarp to protect it from wet weather.
- Keep the vehicle away from sources of heat, such as stoves and heaters. Plastic parts may melt.
- Recharge the battery after each use. Only an adult can handle the battery. Recharge the battery at least once a month when the vehicle is not being used.
- Do not wash the vehicle with a hose. Do not wash the vehicle with soap and water. Do not drive the vehicle in rainy or snowy weather. Water will damage the motor, electric system and battery.
- Clean the vehicle with a soft, dry cloth. To restore shine to plastic parts, use non-wax furniture polish. Do not use car wax. Do not use abrasive cleaners.
- Do not drive the vehicle in loose dirt, sand or fine gravel which could damage moving parts, motors or the electric system.
- When not in use, all the electrical source should be turned off. Turn off the power switch and disconnect the battery.

Disposal Of Battery

Disposal Of Battery  

- Your sealed lead-acid battery must be recycled or disposed of in an environmentally sound manner.
- Do not dispose of your lead-acid battery in a fire. The battery may explode or leak.
- Do not dispose of a lead-acid battery in your regular, household trash. The incineration, land filling or mixing of sealed lead-acid batteries with household trash is prohibited by law.
- Return an exhausted battery to your local approved lead-acid battery recycle, such as a local seller of automotive batteries.
- Contact your local waste management officials for other information regarding the environmentally sound recycling and disposal of lead-acid batteries.
- The battery must be charged only by adult .Please charge the product before using!
- The toy should not be connected to excessive powers (more than the quantity specified herein), and it should not be operated during charging process.
- Any rechargeable battery must only be charged under adult's supervision.
- Battery charger shall regularly check the wires, plugs, casing and other parts for damage and found damage should stop using and restored.
- Open the battery cover on the remote control, and put two pieces of batteries,paying attention to batteries polarity. Replace the battery cover and lock with screws (please replace the battery according to the above steps and should be done by adult) .
- All batteries should be inserted with the correct polarity.
- Non-rechargeable battery should not be charged, please remove any running-off battery from the toy.
- Do not use old and new batteries together, or mix different types of batteries.
- The battery charger used with the toy are to be regularly examined for damage to the cord, plug, enclosure and other parts, and in the event of such damage, they must not be used until that damage had been repaired.

Our products are suitable for
ASTM F963; GB6675,GB19865; EN71 and EN62115 standard.

Welcome to visit our website and purchase our quality products!

With your inspiring rating, **COSTWAY** will be more consistent to offer you **EASY SHOPPING EXPERIENCE, GOOD PRODUCTS** and **EFFICIENT SERVICE!**

US office: Fontana, California

UK office: Ipswich



- * **Reward Points**
- * **Exclusive Customer Service**
- * **Personalized Recommendations**
- * **Permanent Shopping Cart**
- * **Order History**

5 Star Rating



We would like to extend our heartfelt thanks to all of our customers for taking time to assemble this product and giving us valuable feedbacks.



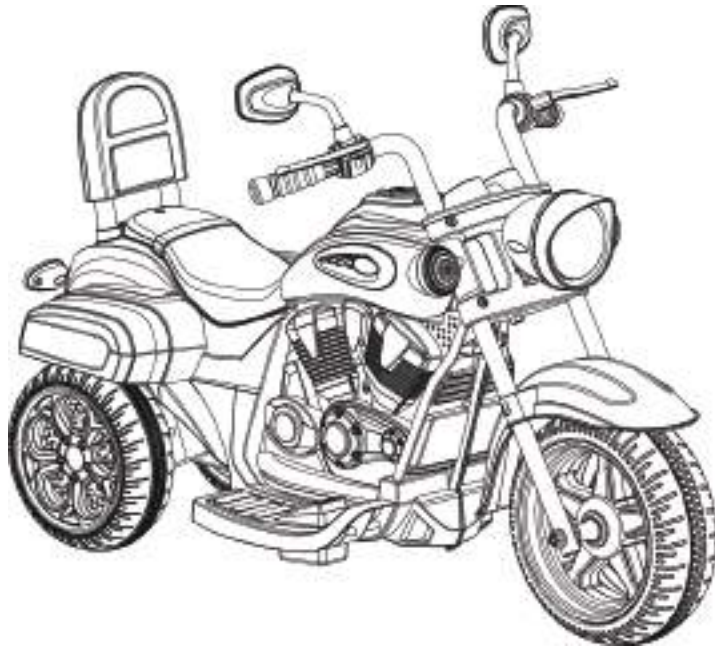

HANDBUCH Kindermotorrad TY327686DE

DAS HANDBUCH ENTHÄLT **WICHTIGE** SICHERHEITSHINWEISE. BITTE LESEN UND BEWAHREN SIE FÜR DIE ZUKÜNFTIGE VERWENDUNG AUF.

Bitte geben Sie uns eine Chance, es zu korrigieren und besser zu machen!

Wenden Sie sich zunächst an unseren freundlichen Kundendienst.
Ersatz für fehlende oder beschädigte Teile wird so schnell wie möglich versendet!

Folgen Costway



Kontaktieren Sie uns!

Senden Sie diesen Artikel NICHT zurück.

Wenden Sie sich zunächst an unseren freundlichen Kundendienst.



Vor dem Beginnen

Bitte lesen Sie alle Anweisungen sorgfältig durch und Bewahren Sie die Anweisungen zur zukünftigen Verwendung auf.

Warnung!

Achtung! Mit Schutzausrüstung zu benutzen.

Achtung! Nicht im Straßenverkehr zu verwenden.

Achtung! Das Produkt ist nicht geeignet für Kinder unter 3 Jahren.

Warnhinweise:

- △ Das Produkt muss unter Aufsicht eines Erwachsenen installiert und verwendet werden.
- △ Lesen Sie jeden Schritt sorgfältig durch und befolgen Sie die richtige Reihenfolge.
- △ Entfernen Sie alle Verpackungen, separieren und zählen Sie alle Teile und Hardware vor der Montage oder Verwendung.
- △ Bitte beachten Sie darauf, alle Teile richtig anzubringen, eine falsche Montage kann zu einer Gefährdung führen.
- △ Achten Sie auf einen sicheren Untergrund während des Aufbaus stellen, und stellen Sie das Produkt immer auf eine glatte, flache und stabile Oberfläche.
- △ Bitte verwenden Sie das Produkt vorsichtig, da das Produkt große Geschicklichkeit verlangt, Vermeiden Sie bitte Unfälle, durch den Benutzer oder Dritter, durch Sturz oder Zusammenstoß.
- △ Bitte tragen Sie während der Verwendung geeignete Schutzausrüstung, z.B. Schutzhelm, Handschuhe, Knieschützer, Ellbogenschützer usw.

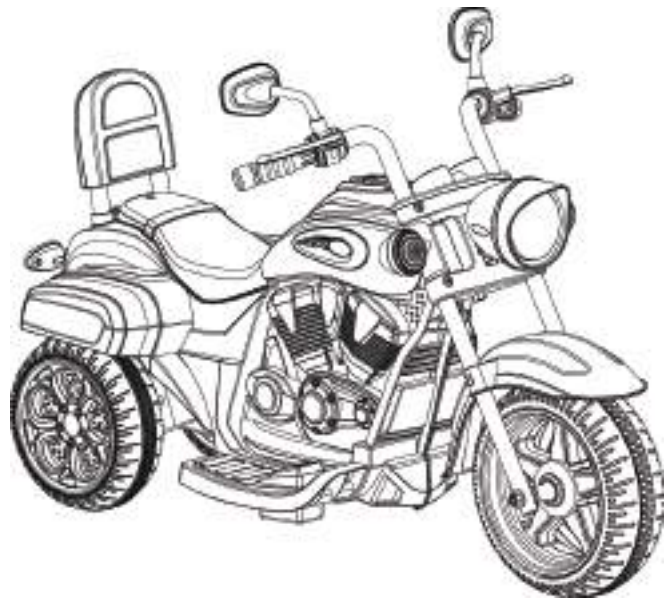

- Geeignet für über 3 Jahre
- Maximales Benutzergewicht: 30 kg
- Montage für Erwachsene erforderlich

BEDIENUNGSANLEITUNG

Lesen und verstehen Sie das gesamte Handbuch, bevor Sie es verwenden!

Bitte bewahren Sie dieses Handbuch zum späteren Nachschlagen auf, da es wichtige Informationen enthält.
Laden Sie den Akku vor dem ersten Gebrauch mindestens 8-12 Stunden, höchstens 20 Stunden, auf.

Inhaltsverzeichnis

1. Über Ihr neues Motorrad
2. Teileliste
3. Teilediagramm
4. Montageschritte
5. So bedienen Sie Ihr Motorrad
6. Laden des Motorrads
7. Anleitung zur Fehlerbehebung
8. Wartung Ihres Motorrads
9. Entsorgung der Batterie

Über Ihr neues Motorrad

Vielen Dank, dass Sie sich für den Kauf unserer Produkte entschieden haben. Wir möchten, dass Ihr Kind dieses Produkt über Jahre hinweg genießen kann. Beachten Sie beim Lesen dieses Handbuchs folgende Punkte:











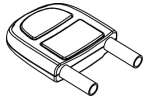
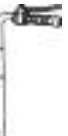

Geeignetes Alter:	über 3 Jahre	Batterie:	DC 6V 4,5 AH *1
Ladekapazität:	Unter 30 kg	Größe des Autos:	91x48x64 cm
Geschwindigkeit:	2,5-3Km/h	Kartongröße:	65,5x40,5x35 CM
Material:	PP	Optimale Temperatur:	Unter 40 C . Nicht unter brennender Sonne verwenden
Ladegerät:	Eingang: wie am Ladegerät zeigt	Ladezeit :	8-12 Stunden, höchstens
	Ausgang: DC 6V	Sicherung:	F 5A, Selbstrückstellung
	Strom: DC 0,5A	Lebensdauer:	12 Monate bis 18 Monate

WARNUNG!











LESEN SIE FÜR DIE SICHERHEIT IHRES KINDES BITTE ALLE WARNHINWEISE UND MONTAGE- /GEBRAUCHSANWEISUNGEN. BEHALTEN SIE DIESEN LEITFADEN FÜR ZUKÜNFTIGE REFERENZEN.

- **ERWACHSENE MONTAGE ERFORDERLICH.** Das Produkt enthält Kleinteile, die nur für Erwachsene bestimmt sind. Halten Sie kleine Kinder beim Zusammenbau fern.
- Entfernen Sie immer Schutzmaterial und Polybeutel und entsorgen Sie diese vor dem Zusammenbau.

Teileliste

Nr.	Name	Abbildung	Menge	Bemerkungen	Nr.	Name	Abbildung	Menge	Bemerkungen
1	Karosserie des Fahrzeugs		1		8	Radnabe		1	
2	Linker Griff		1		9	Rückenlehne		1	
3	Rechter Griff		1		10	Vorderachse		1	
4	Kotflügel		1		11	M8 Mutter		2	In der Vorderachse platziert
5	Fester Rahmen		1		12	M10 Dichtung		4	In der Vorderachse platziert
6	Kopfbeleuchtung		1	In das Montagepaket gelegt	13	M6x30 Bolzen		4	In das Montagepaket gelegt
7	Vorderrad		1		14	M6 Mutter		4	In das Montagepaket gelegt

Teileliste

Montageverpackung									
Nr.	Name	Abbildung	Menge	Bemerkungen	Nr.	Name	Abbildung	Menge	Bemerkungen
15	Rückspiegel		1 Paar		21	M3x10 Schraube		2	
16	M8x130 Bolzen		1		22	M3,5x12 Schraube		2	
17	M8 Mutter		1		23	Handbuch		1	
18	M5x37 Bolzen		1		24	Ladegerät		1	
19	M6 Dichtung		1		25	Schlüssel		2	
20	M5 Mutter		1						

Teilediagramm

1	Karosserie des Fahrzeugs	2	Linker Griff	3	Rechter Griff	4	Kotflügel
5	Fester Rahmen	6	Kopfbeleuchtung	7	Vorderrad	8	Radnabe
9	Rückenlehne	10	Vorderachse	11	M8 Mutter	12	M10 Dichtung
13	M6x30 Bolzen	14	M6 Mutter	15	Rückspiegel	16	M8x130 Bolzen
17	M8 Mutter	18	M5x37 Bolzen	19	M6 Dichtung	20	M5 Mutter
21	M3x10 Schraube	22	M3,5x12 Schraube				

HINWEIS: Einige der abgebildeten Teile sind auf beiden Seiten des Fahrzeugs montiert.

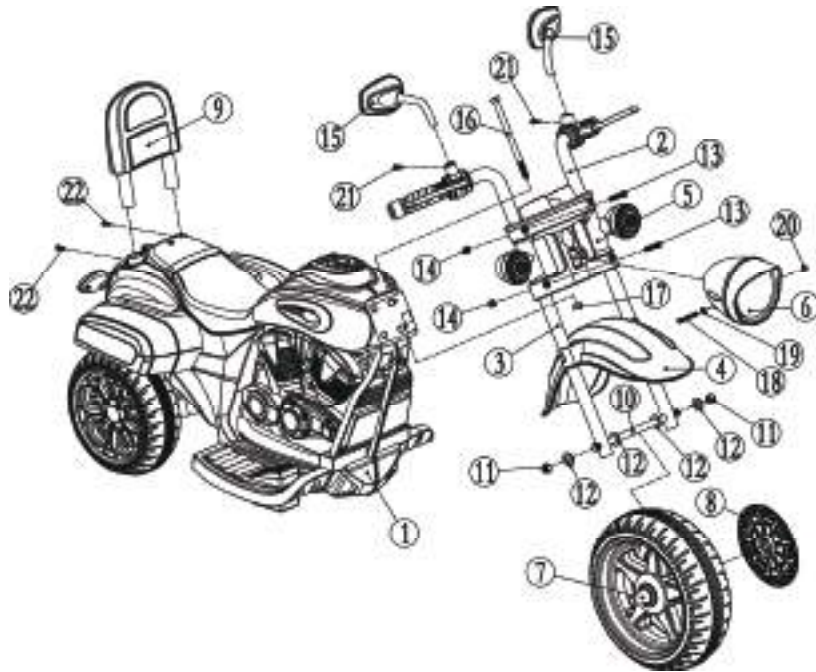

Erforderliche Werkzeuge



Schraubendreher
(nicht im Lieferumfang enthalten)



Zange (nicht im
Lieferumfang enthalten)

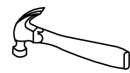

Hammer (nicht im
Lieferumfang enthalten)



Schlüssel

Montageschritte

- Ihr neues Motorrad muss von Erwachsenen zusammengebaut werden. Bitte nehmen Sie sich mindestens 40 Minuten Zeit für die Montage. Kinder können im nicht zusammengebauten Zustand des Fahrzeugs durch kleine Teile, scharfe Kanten und scharfe Stellen verletzt werden. Beim Auspacken und Zusammenbauen des Fahrzeugs ist Vorsicht geboten. Kinder sollten nicht mit Teilen umgehen oder bei der Montage des Fahrzeugs helfen.
- Bitte identifizieren Sie alle Teile vor der Montage und bewahren Sie das gesamte Verpackungsmaterial bis zum Abschluss der Montage auf, um sicherzustellen, dass keine Teile weggeworfen werden.
- Erforderliche Montagewerkzeuge: Schraubendreher (nicht im Lieferumfang enthalten), Zange (nicht im Lieferumfang enthalten), Hammer (nicht im Lieferumfang enthalten), Schlüssel.

1. Installieren Sie den festen Rahmen und den linken Griff.

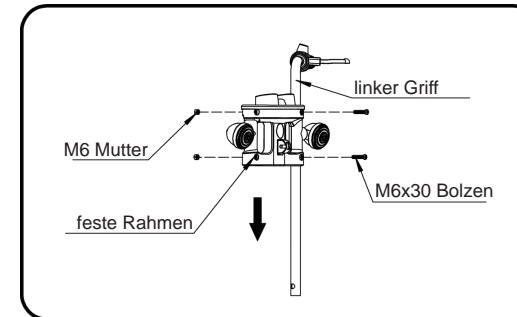

- Installieren Sie wie in der Abbildung gezeigt den linken Griff am festen Rahmen und befestigen Sie ihn dann mit der Schraube und der Mutter.

2. Installieren Sie den Kotflügel.

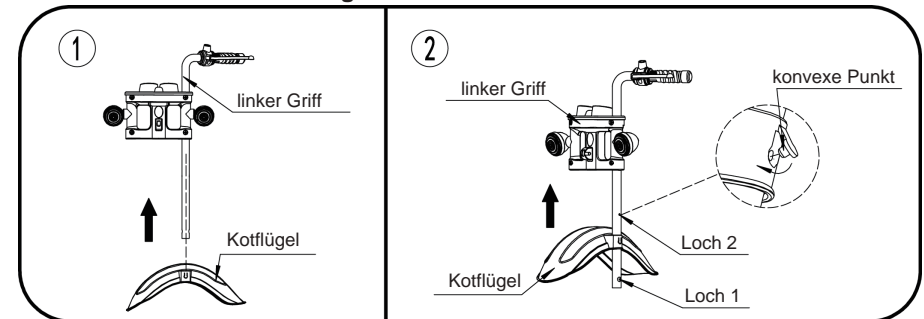

- Drehen Sie den Kotflügel wie in Abbildung 1 gezeigt quer durch den linken Griff. (Hinweis! Der konvexe Punkt kann nicht an Loch 1 haften.)
- Wie in Abbildung 2 gezeigt. Installieren Sie den Kotflügel an der entsprechenden Stelle und kleben Sie den konvexen Punkt auf Loch 2.

Montageschritte

3. Installieren Sie den richtigen Griff

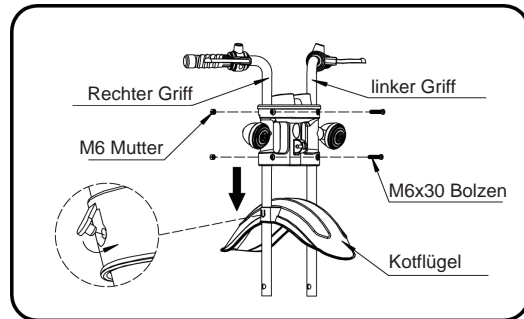

- Lösen Sie wie in der Abbildung gezeigt die beiden Schrauben am linken Griff.
- Installieren Sie den rechten Griff an der entsprechenden Stelle durch den Kotflügel und befestigen Sie ihn dann mit der Schraube und der Mutter, wobei Sie den konvexen Punkt an das Loch kleben.

4. das Vorderrad einbauen

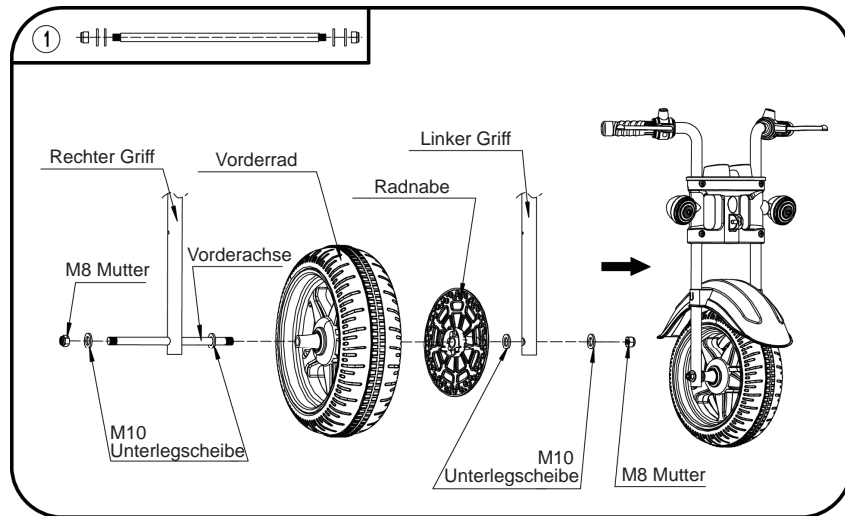

- Installieren Sie die Radnabe wie in der Abbildung gezeigt am Vorderrad.
- Trennen Sie wie in Abbildung 1 gezeigt die Vorderachsteile.
- Führen Sie die Vorderachse durch den rechten Griff, die nacheinander installierte Unterlegscheibe, das Vorderrad mit Radnabe und Unterlegscheibe.
- Dann durch den linken Griff und Unterlegscheiben an beiden Seiten anbringen und mit Muttern befestigen.

Montageschritte

5. Installieren Sie die Kopfbeleuchtung.

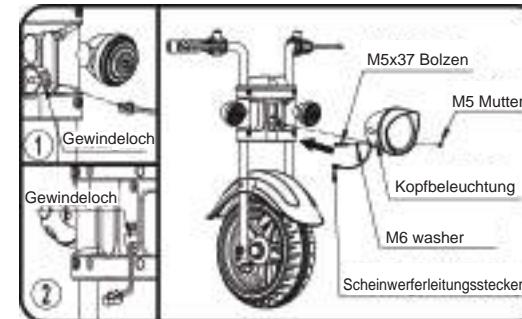

- Führen Sie den Stecker der Scheinwerferleitung wie in Abbildung 1 und Abbildung 2 gezeigt durch die Gewindelöcher.
- Installieren Sie die Kopfbeleuchtung wie in der Abbildung gezeigt an der entsprechenden Stelle und befestigen Sie sie mit Mutter, Schraube und Unterlegscheibe.

6. Den Stecker der Scheinwerferleitung anschließen.

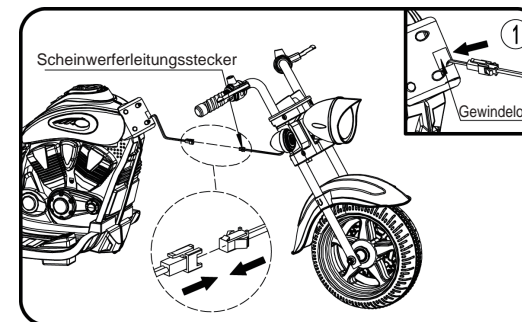

- Stecken Sie den Stecker der Scheinwerferleitung ein.
- Stecken Sie, wie in Abbildung 1 gezeigt, den Stecker der Scheinwerferleitung in das Gewindeloch. Lassen Sie keinen Draht frei.

7. Installieren Sie den Spindelstock.

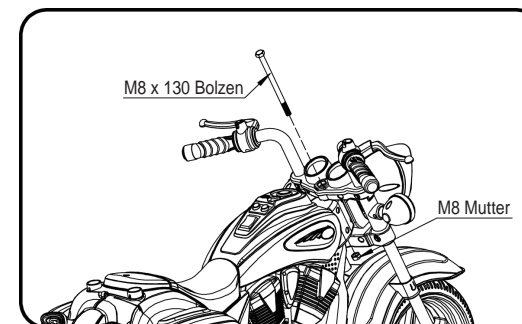

- Führen Sie die Schraube wie in der Abbildung gezeigt durch den Spindelstock und ziehen Sie die Mutter fest.

Montageschritte

8. Schließen Sie das Netzteil an.

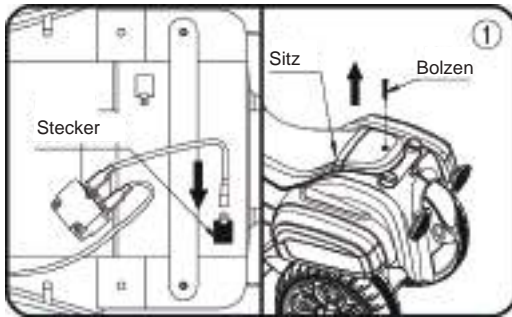

- Lösen Sie wie in Abbildung 1 gezeigt die Schraube und öffnen Sie den Sitz.
- Stecken Sie den Stromanschluss wie gezeigt in das Terminal der Batterie. Installieren Sie dann den Sitz an der entsprechenden Stelle und befestigen Sie ihn mit der Schraube.

9. Den Rückspiegel und die Rückenlehne einbauen.

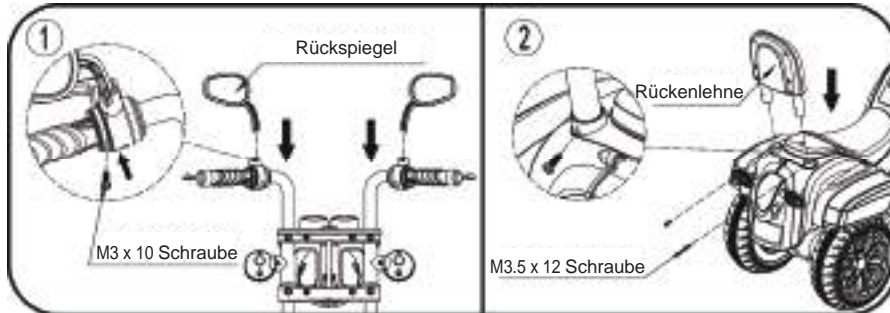

- Drücken Sie wie in Abbildung 1 gezeigt den Rückspiegel nach unten und befestigen Sie ihn mit der Schraube.
- Drücken Sie wie in Abbildung 2 gezeigt die Rückenlehne nach unten und befestigen Sie sie mit der Schraube.

WICHTIGE ERGÄNZUNG ZUR ANLEITUNG

Überprüfen Sie nach dem Zusammenbau eines Rads an den Achsen den Spalt zwischen dem Schraubengewinde und dem zusammenklappbaren Rad (sehen Sie Abbildung unten). Wenn der Spalt zu groß ist, fügen Sie bitte zwei oder drei Unterlegscheiben in das Rad ein. Drehen Sie das Rad nach dem Festziehen der Mutter außerhalb des Rads mit dem Finger, um zu prüfen, ob das Rad reibungslos laufen kann. Dies ist sehr wichtig, denn wenn das Rad reibungslos laufen kann, ist es in Ordnung. Wenn jedoch die Mutter auf das Rad drückt und das Rad nicht reibungslos läuft, kann der Motor leicht kaputt gehen! Dann müssen Sie eine oder zwei Unterlegscheiben verringern, um sicherzustellen, dass das Rad reibungslos läuft!



SPALT

So bedienen Sie Ihr Motorrad

WARNUNG!

VERLETZUNGEN UND TOD VERHINDERN:

- Lassen Sie das Kind niemals unbeaufsichtigt. DIREKTE ERWACHSENE ÜBERWACHUNG IST ERFORDERLICH. Behalten Sie das Kind immer im Blick, wenn es sich im Fahrzeug befindet.
- Niemals auf Straßen, in der Nähe von Autos, auf oder in der Nähe von steilen Hängen oder Stufen, Schwimmbädern oder anderen Gewässern verwenden.
- Tragen Sie immer Schuhe.
- Setzen Sie sich immer auf den Sitz.
- Geeignet für Kinder über 3 Jahre; Das maximale Benutzergewicht beträgt 30 kg.
- Nicht im Verkehr verwenden.

Muss vor der Verwendung der folgenden Arbeiten bestätigt werden, die bereits abgeschlossen sind:

- **Wichtig!** Vor dem ersten Gebrauch des Fahrzeugs muss der Akku 8 bis 12 Stunden, nicht länger als 20 Stunden, aufgeladen werden. Nur ein Erwachsener kann den Akku aufladen oder aufladen.
- Befolgen Sie die im Handbuch beschriebenen Schritte, um die gesamte Motorradbaugruppe fertigzustellen. Stellen Sie sicher, dass das Steckpaket des Akkus richtig eingelegt und die Stromversorgung eingeschaltet ist.
- Stellen Sie sicher, dass die Schrauben dort eingerastet sind, wo sie benötigt werden.

Regeln für sicheres Fahren

LESEN SIE DIESE REGELN IHREM KIND UND IHREN SPIELERN UND STELLEN SIE SICHER, DASS SIE SIE VERSTEHEN!

- Dieses Spielzeug hat keine Bremse. Tragen Sie beim Fahren immer einen Helm und Schutzkleidung.
- Direkte Aufsicht durch Erwachsene erforderlich.
- Halten Sie Kinder in sicheren Reitgebieten.
- Fahren Sie niemals auf Straßen, in der Nähe von Kraftfahrzeugen, auf Rasenflächen, in der Nähe von steilen Steigungen oder Stufen, in Schwimmbädern oder anderen Gewässern.
- Verwenden Sie das Spielzeug nur auf ebenen Flächen, wie in Ihrem Haus, Garten oder Spielplatz.
- Niemals im Dunkeln verwenden. Kinder können auf unerwartete Hindernisse stoßen und einen Unfall haben. Betreiben Sie das Fahrzeug nur tagsüber oder an einem gut beleuchteten Ort.
- Es wird nicht empfohlen, das Fahrzeug auf nassen Oberflächen oder an Hängen von mehr als 15 Grad zu fahren.

- Verwenden Sie dieses Fahrzeug nicht im Freien, wenn es regnet oder schneit.
- Stellen Sie sicher, dass Sie vollständig zum Stillstand gekommen sind, bevor Sie die Richtung von vorwärts nach hinten ändern.
- Bitte beachten Sie die korrekten Gewichts- und Altersgrenzen, die für das Fahren dieses Fahrzeugs zulässig sind.
- Es ist verboten, den Stromkreis zu wechseln oder andere elektrische Teile hinzuzufügen
- Überprüfen Sie die Kabel und Anschlüsse des Fahrzeugs regelmäßig.
- Um Unfälle zu vermeiden, stellen Sie bitte vor dem Fahren sicher, dass das Fahrzeug sicher ist.
- Lassen Sie kein Kind die Räder berühren oder sich ihnen nähern, wenn sich das Auto bewegt.

So bedienen Sie Ihr Motorrad

Betrieb

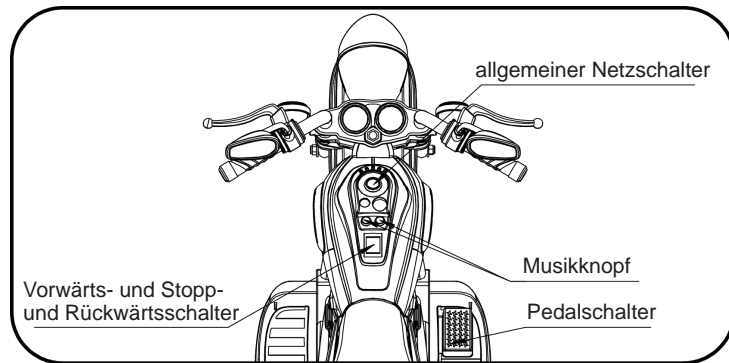

WICHTIG!
Halten Sie das Fahrzeug immer zuerst an, wenn Sie die Geschwindigkeit oder Richtung ändern, um eine Beschädigung des Getriebes und des Motors zu vermeiden.

- (1) Schalten Sie zuerst den allgemeinen Netzschalter ein, damit die Musik abgespielt werden kann.
- (2) Vorwärts
Drücken Sie den „Forward / Stop / Reverse“-Schalter in die Position „Forward“.
Drücken Sie das Pedal.
Das Fahrzeug fährt vorwärts.
- (3) Halt an
Drücken Sie den „Forward / Stop / Reverse“-Schalter in die Position „Stop“.
Nehmen Sie den Fuß vom Gaspedal, um das Auto anzuhalten.
- (4) Umkehren
Drücken Sie den Schalter „Forward / Stop / Reverse“ in die Position „Reverse“.
Drücken Sie das Pedal.
Das Fahrzeug fährt rückwärts.
- (5) Schalten Sie den allgemeinen Netzschalter ein. Dann können Sie Musik genießen, indem Sie eine beliebige Musiktaste drücken.

So bedienen Sie Ihr Motorrad

Schaltplan

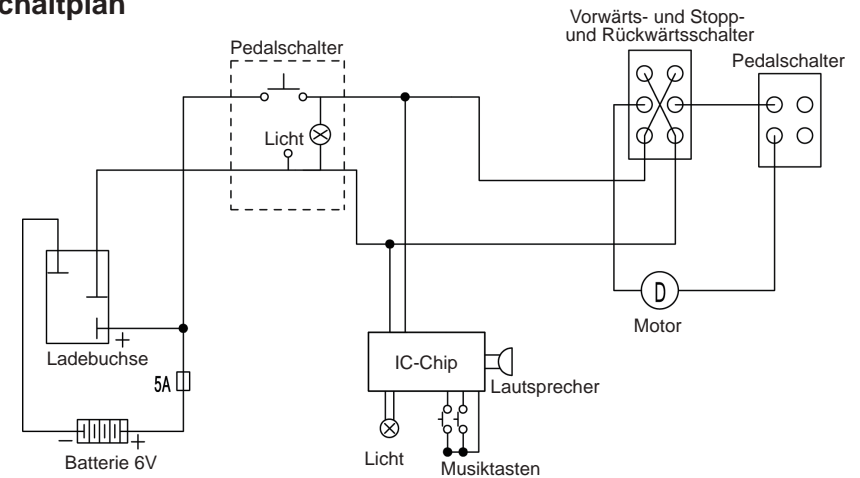

Laden Sie Ihr Fahrzeug auf

NUR ERWACHSENE KÖNNEN DIE BATTERIE LADEN!

⚠️ WARNUNG!

• FEUER UND STROMSCHLAG VERHINDERN:

- Verwenden Sie den einzigen mit Ihrem Fahrzeug gelieferten Akku und Ladegerät. Ersetzen Sie den Akku oder das Ladegerät NIEMALS durch eine andere Marke. Die Verwendung eines anderen Akkus oder Ladegeräts kann einen Brand oder eine Explosion verursachen.
- Verwenden Sie den Akku oder das Ladegerät nicht für andere Produkte. Überhitzung, Feuer oder Explosion können auftreten.
- NIEMALS das Stromkreissystem modifizieren. Manipulationen am elektrischen System können einen Schlag, einen Brand oder eine Explosion verursachen oder das System dauerhaft beschädigen.
- Lassen Sie keinen direkten Kontakt zwischen den Batterieklemmen zu. Feuer oder Explosion können auftreten.
- Lassen Sie keine Flüssigkeit auf die Batterie oder ihre Komponenten gelangen.
- Beim Laden entstehen explosive Gase. Laden Sie das Gerät nicht in der Nähe von Hitze oder brennbaren Materialien auf. Laden Sie den Akku NUR an einem gut belüfteten Ort auf.
- Nehmen Sie den Akku NIEMALS an den Kabeln oder am Ladegerät auf. Die Batterie kann beschädigt werden und einen Brand verursachen. Nehmen Sie die Batterie NUR am Gehäuse auf.
- Laden Sie den Akku NUR an einem trockenen Ort auf.

Laden Sie Ihr Fahrzeug auf

WARNUNG!

• FEUER UND STROMSCHLAG VERHINDERN:

- Öffnen Sie den Akku nicht. Die Batterie enthält Blei und andere Materialien, die giftig und ätzend sind.
- Öffnen Sie das Ladegerät nicht. Freiliegende Kabel und Schaltkreise im Gehäuse können einen elektrischen Schlag verursachen. Nur Erwachsene dürfen den Akku handhaben oder aufladen. Lassen Sie das Kind NIEMALS den Akku handhaben oder aufladen. Die Batterie ist schwer und enthält Blei (Elektrolyt).
- Lassen Sie den Akku nicht fallen. Der Akku kann dauerhaft beschädigt werden oder schwere Verletzungen verursachen.
- Überprüfen Sie vor dem Laden des Akkus, ob der Akku, das Ladegerät, das Versorgungskabel und die Anschlüsse abgenutzt oder beschädigt sind. Laden Sie den Akku NICHT auf, wenn Teile beschädigt wurden.
- Lassen Sie den Akku nicht vollständig entladen. Laden Sie den Akku nach jedem Gebrauch oder einmal im Monat auf, wenn Sie ihn nicht regelmäßig verwenden.
- Laden Sie den Akku nicht verkehrt herum auf.
- Sichern Sie den Akku immer mit der Halterung. Die Batterie kann herausfallen und ein Kind verletzen, wenn das Fahrzeug umkippt.
- Empfehlung zur Aufsicht von Kleinkindern durch Erwachsene.
- Das Spielzeug sollte mit Vorsicht verwendet werden, da Geschicklichkeit erforderlich ist, um Stürze oder Kollisionen zu vermeiden, die den Benutzer oder Dritte verletzen.

- Die Eingangsbuchse des Ladegeräts BEFINDET SICH IN DER MOTORHAUBE.
- Der NETZSCHALTER muss beim Laden auf OFF gestellt werden.
- Vor dem ersten Gebrauch sollten Sie den Akku 8-12 Stunden lang aufladen. Laden Sie den Akku nicht auf mehr als 20 Stunden, um eine Überhitzung des Ladegeräts zu vermeiden.
- Wenn das Fahrzeug langsam zu fahren beginnt, laden Sie die Batterie auf.
- Nach jedem Gebrauch oder mindestens einmal im Monat beträgt die Ladezeit 8 bis 12 Stunden, nicht mehr als 20 Stunden.



WARNUNG!

Dieses Produkt mit LADESCHUTZ:
Beim Laden werden alle Funktionen abgeschaltet!

1. Suchen Sie die Ladeeingangsbuchse in der Motorhaube.
2. Stecken Sie den Ladeanschluss in die Eingangsbuchse.
3. Stecken Sie den Ladestecker in eine Steckdose. Der Akku wird aufgeladen.

Anleitung zur Fehlerbehebung

■ PROBLEM: Das Fahrzeug fährt nicht

URSACHE: Der Akku ist möglicherweise schwach.

Laden Sie den Akku nach jedem Gebrauch oder mindestens einmal im Monat 8-12 Stunden lang auf. Lassen Sie den Akku nicht länger als 20 Stunden im Ladegerät.

MÖGLICHE URSACHE: Die Thermosicherung ist ausgelöst.

Das Fahrzeug ist mit einer selbststrückstellenden Sicherung ausgestattet. Wenn das Fahrzeug überladen oder falsch betrieben wird; Die selbststrückstellende Sicherung wird für 5 bis 20 Sekunden abgeschaltet, bevor sie wieder betriebsbereit ist. Die selbststrückstellende Sicherung befindet sich unter dem Sitz (sehen Sie Abbildung).

Befolgen Sie diese Richtlinien, um zu vermeiden, dass die Sicherung die Stromversorgung unterbricht:

Überladen Sie das Fahrzeug NICHT. Maximal zulässiges Gewicht: 30kg
Schleppen Sie nichts hinter dem Fahrzeug.
Fahren Sie NICHT steile Hänge hinauf.
Fahren Sie NICHT gegen feste Gegenstände, da dies dazu führen kann, dass die Räder durchdrehen und der Motor überhitzt.
Fahren Sie NICHT bei sehr heißem Wetter, da die Komponenten überhitzen können.
Das elektrische System NICHT manipulieren.
Andernfalls kann ein Kurzschluss entstehen und die Sicherung auslösen.

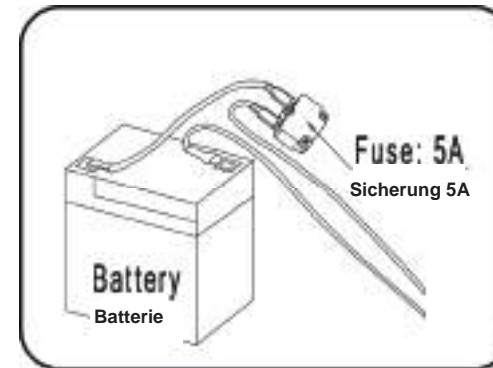

MÖGLICHE URSACHE: Radmuttern sind lose.

Wenn die Muttern nicht fest angezogen sind, rasten die Räder nicht in die Vorwärtsgänge ein. Ziehen Sie die Mutter mit dem Schraubenschlüssel fest.

MÖGLICHE URSACHE: Batterieanschluss oder Kabel sind lose.

Stellen Sie sicher, dass die Batterieanschlüsse fest miteinander verbunden sind.

MÖGLICHE URSACHE: Batterie ist leer.

Haben Sie den Akku gemäß den Anweisungen ordnungsgemäß gewartet? Ist die Batterie alt? Ihre Batterie muss möglicherweise ersetzt werden.

MÖGLICHE URSACHE: Das elektrische System ist beschädigt.

Möglicherweise hat Wasser das System korrodiert oder loser Schmutz, Kies oder Sand haben den Schalter blockiert.

MÖGLICHE URSACHE: Motor ist beschädigt.

Der Motor muss professionell repariert werden.

■ PROBLEM: Der Akku wird nicht aufgeladen.

MÖGLICHE URSACHE: Der Batterieanschluss oder der Adapteranschluss ist lose.

Stellen Sie sicher, dass der Batteriestecker und der Adapterstecker fest miteinander verbunden sind.

MÖGLICHE URSACHE: Das Ladegerät ist nicht angeschlossen.

Stellen Sie sicher, dass das Ladegerät an die Steckdose angeschlossen ist und der Stromfluss zur Steckdose eingeschaltet ist.

MÖGLICHE URSACHE: Das Ladegerät funktioniert nicht.

Ist das Ladegerät während des Ladevorgangs warm? Wenn nicht, ist das Ladegerät möglicherweise defekt und muss möglicherweise ersetzt werden.

Anleitung zur Fehlerbehebung

■ **PROBLEM: Das Fahrzeug fährt nicht sehr lange.**

MÖGLICHE URSACHE: Der Akku ist möglicherweise zu wenig aufgeladen.

Möglicherweise laden Sie den Akku nicht lange genug auf. Laden Sie den Akku nach jedem Gebrauch oder mindestens einmal im Monat 8 bis 12 Stunden lang auf. Lassen Sie den Akku nicht länger als 20 Stunden im Ladegerät.

MÖGLICHE URSACHE: Batterie ist alt.

Der Akku verliert schließlich die Fähigkeit, eine Ladung zu halten. Je nach Nutzungsdauer und unterschiedlichen Bedingungen sollte der Akku ein bis drei Jahre lang betrieben werden. Ersetzen Sie die Batterie durch eine neue.

■ **PROBLEM: Der Akku summt oder gurgelt beim Laden.**

Dies ist normal und kein Grund zur Sorge. Beim Laden kann es auch still sein, was ebenfalls normal ist.

■ **PROBLEM: Das Ladegerät fühlt sich beim Aufladen des Akkus warm an.**

PROBLEM: Das Ladegerät fühlt sich beim Aufladen des Akkus warm an.

Wartung Ihres Motorrads

- Es liegt in der Verantwortung der Eltern, die Hauptteile des Spielzeugs vor dem Gebrauch zu überprüfen. Sie müssen regelmäßig auf mögliche Gefahren wie Batterie, Ladegerät, Kabel oder Kabel, Stecker, Schrauben oder Befestigungselemente prüfen. Wenn Schäden auftreten, stellen Sie die Verwendung dieses Spielzeugs ein bis es repariert ist.
- Stellen Sie sicher, dass die Kunststoffteile des Fahrzeugs keine Risse oder Brüche aufweisen.
- Verwenden Sie gelegentlich ein leichtes Öl, um bewegliche Teile wie Räder zu schmieren.
- Parken Sie das Fahrzeug in Innenräumen oder decken Sie es mit einer Plane ab, um es vor nassem Wetter zu schützen.
- Halten Sie das Fahrzeug von Wärmequellen wie Öfen und Heizungen fern. Kunststoffteile können schmelzen.
- Laden Sie den Akku nach jedem Gebrauch auf. Nur ein Erwachsener kann mit der Batterie umgehen. Laden Sie die Batterie mindestens einmal im Monat auf, wenn das Fahrzeug nicht benutzt wird.
- Waschen Sie das Fahrzeug nicht mit einem Schlauch. Waschen Sie das Fahrzeug nicht mit Wasser und Seife. Fahren Sie das Fahrzeug nicht bei Regen oder Schnee. Wasser beschädigt den Motor, das elektrische System und die Batterie.
- Reinigen Sie das Fahrzeug mit einem weichen, trockenen Tuch. Um den Glanz von Kunststoffteilen wiederherzustellen, verwenden Sie eine Möbelpolitur ohne Wachs. Verwenden Sie kein Autowachs. Verwenden Sie keine Scheuermittel.
- Fahren Sie das Fahrzeug nicht in losem Schmutz, Sand oder feinem Kies, der bewegliche Teile, Motoren oder das elektrische System beschädigen könnte.
- Bei Nichtgebrauch sollten alle Stromquellen ausgeschaltet sein. Schalten Sie den Netzschalter aus und trennen Sie die Batterie.

Entsorgung der Batterie

Entsorgung der Batterie



- Ihre versiegelte Blei-Säure-Batterie muss recycelt oder umweltverträglich entsorgt werden.
- Entsorgen Sie Ihre Blei-Säure-Batterie nicht im Feuer. Die Batterie kann explodieren oder auslaufen.
- Entsorgen Sie eine Blei-Säure-Batterie nicht in Ihrem normalen Hausmüll. Das Verbrennen, Deponieren oder Mischen von versiegelten Blei-Säure-Batterien mit Hausmüll ist gesetzlich verboten.
- Senden Sie eine verbrauchte Batterie an Ihre örtlich zugelassene Blei-Säure-Batterie-Recyclingstation, z.B. einen örtlichen Verkäufer von Autobatterien.
- Wenden Sie sich an Ihre örtlichen Abfallentsorger, um weitere Informationen zum umweltverträglichen Recycling und zur Entsorgung von Blei-Säure-Batterien zu erhalten.
- Der Akku darf nur von Erwachsenen aufgeladen werden. Bitte laden Sie das Produkt vor dem Gebrauch auf!
- Das Spielzeug sollte nicht an übermäßige Leistung (mehr als die hier angegebene Menge) angeschlossen und während des Ladevorgangs nicht betrieben werden.
- Wiederaufladbare Batterien dürfen nur unter Aufsicht von Erwachsenen aufgeladen werden.
- Überprüfen Sie die Kabel, Stecker, das Gehäuse und andere Teile des Ladegeräts regelmäßig auf Beschädigungen. Wenn Sie Schäden feststellen, stellen Sie die Verwendung ein und reparieren Sie sie.
- Öffnen Sie die Batterieabdeckung auf der Fernbedienung und legen Sie zwei Batterieteile ein. Achten Sie dabei auf die Polarität der Batterien. Bringen Sie die Batterieabdeckung wieder an und verriegeln Sie sie mit Schrauben (bitte ersetzen Sie die Batterie gemäß den obigen Schritten und sollten von Erwachsenen durchgeführt werden).
- Alle Batterien sollten mit der richtigen Polarität eingelegt werden.
- Der nicht wiederaufladbare Akku sollte nicht aufgeladen werden. Bitte entfernen Sie den leeren Akku aus dem Spielzeug.
- Verwenden Sie keine alten und neuen Batterien zusammen und mischen Sie keine unterschiedlichen Batterietypen.
- Das mit dem Spielzeug verwendete Batterieladegerät muss regelmäßig auf Beschädigungen des Kabels, des Steckers, des Gehäuses und anderer Teile überprüft werden. Im Falle einer solchen Beschädigung dürfen sie erst verwendet werden, nachdem dieser Schaden behoben wurde.

**Unsere Produkte sind geeignet für
ASTM F963; GB6675, GB19865; Norm EN71 und EN62115.**

Ihre Vorschläge und Kommentare für COSTWAY sind wirklich wichtig für uns!

Mit Ihrer inspirierenden Bewertung wird COSTWAY konsistenter sein, um Ihnen
EIN SCHÖNES EINKAUFSERLEBNIS, GUTE PRODUKTE und EFFIZIENTEN SERVICE zu bieten!
 DE office:FDS GmbH,Neuer Höltigbaum 36,22143 Hamburg,Deutschland



- * Belohnungspunkte
- * Exklusiver Kundendienst
- * Personalisierte Empfehlungen
- * Permanenter Einkaufswagen
- * Bestellverlauf

5 Sterne Bewertung



Wir möchten uns bei allen Kunden herzlich bedanken,
 dass sie sich die Zeit genommen haben, dieses Produkt
 zusammenzubauen und uns wertvolle Bewertung
 zukommen zu lassen.

*VIELEN
 DANK*
 ☺



MANUEL DE L'UTILISATEUR **Moto Électrique pour Enfant** **TY327686DE**

CE MANUEL D'INSTRUCTIONS CONTIENT DES INFORMATIONS **IMPORTANTES** SUR LA SÉCURITÉ. VEUILLEZ LIRE ET CONSERVER POUR LA RÉFÉRENCE FUTURE.

VEUILLEZ NOUS DONNER UNE OCCASION DE L'AMÉLIORER ET FAIRE MIEUX!

Contactez d'abord notre service à la clientèle amical pour l'aide.
 Les remplacements pour les pièces manquantes ou endommagées seront
 envoyés le plus vite possible!

Suivez Costway



Contactez-nous !

Ne retournez pas cet article.

Contactez d'abord notre service à la clientèle amical pour l'aide.



Avant de Commencer

Veillez lire attentivement toutes les instructions et les conserver pour la référence ultérieure.

Avertissements :

Attention ! Utilisez ce produit avec un équipement de protection.

Attention ! Ne l'utilisez pas dans la circulation routière.

Attention ! Le produit ne convient pas aux enfants de moins de 3 ans.

Avertissements Généraux :

- △ Le produit doit être installé et utilisé sous la surveillance d'un adulte.
- △ Lisez attentivement chaque étape et suivez l'ordre correct.
- △ Retirez tous les emballages, séparez et comptez toutes les pièces et le matériel.
- △ Veuillez vous assurer que toutes les pièces sont correctement installées, une installation incorrecte peut entraîner un danger.
- △ Nous recommandons que, dans la mesure du possible, tous les articles soient assemblés à proximité de la zone dans laquelle ils seront utilisés, afin d'éviter de déplacer inutilement le produit une fois assemblé.
- △ Assurez-vous que la surface est solide pendant l'assemblage et placez toujours le produit sur une surface plane et stable.
- △ Veuillez utiliser le produit avec précaution, car le produit nécessite une grande habileté, évitez les accidents de l'utilisateur ou d'autres personnes, par chute ou collision.
- △ Veuillez porter un équipement de protection approprié pendant l'utilisation, par exemple, le casque de protection, les gants, les genouillères, les coudières, etc.



Convient pour 3 ans et plus
 Poids maximum de l'utilisateur : 30 KG
 Montage adulte requis

MANUEL DE L'UTILISATEUR

Lisez et comprenez tout ce manuel avant de l'utiliser !

Veillez conserver ce manuel pour référence future car il contient des informations importantes.
 Avant la première utilisation, chargez la batterie pendant au moins 8 à 12 heures, pas plus de 20 heures.

Table des Matières

1. À propos de votre nouveau véhicule
2. Liste des pièces
3. Diagramme des pièces
4. Étapes de l'assemblage
5. Comment utiliser votre véhicule
6. Charger le véhicule
7. Guide de dépannage
8. Entretien de votre véhicule
9. Élimination de la batterie

À propos de Votre Nouveau Véhicule

Nous vous remercions d'avoir acheté nos produits, nous voulons que votre enfant en profite pendant de nombreuses années.

Gardez ces points à l'esprit lorsque vous lirez ce manuel :















Âge approprié:	3 ans et plus	Batterie:	DC 6V 4,5 AH *1
Capacité de charge:	Moins de 30 kg	Dimension de véhicul:	91x48x64 cm
Vitesse:	2,5-3 km/h	Dimension du carton:	65,5x40,5x35 CM
Matériau:	PP	Température optimale:	En dessous de 40°C Éviter d'utiliser sous un soleil brûlant
Chargeur:	Entrée : Montré sur le chargeur	Durée de chargement:	8-12 heures, au maximum 20 heures
	Sortie : DC 6V	Fusible:	F 5A, Rétablissement automatique
	Courant : DC 0,5A	Durée de vie:	12 mois à 18 mois

AVERTISSEMENT !

POUR LA SÉCURITÉ DE VOTRE ENFANT, LIRE TOUS LES AVERTISSEMENTS ET LES INSTRUCTIONS D'UTILISATION. CONSERVER CE GUIDE POUR POUVOIR VOUS Y RÉFÉRER ULTÉRIEUREMENT.

- **ASSEMBLAGE D'ADULTES REQUIS.** Le produit contient de petites pièces, qui ne sont destinées qu'à être assemblées par des adultes. Tenir les petits enfants à l'écart lors de l'assemblage.
- Retirer toujours le matériel de protection et les sacs en poly et jetez-les avant l'assemblage.

Liste des Pièces

N°	Nom	Image	Qté	Remarque	N°	Nom	Image	Qté	Remarque
1	Carrosserie		1		8	Moyeu de roue		1	
2	Poignée gauche		1		9	Dossier		1	
3	Poignée droite		1		10	Essieu avant		1	
4	Garde-boue		1		11	Écrou M8		2	Placé dans l'essieu avant
5	Cadre de fixation		1		12	Rondelle M10		4	Placé dans l'essieu avant
6	Phare		1	Placé dans le package d'assemblage	13	Boulon M6x30		4	Placé dans le package d'assemblage
7	Roue avant		1		14	Écrou M6		4	Placé dans le package d'assemblage

Liste des Pièces











Paquet d'Assemblage									
N°	Nom	Image	Qté	Remarque	N°	Nom	Image	Qté	Remarque
15	rétroviseur		1		21	Vis M3x10		2	
16	Boulon M8x130		1		22	Vis M3,5x12		1	
17	Écrou M8		1		23	Manuel		1	
18	Boulon M5x37		1		24	Chargeur		2	
19	Rondelle M6		1		25	Clé		1	
20	Écrou M5		1						

Diagramme des Pièces

1	Carrosserie x 1	2	Poignée gauche x 1	3	Poignée droite x 1	4	Garde-boue x 1
5	Cadre de fixation x 1	6	Phare x 1	7	Roue avant x 1	8	Moyeu de roue x 1
9	Dossier x 1	10	Essieu avant x 1	11	Écrou M8 x 2	12	Rondelle M10 x 4
13	Boulon M6x30 x 4	14	Écrou M6 x 4	15	Rétroviseur x 2	16	Boulon M8x130 x 1
17	Écrou M8 x 1	18	Boulon M5x37 x 1	19	Rondelle M6 x 1	20	Écrou M5 x 1
21	Vis M3x10 x 2	22	Vis M3,5x12 x 2				

REMARQUE:Certaines pièces représentées sont assemblées des deux côtés du véhicule.

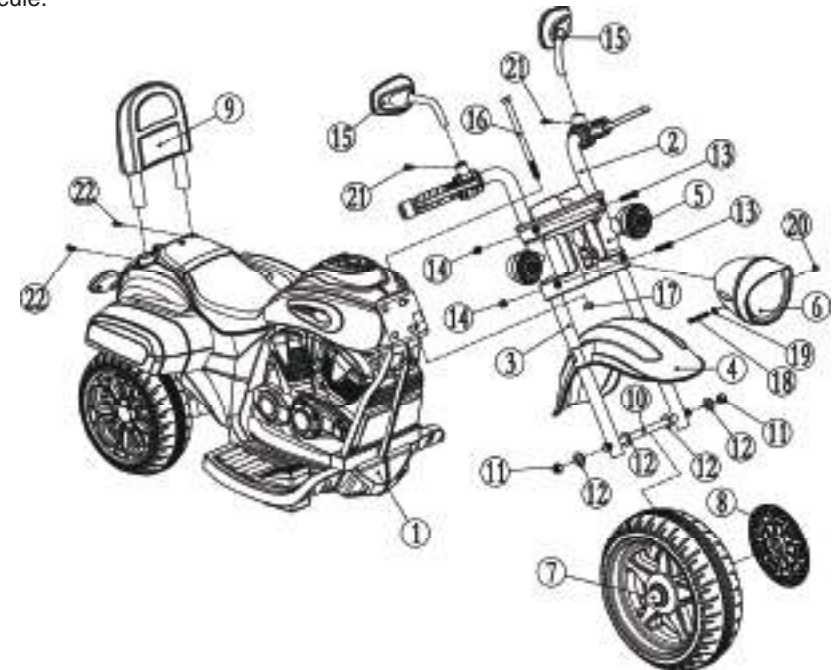

Outils nécessaires



Tournevis (non inclus)



Pince (non incluse)



Marteau (non inclus)



Clé

Étapes de l'Assemblage

- Votre nouveau véhicule doit être assemblé par un adulte. Veuillez prévoir au moins 40 minutes pour le montage. Les enfants peuvent être blessés par de petites pièces, des bords coupants et des pointes aiguës lorsque le véhicule n'est pas assemblé. Il convient de faire preuve de prudence lors du déballage et du montage du véhicule. Les enfants ne doivent pas manipuler les pièces, ni aider à l'assemblage du véhicule.
- Veuillez identifier toutes les pièces avant l'assemblage et conserver tout le matériel d'emballage jusqu'à la fin de l'assemblage afin de vous assurer qu'aucune pièce ne sera perdue..
- Outil d'assemblage nécessaire : tournevis (non fourni), pince (non fournie), marteau (non fourni) et clé.

1. Installer le cadre de fixation et la poignée gauche.

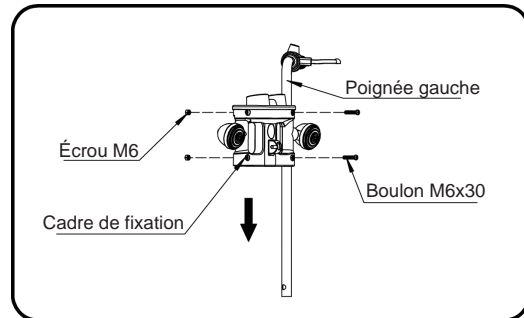

- Comme indiqué sur l'image, installez la poignée gauche sur le cadre de fixation, puis fixez avec le boulon et l'écrou.

2. Installer le garde-boue.

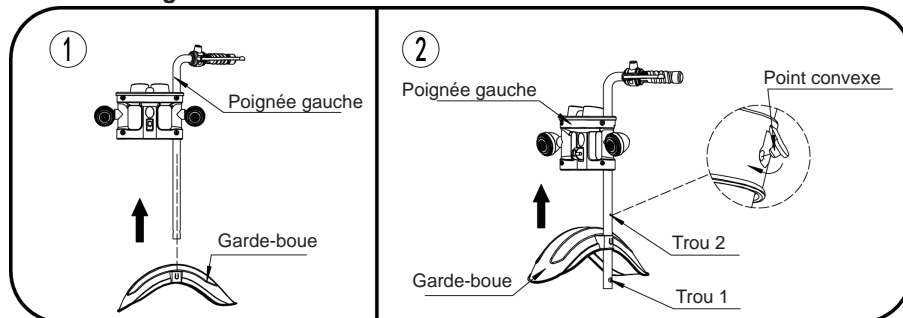

- Comme le montre la figure 1, faites pivoter le garde-boue et passez transversalement à travers la poignée gauche.
(Remarque: le point convexe ne peut pas être inséré au trou 1.)
- Comme le montre la figure 2, installez le garde-boue à l'endroit correspondant, insérez la pointe convexe au trou 2.

Étapes de l'Assemblage

3. Installer la poignée droite.

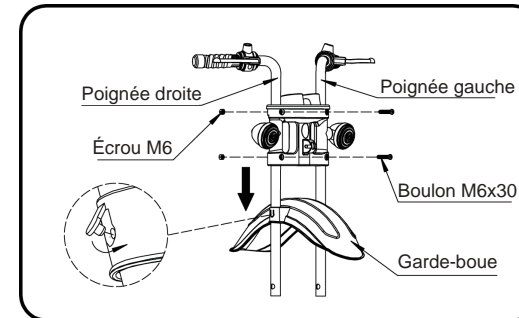

- Comme indiqué sur l'image, déconnectez les deux boulons de la poignée gauche.
- Installez la poignée droite à l'endroit correspondant, et passez à travers le garde-boue, puis fixez avec le boulon et l'écrou, insérez le point convexe au trou.

4. Installer la roue avant.

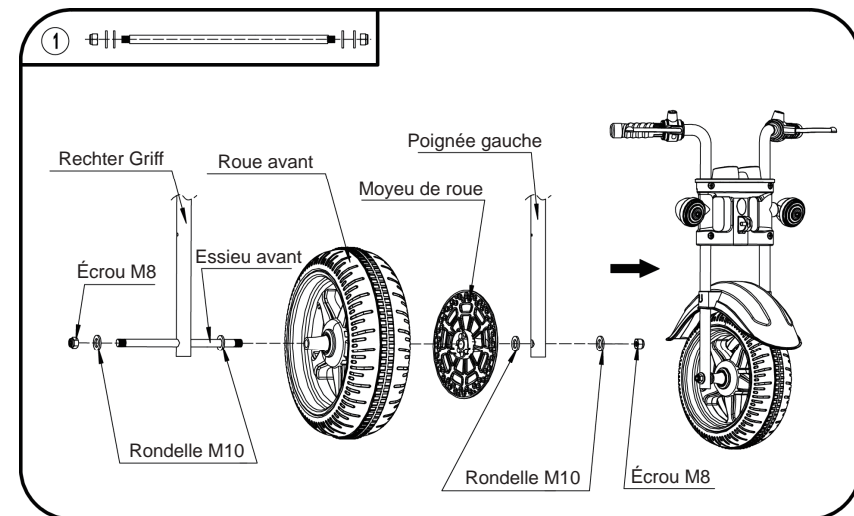

- Comme indiqué sur l'image, installez le moyeu de roue sur la roue avant.
- Comme le montre la figure 1, déconnectez les pièces de l'essieu avant.
- Passez l'essieu avant dans la poignée droite, installez successivement la rondelle, la roue avant avec moyeu de roue et la rondelle.
- Passez ensuite à travers la poignée gauche, installez les rondelles aux deux côtés et fixez-les avec des écrous.

Étapes de l'Assemblage

5. Installer le phare.

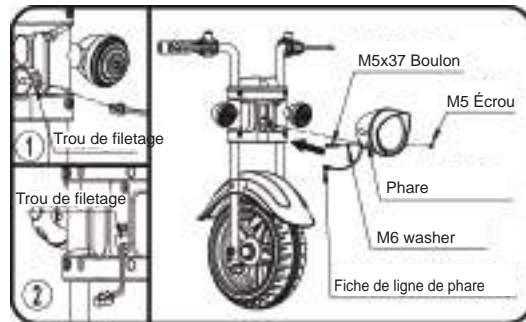

- Comme le montrent les figures 1 et 2, insérez la fiche de la ligne de phare dans les trous de filetage.
- Comme indiqué sur l'image, installez le Phare à l'endroit correspondant et fixez avec un écrou, un boulon et une rondelle.

6. Brancher la fiche de la ligne de phare.

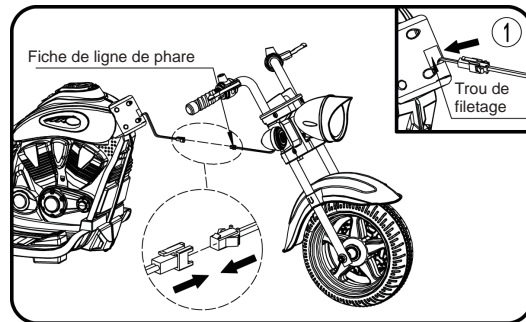

- Appuyez sur la fiche de la ligne de phare.
- Comme le montre la figure 1, placez la fiche de la ligne de phare dans le trou de filetage, ne laissez pas de fil exposé.

7. Install the headstock.

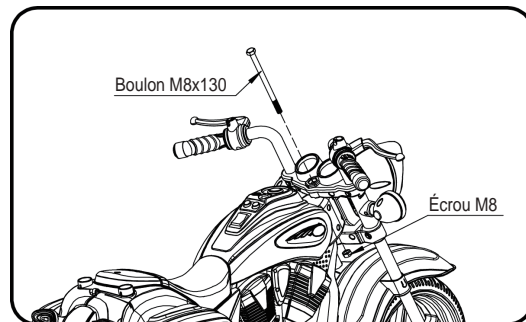

- Comme indiqué sur l'image, placez le boulon dans la poupée et serrez l'écrou.

Étapes de l'Assemblage

8. Brancher l'alimentation électrique.

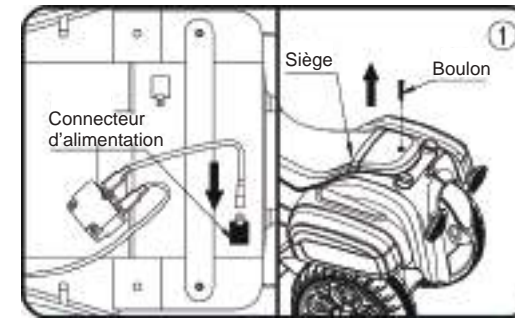

- Comme le montre la figure 1, dévissez le boulon et ouvrez le siège.
- Branchez le connecteur d'alimentation dans la borne de la batterie comme illustré.
- Ensuite, installez le siège à l'endroit correspondant et fixez-le avec le boulon.

9. Installer le rétroviseur et le dossier.

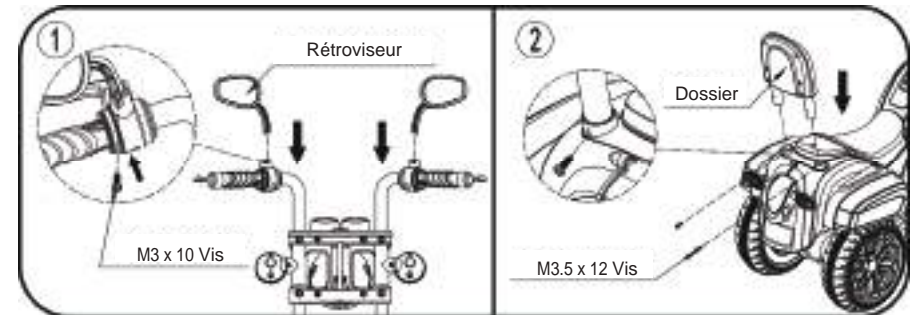

- Comme le montre la figure 1, poussez le rétroviseur vers le bas et fixez avec la vis.
- Comme le montre la figure 2, poussez le dossier vers le bas et fixez avec la vis.

COMPLÉMENT IMPORTANT À L'INSTRUCTION

Après avoir monté une roue sur les essieux, veuillez vérifier l'écart entre le filetage et la pièce pliable (voir la figure). Si l'écart est trop grand, veuillez ajouter deux ou trois rondelles à l'intérieur de la roue, mais après avoir serré l'écrou à l'extérieur de la roue, veuillez tourner la roue avec votre doigt pour vérifier si la roue peut tourner sans problème. C'est très important, car si la roue peut tourner sans problème, c'est bon, mais si l'écrou appuie sur la roue et que celle-ci ne peut pas tourner sans problème, le moteur sera facilement cassé ! Il faut alors diminuer une ou deux rondelles pour s'assurer que la roue peut tourner sans problème !



Écart

Comment Utiliser Votre Véhicule

AVERTISSEMENT !

PRÉVENIR LES BLESSURES ET LES MORTS :

- **NE JAMAIS LAISSER L'ENFANT SANS SURVEILLANCE. LA SURVEILLANCE DIRECTE D'UN ADULTE EST REQUISE.** Garder toujours l'enfant en vue lorsqu'il est dans le véhicule.
- Ne jamais utiliser sur les routes, près des voitures, sur ou à proximité de pentes ou de marches abruptes, de piscines ou d'autres plans d'eau.
- Toujours porter des chaussures.
- Toujours s'asseoir sur le siège.
- Convient aux enfants âgés de 3 ans et plus ; le poids maximal de l'utilisateur est de 30 kg.
- Ne pas utiliser dans la circulation.

Confirmer avant d'utiliser que le travail suivant est déjà terminé :

- **Important !** Avant d'utiliser le véhicule pour la première fois, la batterie doit être chargée pendant 8 à 12 heures, pas plus de 20 heures. Seul un adulte peut charger ou recharger la batterie.
- Suivez les étapes décrites dans le manuel pour compléter l'assemblage de la moto. Assurez-vous que le boîtier de la batterie a été bien inséré et que l'alimentation a été mise en marche.
- Veillez à ce que les vis soient verrouillées à l'endroit où elles sont nécessaires.

Règles pour une conduite sûre

LISEZ CES RÈGLES À VOIX HAUTE À VOTRE ENFANT ET À SES CAMARADES DE JEU ET ASSUREZ-VOUS QU'ILS LES COMPRENNENT !

- Ce jouet n'a pas le freinage. Portez toujours un casque et des vêtements de protection pendant l'utilisation.
- Supervision directe d'un adulte requise.
- Gardez les enfants dans des zones de sécurité.
- Ne jamais conduire sur la chaussée, à proximité de véhicules automobiles, sur une pelouse, à proximité de pentes ou de marches abruptes, de piscines ou d'autres plans d'eau.
- N'utilisez le jouet que sur des surfaces planes, par exemple à l'intérieur de votre maison, dans votre jardin ou sur votre terrain de jeu.
- N'utilisez jamais le jouet dans l'obscurité, car il pourrait rencontrer des obstacles inattendus et avoir un accident. N'utilisez le véhicule que dans la journée ou dans un endroit bien éclairé.
- Il n'est pas recommandé de conduire le véhicule sur des surfaces mouillées ou sur des pentes de plus de 15 degrés.
- N'utilisez pas ce véhicule à l'extérieur lorsqu'il pleut ou qu'il neige.

- Veillez à vous arrêter complètement avant de changer de direction d'avant en arrière.
- Veuillez respecter les limites de poids et d'âge autorisées pour la conduite de ce véhicule.
- Il est interdit de changer le circuit ou d'ajouter d'autres pièces électriques
- Inspectez périodiquement les fils et les connexions du véhicule.
- Afin d'éviter les accidents, veuillez vous assurer que le véhicule est sûr avant de le conduire.
- Ne laissez aucun enfant toucher les roues ou être près d'elles lorsque le véhicule est en mouvement .

Comment Utiliser Votre Véhicule

Utilisation

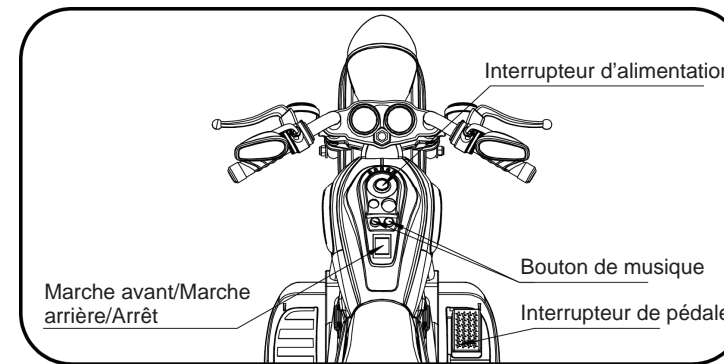

IMPORTANT !

Arrêtez toujours le véhicule lorsque vous changez de vitesse ou de direction pour éviter d'endommager la boîte de vitesse et le moteur.

- (1) Allumez d'abord l'interrupteur d'alimentation pour jouer de la musique.
- (2) Marche avant
Appuyez sur le « Commutateur Marche avant/Marche arrière/Arrêt » sur la position « Avant ». Appuyez sur la pédale.
Le véhicule avance.
- (3) Arrêt
Appuyez sur le « Commutateur Marche avant/Marche arrière/Arrêt » sur la position « Arrêt ». Retirez le pied de la pédale d'accélération pour arrêter la voiture.
- (4) Marche arrière
Appuyez sur le « Commutateur Marche avant/Marche arrière/Arrêt » sur la position « Marche arrière ». Appuyez sur la pédale.
Le véhicule recule.
- (5) Allumez l'interrupteur d'alimentation général, puis vous pouvez profiter de la musique en appuyant sur n'importe quel bouton de musique.

Comment Utiliser Votre Véhicule

Schéma du circuit

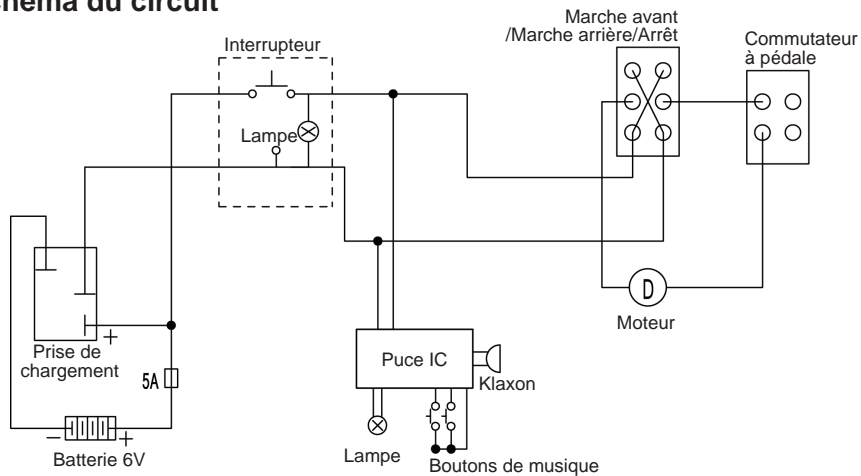

Charger le Véhicule

SEUL UN ADULTE PEUT CHARGER ET RECHARGER LA BATTERIE !

AVERTISSEMENT !

• PRÉVENIR LES INCENDIES ET LES CHOCS ÉLECTRIQUES :

- Utiliser uniquement la batterie rechargeable et le chargeur fournis avec votre véhicule. Ne jamais remplacer la batterie ou le chargeur avec une autre marque. L'utilisation d'une autre batterie ou d'un autre chargeur peut provoquer un incendie ou une explosion.
- Ne pas utiliser la batterie ou le chargeur pour un autre produit. Une surchauffe, un incendie ou une explosion pourraient se produire.
- Ne jamais modifier le système de circuit électrique. Toute modification du système électrique peut provoquer un choc, un incendie ou une explosion ou un endommagement permanent du système.
- Ne pas permettre le contact direct entre les bornes de la batterie. Un incendie ou une explosion peuvent se produire.
- Ne pas laisser de liquide de quelque nature que ce soit sur la batterie ou ses composants. Des gaz explosifs sont créés lors de la charge. Ne pas charger à proximité de chaleur ou de matériaux inflammables. Charger la batterie **UNIQUEMENT** dans un endroit bien ventilé.
- Ne jamais prendre la batterie par les fils ou le chargeur. La batterie peut être endommagée et peut provoquer un incendie. Ne pas ramasser la batterie qu'à la caisse.
- Charger la batterie dans un endroit sec seulement.
- Les bornes de batterie et les accessoires connexes contiennent du plomb et des composés de plomb, Se laver les mains après manipulation.
- Ne pas ouvrir la batterie. La batterie contient de l'acide de plomb et d'autres matériaux qui sont toxiques et corrosifs.

Charger le Véhicule

AVERTISSEMENT !

• PRÉVENIR LES INCENDIES ET LES CHOCS ÉLECTRIQUES :

- Ne pas ouvrir le chargeur. Le câblage et les circuits exposés à l'intérieur du boîtier peuvent provoquer un choc électrique. Seuls les adultes peuvent manipuler ou charger la batterie, et les enfants ne doivent jamais la manipuler ou la charger.
- La batterie est lourde et contient de l'acide de plomb (électrolyte).
- Ne pas laisser tomber la batterie, car elle pourrait être endommagée de façon permanente ou causer des blessures graves.
- Avant de charger la batterie, vérifier l'usure ou les dommages de la batterie, du chargeur, de son cordon d'alimentation et des connecteurs. **NE PAS CHARGER** la batterie si des pièces ont été endommagées.
- Recharger la batterie après chaque utilisation ou une fois par mois si elle n'est pas utilisée régulièrement.
- Ne pas charger la batterie à l'envers.
- Fixer toujours la batterie à l'aide du support. La batterie peut tomber et blesser un enfant si le véhicule se renverse.
- Recommandation pour la surveillance des jeunes enfants par un adulte.
- Le jouet doit être utilisé avec prudence, car il faut faire preuve d'habileté pour éviter les chutes ou les collisions qui pourraient causer des blessures à l'utilisateur ou à des tiers.

- La prise d'entrée de charge est SITUÉE DANS LE CAPOT DU MOTEUR.
- L'interrupteur d'alimentation doit être mis en position OFF lors de la charge.
- Avant la première utilisation, vous devez charger la batterie pendant 8 à 12 heures. Ne rechargez pas la batterie pendant plus de 20 heures pour éviter de surchauffer le chargeur.
- Lorsque le véhicule commence à rouler lentement, rechargez la batterie.
- Après chaque utilisation ou une fois par mois minimum, le temps de recharge est de 8 à 12 heures, pas plus de 20 heures.

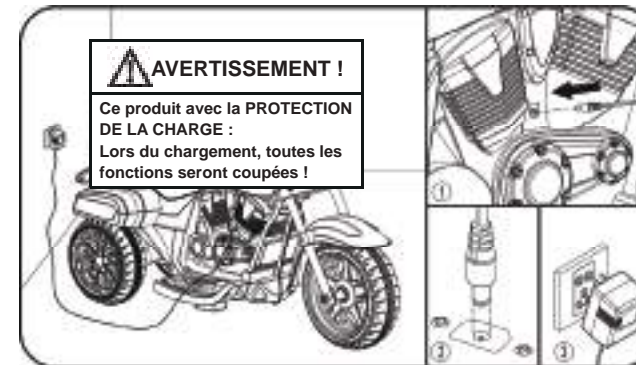

1. Trouvez la prise d'entrée de charge située dans le capot du moteur;
2. Branchez le port de chargement dans la prise d'entrée;
3. Branchez la prise du chargeur dans une prise murale. La batterie commence à se charger.

Guide de Dépannage

■PROBLÈME : Le véhicule ne roule pas

CAUSE POSSIBLE : la batterie peut être déchargée.

Après chaque utilisation, ou au moins une fois par mois, chargez la batterie pendant 8 à 12 heures. Ne laissez pas la batterie sur le chargeur pendant plus de 20 heures.

CAUSE POSSIBLE : Le fusible thermique s'est déclenché.

Le véhicule est équipé d'un fusible à réarmement automatique. Lorsque le véhicule est surchargé ou mal utilisé, le fusible à réarmement automatique est coupé pendant 5 à 20 secondes avant de redevenir opérationnel. Le fusible à réarmement automatique se trouve sous le siège (voir la photo).

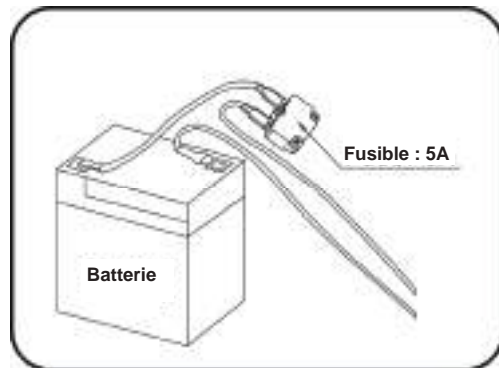

Pour éviter que le fusible ne coupe le courant, suivez ces directives :

- NE PAS surcharger le véhicule, Poids maximum autorisé : 30 kg
- NE PAS remorquer quoi que ce soit derrière le véhicule.
- NE PAS conduire sur des pentes raides.
- NE PAS entrer en collision avec des objets fixes, ce qui pourrait faire tourner les roues et provoquer une surchauffe du moteur.
- NE PAS conduire par temps très chaud, les composants pourraient surchauffer.
- NE PAS toucher au système électrique, ce qui pourrait créer un court-circuit et faire sauter le fusible.

CAUSE POSSIBLE : les écrous de roue sont desserrés.

Si les écrous ne sont pas serrés, les roues n'engageront pas les vitesses avant. Serrez l'écrou avec la clé à écrous.

CAUSE POSSIBLE : le connecteur ou les fils de la batterie sont desserrés.

Assurez-vous que les connecteurs de batterie sont bien branchés les uns aux autres.

CAUSE POSSIBLE : La batterie est morte.

Avez-vous bien entretenu la batterie conformément aux instructions ? La batterie est-elle vieille ? Votre batterie doit peut-être être remplacée.

CAUSE POSSIBLE : Le système électrique est endommagé.

L'eau a pu corroder le système, ou de la saleté, du gravier ou du sable ont pu bloquer le commutateur.

CAUSE POSSIBLE : Le moteur est endommagé.

Le moteur doit être réparé par un professionnel.

■PROBLÈME : La batterie ne se recharge pas.

CAUSE POSSIBLE : le connecteur de la batterie ou de l'adaptateur est desserré.

Assurez-vous que le connecteur de la batterie et le connecteur de l'adaptateur sont bien branchés ensemble.

CAUSE POSSIBLE : le chargeur n'est pas branché.

Assurez-vous que le chargeur est branché dans la prise murale et que le flux d'énergie vers la prise est activé.

CAUSE POSSIBLE : le chargeur ne fonctionne pas.

Le chargeur est-il chaud pendant la charge ? Si ce n'est pas le cas, le chargeur est peut-être cassé et doit être remplacé.

Guide de Dépannage

■PROBLÈME : Le véhicule ne roule pas très longtemps.

CAUSE POSSIBLE : la batterie peut être sous-chargée.

Après chaque utilisation, ou au moins une fois par mois, chargez la batterie pendant 8 à 12 heures. Ne laissez pas la batterie sur le chargeur pendant plus de 20 heures.

CAUSE POSSIBLE : la batterie est vieille.

La batterie finira par perdre la capacité de tenir une charge. En fonction de la durée d'utilisation et des conditions variables, la batterie devrait fonctionner pendant un à trois ans. Remplacez la batterie par une neuve.

■PROBLÈME : La batterie bourdonne ou gargouille pendant la charge.

Ce phénomène est normal et ne doit pas être considéré comme une source d'inquiétude. Elle peut également être silencieuse lors de la charge, ce qui est également normal.

■PROBLÈME : Le chargeur est chaud lorsqu'il recharge la batterie.

Ceci est normal et n'est pas une cause d'inquiétude.

Entretien de Votre Véhicule

- Il incombe aux parents de vérifier les pièces du jouet avant de l'utiliser. Ils doivent régulièrement examiner les dangers potentiels, tels que la batterie, la charge, le câble ou le cordon, la prise, les vis. En cas de dommage, n'utilisez pas le jouet avant qu'il ne soit réparé.
- Utilisez de temps en temps une huile légère pour lubrifier les pièces mobiles telles que les roues.
- Garez le véhicule à l'intérieur ou couvrez-le d'une bâche pour le protéger de l'humidité.
- Tenez le véhicule éloigné des sources de chaleur, telles que les poêles et les radiateurs. Les pièces en plastique peuvent fondre.
- Rechargez la batterie après chaque utilisation. Rechargez la batterie au moins une fois par mois lorsque le véhicule n'est pas utilisé.
- Ne lavez pas le véhicule au jet d'eau. Ne lavez pas le véhicule à l'eau et au savon, veuillez ne pas conduire par temps de pluie ou de neige. L'eau endommagerait le moteur, le système électrique et la batterie.
- Nettoyez le véhicule avec un chiffon doux et sec. Pour redonner de l'éclat aux pièces en plastique, utilisez un produit de polissage pour meubles non cireux. N'utilisez pas de cire pour voiture. N'utilisez pas de nettoyeurs abrasifs.
- Ne conduisez pas le véhicule sur la terre meuble, du sable ou des graviers, ce qui pourrait endommager les pièces mobiles, les moteurs ou le système électrique.
- Lorsque le véhicule n'est pas utilisé, toute la source électrique doit être coupée. Coupez l'interrupteur et débranchez la connexion de la batterie.

Élimination de la Batterie

Élimination de la Batterie



- Votre batterie plomb-acide scellée doit être recyclée ou mise au rebut dans le respect de l'environnement.
 - Ne jetez pas votre batterie au plomb au feu. La batterie peut exploser ou fuir.
 - Ne jetez pas une batterie au plomb dans vos ordures ménagères ordinaires. L'incinération, l'enfouissement ou le mélange de batteries au plomb scellées avec des ordures ménagères est interdit par la loi.
 - Renvoyez une batterie épuisée à votre centre local de recyclage des batteries au plomb approuvé.
 - Contactez vos responsables locaux de la gestion des déchets pour obtenir d'autres informations concernant le recyclage et l'élimination écologiquement rationnelle des batteries au plomb.
 - La batterie ne doit être chargée que par un adulte. Veuillez charger le produit avant l'utilisation !
 - Le jouet ne doit pas être connecté à des puissances excessives (plus que la quantité spécifiée ici), et il ne doit pas être utilisé pendant le processus de charge.
 - Toute batterie rechargeable ne doit être chargée que sous la surveillance d'un adulte.
 - Il faut examiner régulièrement le chargeur de batterie. En cas de dommage, n'utilisez pas le produit avant qu'il ne soit réparé.
-
- Ouvrez le couvercle des piles de la télécommande et placez deux piles, en faisant attention à la polarité des piles. Remplacez le couvercle de la batterie et verrouillez-le avec des vis (veuillez remplacer la batterie conformément aux étapes ci-dessus et cela devrait être fait par un adulte).
 - Toutes les piles doivent être insérées avec la polarité correcte.
 - La batterie non rechargeable ne doit pas être chargée, veuillez retirer toute batterie déchargée du jouet.
 - N'utilisez pas des piles neuves et anciennes ensemble, ni ne mélangez différents types de piles.
 - Le chargeur de batterie utilisé avec le jouet doit être examiné régulièrement pour détecter tout dommage au cordon, à la fiche, au boîtier et à d'autres pièces. En cas de tels dommages, ils ne doivent pas être utilisés tant que ces dommages n'ont pas été réparés.

**Le produit est conforme aux normes de
ASTM F963 ; GB6675, GB19865 ; EN71 et EN62115.**

Bienvenue pour visiter notre site et acheter nos produits de qualité!

Avec votre évaluation inspirante, COSTWAY sera plus professionnel pour vous offrir une **BONNE EXPÉRIENCE D'ACHATS**, de **BONS PRODUITS** et un **SERCIVE EFFICACE !**

FR office : 26 RUE DU VERTUQUET, 59960 NEUVILLE EN FERRAIN, FRANCE



- * **Points de Récompense**
- * **Service à la Clientèle Exclusif**
- * **Recommandations Personnalisées**
- * **Panier Permanent**
- * **Historique des Commandes**

Évaluation de Cinq-étoiles



Nous tenons à vous présenter nos remerciements sincères à tous nos clients qui prennent beaucoup de temps pour assembler ce produit et nous donner des commentaires précieux.

MERCI
☺



MANUAL DEL USUARIO

Motocicleta Eléctrica para Niños

TY327686DE

ESTE MANUAL DE INSTRUCCIONES CONTIENE **IMPORTANTES** INFORMACIONES DE SEGURIDAD, POR FAVOR LO LEA Y GUARDE PARA REFERENCIAS FUTURAS.

¡Por favor dénos la oportunidad de hacerlo bien y mejorar!

Primero póngase en contacto con nuestro amable departamento de servicio al cliente para obtener ayuda. ¡Los reemplazos de piezas faltas o dañadas se enviarán lo antes posible!

Siga Costway



¡Contáctenos!

NO devuelva este artículo.

Primero póngase en contacto con nuestro amable departamento de servicio al cliente para obtener ayuda.



Antes de Empezar

Lea todas las instrucciones detenidamente y guárdelas para futuras referencias.

Advertencias:

- ¡Atención! Se debe usar con equipo de protección.
- ¡Atención! No lo use en el tráfico.
- ¡Atención! El producto no es adecuado para niños menores de 3 años.

Advertencias Generales:

- △ El producto debe instalarse y usarse bajo la supervisión de un adulto.
- △ Lea detenidamente cada paso y siga el orden correcto.
- △ Quite todo el embalaje, separe y cuente todas las piezas y los accesorios.
- △ Asegúrese de que todas las piezas estén instaladas correctamente, la instalación incorrecta puede provocar un peligro.
- △ Recomendamos que, cuando sea posible, todos los artículos se ensamblen cerca del área en la que se colocarán en uso, para evitar mover el producto innecesariamente una vez ensamblado.
- △ Asegúrese de que esté en una superficie segura durante la construcción, y coloque el producto siempre sobre una superficie plana y estable.
- △ Utilice el producto con cuidado, ya que el producto requiere una gran habilidad, evite accidentes por parte del usuario u otras personas, por caída o colisión.
- △ Use equipo de protección adecuado durante el uso. Por ejemplo, casco, guantes, rodilleras, coderas protectores, etc.



- Adecuado para los niños mayores de 3 años
- Peso máximo del usuario: 30 KG
- Se requiere el ensamblaje de un adulto

MANUEL DEL USUARIO

¡Lea y comprenda todo este manual antes de usarlo!

Guarde este manual para futuras referencias, ya que contiene información importante.

Antes del primer uso, cargue la batería durante al menos 8-12 horas, no más de 20 horas.

Tabla de Contenidos

1. Sobre su Nueva Motocicleta
2. Lista de Piezas
3. Diagrama de Piezas
4. Pasos del Montaje
5. Cómo Operar su Motocicleta
6. Cargar la Motocicleta
7. Guía para Resolver Problemas
8. Mantenimiento de su Motocicleta
9. Eliminación de la Batería

Sobre su Nueva Motocicleta

Gracias por comprar nuestros productos, queremos que su hijo/a disfrute de este producto durante muchos años. Tenga en cuenta estos puntos al leer este manual:











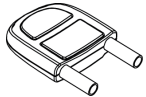

Edad Adecuada:	3 años y más	Batería:	DC 6V 4,5 AH *1
Capacidad de Carga:	Menos de 30 kg	Dimensión del Vehículo:	91x48x64 cm
Velocidad:	2,5-3 km/h	Dimensión del Cartón:	65,5x40,5x35 CM
Material :	PP	Temperatura Óptima:	Por debajo de 40 °C Evite usar bajo el sol ardiente.
Cargador:	Entrada: Se muestra en el cargador	Tiempo de Carga:	8-12 horas, máximo 20 horas
	Salida: DC 6 V	Fusible:	F 5A, Restablecimiento automático
	Corriente: DC 0,5A	Vida Útil:	12 meses a 18 meses

¡ADVERTENCIA!

PARA LA SEGURIDAD DE SU NIÑO, LEA TODAS LAS ADVERTENCIAS Y LAS INSTRUCCIONES DEL MONTAJE / USO. CONSERVE ESTA GUÍA PARA FUTURAS CONSULTAS.

- **SE REQUIERE EL MONTAJE DE UN ADULTO.** El producto contiene piezas pequeñas, que solo deben ser ensambladas por adultos. Mantenga a los niños pequeños alejados durante el montaje.
- Siempre retire el material de protección y las bolsas de polietileno y deséchelos antes del montaje.

Lista de Piezas

Núm	Nombre	Imagen	Cantidad	Nota	Núm	Nombre	Imagen	Cantidad	Nota
1	Carrocería		1		8	Cubo de la rueda		1	
2	Manija izquierda		1		9	Respaldo		1	
3	Manija derecha		1		10	Eje delantero		1	
4	Guardabarros		1		11	Tuerca M8		2	Colocada en el eje delantero
5	Marco de fijación		1		12	Arandela M10		4	Colocada en el eje delantero
6	Faro		1	Colocado en el paquete de montaje	13	Perno M6x30		4	Colocado en el paquete de montaje
7	Rueda delantera		1		14	Tuerca M6		4	Colocada en el paquete de montaje

Lista de Piezas











Paquete de Montaje									
Núm	Nombre	Imagen	Cantidad	Nota	Núm	Nombre	Imagen	Cantidad	Nota
15	Retrovisor		1 par	Izquierda y derecha	21	Tornillo M3x10		2	
16	Perno M8x130		1		22	Tornillo M3,5x12		2	
17	Tuerca M8		1		23	Manual		1	
18	Perno M5x37		1		24	Cargador		1	
19	Arandela M6		1		25	Llave		2	
20	Tuerca M5		1						

Diagrama de Piezas

1	Carrocería x 1	2	Manija izquierda x 1	3	Manija derecha x 1	4	Guardabarros x 1
5	Marco de fijación x 1	6	Faro x 1	7	Rueda delantera x 1	8	Cubo de la rueda x 1
9	Respaldo x 1	10	Eje frontal x 1	11	Tuerca M8 x 2	12	Arandela M10 x 4
13	Perno M6x30 x 4	14	Tuerca M6 x 4	15	Retrovisor x 2	16	Perno M8x130 x 1
17	Tuerca M8 x 1	18	Perno M5x37 x 1	19	Arandela M6 x 1	20	Tuerca M5 x 1
21	Tornillo M3x10 x 2	22	Tornillo M3,5x12 x 2				

NOTA: Algunas piezas que se muestran están ensambladas en ambos lados del vehículo.

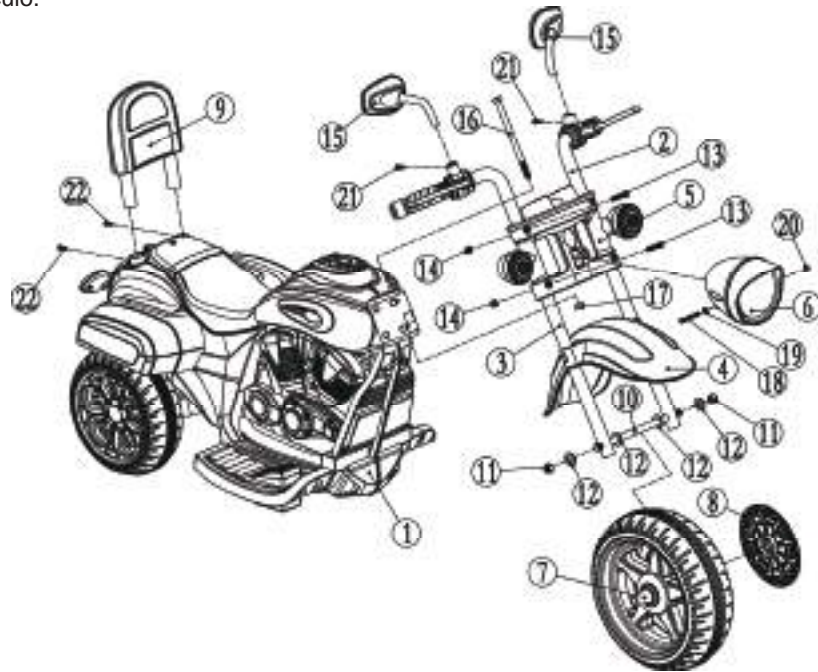

Herramientas Necesarias



Destornillador (no incluido)



Alicates (no incluidos)

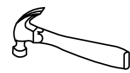

Martillo (no incluido)



Llave

Pasos del Montaje

- Su nueva motocicleta requiere el montaje de un adulto. Reserve al menos 40 minutos para el montaje. Los niños pueden resultar dañados por piezas pequeñas, bordes afilados y puntas afiladas en el estado sin ensamblar del vehículo. Se debe tener cuidado al desembalar y ensamblar el vehículo. Los niños no deben manipular piezas ni ayudar en el montaje del vehículo.
- Identifique todas las piezas antes del montaje y guarde todos los materiales de embalaje hasta que se complete el montaje para asegurarse de que no se desechen las piezas.
- Herramienta de montaje necesaria: destornillador (no incluido), alicates (no incluidos), martillo (no incluido) y llave.

1. Instalar el marco de fijación y la manija izquierda.

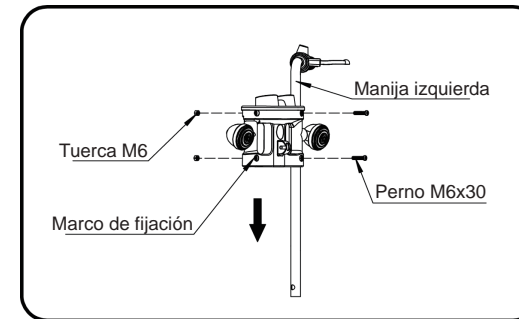

- Como se muestra en la imagen, instale la manija izquierda en el marco de fijación y luego fjela con el perno y la tuerca.

2. Instalar el guardabarros.

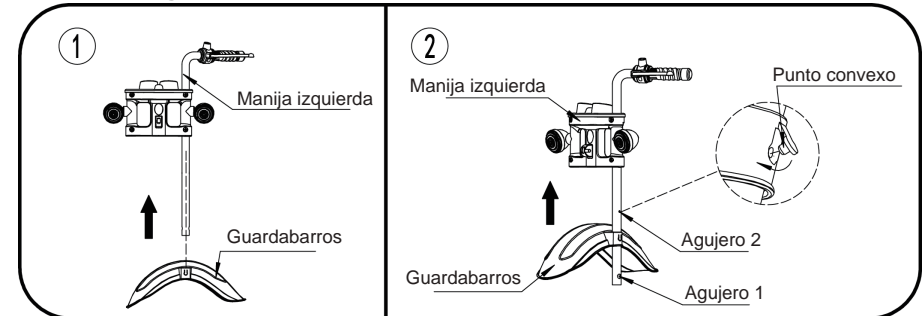

- Como se muestra en la Figura 1, gire el guardabarros y pase transversalmente a través de la manija izquierda.
(Nota: el punto convexo no se puede insertar en el agujero 1.)
- Como se muestra en la Figura 2, instale el guardabarros en el lugar correspondiente, inserte el punto convexo en el agujero 2.

Cubo de la rueda

3. Instalar la manija derecha.

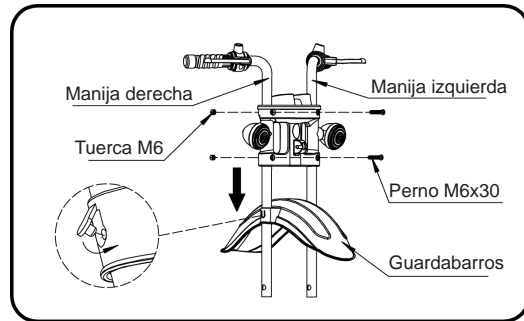

- Como se muestra en la imagen, desconecte los dos pernos de la manija izquierda.
- Instale la manija derecha en el lugar correspondiente, y pase por el guardabarros, luego fije con el perno y la tuerca, inserte el punto convexo en el agujero.

4. Instalar la rueda delantera

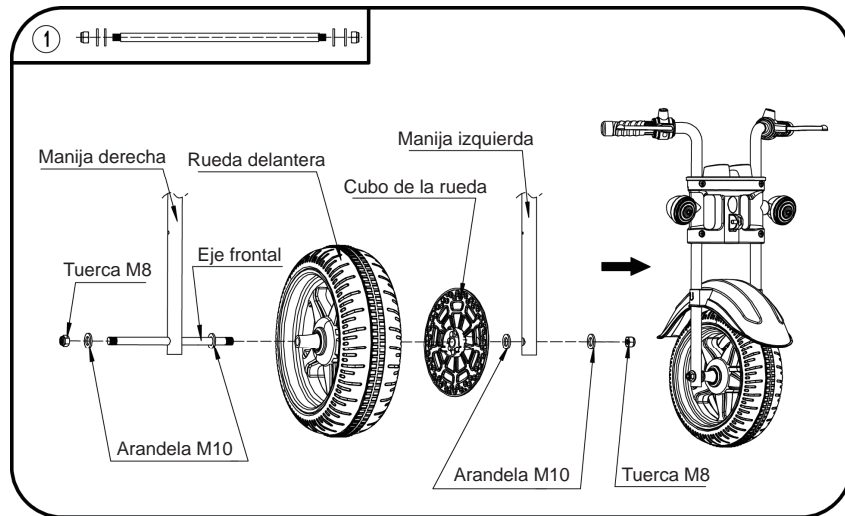

- Como se muestra en la imagen, instale el cubo de la rueda en la rueda delantera.
- Como se muestra en la Figura 1, desconecte las piezas del eje frontal.
- Pase el eje delantero por la manija derecha, instale sucesivamente la arandela, la rueda delantera con el cubo de rueda y la arandela.
- Luego pase a través de la manija izquierda, e instale las arandelas en ambos lados y fíjelas con tuercas.

Pasos del Montaje

5. Instalar el faro.

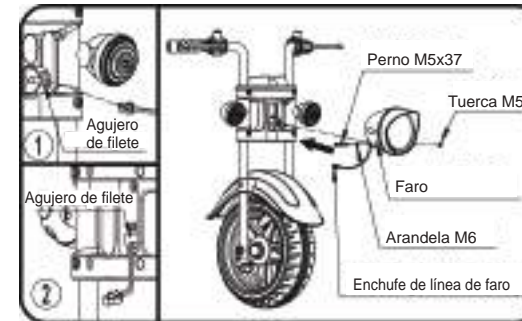

- Como se muestra en las Figuras 1 y 2, inserte el enchufe de la línea del faro en los orificios de filete.
- Como se muestra en la imagen, instale el faro en el lugar correspondiente y fíjelo con la tuerca, el perno y la arandela.

6. Conectar el enchufe de la línea del faro.

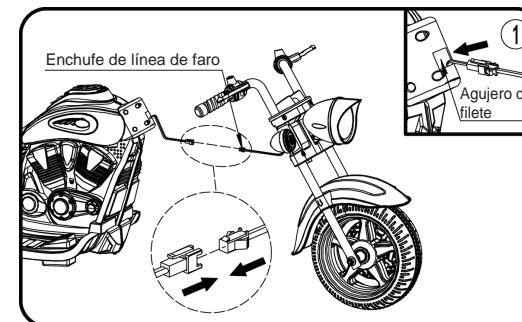

- Conecte el enchufe de la línea del faro.
- Como se muestra en la Figura 1, inserte el enchufe de la línea del faro en el orificio de filete, no deje ningún cable expuesto.

7. Instalar la caja del eje principal

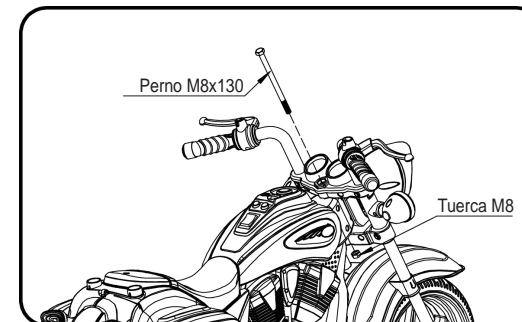

- Como se muestra en la imagen, coloque el perno a través de la caja del eje principal y apriete la tuerca.

Pasos del Montaje

8. Conectar la fuente de alimentación.

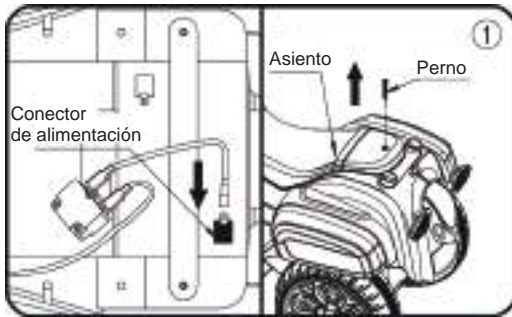

- Como se muestra en la Figura 1, desatornille el perno y abra el asiento.
- Enchufe el conector de alimentación en el terminal de la batería como se muestra.
- Luego instale el asiento en el lugar correspondiente y fíjelo con el perno.

9. Instalar el retrovisor y el respaldo.

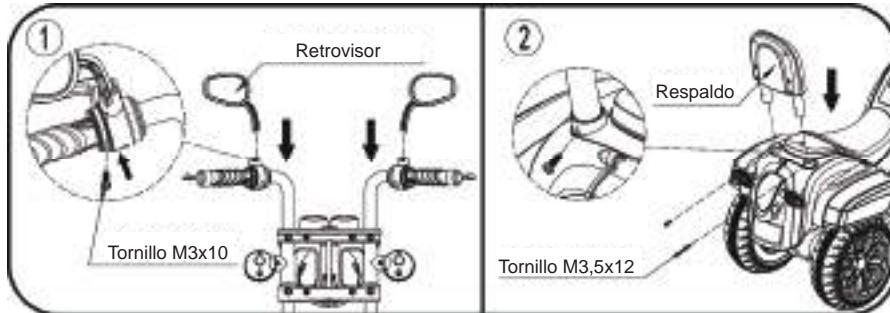

- Como se muestra en la Figura 1, presione el retrovisor hacia abajo y fíjelo con el tornillo.
- Como se muestra en la Figura 2, presione el respaldo hacia abajo y fíjelo con el tornillo.



ESPACIO

SUPLEMENTO IMPORTANTE AL MANUAL DE INSTRUCCIONES

Después de ensamblar cualquier rueda a los ejes, verifique el espacio entre la rosca del tornillo y las partes plegables (consulte la imagen), si el espacio es demasiado grande, agregue dos o tres arandelas dentro de la rueda, pero después de apretar la tuerca en el exterior de la rueda, gire la rueda con el dedo para verificar si la rueda puede funcionar sin problemas, esto es muy importante, porque si la rueda puede funcionar sin problemas, está bien, pero si la tuerca presiona la rueda y la rueda no puede funcionar suavemente, ¡el motor se romperá fácilmente! Luego, ¡debe disminuir una o dos arandelas para asegurarse de que la rueda pueda funcionar sin problemas!

Cómo Operar su Motocicleta

¡ADVERTENCIA!

PARA PREVENIR LAS LESIONES Y MUERTES :

- **NUNCA DEJE A LOS NIÑOS DESATENDIDOS. SE REQUIERE LA SUPERVISIÓN DIRECTA DE UN ADULTO.** Mantenga siempre al niño a la vista cuando el niño esté en el vehículo.
- Nunca lo use en carreteras, cerca de automóviles, en o cerca de los pendientes o escalones empinados, piscinas u otros cuerpos de agua.
- Siempre use zapatos.
- Siéntese siempre en el asiento.
- Es adecuado para los niños mayores de 3 años; El peso máximo del usuario es de 30 kg.
- No debe usarse en el tráfico.

Debe confirmar antes de usar que el siguiente trabajo ya está terminado:

- **¡Importante!** Antes de usar el vehículo por primera vez, la batería debe cargarse durante 8 a 12 horas, no más de 20 horas. Solo un adulto puede cargar o recargar la batería.
- Siga los pasos descritos en el manual para completar todo el montaje de la motocicleta. Asegúrese de que el paquete enchufable de la batería se haya insertado bien y de que la energía se haya encendido.
- Asegúrese de que los tornillos estén bloqueados en su lugar donde se necesitan.

Reglas para una Conducción Segura

LEA ESTAS REGLAS EN VOZ ALTA PARA SUS NIÑOS Y LOS COMPAÑEROS DE JUEGO DE ELLOS Y ASEGÚRESE DE QUE LAS ENTIENDAN.

- Este juguete no tiene freno. Utilice siempre el casco y la ropa protectora cuando monte.
- Se requiere la supervisión directa de un adulto.
- Mantenga a los niños dentro de las áreas seguras para conducir.
- Nunca lo use en carreteras, cerca de vehículos motorizados, sobre césped, en o cerca de los pendientes o escalones empinados, piscinas u otros cuerpos de agua.
- Use el juguete solo en superficies planas, como dentro de su casa, jardín o patio de recreo.
- Nunca lo use en la oscuridad. Un niño puede encontrar con los obstáculos inesperados y tener un accidente. Opere el vehículo solo durante el día o en un área bien iluminada.
- No se recomienda conducir el vehículo sobre superficies mojadas o en pendientes de más de 15 grados.
- No utilice este vehículo al aire libre cuando esté lloviendo o nevando.
- Asegúrese de detenerse por completo antes de cambiar de dirección de adelante hacia atrás.
- Observe los límites de peso y edad correctos y permitidos para conducir este vehículo.

- Está prohibido cambiar el circuito o agregar otras partes eléctricas.
- Inspeccione los cables y conexiones del vehículo periódicamente.
- Para evitar accidentes, asegúrese de que el vehículo esté seguro antes de conducir.
- No permita que los niños toquen las ruedas o estén cerca de las ruedas cuando el vehículo esté en movimiento.

Cómo Operar su Motocicleta

Operación de Uso

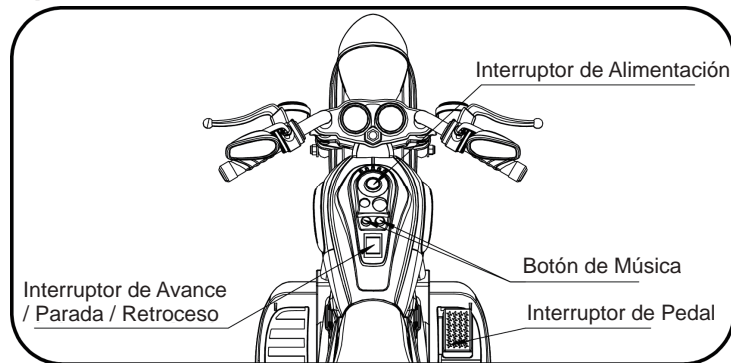

¡IMPORTANTE! Detenga siempre el vehículo cuando cambie la velocidad o la dirección para evitar dañar la caja de cambios y el motor.

- (1) Primero encienda el interruptor de alimentación, la música se puede reproducir.
- (2) Avanzar
Presione el "Interruptor de Avance / Parada / Retroceso" a la posición "Avance".
Pise el pedal.
El vehículo avanza.
- (3) Detenerse
Presione el "Interruptor de Avance / Parada / Retroceso" a la posición "Parada".
Retire el pie del pedal del acelerador para detener el automóvil.
- (4) Retroceder
Presione el "Interruptor de Avance / Parada / Retroceso" a la posición "Retroceso".
Pise el pedal.
El vehículo retrocede.
- (5) Encienda el interruptor de encendido general. Luego podrá disfrutar de la música presionando cualquier botón de música.

Cómo Operar su Motocicleta

Diagrama del Circuito

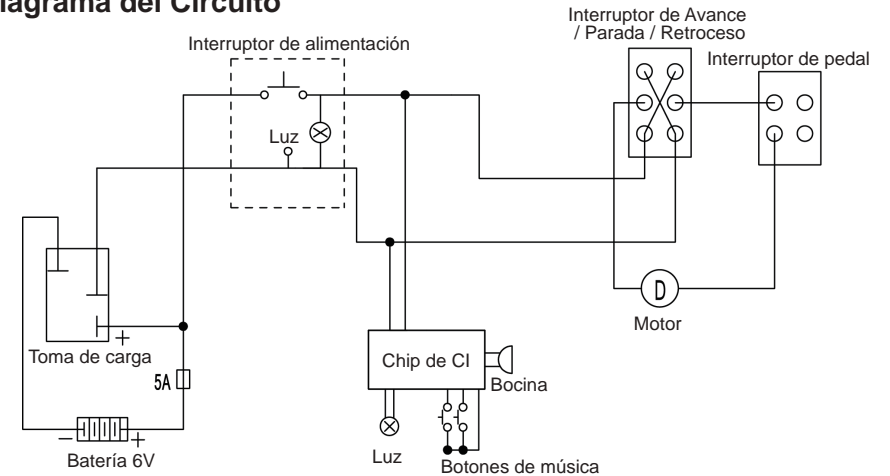

Cargar su Motocicleta

¡SOLO UN ADULTO PUEDE CARGAR Y RECARGAR LA BATERÍA!

⚠ ¡ADVERTENCIA!

- **PARA PREVENIR INCENDIOS Y DESCARGAS ELÉCTRICAS:**
 - Utilice únicamente la batería recargable y el cargador suministrados con su vehículo. NUNCA reemplace la batería o el cargador con otra marca. El uso de otra batería o cargador puede provocar el incendio o la explosión.
 - No utilice la batería ni el cargador para ningún otro producto. Podría ocurrir sobrecalentamiento, fuego o explosión.
 - NUNCA modifique el sistema del circuito eléctrico. Cualquier modificación al sistema eléctrico puede causar una descarga eléctrica, un incendio o una explosión o puede dañar permanentemente el sistema.
 - No permita el contacto directo entre los terminales de la batería. Puede ocurrir un incendio o una explosión.
 - No permita ningún tipo de líquido sobre la batería o sus componentes.
 - Se crean gases explosivos durante la carga. No cargue cerca de fuentes de calor o materiales inflamables. Cargue la batería ÚNICAMENTE en un área bien ventilada.
 - NUNCA tome la batería por los cables o el cargador. Se pueden producir daños en la batería y provocar un incendio. Tome la batería SOLAMENTE por el estuche.
 - Cargue la batería SOLAMENTE en un lugar seco.
- Los bornes, terminales y los accesorios relacionados de la batería contienen plomo y compuestos de plomo, químicos que pueden causar cáncer y daños reproductivos. Lávese las manos después de manipular.
- No abra la batería. La batería contiene ácido de plomo y otros materiales tóxicos y corrosivos.

Cargar su Motocicleta

¡ADVERTENCIA!

• **PARA PREVENIR INCENDIOS Y DESCARGAS ELÉCTRICAS:**

- No abra el cargador. Los cables y los circuitos expuestos dentro de la cáscara pueden provocar descargas eléctricas. Solo los adultos pueden manipular o cargar la batería. NUNCA permita que el niño manipule o cargue la batería. La batería es pesada y contiene ácido de plomo (electrolito).
- No deje caer la batería, ya que podría producirse el daño permanente a la batería o causar lesiones graves.
- Antes de cargar la batería, compruebe si la batería, el cargador, el cable de alimentación y los conectores están desgastados o dañados. **NO CARGUE** la batería si se ha producido algún daño en las piezas.
- No permita que la batería se agote por completo. Recargue la batería después de cada uso o una vez al mes si no se usa regularmente.
- No cargue la batería boca abajo.
- Asegure siempre la batería con el soporte. La batería puede caerse y lesionar a un niño si el vehículo se vuelca.
- Se requiere la supervisión de un adulto para los niños pequeños.
- El juguete debe usarse con precaución ya que se requiere la habilidad para evitar caídas o colisiones que causen lesiones al usuario oa terceros.

- La toma de entrada de carga está **UBICADA EN EL CAPÓ DEL MOTOR**.
- El **INTERRUPTOR DE ENCENDIDO** debe estar en la posición **OFF** durante la carga.
- Antes del primer uso, debe cargar la batería durante 8-12 horas. No recargue la batería durante más de 20 horas para evitar el sobrecalentamiento del cargador.
- Cuando el vehículo comience a funcionar lentamente, recargue la batería.
- Después de cada uso o al menos una vez al mes, cargue la batería durante 8-12 horas, no más de 20 horas.



1. Busque la toma de entrada de carga ubicada en el capó del motor;
2. Enchufe el puerto del cargador en la toma de entrada;
3. Enchufe el cargador en un tomacorriente de pared. La batería comenzará a cargarse.

Guía para Resolver Problemas

■ PROBLEMA: El vehículo no funciona

CAUSA POSIBLE: Es posible que la batería tenga poca energía.

Después de cada uso o al menos una vez al mes, cargue la batería durante 8-12 horas. No deje la batería en el cargador durante más de 20 horas.

CAUSA POSIBLE: Se ha disparado el fusible térmico.

El vehículo está equipado con un fusible de restablecimiento automático. Cuando el vehículo está sobrecargado o se opera incorrectamente; el fusible de restablecimiento automático se cortará durante 5-20 segundos antes de volver a estar operativo. El fusible de restablecimiento automático está debajo del asiento (Consulte la imagen).

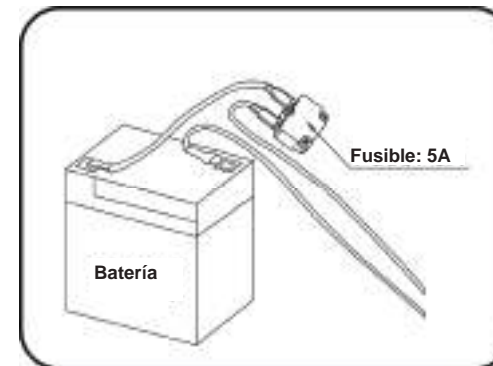

Para evitar que el fusible corte la alimentación, siga estas pautas:

- NO sobrecargue el vehículo, Peso máximo autorizado: 30 kg
- NO remolque nada detrás del vehículo.
- NO conduzca por pendientes escarpados.
- NO choque con los objetos fijos, lo que puede hacer que las ruedas giren y el motor se sobrecaliente.
- NO conduzca en un clima muy caluroso, los componentes pueden sobrecalentarse.
- NO manipule el sistema eléctrico. Si lo hace, puede crear un cortocircuito y hacer que se dispare el fusible.

CAUSA POSIBLE: Las tuercas de la rueda están flojas.

Si las tuercas no están apretadas, las ruedas no engranarán las marchas de avance. Apriete la tuerca con la llave para tuercas.

CAUSA POSIBLE: El conector de la batería o los cables están sueltos.

Asegúrese de que los conectores de la batería estén firmemente conectados entre sí.

CAUSA POSIBLE: La batería está agotada.

¿Ha mantenido correctamente la batería de acuerdo con las instrucciones? ¿Está vieja la batería? Es posible que deba reemplazar su batería.

CAUSA POSIBLE: El sistema eléctrico está dañado.

Es posible que el agua haya corroído el sistema o que la suciedad, la grava o la arena sueltas hayan atascado el interruptor.

CAUSA POSIBLE: El motor está dañado.

El motor necesita la reparación profesional.

■ PROBLEMA: La batería no se recarga.

CAUSA POSIBLE: El conector de la batería o el conector del adaptador están sueltos.

Asegúrese de que el conector de la batería y el conector del adaptador estén conectados juntos firmemente.

CAUSA POSIBLE: El cargador no está enchufado.

Asegúrese de que el cargador esté enchufado a la toma de corriente y que el flujo de energía hacia la toma esté encendido.

CAUSA POSIBLE: El cargador no funciona.

¿El cargador está caliente mientras se carga? De lo contrario, es posible que el cargador esté roto y sea necesario reemplazarlo.

Guía para Resolver Problemas

■ PROBLEMA: El vehículo no funciona por mucho tiempo.

CAUSA POSIBLE: Es posible que la batería no esté cargada suficientemente.

Es posible que no cargue la batería el tiempo suficiente. Después de cada uso, o al menos una vez al mes, cargue la batería durante 8 a 12 horas. No deje la batería en el cargador durante más de 20 horas.

CAUSA POSIBLE: La batería es vieja.

La batería eventualmente perderá la capacidad de mantener la carga. Según la cantidad de uso y las condiciones variables, la batería debería funcionar durante uno a tres años. Reemplace la batería por una nueva.

■ PROBLEMA: La batería zumba o gorgotea durante la carga.

Este fenómeno es normal y no es una causa de preocupación. También puede ser silencioso durante la carga, lo que también es normal.

■ PROBLEMA: El cargador está caliente al cargar la batería.

Esto es normal y no es una causa de preocupación.

Mantenimiento de su Motocicleta

- Es la responsabilidad de los padres revisar las partes principales del juguete antes de usarlo. Deben examinarlo periódicamente para detectar posibles peligros, como la batería, el cargador, el cable o el cordón, el enchufe, los tornillos o sujetadores, y si hay algún daño, deje de usar el juguete hasta que se repare.
- Asegúrese de que las piezas de plástico del vehículo no estén agrietadas o rotas.
- Ocasionalmente use un aceite liviano para lubricar las partes móviles como las ruedas.
- Estacione el vehículo en el interior o cúbralo con una lona para protegerlo del clima húmedo.
- Mantenga el vehículo alejado de fuentes de calor, como estufas y calentadores. Las piezas de plástico pueden derretirse.
- Recargue la batería después de cada uso. Solo un adulto puede manejar la batería. Recargue la batería al menos una vez al mes cuando el vehículo no esté en uso.
- No lave el vehículo con chorro de agua. No lave el vehículo con agua y jabón. No conduzca el vehículo en tiempo de lluvia o de nieve. El agua dañará el motor, el sistema eléctrico y la batería.
- Limpie el vehículo con un paño suave y seco. Para restaurar el brillo de las piezas de plástico, use el pulidor para muebles sin cera. No use la cera para automóviles. No utilice los limpiadores abrasivos.
- No conduzca el vehículo sobre tierra suelta, arena o grava fina que podrían dañar las piezas móviles, los motores o el sistema eléctrico.
- Cuando no esté en uso, todas las fuentes eléctricas deben estar apagadas. Apague el interruptor de encendido y desconecte la batería.

Eliminación de la Batería



Eliminación de la Batería

- Su batería sellada de plomo-ácido debe reciclarse o desecharse de manera ecológica.
- No arroje su batería de plomo-ácido al fuego. La batería puede explotar o tener fugas.
- No deseche la batería de plomo-ácido en la basura doméstica habitual. La incineración, el vertedero o la mezcla de baterías de plomo-ácido selladas con la basura doméstica están prohibidos por la ley.
- Devuelva la batería agotada a su centro de reciclaje de baterías de plomo-ácido aprobado local.
- Póngase en contacto con los funcionarios locales de gestión de residuos para obtener más información sobre el reciclaje y la eliminación ecológicos de las baterías de plomo-ácido.
- La batería debe ser cargada solo por un adulto. ¡Cargue el producto antes de usarlo!
- El juguete no debe conectarse a potencias excesivas (más de la cantidad especificada aquí), y no debe operarse durante el proceso de carga.
- Cualquier batería recargable solo debe cargarse bajo la supervisión de un adulto.
- Compruebe el cargador de batería con regularidad para detectar daños. Si está dañado, deje de usar el producto hasta que esté reparado.
- Abra la tapa de las baterías en el control remoto y coloque dos baterías, prestando atención a la polaridad de las baterías. Vuelva a colocar la tapa de la batería y asegúrela con tornillos (reemplace la batería de acuerdo con los pasos anteriores y debe hacerlo un adulto).
- Todas las baterías deben ser insertadas con la polaridad correcta.
- La batería no recargable no debe cargarse, retire cualquier batería que se haya agotado del juguete.
- No utilice las baterías nuevas y viejas juntas, ni mezcle diferentes tipos de baterías.
- El cargador de batería que se usa con el juguete debe ser examinado regularmente para detectar daños en el cable, el enchufe, la caja y otras partes, y en caso de tal daño, no deben usarse hasta que el daño haya sido reparado.

El producto es adecuado para los estándares de ASTM F963; GB6675, GB19865; EN71 y EN62115.

¡Bienvenido a visitar nuestro sitio web y comprar nuestros productos de alta calidad!

¡Con su calificación inspiradora, COSTWAY será más consistente para ofrecerle EXPERIENCIA DE COMPRA CONVENIENTE, BUENOS PRODUCTOS y SERVICIO EFICIENTE!

EE.UU.: Fontana, California

Reino Unido: Ipswich



- * Puntos de recompensa
- * Servicio al cliente exclusivo
- * Recomendaciones personalizadas
- * Carrito de compras permanente
- * Historial de pedidos

Calificación de 5 estrellas



Nos gustaría expresar nuestro más sincero agradecimiento a todos nuestros clientes por tomarse el tiempo de ensamblar este producto y brindarnos valiosos comentarios.

GRACIAS
☺



MANUALE UTENTE
Moto Elettrica per Bambini
TY327686DE

QUESTO MANUALE DI ISTRUZIONI CONTIENE IMPORTANTI INFORMAZIONI SULLA SICUREZZA. SI PREGA DI LEGGERE E CONSERVARE PER RIFERIMENTO FUTURO.

Vi preghiamo di darci la possibilità di fare bene e fare di meglio!

Per prima cosa contatta il nostro servizio di assistenza clienti. Sostituzioni per parti mancanti o danneggiate saranno spedite al più presto!

Seguire Costway



Contattaci!

NON restituire questo articolo.

Per prima cosa contatta il nostro servizio di assistenza clienti.



Prima di iniziare

Si prega di leggere attentamente tutte le istruzioni e conservarle per riferimenti futuri.

Avvertenze:

Attenzione! Utilizzare con dispositivi di protezione.

Attenzione! Non usarlo nel traffico.

Attenzione! Il prodotto non è adatto a bambini di età inferiore a 3 anni

Avvertenze Generali:

- △ Il prodotto deve essere installato e utilizzato sotto la supervisione di un adulto.
- △ Leggere attentamente ogni passo e seguire l'ordine corretto.
- △ Rimuovere tutti gli imballaggi, separare e contare tutte le parti e l'hardware.
- △ Assicurarsi che tutte le parti siano installate correttamente, un'installazione errata può comportare un pericolo.
- △ Raccomandiamo che, ove possibile, tutti gli articoli siano assemblati vicino all'area in cui verranno messi in uso, per evitare di spostare inutilmente il prodotto una volta assemblato.
- △ Assicurare una superficie sicura durante la costruzione e posizionare il prodotto sempre su una superficie piana, stabile e solida.
- △ Si prega di utilizzare il prodotto con attenzione, poiché il prodotto richiede abilità elevate, evitare incidenti causati da utenti o altri a causa di cadute o collisioni.
- △ Indossare dispositivi di protezione adeguati durante l'uso, ad es. casco protettivo, guanti, ginocchiere, gomitiere ecc.



Adatto a bambini di età superiore a 3 anni

Peso massimo dell'utente: 30 KG

È richiesto il montaggio di un adulto

MANUALE DEL PROPRIETARIO

Leggere e comprendere l'intero manuale prima dell'uso!

Conservare questo manuale per riferimento futuro poiché contiene informazioni importanti. Prima del primo utilizzo, caricare la batteria per almeno 8-12 ore, non più di 20 ore.

Contenuti

1. Informazioni sulla tua nuova moto
2. Lista delle parti
3. Diagramma delle parti
4. Passi di assemblaggio
5. Come far funzionare la tua moto
6. Ricaricare della moto
7. Guida alla risoluzione dei problemi
8. Manutenzione della moto
9. Smaltimento della batteria

Informazioni sulla tua nuova moto

Grazie per aver acquistato i nostri prodotti, vogliamo che i vostri bambini apprezzino questo prodotto per gli anni a venire. Tieni a mente questi punti mentre leggi questa guida:

Età adatta	Età superiore a 3 anni	Batteria	DC6V 4,5AH*1
Capacità di carico	Sotto i 30 kg	Dimensioni della moto	91x48x64 cm
Velocità	2,5-3km/h	Dimensioni del cartone	65,5x40,5x35 CM
Materiale	PP	Temperatura ottimale	Sotto i 40 °C Evitare di usare sotto il sole cocente.
Caricabatterie	Ingresso: mostrato sul caricatore	Tempo di carica	8-12 ore, al massimo 20 ore
	Uscita: CC 6V	Fusibile	F5A, autoripristinante
	Corrente: CC 0,5A	Vita operativa	12 mesi a 18 mesi











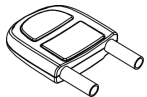

AVVERTENZA

PER LA SICUREZZA DEL VOSTRO BAMBINO, SI PREGA DI LEGGERE TUTTE LE AVVERTENZE E LE ISTRUZIONI DI MONTAGGIO / USO.

CONSERVARE QUESTA GUIDA PER RIFERIMENTO FUTURO.

- **QUESTO PRODOTTO RICHIEDE IL MONTAGGIO DI UN ADULTO.** Il prodotto contiene piccole parti, che sono solo per il montaggio di adulti. Tenere lontani i bambini piccoli durante il montaggio.
- Rimuovere sempre il materiale protettivo e i sacchetti di plastica e smaltirli prima del montaggio.

Lista delle parti

N.	Nome	Immagine	Quantità	Nota	N.	Nome	Immagine	Quantità	Nota
1	Carrozzeria		1		8	Mozzo della ruota		1	
2	Maniglia sinistra		1		9	Schienale		1	
3	Maniglia destra		1		10	Asse davanti		1	
4	Parafango		1		11	Dado M8		2	Posizionare sull'asse davanti
5	Telaio fisso		1		12	Rondella M10		4	Posizionare sull'asse davanti
6	Faro		1	Posizionare nella confezione di montaggio	13	Bullone M6x30		4	Posizionare nella confezione di montaggio
7	Ruota davanti		1		14	Dado M6		4	Posizionare nella confezione di montaggio

Lista delle parti











Confezione di Montaggio									
N.	Nome	Immagine	Quantità	Nota	N.	Nome	Immagine	Quantità	Nota
15	Specchietto retrovisivo		1 paio	Sinistra e destra	21	Vite M3x10		2	
16	Bullone M8x130		1		22	Vite M3,5x12		2	
17	Dado M8		1		23	Manuale		1	
18	Bullone M5x37		1		24	Caricabatterie		1	
19	Rondella M6		1		25	Chiave		2	
20	Dado M5		1						

Diagramma delle parti

1	Carrozzeria x 1	2	Maniglia sinistra x 1	3	Maniglia destra x 1	4	Parafango x 1
5	Telaio fisso x 1	6	Faro x 1	7	Ruota davanti x 1	8	Mozzo della ruota x 1
9	Schienale x 1	10	Asse davanti x 1	11	Dado M8 x 2	12	Rondella M10 x 4
13	Bullone M6x30 x 4	14	Dado M6 x 4	15	Specchietto retrovisivo x 2	16	Bullone M8x130 x 1
17	Dado M8 x 1	18	Bullone M5x37 x 1	19	Bullone M6 x 1	20	Dado M5 x 1
21	Vite M3x10 x 2	22	Vite M3,5x12 x 2				

NOTA: Alcune parti mostrate sono montate su entrambi i lati del veicolo.

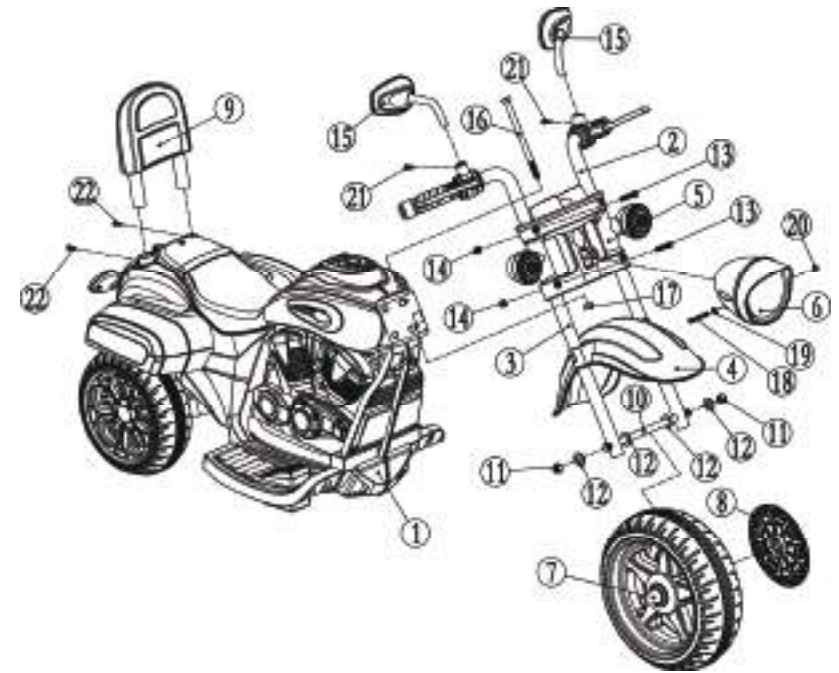

Strumenti necessari



Cacciavite (non incluso)



Pinze (non incluse)



Martello (non incluso)



Chiave

Passi di Assemblaggio

- La tua nuova motocicletta richiede il montaggio di un adulto. Si prega di mettere da parte almeno 40 minuti per il montaggio. I bambini possono essere danneggiati da piccole parti, spigoli vivi e punti taglienti nello stato smontato del veicolo. Prestare attenzione durante il disimballaggio e il montaggio del veicolo. I bambini non devono maneggiare parti o aiutare nel montaggio del veicolo.
- Identificare tutte le parti prima dell'assemblaggio e conservare tutto il materiale di imballaggio fino al completamento dell'assemblaggio per assicurarsi che nessuna parte venga scartata.
- Strumento di montaggio per necessità: cacciavite (non incluso), pinza (non inclusa), martello (non incluso), chiave inglese.

1. Installare il telaio fisso e la maniglia sinistra.

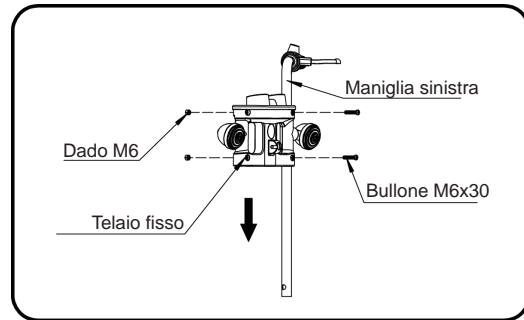

- Come mostrato nella Figura, installare la maniglia sinistra sul telaio fisso, e poi fissarla con il bullone e il dado.

2. Installare il parafango

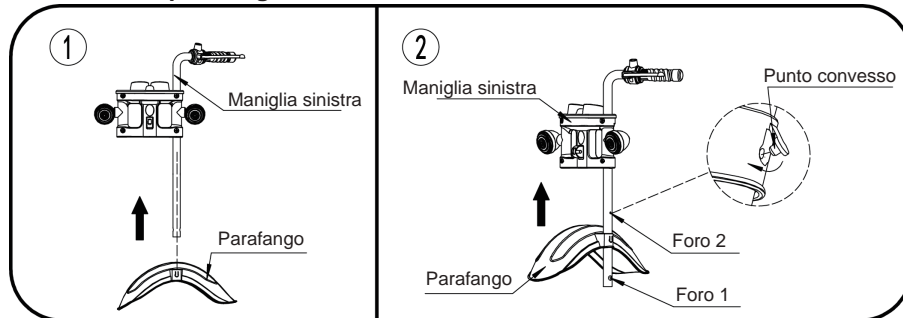

- Come mostrato nella Figura 1, ruotare il parafango e passare trasversalmente attraverso la maniglia sinistra. (Nota: il punto convesso non può essere bloccato al foro 1.)
- Come mostrato nella Figura 2, installare il parafango nella posizione corrispondente, attaccare la punta convessa al foro 2.

Passi di Assemblaggio

3. Installare la maniglia destra

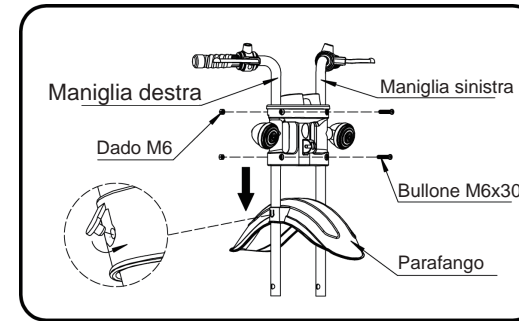

- Come mostrato nella figura, scollegare i due bulloni dalla maniglia sinistra.
- Installare la maniglia destra nella posizione corrispondente e passare attraverso il parafango, e poi fissare con il bullone e il dado, attaccare il punto convesso al foro.

4. Installare la ruota davanti

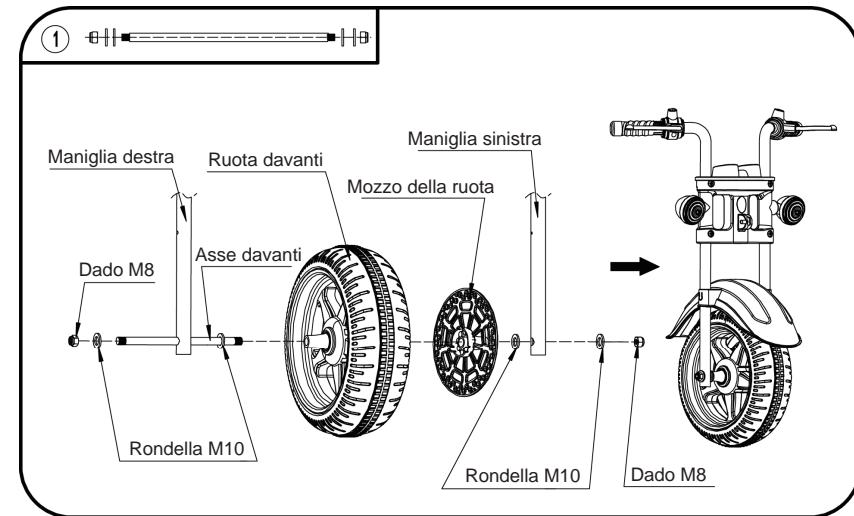

- Come mostrato nella Figura, installare il mozzo della ruota sulla ruota davanti.
- Come mostrato nella Figura 1, scollegare le parti dell'assale davanti.
- Mettere l'asse davanti attraverso la maniglia destra, installare in sequenza la rondella, la ruota davanti con il mozzo della ruota e la rondella.
- E poi passare attraverso la maniglia sinistra e installare le rondelle su entrambi i lati e fissarle con i dadi.

Passi di Assemblaggio

5. Installare il faro

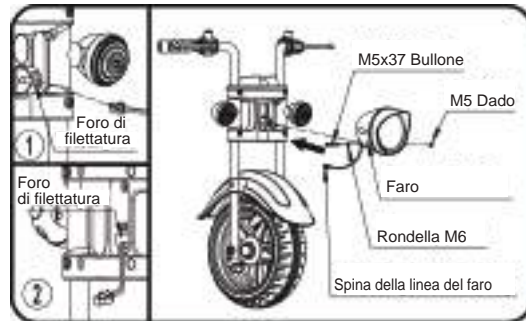

- Come mostrato nella Figura 1 e nella Figura 2, inserire la spina del faro attraverso i fori filettati.
- Come mostrato nella Figura, installare il faro nella posizione corrispondente e fissarlo con dado, bullone e rondella.

6. Collegare la spina della linea del faro

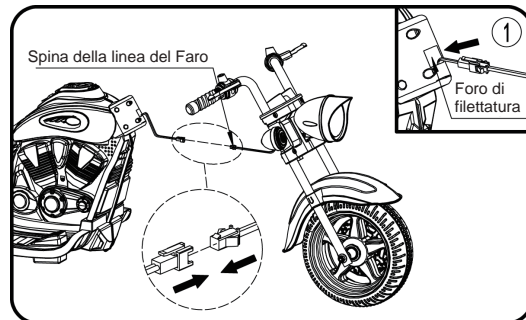

- Collegare la spina della linea del faro.
- Come mostrato nella Figura 1, inserire la spina della linea del faro nel foro filettato, non lasciare un filo esposto.

7. Installare la paletta

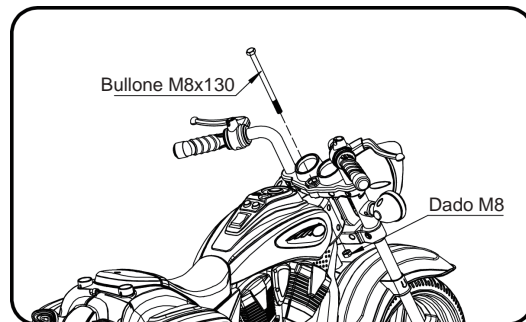

- Come mostrato nella Figura, inserire il bullone attraverso la paletta e serrare il dado.

Passi di Assemblaggio

8. Collegare l'alimentazione

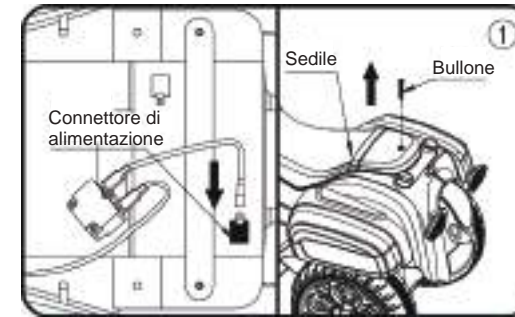

- Come mostrato nella Figura 1, svitare il bullone e aprire il sedile.
- Collegare il connettore di alimentazione al terminale della batteria come mostrato.
- E poi installare il sedile nella posizione corrispondente e fissarlo con il bullone.

9. Installare lo specchietto retrovisivo e lo schienale

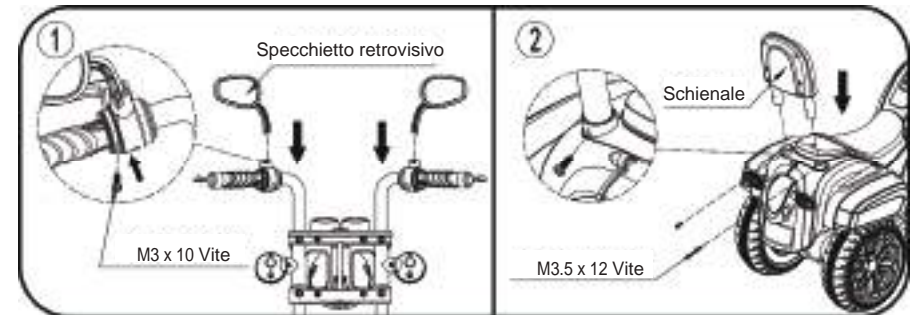

- Come mostrato nella Figura 1, premere lo specchietto retrovisivo verso il basso e fissarlo con la vite.
- Come mostrato nella Figura 2, premere lo schienale verso il basso e fissarlo con la vite.

IMPORTANTE SUPPLEMENTO AL MANUALE DI ISTRUZIONI

Dopo aver montato una ruota sugli assi, controllare lo spazio tra la filettatura della vite e le parti pieghevoli (fare riferimento alla Figura). Se lo spazio è troppo grande, aggiungere due o tre rondelle all'interno della ruota, ma dopo aver serrato il dado all'esterno della ruota, girare la ruota con il dito per verificare se la ruota può funzionare senza intoppi, questo è molto importante, perché se la ruota può funzionare senza problemi, va bene, ma se il dado preme la ruota e la ruota non può funzionare senza problemi, il motore si romperà facilmente! E poi è necessario diminuire una o due rondelle per assicurarsi che la ruota possa funzionare senza problemi!



Come Utilizzare la Motocicletta

AVVERTENZA

PREVENIRE LESIONI E MORTE:

- **NON LASCIARE MAI IL BAMBINO INCUSTODITO. È RICHIESTA LA SUPERVISIONE DIRETTA DEGLI ADULTI.** Tenere sempre il bambino in vista quando il bambino è nel veicolo.
- Non usare mai su strade, vicino ad auto, su o vicino a pendii o gradini ripidi, piscine o altri specchi d'acqua.
- Indossare sempre le scarpe.
- Siedersi sempre sul sedile.
- Adatto a bambini di età superiore a 3 anni; Il peso massimo dell'utente è 30 KG.
- Non utilizzare nel traffico.

È necessario confermare prima di utilizzare che il seguente lavoro è già finito:

- **Importante!** Prima di utilizzare il veicolo per la prima volta, la batteria deve essere caricata per 8-12 ore, non più di 20 ore. Solo un adulto può caricare o ricaricare la batteria.
- Seguire i passi descritti nel manuale per completare l'intero assemblaggio della motocicletta. Assicurarsi che la confezione plug-in della batteria sia stata inserita correttamente e che l'alimentazione sia stata accesa.
- Assicurarsi che le viti siano bloccate dove sono necessarie.

Regole per una guida sicura

LEGGERE QUESTE REGOLE AD ALTA VOCE A TUO BAMBINO E AI SUOI COMPAGNI DI GIOCO E ASSICURATI CHE LE CAPISCA!

- Questo giocattolo non ha interruzioni. Indossare sempre un casco e indumenti protettivi durante la guida.
- È richiesta la supervisione diretta di un adulto.
- Tenere i bambini in aree di guida sicure.
- Non usare mai su carreggiata, vicino a veicoli a motore, su parati, su o vicino a pendii o gradini ripidi, piscine o altri corpi d'acqua.
- Usare il giocattolo solo su superfici piane, come all'interno della casa, del giardino o del parco giochi.
- Non usare mai al buio. Un bambino potrebbe incontrare ostacoli imprevisti e avere un incidente. Utilizzare il veicolo solo di giorno o in un'area ben illuminata.
- Si sconsiglia di guidare il veicolo su superfici bagnate o su pendenze superiori a 15 gradi.

- Si prega di seguire i limiti di peso e di età corretti consentiti per guidare questo veicolo.
- È vietato cambiare il circuito o aggiungere altre parti elettriche.
- Controllare periodicamente i cavi e le connessioni del veicolo.
- Per evitare incidenti, assicurarsi che il veicolo sia al sicuro prima di mettersi alla guida.
- Non lasciare che nessun bambino tocchi le ruote e non si trovi vicino a loro quando l'auto è in movimento.
- Non utilizzare questo veicolo all'aperto quando piove o nevicata.
- Assicurarsi di fermarsi completamente prima di cambiare direzione da avanti a indietro.

Come Utilizzare la Motocicletta

Operazione

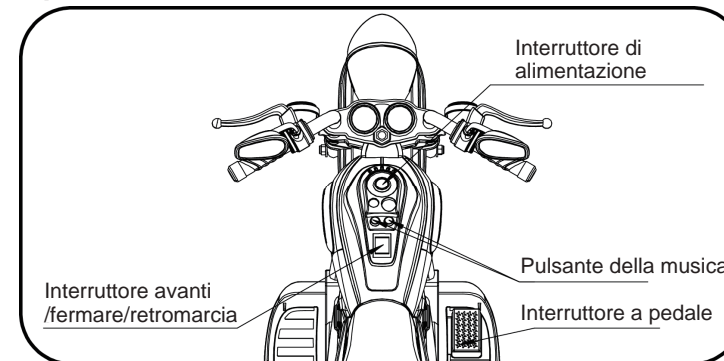

IMPORTANTE!
Fermare sempre il veicolo quando si cambia velocità o direzione per evitare danni al cambio e al motore.

- (1). Accendere prima l'interruttore di alimentazione, la musica può essere riprodotta.
- (2). Avanti
Premere l'interruttore "Avanti/Fermare/Retromarcia" nella posizione "Avanti".
Premete il pedale.
Il veicolo in avanti.
- (3). Fermare
Premere l'interruttore "Avanti/Fermare/Retromarcia" nella posizione "Fermare".
Rimuovere il piede dal pedale dell'acceleratore per fermare l'auto.
- (4). Retromarcia
Premere l'interruttore "Avanti/Fermare/Retromarcia" nella posizione "Retromarcia".
Premere il pedale.
Il veicolo procede in retromarcia.
- (5). Accendere l'interruttore di alimentazione, e poi puoi goderti la musica premendo qualsiasi pulsante della musica.

Come Utilizzare la Motocicletta

Schema Elettrico

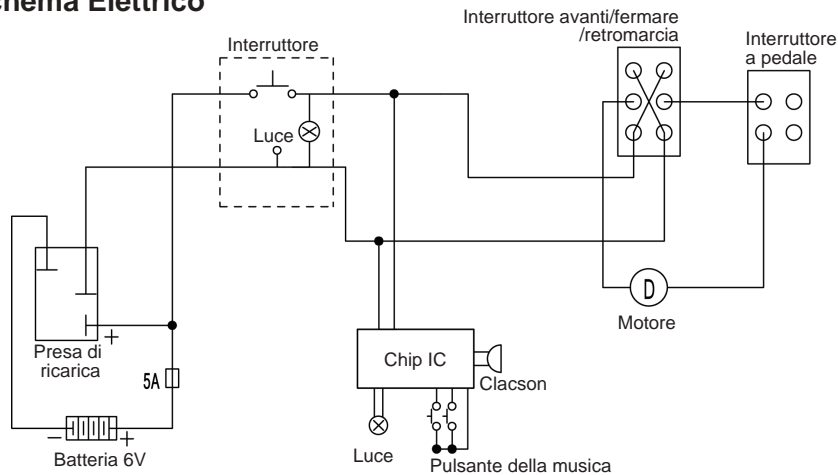

Ricarica della motocicletta

SOLO UN ADULTO PUÒ CARICARE E RICARICARE LA BATTERIA!

AVVERTENZA

●PREVENIRE INCENDI E SCOSSE ELETTRICHE:

- Utilizzare la sola batteria ricaricabile e il caricatore forniti con il veicolo. **NON** sostituire MAI la batteria o il caricatore con un'altra marca. L'utilizzo di un'altra batteria o caricatore può causare un incendio o un'esplosione.
- Non utilizzare la batteria o il caricabatterie per altri prodotti. Potrebbero verificarsi surriscaldamento, incendio o esplosione.
- **NON** modificare MAI l'impianto del circuito elettrico. La manomissione del sistema elettrico può provocare scosse, incendi o esplosioni o può danneggiare permanentemente il sistema.
- Non consentire il contatto diretto tra i terminali della batteria. Possono verificarsi incendi o esplosioni.
- Non lasciare alcun tipo di liquido sulla batteria o sui suoi componenti.
- Durante la carica si creano gas esplosivi. Non caricare vicino a fonti di calore o materiali infiammabili. Caricare la batteria **SOLO** in un'area ben ventilata.
- **NON** prendere MAI la batteria dai cavi o dal caricatore. Possono verificarsi danni alla batteria e provocare un incendio. Prendere la batteria **SOLO** dalla custodia.
- Caricare la batteria **SOLO** in un'area asciutta.
- I poli della batteria, i terminali e i relativi accessori contengono piombo e composti di piombo, sostanze chimiche che possono causare cancro e danni riproduttivi. Lavarsi le mani dopo la manipolazione.
- Non aprire la batteria. La batteria contiene acido al piombo e altri materiali tossici e corrosivi.

Ricarica della motocicletta

AVVERTENZA

●PREVENIRE INCENDI E SCOSSE ELETTRICHE:

- Non aprire il caricatore. I cavi e i circuiti esposti all'interno della custodia possono causare scosse elettriche. Solo gli adulti possono maneggiare o caricare la batteria. Non permettere ai bambini di toccare o caricare la batteria. La batteria è pesante e contiene acido di piombo (elettrolita).
- Non far cadere la batteria. Potrebbero verificarsi danni permanenti alla batteria o provocare lesioni gravi.
- Prima di caricare la batteria, verificare l'usura o danni alla batteria, al caricabatterie, al cavo di alimentazione e ai connettori. **NON** caricare la batteria se si sono verificati danni alle parti.
- Non lasciare che la batteria si scarichi completamente. Ricaricare la batteria dopo ogni utilizzo o una volta al mese se non utilizzata regolarmente.
- Non caricare la batteria capovolta.
- Fissare sempre la batteria con la staffa. La batteria può cadere e ferire un bambino se il veicolo si ribalta.
- Per l'utilizzo da parte dei bambini è richiesta la supervisione di un adulto.
- Il giocattolo deve essere utilizzato con cautela poiché è richiesta abilità per evitare cadute o collisioni che causano lesioni all'utente o terzi.

- La presa di ingresso della carica si trova nel cofano motore.
- L'INTERRUTTORE DI ALIMENTAZIONE deve essere posizionato su OFF durante la ricarica.
- Prima del primo utilizzo, è necessario caricare la batteria per 8-12 ore. Non ricaricare la batteria per più di 20 ore per evitare il surriscaldamento del caricabatterie.
- Quando il veicolo inizia a girare lentamente, ricaricare la batteria.
- Dopo ogni utilizzo o almeno una volta al mese, caricare la batteria per 8-12 ore, non più di 20 ore.



1. Trovare la presa di ingresso di ricarica situata nel cofano motore;
2. Collegare la porta del caricatore alla presa di ingresso;
3. Collegare la spina del caricabatterie a una presa a muro. La batteria inizierà a caricarsi.

Guida alla risoluzione dei problemi

■PROBLEMA: Il veicolo non funziona

CAUSA DEL PROBLEMA: la batteria potrebbe essere scarica.

Dopo ogni utilizzo o almeno una volta al mese, caricare la batteria per 8-12 ore. Non lasciare la batteria sul caricatore per più di 20 ore.

CAUSA DEL PROBLEMA: Il fusibile termico è scattato.

Il veicolo è dotato di fusibile autoripristinante. Quando il veicolo è sovraccarico o utilizzato in modo errato; il fusibile autoripristinante verrà interrotto per 5-20 secondi prima di tornare a funzionare. Il fusibile autoripristinante si trova sotto il sedile (fare riferimento all'immagine).

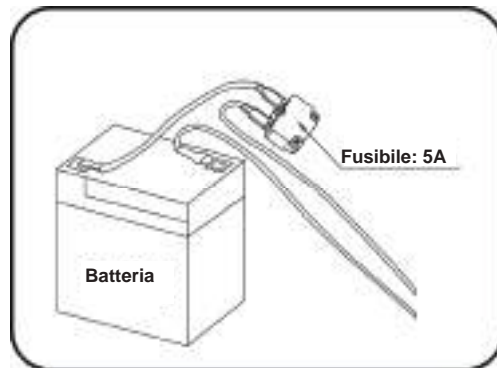

Per evitare che il fusibile interrompa l'alimentazione, seguire queste linee guida:

NON sovraccaricare il veicolo, peso massimo consentito: 30 KG
 NON trainare nulla dietro il veicolo.
 NON guidare su pendii ripidi.
 NON guidare contro oggetti fissi, che potrebbero far slittare le ruote, provocando il surriscaldamento del motore, NON guidare in condizioni climatiche molto calde, i componenti potrebbero surriscaldarsi.
 NON manomettere l'impianto elettrico, altrimenti si potrebbe creare un cortocircuito, facendo scattare il fusibile.

CAUSA DEL PROBLEMA: I dadi delle ruote sono allentati.

Se i dadi non sono serrati, le ruote non innestano le marce avanti. Stringere il dado con la chiave per dadi.

CAUSA DEL PROBLEMA: Il connettore o i fili della batteria sono allentati.

Assicurati che i connettori della batteria siano saldamente collegati tra loro.

CAUSA DEL PROBLEMA: La batteria è scarica.

Hai mantenuto correttamente la batteria secondo le istruzioni? La batteria è vecchia? Potrebbe essere necessario sostituire la batteria.

CAUSA DEL PROBLEMA: L'impianto elettrico è danneggiato.

L'acqua potrebbe aver corroso il sistema oppure lo sporco, la ghiaia o la sabbia potrebbero aver bloccato l'interruttore.

CAUSA DEL PROBLEMA: Il motore è danneggiato.

Il motore necessita di una riparazione professionale.

■PROBLEMA: La batteria non si ricarica.

CAUSA DEL PROBLEMA: Il connettore della batteria o il connettore dell'adattatore è allentato.

Assicurarsi che il connettore della batteria e il connettore dell'adattatore siano collegati saldamente insieme.

CAUSA DEL PROBLEMA: Il caricabatterie non è collegato.

Assicurarsi che il caricabatterie sia collegato alla presa a muro e che il flusso di corrente alla presa sia attivo.

CAUSA DEL PROBLEMA: Il caricabatterie non funziona.

Il caricabatterie è caldo durante la ricarica? In caso contrario, il caricabatterie potrebbe essere rotto e potrebbe essere necessario sostituirlo.

Guida alla risoluzione dei problemi

■PROBLEMA: Il veicolo non funziona molto a lungo.

CAUSA DEL PROBLEMA: La batteria potrebbe essere sottocarica.

Potresti non caricare la batteria abbastanza a lungo. Dopo ogni utilizzo, o almeno una volta al mese, caricare la batteria per 8-12 ore. Non lasciare la batteria sul caricatore per più di 20 ore.

CAUSA DEL PROBLEMA: La batteria è vecchia.

La batteria alla fine perderà la capacità di mantenere la carica. A seconda della quantità di utilizzo e delle condizioni variabili, la batteria dovrebbe funzionare da uno a tre anni. Sostituire la batteria con una nuova.

■PROBLEMA: La batteria emette un ronzio o gorgoglio durante la ricarica.

Questo è normale e non è motivo di preoccupazione. Potrebbe anche essere silenzioso durante la ricarica, il che è anche normale.

■PROBLEMA: Il caricabatterie è caldo durante la ricarica della batteria.

Questo è normale e non è motivo di preoccupazione.

Manutenzione della motocicletta

●È responsabilità dei genitori controllare le parti principali del giocattolo prima dell'uso. Deve esaminare regolarmente i potenziali pericoli, come la batteria, il caricabatterie, il cavo, la spina, le viti o i dispositivi di fissaggio e, in caso di danni, interrompere l'uso di questo giocattolo fino a quando non viene riparato.

●Assicurarsi che le parti in plastica del veicolo non siano incrinare o rotte.

●Occasionalmente utilizzare un olio leggero per lubrificare le parti mobili come le ruote.

●Parcheggiare il veicolo al chiuso o coprirlo con un telo per proteggerlo dal tempo umido.

●Tenere il veicolo lontano da fonti di calore, come stufe e riscaldatori. Le parti in plastica possono fondersi.

●Ricaricare la batteria dopo ogni utilizzo. Solo un adulto può gestire la batteria. Ricaricare la batteria almeno una volta al mese quando il veicolo non viene utilizzato.

●Non lavare il veicolo con un tubo flessibile. Non lavare il veicolo con acqua e sapone. Non guidare il veicolo in caso di pioggia o neve. L'acqua danneggerà il motore, l'impianto elettrico e la batteria.

●Pulire il veicolo con un panno morbido e asciutto. Per ridare lucentezza alle parti in plastica, utilizzare un lucido per mobili senza cera. Non usare cera per auto. Non utilizzare detergenti abrasivi.

●Non guidare il veicolo su sporcizia sciolta, sabbia o ghiaia fine che potrebbero danneggiare le parti in movimento, i motori o l'impianto elettrico.

●Quando non in uso, tutta la fonte elettrica deve essere spenta. Spegnerne l'interruttore di alimentazione e scollegare la batteria.

Smaltimento della batteria

Smaltimento della batteria



- La batteria al piombo-acido sigillata deve essere riciclata o smaltita in modo rispettoso dell'ambiente.
- Non gettare la batteria al piombo nel fuoco. La batteria potrebbe esplodere o perdere liquido.
- Non smaltire una batteria al piombo con i normali rifiuti domestici. L'incenerimento, il deposito in discarica o la miscelazione di batterie al piombo-acido sigillate con i rifiuti domestici è vietato dalla legge.
- Restituire una batteria esaurita al centro di riciclaggio della batteria al piombo approvato locale, ad esempio un venditore locale di batterie per automobili.
- Contattare i funzionari locali per la gestione dei rifiuti per altre informazioni relative al riciclaggio e allo smaltimento ecocompatibili delle batterie al piombo.
- La batteria deve essere caricata solo da un adulto. Si prega di caricare il prodotto prima dell'uso!
- Il giocattolo non deve essere collegato a potenze eccessive (più della quantità specificata nel presente documento) e non deve essere utilizzato durante il processo di ricarica.
- Qualsiasi batteria ricaricabile deve essere caricata solo sotto la supervisione di un adulto.
- Il caricabatteria deve controllare regolarmente i cavi, le spine, l'involucro e altre parti per rilevare eventuali danni e i danni riscontrati dovrebbero interrompere l'uso e ripristinarli.
- Aprire il coperchio della batteria sul telecomando e inserire due batterie, prestando attenzione alla polarità delle batterie. Riposizionare il coperchio della batteria e bloccarlo con le viti (sostituire la batteria secondo i passaggi precedenti e dovrebbe essere eseguita da un adulto).
- Tutte le batterie devono essere inserite con la polarità corretta.
- La batteria non ricaricabile non deve essere caricata, rimuovere eventuali batterie in esaurimento dal giocattolo.
- Non utilizzare batterie vecchie e nuove insieme o mischiare tipi diversi di batterie.
- Il caricabatteria utilizzato con il giocattolo deve essere regolarmente controllato per rilevare eventuali danni al cavo, alla spina, alla custodia e ad altre parti e, in caso di tale danno, non devono essere utilizzati fino a quando il danno non è stato riparato.

**Il prodotto è conforme agli standard di
ASTM F963 ; GB6675, GB19865 ; EN71 e EN62115.**

Benvenuti a visitare il nostro sito Web e acquistare i nostri prodotti di qualità!

Con il tuo commento stimolante, COSTWAY continuerà a offrirti **FACILITÀ DI ACQUISTO FACILE, PRODOTTI BUONI e SERVIZIO EFFICIENTE!**

US ufficio: Fontana, California

UK ufficio: Ipswich



- * **Punti del premio**
- * **Servizio dei clienti esclusivo**
- * **Raccomandazioni personalizzate**
- * **Carrello permanente**
- * **Storia degli ordini**

Commento di 5 stelle



Ringraziamo sinceramente tutti i nostri clienti per aver dedicato del tempo per assemblare questo prodotto e fornirci preziosi feedback.

GRAZIE
☺

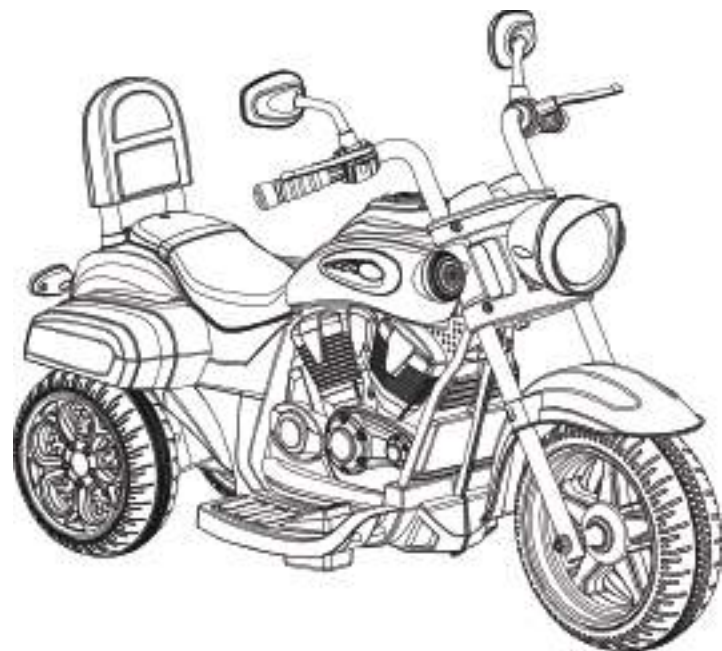

INSTRUKCJA OBSŁUGI

Motocykl elektryczny dla dzieci TY327686DE

NINIEJSZA INSTRUKCJA ZAWIERA **ISTOTNE** INFORMACJE DOTYCZĄCE BEZPIECZEŃSTWA. PROSIMY O ZAPOZNANIE SIĘ Z NIĄ I ZACHOWANIE JEJ DO WGLĄDU W PRZYSZŁOŚCI.

W razie kłopotów skontaktuj się z nami!

Jeśli potrzebujesz pomocy skontaktuj się z naszym przyjaznym działem obsługi klienta.

Ewentualne braki elementów zostaną uzupełnione najszybciej jak to możliwe!

Śledź Costway



Skontaktuj się z nami!

Nie zwracaj tego produktu.

Jeśli potrzebujesz pomocy, skontaktuj się z naszym przyjaznym działem obsługi klienta.



Zanim Zaczniesz

Przeczytaj uważnie wszystkie instrukcje i zachowaj je na przyszłość.

Ostrzeżenia:

Uwaga! Używaj z ochraniaczami.

Uwaga! Nie używaj go w ruchu ulicznym.

Uwaga! Produkt nie jest odpowiedni dla dzieci poniżej 3 lat.

Ogólne ostrzeżenia:

- △ Produkt musi być zainstalowany i używany pod nadzorem osoby dorosłej.
- △ Przeczytaj uważnie każdy krok i postępuj we właściwej kolejności.
- △ Usuń opakowanie i upewnij się, że zestaw zawiera wszystkie części i elementy montażowe.
- △ Upewnij się, że wszystkie części są poprawnie połączone, nieprawidłowa instalacja może prowadzić do wypadku.
- △ Zalecamy, aby w miarę możliwości wszystkie elementy były montowane w pobliżu miejsca, w którym będą używane, aby uniknąć niepotrzebnego przenoszenia produktu po złożeniu.
- △ Zapewnij bezpieczną przestrzeń roboczą podczas montażu i upewnij się, że produkt znajduje się na płaskiej i stabilnej powierzchni.
- △ Używaj produktu ostrożnie. Unikaj upadku lub kolizji.
- △ Podczas użytkowania należy nosić odpowiedni sprzęt ochronny, np. kask ochronny, rękawiczki, nakolanniki, ochraniacze na łokcie itp.

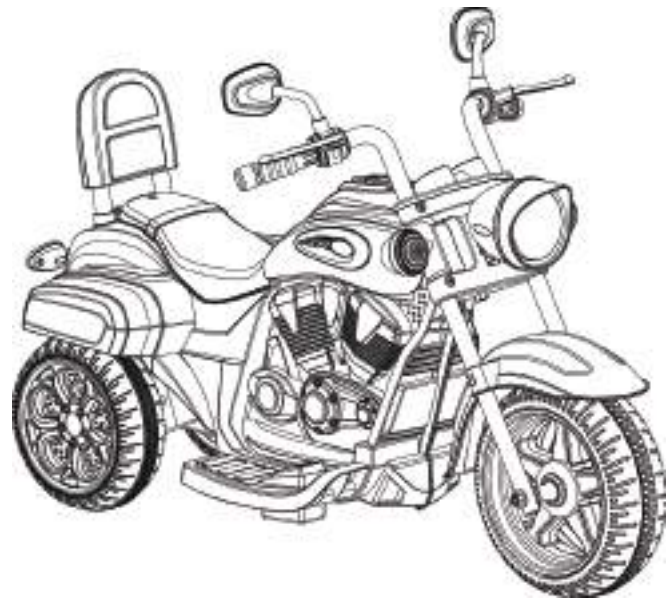

Odpowiednie dla dzieci w wieku od 3 lat
 Maksymalna waga użytkownika: 30 kg
 Wymagany montaż przez osobę dorosłą

Instrukcja obsługi

Przeczytaj ze zrozumieniem instrukcję przed użyciem produktu!

Zachowaj tę instrukcję, ponieważ zawiera ona ważne informacje.
 Przed pierwszym użyciem ładuj baterię przez co najmniej 8 do 12 godzin,
 nie dłużej niż 20 godzin.

Spis treści

1. O produkcie
2. Lista części
3. Schemat części
4. Etapy montażu
5. Jak korzystać z pojazdu
6. Ładowanie pojazdu
7. Przewodnik rozwiązywania problemów technicznych
8. Konserwacja
9. Utylizacja baterii

O produkcie

Dziękujemy za zakup naszego produktu. Mamy nadzieję, że Twoje dziecko będzie cieszyło się nim przez długie lata.

Czytając tę instrukcję, należy pamiętać o następujących kwestiach:











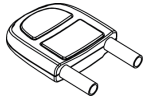

Odpowiedni wiek:	3 lata i więcej	Akumulator:	DC 6V 4,5 AH *1
Nośność:	Mniej niż 30 kg	Wymiary pojazdu:	91x48x64 cm
Prędkość:	2,5-3 km / h	Wymiary kartonu:	65,5x40,5x35 CM
Materiał:	PP	Optymalna temperatura:	Poniżej 40 ° C. Unikaj używania w pełnym słońcu.
Ładowarka:	Wejście: oznaczone na ładowarce	Czas ładowania:	8-12 godzin, maksymalnie 20 godzin
	Wyjście: DC 6 V.	Bezpiecznik:	F(Bezpiecznik) 5A, automatyczne odzyskiwanie energii
	Prąd: DC 0,5A	Żywotność:	12 miesięcy do 18 miesięcy

OSTRZEŻENIE











DLA BEZPIECZEŃSTWA SWOJEGO DZIECKA PRZECZYTAJ WSZYSTKIE OSTRZEŻENIA I INSTRUKCJE OBSŁUGI. ZACHOWAJ TEN PRZEWODNIK NA PRZYSZŁOŚĆ.

- **WYMAGANY MONTAŻ DOKONYWANY PRZEZ OSOBY DOROSŁE.** Produkt zawiera małe części, które są przeznaczone wyłącznie do montażu przez osoby dorosłe. Trzymaj małe dzieci z dala podczas montażu.
- Zawsze zdejmuj materiał ochronny i woreczki foliowe, i wyrzucaj je przed montażem.

Lista części

N°	Nazwa	Ilustracja	ILOŚĆ	Uwaga	N°	Nazwa	Ilustracja	ILOŚĆ	Uwaga
1	korpus		1		8	Piasta koła		1	
2	Lewy uchwyt		1		9	Oparcie		1	
3	Prawy uchwyt		1		10	oś przednia		1	
4	Błotniki		1		11	Nakrętka M8		2	Umieszczony na przedniej osi
5	Rama mocująca		1		12	Podkładka M10		4	Umieszczony na przedniej osi
6	reflektor		1	W zestawie	13	Śruba M6x30		4	W zestawie
7	Przednie koło		1		14	Nakrętka (M6)		4	W zestawie

Lista części

Pakiet montażowy									
N°	Nazwa	Ilustracja	ILOŚĆ	Uwaga	N°	Nazwa	Ilustracja	ILOŚĆ	Uwaga
15	lusterko wsteczne		1	Lewe i prawe	21	Śruba M3x10		2	
16	Śruba M8x130		1		22	Śruba M3,5x12		1	
17	Nakrętka M8		1		23	Instrukcja obsługi		1	
18	Śruba M5x37		1		24	Ładowarka		2	
19	Podkładka M6		1		25	Klucz		1	
20	Nakrętka M5		1						

Schemat części

1	Nadwozie x 1	2	Lewy uchwyt x 1	3	Prawy uchwyt x 1	4	Błotnik x 1
5	Rama mocująca x 1	6	reflektor x 1	7	Przednie koło x 1	8	Piasta koła x 1
9	Oparcie x1	10	Oś przednia x 1	11	Nakrętka M8 x 2	12	Podkładka M10 x 4
13	Śruba M6x30 x 4	14	Nakrętka M6 x 4	15	Lusterko wsteczne x 2	16	Śruba M8x130 x 1
17	Nakrętka M8 x 1	18	Śruba M5x37 x 1	19	Podkładka M6 x 1	20	Nakrętka M5 x 1
21	Śruba M3x10 x 2	22	Śruba M3,5x12 x 2				

UWAGA : Niektóre części są zamontowane po obu stronach pojazdu.

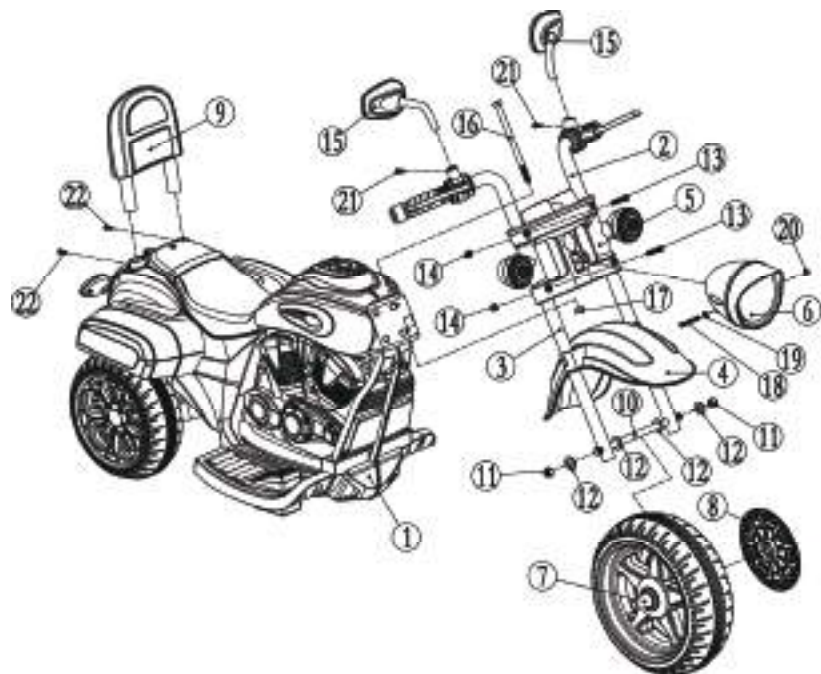

Wymagane narzędzia



Śrubokręt (brak w zestawie)



Zacisk (brak w zestawie)

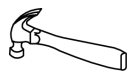

Młotek (brak w zestawie)



Klucz

Etapy montażu

- Pojazd musi być zmontowany przez osobę dorosłą. Na montaż przeznacz co najmniej 40 minut. Małe części, ostre krawędzie i ostre końce mogą spowodować obrażenia dzieci, gdy pojazd nie jest w pełni zmontowany. Podczas rozpakowywania i montażu pojazdu należy zachować ostrożność. Dzieci nie powinny dotykać części ani pomagać w montażu pojazdu.
- Zidentyfikuj wszystkie części przed montażem i zachowaj wszystkie opakowania do zakończenia montażu, aby upewnić się, że żadne części nie zostaną zgubione.
- Wymagane narzędzie montażowe: śrubokręt (brak w zestawie), szczypce zaciskowe (brak w zestawie), młotek (brak w zestawie) i klucz.

1. Zamontuj ramę montażową i lewy uchwyt.

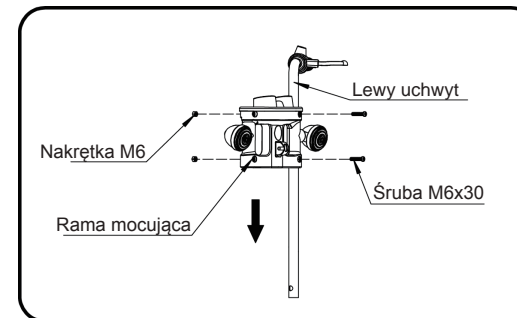

- Jak pokazano na rysunku, zamontuj lewy uchwyt na ramie mocującej, a następnie zabezpiecz śrubą i nakrętką.

2. Zamontuj błotnik.

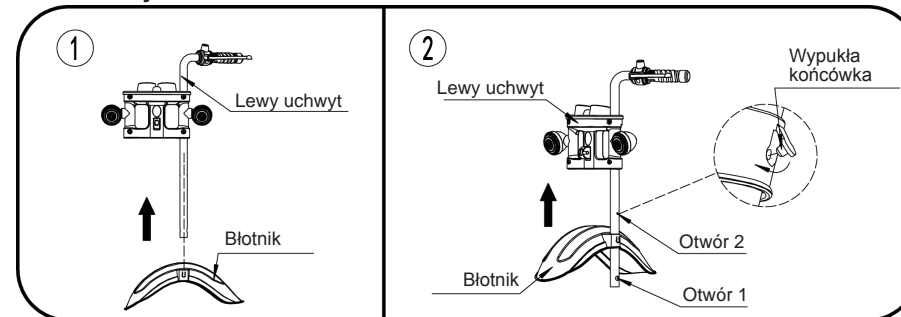

- Jak pokazano na rysunku 1, obróć błotnik i przeprowadź (na "krzyż") przez lewy uchwyt. (Uwaga: wypukłej końcówki nie można włożyć do otworu 1.)
- Jak pokazano na rysunku 2, zamontuj błotnik w odpowiednim miejscu, włóż wypukłą końcówkę do otworu 2.

Etapy montażu

3. Zamontuj prawy uchwyt.

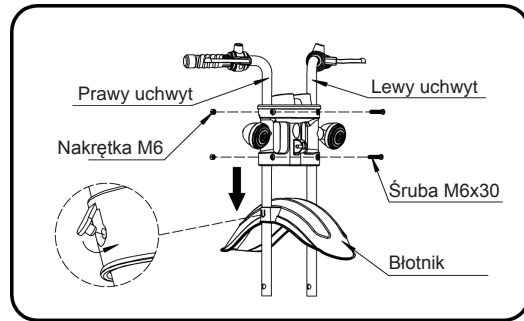

- Jak pokazano na rysunku, odłącz dwie śruby z lewego uchwytu.
- Zamontuj prawy uchwyt w odpowiednim miejscu i przełóż przez błotnik, następnie zabezpiecz śrubą i nakrętką, włóż wypukłą końcówkę do otworu.

4. Zamontuj przednie koło.

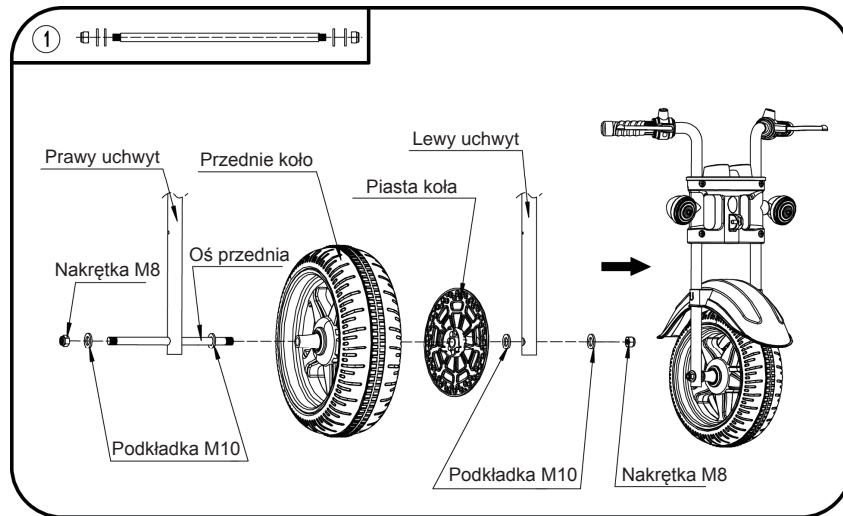

- Jak pokazano na rysunku, zamontuj piastę koła na przednim kole.
- Jak pokazano na rysunku 1, odłącz części przedniej osi.
- Przełóż przednią oś przez prawy uchwyt, kolejno zamontuj podkładkę, przednie koło z piastą koła i podkładkę.
- Następnie przełóż przez lewy uchwyt, załóż podkładki po obu stronach i zabezpiecz je nakrętkami.

Etapy montażu

5. Zainstaluj reflektor.

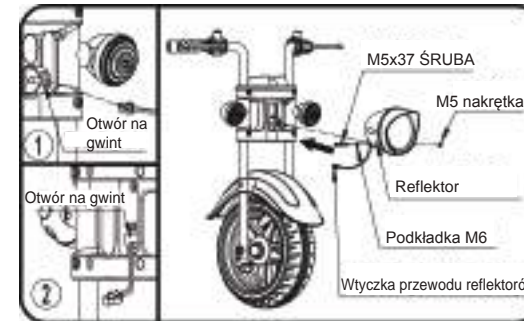

- Jak pokazano na rysunkach 1 i 2, włóż wtyczkę przewodu reflektora do otworów gwintowanych.
- Jak pokazano na rysunku, zamontuj reflektor w odpowiednim miejscu i zabezpiecz nakrętką, śrubą i podkładką.

6. Podłączanie wtyczki przewodu reflektorów.

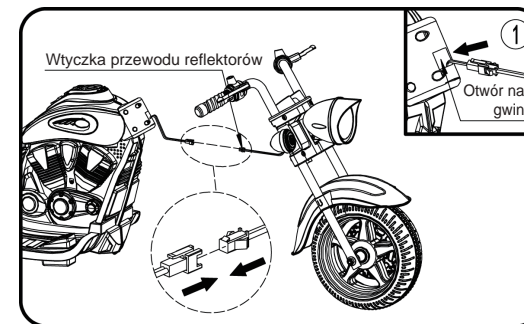

- Znajdź wtyczkę przewodu reflektora.
- Jak pokazano na rysunku 1, umieść wtyczkę przewodu reflektora w otworze gwintowanym, nie pozostawiaj odsłoniętego przewodu.

7. Zainstaluj wrzeciennik.

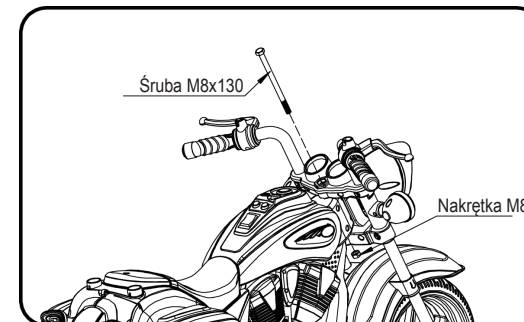

- Jak pokazano na rysunku, umieść śrubę w koźle i dokręć nakrętkę.

Etapy montażu

8. Podłącz zasilanie.

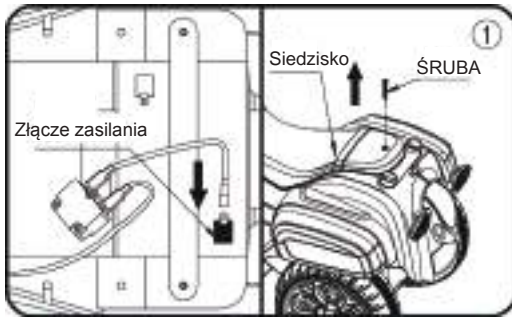

- Jak pokazano na rysunku 1, odkręć śrubę i otwórz siedzenie.
- Podłącz złącze zasilania do bieguna akumulatora, jak pokazano.
- Następnie zainstaluj siedzisko w odpowiednim miejscu i przymocuj je śrubą.

9. Zainstaluj lustro i oparcie.

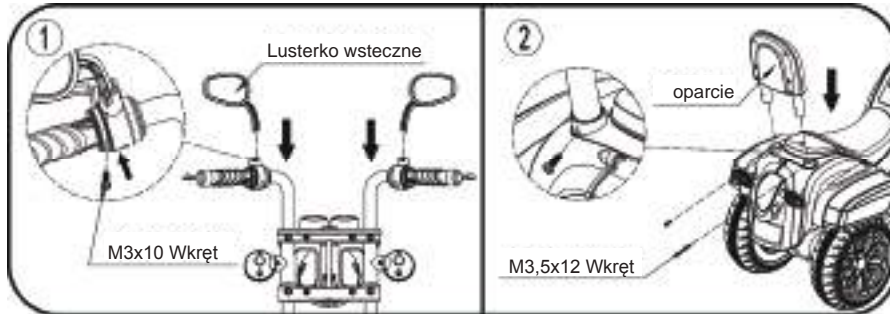

- Jak pokazano na rysunku 1, pchnij lusterko wsteczne w dół i zabezpiecz śrubą.
- Jak pokazano na rysunku 2, pchnij oparcie w dół i zabezpiecz śrubą.



Odstęp

WAŻNY DODATEK DO INSTRUKCJI

Po zamontowaniu kół na osiach należy sprawdzić szczelinę między gwintem a zginaną częścią (patrz rysunek). Jeśli odstęp jest zbyt duży, należy dodać dwie lub trzy podkładki wewnątrz koła, ale po dokręceniu nakrętki na zewnątrz koła. Obróć koło palcem, aby sprawdzić, czy swobodnie się obraca. Jest to bardzo ważne, ponieważ jeśli koło nie może obracać się płynnie, grozi to uszkodzeniem silnika! Konieczne jest wtedy zmniejszenie ilości do jednej lub dwóch podkładek, aby koło mogło się obracać bez problemu!

Jak korzystać z pojazdu

OSTRZEŻENIE

ZAPOBIEGANIE OBRAŻENIOM I ŚMIERCI:

Dziecka nie wolno zostawiać bez opieki. WYMAGANY JEST NADZÓR DOROSŁYCH. Zawsze trzymaj dziecko w zasięgu wzroku

- Nigdy nie używaj na drogach, w pobliżu pojazdów silnikowych lub w pobliżu stromych zboczy, schodów, basenów lub innych zbiorników wodnych.
 - Zawsze noś buty.
 - Zawsze siadaj na siedzisku
 - Odpowiednie dla dzieci w wieku od 3 lat; maksymalna waga użytkownika to 30 kg.
- NIE UŻYWAĆ W RUCHU ULICZNYM.**

Przed użyciem upewnij się, że wykonałeś ten krok:

- **WAŻNE!** Przed pierwszym użyciem pojazdu, akumulator należy ładować przez 8-12 godzin, nie dłużej niż 20 godzin. Tylko osoba dorosła może ładować akumulator.
- Wykonaj czynności opisane w instrukcji, aby zakończyć montaż motocykla. Upewnij się, że pojemnik na baterie jest prawidłowo włożony i włączone jest zasilanie.
- Upewnij się, że śruby są zablokowane w odpowiednich miejscach

Zasady bezpiecznej jazdy

PRZECZYTAJ TE ZASADY DZIECKU I INNYM. UPEWNIJ SIĘ, ŻE ZROZUMIAŁY INSTRUKCJE!

- Ta zabawka nie posiada hamulca.
- Podczas użytkowania zawsze noś kask i odzież ochronną.
- Wymagany nadzór osoby dorosłej.
 - Trzymaj dzieci w miejscach wolnych od potencjalnych zagrożeń.
 - Nie należy jeździć po drodze, w pobliżu pojazdów mechanicznych, po trawniku, w pobliżu stromych zboczy lub schodów, basenów lub innych zbiorników wodnych.
 - Używaj zabawki tylko na równych powierzchniach, na przykład w domu, w ogrodzie lub na placu zabaw.
 - Nigdy nie używaj zabawki w ciemności, ponieważ możesz napotkać nieoczekiwane przeszkody i spowodować wypadek. Używaj pojazdu tylko za dnia lub w dobrze oświetlonym miejscu.
 - Nie zaleca się prowadzenia pojazdu na mokrej nawierzchni lub na pochyłościach większych niż 15 stopni.
 - Nie używaj tego pojazdu podczas opadów deszczu lub śniegu.
 - Upewnij się, że zatrzymałeś się całkowicie przed zmianą kierunku na: przód/tył
 - Należy przestrzegać ograniczeń dotyczących masy i wieku dopuszczonych do prowadzenia tego pojazdu.

- Zabrania się dokonywania zmian w obwodzie lub dodawania innych części elektrycznych
- Okresowo sprawdzaj przewody i połączenia pojazdu.
- Aby uniknąć wypadków, przed rozpoczęciem jazdy upewnij się, że pojazd jest w pełni bezpieczny.
- Nie pozwalaj dzieciom dotykać kół ani przebywać w ich pobliżu, gdy pojazd jest w ruchu.

Jak korzystać z pojazdu

Użytkowanie

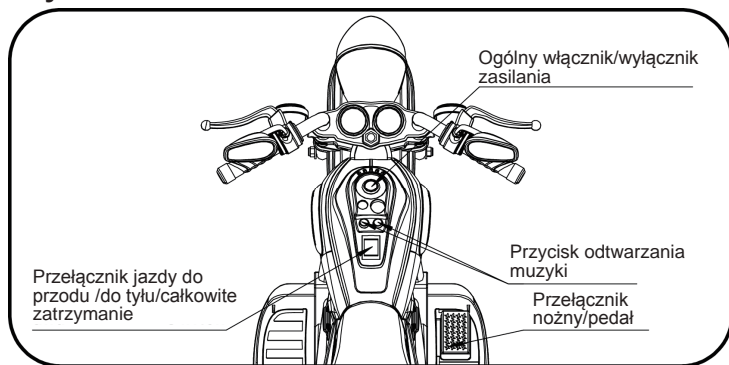

WAŻNE!

Zawsze zatrzymuj pojazd podczas zmiany biegu lub kierunku, aby uniknąć uszkodzenia skrzyni biegów i silnika.

(1) Najpierw włącz przełącznik zasilania, aby odtwarzać muzykę.

(2) Jedź do przodu

Ustaw przełącznik „do przodu / do tyłu / stop” na położenie „do przodu”.

Wciśnij pedał.

Pojazd jedzie do przodu.

(3) Zatrzymaj się

Ustaw przełącznik „do przodu / do tyłu / stop” na położenie "stop".

Aby zatrzymać samochód, zdejmij nogę z pedału gazu.

(4) Bieg wsteczny

Wciśnij przełącznik „do przodu / do tyłu / stop” w położenie „do tyłu”.

Wciśnij pedał.

Pojazd cofa się.

(5) Włącz główny wyłącznik zasilania, a następnie możesz cieszyć się muzyką, naciskając dowolny przycisk odtwarzania muzyki.

Jak korzystać z pojazdu

Schemat obwodu

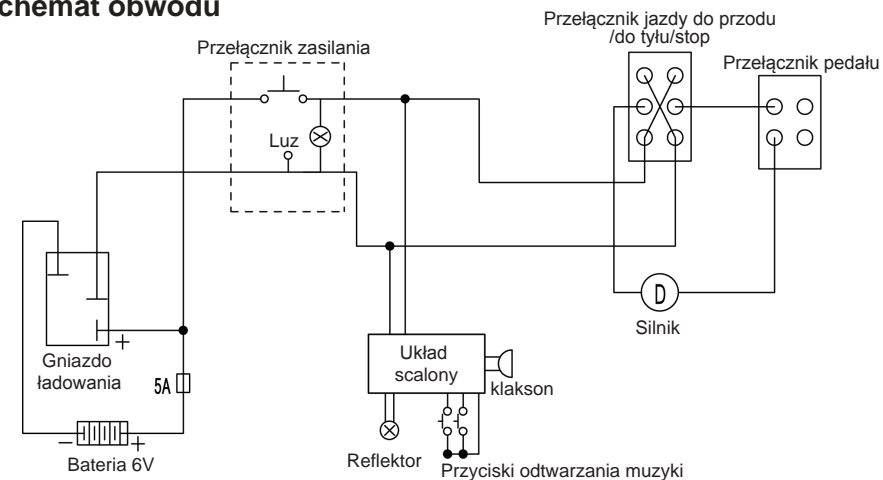

Ładowanie pojazdu

Tylko osoba dorosła może ładować akumulator.

⚠ OSTRZEŻENIE

• ZAPOBIEGANIE POŻAROWI I PORAŻENIOM PRĄDEM:

- Używaj wyłącznie akumulatora i ładowarki dostarczonej z pojazdem. Nigdy nie wymieniaj baterii ani ładowarki na inną markę. Użycie innej baterii lub ładowarki może skutkować pożarem lub wybuchem.
 - Nie używaj akumulatora ani ładowarki do innego produktu. Może dojść do przegrzania, pożaru lub wybuchu.
 - Nigdy nie modyfikuj układu elektrycznego. Jakakolwiek modyfikacja układu elektrycznego może skutkować porażeniem, pożarem, wybuchem lub trwałym uszkodzeniem produktu.
 - Nie dopuszczaj do bezpośredniego kontaktu zacisków akumulatora. Może dojść do pożaru lub wybuchu.
 - Nie pozostawiaj żadnych płynów na baterii ani jej elementach.
- Podczas ładowania tworzą się wybuchowe gazy. Nie ładuj w pobliżu źródeł ciepła lub materiałów łatwopalnych. Ładuj akumulator TYLKO w dobrze wentylowanym miejscu.
- Nigdy nie podnosić akumulatora za przewody lub ładowarkę. Akumulator może ulec uszkodzeniu i spowodować pożar. Nie przechowuj baterii w skrzynce na narzędzia.
 - Akumulator należy ładować wyłącznie w suchym miejscu.
 - Zaciski akumulatora i powiązane akcesoria zawierają ołów i związki ołowiu. Po użyciu umyj ręce.
 - Nie otwieraj baterii. Akumulator zawiera kwas ołowiowy i inne trujące i korodujące materiały.

Ładowanie pojazdu

OSTRZEŻENIE

• **ZAPOBIEGANIE POŻAROWI I PORAŻENIOM PRĄDEM:**

- Nie otwieraj ładowarki. Odsonięte okablowanie i obwody wewnątrz obudowy mogą spowodować porażenie prądem. Tylko dorośli mogą obsługiwać lub ładować baterię, a dzieci nigdy nie powinny tego robić. Akumulator jest ciężki i zawiera kwas ołowiowy (elektrolit).
- Nie upuszczaj baterii, ponieważ może zostać trwale uszkodzona lub spowodować poważne obrażenia.
- Przed ładowaniem baterii sprawdź, czy bateria, ładowarka, jej przewód zasilający i złącza nie są zużyte lub uszkodzone. NIE ŁADUJ baterii, jeśli jakiegokolwiek części zostały uszkodzone.
- Akumulator należy ładować po każdym użyciu lub raz w miesiącu, jeśli nie jest używany regularnie.
- Nie ładuj baterii do góry nogami.
- Zawsze zabezpiecz akumulator za pomocą wspornika. Akumulator może spaść i zranić dziecko w przypadku przewrócenia się pojazdu.
- Zalecane jest nadzorowanie małych dzieci przez osobę dorosłą.
- Zabawka musi być używana w sposób ostrożny. Należy wiedzieć, jak uniknąć upadków lub kolizji, które mogłyby spowodować obrażenia użytkownika lub osób trzecich.

- Gniazdo wejściowe ładowania znajduje się w masce silnika.
- Podczas ładowania włącznik zasilania musi być ustawiony w pozycji OFF.
- Przed pierwszym użyciem należy ładować baterię przez 8-12 godzin. Nie ładuj baterii dłużej niż 20 godzin, aby uniknąć przegrzania ładowarki.
- Gdy pojazd zacznie powoli jechać, naładuj akumulator.
- Po każdym użyciu lub co najmniej raz w miesiącu czas ładowania wynosi od 8 do 12 godzin, nie więcej niż 20 godzin.



1. Znajdź gniazdo ładowania znajdujące się w pokrywie silnika;
2. Podłącz port ładowania do gniazda wejściowego;
3. Podłącz wtyczkę ładowarki do gniazdka ściennego. Akumulator zaczyna się ładować.

Rozwiązywanie problemów

■ **PROBLEM: Pojazd nie jedzie**

MOŻLIWA PRZYCZYNA: Akumulator może być rozładowany.

Po każdym użyciu lub przynajmniej raz w miesiącu ładuj baterię przez 8 do 12 godzin. Nie pozostawiaj baterii w ładowarce dłużej niż 20 godzin.

MOŻLIWA PRZYCZYNA: Zadziałał bezpiecznik termiczny.

Pojazd jest wyposażony w bezpiecznik z funkcją automatycznego resetu. Gdy pojazd jest przeciążony lub niewłaściwie używany, bezpiecznik jest odcinany na 5 do 20 sekund przed ponownym uruchomieniem. Bezpiecznik samoresetujący znajduje się pod siedzeniem (patrz zdjęcie).

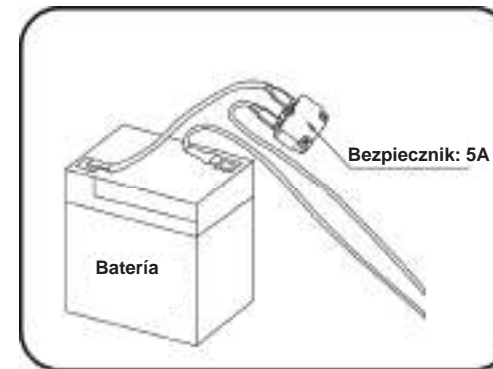

Aby zapobiec odcięciu zasilania przez bezpiecznik, postępuj zgodnie z poniższymi wskazówkami:

- NIE przeciążaj pojazdu, maksymalna dopuszczalna waga: 30 kg
- NIE holuj niczego za pojazdem.
- NIE należy jeździć po stromych zboczach.
- NIE zderzaj się z nieruchomymi przedmiotami, które mogłyby spowodować zbędny obrót kół i spowodować przegrzanie silnika.
- NIE należy jeździć w bardzo gorące dni, elementy mogą się przegrzać.
- NIE dotykaj układu elektrycznego - co może spowodować zwarcie i przepalić bezpiecznik.

MOŻLIWA PRZYCZYNA: Nakrętki mocujące są poluzowane.

Jeśli nakrętki nie są dokręcone, koła nie będą obracać się w kierunku "do przodu" Dokręć nakrętkę kluczem do nakrętek.

MOŻLIWA PRZYCZYNA: Poluzowane złącze lub przewody akumulatora.

Upewnij się, że złącza baterii są dobrze połączone ze sobą.

MOŻLIWA PRZYCZYNA: Bateria jest wyczerpana.

Czy prawidłowo konserwowałeś baterię zgodnie z instrukcjami? Czy bateria jest zużyta? Być może bateria wymaga wymiany.

MOŻLIWA PRZYCZYNA: Układ elektryczny jest uszkodzony.

Woda mogła skorodować system LUB brud, żwir, piasek zablokowały przełącznik.

MOŻLIWA PRZYCZYNA: Silnik jest uszkodzony.

Silnik musi zostać naprawiony przez fachowca.

■ **PROBLEM: Bateria się nie ładuje.**

MOŻLIWA PRZYCZYNA: Luźne złącze akumulatora lub adaptera.

Upewnij się, że złącze baterii i złącze adaptera są dobrze połączone.

MOŻLIWA PRZYCZYNA: Ładowarka nie jest podłączona.

Upewnij się, że ładowarka jest podłączona do gniazdka ściennego, a dopływ prądu do gniazdka jest włączony.

MOŻLIWA PRZYCZYNA: Ładowarka nie działa.

Czy ładowarka mocno nagrzewa się podczas ładowania? W przeciwnym razie ładowarka może być uszkodzona i należy ją wymienić.

Rozwiązywanie problemów

■PROBLEM: Pojazd nie jedzie

MOŻLIWA PRZYCZYNA: Akumulator może być niedoładowany.

Po każdym użyciu lub przynajmniej raz w miesiącu ładuj baterię przez 8 do 12 godzin. Nie pozostawiaj baterii w ładowarce dłużej niż 20 godzin.

MOŻLIWA PRZYCZYNA: Bateria jest zużyta.

Bateria w końcu straci zdolność utrzymywania ładunku. W zależności od długości użytkowania i tym podobnych warunków, bateria powinna działać od jednego do trzech lat. Wymień baterię na nową.

■PROBLEM: Bateria brzęczy lub bulgocze podczas ładowania.

Jest to normalne i nie powinno być powodem do niepokoju. Podczas ładowania może nie wydawać żadnych dźwięków, co również jest normalne.

■PROBLEM: Ładowarka jest gorąca podczas ładowania akumulatora.

Jest to normalne i nie stanowi powodu do niepokoju.

Konserwacja

- Obowiązkiem rodziców jest dokonanie przeglądu części przed użyciem zabawki. Regularnie sprawdzane winny być: akumulator, możliwe przeciążenie, kabel lub przewód, wtyczka, śruby. Jeśli są jakieś uszkodzenia, nie używaj zabawki, dopóki nie zostanie naprawiona.
- Od czasu do czasu używaj lekkiego oleju do smarowania ruchomych części, takich jak koła.
- Zaparkuj pojazd w pomieszczeniu lub przykryj go brezentem, aby chronić go przed wilgocią.
- Trzymaj pojazd z dala od źródeł ciepła, takich jak piece i grzejniki. Części plastikowe mogą się stopić.
- Naładuj baterię po każdym użyciu. Akumulator należy ładować przynajmniej raz w miesiącu, gdy pojazd nie jest używany.
- Nie myć pojazdu strumieniem wody. Nie myj pojazdu wodą z mydłem; nie należy jeździć w deszczową lub śnieżną pogodę. Woda uszkodzi silnik, układ elektryczny i akumulator.
- Wyczyść pojazd miękką, suchą szmatką. Aby przywrócić połysk elementom plastikowym, użyj środka do polerowania mebli niezawierającego wosku. Nie używaj wosku samochodowego. Nie używaj ściernych środków czyszczących.
- Nie jeździć pojazdem po luźnej ziemi, piasku lub żwirze, które mogą uszkodzić ruchome części, silniki lub instalację elektryczną.
- Kiedy pojazd nie jest używany, całe zasilanie elektryczne musi być wyłączone. Wyłączyć (używając przełącznika zasilania) i odłączyć połączenie akumulatora.

Utylizacja baterii



Utylizacja baterii

- Akumulator kwasowo-ołowiowy należy poddać recyklingowi lub zutylizować w sposób przyjazny dla środowiska.
- Nie wrzucaj akumulatora kwasowo-ołowiowego do ognia. Bateria może eksplodować lub może dojść do wycieku.
- Nie wyrzucaj akumulatora kwasowo-ołowiowego razem z odpadami domowymi. Spalanie, składowanie lub mieszanie akumulatorów ołowiowych z odpadami domowymi jest prawnie zabronione.
- Zwróć zużytą baterię do lokalnego, zatwierdzonego centrum recyklingu akumulatorów kwasowo-ołowiowych.
- Skontaktuj się z lokalnymi zarządcami, aby uzyskać dalsze informacje dotyczące recyklingu i przyjaznej dla środowiska utylizacji akumulatorów kwasowo-ołowiowych.
- Akumulator może ładować tylko osoba dorosła. Proszę naładować produkt przed użyciem!
- Zabawki nie należy podłączać do źródła zasilania o zbyt dużej mocy (większej niż podane tutaj) i nie należy jej używać podczas ładowania.
- Każdy akumulator powinien być ładowany tylko pod nadzorem osoby dorosłej.
- Ładowarkę należy regularnie sprawdzać. Jeśli są jakieś uszkodzenia, nie używaj zabawki, dopóki nie zostanie naprawiona.
- Otwórz pokrywę baterii pilota i włóż dwie baterie, zwracając uwagę na ich biegunowość. Załóż pokrywę baterii i zablokuj ją śrubami (baterię należy wymienić zgodnie z powyższymi krokami i powinna to zrobić osoba dorosła). Bateria należy wkładać z zachowaniem właściwej biegunowości.
- Baterii jednorazowej nie należy ładować, należy ją wyjąć i zutylizować
- Nie mieszaj starych i nowych baterii razem ani nie używaj różnych typów baterii jednocześnie.
- Ładowarkę używaną z zabawką należy regularnie sprawdzać pod kątem uszkodzeń przewodu, wtyczki, obudowy i innych części. W przypadku takich uszkodzeń nie należy używać produktu do czasu naprawy.

Produkt zgodny z normami

ASTM F963 ; GB6675, GB19865 ; EN71 i EN62115.

Zapraszamy do odwiedzenia naszej strony internetowej!

Twoja ocena nas inspiruje! Dzięki niej COSTWAY będzie dążył do zaoferowania ci WYDAJNEJ OBSŁUGI, DOBRYCH PRODUKTÓW I BEZPROBLEMOWYCH ZAKUPÓW!

PL office: Gdańsk

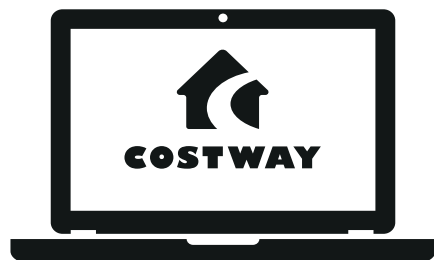

- * punkty lojalnościowe
- * doskonała obsługa klienta
- * personalizowane rekomendacje
- * karta stałego klienta
- * historia zamówień

Pięciogwiazdkowa Ocena



Dziękujemy za dokonanie zakupu w naszym sklepie i zapraszamy do odwiedzenia go w przyszłości!

DZIEKUJEMY
☺