

PL Szybki przewodnik

Pionowa, dwukomorowa maszyna do smażenia na gorącym powietrzu
15470 / 15471 / 15472

GOURMETmaxx

W SKRÓCIE

- Panel sterowania (składany)
- Dwie komory gotowania:
 - Można używać ich indywidualnie, można wybrać inny program każda komora gotowania
 - Można synchronizować:
 - Funkcja DOPASOWANIA – wszystkie ustawienia temperatury i czasu gotowania są identyczne dla obu komór gotowania
 - Funkcja SYNC – koniec czasu gotowania jest synchronizowany, dzięki czemu różne potrawy mogą być podawane w tym samym czasie.

PRZYCISKI I PROGRAMY

- Wyświetlacz temperatury (°C) dla komory gotowania 1 (górną)
- Wyświetlacz temperatury (°C) czasu (min) dla komory gotowania 2 (dolnej)

5	Przyciski programu	Temperatura (°C)	Czas (min.)	200	Zakręt
	Frytki (mrożone)		22		Tak
	Stek	200	17		Tak
	Upiec	170	15		-
	Kurczak	200	45		Tak
	Boczek	170	20		Tak
	Pałki perkusyjne	200	25		Tak
	Krewetki	200	14		Tak
	Ryba	200	18		Tak
	Pizza	180	17		-
	Warzywa	160	8		Tak
	Kiełbaski	180	23		Tak
	Rozmrażać	80	5		-

- 6 przycisków **1** – Wywołanie trybu ustawień dla komory gotowania 1
- 7 przycisków **2** – Wywołanie trybu ustawień dla komory gotowania 2
- 8 przycisków DOPASUJ – Zastosuj wszystkie ustawienia
- 9 przycisków SYNC – Synchronizacja końca czasu gotowania
- 10 przycisków **+** – Zwiększ wartość
- 11 Przycisk **-** – Zmniejsz wartość
- 12 przycisków – Wybierz temperaturę
- 13 Przycisk – Wybierz czas
- 14 przycisków – Włączanie/wyłączanie urządzenia, uruchamianie/wstrzymanie/zatrzymanie procesu gotowania

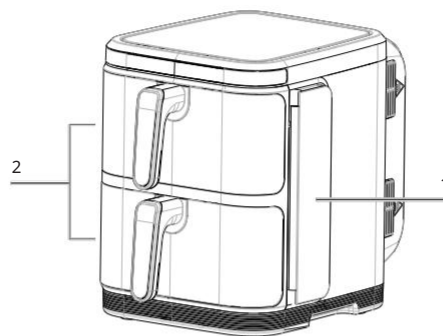

PIERWSZE KROKI

- Umieść urządzenie na suchej, płaskiej i odpornej na ciepło powierzchni roboczej. Upewnij się, że dookoła jest wystarczająco dużo wolnej przestrzeni.
- Całkowicie rozwiń kabel połączeniowy i podłącz wtyczkę sieciową do gniazdka.
- Umieść ruszty wkładane i ruszty do grilla w szufladach.
- Pozostaw urządzenie do nagrzania na najwyższym ustawieniu temperatury na około 10 minut bez wkładania jedzenia.
- Wyczyść szuflady, ruszty i ruszty wkładane detergentem i ciepłą wodą.

PIERWSZE DANIE

- Włóż półki do szuflad i włóż żywność.
- W razie potrzeby umieść ruszty do grilla i więcej jedzenia na górze.
- Włóż szuflady do komór piekarnika.
- Dotknij, aby aktywować panel sterowania.
- Dotknij lub **1** aby wybrać strefę gotowania.
- Dotknij symbolu programu, aby wybrać program.
- W razie potrzeby dostosuj temperaturę i czas gotowania używając **+** lub **-** pikolak.
- W razie potrzeby powtórz kroki 5-7 dla drugiej strefy grzewczej.
- Aby zsynchronizować, dotknij MATCH lub SYNC.
- Dotknij **1** aby rozpocząć proces gotowania.
- W połowie czasu gotowania rozlegnie się sygnał dźwiękowy i pojawi się komunikat „obrócić”. Dokładnie wymieszaj potrawę. Następnie włóż szufladę z powrotem.
- Po upływie czasu gotowania usłyszysz sygnał dźwiękowy i wyświetli się komunikat OFF.

WIĘCEJ INFORMACJI

Wszystkie dalsze informacje, takie jak niezbędne instrukcje bezpieczeństwa, objaśnienia programów, ustawień i czyszczenia itp. można znaleźć w szczegółowej instrukcji obsługi.

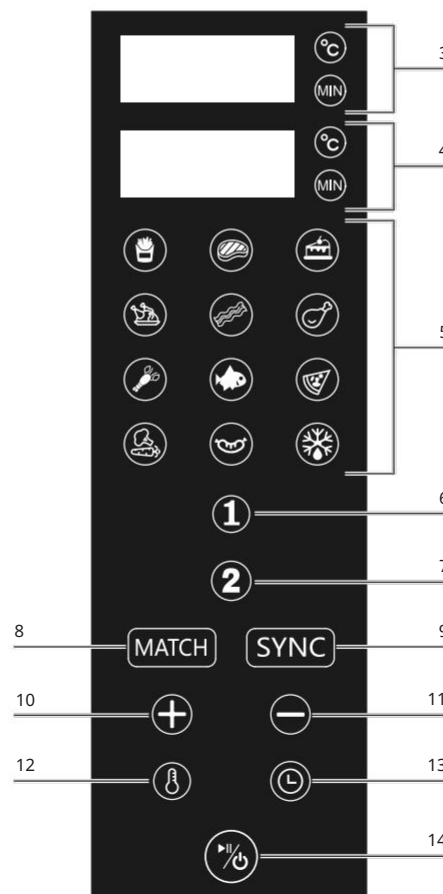

Z 15472_15471_15470 QG DS V1.1 1224 jako