

Filtry paliwa Zetor 5211 / 7211 Ursus 1224 / 1614 komplet WP10-3 WP20-5 931207 931209 ORYGINAŁ_13973

Filtry paliwa Zetor 5211 7211 Ursus 1224 1614 komplet WP10-3 WP20-5 931207 931209 ORYGINAŁ

Filtry paliwa Zetor 5211 7211 Ursus 1224 1614 komplet WP10-3 WP20-5 931207 931209 ORYGINAŁ to profesjonalny zestaw wkładów filtrujących, niezbędny do zapewnienia pełnej ochrony układu wtryskowego w Twoim ciągniku. Komplet składa się z filtra wstępnego oraz filtra dokładnego, co gwarantuje dwustopniowe oczyszczanie paliwa z zanieczyszczeń stałych oraz wody. Jako oryginalny produkt marki Ursus/Zetor, zestaw ten eliminuje ryzyko stosowania niesprawdzonych zamienników, które często nie trzymają parametrów porowatości, co prowadzi do przedwczesnego zużycia precyzyjnych elementów pompy wtryskowej i wtryskiwaczy.



Dane techniczne zestawu filtrów:

Oba filtry wchodzące w skład zestawu charakteryzują się identycznymi wymiarami zewnętrznymi, co ułatwia ich poprawny montaż w korpusie:

- **Średnica zewnętrzna:** 69 mm
- **Średnica wewnętrzna (otwór):** 20 mm
- **Wysokość całkowita:** 134 mm
- **Wysokość do uszczelki:** 130 mm

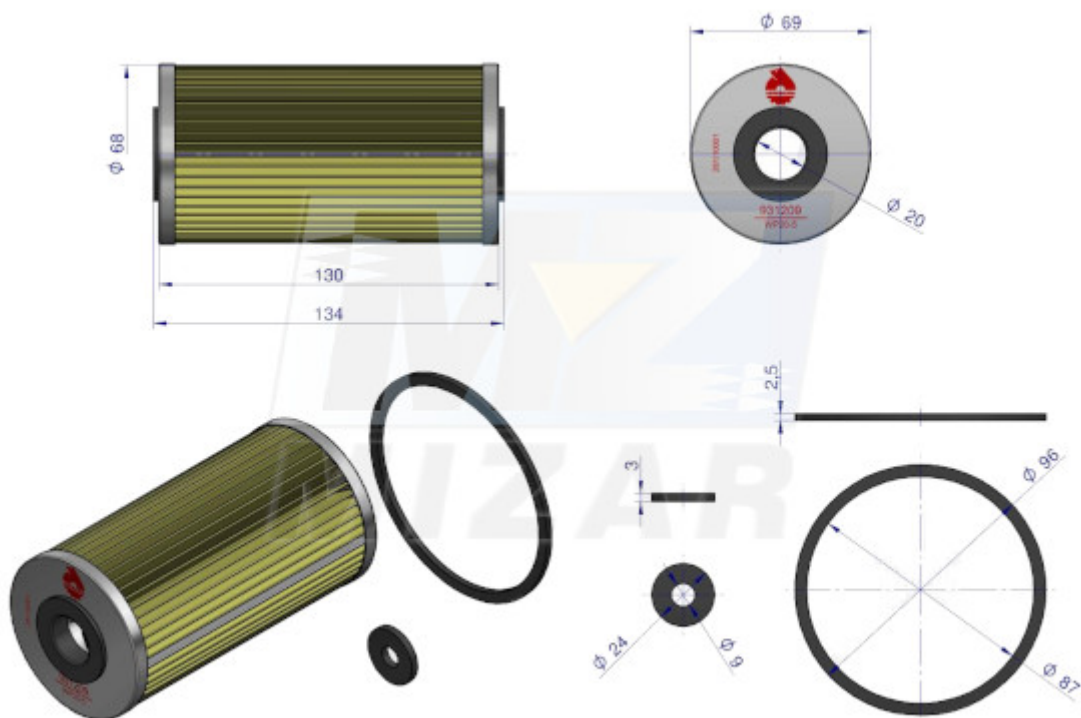
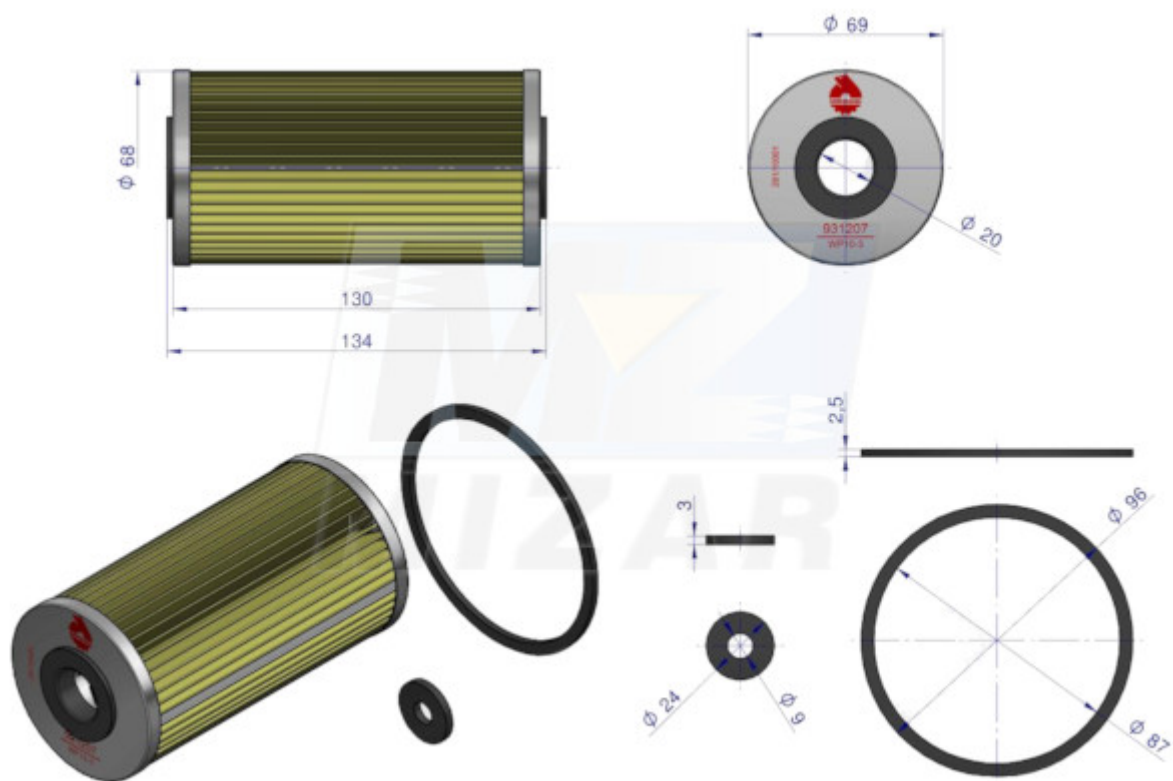

Zastosowanie w ciągnikach rolniczych:

Zestaw przeznaczony jest do maszyn wyposażonych w dwustopniowy system filtracji paliwa:

- **Ursus (seria ciężka):** 1201, 1204, 1212, 1214, 1222, 1224, 1232, 1234, 1434, 1604, 1614, 1634, 1734, 1934
- **Zetor (modele UR I):** 2011, 2511, 3011, 3045, 3511, 3513, 3545, 4011, 4511, 4611, 4712, 4718, 4911, 5011, 5211, 5245, 5711, 5718, 5745, 5748, 6011, 6045, 6211, 6245, 6711, 6718, 6745, 6748, 7011, 7045, 7211, 7245, 7711, 7745
- **Zetor (seria ciężka UR II):** 11211, 11245, 12011, 12045, 12111, 12145, 12211, 12245, 14145, 14245, 16045, 16145, 16245

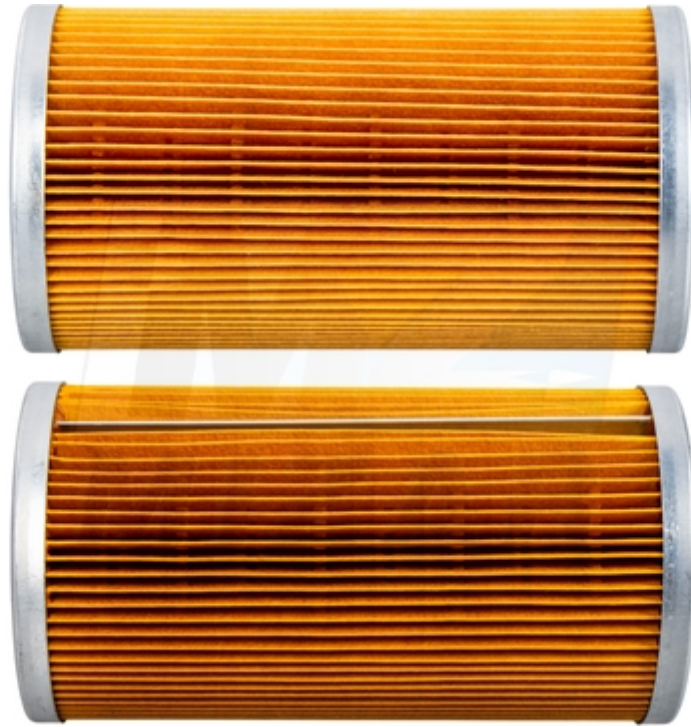

Zawartość zestawu i numery porównawcze:

W skład kompletu wchodzi dwa dedykowane wkłady:

- **Filtr paliwa wstępny WP10-3 (931207):** 565P8014, 739FF5197, 656WP103, 8001073, PM811.
- **Filtr paliwa dokładny WP20-5 (931209):** 931209U-WP, 565P8015, 656WP205, 1505PM8120, 64120111.

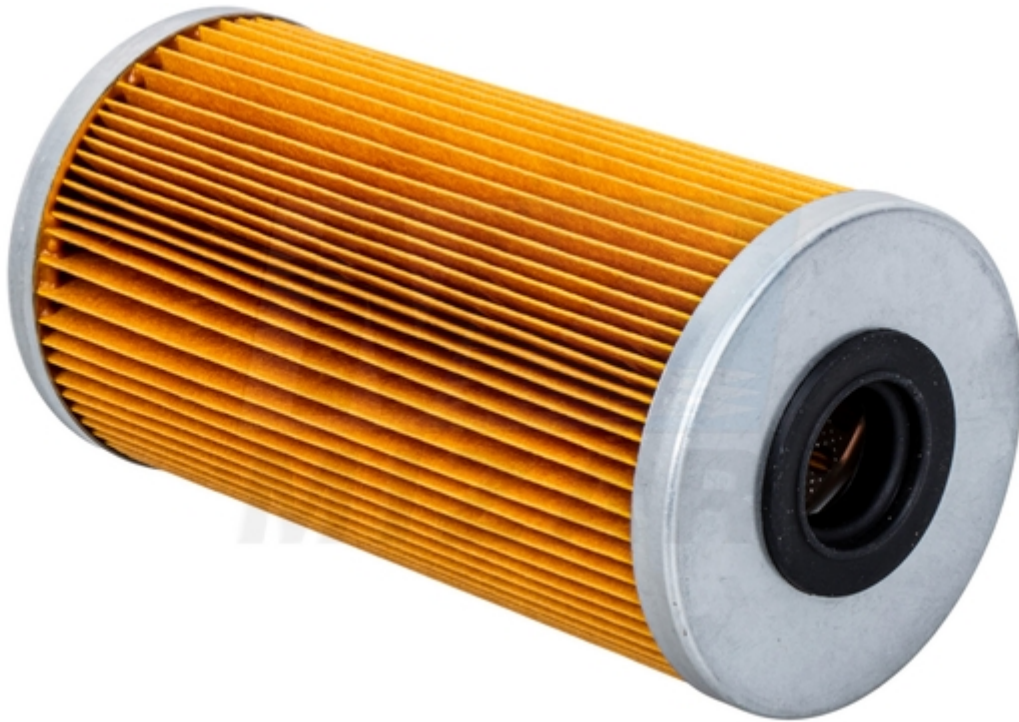

Dlaczego warto stosować komplet oryginalnych filtrów paliwa?

Układ paliwowy w ciągnikach Zetor i Ursus opiera się na sekwencyjnym oczyszczaniu. Pierwszy filtr (wstępny) zatrzymuje większe frakcje zanieczyszczeń, natomiast drugi (dokładny) eliminuje najdrobniejsze pyły i osady. Stosowanie **oryginalnego kompletu 931207 i 931209** daje pewność, że oba stopnie filtracji współpracują ze sobą optymalnie. Użycie tanich "podróbek" o nieznanym przepuszczalności może skutkować zapowietrzaniem się układu lub szybkim uszkodzeniem końcówek wtryskiwaczy, co objawia się dymieniem i spadkiem mocy silnika.



FAQ - Pytania o komplet filtrów do Zetora i Ursusa:

1. Czy muszę wymieniać oba filtry jednocześnie?

Zdecydowanie tak. Układ jest tak zaprojektowany, aby oba wkłady pracowały z pełną wydajnością. Wymiana tylko jednego z nich może spowodować szybkie przeciążenie drugiego i przedostanie się brudu do pompy.

2. Czym różni się filtr wstępny od dokładnego, skoro mają te same wymiary?

Kluczowa różnica tkwi wewnątrz - w gęstości materiału filtracyjnego. Filtr wstępny ma za zadanie wyłapać gruby brud, by nie zapchał on natychmiast filtra dokładnego, który zajmuje się mikro-zanieczyszczeniami.

Zapewnij swojej maszynie fabryczną czystość paliwa

Wybór **oryginalnego zestawu filtrów WP10-3 oraz WP20-5** to najprostszy sposób na uniknięcie niespodziewanych awarii w trakcie sezonu. Zainwestuj w sprawdzoną technologię filtracji, która chroni Twoje wtryskiwacze i pompę wtryskową przed przyspieszonym zużyciem.

Nie ryzykuj jakością zasilania swojego ciągnika. Zamów komplet oryginalnych filtrów już teraz i ruszaj w pole z pewnością bezawaryjnej pracy!

Galeria zdjęć produktu:





