

Filtr paliwa Zetor 7211 Ursus 1224 Oryginał - 931207 WP10-3_31974

Filtr paliwa Zetor 7211 Ursus 1224 Oryginał - 931207 WP10-3

Oryginalny filtr paliwa przeznaczony do ciągników **Zetor** oraz **Ursus**. Element odpowiada za **skuteczne oczyszczanie paliwa** z zanieczyszczeń, chroniąc pompę wtryskową i wtryskiwacze przed przedwczesnym zużyciem. Zastosowanie **oryginalnego filtra** ma bezpośredni wpływ na trwałość układu paliwowego oraz stabilną pracę silnika.

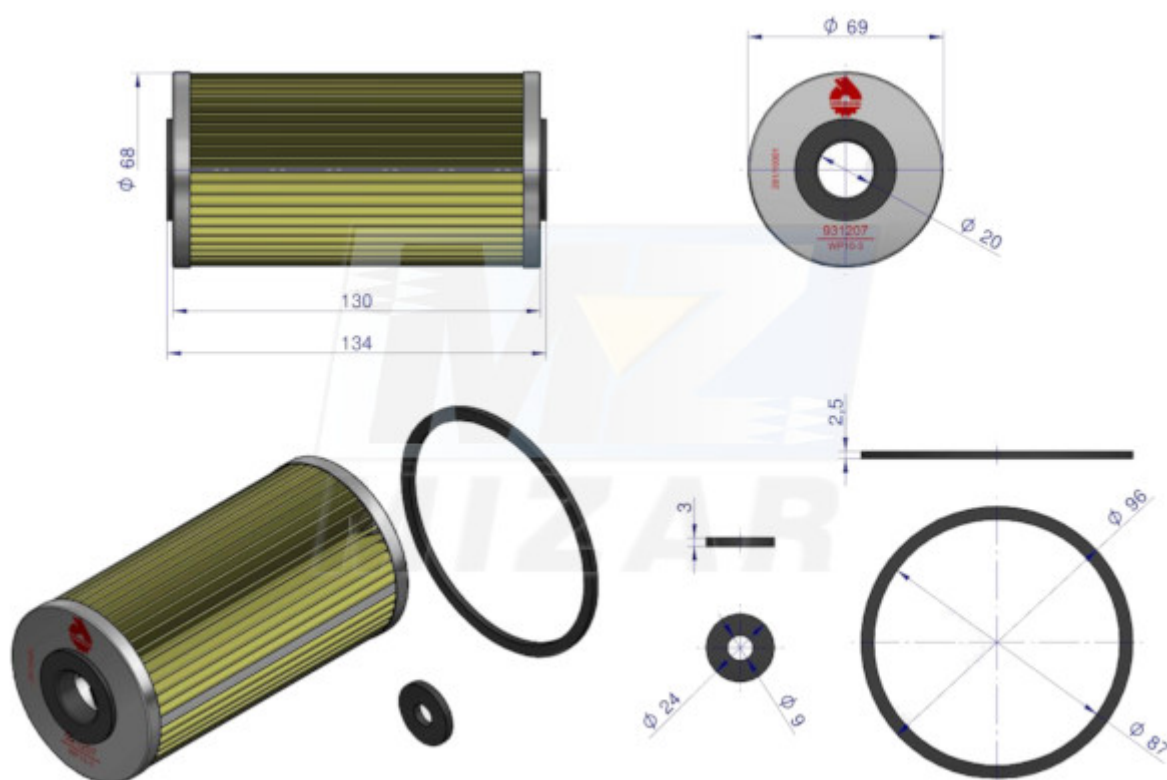

Zastosowanie

Ursus

1201, 1204, 1212, 1214, 1222, 1224, 1232, 1234, 1434, 1604, 1614, 1634, 1734, 1934

Zetor

2011, 2511, 3011, 3045, 3511, 3513, 3545, 4011, 4511, 4611, 4712, 4718, 4911, 5011, 5211, 5245, 5711, 5718, 5745, 5748, 6011, 6045, 6211, 6245, 6711, 6718, 6745, 6748, 7011, 7045, 7045 H, 7211, 7245, 7245 H, 7711, 7711 T, 7745, 7745 T, 11211, 11245, 12011, 12045, 12111, 12145, 12211, 12245, 14145, 14245, 16045, 16145, 16245

Dane techniczne

- **Średnica zewnętrzna:** 69 mm
- **Średnica wewnętrzna:** 20 mm
- **Wysokość całkowita:** 134 mm
- **Wysokość do uszczelki:** 130 mm
- **Typ:** filtr paliwa
- **Wykonanie:** oryginał

Numery porównawcze

931207, 93-1207, 565P8014, 739FF5197, 656WP103, WP-10-3, 8001073, PM811, 64120111



Zalety

- **Oryginalna część** – pełna zgodność z silnikiem
- **Skuteczna filtracja paliwa** – ochrona układu wtryskowego
- **Stabilna praca silnika** i mniejsze ryzyko zapowietrzania
- Lepsza trwałość niż **tanie zamienniki**

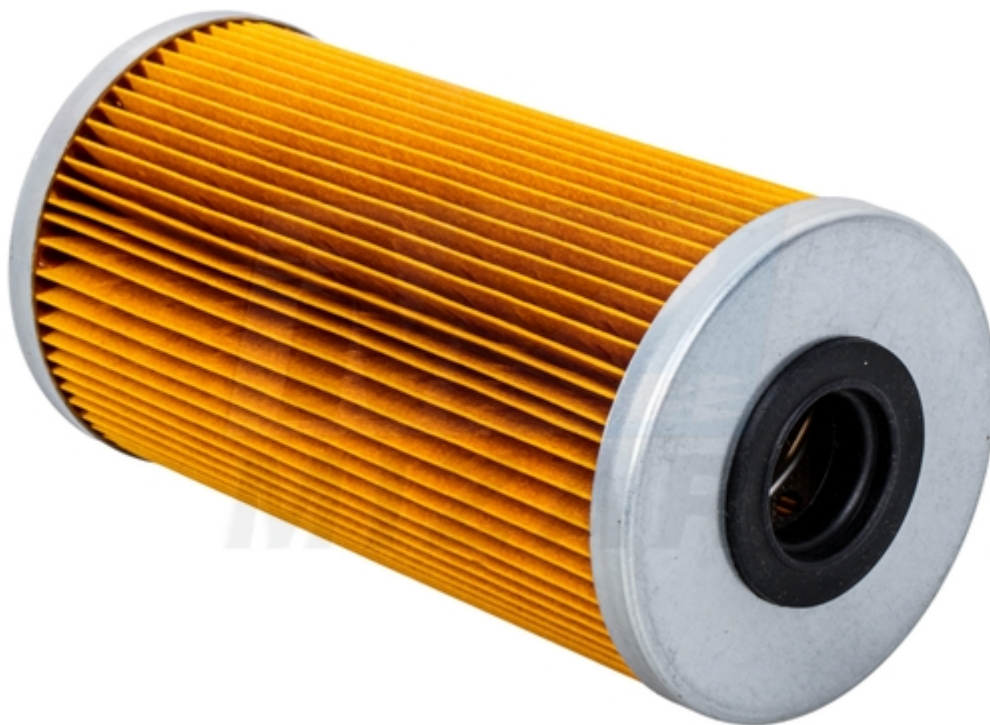

Dlaczego warto stosować oryginalny filtr paliwa

Układ paliwowy w silnikach Zetora i Ursusa jest wrażliwy na zanieczyszczenia. Zastosowanie przypadkowego filtra może prowadzić do **spadku mocy, nierównej pracy silnika** lub uszkodzenia pompy wtryskowej.

Ten **oryginalny filtr paliwa 931207** zapewnia odpowiedni przepływ i skuteczną filtrację, co przekłada się na **dłuższą żywotność silnika** oraz bezproblemową eksploatację ciągnika.

FAQ - najczęstsze pytania

Czy jest to oryginalny filtr?

Tak. Jest to **oryginalny filtr paliwa** stosowany fabrycznie w ciągnikach Zetor i Ursus.

Jak często należy wymieniać filtr paliwa?

Zaleca się wymianę filtra **co sezon lub co 200-250 motogodzin**, w zależności od jakości paliwa i warunków pracy.

Czy filtr pasuje do innych modeli niż wymienione?

Filtr pasuje wyłącznie do modeli zgodnych z podanymi numerami katalogowymi i listą zastosowań.

Filtr paliwa Zetor 7211 Ursus 1224 Oryginał - 931207 - zdjęcia







