

Language order:

English

French

German

Italian

Spanish

Polish

Dutch

Swedishf

VEVOR[®]

TOUGH TOOLS, HALF PRICE

Technical Support and E-Warranty Certificate www.vevor.com/support

STACKABLE KIDDIE COT

USER MANUAL

MODEL NO.: QL130-4

We continue to be committed to provide you tools with competitive price. "Save Half", "Half Price" or any other similar expressions used by us only represents an estimate of savings you might benefit from buying certain tools with us compared to the major top brands and does not necessarily mean to cover all categories of tools offered by us. You are kindly reminded to verify carefully when you are placing an order with us if you are actually Saving Half in comparison with the top major brands.

VEVOR[®]

TOUGH TOOLS, HALF PRICE

Stackable Kiddie Cot

MODEL NO.: QL130-4



NEED HELP? CONTACT US!

Have product questions? Need technical support? Please feel free to contact us:

Technical Support and E-Warranty Certificate
www.vevor.com/support

This is the original instruction, please read all manual instructions carefully before operating. VEVOR reserves a clear interpretation of our user manual. The appearance of the product shall be subject to the product you received. Please forgive us that we won't inform you again if there are any technology or software updates on our product.

 **WARNING:**

Please read this manual carefully before using the product. Failure to do so may result in serious injury.

1. To avoid danger of suffocation, keep all small parts and packaging materials for this product away from babies and children.

2. Don't jump on the bed, this will cause deformation of the bed tubes.

ASSEMBLY PRECAUTIONS

1. Assemble only according to these instructions. Improper assembly can create hazards.

2. Wear ANSI-approved safety goggles and heavy-duty work gloves during assembly.

3. Keep the assembly area clean and well-lit.

4. Keep bystanders out of the area during assembly.

5. Do not assemble when tired or when under the influence of alcohol, drugs or medication.

6. The product capabilities apply to properly and completely assembled products only.

7. Assemble on a flat, level, hard and smooth surface capable of safely supporting the Stackable Kiddie Cot.

8. For additional information regarding the parts listed in the following pages, please refer to the Assembly Diagram of this manual. Unwrap and separate all parts in a clean work area.

SAVE THESE INSTRUCTIONS

USE PRECAUTIONS

TO PREVENT SERIOUS INJURY AND DEATH FROM TIPPING:

1. This product is not a toy. Do not allow children to play this item.
2. Do not exceed weight capacities before moving.
3. Use only on a flat, hard and smooth surface capable of safely supporting a fully loaded Stackable Kiddie Cot.
4. Use as intended only.
5. Inspect before every use; do not use if parts are loose or damaged.

TECHNICAL SPECIFICATIONS

Model	QL130-4
Product Dimensions (LxWxH)(mm)	1300*570*150 (1 piece)
Net Weight(kg)	About 11.3
Quantity	4 pcs

*Products such as specifications, appearance, and design are subject to modification without prior notice.

PACKAGE CONTENTS

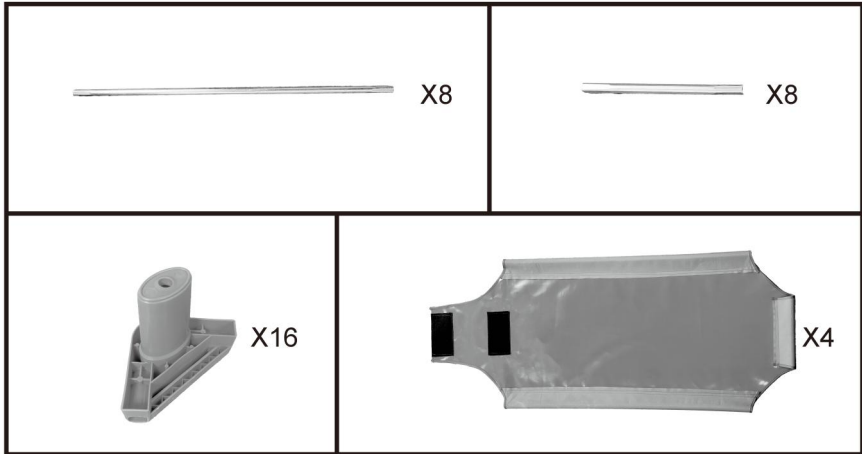

ASSEMBLY STEPS

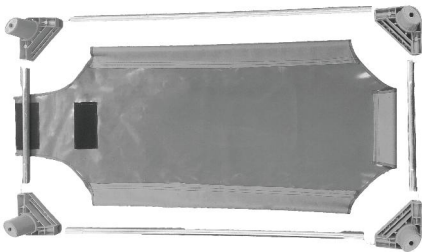

STEP 1

Put all the accessories as shown in the figure.

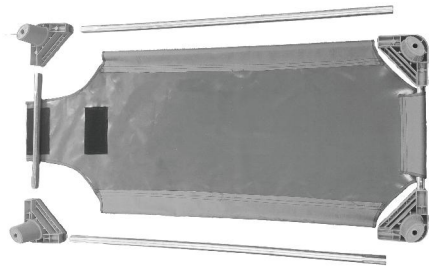

STEP 2

Insert the short tube at the end without Velcro into the bed cloth, and then insert both ends of the short tube into the holes of the bed feet.

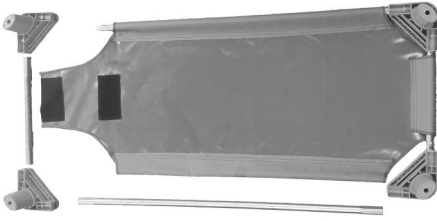

STEP 3

Insert a long tube through the bed cloth into the hole of bed foot at the end without Velcro.

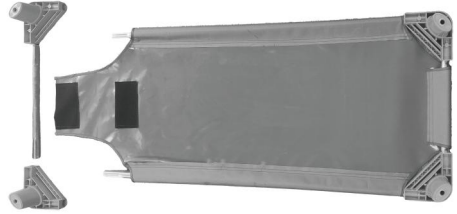

STEP 4

Insert the other long tube through the bed cloth into the hole of bed foot at the end without Velcro. Make sure that the bed tubes are inserted to the bottom. And pay attention to smooth the bed cloth to the end with Velcro.

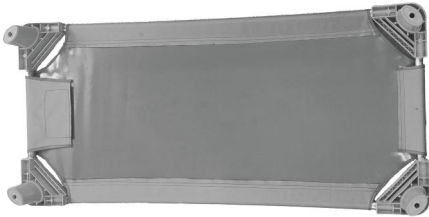

STEP 5

At the end with Velcro, insert the short tube into the holes of the bed feet, and then insert two long tubes into the holes of bed feet, ensure that they are inserted to the end. Finally, secure them with the Velcro.



STEP 6

Finish.



Repeat the above steps for 4 times.

Manufacturer: Zhejiang Potential Toy Co., Ltd.

Address: Butou Village, Qiaoxia Town, Yongjia County, Wenzhou, Zhejiang, China

Imported to AUS: SIHAO PTY LTD. 1 ROKEVA STREET EASTWOOD NSW 2122 Australia

Imported to USA: Sanven Technology Ltd. Suite 250, 9166 Anaheim Place, Rancho Cucamonga, CA 91730

EC	REP
-----------	------------

E-CrossStu GmbH
Mainzer Landstr.69, 60329 Frankfurt am Main.

UK	REP
-----------	------------

YH CONSULTING LIMITED.
C/O YH Consulting Limited Office 147, Centurion House, London Road, Staines-upon-Thames, Surrey, TW18 4AX

VEVOR[®]

TOUGH TOOLS, HALF PRICE

Technical Support and E-Warranty Certificate

www.vevor.com/support

VEVOR®

TOUGH TOOLS, HALF PRICE

Assistance technique et certificat de garantie électronique www.vevor.com/support

LIT POUR ENFANT EMPILABLE

MANUEL D'UTILISATION

MODÈLE N° : QL130-4

Nous continuons à nous engager à vous fournir des outils à des prix compétitifs.
« Économisez la moitié », « Moitié prix » ou toute autre expression similaire utilisée par nous ne représente qu'une estimation des économies que vous pourriez réaliser en achetant certains outils chez nous par rapport aux grandes marques et ne couvre pas nécessairement toutes les catégories d'outils que nous proposons. Nous vous rappelons de bien vouloir vérifier soigneusement lorsque vous passez une commande chez nous si vous économisez réellement la moitié par rapport aux grandes marques.

VEVOR[®]
TOUGH TOOLS, HALF PRICE

Lit pour enfant empilable

MODÈLE N° : QL130-4



BESOIN D'AIDE? CONTACTEZ-NOUS!

Vous avez des questions sur nos produits ? Vous avez besoin d'assistance technique ? N'hésitez pas à nous contacter :

Assistance technique et certificat de garantie électronique
www.vevor.com/support

Il s'agit de la notice d'utilisation d'origine. Veuillez lire attentivement toutes les instructions du manuel avant de l'utiliser. VEVOR se réserve le droit d'interpréter clairement notre manuel d'utilisation. L'apparence du produit dépend du produit que vous avez reçu. Veuillez nous excuser, nous ne vous informerons plus en cas de mise à jour technologique ou logicielle de notre produit.



AVERTISSEMENT:

Veillez lire attentivement ce manuel avant d'utiliser le produit. Le non-respect de ces instructions cela pourrait entraîner des blessures graves.

1. Pour éviter tout risque d'étouffement, conservez toutes les petites pièces et les emballages

Gardez les matériaux de ce produit hors de portée des bébés et des enfants.

2. Ne sautez pas sur le lit, cela entraînerait une déformation du lit

tubes.

PRÉCAUTIONS D'ASSEMBLAGE

1. Assemblez uniquement selon ces instructions. Un assemblage incorrect peut créer des dangers.

2. Portez des lunettes de sécurité homologuées ANSI et des gants de travail robustes pendant le montage.

3. Gardez la zone de montage propre et bien éclairée.

4. Gardez les spectateurs hors de la zone pendant le montage.

5. Ne montez pas lorsque vous êtes fatigué ou sous l'influence de l'alcool, de drogues ou de médicaments.

6. Les capacités du produit s'appliquent aux produits correctement et complètement assemblés. produits uniquement.

7. Assemblez sur une surface plane, de niveau, dure et lisse capable de supporter en toute sécurité soutenir le lit pour enfant empilable.

8. Pour plus d'informations sur les pièces répertoriées ci-dessous pages, veuillez vous référer au schéma d'assemblage de ce manuel. Déballiez et séparer toutes les pièces dans une zone de travail propre.

CONSERVEZ CES INSTRUCTIONS

PRÉCAUTIONS D'EMPLOI

POUR ÉVITER LES BLESSURES GRAVES ET LA MORT RÉSULTANT DU BASCULEMENT :

1. Ce produit n'est pas un jouet. Ne laissez pas les enfants jouer avec cet article.
2. Ne pas dépasser les capacités de poids avant de déménager.
3. Utiliser uniquement sur une surface plane, dure et lisse capable de supporter en toute sécurité supportant un lit pour enfant empilable entièrement chargé.
4. Utiliser uniquement comme prévu.
5. Inspectez avant chaque utilisation ; ne pas utiliser si des pièces sont desserrées ou endommagées.

CARACTÉRISTIQUES TECHNIQUES

Modèle	QL130-4
Dimensions du produit (L x l x H) (mm)	1300*570*150 (1 pièce)
Poids net (kg)	À propos de 11.3
Quantité	4 pièces

*Les produits tels que les spécifications, l'apparence et la conception sont sous réserve de modification sans préavis.

CONTENU DU COLIS

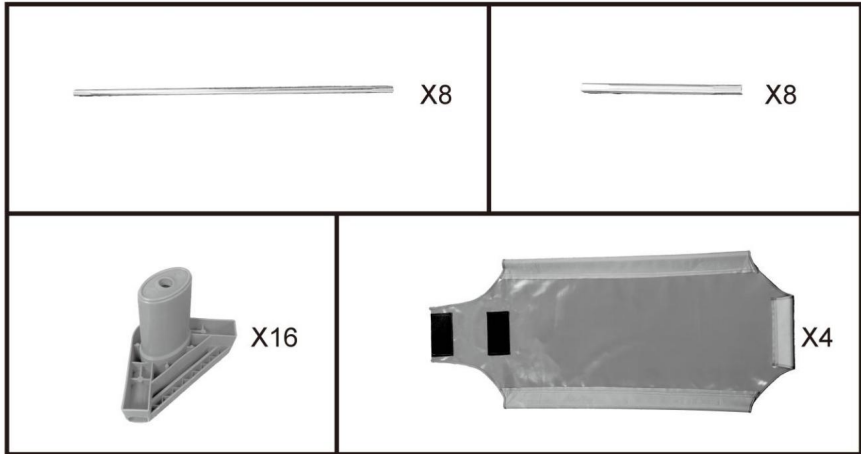

ÉTAPES D'ASSEMBLAGE

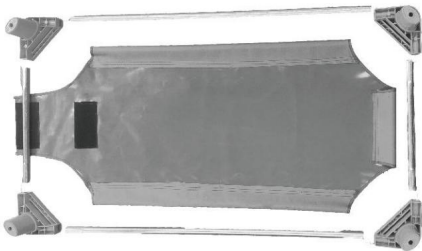

ÉTAPE 1

Mettez tous les accessoires comme montré dans la figure.

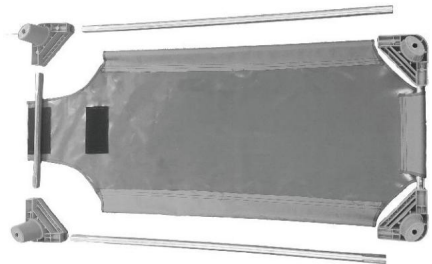

ÉTAPE 2

Insérez le tube court à l'extrémité sans velcro dans le lit tissu, puis insérez les deux extrémités du tube court dans les trous des pieds du lit.

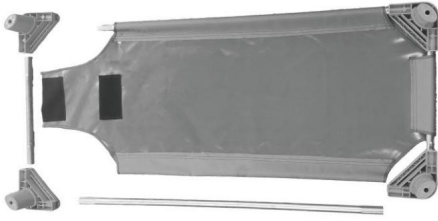

ÉTAPE 3

Insérez un long tube à travers le drap du lit dans le trou du lit pied au bout sans velcro.

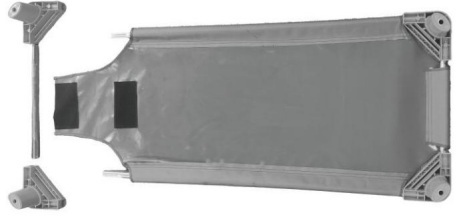

ÉTAPE 4

Insérez l'autre long tube à travers le drap de lit dans le trou du pied du lit à l'extrémité sans velcro. Assurez-vous que les tubes du lit sont insérés pour le fond. Et faites attention à lisser le drap de lit terminer par du velcro.

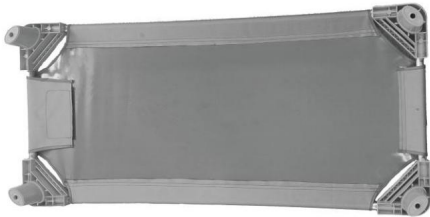

ÉTAPE 5

A la fin avec du velcro, insérez le tube court dans les trous de les pieds du lit, puis insérez deux longs tubes dans les trous des pieds du lit, en veillant à ce qu'ils soient insérés jusqu'au bout. Enfin, fixez-les avec le velcro.

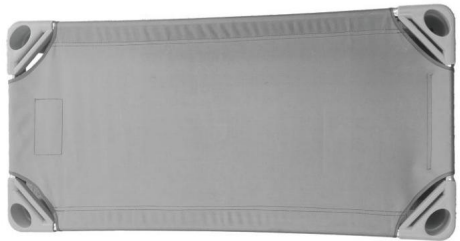

ÉTAPE 6

Finition.



Répétez les étapes ci-dessus 4 fois.

Fabricant : Zhejiang Potential Toy Co., Ltd.

Adresse : Village de Butou, ville de Qiaoxia, comté de Yongjia, Wenzhou, Zhejiang, Chine

Importé en Australie : SIHAO PTY LTD. 1 ROKEVA STREET EASTWOOD NSW 2122 Australie

Importé aux États-Unis : Sanven Technology Ltd. Suite 250, 9166 Anaheim Lieu, Rancho Cucamonga, CA 91730

REPRÉSENTANT	DE LA CE
--------------	----------

E-CrossStu GmbH

Mainzer Landstr.69, 60329 Francfort-sur-le-Main.

REPRÉSENTANT	DU ROYAUME-UNI
--------------	----------------

YH CONSULTING LIMITÉE.

A/S YH Consulting Limited Bureau 147, Centurion

Maison, London Road, Staines-upon-Thames, Surrey, TW18 4AX

VEVOR®

TOUGH TOOLS, HALF PRICE

Assistance technique et certificat de garantie
électronique www.vevor.com/support

VEVOR[®]

TOUGH TOOLS, HALF PRICE

Technischer Support und E-Garantie-Zertifikat www.vevor.com/support

STAPELBARES KINDERBETT

BENUTZERHANDBUCH

MODELL NR.: QL130-4

Wir sind weiterhin bestrebt, Ihnen Werkzeuge zu wettbewerbsfähigen Preisen anzubieten. „Sparen Sie die Hälfte“, „Halber Preis“ oder andere ähnliche Ausdrücke, die wir verwenden, stellen nur eine Schätzung der Ersparnis dar, die Sie beim Kauf bestimmter Werkzeuge bei uns im Vergleich zu den großen Topmarken erzielen können, und decken nicht unbedingt alle von uns angebotenen Werkzeugkategorien ab. Wir möchten Sie freundlich daran erinnern, bei der Bestellung bei uns sorgfältig zu prüfen, ob Sie im Vergleich zu den großen Topmarken tatsächlich die Hälfte sparen.

VEVOR®

TOUGH TOOLS, HALF PRICE

Stapelbares Kinderbett

MODELL NR.: QL130-4



Brauchen Sie Hilfe? Kontaktieren Sie uns!

Sie haben Fragen zu unseren Produkten? Sie benötigen technischen Support? Dann kontaktieren Sie uns gerne:

Technischer Support und E-Garantie-Zertifikat
www.vevor.com/support

Dies ist die Originalanleitung. Bitte lesen Sie alle Anweisungen sorgfältig durch, bevor Sie das Gerät in Betrieb nehmen. VEVOR behält sich eine klare Auslegung unserer Bedienungsanleitung vor. Das Erscheinungsbild des Produkts richtet sich nach dem Produkt, das Sie erhalten haben. Bitte verzeihen Sie uns, dass wir Sie nicht erneut informieren, wenn es Technologie- oder Software-Updates für unser Produkt gibt.



WARNUNG:

Bitte lesen Sie dieses Handbuch vor der Verwendung des Produkts sorgfältig durch.

Andernfalls kann es zu schweren Verletzungen kommen.

1. Um Erstickungsgefahr zu vermeiden, bewahren Sie alle Kleinteile und Verpackungen Materialien für dieses Produkt außerhalb der Reichweite von Babys und Kindern aufbewahren.

2. Springen Sie nicht auf das Bett, da dies zu Verformungen des Bettes führt Röhrrchen.

VORSICHTSMASSNAHMEN BEI DER MONTAGE

1. Die Montage muss gemäß dieser Anleitung erfolgen. Eine unsachgemäße Montage kann Gefahren schaffen.

2. Tragen Sie ANSI-zugelassene Schutzbrillen und strapazierfähige Arbeitshandschuhe bei der Montage.

3. Halten Sie den Versammlungsbereich sauber und gut beleuchtet.

4. Halten Sie während der Montage unbeteiligte Zuschauer vom Bereich fern.

5. Nicht montieren, wenn Sie müde sind oder unter dem Einfluss von Alkohol, Drogen oder Medikamenten stehen.

6. Die Produkteigenschaften gelten für ordnungsgemäß und vollständig montierte Nur Produkte.

7. Auf einer flachen, ebenen, harten und glatten Oberfläche montieren, die sicher Unterstützung des stapelbaren Kinderbetts.

8. Weitere Informationen zu den im Folgenden aufgeführten Teilen finden Sie
Seiten finden Sie im Montagediagramm dieses Handbuchs. Auspacken und
Trennen Sie alle Teile in einem sauberen Arbeitsbereich.

BEWAHREN SIE DIESE ANWEISUNGEN AUF

VORSICHTSMASSNAHMEN BEIM GEBRAUCH

UM SCHWERE VERLETZUNGEN UND TOD DURCH KIPPEN ZU VERMEIDEN:

1. Dieses Produkt ist kein Spielzeug. Erlauben Sie Kindern nicht, mit diesem Artikel zu spielen.
2. Überschreiten Sie vor dem Bewegen nicht die zulässige Gewichtsgrenze.
3. Nur auf einer flachen, harten und glatten Oberfläche verwenden, die sicher trägt ein voll beladenes stapelbares Kinderbett.
4. Nur bestimmungsgemäß verwenden.
5. Vor jedem Gebrauch prüfen; nicht verwenden, wenn Teile lose oder beschädigt sind.

TECHNISCHE DATEN

Modell	QL130-4
Technische Daten (L x B x H) (mm)	1300*570*150 (1 Stück)
Nettogewicht (kg)	Über 11.3
Menge	4 Stck.

*Produkte wie Spezifikationen, Aussehen und Design sind
Änderungen ohne vorherige Ankündigung vorbehalten.

PACKUNGSIHALT

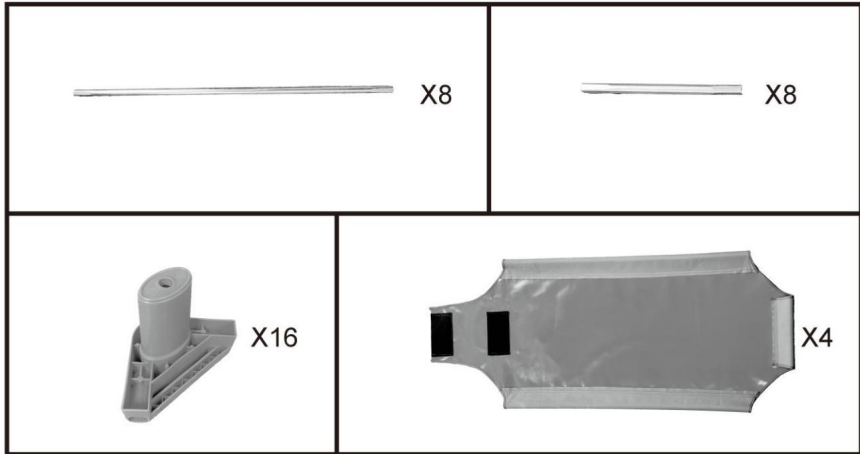

MONTAGEANLEITUNG

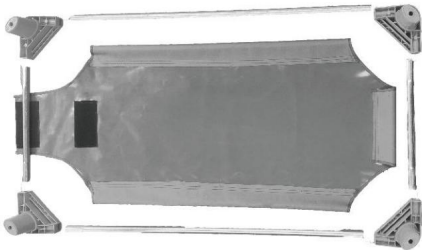

SCHRITT 1

Legen Sie alle Zubehörteile wie wie in der Abbildung gezeigt.

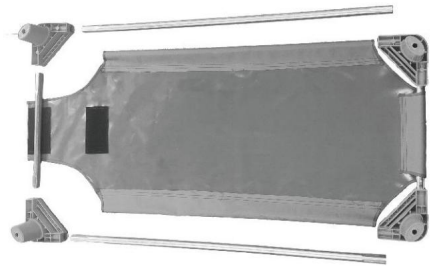

SCHRITT 2

Stecken Sie das kurze Rohr am Ende ohne Klettverschluss ins Bett Tuch, und stecken Sie dann beide Enden des kurzen Rohres in die Löcher der Bettfüße.

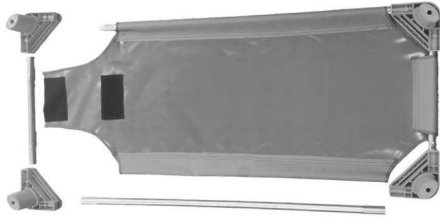

SCHRITT 3

Führen Sie ein langes Rohr durch das Bettuch in das Loch im Bett ein
Fußende ohne Klettverschluss.

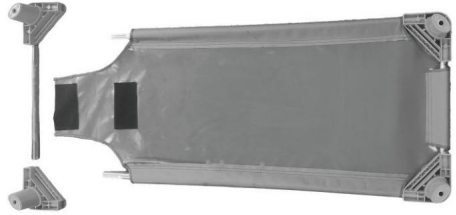

SCHRITT 4

Führen Sie das andere lange Rohr durch das Bettuch in das Loch am Fußende des Bettes ein.
ohne Klettverschluss. Stellen Sie sicher, dass
Die Bettrohre werden eingesetzt, um
der Boden. Und achten Sie darauf, das
Bettuch glatt zu machen
Ende mit Klettverschluss.

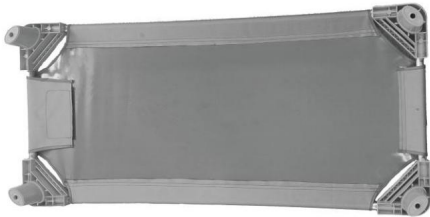

SCHRITT 5

Am Ende mit Klettverschluss stecken Sie das kurze Rohr in die Löcher von
die Bettfüße, und stecken Sie dann zwei
lange Rohre in die Löcher der Bettfüße. Stellen
Sie sicher, dass sie bis zum Ende eingesteckt
sind. Befestigen Sie sie abschließend mit
dem Klettverschluss.

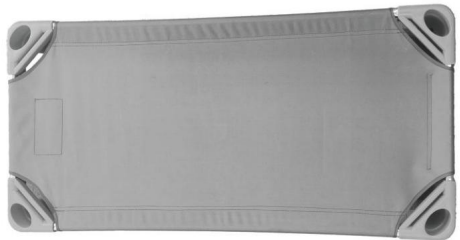

SCHRITT 6

Beenden.



Wiederholen Sie die obigen Schritte viermal.

Hersteller: Zhejiang Potential Toy Co., Ltd.

Adresse: Dorf Butou, Stadt Qiaoxia, Kreis Yongjia, Wenzhou, Zhejiang, China

Nach AUS importiert: SIHAO PTY LTD. 1 ROKEVA STREETEASTWOOD
NSW 2122 Australien

Importiert in die USA: Sanven Technology Ltd. Suite 250, 9166 Anaheim
Ort, Rancho Cucamonga, CA 91730

Vertreter der EG	
-------------------------	--

E-CrossStu GmbH
Mainzer Landstr.69, 60329 Frankfurt am Main.

UK REP	
---------------	--

YH CONSULTING LIMITED.
C/O YH Consulting Limited Office 147, Centurion
Haus, London Road, Staines-upon-Thames, Surrey, TW18 4AX

VEVOR[®]

TOUGH TOOLS, HALF PRICE

Technischer Support und E-Garantie-Zertifikat

www.vevor.com/support

VEVOR[®]

TOUGH TOOLS, HALF PRICE

Supporto tecnico e certificato di garanzia elettronica www.vevor.com/support

LETTINO IMPILABILE PER BAMBINI

MANUALE D'USO

MODELLO NUMERO: QL130-4

Continuiamo a impegnarci per fornirvi strumenti a prezzi competitivi.

"Risparmia la metà", "Metà prezzo" o qualsiasi altra espressione simile da noi utilizzata rappresenta solo una stima del risparmio che potresti ottenere acquistando determinati utensili con noi rispetto ai principali marchi principali e non significa necessariamente coprire tutte le categorie di utensili da noi offerti. Ti ricordiamo gentilmente di verificare attentamente quando effettui un ordine con noi se stai effettivamente risparmiando la metà rispetto ai principali marchi principali.

VEVOR[®]
TOUGH TOOLS, HALF PRICE

Letto impilabile per bambini

MODELLO NUMERO: QL130-4



HAI BISOGNO DI AIUTO? CONTATTACI!

Hai domande sui prodotti? Hai bisogno di supporto tecnico? Non esitare a contattarci:

Supporto tecnico e certificato di garanzia elettronica
www.vevor.com/support

Questa è l'istruzione originale, si prega di leggere attentamente tutte le istruzioni del manuale prima di utilizzare. VEVOR si riserva una chiara interpretazione del nostro manuale utente. L'aspetto del prodotto sarà soggetto al prodotto ricevuto. Vi preghiamo di perdonarci se non vi informeremo di nuovo se ci sono aggiornamenti tecnologici o software sul nostro prodotto.



AVVERTIMENTO:

Si prega di leggere attentamente il presente manuale prima di utilizzare il prodotto. La mancata farlo potrebbe causare gravi lesioni.

1. Per evitare il pericolo di soffocamento, conservare tutte le piccole parti e gli imballaggi materiali di questo prodotto lontano dalla portata dei neonati e dei bambini.

2. Non saltare sul letto, questo causerà la deformazione del letto tubi.

PRECAUZIONI DI MONTAGGIO

1. Montare solo secondo queste istruzioni. Un montaggio improprio può creare pericoli.

2. Indossare occhiali di sicurezza approvati ANSI e guanti da lavoro resistenti durante l'assemblaggio.

3. Mantenere l'area di assemblaggio pulita e ben illuminata.

4. Tenere gli astanti fuori dall'area durante l'assemblea.

5. Non riunirsi quando si è stanchi o sotto l'effetto di alcol, droghe o farmaci.

6. Le capacità del prodotto si applicano a prodotti correttamente e completamente assemblati solo prodotti.

7. Montare su una superficie piana, livellata, dura e liscia in grado di sostenere in modo sicuro a supporto del lettino impilabile per bambini.

8. Per ulteriori informazioni sulle parti elencate di seguito pagine, fare riferimento allo schema di montaggio di questo manuale. Scartare e separare tutte le parti in un'area di lavoro pulita.

SALVA QUESTE ISTRUZIONI

PRECAUZIONI D'USO

PER PREVENIRE LESIONI GRAVI E MORTALI DOVUTE AL RIBALTAMENTO:

1. Questo prodotto non è un giocattolo. Non permettere ai bambini di giocare con questo articolo.
2. Non superare la capacità di peso prima dello spostamento.
3. Utilizzare solo su una superficie piana, dura e liscia in grado di resistere in modo sicuro per sostenere un lettino per bambini impilabile completamente attrezzato.
4. Utilizzare solo come previsto.
5. Ispezionare prima di ogni utilizzo; non utilizzare se alcune parti sono allentate o danneggiate.

SPECIFICHE TECNICHE

Modello	Modello QL130-4
Dimensioni del prodotto <small>(Lunghezza x Larghezza x Altezza)(mm)</small>	1300*570*150 (1 pezzo)
Peso netto (kg)	Circa 11.3
Quantità	4 pezzi

*Prodotti come specifiche, aspetto e design sono soggetto a modifiche senza preavviso.

CONTENUTO DELLA CONFEZIONE

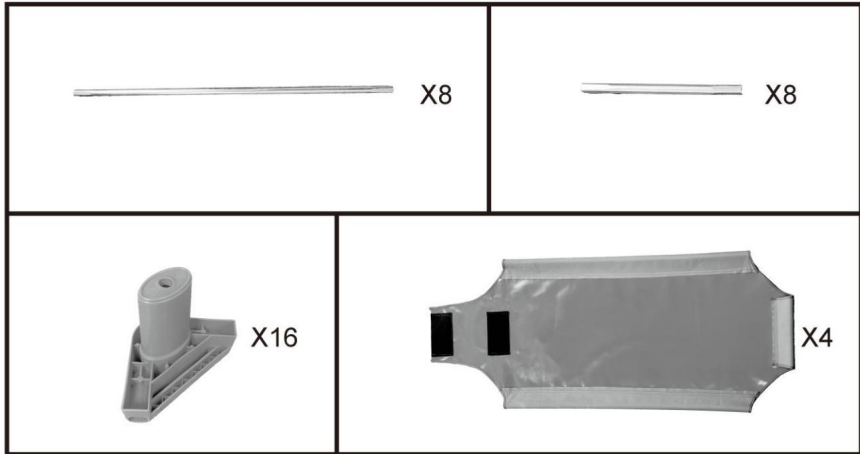

FASI DI MONTAGGIO

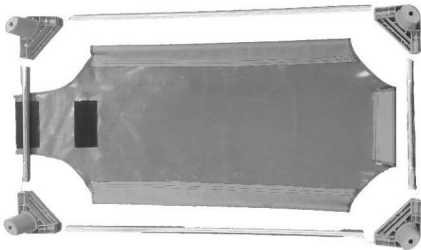

PASSO 1

Metti tutti gli accessori come mostrato nella figura.

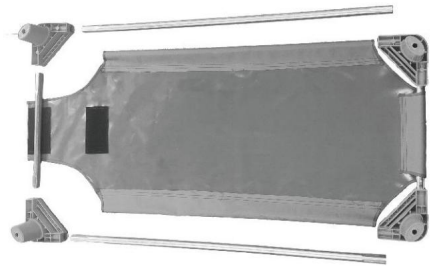

PASSO 2

Inserire il tubo corto all'estremità senza velcro nel letto panno, quindi inserire entrambe le estremità del tubo corto nei fori dei piedi del letto.

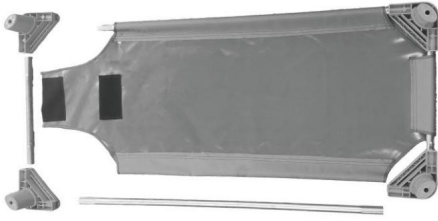

PASSO 3

Inserire un lungo tubo attraverso il telo del letto nel foro del letto piede all'estremità senza velcro.

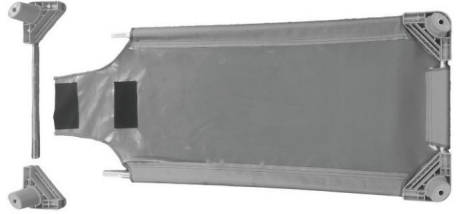

PASSO 4

Inserire l'altro tubo lungo attraverso il telo del letto nel foro del piede del letto all'estremità senza velcro. Assicurati che i tubi del letto vengono inseriti il fondo. E fai attenzione a lasciare il telo del letto fino terminare con velcro.

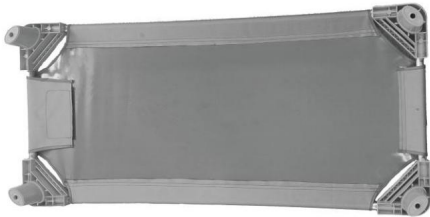

PASSO 5

All'estremità con il velcro, inserire il tubo corto nei fori di piedi del letto, quindi inserisci due tubi lunghi nei fori dei piedi del letto, assicurati che siano inseriti fino in fondo. Infine, fissali con il velcro.

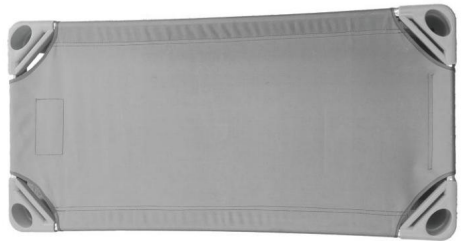

PASSO 6

Fine.



Ripetere i passaggi precedenti per 4 volte.

Produttore: Zhejiang Potential Toy Co., Ltd.

Indirizzo: villaggio di Butou, città di Qiaoxia, contea di Yongjia, Wenzhou, Zhejiang, Cina

Importato in AUS: SIHAO PTY LTD. 1 ROKEVA STREET EASTWOOD

Nuovo Galles del Sud 2122 Australia

Importato negli USA: Sanven Technology Ltd. Suite 250, 9166 Anaheim Luogo, Rancho Cucamonga, CA 91730

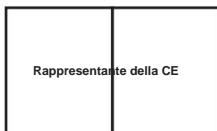

E-CrossStu GmbH

Mainzer Landstr.69, 60329 Francoforte sul Meno.



CONSULENZA YH LIMITATA.

C/O YH Consulting Limited Ufficio 147, Centurion Casa, London Road, Staines-upon-Thames, Surrey, TW18 4AX

VEVOR[®]

TOUGH TOOLS, HALF PRICE

Supporto tecnico e certificato di garanzia
elettronica www.vevor.com/support

VEVOR®

TOUGH TOOLS, HALF PRICE

Soporte técnico y certificado de garantía electrónica www.vevor.com/support

CUNA APILABLE PARA NIÑOS

MANUAL DEL USUARIO

NÚMERO DE MODELO: QL130-4

Seguimos comprometidos a brindarle herramientas a precios competitivos.

"Ahorre la mitad", "mitad de precio" o cualquier otra expresión similar que utilicemos solo representa una estimación del ahorro que podría obtener al comprar ciertas herramientas con nosotros en comparación con las principales marcas y no necesariamente significa que cubra todas las categorías de herramientas que ofrecemos. Le recordamos que, al realizar un pedido con nosotros, verifique cuidadosamente si realmente está ahorrando la mitad en comparación con las principales marcas.

VEVOR[®]
TOUGH TOOLS, HALF PRICE

Cuna apilable para niños

NÚMERO DE MODELO: QL130-4



¿NECESITA AYUDA? ¡CONTÁCTENOS!

¿Tiene preguntas sobre el producto? ¿Necesita asistencia técnica? No dude en ponerse en contacto con nosotros:

Soporte técnico y certificado de garantía electrónica www.vevor.com/

support

Estas son las instrucciones originales, lea atentamente todas las instrucciones del manual antes de utilizar el producto. VEVOR se reserva una interpretación clara de nuestro manual de usuario. La apariencia del producto estará sujeta al producto que recibió. Perdónenos por no informarle nuevamente si hay actualizaciones de tecnología o software en nuestro producto.



ADVERTENCIA:

Lea atentamente este manual antes de utilizar el producto. Si no se cumple con las instrucciones, Hacerlo podría provocar lesiones graves.

1. Para evitar el peligro de asfixia, mantenga todas las piezas pequeñas y el embalaje

Mantenga los materiales de este producto fuera del alcance de bebés y niños.

2. No saltes sobre la cama, esto provocará que se deforme.

tubos.

PRECAUCIONES DE MONTAJE

1. Realice el montaje únicamente de acuerdo con estas instrucciones. Un montaje incorrecto puede crear peligros

2. Use gafas de seguridad aprobadas por ANSI y guantes de trabajo resistentes.

Durante el montaje.

3. Mantenga el área de reunión limpia y bien iluminada.

4. Mantenga a los transeúntes fuera del área durante el montaje.

5. No se reúna cuando esté cansado o bajo la influencia del alcohol, drogas o medicamentos.

6. Las capacidades del producto se aplican a productos ensamblados de manera correcta y completa.

Sólo productos.

7. Montar sobre una superficie plana, nivelada, dura y lisa capaz de soportar cargas de forma segura.

Apoyando la cuna apilable para niños.

8. Para obtener información adicional sobre las piezas enumeradas a continuación, páginas, consulte el diagrama de ensamblaje de este manual. Desenvuelva y Separe todas las piezas en un área de trabajo limpia.

GUARDE ESTAS INSTRUCCIONES

PRECAUCIONES DE USO

PARA EVITAR LESIONES GRAVES Y LA MUERTE POR VUELCO:

1. Este producto no es un juguete. No permita que los niños jueguen con él.
2. No exceda las capacidades de peso antes de moverlo.
3. Utilícelo únicamente sobre una superficie plana, dura y lisa capaz de soportar cargas de forma segura. Soporte para una cuna infantil apilable completamente cargada.
4. Utilícelo únicamente según lo previsto.
5. Inspeccione antes de cada uso; no utilice si las piezas están sueltas o dañadas.

ESPECIFICACIONES TÉCNICAS

Modelo	QL130-4
Dimensiones del producto (Largo x Ancho x Alto) (mm)	1300*570*150 (1 pieza)
Peso neto (kg)	Acerca de 11.3
Cantidad	4 piezas

*Productos como especificaciones, apariencia y diseño son
Sujeto a modificaciones sin previo aviso.

CONTENIDO DEL PAQUETE

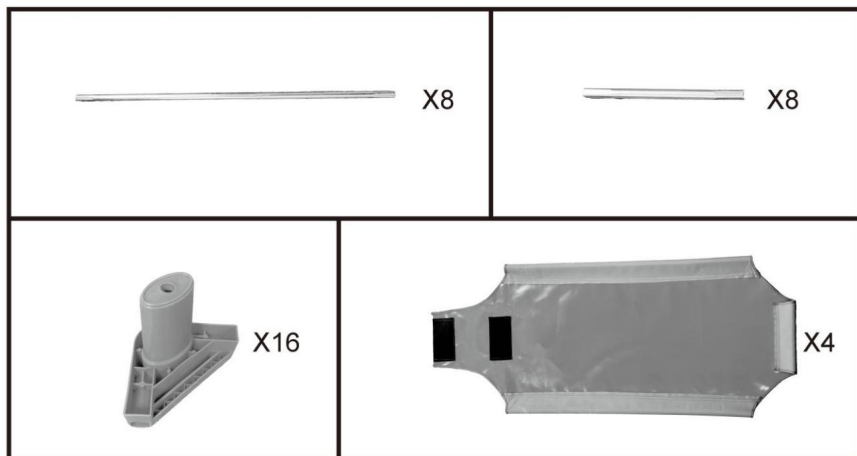

PASOS DE MONTAJE

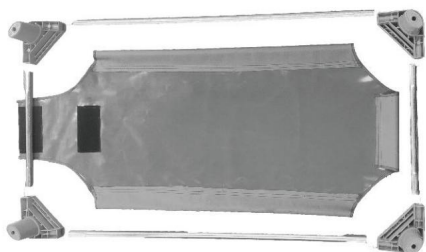

PASO 1

Coloque todos los accesorios como se muestra en la figura.

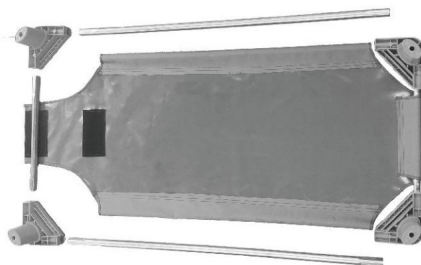

PASO 2

Inserte el tubo corto en el extremo Sin velcro en la cama paño y luego inserte ambos extremos del tubo corto en los agujeros de los pies de la cama.

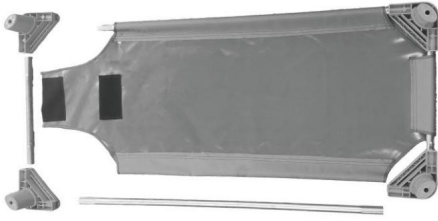

PASO 3

Inserte un tubo largo a través de la tela de la cama hasta el orificio de la misma. pie al final sin velcro.

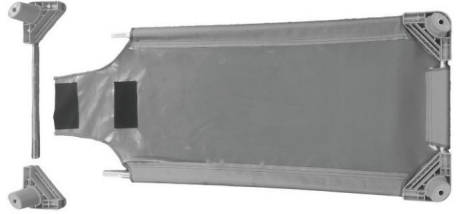

PASO 4

Inserte el otro tubo largo a través de la tela de la cama hasta el orificio del pie de la cama en el extremo. Sin velcro. Asegúrate de que Los tubos de la cama se insertan en la parte inferior. Y preste atención a alisar la tela de la cama. terminar con velcro.

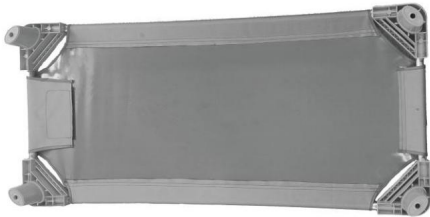

PASO 5

Al final con velcro, inserte el tubo corto en los orificios de los pies de la cama y luego inserte dos tubos largos en los agujeros de los pies de la cama, asegurándose de que se inserten hasta el final. Finalmente, asegúrelos con el velcro.

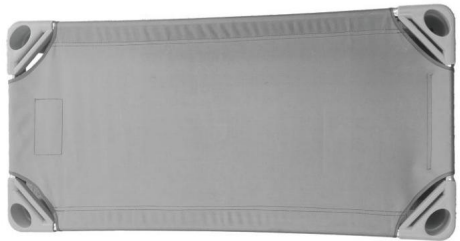

PASO 6

Finalizar.



Repita los pasos anteriores 4 veces.

Fabricante: Zhejiang Potential Toy Co., Ltd.

Dirección: aldea de Butou, ciudad de Qiaoxia, condado de Yongjia,
Wenzhou, Zhejiang, China

Importado a Australia: SIHAO PTY LTD. 1 ROKEVA STREET EASTWOOD

Nueva Gales del Sur 2122 Australia

Importado a EE. UU.: Sanven Technology Ltd. Suite 250, 9166 Anaheim

Lugar, Rancho Cucamonga, CA 91730

REPRESENTANTE	CE
---------------	----

E-CrossStu GmbH

Mainzer Landstr.69, 60329 Fráncfort del Meno.

REPRESENTANTE	DEL REINO UNIDO
---------------	-----------------

YH CONSULTING LIMITADA.

C/O YH Consulting Limited Oficina 147, Centurion

Casa, London Road, Staines-upon-Thames, Surrey, TW18 4AX

VEVOR[®]

TOUGH TOOLS, HALF PRICE

Soporte técnico y certificado de garantía
electrónica www.vevor.com/support

VEVOR[®]

TOUGH TOOLS, HALF PRICE

Wsparcie techniczne i certyfikat gwarancji elektronicznej www.vevor.com/support

ŁÓŻECZKO DLA DZIECI Z MOŻLIWOŚCIĄ SKŁADANIA

INSTRUKCJA OBSŁUGI

NR MODELU: QL130-4

Nadal staramy się oferować Państwu narzędzia w konkurencyjnych cenach. „Oszczędzaj połowę”, „Połowa ceny” lub inne podobne wyrażenia używane przez nas stanowią jedynie szacunkowe oszczędności, jakie możesz uzyskać, kupując u nas określone narzędzia w porównaniu z głównymi markami i niekoniecznie oznaczają one objęcie wszystkich kategorii oferowanych przez nas narzędzi. Uprzejmie przypominamy, aby przy składaniu zamówienia dokładnie sprawdzić, czy faktycznie oszczędzasz połowę w porównaniu z głównymi markami.

VEVOR[®]
TOUGH TOOLS, HALF PRICE

Łóżeczko dziecięce składane

NR MODELU: QL130-4



POTRZEBUJESZ POMOCY? SKONTAKTUJ SIĘ Z NAMI!

Masz pytania dotyczące produktu? Potrzebujesz wsparcia technicznego? Skontaktuj się z nami:

Wsparcie techniczne i certyfikat gwarancji
elektronicznej www.vevor.com/support

To jest oryginalna instrukcja, przed użyciem należy uważnie przeczytać wszystkie instrukcje. VEVOR zastrzega sobie jasną interpretację naszej instrukcji obsługi. Wygląd produktu będzie zależał od produktu, który otrzymałeś. Prosimy o wybaczenie, że nie poinformujemy Cię ponownie, jeśli w naszym produkcie pojawią się jakiegokolwiek aktualizacje technologiczne lub oprogramowania.



OSTRZEŻENIE:

Przed użyciem produktu należy uważnie przeczytać tę instrukcję. Nieprzestrzeganie niestosowanie się do tego zalecenia może skutkować poważnymi obrażeniami.

1. Aby uniknąć ryzyka uduszenia, przechowuj wszystkie małe części i opakowania. Materiały użyte do produkcji tego produktu należy przechowywać w miejscu niedostępnym dla dzieci.
2. Nie skacz po łóżku, ponieważ może to spowodować jego odkształcenie rurki.

ŚRODKI OSTROŻNOŚCI PODCZAS MONTAŻU

1. Montaż należy wykonywać wyłącznie zgodnie z niniejszą instrukcją. Nieprawidłowy montaż może stwarzać zagrożenia.
2. Noś okulary ochronne zatwierdzone przez ANSI i wytrzymałe rękawice robocze w trakcie montażu.
3. Utrzymuj miejsce zgromadzenia w czystości i zapewnij dobre oświetlenie.
4. Podczas montażu nie dopuszczaj osób postronnych na teren montażu.
5. Nie przychodź na spotkania, jeśli jesteś zmęczony lub pod wpływem alkoholu, narkotyków lub leków.
6. Możliwości produktu dotyczą prawidłowego i kompletnego montażu tylko produkty.
7. Montaż należy wykonać na płaskiej, równej, twardej i gładkiej powierzchni, która będzie bezpieczna. wspierające składane łóżeczko dziecięce.

8. Aby uzyskać dodatkowe informacje dotyczące części wymienionych poniżej, strony, zapoznaj się ze schematem montażu w tym podręczniku. Rozpakuj i oddzielić wszystkie części w czystym miejscu pracy.

ZAPISZ TE INSTRUKCJE

ŚRODKI OSTROŻNOŚCI

ABY ZAPOBIEC POWAŻNYM OBRAŻENIOM I ŚMIERCI SPOWODOWANEJ PRZEWRÓCENIEM:

1. Ten produkt nie jest zabawką. Nie pozwalaj dzieciom bawić się tym przedmiotem.
2. Nie przekraczaj dopuszczalnego ciężaru przed przeprowadzką.
3. Używać wyłącznie na płaskiej, twardej i gładkiej powierzchni, która umożliwia bezpieczne użytkowanie. Podtrzymuje w pełni załadowane łóżeczko dziecięce.
4. Używać wyłącznie zgodnie z przeznaczeniem.
5. Przed każdym użyciem należy przeprowadzić kontrolę. Nie należy używać produktu, jeśli jakieś części są luźne lub uszkodzone.

DANE TECHNICZNE

Model	QL130-4
Wymiary produktu (Dł. x Szer. x Wys.) (mm)	1300*570*150 (1 sztuka)
Masa netto (kg)	Okolo 11.3
Ilość	4 szt.

***Produkty takie jak specyfikacje, wygląd i projekt są**
Zastrzega się możliwość zmian bez wcześniejszego powiadomienia.

ZAWARTOŚĆ OPAKOWANIA

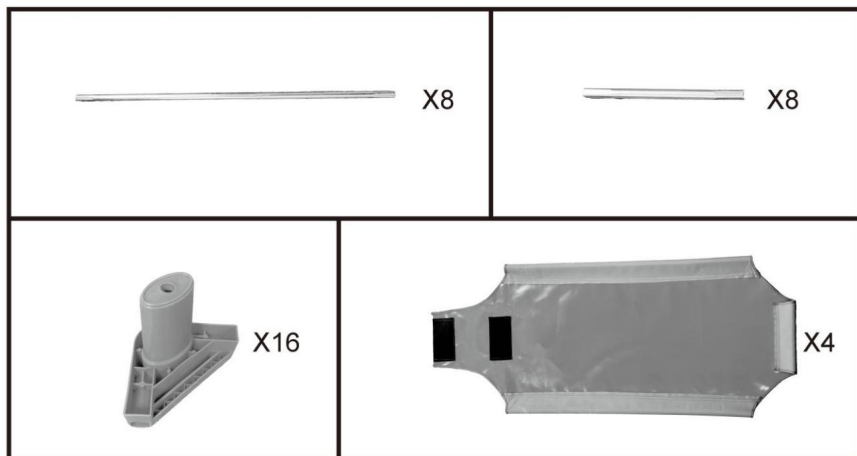

KROKI MONTAŻU

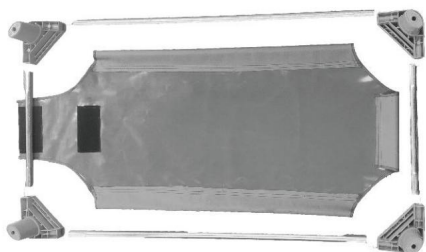

KROK 1

Umieść wszystkie akcesoria jako pokazano na rysunku.

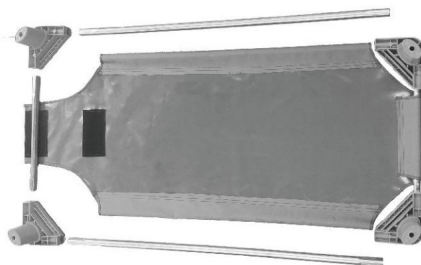

KROK 2

Włóż krótką rurkę na koniec bez rzepu do łóżka szmatkę, a następnie włóż oba końce krótkiej rurki do otworów nóżek łóżka.

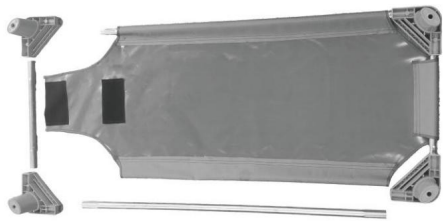

KROK 3

Włóż długą rurkę przez prześcieradło do otworu w łóżku do stopka na końcu bez rzepu.

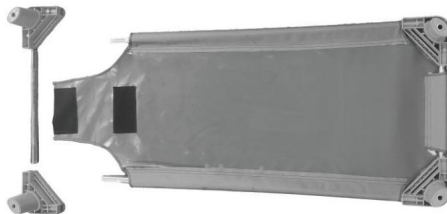

KROK 4

Włóż drugą długą rurkę przez prześcieradło do otworu w nogach łóżka na końcu bez rzepu. Upewnij się, że rurki do łóżka są wkładane do dół. I zwróć uwagę, aby wygładzić pościel do zakończone rzepem.

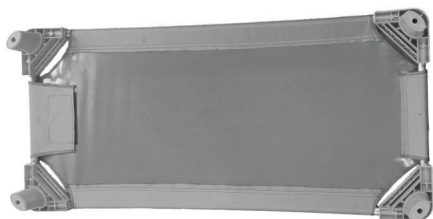

KROK 5

Na koniec za pomocą rzepu wsuń krótką rurkę w otwory nogi łóżka, a następnie włóż dwie długie rurki do otworów nóg łóżka, upewnij się, że są włożone do końca. Na koniec zabezpiecz je rzepem.

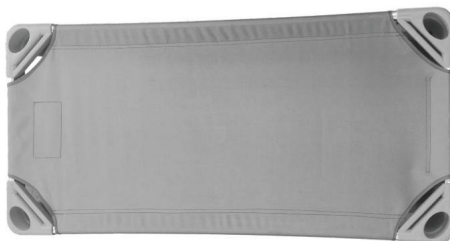

KROK 6

Skończyć.



Powtórz powyższe kroki 4 razy.

Producent: Zhejiang Potential Toy Co., Ltd.

Adres: wioska Butou, miasto Qiaoxia, hrabstwo Yongjia, Wenzhou,
Zhejiang, Chiny

Importowane do AUS: SIHAO PTY LTD. 1 ROKEVA STREETEASTWOOD
NSW 2122 Australia

Importowane do USA: Sanven Technology Ltd. Suite 250, 9166 Anaheim
Miejsce, Rancho Cucamonga, CA 91730

Przedstawiciel UE	
-------------------	--

E-CrossStu GmbH
Mainzer Landstr.69, 60329 Frankfurt nad Menem.

REP WIELKIEJ BRYTANII	
-----------------------	--

YH CONSULTING LIMITED.
C/O YH Consulting Limited Biuro 147, Centurion
Dom, London Road, Staines-upon-Thames, Surrey, TW18 4AX

VEVOR®

TOUGH TOOLS, HALF PRICE

Wsparcie techniczne i certyfikat gwarancji
elektronicznej www.vevor.com/support

VEVOR[®]

TOUGH TOOLS, HALF PRICE

Technische ondersteuning en e-garantiecertificaat www.vevor.com/support

STAPELBAAR KINDERBEDJE

GEBRUIKERSHANDLEIDING

MODELNUMMER: QL130-4

Wij streven er voortdurend naar om u gereedschappen tegen concurrerende prijzen te leveren. "Save Half", "Half Price" of andere soortgelijke uitdrukkingen die wij gebruiken, geven alleen een schatting weer van de besparingen die u kunt behalen door bepaalde gereedschappen bij ons te kopen in vergelijking met de grote topmerken en betekent niet noodzakelijkerwijs dat alle categorieën gereedschappen die wij aanbieden, worden gedekt. Wij herinneren u eraan om zorgvuldig te controleren of u daadwerkelijk de helft bespaart in vergelijking met de grote topmerken wanneer u een bestelling bij ons plaatst.

VEVOR[®]

TOUGH TOOLS, HALF PRICE

Stapelbaar kinderbedje

MODELNUMMER: QL130-4



HULP NODIG? NEEM CONTACT MET ONS OP!

Heeft u vragen over het product? Heeft u technische ondersteuning nodig? Neem dan gerust contact met ons op:

Technische ondersteuning en e-garantiecertificaat

www.vevor.com/support

Dit is de originele instructie, lees alle handleidingen zorgvuldig door voordat u het product gebruikt. VEVOR behoudt zich een duidelijke interpretatie van onze gebruikershandleiding voor. Het uiterlijk van het product is afhankelijk van het product dat u hebt ontvangen. Vergeef ons dat we u niet opnieuw zullen informeren als er technologie- of software-updates voor ons product zijn.



WAARSCHUWING:

Lees deze handleiding zorgvuldig door voordat u het product gebruikt. Als u dit niet doet,

Als u dit toch doet, kan dit ernstig letsel tot gevolg hebben.

1. Om verstikkingsgevaar te voorkomen, moet u alle kleine onderdelen en verpakkingen apart houden.

Bewaar de materialen voor dit product buiten het bereik van baby's en kinderen.

2. Spring niet op het bed, dit zal vervorming van het bed veroorzaken

buizen.

MONTAGEVOORZORGSMAATREGELEN

1. Monteer alleen volgens deze instructies. Onjuiste montage kan gevaren creëren.

2. Draag een door ANSI goedgekeurde veiligheidsbril en stevige werkhandschoenen tijdens de montage.

3. Zorg ervoor dat de verzamelplaats schoon en goed verlicht is.

4. Houd omstanders uit de buurt tijdens de montage.

5. Kom niet bijeen als u moe bent of onder invloed van alcohol, drugs of medicijnen.

6. De producteigenschappen gelden voor correct en volledig gemonteerde producten. alleen producten.

7. Monteer op een vlak, egaal, hard en glad oppervlak dat veilig kan worden gebruikt ter ondersteuning van het stapelbare kinderbedje.

8. Voor aanvullende informatie over de onderdelen die in de volgende lijst staan vermeld, pagina's, raadpleeg dan het montageschema van deze handleiding. Uitpakken en Scheid alle onderdelen in een schone werkruimte.

BEWAAR DEZE INSTRUCTIES

GEBRUIK VOORZORGSMAATREGELEN

OM ERNSTIG LETSEL EN DE DOOD DOOR KANTELEN TE VOORKOMEN:

1. Dit product is geen speelgoed. Laat kinderen niet met dit item spelen.
2. Overschrijd het toegestane gewicht niet voordat u het verplaatst.
3. Gebruik het alleen op een vlak, hard en glad oppervlak dat veilig kan worden gebruikt. ter ondersteuning van een volledig gevulde, stapelbare kinderledikant.
4. Gebruik het product alleen zoals bedoeld.
5. Controleer het apparaat voor elk gebruik. Gebruik het apparaat niet als er onderdelen loszitten of beschadigd zijn.

TECHNISCHE SPECIFICATIES

Model	QL130-4
Productafmetingen (LxBxH)(mm)	1300*570*150 (1 stuk)
Nettogewicht (kg)	Ongeveer 11.3
Hoeveelheid	4 stuks

*Producten zoals specificaties, uiterlijk en ontwerp zijn

Onder voorbehoud van wijzigingen zonder voorafgaande kennisgeving.

INHOUD VAN HET PAKKET

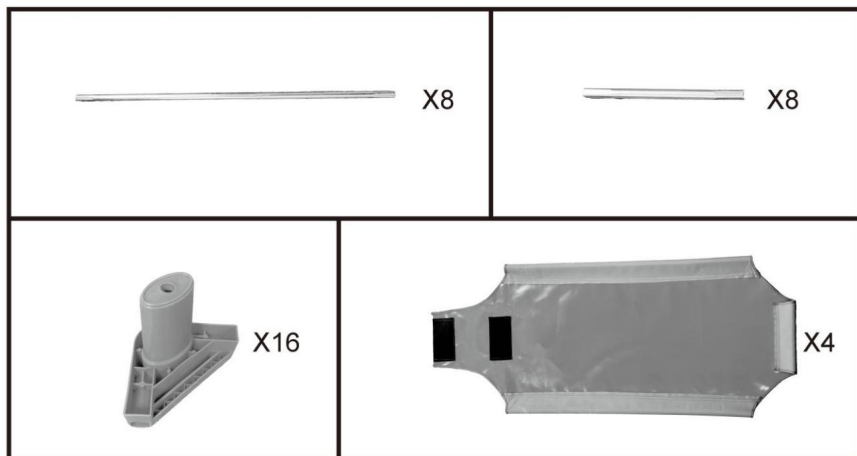

MONTAGESTAPPEN

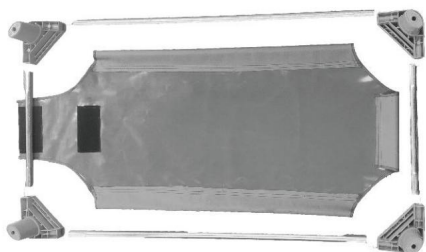

STAP 1

Zet alle accessoires klaar zoals weergegeven in de afbeelding.

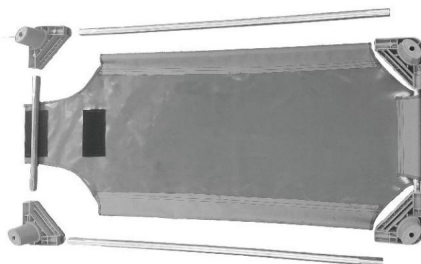

STAP 2

Steek de korte buis aan het uiteinde in zonder klittenband in het bed doek, en steek vervolgens beide uiteinden van de korte buis in de gaten van de voeten van het bed.

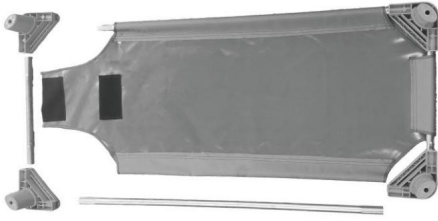

STAP 3

Steek een lange buis door het bedlaken in het gat van het bed voet aan het einde zonder klittenband.

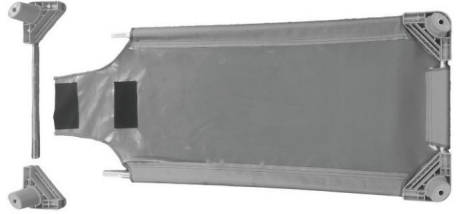

STAP 4

Steek de andere lange buis door het bedkleed in het gat aan het uiteinde van het voeteneind van het bed zonder klittenband. Zorg ervoor dat de bedbuizen worden ingebracht om de onderkant. En let op dat je het bedkleed gladstrijkt tot aan de eindigen met klittenband.

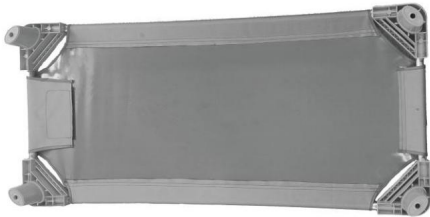

STAP 5

Steek aan het einde met klittenband de korte buis in de gaten van de bedpoten, en steek dan twee lange buizen in de gaten van de bedpoten, zorg ervoor dat ze tot het einde worden ingebracht. Maak ze ten slotte vast met klittenband.

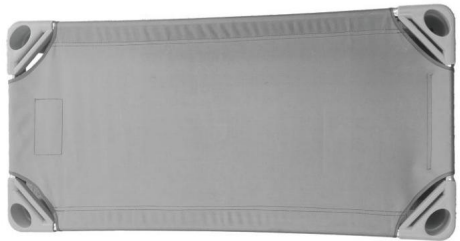

STAP 6

Finish.



Herhaal de bovenstaande stappen 4 keer.

Fabrikant: Zhejiang Potential Toy Co., Ltd.

Adres: Butou Village, Qiaoxia Town, Yongjia County, Wenzhou, Zhejiang, China

Geïmporteerd naar AUS: SIHAO PTY LTD. 1 ROKEVA STREETEASTWOOD NSW 2122 Australië

Geïmporteerd naar de VS: Sanven Technology Ltd. Suite 250, 9166 Anaheim Plaats, Rancho Cucamonga, CA 91730



E-CrossStu GmbH
Mainzer Landstr.69, 60329 Frankfurt am Main.



YH CONSULTING LIMITED.
C/O YH Consulting Limited Kantoor 147, Centurion Huis, London Road, Staines-upon-Thames, Surrey, TW18 4AX

VEVOR[®]

TOUGH TOOLS, HALF PRICE

**Technische ondersteuning en e-
garantiecertificaat www.vevor.com/support**

VEVOR[®]

TOUGH TOOLS, HALF PRICE

Teknisk support och e-garanticertifikat www.vevor.com/support

STAPELBAR BAGSÄNG

ANVÄNDARMANUAL

MODELLNR: QL130-4

Vi fortsätter att vara engagerade i att ge dig verktyg till konkurrenskraftiga priser. "Spara hälften", "halva priset" eller andra liknande uttryck som används av oss representerar bara en uppskattning av besparingar du kan dra nytta av att köpa vissa verktyg hos oss jämfört med de stora toppmärkena och betyder inte nödvändigtvis att täcka alla kategorier av verktyg som erbjuds av oss. Du påminns om att noggrant kontrollera när du gör en beställning hos oss om du verkligen sparar hälften i jämförelse med de främsta varumärkena.

VEVOR®

TOUGH TOOLS, HALF PRICE

Stapelbar barnsäng

MODELLNR: QL130-4



BEHÖVER HJÄLP? KONTAKTA OSS!

Har du produktfrågor? Behöver du teknisk support? Kontakta oss gärna:

Teknisk support och e-garanticertifikat
www.vevor.com/support

Detta är den ursprungliga instruktionen, läs alla instruktioner noggrant innan du använder den. VEVOR reserverar sig för en tydlig tolkning av vår användarmanual. Utseendet på produkten är beroende av den produkt du fått. Ursäkta oss att vi inte kommer att informera dig igen om det finns någon teknik eller mjukvaruuppdateringar på vår produkt.



Läs denna bruksanvisning noggrant innan du använder produkten. Underlåtenhet att om du gör det kan det leda till allvarliga skador.

1. Förvara alla smådelar och förpackningar för att undvika kvävningsrisk material för denna produkt borta från spädbarn och barn.

2. Hoppa inte på sängen, detta kommer att orsaka deformation av sängen rör.

FÖRSIKTIGHETSÅTGÄRDER FÖR MONTERING

1. Montera endast enligt dessa instruktioner. Felaktig montering kan skapa faror.
2. Bär ANSI-godkända skyddsglasögon och kraftiga arbetshandskar under monteringen.
3. Håll monteringsområdet rent och väl upplyst.
4. Håll åskådare borta från området under monteringen.
5. Sätt dig inte ihop när du är trött eller påverkad av alkohol, droger eller mediciner.
6. Produktens egenskaper gäller för korrekt och fullständigt monterade endast produkter.
7. Montera på en plan, jämn, hård och slät yta som kan säkert som stödjer den stapelbara barnsängen.

8. För ytterligare information om delarna som anges nedan sidorna, se monteringsdiagrammet i denna manual. Packa upp och separera alla delar i ett rent arbetsområde.

SPARA DESSA INSTRUKTIONER

ANVÄND FÖRSIKTIGHETSÅTGÄRDER

FÖR ATT FÖRHINDRA ALLVARLIGA SKADA OCH DÖDSFALL VID VÄLLNING:

1. Denna produkt är inte en leksak. Tillåt inte barn att leka detta föremål.
2. Överskrid inte viktkapaciteten innan du flyttar.
3. Använd endast på en plan, hård och slät yta som är säker som stöder en fullt laddad stapelbar barnsäng.
4. Använd endast på avsett sätt.
5. Inspektera före varje användning; Använd inte om delar är lösa eller skadade.

TEKNISKA SPECIFIKATIONER

Modell	QL130-4
Produktens mått (LxBxH)(mm)	1300*570*150 (1 st)
Nettovikt (kg)	Cirka 11.3
Kvantitet	4 st

*Produkter som specifikationer, utseende och design är kan ändras utan föregående meddelande.

PAKETETS INNEHÅLL

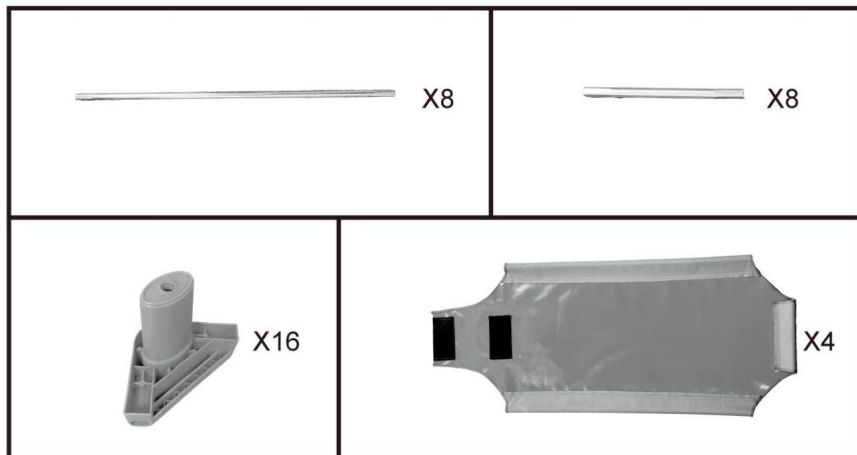

MONTERINGSSEG

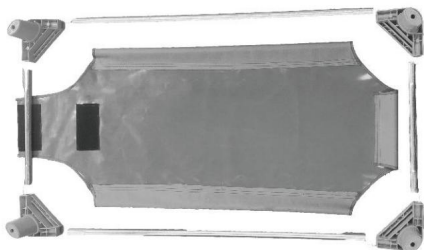

STEG 1

Sätt alla tillbehör som visas i figuren.

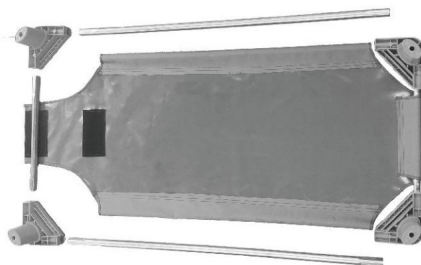

STEG 2

Sätt in det korta röret i änden utan kardborre i sängen tyg och för sedan in båda ändarna av det korta röret i hålen av sängfötterna.

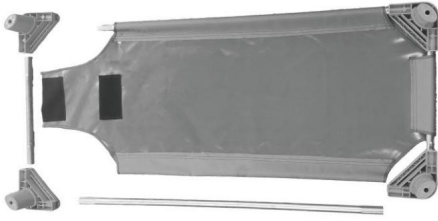

STEG 3

För in ett långt rör genom tygduken i sängens hål fot i slutet utan kardborreband.

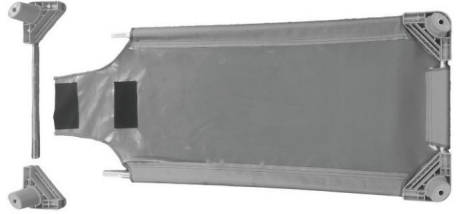

STEG 4

För in det andra långa röret genom bäddduken i hålet på sängfoten i slutet utan kardborreband. Se till att sängrören sätts in i botten. Och var uppmärksam på att släta sängduken till avslutas med kardborreband.

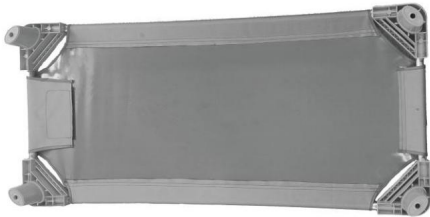

STEG 5

I slutet med kardborre, sätt in det korta röret i hålen på sängfötterna, och sätt sedan in två långa rör i hålen på sängfötterna, se till att de sätts in till slutet. Fäst dem slutligen med kardborrebandet.

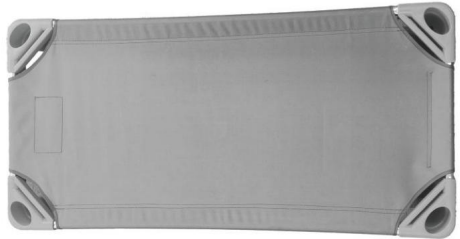

STEG 6

Avsluta.



Upprepa ovanstående steg 4 gånger.

Tillverkare: Zhejiang Potential Toy Co., Ltd.

Adress: Butou Village, Qiaoxia Town, Yongjia County, Wenzhou, Zhejiang, Kina

Importerad till AUS: SIHAO PTY LTD. 1 ROKEVA STREETEASTWOOD
NSW 2122 Australien

Importerad till USA: Sanven Technology Ltd. Suite 250, 9166 Anaheim
Place, Rancho Cucamonga, CA 91730



E-CrossStu GmbH

Mainzer Landstr.69, 60329 Frankfurt am Main.



YH CONSULTING LIMITED.

C/O YH Consulting Limited Office 147, Centurion

House, London Road, Staines-upon-Thames, Surrey, TW18 4AX

VEVOR®

TOUGH TOOLS, HALF PRICE

Teknisk support och e-garanticertifikat

www.vevor.com/support