

Palec podbieracza prasy rolującej Unia Famarol DF120 175mm 559500401201_25852

Palec podbieracza prasy rolującej Unia Famarol DF120 175mm 559500401201

Palec podbieracza prasy rolującej Unia Famarol DF120 175mm 559500401201 to wysokiej jakości palec sprężysty dedykowany do popularnych pras rolujących polskiej produkcji marki Famarol (Unia Group). Zaprojektowany specjalnie do polskich pras rolujących Unia Famarol serii DF. Gwarantuje agresywne podbieranie materiału i płynne podawanie masy do komory zwijającej, co pozwala na formowanie równych i zbitych bel.

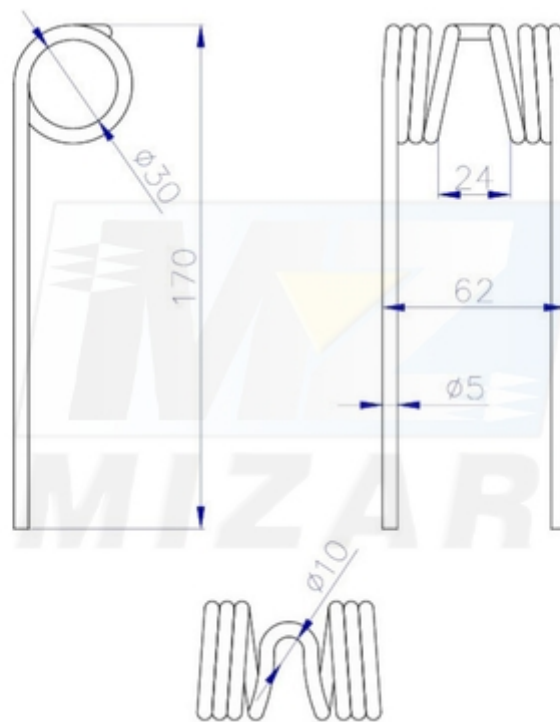

Ząb sprężysty prasy Famarol DF120 - Specyfikacja techniczna:

- **Długość całkowita:** 175mm
- **Rozstaw palców:** 52mm
- **Średnica drutu:** 5mm
- **Szerokość całkowita:** 62mm
- **Otwór mocujący:** 10mm
- **Materiał:** Hartowana stal sprężynowa o wysokiej elastyczności

Palec sprężysty do prasy Famarol - Kompatybilność:

Produkt został zaprojektowany z myślą o maszynach z serii DF, gwarantując pełną powtarzalność pracy w modelu:

- **Famarol DF 1,8 V / DF 1,8 Vd**
- **Famarol DF 120** (różne warianty wyposażenia)
- **Unia Famarol DF**

Wąs prasy Famarol DF120 - Numer porównawczy:

- 559500401201
- 5595/004-01-201
- 5595.004.01.201

Główne zalety produktu:

- **Doskonałe podbieranie:** Długość 175mm oraz specyficzny kąt gięcia pozwalają na dokładne wyczyszczenie pola z siana, słomy czy zielonki, minimalizując straty materiału.
- **Wysoka pamięć kształtu:** Zastosowanie profesjonalnego procesu hartowania sprawia, że palec skutecznie amortyzuje uderzenia o nierówności terenu i błyskawicznie powraca do pozycji roboczej.
- **Trwałość mechaniczna:** Drut o grubości 5mm charakteryzuje się wysoką odpornością na pękanie zmęczeniowe, co jest kluczowe przy dużych prędkościach obrotowych podbieracza.
- **Czystość zbieranego pokosu:** Odpowiednio dobrana sprężystość umożliwia operowanie blisko darni bez zanieczyszczania balotu ziemią.

Palec prasy rolującej Famarol - Dodatkowe informacje:

- **Łatwy montaż:** Standaryzowane mocowanie (10mm) współgra z oryginalnymi śrubami i listwami podbieracza, co pozwala na szybką wymianę uszkodzonych elementów w warunkach polowych.
- **Zgodność z OEM:** Część wykonana według rygorystycznych norm technicznych, co zapewnia pełną zamiennność z podzespołami montowanymi fabrycznie.
- **Wskazówka serwisowa:** Aby zapewnić prasie równomierne podawanie materiału i uniknąć wibracji listew, **zaleca się wymianę palców pełnymi rzędami lub sekcjami**. Jednoczesny montaż nowych elementów roboczych gwarantuje identyczną charakterystykę podrywania masy na całej szerokości podbieracza.

Palec podbieracza Famarol - FAQ

- **Czy ten palec odpowiada modelowi DF120?** Tak, jest to dedykowany element roboczy zaprojektowany specjalnie dla prasy Famarol DF120.
- **Jaka jest średnica otworu montażowego?** Otwór pod śrubę mocującą ma średnicę 10mm.
- **Z jakiego drutu wykonany jest ten ząb?** Palec wykonano z wysokogatunkowego, hartowanego drutu stalowego o grubości 5mm.

Palec podbieracza Famarol DF120 zdjęcia:





Zadbaj o sprawność swojej maszyny w szczycie sezonu! Postaw na sprawdzony Palec podbieracza prasy rolującej Famarol DF120 175mm 559500401201 i zapewnij sobie bezawaryjną pracę oraz najwyższą jakość formowanych bel.