

**Serie 6, Suszarka z pompą ciepła, 9 kg
WQG241ALPL**



Wyposażenie dodatkowe

- WMZ20600 Kosz do suszenia wełny lub butów
- WTZ1110 Zestaw przyłączeniowy do suszarki kondens
- WTZ27400 Łącznik do suszarki
- WTZ27410 Łącznik do suszarki
- WTZPW40D :

Suszarka z pompą ciepła i czujnikiem wilgotności, który zatrzymuje suszenie kiedy pranie jest odpowiednio suche, co pozwala chronić ubrania przed przegrzaniem.

- **Technologia pompy ciepła:** delikatne i energooszczędne suszenie
- **Dodatkowy filtr chroniący wymiennik ciepła:** trwale energooszczędne suszenie
- **AutoDry:** czujnik wilgotności kontrolują suszenie chroniąc tkaniny
- **Opcja połowy załadunku:** optymalizuje ustawienia suszenia (rekomendowany załadunek i czas trwania) dla małej ilości ubrań.
- **Suszarka przyjazna a dla środowiska:** naturalny czynnik chłodzący (R290).

Dane techniczne

Typ budowy: Wolnostojące
 Zdemontowany blat urządzenia: Nie
 Zawiasy: Prawostronnie
 Długość kabla przyłączeniowego: 145 cm
 Wymiary urządzenia: 842x598x613 mm
 Masa netto: 50.8 kg
 Zawiera fluorowany gaz cieplarniany: R290
 Hermetycznie zamknięta jednostka: Tak
 Kod EAN: 4242005531967
 Moc przyłączeniowa: 600 W
 Natężenie (A): 10 A
 Napięcie (V): 220-240 V
 Częstotliwość (Hz): 50 Hz
 Wielkość w kg dla programu eco przy pełnym załadunku (UE 2017/1369): 9.0 kg
 Klasa efektywności energetycznej¹: D
 Ważone zużycie energii na cykl (UE 2017/1369): 1.28 kWh/cykl
 Ważone zużycie energii na 100 cykli (UE 2017/1369): .. 128 kWh/100 cykli
 Efektywność skraplania (UE 2017/1369): 83 %
 Czas trwania programu z połową pojemności (UE 2017/1369): ... 2:12
 Czas trwania programu z nominalną pojemnością (UE 2017/1369): 50



¹ Klasa efektywności energetyczne w skali od A do G

Serie 6, Suszarka z pompą ciepła, 9 kg WQG241ALPL

Suszarka z pompą ciepła i czujnikiem wilgotności, który zatrzymuje suszenie kiedy pranie jest odpowiednio suche, co pozwala chronić ubrania przed przegrzaniem.

- WQG241ALPL
- Suszarki kondensacyjne z pompą ciepła

Wydajność i zużycie

- Klasa efektywności energetycznej¹: D
- Zużycie energii²: 128 kWh
- Pojemność znamionowa³: 9 kg
- Czas trwania³: 3:50 godz:min
- Klasa głośności: B (na skali od A do D)
- Poziom głośności³: 62 dB (A) re 1 pW
- Klasa efektywności kondensacji: C (w skali od A do D)
- Efektywność kondensacji³: 83%

Programy i funkcje

- Programy standardowe: Bawełna, Syntetyki
- Programy specjalne do suszenia: Bawełna, Koszule/Bluzki, Bawełna Eco, Pierze/Puch, Delikatne, Ręczniki, Mix, Super 40, Sport/Fitness, Kołdry, Syntetyki, Wełna, Wietrzenie zimne, Ciepły Program czasowy

Opcje

- 120 min faza ochrony przed zagnieceniami na koniec programu
- Opcja "Potowa załadunku": dostosowuje proces suszenia do mniejszej ilości prania.
- Przyciski TouchControl: Suszenie do prasowania, Suszenie do szafy, Suszenie do szafy extra, Gotowe za, Potowa załadunku, Mniej zagnieceń, Delikatne, Sygnał, Start / Pauza / Dodanie prania, 24 h Gotowe za

Komfort i bezpieczeństwo

- Filtr chroniący wymiennik ciepła przed zanieczyszczeniami
- Technologia AutoDry rozpoznaje kiedy pranie jest już odpowiednio suche dzięki czemu tekstylia są chronione przed nadmiernym wysuszeniem.
- Duży wyświetlacz LED z informacją o szacowanym czasie do końca suszenia i 24 h opóźnieniu, przebiegu programu i specjalnych funkcjach.
- Rekomendowana wielkość załadunku dla wybranego programu, pokazywana jest na wyświetlaczu.
- Wskaźnik użytkowania: podaje liczbę zakończonych programów
- delikatnie obracane
- Sensitive Drying System: Duży bęben ze stali szlachetnej ze specjalną wewnętrzną strukturą ścianek oraz łagodnym profilem zbieraków, chroni delikatne tkaniny podczas suszenia.
- AntiVibration Design: wyjątkowa budowa płyty bocznej, redukująca głośność wirowania i wibracji
- Kosz do suszenia: Nie
- Oświetlenie wnętrza bębna: Nie
- Zestaw do odprowadzania skondensowanej wody na wyposażeniu:

DrainSet - suszarka, wyposażone jest w zestaw, dający możliwość podłączenia urządzenia do odpływu wody, dzięki czemu nie trzeba opróżniać szuflady zbierającej wilgoć z suszonego prania.

- Zabezpieczenie przed zmianą ustawień przez dzieci (blokada panelu): tak
- Sygnał akustyczny informujący o zakończeniu programu
- Drzwi otwierane w prawą stronę
- Metalowy hak przy drzwiach

Informacje techniczne

- Błat urządzenia nie daje się zdemontować.
- Wymiary (Wys. x Szer.): 84.2 cm x 59.8 cm
- Głębokość: 61.3 cm
- Głębokość razem z drzwiami: 64.8 cm
- Głębokość przy otwartych drzwiach: 109.6 cm
- Technologia pompy ciepła z chłodziwem przyjaznym dla środowiska (R290)

¹ W przedziale klas efektywności energetycznej od A do G

² Średnie ważone zużycie energii w kWh na 100 cykli suszenia w programie Eco

³ W programie Eco przy pełnym załadunku

**Serie 6, Suszarka z pompą ciepła, 9
kg
WQG241ALPL**

Wymiary w mm

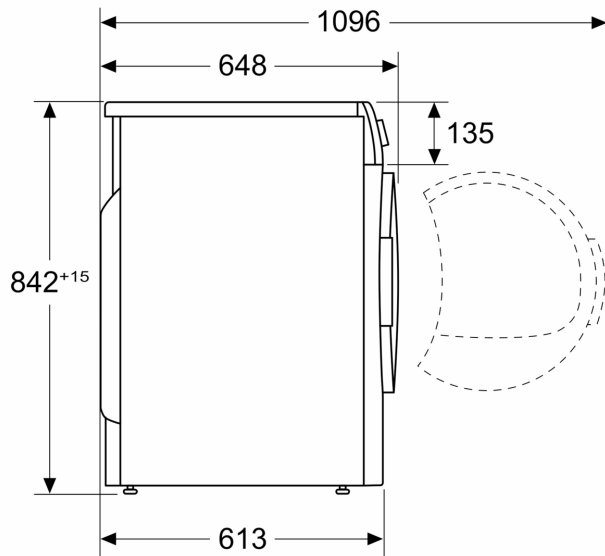

Wymiary w mm

