

# TAM



- 
1. INSTRUKCJA ORYGINALNA PL
  2. NÁVOD CZ
  3. ANLEITUNG DE
  4. HASZNÁLATI UTASÍTÁS HU
  5. NÁVOD SK



## GRZEJNIK ELEKTRYCZNY TAI 016L

WÓJTOWICZ NEW COMMERCE S.K.A.;  
UL. ROMANA DMOWSKIEGO 2, 48-303 NYSA  
Tel.: 517 435 873  
[www.agroserwisnysa.pl](http://www.agroserwisnysa.pl)

Wyprodukowano w ChRL

## INSTRUKCJA UŻYTKOWNIKA

To urządzenie może być używane przez dzieci powyżej 8. roku życia oraz osoby o ograniczonych zdolnościach fizycznych, sensorycznych lub umysłowych albo osoby bez doświadczenia i wiedzy, jeśli znajdują się pod nadzorem lub zostały poinstruowane w zakresie bezpiecznego użytkowania urządzenia i rozumieją związane z tym zagrożenia.

Dzieci nie mogą bawić się urządzeniem.

Czyszczenie i konserwacja urządzenia nie mogą być wykonywane przez dzieci bez nadzoru.

Dzieci poniżej 3. roku życia powinny być trzymane z dala od urządzenia, chyba że są stale nadzorowane.

Dzieci w wieku od 3 do 8 lat mogą włączać i wyłączać urządzenie, pod warunkiem że znajduje się ono w swojej normalnej pozycji roboczej oraz zostały odpowiednio poinstruowane i nadzorowane w zakresie bezpiecznego użytkowania urządzenia.

Dzieci w wieku od 3 do 8 lat nie mogą podłączać wtyczki, regulować ustawień, czyścić urządzenia ani wykonywać konserwacji.

**OSTROŻNIE** – niektóre części tego produktu mogą się bardzo nagrzewać i powodować oparzenia. Należy zachować szczególną ostrożność w obecności dzieci i osób wrażliwych.

### Uwagi:

1. Przed użyciem grzejnika należy uważnie przeczytać całą instrukcję.
2. Surowo zabrania się włączania i wyłączania urządzenia poprzez wkładanie lub wyjmowanie wtyczki zamiast używania przełącznika zasilania.
3. Nie używaj tego grzejnika w bezpośrednim sąsiedztwie wanny, prysznicza lub basenu.
4. Jeśli przewód zasilający jest uszkodzony, musi zostać wymieniony przez producenta, autoryzowany serwis lub osobę o odpowiednich kwalifikacjach, aby uniknąć zagrożenia.
5. Surowo zabrania się podłączania do tego samego gniazdka innych urządzeń o dużym poborze mocy.
6. Odłącz urządzenie od prądu, gdy w pobliżu nie ma nikogo.
7. Surowo zabrania się używania grzejnika w miejscach, gdzie łatwo może zostać przewrócony lub wstrząśnięty.
8. W przypadku usterki natychmiast wyłącz grzejnik, odłącz go od zasilania i oddaj do autoryzowanego serwisu.
9. Ostrzeżenie: aby uniknąć przegrzania, nie zasłaniaj grzejnika.
10. Grzejnika nie wolno umieszczać bezpośrednio pod gniazdkiem elektrycznym.
11. Podczas włączania lub wyłączania urządzenia może być słyszalny lekki dźwięk – jest to normalne zjawisko wynikające z rozszerzania się materiałów pod wpływem ciepła i ich kurczenia podczas stygnięcia. Nie jest to usterka.
12. Element grzewczy został specjalnie obrobiony i ma długą żywotność – nie należy go zastępować innym.
13. To urządzenie jest przeznaczone wyłącznie do użytku domowego.
14. **OSTRZEŻENIE:** Nie używaj tego grzejnika w małych pomieszczeniach, jeśli przebywają w nich osoby niezdolne do samodzielnego opuszczenia pomieszczenia – chyba że pod stałym nadzorem.
15. Nie używaj grzejnika, jeśli upadł.
16. Nie używaj grzejnika, jeśli są widoczne oznaki uszkodzenia.
17. Produkt należy zainstalować co najmniej 1,8 m nad podłogą w trakcie użytkowania.
18. **OSTRZEŻENIE:** Aby zmniejszyć ryzyko pożaru, należy zachować minimalną odległość 1 metra między wylotem powietrza a tkaninami, zasłonami lub innymi materiałami łatwopalnymi.

## FUNKCJE:

1. Wysokiej jakości obudowa z tworzywa sztucznego zapewniająca długą żywotność urządzenia.
2. Elementy grzewcze PTC (ceramika) – wydajne ogrzewanie, szybki start, bezgłośnie praca, brak zapachu, brak zanieczyszczeń, bezpłomienne działanie, nie powodują spadku poziomu tlenu w pomieszczeniu.
3. Dwa poziomy grzania – możliwość dostosowania temperatury do indywidualnych preferencji.
4. Bezpiecznik temperaturowy oraz zabezpieczenie przed przegrzaniem silnika – automatyczne wyłączenie urządzenia w przypadku zablokowania wylotu powietrza i ponowne włączenie po usunięciu przeszkody.
5. Tryb nawiewu naturalnego lub gorącego powietrza – w lecie można wyłączyć element grzewczy i korzystać z chłodnego nawiewu.
6. Bezpieczny termostat i ochrona przed przegrzaniem – zapewniają bezpieczne użytkowanie.

## MONTAŻ:

1. Wywierć dwa otwory w ścianie, zachowując odległość co najmniej 2,0 m od podłogi. Średnica otworu powinna odpowiadać średnicy kołka rozporowego (6 mm).
2. Włóż kołki rozporowe do otworów.
3. Zamocuj haczyk montażowy (pothook) do kołków za pomocą śrub. Upewnij się, że haczyk został dobrze osadzony u dołu. (Zobacz ilustrację dla lepszego zrozumienia – patrz rysunek).
4. Użyj elementów montażowych dołączonych do urządzenia (śruby i kołki rozporowe), aby przymocować urządzenie do ściany zgodnie z poniższym schematem, a następnie zawieś grzejnik.

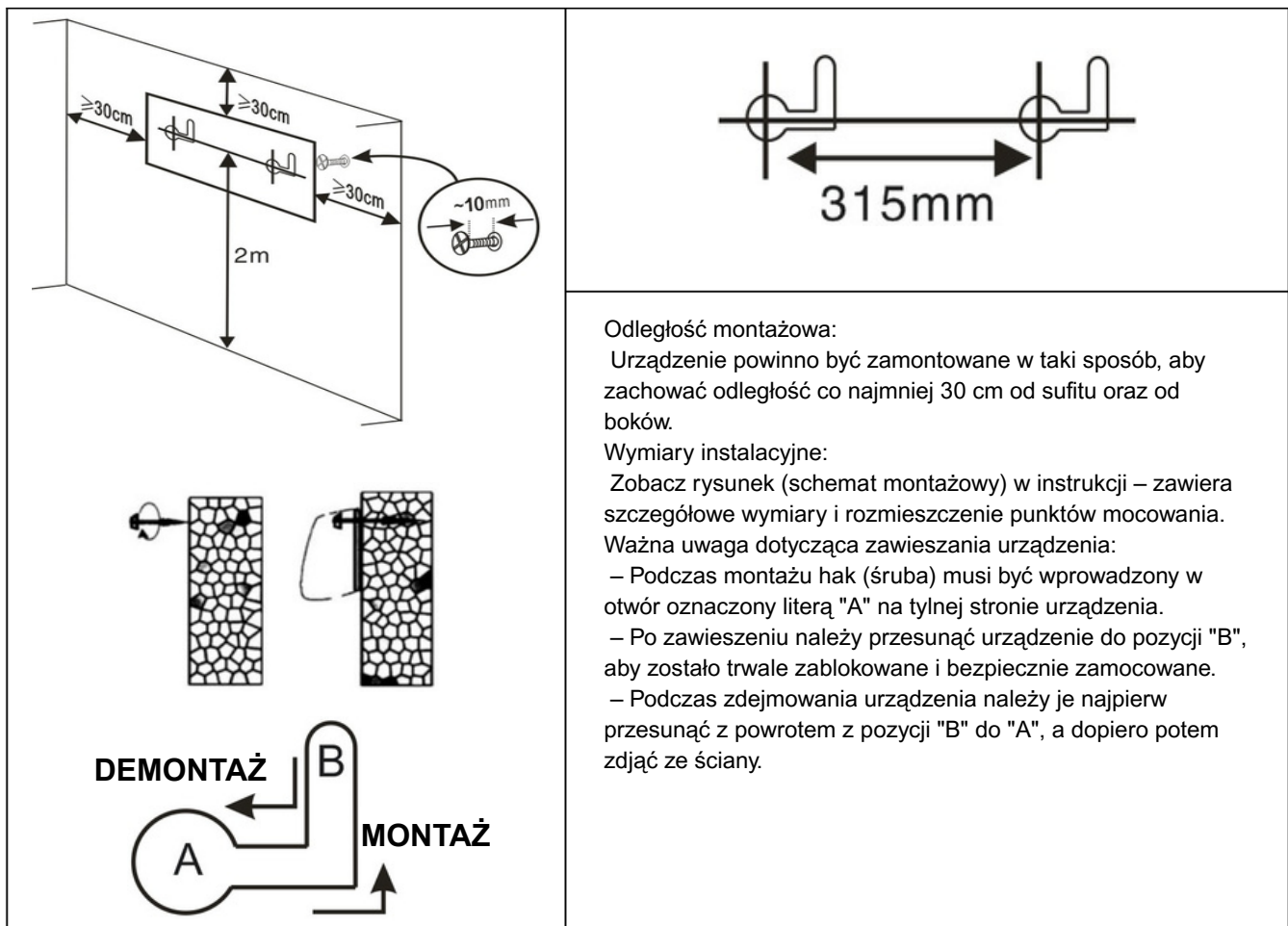

**PARAMETRY TECHNICZNE:**

- **Materiał:** Obudowa z tworzywa ABS
- **Zasilanie:** 220–240 V, 50–60 Hz, 2000 W
- **Element grzewczy:** PTC – ceramika grzewcza
- **2 poziomy grzania:** 1000 W / 2000 W
- **3 tryby pracy:** wentylator / niskie grzanie / wysokie grzanie
- **Zabezpieczenie termiczne:** Automatyczne wyłączenie po osiągnięciu ustawionej temperatury
- **Ochrona przed przegrzaniem**
- **Elektronicznie regulowany termostat:** Zakres temperatury od 18°C do 45°C
- **Funkcja automatycznej oscylacji**
- **Timer:** 8-godzinny oraz tygodniowy
- **Sterowanie zdalne:** Tak (bateria w zestawie, CR2025, 3V)
- **Wyświetlacz LED**
- **Funkcja wychładzania wentylatorem z odliczaniem po zakończeniu grzania**
- **Łączność WiFi (TUYA)**
- **Odpowiedni do pomieszczeń o powierzchni do 20 m<sup>2</sup>**
- **Wymiary produktu:** 55,7 × 14,4 × 18,5 cm
- **Waga produktu:** 2,6 kg
- **Wymiary opakowania:** 59,5 × 17 × 22,5 cm
- **Waga kartonu:** 13 kg
- **Certyfikaty:** CE, GS, ERP, RoHS, REACH

## UŻYTKOWANIE:

1. Upewnij się, że napięcie zasilania wynosi 220–240 V~, 50 Hz.
2. Włóż wtyczkę do gniazdka ściennego.
3. Włącz urządzenie, wybierając odpowiednie ustawienie.
  - Pozycja „0” oznacza „WYŁĄCZONE”, 
  - Pozycja „I” oznacza „WŁĄCZONE”.
4. Obsługuj urządzenie za pomocą przycisków sterujących znajdujących się na panelu sterowania lub pilocie (schemat panelu i pilota znajduje się w niniejszej instrukcji).
5. Włącz zasilanie – na wyświetlaczu LED pojawi się temperatura otoczenia, a urządzenie przejdzie w tryb czuwania.
6. Z prawej strony podstawy urządzenia znajduje się przycisk.
7. Naciśnij „START/STOP” – uruchomi się wentylator, funkcja wysokiego grzania i oscylacja.
8. Naciśnij ponownie: WYŁĄCZENIE (Wentylator działa jeszcze przez 30 sekund po wyłączeniu grzania).

## OBSŁUGA FUNKCJI WI-FI:

1. Po włączeniu zasilania, jeśli urządzenie nie jest połączone z Internetem, wskaźnik Wi-Fi będzie wyłączony.
2. Przytrzymaj „START/STOP” przez 3 sekundy, aby rozpocząć połączenie z Internetem – symbol Wi-Fi zacznie migać.
3. W ciągu 3 minut połącz się zgodnie z instrukcją „Połączenie i użytkowanie Wi-Fi”.
4. Jeśli połączenie nie powiedzie się, wskaźnik zgaśnie. Aby ponowić próbę, powtórz powyższe czynności.
5. 3.2 Po pomyślnym połączeniu z Internetem, wskaźnik Wi-Fi będzie się świecił.
6. 3.3 Aby anulować lub usunąć połączenie Wi-Fi, przytrzymaj „START/STOP” przez 3 sekundy – wskaźnik Wi-Fi zacznie migać. Jeśli w ciągu 3 minut nie nastąpi nowe połączenie, wskaźnik zgaśnie.
7. Wszystkimi funkcjami steruje się za pomocą pilota zdalnego sterowania.
8. Po wyłączeniu urządzenia, wentylator będzie działał jeszcze przez 30 sekund, aby wychłodzić elementy grzewcze.

**Uwaga: Kontrolki świecą się, gdy dana funkcja jest aktywna.**



## PILOT ZDALNEGO STEROWANIA

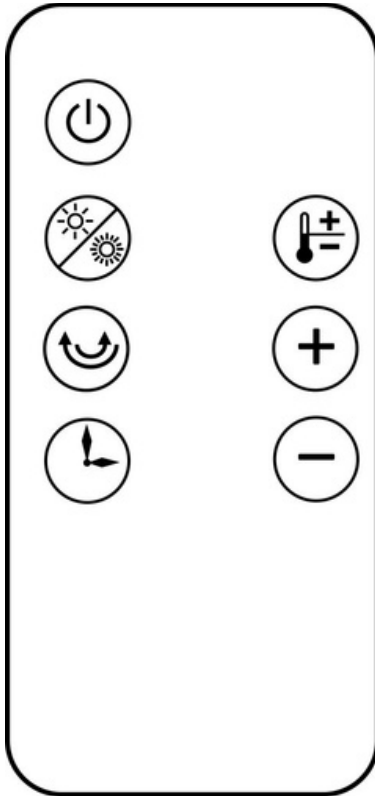

Naciśnij przycisk „” w następujący sposób:

- ON — włącza wentylator,
- OFF — wyłącza grzejnik, ale wentylator pracuje jeszcze przez 30 sekund po zakończeniu grzania.

Naciśnij przycisk „”, aby przełączać tryby w następującej kolejności:

- Niskie grzanie,
- Wysokie grzanie,
- Praca wentylatora (FAN).

Naciśnij przycisk „”, aby ustawić timer w kolejności:

- 1 godzina, 2 godziny, 3 godziny ... aż do 8 godzin.

Naciśnij przycisk „”, aby włączyć funkcję oscylacji (Swing ON) lub wyłączyć ją (Swing OFF).

Naciśnij przycisk „”:

1.1 Tryb ustawiania temperatury jest w stanie gotowości (stand by), naciśnij ponownie, aby wyłączyć tryb ustawiania temperatury.

1.2 Naciśnij „+” lub „-”, aby ustawić temperaturę w zakresie od 18 do 45°C.

Gdy osiągnięta zostanie ustawiona temperatura, urządzenie przestaje grzać, a wentylator działa jeszcze przez 30 sekund. Kontrolka grzania miga (żaluzje oscylacyjne zatrzymują się, a kontrolka oscylacji miga), pozostałe funkcje mogą być normalnie ustawiane.

## POŁĄCZENIE I OBSŁUGA PRZEZ WIFI:

Za pomocą aplikacji na smartfona możesz sterować urządzeniem: włączać, wyłączać, ustawiać temperaturę, wentylator, niskie i wysokie grzanie, timer, timer tygodniowy oraz wszystkie funkcje.

- Po połączeniu WiFi, symbol lub wskaźnik WiFi świeci się na stałe. Gdy WiFi jest rozłączone, symbol lub wskaźnik miga.
- Zeskanuj kod QR na smartfonie, pobierz i zainstaluj aplikację „TUYA smart” lub „Smart Life” ze sklepu z aplikacjami.



- Zainstaluj aplikację TUYA i zarejestruj się.
- Upewnij się, że urządzenie i smartfon są podłączone do tej samej sieci WiFi (zobacz ilustrację 4).
- 4.1 Sprawdź, czy symbol WiFi miga.
- 4.2 Kliknij „+” lub „Dodaj urządzenie”, aby dodać nowe urządzenie.
- Wyszukaj inteligentne urządzenia i kliknij „Dalej” lub „Dodaj” po znalezieniu urządzenia (zobacz ilustrację 5).
- Uwaga: przed wyszukiwaniem włącz Bluetooth na smartfonie.
- Wybierz sieć WiFi, wpisz hasło do WiFi i kliknij „Dalej” (zobacz ilustrację 6).
- Urządzenie zostanie połączone (zobacz ilustrację 7).
- Uwaga: jeśli połączenie się nie powiedzie, odłącz urządzenie od zasilania, włącz je ponownie i spróbuj połączyć się jeszcze raz.
- Po pomyślnym dodaniu kliknij „Gotowe” (zobacz ilustrację 8).

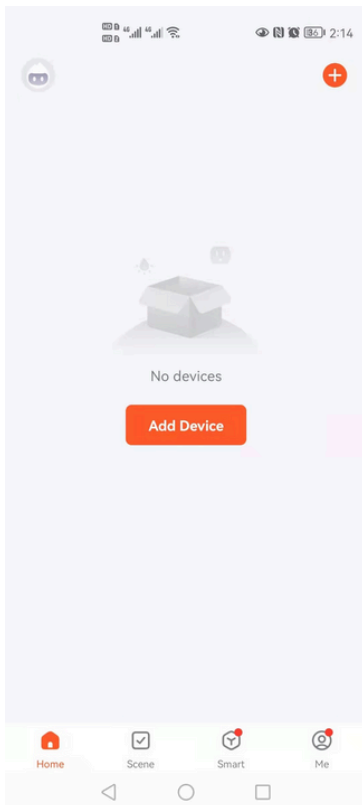

RYS. 4

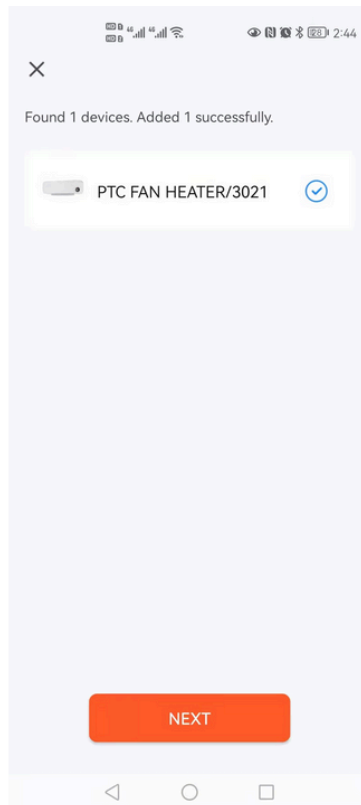

RYS. 5

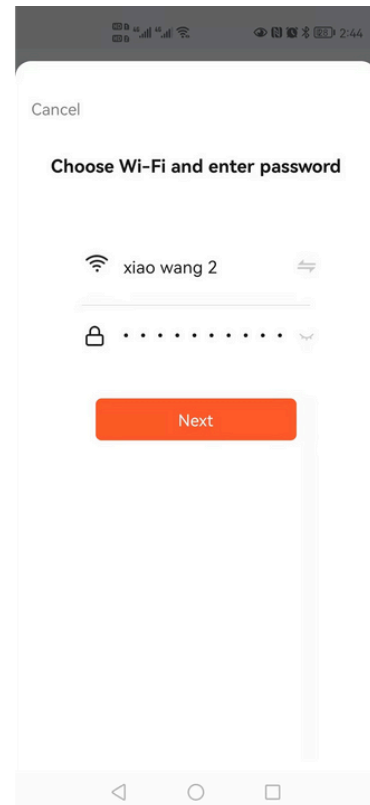

RYS. 6

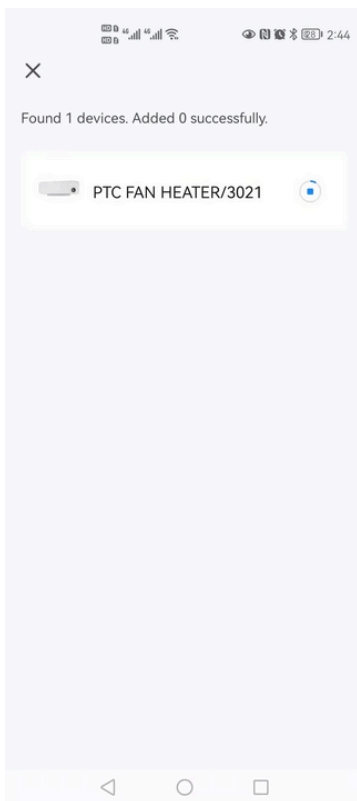

RYS. 7

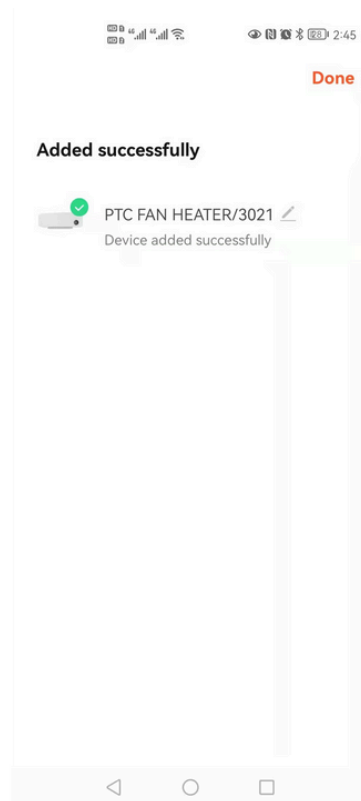

RYS. 8

## CZYSZCZENIE I KONSERWACJA:

1. Nie wystawiaj grzejnika na działanie ognia, aby uniknąć przebarwień i odkształceń obudowy.
2. Jeśli nie będziesz używać grzejnika przez dłuższy czas, przetrzyj jego powierzchnię. Poczekaj, aż urządzenie całkowicie ostygnie, odłącz je od zasilania, a następnie wyczyść. Użyj miękkiej ściereczki lub delikatnego środka czyszczącego. Nigdy nie myj grzejnika bezpośrednio wodą i nie wlewaj wody do środka urządzenia. Nie używaj kwasów, rozpuszczalników chemicznych, benzyny ani benzenu.
3. Przed ponownym użyciem sprawdź, czy wylot powietrza jest czysty i nie ma żadnych zanieczyszczeń.

**Ostrzeżenie: Nie dotykaj pracującego urządzenia oraz nie zakrywaj wlotu i wylotu powietrza.**

## INFORMACJE O GWARANCJI:

Naprawy gwarancyjne mogą być realizowane tylko w autoryzowanych serwisach. Przy zgłaszaniu reklamacji należy przedłożyć oryginalny dowód zakupu z datą nabycia.

Gwarancja nie obejmuje przypadków:

- Normalnego zużycia produktu
- Nieprawidłowego użytkowania, np. przeciążenia urządzenia, użycia niezatwierdzonych akcesoriów
- Uszkodzeń spowodowanych działaniem siły lub czynników zewnętrznych
- Uszkodzeń wynikających z nieprzestrzegania instrukcji obsługi, np. podłączenia do niewłaściwego źródła zasilania lub nieprzestrzegania zasad montażu
- Urządzeń częściowo lub całkowicie rozmontowanych

**KARTA GWARANCYJNA**  
(Ważna z dowodem zakupu)



**Gwarant:** WÓJTOWICZ NEW COMMERCE S.K.A.; UL. ROMANA DMOWSKIEGO 2, 48-303 NYSA Tel.: 517 435 873 sklep@newcommerce.pl

**Nazwa sprzętu..... Typ, model.....**

**Nr fabryczny.....**

**Data sprzedaży.....**

**Pieczętka i podpis punktu sprzedaży.....**

**1. Dane użytkownika:**

imię i nazwisko:.....

ulica:.....

miejsowość:.....kod pocztowy:.....

województwo:.....telefon:.....

e-mail:.....

**2. Oświadczenie użytkownika:**

Niniejszym oświadczam, że zapoznałem się z działaniem urządzenia, które zostało wydane zgodnie z zamówieniem, nowe i kompletne oraz otrzymałem komplet dokumentacji (instrukcję obsługi, warunki bezpieczeństwa, kartę gwarancyjną). Przyjmuję do wiadomości, że:

a) Przed uruchomieniem zakupionego urządzenia należy dokładnie zapoznać się z instrukcją obsługi urządzenia, zasadami bezpieczeństwa oraz warunkami gwarancji.

\*Wyrażam zgodę na przetwarzanie moich danych osobowych w celach związanych z realizacją postanowień karty gwarancyjnej (napraw gwarancyjnych), przeprowadzaniem serwisu i przeglądów przez firmę **WÓJTOWICZ NEW COMMERCE S.K.A.**; UL. ROMANA DMOWSKIEGO 2, 48-303 NYSA lub autoryzowany serwis (zgodnie z ogólnego rozporządzenia o ochronie danych osobowych z dnia 27 kwietnia 2016 r. (RODO)).

TAK  NIE

Wyrażam zgodę na przetwarzanie moich danych osobowych w celach marketingowych przez firmę **WÓJTOWICZ NEW COMMERCE S.K.A.**; UL. ROMANA DMOWSKIEGO 2, 48-303 NYSA lub autoryzowany serwis (zgodnie z ogólnego rozporządzenia o ochronie danych osobowych z dnia 27 kwietnia 2016 r. (RODO)).

TAK  NIE



Wyrażam zgodę na przetwarzanie moich danych osobowych w celach statystycznych przez firmę **WÓJTOWICZ NEW COMMERCE S.K.A.**; UL. ROMANA DMOWSKIEGO 2, 48-303 NYSA lub autoryzowany serwis (zgodnie z ogólnego rozporządzenia o ochronie danych osobowych z dnia 27 kwietnia 2016 r. (RODO)).

TAK  NIE

\*Wymagane w celu wszczęcia procedury reklamacyjnej

Data i czytelny podpis Użytkownika: .....

Potwierdzenie wykonania przeglądu, naprawy gwarancyjnej, usługi serwisowej:

Przegląd 0	Przegląd 1	Przegląd 2
Kupon reklamacyjny Nr 1 do karty gwarancyjnej Nr	Kupon reklamacyjny Nr 2 do karty gwarancyjnej Nr	Kupon reklamacyjny Nr 3 do karty gwarancyjnej Nr
 Nazwa..... Typ, Model..... Nr fabryczny.....	 Nazwa..... Typ, Model..... Nr fabryczny.....	 Nazwa..... Typ, Model..... Nr fabryczny.....
Pieczętka i podpis sprzedawcy	Pieczętka i podpis sprzedawcy	Pieczętka i podpis sprzedawcy

# KARTA GWARANCYJNA

(Ważna z dowodem zakupu)



### 3. Odpowiedzialność:

- Gwarancji na urządzenie udziela firma WÓJTOWICZ NEW COMMERCE S.K.A.; UL. ROMANA DMOWSKIEGO 2, 48-303 NYSA
- Odpowiedzialność z tytułu gwarancji obejmuje tylko wady powstałe z przyczyn tkwiących w urządzeniu w momencie jego wydania Użytkownikowi.
- W ramach gwarancji gwarant zapewnia kupującemu nieodpłatne usunięcie usterek w funkcjonowaniu urządzenia wynikających z jego wadliwości konstrukcyjnych i materiałowych.

### 4. Okres gwarancji na urządzenie:

24 miesiące od daty sprzedaży urządzenia konsumentowi, z wyjątkiem elementów określonych w ust. 6 pkt 5, 6 i 7 niniejszej karty gwarancyjnej.  
12 miesięcy ze względu na nieprofesjonalny charakter urządzenia, gwarancja na urządzenie zakupiona w celu związanym bezpośrednio z prowadzoną działalnością gospodarczą lub zawodową.

### 5. Warunki gwarancji:

- Stosowanie się przez Użytkownika do zaleceń zawartych w warunkach bezpieczeństwa, karcie gwarancyjnej i instrukcji obsługi.
- Wykonywanie serwisu urządzenia (np. regulacji, czyszczenia, konserwacji) wyłącznie przez firmy specjalistyczne posiadające odpowiednie uprawnienia zgodnie z wytycznymi Gwaranta, dostępnymi w instrukcji obsługi oraz odnotowywanie usług serwisowych w karcie gwarancyjnej. W czasie wykonywania serwisu zalecane jest stosowanie oryginalnych części producenta urządzenia. Usługa serwisowa jest odpłatna.
- Wykonywanie napraw gwarancyjnych wyłącznie przez firmy specjalistyczne posiadające odpowiednie uprawnienia. Oraz odnotowywanie napraw w karcie gwarancyjnej.
- Gwarancja obejmuje obszar Rzeczypospolitej Polskiej.
- Użytkownik traci prawo wynikające z gwarancji w przypadku użytkowania urządzenia niezgodnie z przeznaczeniem, obsługi niezgodnej z doręczoną instrukcją obsługi, stosowania nieoryginalnych części zamiennych, lub niewłaściwych materiałów eksploatacyjnych, nie dokonywania napraw wymiany zespołów, zmian konstrukcyjnych przez podmioty inne niż uprawnione, niewłaściwego przechowywania, braku odpowiedniej konserwacji zgodnie z instrukcją obsługi.
- Przedstawienie prawidłowo wypełnionej karty gwarancyjnej i prawdopodobnie okoliczności zakupu urządzenia (np. paragon, faktura) przez Użytkownika.

### 6. Gwarancja nie obejmuje:

- Wad urządzenia wynikłych z nieprzestrzegania przez Użytkownika warunków bezpieczeństwa, instrukcji obsługi, w szczególności w zakresie prawidłowej eksploatacji, konserwacji.
- Wady powstałe w wyniku uszkodzeń mechanicznych, termicznych lub chemicznych urządzenia i wyposażenia.
- Uszkodzenia spowodowane wadliwą instalacją elektryczną Użytkownika, zalaniem podzespołów elektrycznych wodą.
- Uszkodzenia spowodowane przecięciem urządzenia.
- Uszkodzenia powstałe wskutek stosowania innych chemicznych środków czyszczących niż zalecane przez producenta dla danego typu urządzenia, nie stosowania się do uwag eksploatacyjnych przy korzystaniu ze środków chemicznych.
- Uszkodzenia powstałe w wyniku: zasilania urządzenia zanieczyszczoną wodą, pracy z wykorzystaniem nieoryginalnych lub niewłaściwych dla danego modelu części zamiennych i wyposażenia, wykonywaniem napraw i przeróbek przez osoby nieupoważnione.
- Uszkodzenia związane z brakiem zalecanych czynności konserwacyjnych - patrz instrukcja obsługi.
- Przypadków losowych uszkodzeń niezależnych od warunków eksploatacji np. pożar, powódź itp.

### 7. Procedura reklamacyjna:

- Przed dokonaniem zgłoszenia reklamacyjnego Użytkownik powinien upewnić się czy wykonał wszystkie czynności zgodnie z zaleceniami opisanymi w instrukcji obsługi.
- Zgłoszenie konieczności naprawy urządzenia z tytułu gwarancji Użytkownik zobowiązany jest dokonać niezwłocznie, nie później niż w terminie 30 dni od daty zauważenia wady. Zgłoszenia może dokonywać bezpośrednio u Gwaranta ( e-mail: sklep@newcommerce.pl, lub pisemnie na adres: UL. ROMANA DMOWSKIEGO 2, 48-303 NYSA
- Naprawy gwarancyjne mogą być wykonywane bezpośrednio przez Gwaranta lub specjalistyczną firmę wskazaną przez Gwaranta. (UL. ROMANA DMOWSKIEGO 2, 48-303 NYSA).
- Wykonanie obowiązków wynikających z gwarancji nastąpi w terminie 30 dni, licząc od dnia dostarczenia urządzenia przez Użytkownika.
- Zasady dostawy urządzeń do autoryzowanego serwisu lub jednego z partnerów podane są na stronie internetowej Gwaranta [www.agroserwisnysa.pl](http://www.agroserwisnysa.pl) Przed dostarczeniem urządzenia do serwisu Użytkownik powinien oczyścić urządzenie m.in. z błota, piasku, płynów oraz zabezpieczyć lub odłączyć do osobnych pojemników płyny mogące wylać się z urządzenia podczas transportu.
- Użytkownik zobowiązany jest do odbioru urządzenia w terminie wskazanym przez Gwaranta lub firmę specjalistyczną dokonującą czynności w imieniu Gwaranta pod rygorem naliczenia opłaty za jego przechowanie.
- Okres gwarancji ulega przedłużeniu o czas, w jakim urządzenie pozostawało w serwisie celem dokonania naprawy gwarancyjnej.
- Gwarancja nie wyłącza, nie ogranicza ani nie zawieszają uprawnień kupującego wynikających z przepisów o rękojmi za wady rzeczy sprzedanej.

Naprawy dokonano dnia.....  
Wymieniono/naprawiono.....  
.....  
.....  
.....

.....  
(pieczętka i podpis serwisu)

Oświadczam, że sprzęt odebrałem po  
naprawie sprawny i nie roszczę  
pretensji co do jakości dokonanej  
naprawy.

Naprawy dokonano dnia.....  
Wymieniono/naprawiono.....  
.....  
.....  
.....

.....  
(pieczętka i podpis serwisu)

Oświadczam, że sprzęt odebrałem po  
naprawie sprawny i nie roszczę  
pretensji co do jakości dokonanej  
naprawy.

Naprawy dokonano dnia.....  
Wymieniono/naprawiono.....  
.....  
.....  
.....

.....  
(pieczętka i podpis serwisu)

Oświadczam, że sprzęt odebrałem po  
naprawie sprawny i nie roszczę  
pretensji co do jakości dokonanej  
naprawy.





WÓJTOWICZ NEW COMMERCE SPÓŁKA KOMANDYTOWO-AKCYJNA,  
UL. ROMANA DMOWSKIEGO 2, 48-303 NYSA

**Producent:**  
WÓJTOWICZ NEW COMMERCE S.K.A.;  
UL. ROMANA DMOWSKIEGO 2, 48-303 NYSA  
agroservisnysa.pl

**Serwis centralny:**  
gsagroserwis@gmail.com

**Dział części zamiennych:**  
Tel; 77 431 08 37  
sklep@newcommerce.pl



## Elektrický ohřivač TAI 016L

WÓJTOWICZ NEW COMMERCE S.K.A.;  
UL. ROMANA DMOWSKIEGO 2, 48-303 NYSA  
Tel.: 517 435 873  
[www.agroserwisnysa.pl](http://www.agroserwisnysa.pl)

Vyrobeno v ČR

## UŽIVATELSKÁ PŘÍRUČKA

Toto zařízení mohou používat děti od 8 let a osoby se sníženými fyzickými, smyslovými nebo mentálními schopnostmi, případně osoby bez dostatečných zkušeností a znalostí, pokud jsou pod dohledem nebo byly poučeny o bezpečném používání zařízení a rozumí s tím spojeným rizikům.

Děti si nesmí se zařízením hrát.

Čištění a údržbu zařízení nesmí provádět děti bez dozoru.

Děti mladší 3 let by měly být drženy mimo dosah zařízení, pokud nejsou neustále pod dohledem.

Děti ve věku od 3 do 8 let smějí zařízení zapínat a vypínat pouze tehdy, pokud je zařízení umístěno ve své běžné pracovní poloze a pokud byly náležitě poučeny a dohlíženy při jeho bezpečném používání.

Děti ve věku od 3 do 8 let nesmějí zařízení připojovat do sítě, nastavovat, čistit ani provádět jeho údržbu.

**UPOZORNĚNÍ** – některé části tohoto výrobku se mohou značně zahřívat a způsobit popáleniny. Je nutné věnovat zvláštní pozornost, pokud se v okolí nacházejí děti nebo zranitelné osoby.

### Poznámky:

- Před použitím topidla si pečlivě přečtete celý návod k obsluze.
- Přísně zakázáno je zapínat a vypínat zařízení zasunutím nebo vytažením zástrčky místo použití vypínače.
- Tento ohřívač nepoužívejte v bezprostřední blízkosti vany, sprchy nebo bazénu.
- Pokud je napájecí kabel poškozen, musí být vyměněn výrobcem, autorizovaným servisem nebo osobou s odpovídající kvalifikací, aby se předešlo nebezpečí.
- Je přísně zakázáno používat stejnou zásuvku s jinými spotřebiči s vysokým příkonem.
- Odpojte zařízení od sítě, pokud se v jeho okolí nikdo nenachází.
- Přísně zakázáno je používat topidlo na místech, kde může snadno spadnout nebo se otřást.
- V případě poruchy zařízení okamžitě vypněte, odpojte ze sítě a předejte autorizovanému servisu.
- Upozornění: Aby nedošlo k přehřátí, nezakrývejte topidlo.
- Topidlo nesmí být umístěno přímo pod elektrickou zásuvkou.
- Při zapnutí nebo vypnutí zařízení může být slyšet slabý zvuk – jedná se o normální jev způsobený roztahováním a smršťováním materiálů vlivem tepla. Nejedná se o závadu.
- Topné těleso je speciálně upraveno a má dlouhou životnost – nesmí být nahrazováno jiným.
- Toto zařízení je určeno pouze pro domácí použití.
- **UPOZORNĚNÍ:** Nepoužívejte tento ohřívač v malých místnostech, pokud se v nich nacházejí osoby, které nejsou schopné místnost samostatně opustit – pokud nejsou pod stálým dohledem.
- Nepoužívejte topidlo, pokud spadlo.
- Nepoužívejte topidlo, pokud je viditelně poškozené.
- Zařízení musí být při použití nainstalováno nejméně 1,8 m nad podlahou.
- **UPOZORNĚNÍ:** Aby se snížilo riziko požáru, udržujte textilie, záclony a jiné hořlavé materiály v minimální vzdálenosti 1 metru od výstupu vzduchu.

## FUNKCE:

- Vysoce kvalitní plastový kryt zajišťuje dlouhou životnost zařízení.
- Topné články PTC (keramické) – účinné vytápění, rychlý náběh, tichý provoz, bez zápachu, bez znečištění, bezplamenný provoz, nesnižují hladinu kyslíku v místnosti.
- Dvě úrovně vytápění – možnost nastavení teploty podle individuálních preferencí.
- Teplotní pojistka a ochrana proti přehřátí motoru – zařízení se automaticky vypne v případě zablokování výstupu vzduchu a znovu se zapne po odstranění překážky.
- Režim přirozeného nebo horkého vzduchu – v létě lze vypnout topné těleso a využít pouze chladný vzduch.
- Bezpečný termostat a ochrana proti přehřátí – zajišťují bezpečný provoz.

## INSTALACE:

- Vyvrtejte dva otvory do zdi ve výšce minimálně 2,0 m nad podlahou. Průměr otvorů by měl odpovídat průměru hmoždinek (6 mm).
- Vložte hmoždinky do otvorů.
- Připevněte montážní háček (pothook) k hmoždinkám pomocí šroubů. Ujistěte se, že háček je pevně usazen ve spodní části. (Pro lepší pochopení viz obrázky).
- Použijte montážní prvky dodané se zařízením (šrouby a hmoždinky) a připevněte zařízení ke zdi podle níže uvedeného schématu, poté zavěste ohřívač.

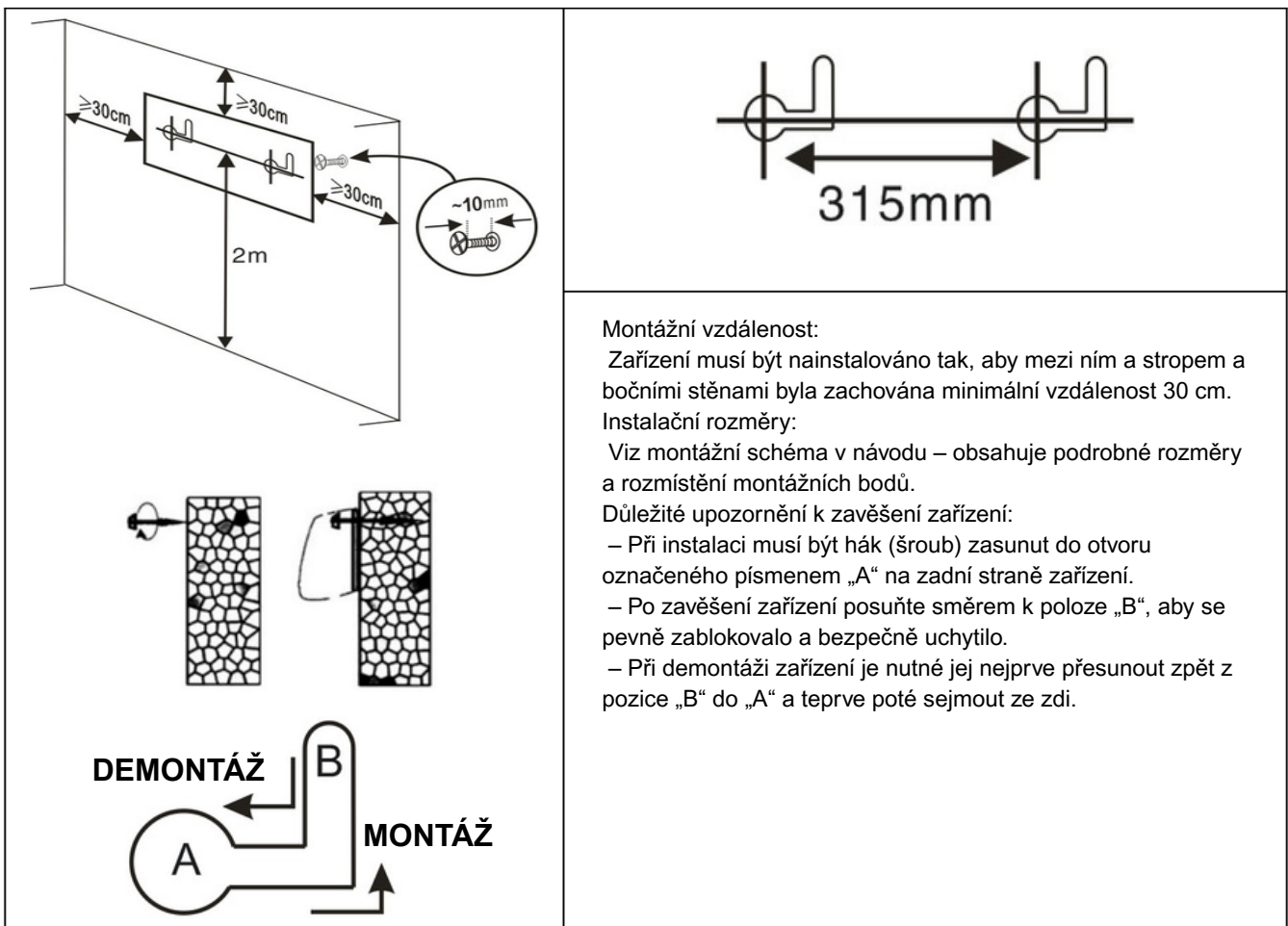

### Montážní vzdálenost:

Zařízení musí být nainstalováno tak, aby mezi ním a stropem a bočními stěnami byla zachována minimální vzdálenost 30 cm.

### Instalační rozměry:

Viz montážní schéma v návodu – obsahuje podrobné rozměry a rozmístění montážních bodů.

### Důležité upozornění k zavěšení zařízení:

- Při instalaci musí být hák (šroub) zasunut do otvoru označeného písmenem „A“ na zadní straně zařízení.
- Po zavěšení zařízení posuňte směrem k poloze „B“, aby se pevně zablokovalo a bezpečně uchytilo.
- Při demontáži zařízení je nutné jej nejprve přesunout zpět z polohy „B“ do „A“ a teprve poté sejmut z di.

**TECHNICKÉ PARAMETRY:**

- **Materiál:** Kryt z ABS plastu
- **Napájení:** 220–240 V, 50–60 Hz, 2000 W
- **Topné těleso:** PTC keramické
- **2 stupně topení:** 1000 W / 2000 W
- **3 režimy provozu:** ventilátor / nízké topení / vysoké topení
- **Tepelná ochrana:** automatické vypnutí po dosažení nastavené teploty
- **Ochrana proti přehřátí**
- **Elektronicky regulovatelný termostat:** rozsah teplot 18 °C až 45 °C
- **Funkce automatické oscilace**
- **Časovač:** 8 hodinový a týdenní
- **Dálkové ovládání:** ano (baterie v balení, CR2025, 3V)
- **LED displej**
- **Funkce ochlazování ventilátorem s odpočtem po ukončení topení**
- **WiFi připojení (TUYA)**
- **Vhodné pro místnosti do 20 m<sup>2</sup>**
- **Rozměry produktu:** 55,7 × 14,4 × 18,5 cm
- **Hmotnost produktu:** 2,6 kg
- **Rozměry balení:** 59,5 × 17 × 22,5 cm
- **Hmotnost kartonu:** 13 kg
- **Certifikace:** CE, GS, ERP, RoHS, REACH

## POUŽITÍ:

1. Ujistěte se, že napájení odpovídá 220–240 V~, 50 Hz.
  2. Zapojte zástrčku do zásuvky na stěně.
  3. Zapněte zařízení výběrem požadovaného nastavení.
    - Poloha „0“ znamená „VYPNUTO“,
    - Poloha „I“ znamená „ZAPNUTO“.
- 
4. Ovládejte zařízení pomocí tlačítek na ovládacím panelu nebo pomocí dálkového ovladače (schéma panelu a ovladače je v této příručce).
  5. Zapněte napájení – na LED displeji se zobrazí teplota okolí a zařízení přejde do pohotovostního režimu.
  6. Na pravé straně základny zařízení je tlačítko „START/STOP“.
  7. Stiskněte „START/STOP“ – zapne ventilátor, vysoký výkon vytápění a oscilaci.
  8. Stiskněte znovu: VYPNUTO (ventilátor bude po vypnutí vytápění ještě 30 sekund pracovat).

## WI-FI FUNKCE:

1. Po zapnutí zařízení, pokud není připojeno k internetu, indikátor Wi-Fi zhasne.
2. Držte tlačítko „START/STOP“ po dobu 3 sekund, aby se zahájilo připojení k internetu – symbol Wi-Fi začne blikat.
3. Během 3 minut se připojte podle pokynů v části „Připojení a používání Wi-Fi“.
4. Pokud se připojení nezdaří, indikátor zhasne. Pro opakování pokusu zopakujte výše uvedené kroky.
5. Pokud je připojení úspěšné, indikátor Wi-Fi svítí.
6. Pro zrušení nebo odstranění připojení Wi-Fi držte tlačítko „START/STOP“ po dobu 3 sekund – indikátor Wi-Fi bude blikat a pokud během 3 minut nebude navázáno nové připojení, zhasne.
7. Všechny funkce se ovládají pomocí dálkového ovladače.
8. Po vypnutí zařízení bude ventilátor ještě 30 sekund pracovat, aby ochladil topné prvky.

**Poznámka: Kontrolky svítí, když je odpovídající funkce aktivní.**



## DÁLKOVÝ OVLADAČ

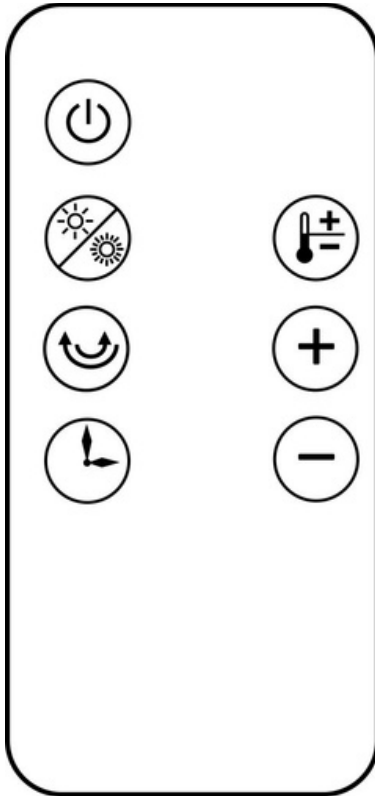

Stiskněte tlačítko „“ následovně:

ON — zapne ventilátor,

- OFF — vypne topení, ale ventilátor bude po ukončení vytápění ještě 30 sekund pracovat.

Stiskněte tlačítko „“ pro přepínání režimů v následujícím pořadí:

Nízké vytápění,

Vysoké vytápění,

- Provoz ventilátoru (FAN).

Stiskněte tlačítko „“ pro nastavení časovače v pořadí:

1 hodina, 2 hodiny, 3 hodiny ... až do 8 hodin.

Stiskněte tlačítko „“ pro zapnutí funkce oscilace (Swing ON) nebo její vypnutí (Swing OFF).

Stiskněte tlačítko „“:

1.1 Režim nastavení teploty je v pohotovostním stavu (stand by), opětovným stisknutím tento režim vypnete.

1.2 Stiskněte „+“ nebo „-“ pro nastavení teploty v rozmezí od 18 do 45 °C.

Po dosažení nastavené teploty přístroj přestane topit a ventilátor bude pracovat ještě 30 sekund. Kontrolka topení bliká (oscilující žaluzie se zastaví a kontrolka oscilace bliká), ostatní funkce lze normálně nastavovat.

## PŘIPOJENÍ A OVLÁDÁNÍ PŘES WIFI:

- Pomocí aplikace ve smartphonu můžete ovládat zařízení: zapínat, vypínat, nastavovat teplotu, ventilátor, nízké a vysoké vytápění, časovač, týdenní časovač a všechny další funkce.
- Po připojení k WiFi symbol nebo indikátor WiFi svítí nepřetržitě. Pokud je WiFi odpojeno, symbol nebo indikátor bliká.
- Naskenujte QR kód ve smartphonu, stáhněte a nainstalujte aplikaci „TUYA smart“ nebo „Smart Life“ z obchodu s aplikacemi.



- Nainstalujte aplikaci TUYA a zaregistrujte se.
- Ujistěte se, že zařízení i smartphone jsou připojeny ke stejné WiFi síti (viz obrázek 4).
- 4.1 Zkontrolujte, zda symbol WiFi bliká.
- 4.2 Klikněte na „+“ nebo „Přidat zařízení“, abyste přidali nové zařízení.
- Vyhledejte chytrá zařízení a po nalezení klikněte na „Další“ nebo „Přidat“ (viz obrázek 5).
- Poznámka: Před vyhledáváním zapněte Bluetooth na smartphonu.
- Vyberte WiFi síť, zadejte heslo a klikněte na „Další“ (viz obrázek 6).
- Zařízení se připojí (viz obrázek 7).
- Poznámka: Pokud se připojení nezdaří, odpojte zařízení od napájení, znovu jej zapněte a zkuste se připojit znovu.
- Po úspěšném přidání klikněte na „Hotovo“ (viz obrázek 8).

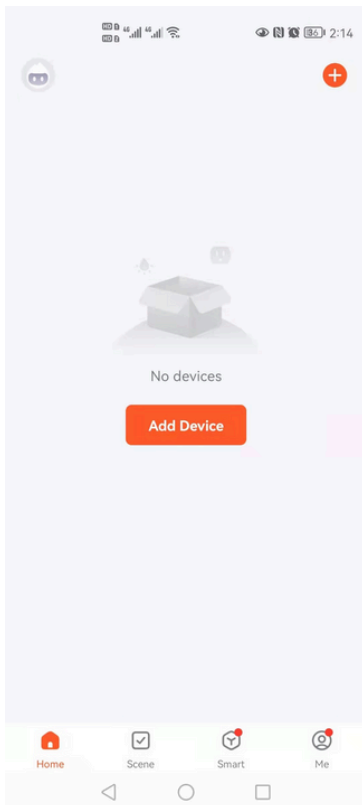

OBRÁZEK 4

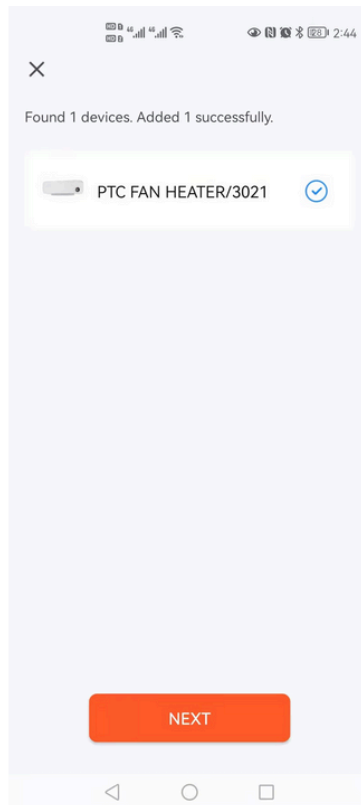

OBRÁZEK 5

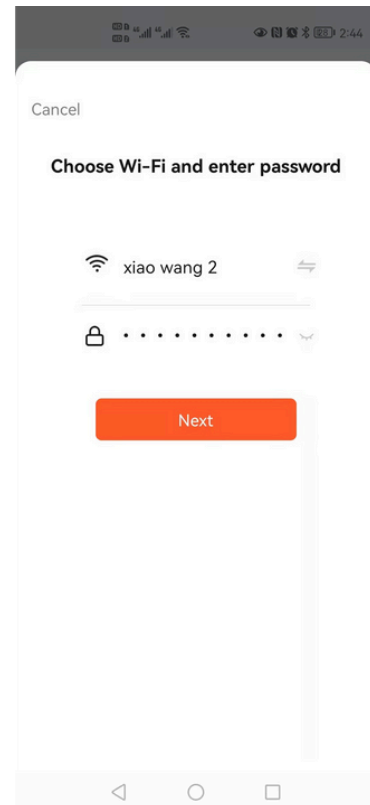

OBRÁZEK 6

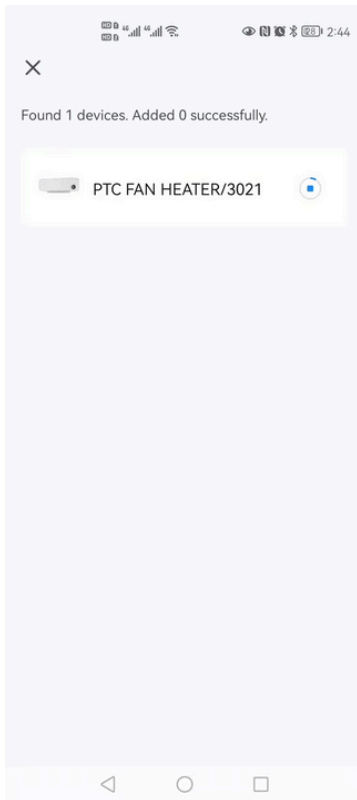
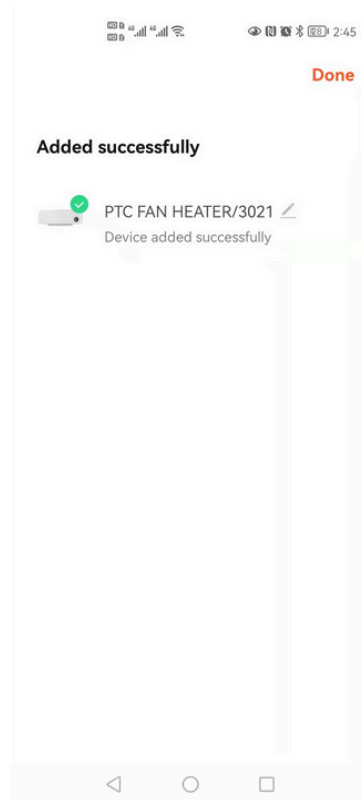
**OBRÁZEK 7****OBRÁZEK 8**

## ČIŠTĚNÍ A ÚDRŽBA:

Nevystavujte topidlo působení ohně, abyste zabránili změně barvy a deformaci krytu.

Pokud topidlo nebudete delší dobu používat, otřete jeho povrch. Nechte zařízení úplně vychladnout, odpojte ho od napájení a poté vyčistěte. Použijte měkký hadřík nebo jemný čisticí prostředek. Nikdy neomývejte topidlo přímo vodou a nevlévejte vodu dovnitř přístroje. Nepoužívejte kyseliny, chemické ředidla, benzín ani benzen.

Před dalším použitím zkontrolujte, zda je výstup vzduchu čistý a bez nečistot.

Varování: Nedotýkejte se pracujícího zařízení a nezakrývejte vstup ani výstup vzduchu.

## INFORMACE O ZÁRUCE:

Záruční opravy mohou být prováděny pouze v autorizovaných servisech. Při uplatňování reklamace je třeba předložit originální doklad o koupi s datem zakoupení.

Záruka se nevztahuje na případy:

- Běžného opotřebení produktu
- Nesprávného používání, např. přetížení zařízení, použití neautorizovaného příslušenství
- Poškození způsobená působením síly nebo vnějších vlivů
- Poškození vzniklá nedodržením návodu k obsluze, např. připojení k nevhodnému zdroji napájení nebo nedodržení pravidel montáže
- Zařízení částečně nebo úplně rozebraných

**ZÁRUČNÍ LIST**  
(Platná s dokladem o koupi)



**Záruka**

**poskytuje:** WÓJTOWICZ NEW COMMERCE S.K.A.; UL. ROMANA DMOWSKIEGO 2, 48-303 NYSA Tel.: 517 435 873  
sklep@newcommerce.pl

**Název zařízení**.....

**Typ, model**.....

**Sériové číslo**.....

**Datum prodeje**.....

**1. Údaje uživatele:**

Jméno a příjmení:.....

Ulice:.....

Místo:.....PSČ (poštovní směrovací číslo).....

Okres:.....telefon:.....

e-mail:.....

**2. Prohlášení uživatele:**

Prohlašuji, že jsem se seznámil s funkcí zařízení, které bylo vydáno podle objednávky, je nové a kompletní, a že jsem obdržel kompletní dokumentaci (návod k použití, bezpečnostní pokyny, záruční list). Beru na vědomí, že:

a) Před uvedením zakoupeného zařízení do provozu je nutné důkladně se seznámit s návodem k použití zařízení, bezpečnostními pravidly a podmínkami záruky.

Souhlasím se zpracováním mých osobních údajů pro účely spojené s realizací podmínek záručního listu (záruční opravy), prováděním servisu a kontrol firmou WÓJTOWICZ NEW COMMERCE S.K.A.; UL. ROMANA DMOWSKÉHO 2, 48-303 NYSA nebo autorizovaným servisem (v souladu s nařízením EU o ochraně osobních údajů ze dne 27. dubna 2016 (GDPR)).

ANO

NE

Souhlasím se zpracováním mých osobních údajů pro marketingové účely firmou WÓJTOWICZ NEW COMMERCE S.K.A.; UL. ROMANA DMOWSKÉHO 2, 48-303 NYSA nebo autorizovaným servisem (v souladu s nařízením EU o ochraně osobních údajů ze dne 27. dubna 2016 (GDPR)).

ANO

NE

Souhlasím se zpracováním mých osobních údajů pro statistické účely firmou WÓJTOWICZ NEW COMMERCE S.K.A.; UL. ROMANA DMOWSKÉHO 2, 48-303 NYSA nebo autorizovaným servisem (v souladu s nařízením EU o ochraně osobních údajů ze dne 27. dubna 2016 (GDPR)).

ANO

NE

\*Požadováno pro zahájení reklamačního řízení

Datum a čitelný podpis uživatele: .....

Potvrzení provedení prohlídky, záruční opravy, servisní služby

Reklamační kupon č. 1 k záručnímu listu	Reklamační kupon č. 2 k záručnímu listu	Reklamační kupon č. 3 k záručnímu listu
číslo (č.)	číslo (č.)	číslo (č.)
Název.....	Nazwa.....	Nazwa.....
Typ, Model.....	Typ, Model.....	Typ, Model.....
Výrobní číslo.....	Nr fabryczny.....	Nr fabryczny.....
Razítko a podpis prodejce	Razítko a podpis prodejce	Razítko a podpis prodejce

## ZÁRUČNÍ LIST

(Platná s dokladem o koupi)



### 3. Odpovědnost:

1. Záruku na zařízení poskytuje firma WÓJTOWICZ NEW COMMERCE S.K.A.; UL. ROMANA DMOWSKÉHO 2, 48-303 NYSA
2. Odpovědnost z titulu záruky se vztahuje pouze na vady, které vznikly z příčin spočívajících v zařízení v okamžiku jeho předání uživateli.
3. V rámci záruky poskytovatel záruky zajišťuje kupujícímu bezplatné odstranění závad ve funkčnosti zařízení, které vznikly z jeho konstrukčních a materiálových vad.
4. Doba záruky na zařízení:  
24 měsíců od data prodeje zařízení spotřebiteli, s výjimkou položek uvedených v bodě 6, odst. 5, 6 a 7 této záruční karty.  
12 měsíců v případě neprofesionální povahy zařízení, záruka na zařízení zakoupené pro účely spojené přímo s podnikatelskou nebo profesní činností.\*\*

### 5. Podmínky záruky:

1. Dodržování doporučení uvedených v bezpečnostních podmínkách, záručním listu a návodu k použití uživatelem.
2. Provádění servisu zařízení (např. nastavení, čištění, údržba) výhradně specialisty, kteří mají příslušná oprávnění podle pokynů poskytovatele záruky, dostupných v návodu k použití, a zaznamenávání servisních služeb v záručním listu. Při provádění servisu se doporučuje používat originální díly výrobce zařízení. Servisní služba je zpoplatněna.
3. Provádění záručních oprav výhradně specialisty, kteří mají příslušná oprávnění, a zaznamenávání oprav v záručním listu.
4. Záruka platí pouze na území České republiky.
5. Uživatel ztrácí právo vyplývající z záruky v případě použití zařízení k jinému účelu, než k jakému je určeno, nesprávné obsluhy podle dodaného návodu k použití, použití neoriginálních náhradních dílů nebo nesprávného spotřebního materiálu, neprovádění oprav, výměny sestav nebo konstrukčních změn subjekty, které nemají oprávnění, nesprávného skladování, nebo absence řádné údržby v souladu s návodem k použití.
6. Předložení řádně vyplněného záručního listu a doložení okolností nákupu zařízení (např. účtenka, faktura) uživatelem

### 6. Záruka se nevztahuje na:

1. Vady zařízení vzniklé nedodržováním bezpečnostních podmínek, návodu k použití uživatelem, zejména v oblasti správného používání a údržby.
2. Vady vzniklé v důsledku mechanického, tepelného nebo chemického poškození zařízení a vybavení.
3. Poškození způsobená vadnou instalací uživatele, zaplavením vodou.
4. Záruka se nevztahuje na přirozené opotřebení součástí ani na součásti, které se snadno rozbijí, jako je sklo nebo keramika.
5. Poškození spojená s neprováděním doporučených údržbových činností – viz návod k použití.
6. Nezávislé náhodné poškození, které není závislé na podmínkách používání, např. požár, povodeň apod.

### 7. Reklamační řízení:

1. Před podáním reklamace by si uživatel měl ověřit, zda provedl všechny úkony v souladu s doporučeními uvedenými v návodu k použití.
2. Reklamací ohledně nutnosti opravy zařízení v rámci záruky musí uživatel podat bezodkladně, nejpozději do 30 dnů od zjištění vady. Reklamací může podávat přímo u poskytovatele záruky (e-mail: sklep@newcommerce.pl, nebo písemně na adresu: UL. ROMANA DMOWSKÉHO 2, 48-303 NYSA).
3. Záruční opravy mohou být prováděny přímo poskytovatelem záruky nebo specializovanou firmou určenou poskytovatelem záruky.
4. Splnění povinností vyplývajících ze záruky probíhá do 30 dnů od dne doručení zařízení uživatelem.
5. Podmínky doručení zařízení do autorizovaného servisu nebo jednoho z partnerů jsou uvedeny na webových stránkách poskytovatele záruky [www.agroserwisnysa.pl](http://www.agroserwisnysa.pl). Před odesláním zařízení do servisu by si uživatel měl zařízení vyčistit.
6. UŽIVATEL JE POVINEN PŘEVZÍT ZAŘÍZENÍ V TERMÍNU URČENÉM POSKYTOVATELEM ZÁRUKY NEBO SPECIALIZOVANOU FIRMOU, KTERÁ PROVÁDÍ ÚKONY JMÉNEM POSKYTOVATELE ZÁRUKY, JINAK BUDE ÚČTOVÁN POPLATEK ZA JEHO SKLADOVÁNÍ.
7. Doba záruky se prodlužuje o dobu, po kterou zařízení bylo v servisu za účelem záruční opravy.
8. Záruka nevyjímá, neomezuje ani nepozastavuje práva kupujícího vyplývající z předpisů o odpovědnosti za vady prodané věci.\*\*

Oprava provedena dne.....

Bylo vyměněno/opraveno.....

.....

.....

.....

.....

(razítko a podpis servisu)

Prohlašuji, že jsem zařízení převzal po opravě jako funkční a nebudu mít žádné nároky na kvalitu provedené opravy.

Oprava provedena dne.....

Bylo vyměněno/opraveno.....

.....

.....

.....

.....

(razítko a podpis servisu)

Prohlašuji, že jsem zařízení převzal po opravě jako funkční a nebudu mít žádné nároky na kvalitu provedené opravy.

Oprava provedena dne.....

Bylo vyměněno/opraveno.....

.....

.....

.....

.....

(razítko a podpis servisu)

Prohlašuji, že jsem zařízení převzal po opravě jako funkční a nebudu mít žádné nároky na kvalitu provedené opravy.



## ELEKTRISCHER HEIZLÜFTER TAI 016L

WÓJTOWICZ NEW COMMERCE S.K.A.;  
UL. ROMANA DMOWSKIEGO 2, 48-303 NYSA  
Tel.: 517 435 873  
[www.agroserwisnysa.pl](http://www.agroserwisnysa.pl)

Hergestellt in der VR China

## BEDIENUNGSANLEITUNG

Dieses Gerät darf von Kindern über 8 Jahren sowie von Personen mit eingeschränkten körperlichen, sensorischen oder geistigen Fähigkeiten oder mangelnder Erfahrung und Kenntnis benutzt werden, sofern sie beaufsichtigt werden oder in der sicheren Bedienung des Geräts unterwiesen wurden und die daraus resultierenden Gefahren verstehen.

Kinder dürfen nicht mit dem Gerät spielen.

Reinigungs- und Wartungsarbeiten dürfen nicht von Kindern ohne Aufsicht durchgeführt werden.

Kinder unter 3 Jahren müssen vom Gerät ferngehalten werden, es sei denn, sie werden ständig beaufsichtigt.

Kinder im Alter von 3 bis 8 Jahren dürfen das Gerät ein- und ausschalten, sofern es sich in seiner normalen Arbeitsstellung befindet und sie entsprechend in der sicheren Bedienung unterwiesen und beaufsichtigt werden.

Kinder im Alter von 3 bis 8 Jahren dürfen den Stecker nicht einstecken, Einstellungen nicht verändern, das Gerät nicht reinigen oder warten.

VORSICHT – Einige Teile dieses Produkts können sehr heiß werden und Verbrennungen verursachen.

Besonders vorsichtig sein in Gegenwart von Kindern und empfindlichen Personen.

### Hinweise:

- Lesen Sie vor der Verwendung des Heizgeräts die gesamte Anleitung sorgfältig durch.
- Das Ein- und Ausschalten des Geräts durch Einstecken oder Herausziehen des Steckers anstelle des Netzschalters ist strengstens verboten.
- Verwenden Sie dieses Heizgerät nicht in unmittelbarer Nähe einer Badewanne, Dusche oder eines Schwimmbeckens.
- Wenn das Netzkabel beschädigt ist, muss es vom Hersteller, einem autorisierten Service oder einer entsprechend qualifizierten Person ersetzt werden, um Gefahren zu vermeiden.
- Es ist strengstens verboten, andere Geräte mit hohem Stromverbrauch an derselben Steckdose anzuschließen.
- Trennen Sie das Gerät vom Stromnetz, wenn sich niemand in der Nähe befindet.
- Das Heizgerät darf nicht an Orten verwendet werden, an denen es leicht umgestoßen oder erschüttert werden kann.
- Bei einem Defekt schalten Sie das Heizgerät sofort aus, trennen es vom Stromnetz und geben es zum autorisierten Service.
- Warnung: Um Überhitzung zu vermeiden, verdecken Sie das Heizgerät nicht.
- Das Heizgerät darf nicht direkt unter einer Steckdose installiert werden.
- Beim Ein- oder Ausschalten des Geräts kann ein leichtes Geräusch hörbar sein – dies ist ein normales Phänomen, verursacht durch Ausdehnung und Schrumpfung der Materialien durch Wärme und Abkühlung. Es handelt sich nicht um einen Defekt.
- Das Heizelement wurde speziell behandelt und hat eine lange Lebensdauer – es darf nicht durch ein anderes ersetzt werden.
- Dieses Gerät ist ausschließlich für den Hausgebrauch bestimmt.
- WARNUNG: Verwenden Sie dieses Heizgerät nicht in kleinen Räumen, wenn sich Personen darin aufhalten, die den Raum nicht selbstständig verlassen können – es sei denn, sie werden ständig beaufsichtigt.
- Verwenden Sie das Heizgerät nicht, wenn es gefallen ist.
- Verwenden Sie das Heizgerät nicht, wenn sichtbare Beschädigungen vorhanden sind.
- Das Produkt muss während des Gebrauchs mindestens 1,8 m über dem Boden installiert werden.
- WARNUNG: Um Brandgefahr zu reduzieren, halten Sie einen Mindestabstand von 1 Meter zwischen der Luftauslassöffnung und Stoffen, Vorhängen oder anderen brennbaren Materialien ein.

## FUNKTIONEN:

- Hochwertiges Kunststoffgehäuse für eine lange Lebensdauer des Geräts.
- PTC-Heizelemente (Keramik) – effiziente Beheizung, schneller Start, geräuschloser Betrieb, geruchsfrei, keine Verschmutzungen, flammenloser Betrieb, kein Sauerstoffmangel im Raum.
- Zwei Heizstufen – ermöglicht die Anpassung der Temperatur an individuelle Vorlieben.
- Temperatursicherung und Motorschutz gegen Überhitzung – automatische Abschaltung bei blockiertem Luftauslass und erneutes Einschalten nach Entfernung des Hindernisses.
- Modus für natürliche oder heiße Luftzufuhr – im Sommer kann das Heizelement abgeschaltet und nur der kühle Luftstrom genutzt werden.
- Sicherer Thermostat und Überhitzungsschutz – sorgen für eine sichere Nutzung.

## MONTAGE:

Bohren Sie zwei Löcher in die Wand, wobei Sie einen Abstand von mindestens 2,0 m vom Boden einhalten. Der Durchmesser der Löcher sollte dem Durchmesser der Dübel (6 mm) entsprechen.

Setzen Sie die Dübel in die Löcher ein.

Befestigen Sie den Montagehaken (Pothook) mit Schrauben in den Dübeln. Stellen Sie sicher, dass der Haken unten gut sitzt. (Siehe Abbildung zur besseren Verständlichkeit).

Verwenden Sie die mit dem Gerät gelieferten Montagematerialien (Schrauben und Dübel), um das Gerät gemäß dem untenstehenden Schema an der Wand zu befestigen, und hängen Sie anschließend den Heizkörper auf.

	<p>Montageabstand: Das Gerät sollte so montiert werden, dass ein Abstand von mindestens 30 cm zur Decke und zu den Seiten eingehalten wird.</p> <p>Installationsmaße: Siehe Abbildung (Montageschema) in der Anleitung – enthält detaillierte Maße und Anordnung der Befestigungspunkte.</p> <p>Wichtiger Hinweis zum Aufhängen des Geräts:</p> <ul style="list-style-type: none"> <li>– Beim Montieren muss der Haken (Schraube) in das Loch mit der Bezeichnung „A“ auf der Rückseite des Geräts eingeführt werden.</li> <li>– Nach dem Aufhängen das Gerät in die Position „B“ schieben, damit es dauerhaft verriegelt und sicher befestigt ist.</li> <li>– Beim Abnehmen des Geräts zuerst von Position „B“ zurück zu „A“ schieben und erst dann von der Wand nehmen.</li> </ul>
--	--

**TECHNISCHE DATEN:**

- **Material:** Gehäuse aus ABS-Kunststoff
- **Stromversorgung:** 220–240 V, 50–60 Hz, 2000 W
- **Heizelement:** PTC – Keramik-Heizelement
- **2 Heizstufen:** 1000 W / 2000 W
- **3 Betriebsmodi:** Lüfter / Niedrige Heizleistung / Hohe Heizleistung
- **Thermischer Schutz:** Automatische Abschaltung bei Erreichen der eingestellten Temperatur
- **Überhitzungsschutz**
- **Elektronisch einstellbares Thermostat:** Temperaturbereich von 18°C bis 45°C
- **Automatische Oszillationsfunktion**
- **Timer:** 8-Stunden- und Wochen-Timer
- **Fernsteuerung:** Ja (Batterie im Lieferumfang, CR2025, 3V)
- **LED-Anzeige**
- **Nachlaufkühlfunktion mit Lüfter nach Heizbetrieb**
- **WLAN-Verbindung (TUYA)**
- **Geeignet für Räume bis zu 20 m<sup>2</sup>**
- **Produktmaße:** 55,7 × 14,4 × 18,5 cm
- **Produktgewicht:** 2,6 kg
- **Verpackungsmaße:** 59,5 × 17 × 22,5 cm
- **Verpackungsgewicht:** 13 kg
- **Zertifikate:** CE, GS, ERP, RoHS, REACH

## BEDIENUNG:

Stellen Sie sicher, dass die Netzspannung 220–240 V~, 50 Hz beträgt.

Stecken Sie den Stecker in die Wandsteckdose.

Schalten Sie das Gerät ein, indem Sie die entsprechende Einstellung wählen.

Position „0“ bedeutet „AUS“,



Position „I“ bedeutet „EIN“.

Bedienen Sie das Gerät mit den Bedientasten am Bedienfeld oder der Fernbedienung (ein Schema des Bedienfelds und der Fernbedienung befindet sich in dieser Anleitung).

Schalten Sie die Stromversorgung ein – auf dem LED-Display wird die Umgebungstemperatur angezeigt, und das Gerät wechselt in den Standby-Modus.

Auf der rechten Seite der Gerätebasis befindet sich eine Taste.

Drücken Sie „START/STOP“ – der Ventilator, die Heizfunktion auf hoher Stufe und die Oszillation starten.

Drücken Sie erneut: AUS (der Ventilator läuft noch 30 Sekunden nach Abschalten der Heizung weiter).

## BEDIENUNG DER WI-FI-FUNKTION:

Beim Einschalten der Stromversorgung, wenn das Gerät nicht mit dem Internet verbunden ist, ist die Wi-Fi-Anzeige ausgeschaltet.

Halten Sie „START/STOP“ 3 Sekunden lang gedrückt, um die Verbindung zum Internet zu starten – das Wi-Fi-Symbol beginnt zu blinken.

Verbinden Sie sich innerhalb von 3 Minuten gemäß der Anleitung „Wi-Fi-Verbindung und Bedienung“.

Wenn die Verbindung fehlschlägt, erlischt die Anzeige. Wiederholen Sie in diesem Fall den Vorgang.

Nach erfolgreicher Verbindung leuchtet die Wi-Fi-Anzeige dauerhaft.

Um die Wi-Fi-Verbindung zu löschen oder abubrechen, halten Sie „START/STOP“ 3 Sekunden gedrückt – die Wi-Fi-Anzeige beginnt zu blinken. Wenn innerhalb von 3 Minuten keine neue Verbindung erfolgt, erlischt die Anzeige.

Alle Funktionen werden über die Fernbedienung gesteuert.

Nach dem Ausschalten läuft der Ventilator noch 30 Sekunden weiter, um die Heizelemente abzukühlen.

Hinweis: Die Kontrollleuchten sind an, wenn die jeweilige Funktion aktiv ist.



## FERNBEDIENUNG

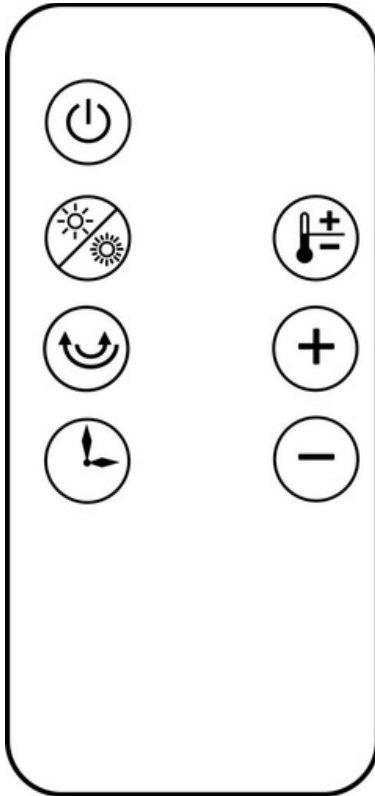

Drücke die Taste „“ wie folgt:

- ON — schaltet den Ventilator ein,
- OFF — schaltet das Heizgerät aus, aber der Ventilator läuft noch 30 Sekunden nach Beendigung der Heizfunktion.

Drücke die Taste „“, um die Modi in folgender Reihenfolge zu wechseln:

- Niedrige Heizung,
- Hohe Heizung,
- Ventilatorbetrieb (FAN).

Drücke die Taste „“, um den Timer in folgender Reihenfolge einzustellen:

- 1 Stunde, 2 Stunden, 3 Stunden ... bis zu 8 Stunden.

Drücke die Taste „“, um die Oszillationsfunktion ein- (Swing ON) oder auszuschalten (Swing OFF).

Drücke die Taste „“:

1.1 Der Temperatur-Einstellmodus ist im Bereitschaftszustand (Standby), drücke erneut, um den Temperatur-Einstellmodus zu beenden.

1.2 Drücke „+“ oder „-“, um die Temperatur im Bereich von 18 bis 45 °C einzustellen.

Wenn die eingestellte Temperatur erreicht ist, hört das Gerät auf zu heizen, der Ventilator läuft noch 30 Sekunden weiter. Die Heizanzeige blinkt (die oszillierenden Lamellen stoppen und die Oszillationsanzeige blinkt), andere Funktionen können normal eingestellt werden.

## VERBINDUNG UND BEDIENUNG ÜBER WIFI:

- Mit der Smartphone-App können Sie das Gerät steuern: Ein- und Ausschalten, Temperatur einstellen, Ventilator, niedrige und hohe Heizstufe, Timer, Wochen-Timer und alle Funktionen.
- Nach der Verbindung mit dem WiFi leuchtet das WiFi-Symbol oder die WiFi-Anzeige dauerhaft. Wenn die WiFi-Verbindung unterbrochen ist, blinkt das Symbol oder die Anzeige.
- Scannen Sie den QR-Code mit Ihrem Smartphone, laden Sie die App „TUYA smart“ oder „Smart Life“ aus dem App-Store herunter und installieren Sie diese.



- Installieren Sie die TUYA-App und registrieren Sie sich.
- Stellen Sie sicher, dass Gerät und Smartphone mit demselben WiFi-Netzwerk verbunden sind (siehe Abbildung 4).
- 4.1 Prüfen Sie, ob das WiFi-Symbol blinkt.
- 4.2 Klicken Sie auf „+“ oder „Gerät hinzufügen“, um ein neues Gerät hinzuzufügen.
- Suchen Sie nach intelligenten Geräten und klicken Sie nach dem Finden des Geräts auf „Weiter“ oder „Hinzufügen“ (siehe Abbildung 5).
- Hinweis: Aktivieren Sie vor der Suche Bluetooth auf Ihrem Smartphone.
- Wählen Sie das WiFi-Netzwerk aus, geben Sie das WiFi-Passwort ein und klicken Sie auf „Weiter“ (siehe Abbildung 6).
- Das Gerät wird verbunden (siehe Abbildung 7).
- Hinweis: Wenn die Verbindung fehlschlägt, trennen Sie das Gerät vom Strom, schalten Sie es wieder ein und versuchen Sie erneut, die Verbindung herzustellen.
- Nach erfolgreicher Verbindung klicken Sie auf „Fertig“ (siehe Abbildung 8).



ABB. 4



ABB. 5

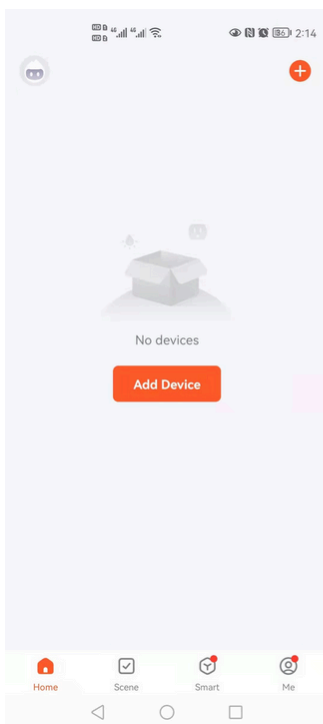

ABB. 6

**ABB. 7****ABB. 8**

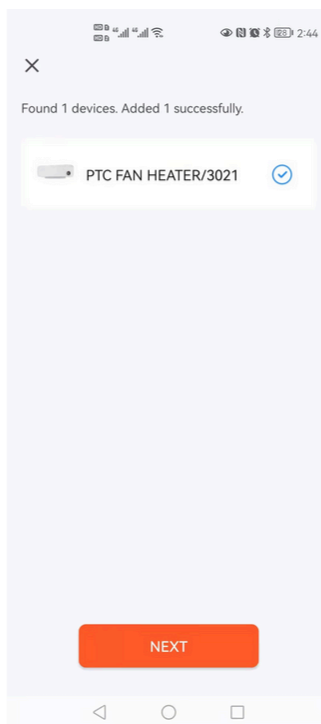
## **REINIGUNG UND WARTUNG:**

Setzen Sie den Heizlüfter nicht offenem Feuer aus, um Verfärbungen und Verformungen des Gehäuses zu vermeiden.

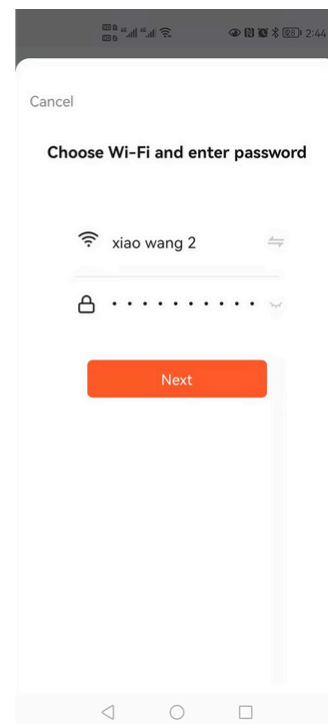
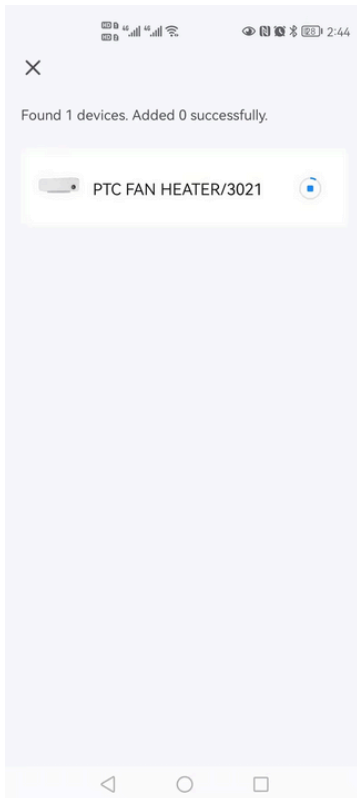
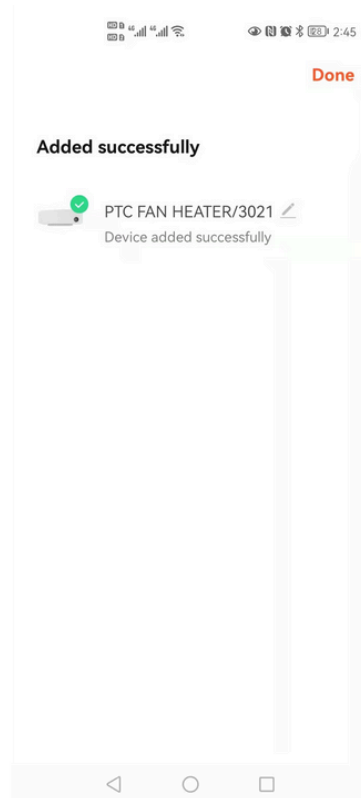
Wenn Sie den Heizlüfter längere Zeit nicht benutzen, reinigen Sie seine Oberfläche. Warten Sie, bis das Gerät vollständig abgekühlt ist, trennen Sie es vom Stromnetz und reinigen Sie es dann. Verwenden Sie ein weiches Tuch oder ein mildes Reinigungsmittel. Waschen Sie den Heizlüfter niemals direkt mit Wasser und gießen Sie kein Wasser in das Gerät. Verwenden Sie keine Säuren, chemische Lösungsmittel, Benzin oder Benzen.

Überprüfen Sie vor der erneuten Benutzung, ob die Luftauslässe sauber und frei von Verschmutzungen sind.

Warnung: Berühren Sie das laufende Gerät nicht und verdecken Sie nicht den Luftansaug- oder Luftauslass.

## **GARANTIEINFORMATIONEN:**

Garantieleistungen können nur in autorisierten Servicezentren durchgeführt werden. Bei Reklamationen ist der originale Kaufbeleg mit Kaufdatum vorzulegen.

Die Garantie umfasst nicht:

- Normale Abnutzung des Produkts
- Unsachgemäße Verwendung, z. B. Überlastung des Geräts oder Verwendung nicht genehmigter Zubehörteile
- Schäden, die durch Gewalt oder äußere Einflüsse verursacht wurden
- Schäden, die durch Nichtbeachtung der Bedienungsanleitung entstehen, z. B. Anschluss an eine falsche Stromquelle oder Missachtung der Montagevorschriften
- Geräte, die teilweise oder vollständig zerlegt wurden
-

**GARANTIEKARTE**  
(Wichtig mit Kaufbeleg)



**Garantiegeber:** WÓJTOWICZ NEW COMMERCE S.K.A.; UL. ROMANA DMOWSKIEGO 2, 48-303 NYSA Tel.: 517 435 873  
sklep@newcommerce.pl

**Gerätename**.....  
**Typ, Modell**.....  
**Seriennummer**.....  
**Verkaufsdatum**.....

**1. Benutzerdaten:**

Vor- und Nachname:.....  
Straße:.....  
Ort:.....Postleitzahl:.....  
Woiwodschaft:.....Telefonnummer:.....  
E-mail:.....

**2. Erklärung des Benutzers:**

Hiermit erkläre ich, dass ich mit der Funktionsweise des Geräts, das gemäß der Bestellung ausgegeben wurde, vertraut bin, es neu und vollständig ist und dass ich die gesamte Dokumentation erhalten habe (Bedienungsanleitung, Sicherheitsbedingungen, Garantiekarte). Ich nehme zur Kenntnis, dass:  
a) Vor der Inbetriebnahme des gekauften Geräts die Bedienungsanleitung, die Sicherheitsvorschriften und die Garantiebedingungen gründlich gelesen werden müssen.

Ich erkläre mich mit der Verarbeitung meiner personenbezogenen Daten zu den Zwecken der Durchführung der Bestimmungen der Garantiekarte (Garantie-Reparaturen), der Durchführung von Wartungs- und Inspektionsdiensten durch die Firma WÓJTOWICZ NEW COMMERCE S.K.A.; UL. ROMANA DMOWSKIEGO 2, 48-303 NYSA oder einen autorisierten Service (gemäß der Allgemeinen Datenschutzverordnung vom 27. April 2016 (DSGVO)) einverstanden.

JA  NEIN

Ich erkläre mich mit der Verarbeitung meiner personenbezogenen Daten zu Marketingzwecken durch die Firma WÓJTOWICZ NEW COMMERCE S.K.A.; UL. ROMANA DMOWSKIEGO 2, 48-303 NYSA oder einen autorisierten Service (gemäß der Allgemeinen Datenschutzverordnung vom 27. April 2016 (DSGVO)) einverstanden.

JA  NEIN

Ich erkläre mich mit der Verarbeitung meiner personenbezogenen Daten zu statistischen Zwecken durch die Firma WÓJTOWICZ NEW COMMERCE S.K.A.; UL. ROMANA DMOWSKIEGO 2, 48-303 NYSA oder einen autorisierten Service (gemäß der Allgemeinen Datenschutzverordnung vom 27. April 2016 (DSGVO)) einverstanden.

JA  NEIN

Erforderlich für die Einleitung des Reklamationsverfahrens

Datum und leserliche Unterschrift des Benutzers: .....

Bestätigung der Durchführung der Wartung, der Garantie-Reparatur, der Service-Dienstleistung:

Bestätigung der Durchführung der Wartung, der Garantie-Reparatur, der Service-Dienstleistung:		
Reklamationsschein Nr. 1 Zur Garantiekarte	Reklamationsschein Nr. 2 Zur Garantiekarte	Reklamationsschein Nr. 3 Zur Garantiekarte
Nr	Nr	Nr
Name.....	Name.....	Name.....
Typ, Modell.....	Typ, Modell.....	Typ, Modell.....
Seriennummer.....	Seriennummer.....	Seriennummer.....
Stempel und Unterschrift des Verkäufers	Stempel und Unterschrift des Verkäufers	Stempel und Unterschrift des Verkäufers

**GARANTIEKARTE**  
(Wichtig mit Kaufbeleg)



**3. Haftung:**

1. Die Garantie für die Geräte wird von der Firma WÓJTOWICZ NEW COMMERCE S.K.A.; UL. ROMANA DMOWSKIEGO 2, 48-303 NYSA gewährt.
2. Die Haftung aus der Garantie umfasst nur Mängel, die durch Ursachen im Gerät zum Zeitpunkt der Übergabe an den Benutzer entstanden sind.
3. Im Rahmen der Garantie sorgt der Garant für die kostenlose Behebung von Störungen im Betrieb des Geräts, die aufgrund von Konstruktions- und Materialfehlern auftreten.
4. Die Garantiezeit für das Gerät:
5. 24 Monate ab dem Verkaufsdatum des Geräts an den Endverbraucher, mit Ausnahme der in Abschnitt 6, Punkte 5, 6 und 7 dieser Garantiekarte genannten Elemente.
6. 12 Monate aufgrund der nicht-professionellen Natur des Geräts, Garantie für Geräte, die zu Zwecken im Zusammenhang mit der wirtschaftlichen oder beruflichen Tätigkeit des Käufers gekauft wurden.

**5. Garantiebedingungen:**

1. Die Einhaltung der Sicherheitshinweise, der Garantiekarte und der Bedienungsanleitung durch den Benutzer.
2. Die Wartung des Geräts (z. B. Einstellung, Reinigung, Instandhaltung) darf nur von spezialisierten Unternehmen durchgeführt werden, die über die entsprechenden Berechtigungen gemäß den Anweisungen des Garanten, die in der Bedienungsanleitung enthalten sind, verfügen. Wartungsdienstleistungen müssen in der Garantiekarte vermerkt werden. Während der Wartung wird die Verwendung von Originalteilen des Herstellers empfohlen. Die Wartungsdienste sind kostenpflichtig.
3. Garantie-Reparaturen dürfen nur von spezialisierten Unternehmen durchgeführt werden, die über die entsprechenden Berechtigungen verfügen. Reparaturen müssen ebenfalls in der Garantiekarte vermerkt werden.
4. Die Garantie gilt nur für das Gebiet der Republik Polen.
5. Der Benutzer verliert das Recht auf die Garantie, wenn das Gerät nicht entsprechend seiner Bestimmung verwendet wird, die Bedienungsanleitung nicht befolgt wird, nicht-originale Ersatzteile oder falsche Verbrauchsmaterialien verwendet werden, Reparaturen oder Änderungen von nicht autorisierten Stellen vorgenommen werden, das Gerät unsachgemäß gelagert wird oder keine ordnungsgemäße Wartung gemäß der Bedienungsanleitung durchgeführt wird.
6. Der Benutzer muss die korrekt ausgefüllte Garantiekarte und den Nachweis des Kaufs des Geräts (z. B. Quittung, Rechnung) vorlegen.\*\*

**6. Die Garantie umfasst nicht:**

1. Mängel des Geräts, die aufgrund der Nichteinhaltung der Sicherheitsvorschriften, der Bedienungsanleitung durch den Benutzer entstehen, insbesondere im Hinblick auf die ordnungsgemäße Nutzung und Wartung.
2. Mängel, die durch mechanische, thermische oder chemische Schäden am Gerät und Zubehör entstehen.
3. Schäden, die durch eine fehlerhafte Installation des Benutzers oder durch Überschwemmung verursacht werden.
4. Die Garantie umfasst nicht die natürliche Abnutzung von Bauteilen oder von leicht zerbrechlichen Bauteilen wie Glas oder Keramik.
5. Schäden, die durch das Fehlen der empfohlenen Wartungsmaßnahmen entstehen - siehe Bedienungsanleitung.
6. Schäden, die durch unvorhersehbare Ereignisse verursacht werden, die nicht von den Betriebsbedingungen abhängen, z. B. Feuer, Überschwemmung usw.

**7. Reklamationsverfahren:**

1. Vor der Einreichung einer Reklamation muss der Benutzer sicherstellen, dass er alle in der Bedienungsanleitung beschriebenen Maßnahmen befolgt hat.
2. Der Benutzer ist verpflichtet, die Notwendigkeit einer Reparatur des Geräts im Rahmen der Garantie unverzüglich, spätestens jedoch innerhalb von 30 Tagen nach Feststellung des Mangels, zu melden. Die Meldung kann direkt beim Garantgeber (E-Mail: sklep@newcommerce.pl oder schriftlich an die Adresse: UL. ROMANA DMOWSKIEGO 2, 48-303 NYSA) erfolgen.
3. Garantieleistungen können entweder direkt durch den Garantgeber oder durch ein vom Garantgeber benanntes spezialisiertes Unternehmen durchgeführt werden.
4. Die Verpflichtungen aus der Garantie werden innerhalb von 30 Tagen ab dem Tag der Lieferung des Geräts durch den Benutzer erfüllt.
5. Die Lieferbedingungen für Geräte an den autorisierten Service oder einen der Partner sind auf der Website des Garantgebers [www.agroserwisnysa.pl](http://www.agroserwisnysa.pl) angegeben. Vor der Lieferung des Geräts zum Service muss der Benutzer das Gerät reinigen.
6. Der Benutzer ist verpflichtet, das Gerät innerhalb der vom Garantgeber oder dem spezialisierten Unternehmen angegebenen Frist abzuholen, andernfalls wird eine Gebühr für die Lagerung des Geräts erhoben.
7. Die Garantiezeit wird um den Zeitraum verlängert, in dem das Gerät im Service zur Durchführung der Garantereparatur war.
8. Die Garantie schließt nicht die Rechte des Käufers aus, beschränkt diese nicht und setzt sie auch nicht aus, die sich aus den Vorschriften über die Mängelhaftung ergeben.

Reparatur durchgeführt am .....

Austauschen/Reparieren .....

.....

.....

.....

(Stempel und Unterschrift des Service)

Ich erkläre, dass ich das Gerät nach der Reparatur in einwandfreiem Zustand erhalten habe und keine Beanstandungen bezüglich der Qualität der durchgeführten Reparatur erhebe.

Reparatur durchgeführt am .....

Austauschen/Reparieren .....

.....

.....

.....

(Stempel und Unterschrift des Service)

Ich erkläre, dass ich das Gerät nach der Reparatur in einwandfreiem Zustand erhalten habe und keine Beanstandungen bezüglich der Qualität der durchgeführten Reparatur erhebe.

Reparatur durchgeführt am .....

Austauschen/Reparieren .....

.....

.....

.....

(Stempel und Unterschrift des Service)

Ich erkläre, dass ich das Gerät nach der Reparatur in einwandfreiem Zustand erhalten habe und keine Beanstandungen bezüglich der Qualität der durchgeführten Reparatur erhebe.



## GRZEJNIK ELEKTRYCZNY TAI 016L

WÓJTOWICZ NEW COMMERCE S.K.A.;  
UL. ROMANA DMOWSKIEGO 2, 48-303 NYSA  
Tel.: 517 435 873  
[www.agroserwisnysa.pl](http://www.agroserwisnysa.pl)

Wyprodukowano w ChRL

## HASZNÁLATI ÚTMUTATÓ

Ez a készülék 8 évesnél idősebb gyermekek és korlátozott fizikai, érzékelési vagy szellemi képességekkel rendelkező személyek, illetve tapasztalat és ismeretek nélküli személyek által használható, amennyiben felügyelet alatt állnak, vagy biztonságos használatra vonatkozó útmutatást kaptak, és értik a használattal járó veszélyeket.

A gyermekek nem játszhatnak a készülékkel.

A készülék tisztítását és karbantartását gyermekek nem végezhetik felügyelet nélkül.

A 3 évesnél fiatalabb gyermekeket távol kell tartani a készüléktől, kivéve, ha folyamatosan felügyelik őket.

A 3–8 éves gyermekek bekapcsolhatják és kikapcsolhatják a készüléket, ha az a normál működési helyzetében van, és megfelelő útmutatást kaptak, illetve felügyelet alatt állnak a biztonságos használat érdekében.

A 3–8 éves gyermekek nem csatlakoztathatják a dugót, nem állíthatják be a készüléket, nem tisztíthatják és nem végezhetnek karbantartást.

**FIGYELEM** – A termék egyes részei nagyon felforrósodhatnak, és égési sérüléseket okozhatnak. Különös óvatossággal kell eljárni gyermekek és érzékeny személyek jelenlétében.

### Megjegyzések:

1. A készülék használata előtt figyelmesen olvassa el a teljes használati utasítást.
2. Szigorúan tilos a készülék be- és kikapcsolása a dugó kihúzásával vagy bedugásával ahelyett, hogy a bekapcsoló kapcsolót használná.
3. Ne használja ezt a fűtőt közvetlenül a fürdőkád, zuhanyzó vagy medence közelében.
4. Ha a tápkábel megsérül, azt a gyártónak, hivatalos szerviznek vagy megfelelő képesítéssel rendelkező személynek kell kicserélnie a veszély elkerülése érdekében.
5. Szigorúan tilos nagy fogyasztású készülékeket ugyanahhoz a konnektorhoz csatlakoztatni.
6. Kapcsolja ki és húzza ki a készüléket, ha a közelben nincs senki.
7. Szigorúan tilos a fűtőtest használata olyan helyeken, ahol könnyen felborulhat vagy megrázható.
8. Hiba esetén azonnal kapcsolja ki a fűtőtestet, húzza ki a tápkábelt, és vigye hivatalos szervizbe.
9. Figyelem: a túlmelegedés elkerülése érdekében ne takarja el a fűtőtestet.
10. A fűtőtestet tilos közvetlenül a konnektor alá helyezni.
11. A készülék be- vagy kikapcsolásakor enyhe hang hallható lehet – ez a hő hatására történő anyagkitágulás és összehúzódás természetes jelensége, nem hibajelenség.
12. A fűtőelem különleges eljárással készült és hosszú élettartamú – nem szabad másikkal helyettesíteni.
13. Ez a készülék kizárólag háztartási használatra készült.
14. **FIGYELMEZTETÉS:** Ne használja ezt a fűtőtestet kis helyiségekben olyan személyek jelenlétében, akik nem képesek önállóan elhagyni a helyiséget – kivéve, ha folyamatos felügyelet alatt állnak.
15. Ne használja a fűtőtestet, ha leesett.
16. Ne használja a fűtőtestet, ha látható sérülés jelei vannak.
17. A készüléket legalább 1,8 méter magasan kell felszerelni a padló felett használat közben.
18. **FIGYELEM:** A tűzveszély csökkentése érdekében tartson legalább 1 méter távolságot a levegőkilépő és a szövetek, függönyök vagy egyéb éghető anyagok között.

## FUNKCIÓK:

- Kiváló minőségű műanyag burkolat, amely hosszú élettartamot biztosít a készülék számára.
- PTC (kerámia) fűtőelemek – hatékony fűtés, gyors indulás, zajtalan működés, szagmentes, nem szennyezi a levegőt, lángmentes működés, nem csökkenti az oxigén szintet a helyiségben.
- Két fűtési fokozat – lehetőség az egyéni hőmérsékleti igényekhez való igazításra.
- Hőbiztosíték és a motor túlmelegedése elleni védelem – automatikus kikapcsolás, ha a levegőkilépő eltömődik, és újraindul az akadály eltávolítása után.
- Természetes vagy meleg levegő fűvási mód – nyáron kikapcsolható a fűtőelem, így csak a hűvös légáram használható.
- Biztonságos termosztát és túlmelegedés elleni védelem – biztonságos használatot garantál.

## FELSZERELÉS:

1. Fúrjon két lyukat a falba legalább 2,0 m magasságban a padlótól. A furat átmérőjének meg kell egyeznie a tiplit (6 mm) méretével.
2. Helyezze be a tipliket a furatokba.
3. Rögzítse a fal kampót (akasztót) a tiplikhez csavarokkal. Győződjön meg arról, hogy a kampó stabilan van rögzítve az alsó részén is. (Lásd az illusztrációt a jobb megértés érdekében – lásd az ábrát.)
4. Használja a készülékhez mellékelt szerelési elemeket (csavarok és tiplik), hogy az eszközt a mellékelt szerelési séma szerint a falhoz rögzítse, majd akassza fel a fűtőtestet.

<p><b>LESZERELÉS</b>   <b>B</b></p> <p><b>FELSZERELÉS</b>   <b>ÉS</b></p> <p><b>A</b></p>	<p>315mm</p> <p>Szerelési távolság: A készüléket úgy kell felszerelni, hogy legalább 30 cm távolság legyen a mennyezettől és az oldalfalaktól.</p> <p>Szerelési méretek: Lásd a kézikönyvben található ábrát (szerelési diagram) – tartalmazza a pontos méreteket és a rögzítési pontok elhelyezkedését.</p> <p>Fontos megjegyzés a készülék felfüggesztéséhez: – A felszerelés során a kampót (csavart) az „A” betűvel jelölt nyílásba kell behelyezni a készülék hátoldalán. – A készülék felfüggesztése után el kell tolni a „B” pozícióba, hogy biztonságosan rögzüljön. – A készülék leszereléséhez először vissza kell tolni „B” pozícióból „A” pozícióba, majd csak ezután lehet levenni a falról.</p>
---	---

**MŰSZAKI ADATOK:**

- **Anyag:** ABS műanyag burkolat
- **Tápellátás:** 220–240 V, 50–60 Hz, 2000 W
- **Fűtőelem:** PTC – kerámia fűtőtest
- **2 fűtési fokozat:** 1000 W / 2000 W
- **3 üzemmód:** ventilátor / alacsony fűtés / magas fűtés
- **Hővédelem:** Automatikus kikapcsolás a beállított hőmérséklet elérésekor
- **Túlmelegedés elleni védelem**
- **Elektronikusan szabályozható termosztát:** 18 °C – 45 °C
- **Automatikus oszcilláló funkció**
- **Időzítő:** 8 órás és heti időzítő
- **Távírányítóval vezérelhető:** Igen (elemmel, CR2025, 3V)
- **LED kijelző**
- **Ventilátoros lehűtési funkció a fűtés befejezése után**
- **WiFi kapcsolat (TUYA)**
- **Legfeljebb 20 m<sup>2</sup>-es helyiségekhez ajánlott**
- **Termék méretei:** 55,7 × 14,4 × 18,5 cm
- **Termék súlya:** 2,6 kg
- **Csomag mérete:** 59,5 × 17 × 22,5 cm
- **Karton súlya:** 13 kg
- **Tanúsítványok:** CE, GS, ERP, RoHS, REACH
-

## HASZNÁLAT:

Győződjön meg arról, hogy a hálózati feszültség 220–240 V~, 50 Hz.

Csatlakoztassa a készülék dugóját a fali aljzatba.

Kapcsolja be a készüléket a megfelelő beállítás kiválasztásával:

- Az „0” állás jelentése: KIKAPCSOLVA, 
- Az „1” állás jelentése: BEKAPCSOLVA.

A készüléket a vezérlőpanel gombjaival vagy a távirányítóval lehet működtetni (a panel és a távirányító ábrája megtalálható ebben a használati útmutatóban).

Kapcsolja be az áramellátást – a LED kijelzőn megjelenik a környezeti hőmérséklet, és a készülék készenléti módba lép.

A készülék talpának jobb oldalán található egy gomb.

Nyomja meg a „START/STOP” gombot – elindul a ventilátor, a magas fűtési funkció és az oszcilláció.

Nyomja meg újra: KIKAPCSOLÁS (a ventilátor még 30 másodpercig működik a fűtés leállítását után).

## WI-FI FUNKCIÓ KEZELÉSE:

- A tápellátás bekapcsolása után, ha a készülék nincs csatlakoztatva az internethez, a Wi-Fi jelző nem világít.
- Tartsa lenyomva a „START/STOP” gombot 3 másodpercig az internetkapcsolat indításához – a Wi-Fi szimbólum villogni kezd.
- 3 percen belül csatlakozzon a „Wi-Fi csatlakozás és használat” című utasítás szerint.
- Ha a kapcsolat sikertelen, a jelzőfény kialszik. A próbálkozáshoz ismételje meg a fenti lépéseket.
- Sikeres csatlakozás esetén a Wi-Fi jelzőfény folyamatosan világít.
- A Wi-Fi kapcsolat törléséhez vagy megszakításához tartsa lenyomva a „START/STOP” gombot 3 másodpercig – a Wi-Fi szimbólum újra villogni kezd. Ha 3 percen belül nincs új kapcsolat, a jelzőfény kialszik.

A készülék minden funkciója távirányítóval vezérelhető.

A készülék kikapcsolása után a ventilátor még 30 másodpercig működik a fűtőelemek lehűtése érdekében.

**Megjegyzés: A funkciókhoz tartozó jelzőfények világítanak, amikor az adott funkció aktív.**



## TÁVIRÁNYÍTÓ

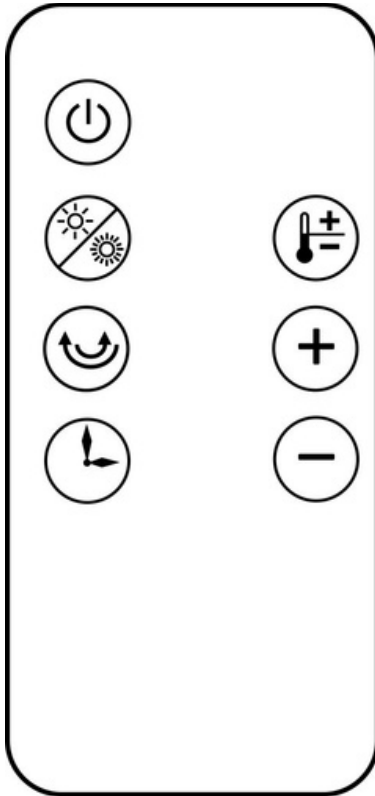



Nyomja meg a „” gombot a következő módon:

- ON – bekapcsolja a ventilátort,
- OFF – kikapcsolja a fűtést, de a ventilátor még 30 másodpercig működik a fűtés leállítása után.

Nyomja meg a „” gombot az üzemmódok váltásához a következő sorrendben:

- Alacsony fűtés,
- Magas fűtés,
- Ventilátor üzemmód (FAN).

Nyomja meg a „” gombot az időzítő beállításához a következő sorrendben: 1 óra, 2 óra, 3 óra ... egészen 8 óráig.

Nyomja meg a „” gombot az oszcillációs funkció (Swing BE) bekapcsolásához vagy kikapcsolásához (Swing KI).

Nyomja meg a „” gombot:

1.1 A hőmérsékletbeállító mód készenléti állapotban van, nyomja meg ismét a hőmérsékletbeállító mód kikapcsolásához.

1.2 Nyomja meg a „+” vagy „-” gombot a hőmérséklet 18 és 45 °C közötti beállításához.

Amikor a beállított hőmérséklet elérésre kerül, a készülék leállítja a fűtést, de a ventilátor még 30 másodpercig működik. A fűtés jelzőfénye villog (az oszcilláló lamellák megállnak, az oszcilláció jelzőfénye villog), a többi funkció továbbra is normálisan beállítható.

## WiFi KAPCSOLAT ÉS VEZÉRLÉS:

Okostelefonos alkalmazás segítségével vezérelheti a készüléket: be- és kikapcsolhatja, beállíthatja a hőmérsékletet, a ventilátort, az alacsony és magas fűtési módot, az időzítőt, a heti időzítőt, valamint az összes funkciót.

WiFi kapcsolat esetén a WiFi szimbólum vagy jelzőfény folyamatosan világít. Ha a WiFi le van választva, a szimbólum vagy jelzőfény villog.

Olvassa be az okostelefonján található QR-kódot, töltsse le és telepítse a „TUYA smart” vagy „Smart Life” alkalmazást az alkalmazásboltból.



Telepítse a TUYA alkalmazást, és regisztráljon. Győződjön meg róla, hogy a készülék és az okostelefon ugyanahhoz a WiFi hálózathoz csatlakozik (lásd 4. ábra).

Ellenőrizze, hogy a WiFi szimbólum villog-e.

Kattintson a „+” vagy az „Eszköz hozzáadása” gombra új eszköz hozzáadásához.

Keresse meg az intelligens eszközt, majd kattintson a „Tovább” vagy a „Hozzáadás” gombra, miután megtalálta a készüléket (lásd 5. ábra).

Megjegyzés: keresés előtt kapcsolja be a Bluetooth-t az okostelefonján.

Válassza ki a WiFi hálózatot, írja be a WiFi jelszót, és kattintson a „Tovább” gombra (lásd 6. ábra).

A készülék csatlakozni fog (lásd 7. ábra).

Megjegyzés: ha a kapcsolat nem sikerül, húzza ki a készüléket az áramforrásból, kapcsolja vissza, és próbálkozzon újra a csatlakozással.

Sikeres hozzáadás után kattintson a „Kész” gombra (lásd 8. ábra).

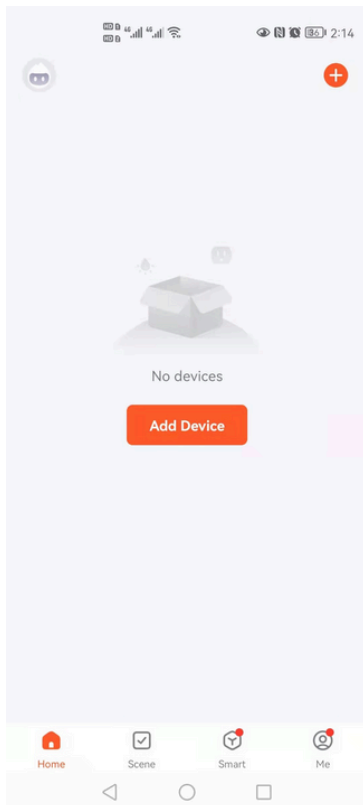

ÁBRA 4

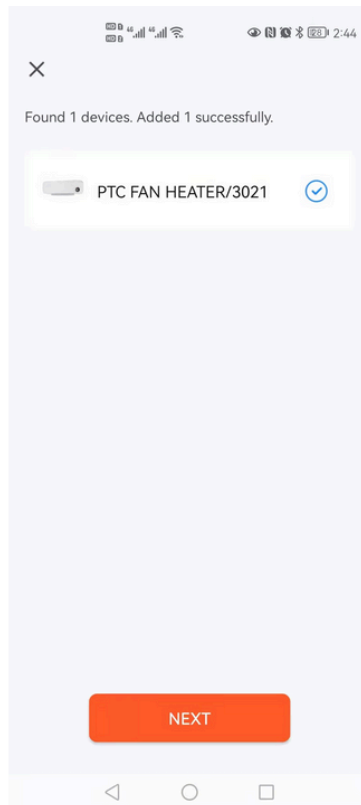

ÁBRA 5

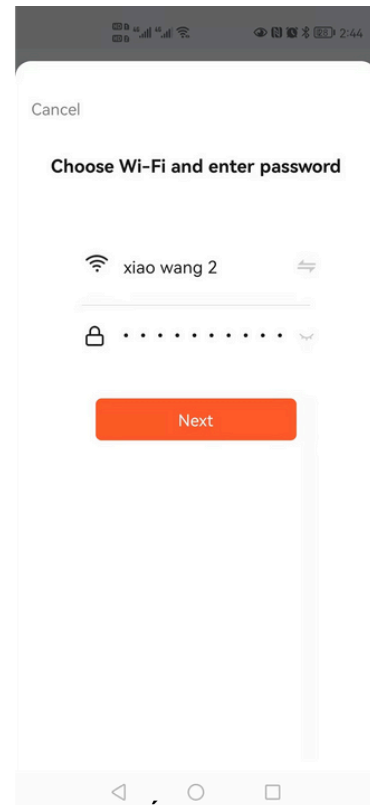

ÁBRA 6

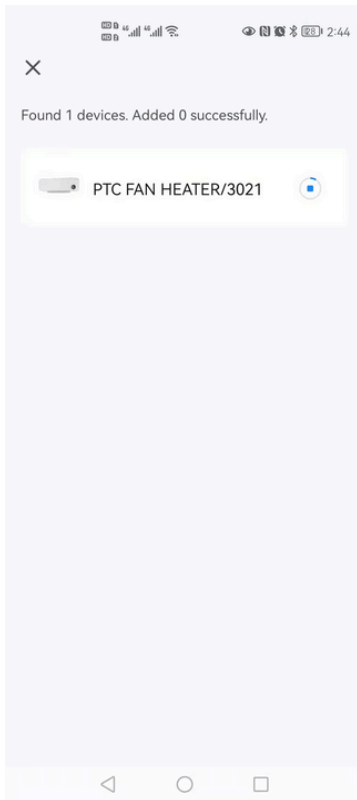

ÁBRA 7

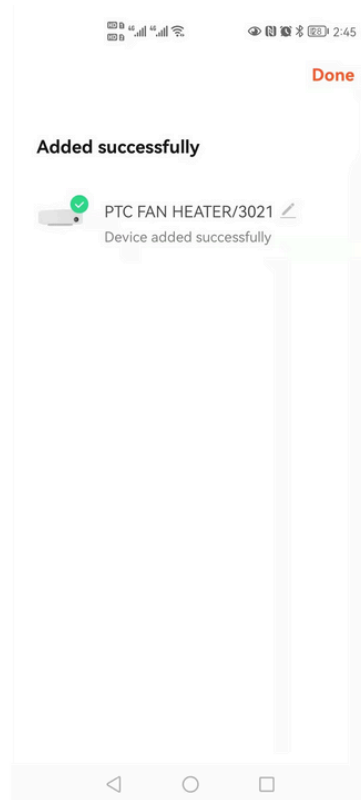

ÁBRA 8

## TISZTÍTÁS ÉS KARBANTARTÁS:

Ne tegye ki a fűtőtestet nyílt lángnak, hogy elkerülje a burkolat elszíneződését és eldeformálódását.

Ha hosszabb ideig nem használja a fűtőtestet, törölje le a felületét. Várja meg, amíg a készülék teljesen kihűl, húzza ki a hálózathoz, majd tisztítsa meg. Használjon puha kendőt vagy enyhe tisztítószeret. Soha ne tisztítsa a fűtőtestet közvetlenül vízzel, és ne öntsön vizet a készülék belsejébe. Ne használjon savakat, vegyi oldószereket, benzint vagy benzolt.

Újbóli használat előtt ellenőrizze, hogy a levegőkimenet tiszta és szennyeződésektől mentes-e.

Figyelmeztetés: Ne érintse meg a működő készüléket, és ne takarja le a levegő be- és kimeneti nyílásait.

## JÓTÁLLÁSI INFORMÁCIÓK:

A garanciális javításokat kizárólag hivatalos szervizek végezhetik. A jótállási igény benyújtásakor be kell mutatni az eredeti vásárlási bizonylatot a vásárlás dátumával együtt.

A jótállás nem terjed ki az alábbi esetekre:

- A termék normál elhasználódása
- Helytelen használat, pl. a készülék túlterhelése, nem jóváhagyott tartozékok használata
- Külső erőhatás vagy külső tényezők által okozott sérülések
- A használati útmutató be nem tartásából eredő károk, pl. helytelen áramforráshoz való csatlakoztatás vagy a szerelési előírások figyelmen kívül hagyása
- Részben vagy teljesen szétszerelt készülékek

**GARANCIAI JEGY**  
(Fontos vásárlási bizonylattal)



**Garancia adó:** WÓJTOWICZ NEW COMMERCE S.K.A.; UL. ROMANA DMOWSKIEGO 2, 48-303 NYSA Tel.: 517 435 873  
sklep@newcommerce.pl

**A készülék neve.....**

**Típus, modell.....**

**Gyári szám.....**

**Eladási dátum.....**

**1. A felhasználó adatai:**

Név és vezeték név: .....

Utca: .....

Település: ..... Irányítószám: .....

Megye: ..... Telefon: .....

E-mail: .....

**2. A felhasználó nyilatkozata:**

Ezúton kijelentem, hogy megismerkedtem a készülék működésével, amely a megrendelésnek megfelelően lett kiadva, új és teljes, valamint megkaptam a teljes dokumentációt (használati utasítás, biztonsági feltételek, garanciajegy). Tudomásul veszem, hogy: a) A vásárolt készülék üzembe helyezése előtt alaposan meg kell ismerkedni a készülék használati utasításával, a biztonsági előírásokkal és a garanciafeltételekkel.

Hozzájárulok személyes adataim feldolgozásához a garanciajegy rendelkezéseinek végrehajtása (garanciális javítások), karbantartások és ellenőrzések elvégzése érdekében a WÓJTOWICZ NEW COMMERCE S.K.A. vállalat által; ROMANA DMOWSKIEGO U. 2, 48-303 NYSA vagy egy hivatalos szerviz (a 2016. április 27-i általános adatvédelmi rendelet (GDPR) alapján).

igen       nem

Hozzájárulok személyes adataim marketing célú feldolgozásához a WÓJTOWICZ NEW COMMERCE S.K.A. vállalat által; ROMANA DMOWSKIEGO U. 2, 48-303 NYSA vagy egy hivatalos szerviz (a 2016. április 27-i általános adatvédelmi rendelet (GDPR) alapján).

igen       nem

Hozzájárulok személyes adataim statisztikai célú feldolgozásához a WÓJTOWICZ NEW COMMERCE S.K.A. vállalat által; ROMANA DMOWSKIEGO U. 2, 48-303 NYSA vagy egy hivatalos szerviz (a 2016. április 27-i általános adatvédelmi rendelet (GDPR) alapján).

igen       nem

\* Kötelező a reklamációs eljárás megindításához

Dátum és olvasható aláírás a Felhasználótól: .....

A jóállásos javítás, karbantartás, szervizszolgáltatás elvégzésének megerősítése:

A jóállásos javítás, karbantartás, szervizszolgáltatás elvégzésének megerősítése:		
Reklamációs kupon Nr. 1 A garancia kártyához	Reklamációs kupon Nr. 2 A garancia kártyához	Reklamációs kupon Nr. 3 A garancia kártyához
Szám	Szám	Szám
Név.....	Név.....	Név.....
Típus, Modell.....	Típus, Modell.....	Típus, Modell.....
Gyári szám.....	Gyári szám.....	Gyári szám.....
Eladó pecsétje és aláírása	Eladó pecsétje és aláírása	Eladó pecsétje és aláírása

## GARANCIAI JEGY

(Fontos vásárlási bizonylattal)



### 3. Felelősség:

1. A készülékek garanciáját a WÓJTOWICZ NEW COMMERCE S.K.A. vállalja; UL. ROMANA DMOWSKIEGO 2, 48-303 NYSA
2. A garanciális felelősség kizárólag azokra a hibákra vonatkozik, amelyek az eszköz átadásakor már a készülékben rejlő okok miatt keletkeztek.
3. A garancia keretében a garanciát vállaló fél biztosítja a vásárló számára a készülék működésében fellépő hibák díjmentes kijavítását, amelyek a készülék tervezési és anyaghibáiból erednek.

### 4. A készülék garanciális időszaka:

24 hónap a készülék fogyasztó részére történő értékesítésének dátumától, kivéve a jelen garancialevél 6. § 5., 6. és 7. pontjában meghatározott elemeket. 12 hónap a készülék nem professzionális jellegére tekintettel, ha a készülék olyan céllal lett megvásárolva, amely közvetlenül üzleti vagy szakmai tevékenységgel kapcsolatos.

### 5. A garancia feltételei:

1. A Felhasználó köteles betartani a biztonsági előírásokban, a garancialevélben és a használati útmutatóban szereplő ajánlásokat.
2. A készülék szervizelése (pl. beállítások, tisztítás, karbantartás) kizárólag olyan szakszolgáltató cégek által végezhető el, amelyek megfelelő jogosítványokkal rendelkeznek a Garanciaállaló utasításainak megfelelően, amelyek a használati útmutatóban találhatóak, és a szervizszolgáltatásokat a garancialevélben kell dokumentálni. A szervizelés során ajánlott az eszköz gyártója által biztosított eredeti alkatrészek használata. A szervizszolgáltatás díjköteles.
3. A garanciális javításokat kizárólag olyan szakszolgáltató cégek végezhetik el, amelyek megfelelő jogosítványokkal rendelkeznek. A javításokat a garancialevélben kell dokumentálni.
4. A garancia terjedelme a Lengyel Köztársaság területére vonatkozik.
5. A Felhasználó elveszíti a garanciális jogokat, ha a készüléket nem rendeltetésszerűen használja, ha a készülék használata nem felel meg a mellékelt használati útmutatónak, ha nem eredeti pótalkatrészeket vagy nem megfelelő fogyóeszközöket használ, ha a készülék javítását, alkatrészcsereit vagy konstrukciós módosítását olyan személyek végzik, akik nem jogosultak, ha a készüléket nem megfelelően tárolja, vagy ha nem végez megfelelő karbantartást a használati útmutatónak megfelelően.
6. A Felhasználónak a megfelelően kitöltött garancialevél bemutatása és a készülék vásárlásának igazolása (pl. blokk, számla) szükséges.

### 6. A garancia nem terjed ki a következőkre:

1. A készülék hibái, amelyek a Felhasználó általi biztonsági előírások, használati útmutató be nem tartásából erednek, különös tekintettel a megfelelő használatra és karbantartásra.
2. A készülék és tartozékok mechanikai, hő- vagy kémiai sérüléseiből eredő hibák.
3. A Felhasználó által végzett hibás telepítésből, vízkárokból eredő sérülések.
4. A garancia nem terjed ki a komponensek természetes elhasználódására, sem a könnyen törhető elemekre, mint például üveg vagy kerámia.
5. A sérülések, amelyek a szükséges karbantartási tevékenységek elmaradásából adódnak - lásd a használati útmutatót.
6. A váratlan események okozta sérülések, amelyek nem függenek a használati körülményektől, például tűz, árvíz stb.

### 7. Reklamációs eljárás:

1. A reklamáció benyújtása előtt a Felhasználónak ellenőriznie kell, hogy minden szükséges lépést a használati útmutatóban leírtak szerint hajtott-e végre.
2. A garanciális javítás iránti igényt a Felhasználó köteles haladéktalanul, legkésőbb 30 napon belül benyújtani a hiba felfedezését követően.
3. A bejelentést közvetlenül a Garantánál lehet megtenni (e-mail: sklep@newcommerce.pl, vagy írásban a következő címen: UL. ROMANA DMOWSKIEGO 2, 48-303 NYSA).
4. A garanciális javításokat a Garante közvetlenül, vagy a Garante által kijelölt szakosodott cég végezheti el.
5. A garanciális kötelezettségek teljesítése a készülék Felhasználó általi kézbesítését követő 30 napon belül megtörténik.
6. A készülékek autoryzált szervizbe vagy partnerhez történő szállításának szabályai a Garante honlapján találhatóak: [www.agroserwisnysa.pl](http://www.agroserwisnysa.pl). A készülék szervizbe szállítása előtt a Felhasználónak meg kell tisztítania azt.
7. A Felhasználó köteles a készüléket átvenni a Garante vagy az általa megbízott szakosodott cég által meghatározott határidőn belül, különben tárolási díjat kell fizetnie.
8. A garancia időtartama meghosszabbodik a szervizben végzett garanciális javítás idejével.
9. A garancia nem zárja ki, nem korlátozza, és nem felfüggeszti a vásárlót megillető jogokat a termékekkel kapcsolatos jogszabályok alapján, mint a szavatosságra vonatkozó jogok.

A javítást elvégezték: .....

Kicserélték/javították: .....

.....

.....

.....

(szerviz pecsétje és aláírása)  
Oświadczam, że sprzęt odebrałem po  
naprawie sprawny i nie roszczę  
pretensji co do jakości dokonanej  
naprawy.

.....

A javítást elvégezték: .....

Kicserélték/javították: .....

.....

.....

.....

(szerviz pecsétje és aláírása)  
Oświadczam, że sprzęt odebrałem po  
naprawie sprawny i nie roszczę  
pretensji co do jakości dokonanej  
naprawy.

.....

A javítást elvégezték: .....

Kicserélték/javították: .....

.....

.....

.....

(szerviz pecsétje és aláírása)  
Oświadczam, że sprzęt odebrałem po  
naprawie sprawny i nie roszczę  
pretensji co do jakości dokonanej  
naprawy.

.....



## ELEKTRICKÝ OHRIEVAČ TAI 016L

WÓJTOWICZ NEW COMMERCE S.K.A.;  
UL. ROMANA DMOWSKIEGO 2, 48-303 NYSA  
Tel.: 517 435 873  
[www.agroserwisnysa.pl](http://www.agroserwisnysa.pl)

Vyrobené v ČR

## NÁVOD NA POUŽÍVANIE

Toto zariadenie môžu používať deti staršie ako 8 rokov a osoby s obmedzenými fyzickými, senzorickými alebo duševnými schopnosťami, alebo osoby bez skúseností a znalostí, ak sú pod dozorom alebo boli poučené o bezpečnom používaní zariadenia a rozumejú súvisiacim rizikám.

Deti sa nesmú so zariadením hrať.

Čistenie a údržbu zariadenia nesmú vykonávať deti bez dozoru.

Deti mladšie ako 3 roky by mali byť držané mimo zariadenia, pokiaľ nie sú neustále pod dohľadom.

Deti vo veku od 3 do 8 rokov môžu zariadenie zapínať a vypínať, pokiaľ je v normálnej prevádzkovej polohe a boli náležite poučené a dohliadané pri bezpečnom používaní zariadenia.

Deti vo veku od 3 do 8 rokov nesmú zapájať zástrčku, nastavovať nastavenia, čistiť zariadenie ani vykonávať údržbu.

OPATRNE – niektoré časti tohto produktu sa môžu veľmi zahriať a spôsobiť popáleniny. V prítomnosti detí a citlivých osôb dbajte na zvýšenú opatrnosť.

### Poznámky:

1. Pred použitím ohrievača si pozorne prečítajte celý návod.
2. Prísne sa zakazuje zapínať a vypínať zariadenie zasúvaním alebo vyťahovaním zástrčky namiesto použitia vypínača.
3. Nepoužívajte tento ohrievač v bezprostrednej blízkosti vane, sprchy alebo bazéna.
4. Ak je napájací kábel poškodený, musí ho vymeniť výrobca, autorizovaný servis alebo kvalifikovaná osoba, aby sa predišlo nebezpečenstvu.
5. Prísne sa zakazuje pripájať k tej istej zásuvke iné zariadenia s vysokou spotrebou energie.
6. Odpojte zariadenie od elektriny, keď v blízkosti nie je nikto.
7. Prísne sa zakazuje používať ohrievač na miestach, kde by sa mohol ľahko prevrhnúť alebo otrasieť.
8. V prípade poruchy ihneď vypnite ohrievač, odpojte ho od napájania a odovzdajte do autorizovaného servisu.
9. Upozornenie: Aby sa zabránilo prehriatiu, nezakrývajte ohrievač.
10. Ohrievač nesmie byť umiestnený priamo pod elektrickou zásuvkou.
11. Pri zapínaní alebo vypínaní zariadenia môže byť počuť mierny zvuk – je to normálny jav spôsobený rozťahovaním materiálov vplyvom tepla a ich zmršťovaním pri ochladzovaní. Nie je to porucha.
12. Výhrevný prvok bol špeciálne upravený a má dlhú životnosť – nesmie sa nahrádzať iným.
13. Toto zariadenie je určené výhradne na domáce použitie.
14. UPOZORNENIE: Nepoužívajte tento ohrievač v malých miestnostiach, ak sa v nich nachádzajú osoby, ktoré nie sú schopné samostatne opustiť miestnosť – pokiaľ nie sú pod neustálym dohľadom.
15. Nepoužívajte ohrievač, ak spadol.
16. Nepoužívajte ohrievač, ak sú viditeľné známky poškodenia.
17. Produkt musí byť počas používania inštalovaný minimálne 1,8 m nad podlahou.
18. UPOZORNENIE: Na zníženie rizika požiaru udržiavajte minimálnu vzdialenosť 1 meter medzi výduchom vzduchu a látkami, závesmi alebo inými horľavými materiálmi.

## FUNKCIE:

Vysokokvalitný plastový kryt zaručujúci dlhú životnosť zariadenia.

PTC vykurovacie prvky (keramika) – efektívne vykurovanie, rýchly štart, tichá prevádzka, bez zápachu, bez znečistenia, bez plameňa, neznižujú hladinu kyslíka v miestnosti.

Dve úrovne vykurovania – možnosť prispôbiť teplotu podľa individuálnych preferencií.

Teplotná poisťka a ochrana proti prehriatiu motora – automatické vypnutie zariadenia pri zablokovaní výduchu vzduchu a opätovné zapnutie po odstránení prekážky.

Režim prirodzeného alebo teplého vzduchu – v lete je možné vypnúť vykurovací prvok a používať chladný prúd vzduchu.

Bezpečný termostat a ochrana proti prehriatiu – zabezpečujú bezpečné používanie.

## MONTÁŽ:

- Vyvrtajte dva otvory do steny vo výške minimálne 2,0 m od podlahy. Priemer otvorov by mal zodpovedať priemeru rozperných hmoždiniek (6 mm).
- Vložte rozperné hmoždinky do otvorov.
- Priskrutkujte montážny hák (pothook) k hmoždinkám pomocou skrutiek. Uistite sa, že hák je pevne upevnený dole. (Pre lepšie pochopenie si pozrite ilustráciu – pozri obrázok).
- Použite montážne prvky priložené k zariadeniu (skrutky a rozperné hmoždinky) na pripevnenie zariadenia na stenu podľa nižšie uvedeného nákresu, potom zavesíte ohrievač.

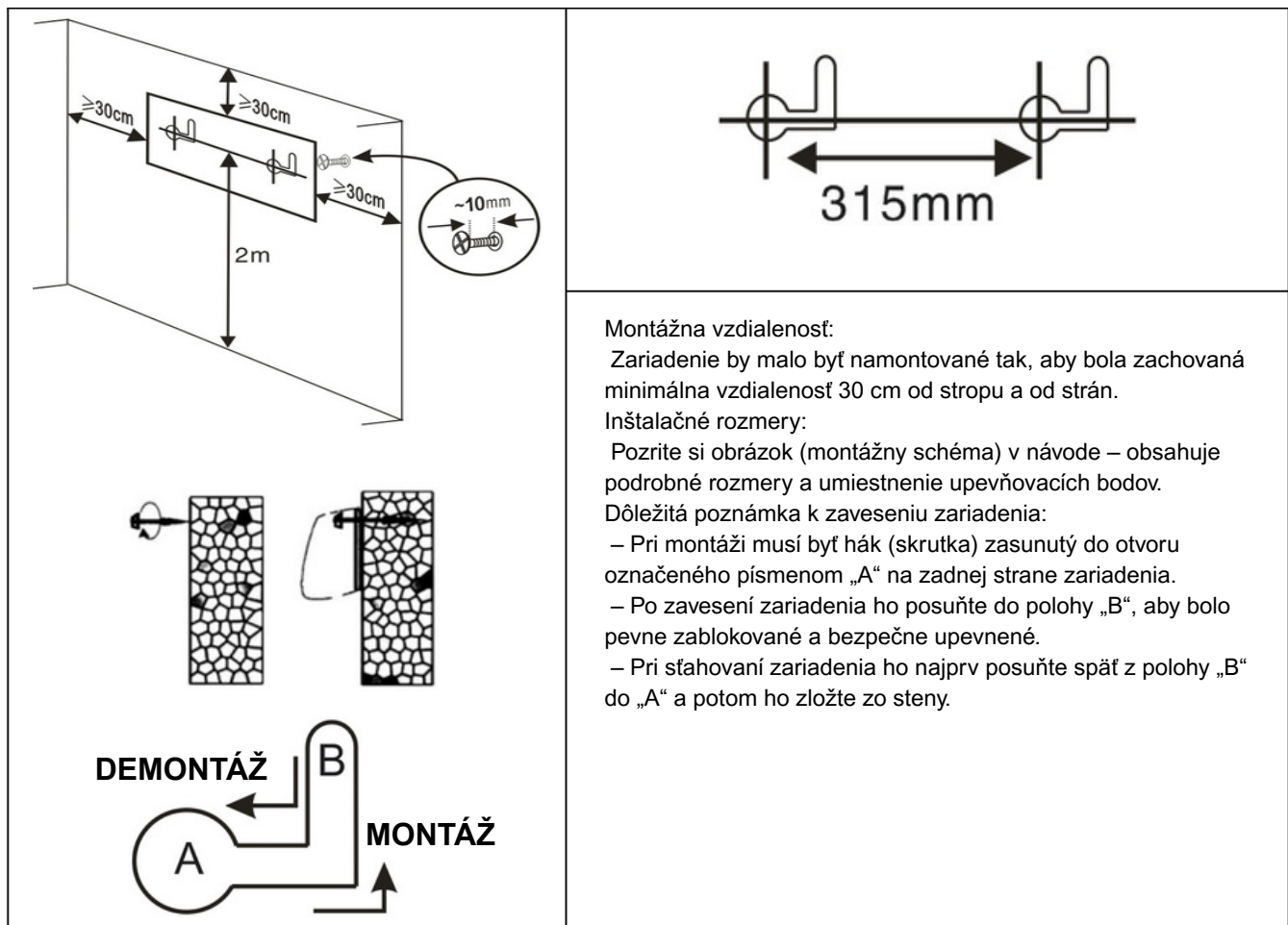

### Montážna vzdialenosť:

Zariadenie by malo byť namontované tak, aby bola zachovaná minimálna vzdialenosť 30 cm od stropu a od strán.

### Inštalčné rozmery:

Pozrite si obrázok (montážny schéma) v návode – obsahuje podrobné rozmery a umiestnenie upevňovacích bodov.

### Dôležitá poznámka k zaveseniu zariadenia:

- Pri montáži musí byť hák (skrutka) zasunutý do otvoru označeného písmenom „A“ na zadnej strane zariadenia.
- Po zavesení zariadenia ho posuňte do polohy „B“, aby bolo pevne zablokované a bezpečne upevnené.
- Pri sťahovaní zariadenia ho najprv posuňte späť z polohy „B“ do „A“ a potom ho zložte zo steny.

**TECHNICKÉ PARAMETRE:**

- **Materiál:** ABS plastový kryt
- **Napájanie:** 220–240 V, 50–60 Hz, 2000 W
- **Vykurovací prvok:** PTC – keramický vykurovací prvok
- **2 úrovne vykurovania:** 1000 W / 2000 W
- **3 režimy prevádzky:** ventilátor / nízke kúrenie / vysoké kúrenie
- **Tepelná ochrana:** automatické vypnutie po dosiahnutí nastavenej teploty
- **Ochrana proti prehriatiu**
- **Elektronicky regulovaný termostat:** teplotný rozsah od 18 °C do 45 °C
- **Funkcia automatickej oscilácie**
- **Časovač:** 8-hodinový a týždenný
- **Diaľkové ovládanie:** áno (batéria v balení, CR2025, 3V)
- **LED displej**
- **Funkcia chladenia ventilátorom s odpočítavaním po skončení kúrenia**
- **WiFi pripojenie (TUYA)**
- **Vhodné pre miestnosti do 20 m<sup>2</sup>**
- **Rozmery výrobku:** 55,7 × 14,4 × 18,5 cm
- **Hmotnosť výrobku:** 2,6 kg
- **Rozmery balenia:** 59,5 × 17 × 22,5 cm
- **Hmotnosť kartónu:** 13 kg
- **Certifikáty:** CE, GS, ERP, RoHS, REACH

## POUŽÍVANIE:

- Uistite sa, že napájacie napätie je 220–240 V~, 50 Hz.
- Zasuňte zástrčku do elektrickej zásuvky.
- Zapnite zariadenie výberom príslušného nastavenia.
- Poloha „0“ znamená „VYPNUTÉ“,
- Poloha „I“ znamená „ZAPNUTÉ“.
- Ovládajte zariadenie pomocou tlačidiel na ovládacom paneli alebo diaľkovom ovládači (schéma panela a diaľkového ovládača je súčasťou tohto návodu).
- Zapnite napájanie – na LED displeji sa zobrazí okolitá teplota a zariadenie prejde do pohotovostného režimu.
- Na pravej strane základne zariadenia sa nachádza tlačidlo.
- Stlačte „START/STOP“ – spustí sa ventilátor, funkcia vysokého kúrenia a oscilácia.
- Opätovným stlačením: VYPNUTIE (ventilátor bude po vypnutí kúrenia bežať ešte 30 sekúnd).

## OVLÁDANIE WI-FI FUNKCIÍ:

- Po zapnutí napájania, ak zariadenie nie je pripojené na internet, indikátor Wi-Fi bude vypnutý.
- Podržte „START/STOP“ stlačené 3 sekundy, aby sa začalo pripojenie na internet – symbol Wi-Fi začne blikať.
- Do 3 minút sa pripojte podľa pokynov v časti „Pripojenie a používanie Wi-Fi“.
- Ak sa pripojenie nepodarí, indikátor zhasne. Pre opakovanie skúste znova postup vyššie.
- Po úspešnom pripojení na internet bude indikátor Wi-Fi svietiť.
- Na zrušenie alebo odstránenie Wi-Fi pripojenia podržte „START/STOP“ stlačené 3 sekundy – indikátor Wi-Fi začne blikať. Ak do 3 minút nedôjde k novému pripojeniu, indikátor zhasne.
- Všetky funkcie sa ovládajú diaľkovým ovládačom.
- Po vypnutí zariadenia bude ventilátor ešte 30 sekúnd bežať, aby ochladil vykurovacie prvky.
- Poznámka: Indikátory svietia, keď je daná funkcia aktívna.



## DIALĽKOVÝ OVLÁDAČ

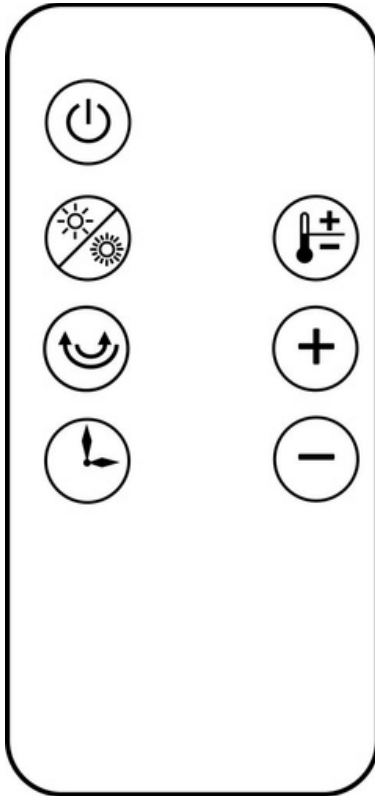

Stlačte tlačidlo „“ nasledovne:

ON — zapne ventilátor,

- OFF — vypne ohrievač, ale ventilátor bude pracovať ešte 30 sekúnd po ukončení vykurovania.

Stlačte tlačidlo „“ pre prepínanie režimov v tomto poradí:

Nízke kúrenie,

Vysoké kúrenie,

Prevádzka ventilátora (FAN).

Stlačte tlačidlo „“ na nastavenie časovača v poradí:

- 1 hodina, 2 hodiny, 3 hodiny ... až do 8 hodín.

Stlačte tlačidlo „“ na zapnutie funkcie oscilácie (Swing ON) alebo jej vypnutie (Swing OFF).

Stlačte tlačidlo „“:

1.1 Režim nastavovania teploty je v pohotovostnom stave (stand by), stlačte znova na vypnutie režimu nastavovania teploty.

1.2 Stlačte „+“ alebo „-“, aby ste nastavili teplotu v rozmedzí od 18 do 45 °C.

Keď dosiahnete nastavenú teplotu, zariadenie prestane kúriť a ventilátor bude ešte 30 sekúnd pracovať. Kontrolka kúrenia bliká (oscilujúce žalúzie sa zastavia a kontrolka oscilácie bliká), ostatné funkcie je možné normálne nastavovať.

## PRIPOJENIE A OVLÁDANIE CEZ WIFI:

- Pomocou aplikácie v smartfóne môžete ovládať zariadenie: zapínať, vypínať, nastavovať teplotu, ventilátor, nízke a vysoké kúrenie, časovač, týždenný časovač a všetky funkcie.
- Po pripojení k WiFi symbol alebo indikátor WiFi svieti stále. Keď je WiFi odpojené, symbol alebo indikátor bliká.
- Naskenujte QR kód smartfónom, stiahnite a nainštalujte aplikáciu „TUYA smart“ alebo „Smart Life“ z obchodu s aplikáciami.



- Nainštalujte aplikáciu TUYA a zaregistrujte sa.
- Uistite sa, že zariadenie a smartfón sú pripojené k rovnakej WiFi sieti (pozri ilustráciu 4).
- 4.1 Skontrolujte, či symbol WiFi bliká.
- 4.2 Kliknite na „+“ alebo „Pridať zariadenie“, aby ste pridali nové zariadenie.
- Vyhľadajte inteligentné zariadenia a kliknite na „Ďalej“ alebo „Pridať“ po nájdení zariadenia (pozri ilustráciu 5).
- Poznámka: Pred vyhľadávaním zapnite Bluetooth na smartfóne.
- Vyberte WiFi sieť, zadajte heslo a kliknite na „Ďalej“ (pozri ilustráciu 6).
- Zariadenie sa pripojí (pozri ilustráciu 7).
- Poznámka: Ak sa pripojenie nepodarí, odpojte zariadenie od napájania, zapnite ho znova a skúste pripojiť znova.
- Po úspešnom pridaní kliknite na „Hotovo“ (pozri ilustráciu 8).

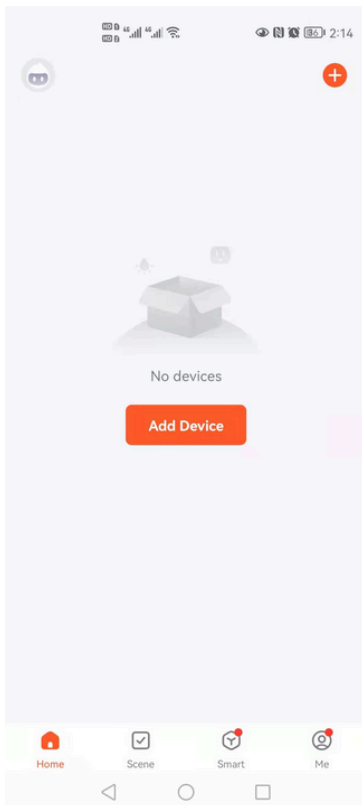

OBR. 4

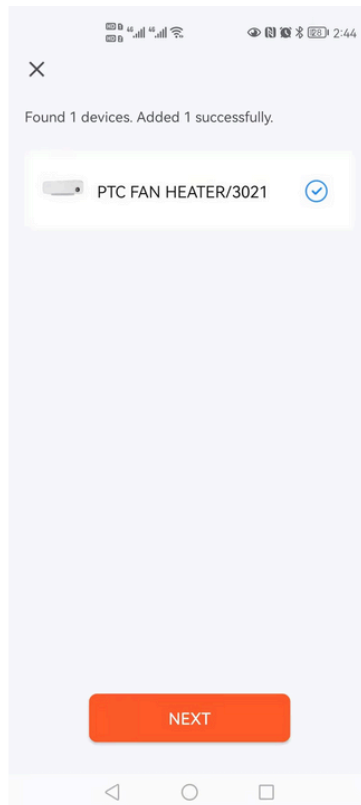

OBR. 5

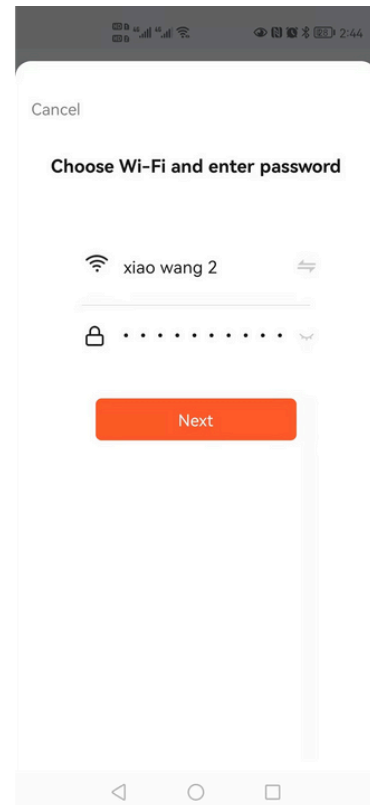

OBR. 6

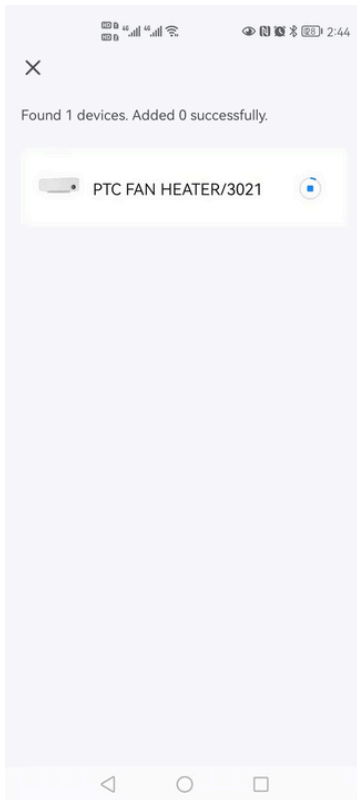

OBR. 7

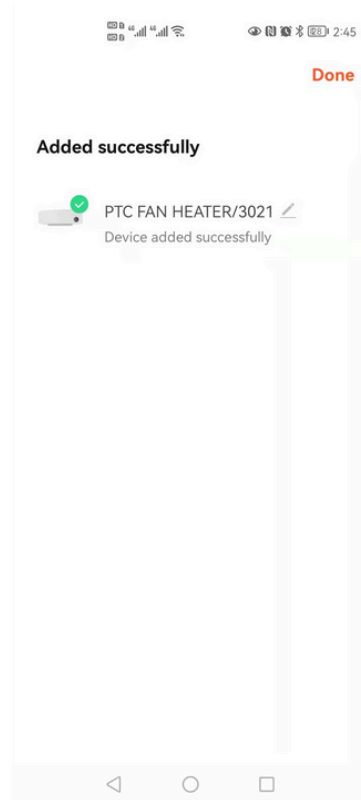

OBR. 8

## ČISTENIE A ÚDRŽBA:

Neumiestňujte ohrievač do blízkosti ohňa, aby ste predišli zafarbeniu a deformácii krytu.

Ak ohrievač nebudete dlhšie používať, utrite jeho povrch. Počkajte, kým zariadenie úplne vychladne, odpojte ho od napájania a potom ho vyčistite. Použite mäkkú handričku alebo jemný čistiaci prostriedok. Nikdy neumývajte ohrievač priamo vodou a nelejte vodu do vnútra zariadenia. Nepoužívajte kyseliny, chemické rozpúšťadlá, benzín ani benzen.

Pred opätovným použitím skontrolujte, či je výstup vzduchu čistý a bez nečistôt.

Upozornenie: Nedotýkajte sa pracujúceho zariadenia a nezakrývajte vstup a výstup vzduchu.

## INFORMÁCIE O ZÁRUKU:

Záručné opravy môžu byť vykonávané iba v autorizovaných servisoch. Pri reklamácií je potrebné predložiť originálny doklad o kúpe s dátumom zakúpenia.

Záruka sa nevzťahuje na prípady:

- Bežného opotrebenia produktu
- Nesprávneho používania, napríklad preťaženia zariadenia alebo použitia nepovolených doplnkov
- Poškodení spôsobených pôsobením sily alebo vonkajších faktorov
- Poškodení vyplývajúcich z nedodržania návodu na použitie, napríklad pripojenia na nesprávny zdroj napájania alebo nedodržania montážnych pokynov
- Zariadení čiastočne alebo úplne rozobratých používateľom

# ZÁRUČNÝ LIST

(Platná s dokladom o kúpe)



**Zaručova tel:** WÓJTOWICZ NEW COMMERCE S.K.A.; UL. ROMANA DMOWSKIEGO 2, 48-303 NYSA Tel.: 517 435 873  
sklep@newcommerce.pl  
**Názov zariadenia**.....  
**Typ, model**.....  
**Sériové číslo**.....  
**Dátum predaja**.....

## 1. Údaje používateľa:

**Meno a priezvisko**.....  
**Ulica**.....  
**Mesto**.....  
**PSČ**.....  
**Kraj**.....  
**Telefón**.....  
**E-mail**.....

## 2. Vyhlásenie používateľa

Týmto vyhlasujem, že som sa oboznámil s fungovaním zariadenia, ktoré bolo vydané v súlade s objednávkou, je nové a kompletne a obdržal som kompletnú dokumentáciu (návod na použitie, bezpečnostné podmienky, záruku). Beriem na vedomie, že: a) Pred spustením zakúpeného zariadenia je potrebné dôkladne si prečítať návod na použitie zariadenia, bezpečnostné pravidlá a podmienky záruky

Súhlasím so spracovaním mojich osobných údajov na účely súvisiace s realizáciou podmienok záručnej karty (záručné opravy), vykonávaním servisu a prehliadok firmou WÓJTOWICZ NEW COMMERCE S.K.A.; UL. ROMANA DMOWSKIEHO 2, 48-303 NYSA alebo autorizovaným servisom (v súlade s Všeobecným nariadením o ochrane osobných údajov zo dňa 27. apríla 2016 (GDPR)).

ÁNO  NIE

Udeľujem súhlas so spracovaním mojich osobných údajov na marketingové účely spoločnosti WÓJTOWICZ NEW COMMERCE S.K.A.; UL. ROMANA DMOWSKIEGO 2, 48-303 NYSA alebo autorizovanému servisovi (v súlade so všeobecným nariadením o ochrane osobných údajov zo dňa 27. apríla 2016 (GDPR)).

ÁNO  NIE

Udeľujem súhlas so spracovaním mojich osobných údajov na štatistické účely spoločnosti WÓJTOWICZ NEW COMMERCE S.K.A.; UL. ROMANA DMOWSKIEGO 2, 48-303 NYSA alebo autorizovanému servisovi (v súlade so všeobecným nariadením o ochrane osobných údajov zo dňa 27. apríla 2016 (GDPR)).

ÁNO  NIE

\*Požadované na začatie reklamačného konania

Dátum a čitateľný podpis používateľa:.....

Potvrdenie o vykonaní prehliadky, záručnej opravy, servisnej služby:

Reklamačný kupón č. 1 k záručnému listu	Reklamačný kupón č. 2 k záručnému listu	Reklamačný kupón č. 3 k záručnému listu
č.	č.	č.
Názov.....	Názov.....	Názov.....
Typ, Model.....	Typ, Model.....	Typ, Model.....
Sériové číslo.....	Sériové číslo.....	Sériové číslo.....
Pečiatka a podpis predajcu	Pečiatka a podpis predajcu	Pečiatka a podpis predajcu

## ZÁRUČNÝ LIST

(Platná s dokladom o kúpe)



### 3. Zodpovednosť:

1. Záruku na zariadenia poskytuje spoločnosť WÓJTOWICZ NEW COMMERCE S.K.A.; UL. ROMANA DMOWSKIEGO 2, 48-303 NYSA
2. Zodpovednosť zo záruky sa vzťahuje len na vady, ktoré vznikli z dôvodov spočívajúcich v zariadení v čase jeho odovzdania používateľovi.
3. V rámci záruky garant zabezpečuje kupujúcemu bezplatné odstránenie porúch vo fungovaní zariadenia, ktoré vznikli v dôsledku konštrukčných alebo materiálových väd.

### 4. Záručná doba na zariadenie:

24 mesiacov odo dňa predaja zariadenia spotrebiteľovi, s výnimkou súčastí uvedených v čl. 6 bod 5, 6 a 7 tejto záručnej karty.  
12 mesiacov z dôvodu neprofesionálneho charakteru zariadenia, ak bolo zariadenie zakúpené na účely súvisiace priamo s vykonávaním podnikateľskej alebo odbornej činnosti.

### 5. Podmienky záruky:

1. Dodržiavanie pokynov uvedených v bezpečnostných podmienkach, záručnom liste a návode na obsluhu zo strany používateľa.
2. Servis zariadenia (napr. nastavenie, čistenie, údržba) môže vykonávať iba špecializovaná firma s príslušným oprávnením v súlade s pokynmi garanta uvedenými v návode na obsluhu. Servisné úkony musia byť zaznamenané v záručnom liste. Počas servisu sa odporúča používať originálne diely od výrobcu zariadenia. Servis je spoplatnený.
3. Záručné opravy môžu vykonávať iba špecializované firmy s príslušným oprávnením. Opravy musia byť zaznamenané v záručnom liste.
4. Záruka platí na území Poľskej republiky.
5. Používateľ stráca právo zo záruky v prípade používania zariadenia v rozpore s jeho určením, obsluhy v rozpore s doručeným návodom na obsluhu, použitia neoriginálnych náhradných dielov alebo nevhodných prevádzkových materiálov, vykonávania opráv, výmen súčastí alebo konštrukčných zmien inými subjektmi ako oprávnenými, nesprávneho skladovania alebo nedostatočnej údržby v súlade s návodom na obsluhu.
6. Predloženie riadne vyplneného záručného listu a preukázanie okolností nákupu zariadenia používateľom (napr. pokladničný doklad, faktúra).

### 6. Záruka sa nevzťahuje na:

1. Vady zariadenia vzniknuté v dôsledku nedodržania podmienok bezpečnosti a návodu na obsluhu zo strany používateľa, najmä pokiaľ ide o správnu prevádzku a údržbu.
2. Vady vzniknuté mechanickým, tepelným alebo chemickým poškodením zariadenia a jeho príslušenstva.
3. Poškodenia spôsobené chybnou inštaláciou vykonanou používateľom alebo zaliatím vodou.
4. Záruka sa nevzťahuje na prirodzené opotrebovanie súčastok ani na ľahko rozbitné časti, ako sú sklo alebo keramika.
5. Poškodenia spojené s nedodržaním odporúčaných údržbových úkonov – pozri návod na obsluhu.
6. Náhodné poškodenia nezávislé od podmienok prevádzky, napr. požiar, povodeň a pod.

### 7. Reklamačný postup:

1. Pred podaním reklamácie by sa mal používateľ uistiť, že vykonal všetky úkony v súlade s pokynmi uvedenými v návode na obsluhu.
2. Oznámenie o potrebe opravy zariadenia v rámci záruky je používateľ povinný vykonať bez zbytočného odkladu, najneskôr do 30 dní odo dňa zistenia vady.
3. Oznámenie je možné uskutočniť priamo u garanta (e-mail: sklep@newcommerce.pl alebo písomne na adresu: UL. ROMANA DMOWSKIEGO 2, 48-303 NYSA).
4. Záručné opravy môžu byť vykonávané priamo garantom alebo odbornou firmou určenou garantom.
5. Vybavenie povinností vyplývajúcich zo záruky sa uskutoční do 30 dní odo dňa doručenia zariadenia používateľom.
6. Pravidlá dodania zariadenia do autorizovaného servisu alebo k jednému z partnerov sú uvedené na webovej stránke garanta: [www.agroserwisnysa.pl](http://www.agroserwisnysa.pl)
7. Pred doručením zariadenia do servisu je používateľ povinný zariadenie vyčistiť.
8. Používateľ je povinný prevziať zariadenie v termíne určenom garantom alebo odbornou firmou vykonávajúcou opravu v mene garanta, pod hrozbou účtovania poplatku za uskladnenie.
9. Záručná doba sa predlžuje o dobu, počas ktorej bolo zariadenie v servise za účelom vykonania záručnej opravy.
10. Záruka nevylučuje, neobmedzuje ani nepozastavuje práva kupujúceho vyplývajúce z ustanovení o zodpovednosti za vady predanej veci (tzv. reklamácia podľa zákona).

Oprava bola vykonaná dňa.....

Vymenené/opravené.....

.....

.....

.....

(pečiatka a podpis servisu)

Prehlasujem, že som zariadenie po oprave prevzal ako funkčné a neuplatňujem si žiadne nároky týkajúce sa kvality vykonanej opravy.

.....

Oprava bola vykonaná dňa.....

Vymenené/opravené.....

.....

.....

.....

(pečiatka a podpis servisu)

Prehlasujem, že som zariadenie po oprave prevzal ako funkčné a neuplatňujem si žiadne nároky týkajúce sa kvality vykonanej opravy.

Oprava bola vykonaná dňa.....

Vymenené/opravené.....

.....

.....

.....

(pečiatka a podpis servisu)

Prehlasujem, že som zariadenie po oprave prevzal ako funkčné a neuplatňujem si žiadne nároky týkajúce sa kvality vykonanej opravy.

**TNIA**