

Lampa High Bay SPACE LED

Współpraca ze ściemniaczem 0-10V

Zasilacz SOSEN

190lm/ W

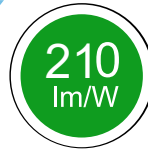

OBSZAR ZASTOSOWAŃ:

- oświetlenie hal przemysłowych
- magazyny wysokiego składowania
- sklepy, obiekty handlowo-usługowe
- hale sportowe i widowiskowe



PF ≥ 0,93

SYMBOL LAMPY	MOC	PF	STRUMIEŃ ŚWIETLNY	WYMIARY [mm]	WAGA
HB SP100/230L190K511	100W	≥ 0,93	21000 lm	∅260xH125mm	2,2 kg
HB SP200/230L210K511	200W	≥ 0,93	42000 lm	∅320xH180mm	5,5 kg

A

PARAMETRY:

ZASILANIE	AC 230V (120-253) 50Hz
ŹRÓDŁO ŚWIATŁA	Chipy LED Lumileds
BARWA	5000 K
KLASA ENERGETYCZNA	A
TRWAŁOŚĆ ŹRÓDŁA LED	<100000 h
KĄT ŚWIECENIA	120°
KLASA OCHRONNOŚCI PRZECIWPORAŻENIOWEJ	Klasa I
KLASA SZCZELNOŚCI	IP 65
KLASA ODPORNOŚCI MECHANICZNEJ	IK 08
WSPÓŁCZYNNIK ODDAWANIA BARW	Ra >80
TEMPERATURA PRACY	-30° do +50°C
MATERIAŁ	szkło hartowane + obudowa aluminium
WSPÓŁPRACA ZE ŚCIEMNIACZEM	0 - 10 V

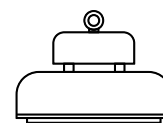
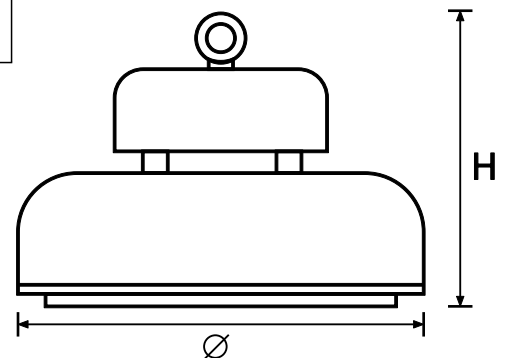

OSZCZĘDNOŚĆ
100W = 2100W



Dostępne dodatkowe akcesoria montażowe:
Uchwyt, Klosz (pc, aluminium), Kratka ochronna

Dodatkowe akcesoria

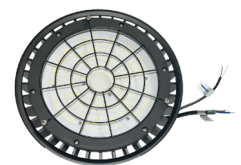

Sterowanie analogowo metodami 0-10V/PWM/AUX POWER
Produkt wyposażony w źródło światła o klasie efektywności energetycznej A

