



PDF ONLINE  
parkside-diy.com



## FOLIENFRÜHBEET/FOLIENFRÜHBEET-SET/COLD FRAME/ COLD FRAME SET/SERRE DE JARDIN EN FILM PLASTIQUE/ SERRES DE JARDIN EN FILM PLASTIQUE

(DE) (AT) (CH)

### FOLIENFRÜHBEET/FOLIENFRÜHBEET-SET

Montage-, Bedienungs- und Sicherheitshinweise

(FR) (BE)

### SERRE DE JARDIN EN FILM PLASTIQUE/ SERRES DE JARDIN EN FILM PLASTIQUE

Instructions de montage, d'utilisation et consignes de sécurité

(PL)

### INSPEKT FOLIOWY/ZESTAW DO INSPEKTU FOLIOWEGO

Wskazówki montażu, obsługi i bezpieczeństwa

(SK)

### FÓLIOVÝ ZÁHON/SÚPRAVA FÓLIOVÝCH ZÁHONOV

Pokyny pre montáž, obsluhu a bezpečnostné pokyny

(DK)

### FOLIEDRIVHUS/FOLIEDRIVHUSSÆT

Monterings-, betjenings- og sikkerhedshenvisninger

(HU)

### FÓLIÁS MELEGÁGY/FÓLIÁS MELEGÁGYKÉSZLET

Szerelési, használati és biztonsági tudnivalók

(GB) (IE)

### COLD FRAME/COLD FRAME SET

Assembly, operating and safety instructions

(NL) (BE)

### FOLIE BROEIBAK/FOLIESET VOOR KOUDE BAK

Montage-, bedienings- en veiligheidsinstructies

(CZ)

### FÓLIOVNÍK/SADA FÓLIOVNÍKŮ

Pokyny k montáži, obsluze a bezpečnostní pokyny

(ES)

### MARCO FRÍO/SET DE MARCO FRÍO

Instrucciones de montaje, de uso y de seguridad

(IT)

### MINISERRA/SET MINISERRA

Istruzioni di montaggio, d'uso e di sicurezza

IAN 462630\_2404



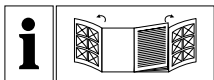

DE AT CH

Klappen Sie vor dem Lesen die beiden Seiten mit den Abbildungen aus und machen Sie sich anschließend mit allen Funktionen des Gerätes vertraut.

GB IE

Before reading, unfold both pages containing illustrations and familiarise yourself with all functions of the device.

FR BE

Avant de lire le mode d'emploi, ouvrez les deux pages contenant les illustrations et familiarisez-vous ensuite avec toutes les fonctions de l'appareil.

NL BE

Vouw vóór het lezen de beide pagina's met de afbeeldingen open en maak u vertrouwd met alle functies van het apparaat.

PL

Przed przeczytaniem proszę rozłożyć obie strony z ilustracjami, a następnie proszę zapoznać się z wszystkimi funkcjami urządzenia.

CZ

Před čtením si odklopte obě dvě strany s obrázky a potom se seznámte se všemi funkcemi zařízení.

SK

Pred čítaním si otvorte obidve strany s obrázkami a potom sa oboznámte so všetkými funkciami zariadenia.

ES

Antes de empezar a leer abra las dos páginas que contienen las imágenes y, a continuación, familiarícese con todas las funciones del dispositivo.

DK

Klap begge sider med illustrationerne ud inden De læser og gør Dem frotrøligt med alle apparatets funktioner.

IT

Prima di leggere aprire le due pagine con le immagini e familiarizzarsi con le diverse funzioni dell'apparecchio.

HU

Az elolvasás előtt nyissa fel az ábrákat tartalmazó mindkét oldalt és végezetül ismerje meg a készülék mindegyik funkcióját.

DE/AT/CH	Montage-, Bedienungs- und Sicherheitshinweise	Seite	5
GB/IE	Assembly, operating and safety instructions	Page	9
FR/BE	Instructions de montage, d'utilisation et consignes de sécurité	Page	13
NL/BE	Montage-, bedienings- en veiligheidsinstructies	Pagina	19
PL	Wskazówki montażu, obsługi i bezpieczeństwa	Strona	23
CZ	Pokyny k montáži, obsluze a bezpečnostní pokyny	Strana	27
SK	Pokyny pre montáž, obsluhu a bezpečnostné pokyny	Strana	31
ES	Instrucciones de montaje, de uso y de seguridad	Página	35
DK	Monterings-, betjenings- og sikkerhedshenvisninger	Side	39
IT	Istruzioni di montaggio, d'uso e di sicurezza	Pagina	43
HU	Szerelési, használati és biztonsági tudnivalók	Oldal	47



Model B:

1

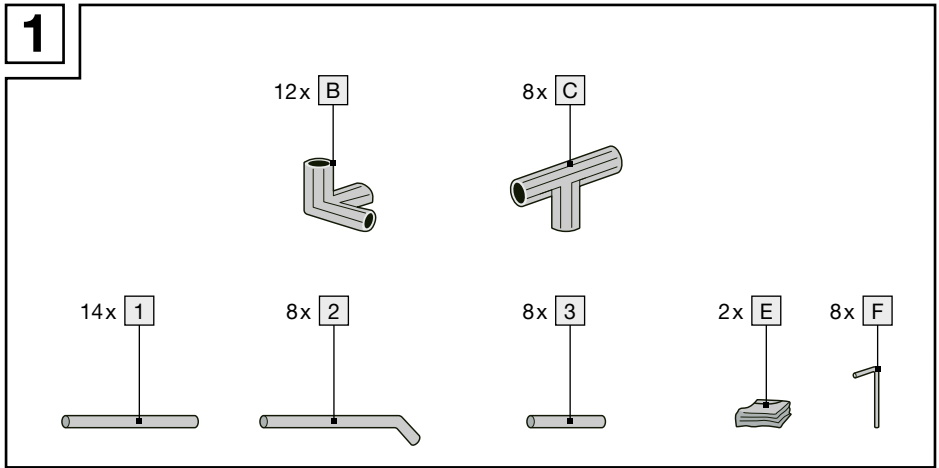



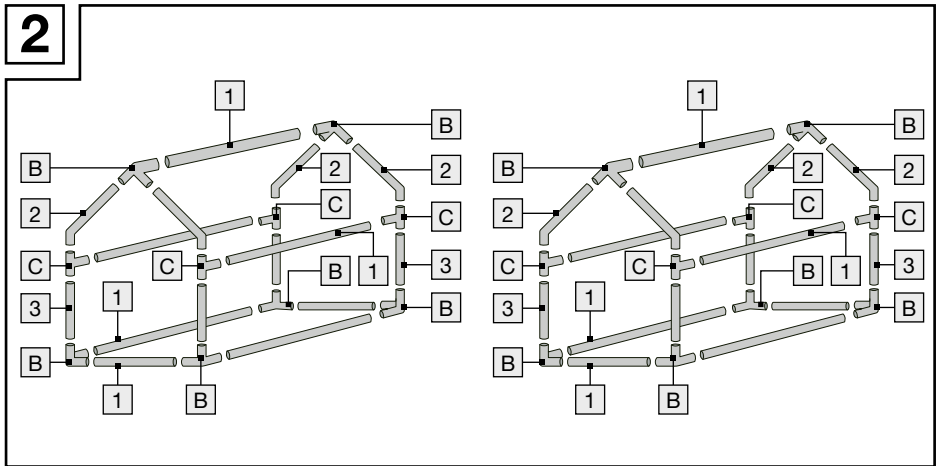

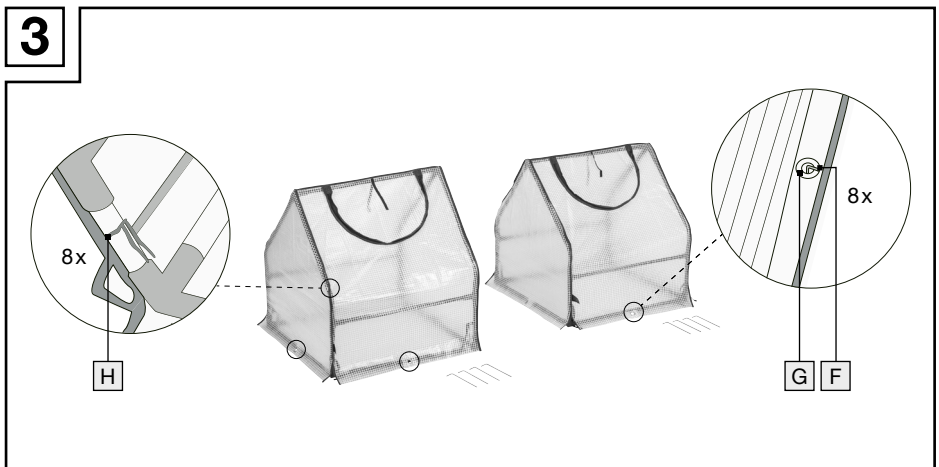

2



3



Legende der verwendeten Piktogramme			
	Beachten Sie die Warn- und Sicherheitshinweise!		Lebens- und Unfallgefahr für Kleinkinder und Kinder!
	Herstellungsdatum (Monat/Jahr)		Sicherheitshinweise Handlungsanweisungen
	Papier- und Kartonverpackungen im blauen Wertstoffcontainer entsorgen.		
	Kunststoff-, Metall- und Verbundverpackungen im gelben Wertstoffcontainer entsorgen.		

## Folienfrühbeet/Folienfrühbeet-Set



09/2024

### ● Einleitung

Wir beglückwünschen Sie zum Kauf Ihres neuen Produkts. Sie haben sich damit für ein hochwertiges Produkt entschieden. Die Montage-/Bedienungsanleitung ist Bestandteil dieses Produkts. Bitte lesen Sie vor der Installation diese Montage-/Bedienungsanleitung vollständig durch und beachten Sie die Hinweise. Diese Anleitung enthält wichtige Montage-, Einstell- und Pflegeinformationen. Bewahren Sie die Montage-/Bedienungsanleitung deshalb gut auf und geben Sie diese auch an eventuelle Nachbesitzer weiter.

### ● Bestimmungsgemäße Verwendung

Bei diesem Produkt handelt es sich um ein Frühbeet für den privaten Außenbereich, beispielsweise in Gärten und Innenhöfen. Jede andere Verwendung oder Veränderung des Produkts gilt als nicht bestimmungsgemäß und birgt erhebliche Unfallgefahren. Für aus bestimmungswidriger Verwendung entstandene Schäden übernimmt der Hersteller keine Haftung. Nicht für den gewerblichen Einsatz bestimmt.

### ● Lieferumfang (siehe Abb. 1)

#### Modell A:

1 Frühbeet 0,32 m<sup>3</sup>, zerlegt  
6 Erdnägel  
1 Montageanleitung

#### Modell B:

2 Frühbeete 0,16 m<sup>3</sup>, zerlegt  
8 Erdnägel  
1 Montageanleitung

### ● Teilebeschreibung

#### Modell A:

	1 Dachverbinder		6 Stangen kurz
	6 Eckverbinder		1 Frühbeet- abdeckung
	6 T-Verbinder		6 Erdnägel
	2 Kreuzverbinder		6 Ösen
	12 Stangen lang		6 Bänder
	6 Dachstangen		

## Modell B:

<b>B</b>	12 Eckverbinder	<b>E</b>	2 Frühbeet- abdeckungen
<b>C</b>	8 T-Verbinder	<b>F</b>	8 Erdnägel
<b>1</b>	14 Stangen lang	<b>G</b>	8 Ösen
<b>2</b>	8 Dachstangen	<b>H</b>	8 Bänder
<b>3</b>	8 Stangen kurz		

## ● Technische Daten

### Modell A:

Maße: ca. 120 x 60 x 60 cm (L x B x H)

### Modell B:

Maße: ca. 60 x 60 x 60 cm (L x B x H)



## Sicherheitshinweise

BEWAHREN SIE ALLE SICHERHEITSHINWEISE UND ANWEISUNGEN FÜR DIE ZUKUNFT AUF!

HÄNDIGEN SIE ALLE UNTERLAGEN BEI WEITERGABE DES PRODUKTS AN DRITTE EBENFALLS MIT AUS!

### ■ **WARNUNG! LEBENS- UND UNFALLGEFAHR FÜR KLEINKINDER UND KINDER!**

Lassen Sie Kinder niemals unbeaufsichtigt mit dem Verpackungsmaterial. Es besteht Erstickungsgefahr durch Verpackungsmaterial. Kinder unterschätzen häufig die Gefahren. Halten Sie Kinder stets vom Verpackungsmaterial fern.

- **⚠️ WARNUNG!** Lassen Sie Kinder nicht unbeaufsichtigt! Das Produkt ist kein Kletter- oder Spielgerät! Stellen Sie sicher, dass sich Personen, insbesondere Kinder nicht auf das Produkt stellen oder daran hochziehen. Das Produkt kann umkippen. Verletzungen und/oder Sachschäden können die Folgen sein.
- Halten Sie während der Montage und Demontage Kinder vom Arbeitsplatz fern.

- Die Montage darf nur von einem fachkundigen Erwachsenen durchgeführt werden.
- Eine andere als die beschriebene Verwendung oder Veränderung des Produkts ist nicht zulässig und kann zu Verletzungen und/oder Schäden am Produkt führen. Der Hersteller haftet nicht für Schäden, die durch unsachgemäßen Gebrauch verursacht werden.

**⚠️ VORSICHT!** Stellen Sie sicher, dass das Produkt auf einem festen, ebenen Untergrund steht. Überprüfen Sie die Stabilität vor dem Gebrauch.

- Vergewissern Sie sich, dass das Produkt auf dem Untergrund mit den Erdnägeln **F** und den Bändern befestigt ist (siehe Abb. 3).
- Wählen Sie eine Fläche, die so flach und fest wie möglich ist. Bitte stellen Sie sicher, dass der Untergrund einen festen Halt für die Erdnägel **F** bietet. Sandige Untergründe verringern den Halt der Erdnägel **F**.

### ⚠️ **VORSICHT! VERLETZUNGSGEFAHR!**

Stellen Sie sicher, dass alle Teile unbeschädigt und sachgerecht montiert sind. Bei unsachgemäßer Montage besteht Verletzungsgefahr. Beschädigte Teile können die Sicherheit und Funktion beeinflussen.

- Die Unversehrtheit aller Verbindungsstellen sowie den Halt der Erdnägel **F** sollten regelmäßig überprüft werden.
- Schützen Sie das Produkt vor starkem Wind und Sturm. Stellen Sie das Produkt an einem windgeschützten Platz auf.
- Halten Sie bei der Aufstellung und Verwendung dieses Produkts - zusätzlich zu diesen Sicherheitshinweisen - sämtliche kommunale Bau- und sonstige Vorschriften ein. Erkundigen Sie sich bei Ihrer Behörde über aktuelle und geltende Vorschriften.

## ● Montage und Demontage

- Befolgen Sie für die Montage die in den Abbildungen 2 und 3 gezeigten Schritte.
- Demontieren Sie das Produkt in umgekehrter Reihenfolge der gezeigten Schritte. Gehen Sie bei der Entfernung der Frühbeetabdeckung besonders vorsichtig vor, da diese sonst beschädigt werden könnte.

## ● Reinigung und Pflege

- Verwenden Sie zur Reinigung und Pflege des Produkts ein feuchtes, fusselfreies Tuch.
- Pflegen Sie die Reißverschlüsse mit einem Silikonspray. Das Produkt ist ansonsten wartungsfrei.
- Lassen Sie alle Teile gut trocknen, bevor Sie das Produkt lagern. Dies verhindert Schimmel, Gerüche und Verfärbungen.
- Überprüfen Sie das Produkt regelmäßig auf Schäden und auf festen Sitz aller Verbindungen. Stellen Sie lose Verbindungen ggf. wieder her. Kontaktieren Sie unseren Kundenservice falls Sie Ersatzteile für eine Reparatur benötigen.
- Lagern Sie das Produkt an einem vor Sonneneinstrahlung geschützten, sicheren, kühlen und trockenen Ort, außerhalb der Reichweite von Kindern.

## ● Entsorgung

Die Verpackung besteht aus umweltfreundlichen Materialien, die Sie über die örtlichen Recyclingstellen entsorgen können.



Beachten Sie die Kennzeichnung der Verpackungsmaterialien bei der Abfalltrennung, diese sind gekennzeichnet mit Abkürzungen (a) und Nummern (b) mit folgender Bedeutung: 1–7: Kunststoffe/

20–22: Papier und Pappe/80–98: Verbundstoffe.



Möglichkeiten zur Entsorgung des ausgedienten Produkts erfahren Sie bei Ihrer Gemeinde- oder Stadtverwaltung.



Das Produkt inkl. Zubehör, die Anleitung und die Verpackungsmaterialien sind recyclebar und unterliegen einer erweiterten Herstellerverantwortung. Entsorgen Sie diese getrennt, den abgebildeten Info-tri (Sortierinformation) folgend, für eine bessere Abfallbehandlung.

## ● Garantie und Service

### ● Garantie

Das Produkt wurde nach strengen Qualitätsrichtlinien hergestellt und vor der Auslieferung sorgfältig geprüft. Im Falle von Material- oder Herstellungsfehlern haben Sie gegenüber dem Verkäufer des Produkts gesetzliche Rechte. Ihre gesetzlichen Rechte werden in keiner Weise durch unsere unten aufgeführte Garantie eingeschränkt.

Die Garantie für dieses Produkt beträgt 3 Jahre ab Kaufdatum. Die Garantiezeit beginnt mit dem Kaufdatum. Bewahren Sie den Originalkaufbeleg an einem sicheren Ort auf, da dieses Dokument als Nachweis des Kaufs erforderlich ist.

Alle Schäden oder Mängel, die bereits zum Zeitpunkt des Kaufs vorhanden sind, müssen unverzüglich nach dem Auspacken des Produkts gemeldet werden.

Sollte das Produkt innerhalb von 3 Jahren ab Kaufdatum einen Material- oder Herstellungsfehler aufweisen, werden wir es – nach unserer Wahl – kostenlos für Sie reparieren oder ersetzen. Die Garantiezeit verlängert sich durch einen stattgegebenen Gewährleistungsanspruch nicht. Dies gilt auch für ersetzte und reparierte Teile.

Diese Garantie erlischt, wenn das Produkt beschädigt oder unsachgemäß verwendet oder gewartet wurde.

Die Garantie deckt Material- und Herstellungsfehler ab. Diese Garantie erstreckt sich weder auf Produktteile, die normalem Verschleiß unterliegen, und somit als Verschleißteile gelten (z. B. Batterien, Akkus, Schläuche, Farbpatronen), noch auf Schäden an zerbrechlichen Teilen, z. B. Schalter oder Teile aus Glas.

## ● Abwicklung im Garantiefall

Um eine schnelle Bearbeitung Ihres Anliegens zu gewährleisten, folgen Sie bitte den folgenden Hinweisen:

- Bitte halten Sie für alle Anfragen den Kassenbon und die Artikelnummer (IAN 462630\_2404) als Nachweis für den Kauf bereit.
- Die Artikelnummer entnehmen Sie bitte dem Typenschild am Produkt, einer Gravur am Produkt, dem Titelblatt Ihrer Anleitung (unten links) oder dem Aufkleber auf der Rück- oder Unterseite des Produktes.
- Sollten Funktionsfehler oder sonstige Mängel auftreten, kontaktieren Sie zunächst die nachfolgend benannte Serviceabteilung telefonisch oder per E-Mail.
- Ein als defekt erfasstes Produkt können Sie dann unter Beifügung des Kaufbelegs (Kassenbon) und der Angabe, worin der Mangel besteht und wann er aufgetreten

ist, für Sie portofrei an die Ihnen mitgeteilte Service-Anschrift übersenden.



Auf parkside-diy.com können Sie diese und viele weitere Handbücher einsehen und herunterladen. Mit diesem QR-Code gelangen Sie direkt auf

parkside-diy.com. Wählen Sie Ihr Land aus, und suchen Sie über die Suchmaske nach den Bedienungsanleitungen. Mittels Eingabe der Artikelnummer (IAN) 462630\_2404 gelangen Sie zur Bedienungsanleitung für Ihren Artikel.

## ● Service

DE

### **Conmetall Meister GmbH**

Oberkamper Str. 39

42349 Wuppertal

DEUTSCHLAND

Tel.: 0202 24750 430/431/432 (Gesprächskosten entsprechend dem Festnetzstarif Ihres Telefonanbieters)

E-Mail: cm@comei.info

AT CH

### **Conmetall Meister GmbH**

Oberkamper Str. 39

42349 Wuppertal







DEUTSCHLAND

Tel.: 00 800 34 99 67 53

E-Mail: cm@comei.info

**IAN 462630\_2404**

Bitte halten Sie für alle Anfragen den Kassenbon und die Art.-Nr. (IAN 462630\_2404) als Nachweis für den Kauf bereit.

List of pictograms used			
	Observe warnings and the safety instructions!		Danger to life and hazard of injury for infants and children!
	Date of manufacture (month/year)		Safety instructions Usage instructions
	Dispose of paper and cardboard packaging in the blue recycling container.		
	Dispose of plastic, metal and composite packaging in the yellow recycling container.		

## Cold Frame/Cold Frame Set



09/2024

### ● Introduction

Congratulations on the purchase of your new product. You have chosen a high-quality product. The assembly instructions and instructions for use are a part of the product. Please carefully read these assembly instructions and instructions for use before use and observe all instructions. These instructions contain important information about installation, settings and care. Please keep these assembly instructions and instructions for use and pass them on to any future owner.

### ● Intended use

This product is a cold frame for private outdoor use, such as in gardens and courtyards. Any other use or modification of this product is considered to be contrary to its intended use and harbours considerable risks of an accident. The manufacturer does not accept liability for damage resulting from improper use. Not intended for commercial use.

### ● Scope of delivery (see Fig. 1)

#### **Model A:**











1 cold frame 0.32 m<sup>3</sup>, dismantled  
6 ground pegs  
1 set of assembly instructions

#### **Model B:**

2 cold frames 0.16 m<sup>3</sup>, dismantled  
8 ground pegs  
1 set of assembly instructions

### ● Description of parts

#### **Model A:**

	1 roof connector		6 roof poles
	6 corner connectors		6 short poles
	6 T-connectors		1 cold frame cover
	2 cruciform connectors		6 ground pegs
	12 long poles		6 rivets
			6 straps

### Model B:

<b>B</b> 12 corner connectors	<b>E</b> 2 cold frame covers
<b>C</b> 8 T-connectors	<b>F</b> 8 ground pegs
<b>1</b> 14 long poles	<b>G</b> 8 rivets
<b>2</b> 8 roof poles	<b>H</b> 8 straps
<b>3</b> 8 short poles	

## ● Technical data

### Model A:

Dimensions: approx. 120 x 60 x 60 cm  
(L x W x H)

### Model B:

Dimensions: approx. 60 x 60 x 60 cm  
(L x W x H)



## Safety instructions

KEEP ALL SAFETY INSTRUCTIONS AND USAGE INSTRUCTIONS FOR FUTURE REFERENCE!

IF YOU GIVE THE PRODUCT TO A THIRD-PARTY, ENSURE THAT ALL DOCUMENTS ARE ALSO PROVIDED WITH IT!

-  **⚠ WARNING! DANGER TO LIFE AND HAZARD OF INJURY TO INFANTS AND CHILDREN!**

Never leave children unattended with the packaging materials. The packaging material poses a suffocation hazard. Children often underestimate hazards. Always keep children away from packaging material.

- **⚠ WARNING!** Do not leave children unsupervised! The product is not a climbing frame or a toy! Make sure that people, particularly children, do not stand on the product or haul themselves up it. The product may tip over. Injuries and/or material damage may be the result.
- Keep children away from the workspace during assembly and disassembly.

- Assembly must only be carried out by a competent adult.
- Any unauthorised use of the product or any unauthorised modifications of the product may lead to injuries and/or damage to the product. The manufacturer accepts no liability for damage resulting from improper use.

**⚠ CAUTION!** Make certain that the product is on a solid, level surface. Check stability before use.

- Make certain that the product is securely anchored to the ground with the ground pegs **F** and the straps (see Fig. 3).
- Select an area that is as flat and as stable as possible. Please ensure that the surface provides a firm hold for the ground pegs **F**. Sandy surfaces provide less hold for the ground pegs **F**.
- **⚠ CAUTION! RISK OF INJURY!** Make certain that all parts are intact and are correctly assembled. Improper assembly comes with a risk of injury. Damaged parts may have an impact on safety and function.
- The integrity of all connection points as well as the hold of the ground pegs **F** must be checked regularly.
- Protect the product against strong winds and storms. Put the product in an area that is protected from the wind.
- During installation and use of this product, observe all communal building and other regulations as well as all conditions set out in these safety instructions. Contact your local authorities about current and applicable regulations.

## ● Assembly and disassembly

- Follow the steps shown in Figures 2 and 3 when assembling the product.
- Dismantle the product by carrying out the same steps in reverse order. Be particularly careful when removing the cold frame cover, so as not to damage it.

## ● Cleaning and care

- Use a damp, lint-free cloth to clean and care for the product.
- Use silicone spray to care for the zips. The product is otherwise maintenance-free.
- Allow all parts to dry thoroughly before storing the product. This prevents mould, odours and discolouration.
- Check the product regularly for damage and also to ensure that all connections fit tightly. Tighten loose connections where necessary. Contact our Customer Services team if you require spare parts for repairs.
- Keep the product in a safe, cool and dry location that is not exposed to direct sunlight. Keep the product out of the reach of children.

## ● Disposal

The packaging is made entirely of recyclable materials, which you may dispose of at local recycling facilities.



Observe the marking of the packaging materials for waste separation, which are marked with abbreviations (a) and numbers (b) with following meaning: 1–7: plastics/20–22: paper and fibreboard/80–98: composite materials.



Contact your local refuse disposal authority for more details of how to dispose of your worn-out product.



The product incl. accessories, manual and packaging materials are recyclable and are subject to extended producer responsibility. Dispose them separately, following the illustrated Info-tri (sorting information), for better waste treatment.

## ● Warranty and service

### ● Warranty

The product has been manufactured to strict quality guidelines and meticulously examined before delivery. In the event of material or manufacturing defects you have legal rights against the retailer of this product. Your legal rights are not limited in any way by our warranty detailed below.

The warranty for this product is 3 years from the date of purchase. The warranty period begins on the date of purchase. Keep the original sales receipt in a safe location as this document is required as proof of purchase.

Any damage or defects already present at the time of purchase must be reported without delay after unpacking the product.

Should the product show any fault in materials or manufacture within 3 years from the date of purchase, we will repair or replace it – at our choice – free of charge to you. The warranty period is not extended as a result of a claim being granted. This also applies to replaced and repaired parts.

This warranty becomes void if the product has been damaged, or used or maintained improperly.

The warranty covers material or manufacturing defects. This warranty does not cover product parts subject to normal wear and tear, thus considered consumables (e.g. batteries, rechargeable batteries, tubes, cartridges), nor damage to fragile parts, e.g. switches or glass parts.

## ● Warranty claim procedure

So that your request can be processed quickly, please observe the following instructions:

- For all inquiries, please have the receipt and item number (IAN 462630\_2404) ready as proof of purchase.
- The article number can be taken from the identification label on the product, engraving on the product, the front cover of your manual (at the bottom left), or the sticker on the back or bottom of the product.
- If malfunctions or other defects arise, first contact the service department indicated below by phone or email.
- You can then send a product recorded as defective to the communicated service address postage-free, making sure to enclose proof of purchase (receipt) and information on the details of the defect and when it occurred.



You can download and view this and numerous other manuals at parkside-diy.com. This QR code takes you directly to parkside-diy.com. Choose your country

and use the search screen to search for the operating instructions. Entering the item number (IAN) 462630\_2404 takes you to the operating instructions for your item.

## ● Service



### **Conmetall Meister GmbH**







Oberkamper Str. 39  
42349 Wuppertal  
GERMANY

Tel.: 00 800 34 99 67 53

E-mail: [cm@comei.info](mailto:cm@comei.info)

### **IAN 462630\_2404**

Please have your receipt and the item number (IAN 462630\_2404) ready as your proof of purchase when enquiring about your product.

Légende des pictogrammes utilisés			
	Respectez les avertissements et les consignes de sécurité !		Danger de mort et risque d'accident pour les enfants en bas âge et les enfants !
	Date de fabrication (Mois/Année)	 	Consignes de sécurité Instructions de manipulation
	Déposez les emballages en papier et en carton dans le conteneur bleu.		
	Déposez les emballages en plastique, en métal et en matériaux composites dans le conteneur jaune.		

## Serre de jardin en film plastique/ Serres de jardin en film plastique

non conforme. Non destiné à une utilisation commerciale.

### ● Introduction

Nous vous félicitons pour l'achat de votre nouveau produit. Vous avez opté pour un produit de grande qualité. Avant la première mise en service, vous devez vous familiariser avec toutes les fonctions du produit. Veuillez lire attentivement le mode d'emploi ci-dessous et les consignes de sécurité. N'utilisez le produit que pour l'usage décrit et les domaines d'application cités. Conserver ces instructions dans un lieu sûr. Si vous donnez le produit à des tiers, remettez-leur également la totalité des documents.

### ● Utilisation conforme

Ce produit est une serre-châssis conçue pour une utilisation privée en extérieur, par exemple dans des jardins et cours. Toute autre utilisation ou modification du produit est considérée comme non conforme et peut être source de graves dangers. Le fabricant décline toute responsabilité en cas de dommages résultant d'une utilisation

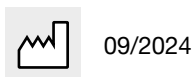

### ● Contenu de la livraison (voir fig. 1)

#### Modèle A :









1 mini-serre 0,32 m<sup>3</sup>, démontée  
6 sardines  
1 notice de montage

#### Modèle B :

2 mini-serres 0,16 m<sup>3</sup>, démontées  
8 sardines  
1 notice de montage

### ● Descriptif des pièces

#### Modèle A :

 1 raccord de toit	 12 tiges (longues)
 6 raccords d'angle	 6 tiges de toit
 6 raccords en T	 6 tiges (courtes)
 2 raccords en croix	 1 couverture de protection de mini-serre

**F** 6 sardines  
**G** 6 oeillets

**H** 6 rubans

### Modèle B :

**B** 12 raccords d'angle  
**C** 8 raccords en T  
**1** 14 tiges (longues)  
**2** 8 tiges de toit  
**3** 8 tiges (courtes)

**E** 2 couvertures de protection de mini-serre  
**F** 8 sardines  
**G** 8 oeillets  
**H** 8 rubans

## ● Caractéristiques techniques

### Modèle A :

Dimensions : env. 120 x 60 x 60 cm  
(L x l x H)

### Modèle B :

Dimensions : env. 60 x 60 x 60 cm  
(L x l x H)



## Consignes de sécurité

CONSERVEZ TOUTES LES CONSIGNES ET INSTRUCTIONS DE SÉCURITÉ POUR POUVOIR LES CONSULTER ULTÉRIEUREMENT ! SI VOUS REMETTEZ LE PRODUIT À UN TIERS, VEUILLEZ ÉGALEMENT LUI TRANSMETTRE TOUS LES DOCUMENTS S'Y RAPPORTANT !

■  **⚠ AVERTISSEMENT ! DANGER DE MORT ET RISQUE D'ACCIDENT POUR LES NOURRISSONS ET LES ENFANTS !**

Ne laissez jamais les enfants manipuler sans surveillance le matériel d'emballage. Il existe un risque d'étouffement avec les matériaux d'emballage. Les enfants sous-estiment souvent les dangers. Tenez toujours les enfants éloignés des matériaux d'emballage.

**⚠ AVERTISSEMENT !** Ne laissez pas les enfants sans surveillance ! Le produit n'est ni une structure à escalader, ni un

jouet ! Assurez-vous que personne, en particulier des enfants, ne monte sur le produit ou ne s'y appuie. Dans le cas contraire, le produit peut se renverser. Des blessures et/ou des dommages peuvent en résulter.

- Durant le montage et le démontage, tenez toujours les enfants éloignés de la zone de travail.
- Le montage doit uniquement être réalisé par une personne adulte qualifiée.
- Toute utilisation autre que celle décrite ou toute modification du produit n'est pas autorisée et peut occasionner des blessures et/ou un endommagement du produit. Le fabricant n'endosse aucune responsabilité en cas de dommages causés par une utilisation inappropriée du produit.
- ⚠ **PRUDENCE !** Assurez-vous que le produit est installé sur un sol stable et plat. Vérifiez sa stabilité avant de l'utiliser.
- Assurez-vous que le produit soit fixé au sol avec les sardines **F** et les sangles (voir fig. 3).
- Choisissez une surface aussi plane et stable que possible. Veuillez vous assurer que la nature du sol assure la bonne fixation des sardines **F**. Les sols sablonneux ne permettent pas une bonne fixation des sardines **F**.
- ⚠ **PRUDENCE ! RISQUE DE BLESSURE !** Vérifiez que tous les éléments sont en parfait état et correctement montés. Il existe un risque de blessure en cas de montage inapproprié. Les pièces endommagées peuvent avoir une incidence sur la sécurité et le fonctionnement.
- L'intégrité de tous les raccords ainsi que la stabilité des sardines **F** doivent être vérifiées régulièrement.
- Protégez le produit du vent fort et de la tempête. Installez le produit à un endroit abrité du vent.
- Lors du montage et de l'utilisation de ce produit, veuillez respecter l'ensemble des règles de construction et autres

dispositions, parallèlement au respect de ces consignes de sécurité. Renseignez-vous auprès des sécurités sur les dispositions actuelles et applicables.

## ● Montage et démontage

- Veuillez suivre les étapes illustrées par les figures 2 et 3 pour procéder au montage.
- Démontez le produit dans l'ordre inverse des étapes indiquées. Soyez particulièrement vigilant au moment de retirer la bâche de protection de la serre, au risque sinon de l'endommager.

## ● Nettoyage et entretien

- Pour le nettoyage et l'entretien du produit, utilisez un chiffon humide et non pelucheux.
- Utilisez du silicone en spray afin d'entretenir les fermetures zippées. Autrement, le produit ne nécessite pas d'entretien.
- Laissez toutes les pièces sécher correctement avant de stocker le produit. Cette mesure évite la formation de moisissures, d'odeurs et de décolorations.
- Vérifiez régulièrement le produit afin de constater d'éventuels dommages et de contrôler la fixation de tous les raccords. Le cas échéant, resserrez les raccords lâches. Contactez notre service client si vous avez besoin de pièces de rechange pour procéder à des réparations.
- Stockez le produit dans un lieu sûr, frais et sec, abrité des rayons du soleil et hors de la portée des enfants.

## ● Mise au rebut

L'emballage se compose de matières recyclables pouvant être mises au rebut dans les déchetteries locales.



Veillez respecter l'identification des matériaux d'emballage pour le tri sélectif, ils sont identifiés avec des abbréviations (a) et des chiffres (b) ayant la signification suivante : 1-7 : plastiques/20-22 : papiers et cartons/80-98 : matériaux composite.



Votre mairie ou votre municipalité vous renseigneront sur les possibilités de mise au rebut des produits usagés.



Le produit ainsi que les accessoires et les matériaux d'emballage sont recyclables et relèvent de la responsabilité élargie du producteur. Éliminez-les séparément, en suivant l'Info-tri illustrée, dans l'intérêt d'un meilleur traitement des déchets.

## ● Garantie et service

### ● Garantie

#### **Article L217-16 du Code de la consommation**

Lorsque l'acheteur demande au vendeur, pendant le cours de la garantie commerciale qui lui a été consentie lors de l'acquisition ou de la réparation d'un bien meuble, une remise en état couverte par la garantie, toute période d'immobilisation d'au moins sept jours vient s'ajouter à la durée de la garantie qui restait à courir. Cette période court à compter de la demande d'intervention de l'acheteur ou de la mise à disposition pour réparation du bien en cause, si cette mise à disposition est postérieure à la demande d'intervention.

Indépendamment de la garantie commerciale souscrite, le vendeur reste tenu des défauts de conformité du bien et des vices rédhibitoires dans les conditions prévues aux articles L217-4 à L217-13 du Code de la consommation et aux articles 1641 à 1648 et 2232 du Code Civil.

#### **Article L217-4 du Code de la consommation**

Le vendeur livre un bien conforme au contrat et répond des défauts de conformité existant lors de la délivrance.

Il répond également des défauts de conformité résultant de l'emballage, des instructions de montage ou de l'installation lorsque celle-ci a été mise à sa charge par le contrat ou a été réalisée sous sa responsabilité.

#### **Article L217-5 du Code de la consommation**

Le bien est conforme au contrat :

- 1° S'il est propre à l'usage habituellement attendu d'un bien semblable et, le cas échéant :
  - s'il correspond à la description donnée par le vendeur et posséder les qualités que celui-ci a présentées à l'acheteur sous forme d'échantillon ou de modèle ;
  - s'il présente les qualités qu'un acheteur peut légitimement attendre eu égard aux déclarations publiques faites par le vendeur, par le producteur ou par son représentant, notamment dans la publicité ou l'étiquetage ;
- 2° Ou s'il présente les caractéristiques définies d'un commun accord par les parties ou être propre à tout usage spécial recherché par l'acheteur, porté à la connaissance du vendeur et que ce dernier a accepté.

#### **Article L217-12 du Code de la consommation**

L'action résultant du défaut de conformité se prescrit par deux ans à compter de la délivrance du bien.

#### **Article 1641 du Code civil**

Le vendeur est tenu de la garantie à raison des défauts cachés de la chose vendue qui la rendent impropre à l'usage auquel on la destine, ou qui diminuent tellement cet usage que l'acheteur ne l'aurait pas acquise, ou n'en aurait donné qu'un moindre prix, s'il les avait connus.

#### **Article 1648 1er alinéa du Code civil**

L'action résultant des vices rédhibitoires doit être intentée par l'acquéreur dans un délai de deux ans à compter de la découverte du vice.

Les pièces détachées indispensables à l'utilisation du produit sont disponibles pendant la durée de la garantie du produit.

Le produit a été fabriqué selon des critères de qualité stricts, et contrôlé consciencieusement avant sa livraison. En cas de défaut de matériau ou de fabrication, vous avez des droits légaux vis-à-vis du vendeur du produit. Vos droits légaux ne sont en aucun cas limités par notre garantie mentionnée ci-dessous.

La garantie de ce produit est de 3 ans à partir de la date d'achat. La période de garantie commence à la date d'achat. Conservez l'original de la preuve d'achat dans un endroit sûr car ce document est nécessaire pour prouver l'achat.

Tout dommage ou défaut déjà présent au moment de l'achat doit être signalé immédiatement après le déballage du produit.

Si le produit présente un défaut de matériau ou de fabrication dans les 3 ans qui suivent la date d'achat, nous le réparerons ou le remplacerons - à notre choix - gratuitement pour vous. La période de garantie n'est pas prolongée par une demande de garantie acceptée. Cette mesure s'applique également pour les pièces remplacées et réparées.

Cette garantie est annulée si le produit a été endommagé ou utilisé ou entretenu de manière incorrecte.

La garantie couvre les défauts de matériels et de fabrication. Cette garantie ne couvre pas les pièces du produit soumises à une usure normale, et qui sont donc considérées comme des pièces d'usure (par exemple les piles, les piles rechargeables, tuyaux, les cartouches d'encre), ni les dommages aux pièces fragiles, par exemple les interrupteurs ou les pièces en verre.

## ● Faire valoir sa garantie

Pour garantir la rapidité d'exécution de la procédure de garantie, veuillez respecter les consignes suivantes :

- Pour toute demande, veuillez conserver le ticket de caisse et le numéro d'article (IAN 462630\_2404) comme preuve d'achat.
- Le numéro de référence de l'article est indiqué sur la plaque signalétique du produit ou sur une gravure du produit, sur la couverture de votre manuel (en bas à gauche) ou sur un autocollant placé sur la face arrière ou inférieure du produit.
- En cas de dysfonctionnement ou de tout autre défaut de l'appareil, contactez d'abord le service après-vente par téléphone ou par e-mail aux coordonnées indiquées ci-dessous.
- Tout produit considéré comme défectueux peut alors être envoyé sans frais de port supplémentaires au service clientèle indiqué, accompagné de la preuve d'achat (ticket de caisse) et d'une description écrite du défaut et de sa date d'apparition.

○



Sur parkside-diy.com, vous pouvez visualiser et télécharger de nombreux autres manuels. Avec ce QR Code, vous accédez directement au site parkside-diy.com. Sélection-

nez votre pays et recherchez le mode d'emploi dans le champ de recherche. En saisissant le numéro d'article (IAN) 462630\_2404, vous accédez au mode d'emploi de votre article.

## ● Service après-vente



### **Conmetall Meister GmbH**

Oberkamper Str. 39  
42349 Wuppertal  
ALLEMAGNE

Tél. : 00 800 34 99 67 53





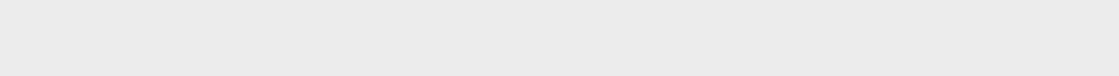

E-Mail : cm@comei.info

**IAN 462630\_2404**

Pour toute demande, veuillez conserver le ticket de caisse et le numéro d'article (IAN 462630\_2404) comme preuve d'achat.



## Legenda van de gebruikte pictogrammen

	Neem de waarschuwingen en veiligheidsinstructies in acht!		Levensgevaar en kans op ongevallen voor kleuters en kinderen!
	Productiedatum (maand/jaar)		Veiligheidsinstructies Instructies
	Papieren en kartonnen verpakkingen moeten in de blauwe recyclingcontainer.		
	Kunststof, metalen en samengestelde verpakkingen moeten in de gele recyclingcontainer.		

## Folie broeibak/ Folieset voor koude bak



09/2024

### ● Inleiding

Hartelijk gefeliciteerd met de aankoop van uw nieuwe product. U hebt daarmee voor een hoogwaardig product gekozen. De montagehandleiding/gebruiksaanwijzing maakt deel uit van dit product. Lees deze montagehandleiding/gebruiksaanwijzing vóór de installatie volledig door en neem de aanwijzingen in acht. Deze handleiding bevat belangrijke informatie over de montage, afstelling en het onderhoud. Bewaar de montagehandleiding/gebruiksaanwijzing daarom goed en geef deze ook door aan eventuele volgende eigenaren.

### ● Correct en doelmatig gebruik

Bij dit product gaat het om een broeibak voor privégebruik buitenshuis, bijvoorbeeld in tuinen en binnenplaatsen. Elk ander gebruik of verandering van het product geldt als niet correct en doelmatig en brengt aanzienlijke ongevalsrisico's met zich mee. De fabrikant is niet aansprakelijk voor schade die is ontstaan door ondoelmatig gebruik. Niet bestemd voor commercieel gebruik.

### ● Omvang van de levering (zie afb. 1)

#### Model A:











1 broeibak 0,32 m<sup>3</sup>, gedemonteerd  
6 grondpennen  
1 montagehandleiding

#### Model B:

2 broeibakken 0,16 m<sup>3</sup>, gedemonteerd  
8 grondpennen  
1 montagehandleiding

### ● Beschrijving van de onderdelen

#### Model A:

 1 dakverbinder	 1 broeibak-afdekking
 6 hoekverbinder	 6 grondpennen
 6 T-verbinder	 6 doorvoeropeningen
 2 kruisverbinder	 6 straps
 12 stangen lang	
 6 dakstangen	
 6 stangen kort	

### Model B:

<b>B</b>	12 hoekverbinder	<b>E</b>	2 broekbakafdekkingen
<b>C</b>	8 T-verbinder	<b>F</b>	8 grondpennen
<b>1</b>	14 stangen lang	<b>G</b>	8 doorvoeropeningen
<b>2</b>	8 dakstangen	<b>H</b>	8 straps
<b>3</b>	8 stangen kort		

## ● Technische gegevens

### Model A:

Afmetingen: ca. 120 x 60 x 60 cm  
(l x b x h)

### Model B:

Afmetingen: ca. 60 x 60 x 60 cm  
(l x b x h)



## Veiligheidsinstructies

BEWAAR ALLE VEILIGHEIDSinSTRUCTIES EN AANWIJZINGEN VOOR TOEKOMSTIG GEBRUIK!  
OVERHANDIG OOK ALLE DOCUMENTEN ALS U HET PRODUCT AAN DERDEN OVERHANDIGT!

■  **WAARSCHUWING!**  
**LEVENSGEVAAR EN KANS OP ONGEVALLen VOOR KLEUTERS EN KINDEREN!**

Laat kinderen nooit zonder toezicht achter bij het verpakkingsmateriaal. Er bestaat verstikkingsgevaar door het verpakkingsmateriaal. Kinderen onderschatten vaak de gevaren. Houd kinderen altijd uit de buurt van het verpakkingsmateriaal.

**WAARSCHUWING!** Laat kinderen nooit zonder toezicht achter! Het product is geen klim- of speeltoestel! Zorg ervoor dat er geen personen, met name kinderen, op het product gaan staan of zich eraan omhoog trekken. Het product kan omvallen. Letsel en/of materiële schade kunnen het gevolg zijn.

- Houd kinderen tijdens de montage en demontage uit de buurt van de werkplek.
- De montage mag alleen door een vakkundige volwassene worden uitgevoerd.
- Een ander dan het beschreven gebruik of verandering van het product is niet toegestaan en kan leiden tot verwondingen en/of schade aan het product. De fabrikant is niet aansprakelijk voor schade die is veroorzaakt door onjuist gebruik.

**WAARSCHUWING!** **PAS OP!** Zorg ervoor dat het product op een stevige, vlakke ondergrond staat. Controleer de stabiliteit voor gebruik.

- Zorg ervoor dat het product met de grondpennen **F** en de straps aan de ondergrond is bevestigd (zie afb. 3).
- Kies een zo vlak en stevig mogelijke ondergrond als standplaats. Controleer of de ondergrond voldoende houvast voor de grondpennen **F** biedt. Zandige ondergronden verminderen de houvast voor de grondpennen **F**.

**WAARSCHUWING!** **LETSELGEVAAR!** Controleer of alle onderdelen onbeschadigd zijn en op de juiste manier zijn gemonteerd. Bij onjuiste montage bestaat er letselgevaar. Beschadigde onderdelen kunnen de veiligheid en de werking beïnvloeden.

- De feilloze toestand van alle verbindingen evenals de houvast van de grondpennen **F** moeten regelmatig worden gecontroleerd.
- Bescherm het product tegen harde wind en storm. Zet het product op een tegen wind beschermde plek neer.
- Houd u bij het plaatsen en gebruikmaken van dit product - naast de hier genoemde veiligheidsinstructies - aan alle gemeentelijke bouw- en overige voorschriften. Informeer naar de actuele en geldende voorschriften bij uw instanties.

## ● Montage en demontage

- Volg voor de montage de op de afbeeldingen 2 en 3 getoonde stappen.
- Demonteer het product in omgekeerde volgorde van de getoonde stappen. Ga bij het verwijderen van de broeibak-afdekking bijzonder voorzichtig te werk omdat deze anders beschadigd kan raken.

## ● Reiniging en onderhoud

- Gebruik voor de reiniging en het onderhoud van het product een vochtige, pluïsvrije doek.
- Behandel de ritsen met een siliconenspray. Voor de rest is het product onderhoudsvrij.
- Laat alle onderdelen goed drogen voordat u het product opbergt. Dit voorkomt schimmel, nare geurtjes en verkleuringen.
- Controleer het product regelmatig op beschadigingen en of alle verbindingen nog stevig vastzitten. Zet loszittende verbindingen weer vast. Neem contact op met onze klantenservice wanneer u reserveonderdelen nodig hebt of voor reparaties.
- Berg het product op een tegen zonlicht beschermde, veilige, koele en droge plek op, buiten het bereik van kinderen.

## ● Afvoer

De verpakking bestaat uit milieuvriendelijke grondstoffen die u via de plaatselijke recyclingcontainers kunt afvoeren.



Neem de aanduiding van de verpakkingsmaterialen voor de afvalscheiding in acht. Deze zijn gemarkeerd met de afkortingen (a) en een cijfers (b) met de volgende betekenis: 1–7: kunststoffen/ 20–22: papier en vezelplaten/ 80–98: composietmaterialen.



Informatie over de mogelijkheden om het uitgediende product na gebruik te verwijderen, verstrekt uw gemeentelijke overheid.



Het product, waaronder het toebehoren, en de verpakkingsmaterialen kunnen worden gerecycled en zijn onderhevig aan een uitgebreide verantwoordelijkheid van de fabrikant. Gooi ze apart weg, overeenkomstig de aangegeven Info-tri (informatie over afvalscheiding), voor een beter afvalbeheer.

## ● Garantie en service

### ● Garantie

Het product werd volgens strenge kwaliteitsrichtlijnen gemaakt en voor de uitlevering zorgvuldig gecontroleerd. In geval van materiaal- of fabricagefouten hebt u tegenover de verkoper van het product wettelijke rechten. Uw wettelijke rechten worden op geen enkele manier door onze hieronder vermelde garantie beperkt.

De garantie voor dit product bedraagt 3 jaar vanaf aankoopdatum. De garantieperiode gaat in op de datum van aankoop. Bewaar het originele bewijs van aankoop op een veilige plek aangezien dit document nodig is als bewijs.

Alle beschadigingen of gebreken die reeds op het moment van aankoop aanwezig zijn, moeten meteen na het uitpakken van het product worden gemeld.

Mocht het product binnen 3 jaar na aankoopdatum een materiaal- of fabricagefout vertonen, zullen wij het – naar onze keuze – gratis voor u repareren of vervangen. De garantieperiode wordt door een plaatsgevonden garantieverlening niet verlengd. Dit

geldt ook voor vervangen en gerepareerde onderdelen.

Deze garantie vervalt als het product werd beschadigd of onjuist is gebruikt of onderhouden.

De garantie dekt materiaal- en fabricagefouten af. Deze garantie dekt geen productonderdelen die aan normale slijtage onderhevig zijn en daarom als verbruiksartikelen worden beschouwd (bv. batterijen, oplaadbare batterijen, slangen, inktpatronen), noch dekt zij schade aan breekbare onderdelen, bv. schakelaars of onderdelen die van glas zijn gemaakt.

## ● Afwikkeling in geval van garantie

Om een snelle afhandeling van uw probleem te garanderen, dient u de volgende aanwijzingen in acht te nemen:

- o Houd bij alle vragen alstublieft de kassabon en het artikelnummer (IAN 462630\_2404) als bewijs van aankoop bij de hand.
- o Het artikelnummer vindt u op het typeplaatje op het product, een gravure op het product, het titelblad van uw handleiding (links onderaan) of de sticker op de achter- of onderkant van het product.
- o Wanneer er storingen in de werking of andere gebreken optreden, neem dan eerst contact op met de hierna genoemde service-afdeling per telefoon of e-mail.
- o Een als defect bestempeld product kunt u dan samen met het aankoopbewijs (kassabon) en een beschrijving van het gebrek en het moment waarop het is opgetreden franco opsturen naar het aan u doorgegeven service-adres.

o



Op parkside-diy.com kunt u deze en vele andere handleidingen bekijken en downloaden. Met deze QR-code gaat u direct naar parkside-diy.com.

Kies uw

land en gebruik het zoekmasker om de gebruiksaanwijzing te zoeken. Vul het artikelnummer (IAN) 462630\_2404 in om toegang te krijgen tot de gebruiksaanwijzing van uw artikel.

## ● Service



### **Conmetall Meister GmbH**

Oberkamper Str. 39

42349 Wuppertal







DUITSLAND

Tel.: 00 800 34 99 67 53

E-Mail: cm@comei.info

**IAN 462630\_2404**

Houd bij alle vragen alstublieft de kassabon en het artikelnummer (IAN 462630\_2404) als bewijs van aankoop bij de hand.

Legenda zastosowanych piktogramów	
	Należy przestrzegać wskazówek ostrzegawczych i bezpieczeństwa!
	Data produkcji (miesiąc/rok)
	Opakowania papierowe i kartonowe należy wyrzucać do niebieskiego pojemnika na surowce wtórne.
	Plastikowe, metalowe i kompozytowe opakowania należy wyrzucać do żółtego pojemnika na surowce wtórne.
	Zagrożenie życia i niebezpieczeństwo wypadku dla niemowląt i dzieci!
	Wskazówki bezpieczeństwa Wskazówki dotyczące postępowania

## Inspekt foliowy/Zestaw do inspektu foliowego

### ● Wstęp

Gratulujemy Państwu zakupu nowego produktu. Zdecydowali się Państwo na zakup produktu najwyższej jakości. Instrukcja montażu/obsługi jest częścią składową tego produktu. Przed pierwszą instalacją prosimy przeczytać w całości instrukcję montażu/obsługi i przestrzegać zawartych w niej wskazówek. Instrukcja ta zawiera ważne informacje dotyczące montażu, regulacji i pielęgnacji. Dlatego należy dobrze przecho- wywać instrukcję montażu/obsługi i prze- kazać ją ewentualnym nowym właścicielom.

### ● Zastosowanie zgodne z przeznaczeniem

W przypadku tego produktu chodzi o in- spekt do prywatnego użytku na przykład w ogrodzie lub na dziedzińcu. Każde inne za- stosowanie lub zmiana produktu uznawane są za niezgodne z przeznaczeniem i kryją w sobie duże ryzyko wypadków. Producent

nie ponosi odpowiedzialności za szkody wynikające z niezgodnego z przeznaczeniem użytkowania. Nie nadaje się do zastosowa- nia komercyjnego.



09/2024

### ● Zawartość (patrz rys. 1)

#### Model A:





1 inspekt 0,32m<sup>3</sup>, zdemontowana  
6 śledzi  
1 instrukcja montażu

#### Model B:

2 inspekty 0,16m<sup>3</sup>, zdemontowane  
8 śledzi  
1 instrukcja montażu

### ● Opis części

#### Model A:

- |   |                       |   |                     |
|---|-----------------------|---|---------------------|
|  | 1 łącznik dachu       |  | 2 łączniki krzyżowe |
|  | 6 łączników narożnych |  | 12 drążków długich  |
|  | 6 łączników T         |   |                     |

- 2** 6 drążków dachowych
- 3** 6 drążków krótkich
- E** 1 osłona inspektu

- F** 6 śledzi
- G** 6 oczek
- H** 6 taśm

#### Model B:

- B** 12 łączników narożnych
- C** 8 łączników T
- 1** 14 drążków długich
- 2** 8 drążków dachowych
- 3** 8 drążków krótkich
- E** 2 osłony inspektu
- F** 8 śledzi
- G** 8 oczek
- H** 8 taśm

## ● Dane techniczne

#### Model A:

Wymiary: ok. 120 x 60 x 60 cm  
(dł. x szer. x wys.)

#### Model B:

Wymiary: ok. 60 x 60 x 60 cm  
(dł. x szer. x wys.)



### Wskazówki bezpieczeństwa

PROSZĘ ZACHOWAĆ WSZYSTKIE WSKAZÓWKI BEZPIECZEŃSTWA I INFORMACJE NA PRZYSZŁOŚĆ!  
PRZY PRZEKAZANIU PRODUKTU OSOBOM TRZECIM NALEŻY DOŁĄCZYĆ DO NIEGO CAŁĄ DOKUMENTACJĘ!

-  **⚠ OSTRZEŻENIE! ZAGROŻENIE ŻYCIA I NIEBEZPIECZEŃSTWO WYPADKU DLA NIEMOWLĄT I DZIECI!**

Dzieci nigdy nie pozostawiać bez nadzoru z materiałem opakowaniowym. Istnieje zagrożenie uduszeniem materiałem opakowaniowym. Dzieci często lekceważą zagrożenia. Dzieci zawsze trzymać z dala od materiału opakowaniowego.

- **⚠ OSTRZEŻENIE!** Nie pozostawiać dzieci bez nadzoru! Ten produkt nie jest sprzętem do wspinania lub zabawy! Upewnić się, że osoby, szczególnie dzieci, nie stają na produkcie lub nie podciągają się na nim. Produkt może się przewrócić. Następstwem tego mogą być obrażenia i/lub szkody rzeczowe.

- Podczas montażu i demontażu trzymać dzieci z dala od miejsca pracy.
- Montaż może być przeprowadzany wyłącznie przez osobę dorosłą dysponującą specjalistyczną wiedzą.
- Zastosowanie inne niż opisane lub zmiana produktu są niedopuszczalne i mogą prowadzić do obrażeń i/lub uszkodzeń produktu. Producent nie odpowiada za szkody spowodowane niewłaściwym użyciem.

- **⚠ OSTROŻNIE!** Upewnić się, że produkt stoi na twardej, równej powierzchni. Przed użyciem sprawdzić stabilność.

- Należy upewnić się, że produkt jest przymocowany do podłoża przy pomocy śledzi **F** i taśm (patrz rys. 3).
- Wybrać powierzchnię, która jest jak najbardziej płaska i twarda. Należy upewnić się, że podłoże oferuje pewne umocowanie śledzi **F**. Piaszczyste podłoża zmniejszają przyczepność śledzi **F**.

- **⚠ OSTROŻNIE! NIEBEZPIECZEŃSTWO OBRAŻEŃ!** Upewnić się, że wszystkie części są nieuszkodzone i poprawnie zamontowane. W przypadku niewłaściwego montażu istnieje niebezpieczeństwo obrażeń. Uszkodzone części mogą mieć wpływ na bezpieczeństwo i funkcjonowanie.

- Należy regularnie sprawdzać integralność wszystkich miejsc połączenia oraz trzymanie śledzi **F**.
- Chronić produkt przed silnym wiatrem i burzą. Postawić produkt w miejscu chronionym przed wiatrem.
- Przy ustawianiu i użyciu tego produktu - dodatkowo do tych wskazówek bezpieczeństwa - przestrzegać wszystkich

budowlanych przepisów komunalnych i innych. Sprawdzić w swoim urzędzie aktualne i obowiązujące przepisy.

## ● Montaż i demontaż

- W celu zmontowania postępować wg kroków pokazanych na rysunkach 2 i 3.
- Zdemontować produkt w kolejności odwrotnej do przedstawionej. Zachować szczególną ostrożność podczas zdejmowania osłony inspektu, w przeciwnym razie może ona ulec uszkodzeniu.

## ● Czyszczenie i pielęgnacja

- Do czyszczenia i pielęgnacji należy używać wilgotnej, niestrzępiącej się szmatki.
- Pielęgnować zamki błyskawiczne sprayem silikonowym. Poza tym produkt nie wymaga konserwacji.
- Przed przechowaniem produktu pozostawić wszystkie części do dokładnego wyschnięcia. Zapobiega to pleśni, zapachom i przebarwieniom.
- Regularnie sprawdzać produkt pod kątem szkód i stabilności wszystkich połączeń. Ewentualnie ponownie wykonać luźne połączenia. Skontaktować się z naszym serwisem klienta, jeśli potrzebne są części zamienne do naprawy.
- Przechowywać produkt w miejscu chronionym przed promieniami słonecznymi, bezpiecznym, chłodnym i suchym, poza zasięgiem dzieci.

## ● Utylizacja

Opakowanie wykonane jest z materiałów przyjaznych dla środowiska, które można przekazać do utylizacji w lokalnym punkcie przetwarzania surowców wtórnych.



Przy segregowaniu odpadów prosimy zwrócić uwagę na oznakowanie materiałów opakowaniowych, oznaczone są one skrótami (a) i numerami (b) o następującym znaczeniu: 1–7: Tworzywa sztuczne/ 20–22: Papier i tektura/80–98: Materiały kompozytowe.



Informacji na temat możliwości utylizacji wyeksploatowanego produktu udziela urząd gminy lub miasta.



Produkt, w tym akcesoria i materiały opakowaniowe, nadają się do recyklingu i podlegają rozszerzonej odpowiedzialności producenta. Wyrzucić je osobno, zgodnie z ilustracją przedstawiającą informacje o sortowaniu, aby zapewnić lepszą utylizację odpadów.

## ● Gwarancja i serwis

### ● Gwarancja

Produkt został wyprodukowany zgodnie z surowymi wytycznymi dotyczącymi jakości i dokładnie przetestowane przed dostawą. W przypadku wad materiałowych lub produkcyjnych przysługują Państwu prawa ustawowe wobec sprzedawcy produktu. Państwa prawa ustawowe nie są w żaden sposób ograniczone przez naszą gwarancję przedstawioną poniżej.

Gwarancja na ten produkt wynosi 3 lata od daty zakupu. Okres gwarancji rozpoczyna się od daty zakupu. Proszę przechowywać oryginalny rachunek w bezpiecznym miejscu, ponieważ ten dokument jest wymagany jako dowód zakupu.

Wszelkie uszkodzenia lub wady obecne już w momencie zakupu należy zgłosić niezwłocznie po rozpakowaniu produktu.

Jeżeli w ciągu 3 lat od daty zakupu produkt wykaże wady materiałowe lub produkcyjne, to – według naszego uznania – bezpłatnie go naprawimy lub wymienimy. Okres gwarancji nie ulega przedłużeniu o przyznane roszczenie gwarancyjne. Dotyczy to również wymienionych i naprawionych części.

Niniejsza gwarancja traci ważność, jeśli produkt został uszkodzony, był niewłaściwie użytkowany lub konserwowany.

Gwarancja obejmuje wady materiałowe i produkcyjne. Niniejsza gwarancja nie obejmuje części produktu, które podlegają normalnemu zużyciu i dlatego są uważane za części zużywalne (np. baterie, akumulatory, węże, wkłady atramentowe), ani nie obejmuje uszkodzeń części delikatnych, np. przełączników lub części wykonanych ze szkła.

Zgodnie z Kodeksem Cywilnym art. 581 §1 wraz z wymianą urządzenia lub ważnej części czas gwarancji rozpoczyna się na nowo.

## ● Sposób postępowania w przypadku naprawy gwarancyjnej

Aby zapewnić szybkie rozpatrzenie Państwa wniosku, proszę stosować się do następujących wskazówek:

- o Przed skontaktowaniem się z działem serwisowym należy przygotować jako dowód zakupu paragon i numer artykułu (IAN 462630\_2404).
- o Numer artykułu znaleźć można na tabliczce znamionowej na produkcie, na grawerunku na produkcie, na stronie tytułowej instrukcji (u dołu po lewej stronie) lub na naklejce znajdującej się z tyłu lub na spodzie produktu.

- o W razie wystąpienia jakichkolwiek usterek w działaniu lub innych wad należy najpierw skontaktować się telefonicznie lub za pomocą poczty elektronicznej z wymienionym niżej działem serwisowym.
- o Produkt uważany za uszkodzony można następnie odesłać na podany adres działu serwisowego, dołączając dowód zakupu (paragon) oraz podając rodzaj usterki i datę jej wystąpienia. W takim przypadku nie ponoszą Państwo kosztów przesyłki.



Mogą Państwo przeglądać i pobierać te i wiele innych instrukcji na stronie parkside-diy.com. Ten kod QR przeniesie Państwa bezpośrednio na stronę

parkside-diy.com. Proszę wybrać swój kraj i użyć maski wyszukiwania, aby wyszukać instrukcje obsługi. Proszę wprowadzić numer artykułu (IAN) 462630\_2404, aby uzyskać dostęp do instrukcji obsługi swojego artykułu.







## ● Serwis

 **Conmetall Meister GmbH**  
Oberkamper Str. 39  
42349 Wuppertal  
NIEMCY  
Tel.: 00 800 34 99 67 53  
E-mail: cm@comei.info

**IAN 462630\_2404**

Przed skontaktowaniem się z działem serwisowym należy przygotować jako dowód zakupu paragon i numer artykułu (IAN 462630\_2404).

## Legenda použitých piktogramů

	Dbát na výstražná a bezpečnostní upozornění!		Nebezpečí ohrožení života a nehody malých a velkých dětí!
	Datum výroby (měsíc/rok)		Bezpečnostní upozornění Pokyny k činnosti
	Likvidujte papírové a kartonové obaly v modrém kontejneru.		
	Likvidujte plastové, kovové a kompozitní obaly ve žlutém kontejneru.		

## Fóliovník/Sada fóliovníků

### ● Úvod

Blahopřejeme vám ke koupi nového výrobku. Rozhodli jste se pro vysoce kvalitní výrobek. Návod k montáži a provozu je součástí tohoto výrobku. Prosíme, přečtete si před instalací úplně tento návod k montáži a provozu a řiďte se uvedenými pokyny. Návod obsahuje důležité informace k montáži, nastavení a ošetřování. Proto si návod k montáži a provozu dobře uschovejte a po-případě ho předejte také dalšímu uživateli.

### ● Použití ke stanovenému účelu

Tento výrobek je pařeniště pro soukromé venkovní použití, například na zahradách a dvorech. Jakékoli jiné použití nebo úprava výrobku se považují za nezamýšlené a představují značné riziko nehody. Za škody způsobené použitím k nestanovenému účelu výrobce neručí. Výrobek není určen k živnostenskému podnikání.



09/2024

### ● Obsah dodávky (viz obr. 1)

#### Model A:

1 pařeniště 0,32 m<sup>3</sup>, rozložené  
6 bodců  
1 návod k montáži

#### Model B:

2 pařeniště 0,16 m<sup>3</sup>, rozložená  
8 bodců  
1 návod k montáži

### ● Popis dílů

#### Model A:

<b>A</b>	1 střešní spojka	<b>2</b>	6 střešních tyčí
<b>B</b>	6 rohových spojek	<b>3</b>	6 krátkých tyčí
<b>C</b>	6 spojek ve tvaru T	<b>E</b>	1 kryt pařeniště
<b>D</b>	2 křížové spojky	<b>F</b>	6 bodců
<b>1</b>	12 dlouhých tyčí	<b>G</b>	6 ok
		<b>H</b>	6 pásů

#### Model B:

<b>B</b>	12 rohových spojek	<b>3</b>	8 krátkých tyčí
<b>C</b>	8 spojek ve tvaru T	<b>E</b>	2 kryty pařeniště
<b>1</b>	14 dlouhých tyčí	<b>F</b>	8 bodců
<b>2</b>	8 střešních tyčí	<b>G</b>	8 ok
		<b>H</b>	8 pásů

## ● Technická data

### Model A:

Rozměry: cca 120 x 60 x 60 cm  
(d x š x v)

### Model B:

Rozměry: cca 60 x 60 x 60 cm  
(d x š x v)



## Bezpečnostní upozornění

UCHOVEJTE SI VŠECHNA BEZPEČNOSTNÍ UPOZORNĚNÍ A POKYNY PRO BUDOUCNOST!

PŘI PŘEDÁVÁNÍ VÝROBKU TŘETÍM OSO-  
BÁM PŘEDEJTE I VŠECHNY PODKLADY.

### **⚠ VÝSTRAHA! NEBEZPEČÍ OHROZENÍ ŽIVOTA A NEHODY PRO MALÉ A VELKÉ DĚTI!**

Nenechávejte nikdy děti bez dohledu s obalovým materiálem. Hrozí nebezpečí udušením obalovým materiálem. Děti často podceňují nebezpečí. Uchovávejte obalový materiál mimo dosah dětí.

**⚠ VÝSTRAHA!** Nenechávejte nikdy děti bez dohledu! Výrobek není prolézačka nebo zařízení na hraní. Dávejte pozor, aby osoby, obzvláště děti, na výrobek nelezly resp. se na něj nevytahovaly. Výrobek se může převrátit. Následkem mohou být zranění a/nebo věcné škody.

■ Během montáže a demontáže držte děti mimo pracoviště.

■ Montáž smí provádět pouze odborně způsobilá dospělá osoba.

■ Použití nebo úprava výrobku jinak, než je popsáno, není přípustná a může vést ke zranění a/nebo poškození výrobku. Výrobce neručí za škody způsobené neodborným používáním.

**⚠ UPOZORNĚNÍ!** Dbejte na to, aby výrobek stál na pevném a rovném podkladu. Před použitím zkontrolujte stabilitu.

- Ujistěte se, že je výrobek připevněný k zemi pomocí kolíků **[F]** a popruhů (viz obr. 3).
- Vyberte plochu, která je co nejrovnější a nejpevnější. Ujistěte se, že podklad poskytuje pevné držení kolíků **[F]**. Písčité podklady snižují držení kolíků **[F]**.
- ⚠ UPOZORNĚNÍ! NEBEZPEČÍ ZRANĚNÍ!** Zajistěte, aby nebyly díly poškozené a byly správně namontované. Při nesprávné montáži hrozí nebezpečí zranění. Poškozené díly mohou ovlivnit funkci a bezpečnost.
- Je třeba pravidelně kontrolovat stav všech spojů i držení kolíků **[F]**.
- Chraňte výrobek před silným větrem a bouří. Stavte výrobek na místo chráněné před větrem.
- Kromě těchto bezpečnostních pokynů dodržujte při instalaci a používání tohoto výrobku všechny komunální stavební a jiné předpisy. Informujte se u vašeho úřadu o aktuálních a platných předpisech.

## ● Montáž a demontáž

- Při montáži postupujte podle obrázků 2 a 3.
- Výrobek demontujte v opačném pořadí, než je znázorněno na obrázcích. Při odstraňování krytu pařenistě buďte obzvláště opatrní, jinak by mohlo dojít k jeho poškození.

## ● Čištění a ošetřování

- K čištění a ošetřování výrobku používejte vlhký hadr, který nepouští vlákna.
- Zipy ošetřujte silikonovým sprejem. Jinak je výrobek bezúdržbový.
- Před uskladněním výrobku nechte všechny díly důkladně uschnout. Tím se zabrání vzniku plísní, zápachu a změně barvy.
- Pravidelně kontrolujte, jestli není výrobek poškozený a jestli jsou všechna spojení

pevná. V případě potřeby obnovte uvolněná spojení. Pokud potřebujete náhradní díly pro opravu, kontaktujte náš zákaznický servis.

- Výrobek skladujte na bezpečném, chladném a suchém místě chráněném před slunečním zářením, mimo dosah dětí.

## ● Zlikvidování

Obal se skládá z ekologických materiálů, které můžete zlikvidovat prostřednictvím místních sběrů recyklovatelných materiálů.



Při třídění odpadu se řiďte podle označení obalových materiálů zkratkami (a) a čísly (b), s následujícím významem: 1–7: umělé hmoty/20–22: papír a lepenka/80–98: složené látky.



O možnostech likvidace vysloužilých zařízení se informujte u správy vaší obce nebo města.



Výrobek vč. příslušenství a obalové materiály jsou recyklovatelné a podléhají rozšířené odpovědnosti výrobce. Likvidujte je odděleně podle ilustrovaných Info-tri (informace o třídění), abyste mohli lépe nakládat s odpady.

## ● Záruka a servis

### ● Záruka

Výrobek byl vyroben podle přísných směrnic kvality a před dodáním pečlivě otestován. V případě materiálních nebo výrobních vad máte zákonná práva vůči prodejci výrobku. Vaše zákonná práva nejsou níže uvedenou zárukou nijak omezená.

Záruka na tento výrobek je 3 roky od data zakoupení. Záruční doba začíná dnem zakoupení. Originál dokladu o zakoupení si uschovejte na bezpečném místě, protože tento doklad je vyžadován jako doklad o koupi.

Jakékoli poškození nebo závady, které se vyskytly již v okamžiku nákupu, musí být nahlášeny ihned po vybalení výrobku.

Pokud se u výrobku během 3 let od data zakoupení projeví vada materiálu nebo výrobní vada, pak vám ho podle naší volby bezplatně opravíme nebo vyměníme. Záruční doba se po uznané reklamaci neprodlužuje. To platí také pro vyměněné a opravené díly.

Tato záruka je neplatná, pokud byl výrobek poškozený nebo nesprávně používán anebo udržovaný.

Záruka se kryje na materiálové a výrobní vady. Tato záruka se nevztahuje na díly výrobku, které jsou vystaveny běžnému opotřebení, a proto je lze považovat za spotřební díly (např. baterie, akumulátory, hadice, inkoustové patrony) nebo na poškození křehkých součástí, jako jsou např. spínače nebo díly, které jsou vyrobeny ze skla.

### ● Postup v případě uplatňování záruky

K zajištění rychlého zpracování vaší záležitosti se řiďte následujícími pokyny:

- o Pro všechny požadavky si připravte pokladní stvrzenku a číslo artiklu (IAN 462630\_2404) jako doklad o zakoupení.
- o Číslo artiklu naleznete na typovém štítku výrobku, na rytině na výrobku, na titulním stránce vašeho návodu (vlevo dole) nebo na nálepce na zadní nebo spodní straně výrobku.
- o Pokud se vyskytnou funkční vady nebo jiné závady, kontaktujte nejprve telefonicky nebo e-mailem níže uvedené servisní oddělení.

- o Výrobek, který byl evidován jako vadný, pak můžete bezplatně zaslat na adresu, kterou vám servisní oddělení poskytlo, přiložit k němu doklad o zakoupení (pokladní stvrzenku) a uvést o jakou vadu se jedná a kdy se vyskytla.

- o  Tuto a mnoho dalších příruček si můžete prohlédnout a stáhnout na stránkách [parkside-diy.com](http://parkside-diy.com). Naskenováním QR kódu se dostanete přímo na stránky

[parkside-diy.com](http://parkside-diy.com). Vyberte svou zemi a pomocí vyhledávací masky hledejte návody k použití. Zadáním čísla artiklu (IAN) 462630\_2404 získáte přístup k návodu k použití vašeho artiklu.

## ● Servis



### **Conmetall Meister GmbH**

Oberkamper Str. 39

42349 Wuppertal

NĚMECKO







Tel.: 00 800 34 99 67 53

E-Mail: [cm@comei.info](mailto:cm@comei.info)

**IAN 462630\_2404**

Pro všechny požadavky si připravte pokladní stvrzenku a číslo artiklu (IAN 462630\_2404) jako doklad o zakoupení.

## Legenda použitých piktogramov

	Dodržiavajte výstražné a bezpečnostné pokyny!		Nebezpečenstvo ohrozenia života a nebezpečenstvo nehody pre malé deti a deti!
	Dátum výroby (mesiac/rok)		Bezpečnostné pokyny Pokyny pre činnosť
	Papierové a kartónové obaly vyhadzujte do modrého recyklačného kontajnera.		
	Plastové, kovové a kompozitné obaly vyhadzujte do žltého recyklačného kontajnera.		

## Fóliový záhon/Súprava fóliových záhonov



09/2024

### ● Úvod

Blahoželáme Vám ku kúpe Vášho nového výrobku. Rozhodli ste sa tým pre veľmi kvalitný výrobok. Montážny/prevádzkový návod je súčasťou tohto výrobku. Pred inštaláciou si prosím kompletne prečítajte tento montážny/prevádzkový návod a rešpektujte jeho pokyny. Tento návod obsahuje dôležité informácie k montáži, nastavovaniu a ošetrovaniu. Montážny/prevádzkový návod si preto dobre uschovajte a odovzdajte ho i prípadnému ďalšiemu majiteľovi.

### ● Používanie v súlade s určeným účelom

Tento výrobok je skleník na súkromné použitie v exteriéri, napríklad v záhradách a na terasách. Akékoľvek iné použitie alebo úprava produktu sa považuje za nevhodné a predstavuje značné riziko nehôd. Výrobca nepreberá žiadnu zodpovednosť za škody spôsobené nesprávnym používaním. Produkt nie je určený na komerčné použitie.

### ● Obsah balenia (pozri obr. 1)

#### Model A:

1 skleník 0,32m<sup>3</sup>, demontovaný  
6 stanových kolíkov  
1 montážny návod

#### Model B:

2 skleníky 0,16m<sup>3</sup>, demontované  
8 stanových kolíkov  
1 montážny návod

### ● Popis častí

#### Model A:

<b>A</b>	1 strešný konektor	<b>3</b>	6 krátkych tyčí
<b>B</b>	6 rohových spojov	<b>E</b>	1 kryt skleníka
<b>C</b>	6 T-konektorov	<b>F</b>	6 kolíkov
<b>D</b>	2 krížové spojky	<b>G</b>	6 krúžkov
<b>1</b>	12 dlhých tyčí	<b>H</b>	6 popruhov
<b>2</b>	6 strešných tyčí		

#### Model B:

<b>B</b>	12 rohových spojov	<b>C</b>	8 T-konektorov
		<b>1</b>	14 dlhých tyčí

<b>2</b>	8 strešných tyčí	<b>F</b>	8 kolíkov
<b>3</b>	8 krátkych tyčí	<b>G</b>	8 krúžkov
<b>E</b>	2 kryty skleníka	<b>H</b>	8 popruhov

## ● Technické údaje

### Model A:

Rozmery: cca. 120 x 60 x 60 cm  
(D x Š x V)

### Model B:

Rozmery: cca. 60 x 60 x 60 cm  
(D x Š x V)



## Bezpečnostné pokyny

VŠETKY BEZPEČNOSTNÉ POKYNY A UPOZORNENIA SI USCHOVAJTE PRE BUDÚCNOSŤ!  
PRI PREDANÍ VÝROBKU TRETÍM OSOBÁM IM VYDAJTE I VŠETKY PODKLADY!

### ▲ **VAROVANIE!** NEBEZPEČENSTVO OHROZENIA ŽIVOTA A NEHODY PRE MALÉ DETI A DETI!



Nikdy nenechávajte deti osamote s obalovým materiálom. Hrozí nebezpečenstvo zadusenía obalovým materiálom. Deti často podceňujú nebezpečenstvá. Držte deti vždy v dostatočnej vzdialenosti od obalového materiálu.

- ▲ **VAROVANIE!** Nikdy nenechávajte deti bez dozoru! Tento výrobok nie je zariadenie na lezenie alebo hranie! Dbajte na to, aby ľudia, najmä deti, nestáli na výrobku a neťahali zaň. Výrobok sa môže prevrátiť. Následkom môžu byť zranenia a/alebo škody na majetku.
- Počas montáže a demontáže udržiavajte deti mimo pracoviska.
- Montáž môže vykonávať len spôsobilá dospelá osoba.
- Používanie alebo úprava výrobku inak, ako je popísané, nie sú povolené a môžu mať za následok zranenie a/alebo

poškodenie výrobku. Výrobca nezodpovedá za škody spôsobené nesprávnym používaním.

- ▲ **POZOR!** Uistite sa, že výrobok stojí na pevnom a rovnom povrchu. Pred použitím skontrolujte stabilitu.
- Uistite sa, že výrobok je na podklade upevnený kolíkmi **F** a popruhmi (pozri obr. 3).
- Zvoľte plochu, ktorá je čo možno najrovnejšia a najpevnejšia. Uistite sa prosím, že podklad poskytuje dostatočnú stabilitu pre kolíky **F**. Pieskové podklady znižujú stabilitu kolíkov **F**.
- ▲ **POZOR! RIZIKO PORANENIA!** Uistite sa, že všetky diely sú nepoškodené a správne zmontované. Pri nesprávnej montáži hrozí nebezpečenstvo poranenia. Poškodené diely môžu ovplyvniť bezpečnosť a funkčnosť.
- Pravidelne by ste mali kontrolovať neporušenosť všetkých spojovacích miest ako aj stabilitu kolíkov **F**.
- Chráňte výrobok pred silným vetrom a búrkami. Výrobok umiestnite na miesto chránené pred vetrom.
- Pri inštalácii a používaní tohto produktu dodržujte okrem týchto bezpečnostných pokynov aj všetky obecné stavebné a iné predpisy. Informujte sa na Vašom úrade o aktuálnych a platných predpisoch.

## ● Montáž a demontáž

- Riadte sa krokmi pre montáž zobrazenými na obrázkoch 2 a 3.
- Výrobok rozoberte v opačnom poradí, ako je uvedené na obrázku. Pri odstraňovaní krytu skleníka budte obzvlášť opatrný, inak by sa mohol poškodiť.

## ● Čistenie a údržba

- Na čistenie a ošetrovanie výrobku používajte vlhkú handričku, ktorá nepúšťa vlákna.

- Zipsy udržujte pomocou silikónového spreja. Výrobok je inak bezúdržbový.
- Pred uskladnením výrobku nechajte všetky časti dôkladne vyschnúť. Tým sa zabráni vzniku plesní, zápachu a zmene farby.
- Pravidelne kontrolujte, či výrobok nie je poškodený a či sú všetky spoje dotiahnuté. V prípade potreby obnovte uvoľnené spojenia. Ak potrebujete náhradné diely na opravu, kontaktujte náš zákaznicky servis.
- Výrobok skladujte na bezpečnom, chladnom a suchom mieste chránenom pred slnečným žiarením, mimo dosahu detí.

## ● Likvidácia

Obal pozostáva z ekologických materiálov, ktoré môžete odovzdať na miestnych recyklačných zberných miestach.



Všímajte si prosím označenie obalových materiálov pre triedenie odpadu, sú označené skratkami (a) a číslami (b) s nasledujúcim významom: 1–7: Plasty/20–22: Papier a kartón/80–98: Spojené látky.



O možnostiach likvidácie opotrebovaného výrobku sa môžete informovať na Vašej obecnej alebo mestskej správe.



Výrobok vr. príslušenstva a obalové materiály sú recyklovateľné a podliehajú rozšírenej zodpovednosti výrobcu. Pre lepšie spracovanie odpadu ich zlikvidujte oddelene podľa obrázkov Info-tri (informácie o triedení).

## ● Záruka a servis

### ● Záruka

Výrobok bol starostlivo vyrobený v súlade s prísnyimi smernicami kvality a pred dodaním dôkladne otestovaný. V prípade materiálových alebo výrobných chýb máte zákonné práva voči predajcovi výrobku. Vaše zákonné práva nie sú žiadnym spôsobom obmedzené našou zárukou uvedenou nižšie.

Záruka na tento výrobok je 3 roky od dátumu nákupu. Záručná doba začína plynúť dátumom kúpy. Originál dokladu o kúpe si uschovajte na bezpečnom mieste, pretože tento doklad je potrebný ako dôkaz o kúpe.

Akékoľvek poškodenie alebo nedostatky prítomné už v čase nákupu je potrebné nahlásiť ihneď po vybalení výrobku.

Ak sa v priebehu 3 rokov od dátumu zakúpenia preukáže, že výrobok vykazuje chyby materiálu alebo spracovania, podľa vlastného uváženia Vám ho bezplatne opravíme alebo vymeníme. Záručná doba sa na základe poskytnutej záručnej reklamácie nepredlžuje. To platí aj pre vymenené alebo opravené diely.

Táto záruka je neplatná, ak bol výrobok poškodený alebo nesprávne používaný alebo udržiavaný.

Záruka sa vzťahuje na chyby materiálu a výrobné chyby. Táto záruka sa nevzťahuje na časti výrobku, ktoré podliehajú bežnému opotrebovaniu, a preto sa považujú za opotrebovateľné diely (napr. batérie, nabíjateľné batérie, hadice, atramentové kazety), ani na poškodenie krehkých častí, napr. spínačov alebo častí zo skla.

## ● Postup v prípade poškodenia v záruke

Na zaručenie rýchleho spracovania vašej požiadavky dodržte nasledujúce pokyny:

- o Pre všetky otázky majte pripravený pokladničný lístok a číslo výrobku (IAN 462630\_2404) ako potvrdenie o kúpe.
- o Číslo výrobku nájdete na typovom štítku, gravúre, na prednej strane návodu (dole vľavo) alebo na nálepke na zadnej alebo spodnej strane výrobku.
- o Pri výskyte funkčných porúch alebo iných nedostatkov sa najprv telefonicky alebo e-mailom obráťte na ďalej uvedené servisné oddelenie.
- o Výrobok označený ako chybný následne môžete s priloženým dokladom o kúpe (pokladničným blokom) a uvedením, o aký druh nedostatku ide a kedy sa vyskytol, bezplatne zaslať na poskytnutú servisnú adresu.



Na stránke parksidediy.com si môžete prezrieť a stiahnuť túto a mnohé ďalšie príručky. S týmto QR kódom prejdete priamo na stránku parksidediy.com.

Vyberte si svoju krajinu a pomocou masky vyhľadávania vyhľadávajte návody na obsluhu. Zadaním čísla výrobku (IAN) 462630\_2404 prejdete na návod na obsluhu svojho výrobku.

## ● Servis

SK

### **Conmetall Meister GmbH**

Oberkamper Str. 39

42349 Wuppertal

NEMECKO

Tel.: 00 800 34 99 67 53

E-mail: cm@comei.info

**IAN 462630\_2404**

Pre všetky otázky majte pripravený pokladničný doklad a číslo výrobku (IAN 462630\_2404) ako dôkaz o kúpe.

Legenda de pictogramas utilizados			
	¡Tenga en cuenta las indicaciones de advertencia y seguridad!		¡Peligro de muerte y accidentes para bebés y niños!
	Fecha de fabricación (mes/año)		Indicaciones de seguridad Instrucciones de uso
	Desechar los envases de papel y cartón en el contenedor azul.		
	Desechar los envases de plástico, metal y compuestos en el contenedor amarillo.		

## Marco frío/Set de marco frío



09/2024

### ● Introducción

Enhorabuena por la adquisición de su nuevo producto. Ha elegido un producto de alta calidad. El manual de montaje/instrucciones es parte integrante de este producto. Antes de comenzar la instalación, lea detenidamente este manual de montaje/instrucciones y tenga en cuenta sus indicaciones. Estas instrucciones contienen información importante sobre montaje, ajuste y mantenimiento. Por esta razón, conserve bien el manual de montaje/instrucciones y adjúntelo en caso de entregar el producto a terceros.

### ● Uso adecuado

Este producto es un semillero para un uso privado en el exterior, por ejemplo en jardines y patios. Cualquier otro uso o modificación del producto se considera inadecuado y supone un riesgo considerable de accidentes. El fabricante no se hace responsable de los daños que puedan derivarse del uso indebido del aparato. No previsto para uso comercial.

### ● Volumen de suministro (ver fig. 1)

#### **Modelo A:**

1 semillero 0,32 m<sup>3</sup>, desmontado  
6 piquetas  
1 manual de instrucciones

#### **Modelo B:**

2 semilleros 0,16 m<sup>3</sup>, desmontado  
8 piquetas  
1 manual de instrucciones

### ● Descripción de los componentes

#### **Modelo A:**

<b>A</b>	1 enganche para el techo	<b>1</b>	12 barras largas
<b>B</b>	6 uniones angulares	<b>2</b>	6 barras de techo
<b>C</b>	6 conectores tipo T	<b>3</b>	6 barras cortas
<b>D</b>	2 uniones cruzadas	<b>E</b>	1 cubierta de semillero
		<b>F</b>	6 piquetas
		<b>G</b>	6 ojales
		<b>H</b>	6 correas

### Modelo B:

<b>B</b> 12 uniones angulares	<b>3</b> 8 barras cortas
<b>C</b> 8 conectores tipo T	<b>E</b> 2 cubiertas de semillero
<b>1</b> 14 barras largas	<b>F</b> 8 piquetas
<b>2</b> 8 barras de techo	<b>G</b> 8 ojales
	<b>H</b> 8 correas

## ● Características técnicas

### Modelo A:

Dimensiones: aprox. 120 x 60 x 60 cm  
(L x An x Al)

### Modelo B:

Dimensiones: aprox. 60 x 60 x 60 cm  
(L x An x Al)



## Indicaciones de seguridad

¡CONSERVE TODAS LAS INDICACIONES DE SEGURIDAD E INSTRUCCIONES PARA FUTURAS CONSULTAS!

¡ASEGÚRESE DE PROPORCIONAR TODOS LOS DOCUMENTOS RELACIONADOS CON EL PRODUCTO A TERCEROS!

-  **¡ADVERTENCIA! ¡PELIGRO DE MUERTE Y ACCIDENTES PARA BEBÉS Y NIÑOS!**

Nunca deje a los niños solos con el material de embalaje. Existe riesgo de asfixia por el material de embalaje. Los niños no suelen ser conscientes de los riesgos. Mantenga a los niños alejados del material de embalaje en todo momento.

-  **¡ADVERTENCIA!** ¡Nunca deje a los niños sin vigilancia! ¡El producto no debe utilizarse como escalera o juguete! Asegúrese de que las personas, especialmente los niños, no se suban al producto ni tiren del mismo. El producto podría volcar. Esto podría causar lesiones o daños materiales.

- Durante el montaje y desmontaje, mantenga a los niños alejados de la zona de trabajo.
- El montaje únicamente puede ser realizado por un adulto capacitado.
- Cualquier uso o modificación del producto distinto al descrito no está permitido y puede provocar lesiones o daños al producto. El fabricante no se hace responsable de los daños causados por un uso indebido.

 **¡PRECAUCIÓN!** Asegúrese de que monta el producto sobre un suelo sólido y nivelado. Compruebe la estabilidad antes del uso.

- Asegúrese de que el producto está fijado al suelo con las piquetas **F** y las correas (ver fig. 3).
- Elija una superficie tan plana y firme como sea posible. Por favor, asegúrese de que el suelo ofrece una sujeción firme para las piquetas **F**. Los suelos arenosos reducen la sujeción de las piquetas **F**.

 **¡PRECAUCIÓN! ¡PELIGRO DE LESIONES!** Asegúrese de que todas las piezas estén montadas correctamente y sin daños. Un montaje incorrecto supone un peligro de lesiones. Las piezas dañadas pueden afectar a la seguridad y a la funcionalidad.

- La integridad de todos los puntos de unión, así como la sujeción de las piquetas **F**, deben revisarse regularmente.
- Proteja el producto frente a vientos fuertes y tormentas. Coloque el producto en un lugar protegido del viento.
- Al instalar y utilizar este producto, cumpla con todas las normas municipales de construcción y demás aplicables, además de estas instrucciones de seguridad. Consulte con el organismo competente sobre la normativa vigente y aplicable.

## ● Montaje y desmontaje

- Para el montaje, siga los pasos mostrados en las figuras 2 a 3.
- Desmonte el producto siguiendo el orden inverso de los pasos indicados. Tenga especial cuidado al retirar la cubierta del semillero, ya que podría resultar dañada.

## ● Limpieza y cuidado

- Para la limpieza y el cuidado del producto, utilice un paño húmedo y sin pelusas.
- Utilice un spray de silicona para proteger las cremalleras. Por lo demás, el producto no requiere mantenimiento
- Antes de almacenar el producto, deje que todas las piezas se sequen por completo. Esto previene el moho, la aparición de olores y la decoloración.
- Compruebe el producto periódicamente para detectar daños y asegurarse de que todas las conexiones estén apretadas. En caso necesario, vuelva a apretar las conexiones sueltas. Póngase en contacto con nuestro servicio de atención al cliente si necesita piezas de repuesto para una reparación.
- Almacene el producto en un lugar protegido de la radiación solar, seguro, fresco y seco, alejado del alcance de los niños.

## ● Eliminación

El embalaje está compuesto por materiales no contaminantes que pueden ser desechados en el centro de reciclaje local.



Tenga en cuenta el distintivo del embalaje para la separación de residuos. Está compuesto por abreviaturas (a) y números (b) que significan lo siguiente: 1–7:

plásticos/20–22: papel y cartón/  
80–98: materiales compuestos.



Para obtener información sobre las posibilidades de desecho del producto al final de su vida útil, acuda a la administración de su comunidad o ciudad.



El producto, incluidos los accesorios, y el material de embalaje son reciclables y están sujetos a la responsabilidad extendida del fabricante. Deséchelos por separado siguiendo la información ilustrada de recogida selectiva para un mejor tratamiento de los residuos.

## ● Garantía y asistencia

### ● Garantía

El producto ha sido fabricado según normas de calidad exigentes y ha sido probado minuciosamente antes de la entrega. En caso de fallos de material o de fabricación, dispone de derechos legales frente al vendedor del producto. Nuestra garantía mencionada a continuación no restringe sus derechos legales de ningún modo.

La garantía para este producto es de 3 años a partir de la fecha de compra. La garantía empieza el día de la fecha de compra. Conserve el justificante de compra original en un lugar seguro, ya que este documento es necesario para demostrar la compra.

Todos los daños o defectos ya presente en el momento de la compra deben informarse inmediatamente tras desembalar el producto.

Si el producto presenta defectos de material o fabricación en los 3 años a partir de la fecha de compra, lo repararemos o sustituiremos, según nuestra elección, gratuitamente para usted. El período de garantía no se extiende por una reclamación de garantía aprobada. Esto también es aplicable a las piezas sustituidas y reparadas.

La garantía pierde su validez si el producto se daña o se utiliza o mantiene de forma inadecuada.

La garantía cubre defectos de material y fabricación. Esta garantía no cubre las piezas del producto sujetas a un uso y desgaste normal y, por lo tanto, consideradas piezas de desgaste (por ej. pilas, baterías, mangueras, cartuchos de tinta) ni los daños a las piezas frágiles, por ej. interruptores o piezas de cristal.

## ● Tramitación de la garantía

Para garantizar una rápida tramitación de su consulta, tenga en cuenta las siguientes indicaciones:

- Para efectuar cualquier consulta, tenga a mano el tique de compra y el número del artículo (IAN 462630\_2404) como justificante de compra.
- El número de artículo figura en la placa de características del producto, en un grabado en el producto, en la portada de su manual (abajo a la izquierda) o en el adhesivo de la parte posterior o inferior del producto.
- Si se producen fallos de funcionamiento o si se dan otras carencias, póngase primero en contacto telefónico o por correo electrónico con el departamento de atención al cliente indicado más abajo.
- Los productos defectuosos se pueden enviar libres de franqueo a la dirección suministrada, adjuntando el comprobante de caja (ticket) e indicando el tipo de fallo, así como el momento en que se produjo.

o



En parkside-diy.com están disponibles para su lectura y descarga este y otros manuales. Este código QR le llevará directamente a parkside-diy.com. Seleccione su país y utilice

la búsqueda para encontrar el manual de instrucciones. Introduzca el número de artículo (IAN) 462630\_2404 para acceder a las instrucciones de uso de su artículo.

## ● Asistencia

ES

### **Conmetall Meister GmbH**

Oberkamper Str. 39

42349 Wuppertal

ALEMANIA







Tel.: 00 800 34 99 67 53

E-Mail: cm@comei.info

**IAN 462630\_2404**

Para efectuar cualquier consulta, tenga a mano el tique de compra y el número del artículo (IAN 462630\_2404) como justificante de compra.

## De anvendte piktogrammers legende

	Overhold advarsler og sikkerhedsanvisninger!		Livs- og ulykkesfare for småbørn og børn!
	Fremstillingsdato (måned/år)		Sikkerhedsanvisninger Handlingsanvisninger
	Papir- og papemballage smides i den blå genbrugscontainer.		
	Plastik-, metal- og kompositemballage smides i den gule genbrugscontainer.		

## Foliedrivhus/Foliedrivhussæt



09/2024

### ● Indledning

Hjerteligt tillykke med købet af dit nye produkt. Du har dermed besluttet dig for et førsteklasses produkt. Betjeningsvejledningen er en del af dette produkt. Læs denne monterings-/betjeningsvejledning fuldstændigt igennem inden installationen og overhold henvisningerne. Denne vejledning indeholder vigtige monterings-, indstillings- og plejeinformationer. Opbevar derfor monterings-/betjeningsvejledningen omhyggeligt og giv denne også videre til eventuelle efterfølgende ejere.

### ● Formålsbestemt anvendelse

Ved dette produkt drejer det sig om et minidrivhus til den private udendørs brug f.eks. i haver og gårdhaver. Enhver anden anvendelse eller ændring af produktet gælder som ikke formålsbestemt, og udgør en betydelig risiko for ulykker. For skader som følge af ukorrekt anvendelse overtager producenten intet ansvar. Produktet er ikke bestemt til erhvervsmæssig brug.

### ● Leverede dele (se afbildning 1)

#### Model A:

1 minidrivhus 0,32 m<sup>3</sup>, skilt ad  
6 pløkker  
1 monteringsvejledning

#### Model B:

2 minidrivhuse 0,16 m<sup>3</sup>, skilt ad  
8 pløkker  
1 monteringsvejledning

### ● Beskrivelse af de enkelte dele

#### Model A:

<b>A</b>	1 tagforbinder	<b>3</b>	6 stænger korte
<b>B</b>	6 hjørneforbindere	<b>E</b>	1 afdækning til minidrivhus
<b>C</b>	6 T-forbindere	<b>F</b>	6 jordspyd
<b>D</b>	2 krydsforbindere	<b>G</b>	6 ringe
<b>1</b>	12 stænger lange	<b>H</b>	6 bånd
<b>2</b>	6 tagstænger		

#### Model B:

<b>B</b>	12 hjørneforbindere	<b>1</b>	14 stænger lange
<b>C</b>	8 T-forbindere	<b>2</b>	8 tagstænger
		<b>3</b>	8 stænger korte

- E 2 afdækninger til minidrivhus
- G 8 ringe
- H 8 bånd
- F 8 jordspyd

## ● Tekniske data

### Model A:

Mål: ca. 120 x 60 x 60 cm (l x b x h)

### Model B:

Mål: ca. 60 x 60 x 60 cm (l x b x h)



## Sikkerhedsanvisninger

OPBEVAR ALLE SIKKERHEDSANVISNINGER OG VEJLEDNINGER TIL FREMTIDIG BRUG!

UDLEVER ALLE BILAG, HVIS DU GIVER PRODUKTET VIDERE TIL TREDJEPART!

### ▲ **ADVARSEL!** LIVS- OG ULYKKESFARER FOR SMÅBØRN OG BØRN!



Lad aldrig børn være alene med emballagen. Emballagen udgør en kvælningssfare. Børn undervurderer ofte farerne. Hold altid børn på afstand af emballagen.

▲ **ADVARSEL!** Lad aldrig børn være uden opsyn! Produktet er ikke noget klatreredskab eller legetøj! Sørg for, at personer, især børn, ikke stiller sig på produktet eller trækker sig op ad det. Produktet kan vippe. Personskader og/eller materielle skader kan blive et resultat heraf.

- Hold børn på afstand af arbejdspladsen under montering og afmontering.
- Monteringen må kun udføres af en kompetent voksen.
- En anden anvendelse en tidligere beskrevet, eller en ændring af produktet er ikke tilladt, og kan føre til personskader og/eller materielle skader på produktet. Producenten hæfter ikke for skader, som er opstået på grund af forkert brug.

▲ **FORSIGTIG!** Sørg for, at produktet står på et fast og jævnt underlag. Kontroller stabiliteten før brug.

- Sørg for, at produktet er fastgjort til jorden med jordspyd F og bånd (se afbildning 3).
- Vælg et areal der er så fladt og fast som muligt. Sørg for, at det er en undergrund, hvor jordspydene F sidder godt fast i jorden. Sandjord reducerer jordspydernes F stabilitet.

### ▲ **FORSIGTIG! FARE FOR SKADER!**

Kontroller at alle dele er ubeskadigede og monteret korrekt. Ved uhensigtsmæssig montering er der fare for tilskadekomst. Beskadigede dele kan påvirke sikkerheden og funktionen.

- Sikkerheden af alle forbindelsespunkter og stabiliteten af jordspydene F bør kontrolleres regelmæssigt.
- Beskyt produktet mod kraftig blæst og storm. Opstil produktet på et sted, der er beskyttet mod blæst.
- Overhold ud over disse sikkerhedsanvisninger samtlige kommunale bygge- og anlægfsforskrifter, når du opstiller og bruger produktet. Spørg hos kommunen i forhold til aktuelle og gældende regler.

## ● Montering og afmontering

- Følg trinene i afbildningerne 2 og 3 for at montere produktet.
- Gå frem i omvendt rækkefølge, for at demontere produktet. Vær yderst forsigtig, når du fjerner afdækningen, da den ellers kan blive beskadiget.

## ● Rengøring og pleje

- Brug en tør, fnugfri klud til rengøring og pleje af produktet.
- Plej lynlåsen med et silikonespray. Derudover er produktet vedligeholdelsesfrit.

- Lad alle dele tørre grundigt, før du opbevarer produktet. Dette forhindrer mug, lugte og misfarvninger.
- Kontroller produktet regelmæssigt for skader og stabilitet af alle forbindelser. Sikr i givet fald løse forbindelser. Kontakt vores kundeservice hvis du har brug for reservedele til en reparation.
- Opbevar produktet på et sikkert, køligt og tørt sted, der er beskyttet mod sollys og uden for børns rækkevidde.

## ● Bortskaffelse

Indpakningen består af miljøvenlige materialer, som De kan bortskaffe over de lokale genbrugssteder.



Bemærk forpakningsmaterialernes mærkning til affaldssorteringen, disse er mærket med forkortelser (a) og numre (b) med følgende betydning: 1–7: kunststoffer/20–22: papir og pap/80–98: kompositmaterialer.



De får oplyst muligheder til bortskaffelse af det udtjente produkt hos deres lokale myndigheder eller bystyre.



Produktet og tilbehøret og emballagematerialer kan genbruges og er underlagt udvidet producentansvar. De skal bortskaffes separat. Følg de viste mærkater med sorteringsoplysninger, så de bortskaffes på en bedre måde.

## ● Garanti og service

### ● Garanti

Produktet er blevet fremstillet efter strenge kvalitetsstandarder og kontrolleret nøje før

udlevering. I tilfælde af materiale- eller produktionsfejl kan du i medfør af loven gøre krav gældende over for sælgeren af produktet. Dine lovmæssige rettigheder begrænses på ingen måde af den af os nedennævnte garanti.

Garantien på dette produkt gælder i 3 år regnet fra købsdatoen. Garantien gælder fra købsdatoen. Opbevar den originale kvittering et sikkert sted, da dette dokument forlanges forlagt som dokumentation for købet.

Alle skader eller mangler, der allerede forefindes på tidspunktet for købet, skal straks meddeles efter udpakningen af produktet.

Hvis der inden for 3 år regnet fra købsdatoen viser sig en materiale- eller produktionsfejl på produktet, reparerer eller udskifter vi det – efter vores valg – gratis for dig. Garantiperioden forlænges ikke som følge af et imødekommet krav om garanti. Dette gælder også for udskiftede og reparerede dele.

Denne garanti bortfalder, hvis produktet er blevet beskadiget eller anvendt og vedligeholdt forkert.

Garantien dækker materiale- og produktionsfejl. Denne garanti dækker hverken produktdele, der er udsat for normal slidage og derfor er at betragte som sliddele (f.eks. batterier, akkumulatorer, slanger, farvepatroner), eller skader på skrøbelige dele, f.eks. kontakter eller dele af glas.

### ● Afvikling af garantisager

For at kunne garantere en hurtig sagsbehandling af din forespørgsel, bedes du følge følgende anvisninger:

- Hav venligst kassebonen og varenummeret (IAN 462630\_2404) klar ved alle henvendelser som dokumentation for købet.

- o Varenummeret er angivet på typeskiltet, en indgravering, på forsiden af vejledningen (nederst til venstre) eller på et mærkat på bag- eller undersiden af produktet.
- o Hvis der er funktionsfejl eller andre mangler, skal du først kontakte nedenstående serviceafdeling telefonisk eller via e-mail.
- o Et produkt, der registreres som defekt, kan derefter gratis sendes til den oplyste serviceadresse med vedlæggelse af købsbeviset (kassebonen) og angivelse af, hvori manglen består, og hvornår den er opstået.



På parkside-diy.com kan du se og downloade denne og mange andre manualer. Med denne QR-kode kommer du direkte på parkside-diy.com. Vælg dit land og søg ef-

ter betjeningsvejledningen ved hjælp af søgefunktionen. Ved at indtaste varenummeret (IAN) 462630\_2404 kommer du til betjeningsvejledningen af dit produkt.

## ● Service

DK

### **Conmetall Meister GmbH**

Oberkamper Str. 39

42349 Wuppertal

TYSKLAND







Tlf.: 00 800 34 99 67 53

E-mail: cm@comei.info

**IAN 462630\_2404**

Opbevar venligst kvitteringen og varenummeret (IAN 462630\_2404) til brug ved alle henvendelser som bevis for købet.

## Legenda dei simboli utilizzati

	Osservare le avvertenze e le istruzioni di sicurezza!		Pericolo di morte e di infortunio per infanti e bambini!
	Data di produzione (mese/anno)	 	Avvertenze di sicurezza Istruzioni
	Smaltire gli imballaggi di carta e cartone nel contenitore di raccolta blu.		
	Imballaggi di plastica, metallo e composito.		

## Miniserra/Set miniserra



09/2024

### ● Introduzione

Congratulazioni per l'acquisto di questo nuovo prodotto. Con il vostro acquisto avete scelto un prodotto di alta qualità. Le presenti istruzioni per il montaggio e l'uso sono parte integrante di questo prodotto. Leggere interamente le istruzioni per il montaggio e l'uso prima dell'installazione e seguirne le indicazioni. Queste istruzioni contengono informazioni in merito al montaggio, all'installazione e alla cura del prodotto. Conservare quindi le istruzioni per il montaggio e l'uso e cederle a un eventuale successivo proprietario insieme al prodotto.

### ● Uso conforme

Questo prodotto è un letto caldo per ambienti privati esterni in giardini e cortili. Qualsiasi altro utilizzo o modifica del prodotto è considerata non conforme e comporta considerevoli pericoli di infortunio. Il produttore non si assume alcuna responsabilità dei danni derivanti dall'uso non conforme. Il prodotto non è concepito per uso commerciale.

### ● Fornitura (vedi fig. 1)

#### **Modello A:**











- 1 miniserra 0,32m<sup>3</sup>, smontata
- 6 picchetti
- 1 manuale di istruzioni per il montaggio

#### **Modello B:**

- 2 miniserra 0,16m<sup>3</sup>, smontate
- 8 picchetti
- 1 manuale di istruzioni per il montaggio

### ● Descrizione dei componenti

#### **Modello A:**

- |   |   |
|---|---|
|  1 connettore tetto    |  6 barre per tetto         |
|  6 connettori angolari |  6 barre corte             |
|  6 raccordi a T        |  1 copertura per miniserra |
|  2 connettori a croce  |  6 picchetti               |
|  12 barre lunghe       |  6 occhielli               |
|   |  6 fasce                   |

### Modello B:

<b>B</b> 12 connettori angolari	<b>E</b> 2 coperture per miniserra
<b>C</b> 8 raccordi a T	<b>F</b> 8 picchetti
<b>1</b> 14 barre lunghe	<b>G</b> 8 occhielli
<b>2</b> 8 barre per tetto	<b>H</b> 8 fasce
<b>3</b> 8 barre corte	

## ● Specifiche tecniche

### Modello A:

Dimensioni: ca. 120 x 60 x 60 cm  
(L x l x A)

### Modello B:

Dimensioni: ca. 60 x 60 x 60 cm  
(L x l x A)



## Avvertenze di sicurezza

CONSERVARE TUTTE LE AVVERTENZE DI SICUREZZA E LE ISTRUZIONI PER POTERLE CONSULTARE IN FUTURO!  
IN CASO DI CESSIONE DEL PRODOTTO A TERZI, CONSEGNARE ANCHE TUTTA LA DOCUMENTAZIONE!

### ■ **⚠ ATTENZIONE! PERICOLO DI MORTE E INCIDENTI PER BAMBINI E INFANTI!**

Non lasciare mai i bambini incustoditi con il materiale da imballaggio. Sussiste il pericolo di soffocamento a causa del materiale di imballaggio. Spesso i bambini sottovalutano i pericoli. Tenere sempre il materiale da imballaggio fuori dalla portata dei bambini.

**⚠ ATTENZIONE!** Non lasciare i bambini inosservati! Il prodotto non è un giocattolo e non è adatto ad arrampicarsi! Assicurarsi che le persone, specialmente i bambini, non si arrampichino sul prodotto o ci si appoggino. Il prodotto può ribaltarsi. Questo potrebbe provocare lesioni e/o danni materiali.

- Durante il montaggio e lo smontaggio, tenere i bambini fuori dal luogo di lavoro.
- Il montaggio deve essere effettuato esclusivamente da un adulto competente.
- Qualsiasi utilizzo diverso da quello descritto o modifica del prodotto non sono consentiti e potrebbero essere causa di lesioni e/o danni al prodotto. Il produttore non si assume alcuna responsabilità per i danni derivanti dall'uso non conforme.

**⚠ ATTENZIONE!** Assicurarsi che il prodotto poggi su una superficie stabile e pianeggiante. Verificarne la stabilità prima di ogni utilizzo.

- Assicurarsi che il prodotto sia fissato sul terreno con i picchetti **F** e i nastri (vedi fig. 3).
- Scegliere una superficie che sia il più piana e dura possibile. Assicurarsi che il terreno garantisca una tenuta stabile per i picchetti **F**. I terreni sabbiosi riducono la tenuta dei picchetti **F**.

### **⚠ ATTENZIONE! PERICOLO DI LESIONI!**

- Assicurarsi che tutte le componenti non siano danneggiate e siano montate correttamente. In caso di montaggio non conforme, sussiste il pericolo di lesioni. Le componenti danneggiate possono influire negativamente sulla sicurezza e la funzionalità.
- L'integrità dei punti di raccordo, nonché la tenuta dei picchetti **F**, dovrebbero essere controllati regolarmente.
  - Proteggere il prodotto da vento forte e tempeste. Collocare il prodotto in una zona riparata dal vento.
  - Durante l'installazione e l'utilizzo di questo prodotto, oltre a queste istruzioni di sicurezza, osservare tutte le normative edilizie comunali e di altro tipo. Informarsi presso le autorità locali in merito alle norme attualmente vigenti.

## ● Montaggio e smontaggio

- Seguire i passaggi per il montaggio riportati nelle figure 2 e 3.
- Per smontare il prodotto, ripetere in ordine inverso i passaggi. Procedere con particolare cautela durante la rimozione della copertura del letto caldo, poiché in caso contrario potrebbe danneggiarsi.

## ● Pulizia e manutenzione

- Per la pulizia e la manutenzione del prodotto, utilizzare un panno inumidito privo di pelucchi.
- Per la manutenzione delle chiusure a zip, utilizzare uno spray al silicone. Il prodotto non necessita di ulteriore manutenzione.
- Lasciar asciugare a fondo tutti i componenti prima di conservare il prodotto. Questo previene la formazione di muffe, cattivi odori e scolorimenti.
- Ispezionare regolarmente il prodotto per verificare la presenza di eventuali danni e che tutti i collegamenti siano serrati. Se necessario, serrare i collegamenti allentati. Se si necessita di pezzi di ricambio per una riparazione, contattare il nostro servizio clienti.
- Conservare il prodotto in un luogo non esposto alla luce diretta del sole, sicuro, fresco e asciutto, fuori dalla portata dei bambini.

## ● Smaltimento

L'imballaggio è composto da materiali ecologici che possono essere smaltiti presso i siti di raccolta locali per il riciclo.



Osservare l'identificazione dei materiali di imballaggio per lo smaltimento differenziato, i quali sono contrassegnati da abbreviazioni

(a) e da numeri (b) con il seguente significato: 1–7: plastiche/20–22: carta e cartone/80–98: materiali compositi.



E' possibile informarsi circa le possibilità di smaltimento del prodotto usato presso l'amministrazione comunale o cittadina.



Il prodotto, i suoi accessori e i materiali di imballaggio sono riciclabili e soggetti alla responsabilità estesa del produttore. Per un migliore trattamento dei rifiuti, smaltirli separatamente seguendo i diversi simboli della raccolta differenziata.

## ● Garanzia e Assistenza

### ● Garanzia

Il prodotto è stato fabbricato accuratamente secondo severe direttive di qualità ed è stato controllato meticolosamente prima della consegna. In caso di difetti di materiale o fabbricazione l'acquirente può far valere diritti legali nei confronti del venditore. La nostra garanzia sotto riportata non costituisce alcun limite ai diritti legali dell'acquirente.

Questo prodotto è garantito per 3 anni con decorrenza dalla data di acquisto. La garanzia decorre dalla data d'acquisto. Conservare lo scontrino originale in un posto sicuro perché questo documento viene richiesto come prova dell'avvenuto acquisto.

Tutti i danni o difetti presenti già al momento dell'acquisto devono essere comunicati subito dopo l'apertura della confezione.

Se entro 3 anni dalla data di acquisto di questo prodotto si rileva un difetto di materiale o di fabbricazione, noi procederemo, a

nostra discrezione, alla riparazione o sostituzione gratuita del prodotto o al rimborso del prezzo di acquisto. Un eventuale intervento in garanzia non prolunga né rinnova il periodo di garanzia stesso. Ciò vale anche per le parti sostituite e riparate.

Questa garanzia decade in caso di danneggiamento oppure uso o manutenzione impropri del prodotto.

La prestazione in garanzia vale per difetti del materiale o di fabbricazione. Questa garanzia non si estende a componenti del prodotto esposti a normale logorio, che possono pertanto essere considerati come componenti soggetti a usura (esempio capacità della batteria, calcificazione, lampade, pneumatici, filtri, spazzole...). La garanzia non si estende altresì a danni che si verificano su componenti delicati (esempio interruttori, batterie, parti realizzate in vetro, schermi, accessori vari) nonché danni derivanti dal trasporto o altri incidenti.

## ● Gestione dei casi in garanzia

Per garantire un rapido disbrigo della vostra richiesta, attenersi alle istruzioni di seguito riportate:

- o per qualunque richiesta conservare lo scontrino e il codice dell'articolo (IAN 462630\_2404) come prova di acquisto.
- o il codice dell'articolo è riportato sulla targhetta identificativa presente sul prodotto, inciso su di esso, riportato sulla copertina delle istruzioni (in basso a sinistra) o sull'adesivo posizionato sul lato posteriore o inferiore del prodotto.
- o se si dovessero presentare errori di funzionamento o altri difetti, contattare dapprima il reparto di assistenza di seguito riportato, telefonicamente, o per e-mail.
- o è possibile inviare gratuitamente il prodotto difettoso all'indirizzo dell'assistenza clienti comunicato, allegando la ricevuta

d'acquisto (scontrino) e indicando il tipo di difetto e il momento in cui tale difetto è comparso.

o



su parkside-diy.com potete visionare e scaricare queste istruzioni e molti altri manuali. Facendo la scansione del codice QR si accede direttamente a parkside-diy.

com. Scegliere il proprio paese e attraverso il motore di ricerca cercare le istruzioni per l'uso. Inserendo il codice dell'articolo (IAN) 462630\_2404 si accede alle istruzioni per l'uso del proprio articolo.

## ● Assistenza

IT

### **Conmetall Meister GmbH**

Oberkamper Str. 39

42349 Wuppertal

GERMANIA







Tel.: 00 800 34 99 67 53

E-Mail: cm@comei.info

**IAN 462630\_2404**

Per qualunque richiesta conservare lo scontrino e il codice dell'articolo (IAN 462630\_2404) come prova d'acquisto.

## Az alkalmazott piktogrammok jelmagyarázata:

	Ügyeljen a figyelmeztetésekre és a biztonsági utasításokra!		Élet- és balesetveszély kisgyermekekre és gyermekekre!
	Gyártás dátuma (hónap/év)		Biztonsági utasítások Útmutatások
	A papír- és kartoncsomagolásokat dobja a kék szelektív hulladékgyűjtő konténerbe.		
	A műanyag, fém és kompozit csomagolóanyagokat dobja a sárga szelektív hulladékgyűjtő konténerbe.		

## Fóliás melegágý/ Fóliás melegágýkészlet



09/2024

### ● Bevezetés

Gratulálunk új termékének vásárlásához. Ezzel egy kiváló minőségű termék mellett döntött. Az összeszerelési-/használati útmutató a termék fontos tartozéka. Kérjük, hogy felszerelés előtt olvassa végig az összeszerelési-/használati útmutatót és vegye figyelembe az utasításokat. Ez a használati útmutató a felszerelésre, beállításra és ápolásra vonatkozó fontos információkat tartalmaz. Ezért őrizze meg jól az összeszerelési-/használati útmutatót, és adja át azt is az esetleges új tulajdonosnak.

### ● Rendeltetésszerű használat

Ez a termék egy kültéri, például kertekben és belső udvarokban történő magánhasználatra készült kertészeti melegágý. A termék bármely más, nem rendeltetésszerű felhasználása vagy átalakítása balesetveszélyes. A gyártó nem vállal felelősséget a nem rendeltetésszerű használatból eredő károkért. A termék nem közületi felhasználásra készült.

### ● A csomag tartalma (lásd 1. ábra)

#### A modell:

- 1 0,32m<sup>3</sup>-es kertészeti melegágý, szétszerelve
- 6 letűző
- 1 összeszerelési útmutató

#### B modell:

- 2 0,16m<sup>3</sup>-es kertészeti melegágý, szétszerelve
- 8 letűző
- 1 összeszerelési útmutató

### ● Alkatrészleírás

#### A modell:

- |                                |                            |
|--------------------------------|----------------------------|
| <b>A</b> 1 tetőösszekötő idom  | <b>2</b> 6 tetőrúd         |
| <b>B</b> 6 sarokösszekötő idom | <b>3</b> 6 rövid rúd       |
| <b>C</b> 6 T-összekötő idom    | <b>E</b> 1 melegágýborítás |
| <b>D</b> 2 átkötő idom         | <b>F</b> 6 letűző          |
| <b>1</b> 12 hosszú rúd         | <b>G</b> 6 fűzőlyuk        |
|                                | <b>H</b> 6 szalag          |

## B modell:

<b>B</b>	12 sarokössze- kötő idom	<b>3</b>	8 rövid rúd
<b>C</b>	8 T-összekötő idom	<b>E</b>	2 melegágy- borítás
<b>1</b>	14 hosszú rúd	<b>F</b>	8 letűző
<b>2</b>	8 tetőrúd	<b>G</b>	8 fűzőlyuk
		<b>H</b>	8 szalag

## ● Műszaki adatok

### A modell:

Mérete: kb. 120 x 60 x 60 cm (H x Sz x Ma)

### B modell:

Mérete: kb. 60 x 60 x 60 cm (H x Sz x Ma)



## Biztonsági utasítások

ŐRIZTE MEG A BIZTONSÁGI TUDNIVALÓKAT ÉS UTASÍTÁSOKAT A KÉSŐBBIEKRE! A TERMÉK HARMADIK FÉLNEK TÖRTÉNŐ TOVÁBBADÁSA ESETÉN MELLÉKELJE A DOKUMENTÁCIÓT IS!

-  **FIGYELMEZTETÉS!**  
**ÉLET- ÉS BALESETVESZÉLY**  
**KISGYERMEKEKRE ÉS**

### **GERMEKEKRE!**

Soha ne hagyja egyedül a gyermekeket a csomagolóanyaggal. A csomagolóanyag fulladásveszélyes. A gyermekek gyakran alábecsülik a veszélyt. Mindig tartsa távol a gyermekeket a csomagolóanyagtól.

- **FIGYELMEZTETÉS!** Soha ne hagyja felügyelet nélkül a gyermekeket! Ez a termék nem mászóka vagy játékszer! Ügyeljen arra, hogy emberek, különösen gyermekek ne álljanak rá a termékre, és ne húzódkodjanak rajta. A termék felborulhat. Sérülések és/vagy anyagi károk keletkezhetnek.

- Az össze- és szétszerelés során tartsa távol a gyerekeket a munkahelytől.
- Az összeszerelést csak hozzáértő felnőtt végezheti.

- A termék leírtaktól eltérő használata vagy átalakítása nem megengedett, és sérülést és/vagy a termék károsodását okozhatja. A gyártó nem vállal felelősséget a nem rendeltetésszerű használatból eredő károkért.

**⚠ VIGYÁZAT!** Győződjön meg arról, hogy a termék szilárd, vízszintes felületen van. Használat előtt ellenőrizze a stabilitást.

- Győződjön meg arról, hogy a termék a talajnyársakkal **[F]** és a szalagokkal a talajra van rögzítve (lásd 3. ábra).
- Válasszon olyan felületet, amely a lehető legsimább és legszilárdabb. Kérjük, ügyeljen arra, hogy a felület megfelelő tartást nyújtson a talajnyársak **[F]** számára. A homokos talaj csökkenti a talajnyársak **[F]** tartását.

**⚠ VIGYÁZAT! SÉRÜLÉSVESZÉLY!** Győződjön meg arról, hogy minden alkatrész sértetlen és megfelelően van összeszerelve. Helytelen felszerelés esetén sérülésveszély áll fenn. A sérült alkatrészek befolyásolhatják a biztonságot és a működést.

- Rendszeresen ellenőrizni kell az összes összekötési pont sértetlenségét, valamint a talajnyársak **[F]** tartását.
- Óvja a terméket erős szélről és vihartól. Helyezze a terméket szélről védett helyre.
- A termék üzembe helyezésekor és használatakor a jelen biztonsági utasításokon kívül tartsa be az összes önkormányzati építési- és egyéb előírást. Érdeklődjön hatóságánál az aktuális és alkalmazandó szabályozásokról.

## ● Össze- és szétszerelési útmutató

- Összeszereléshez kövesse a 2–3. ábrák lépéseit.
- Szétszereléshez ellentétes sorrendben végezze el az ábrázolt lépéseket. Legyen különösen óvatos a melegágy-borítás eltávolításakor, különben megsérülhet.

## ● Karbantartás és ápolás

- A termék tisztításához és ápolásához használjon nedves, szőszmentes kendőt.
- A cipzárokat szilikon spray-vel ápoljuk. A termék egyébként karbantartásmentes.
- A termék tárolása előtt hagyja minden alkatrészt alaposan megszáradni. Ez megakadályozza a penészedést, a szagokat és az elszíneződést.
- Rendszeresen ellenőrizze, hogy a termék nem sérült-e, és hogy minden csatlakozás elég szoros-e. Szükség esetén állítsa helyre a meglazult csatlakozásokat. Forduljon ügyfélszolgálatunkhoz, ha a javításhoz pótalkatrészekre van szüksége.
- A terméket napfénytől védett, biztonságos, hűvös és száraz helyen, gyermekektől elzárva tárolja.

## ● Mentesítés

A csomagolás környezetbarát anyagokból készült, amelyeket a helyi újrahasznosító helyeken adhat le ártalmatlanítás céljából.



A hulladék elkülönítéséhez vegye figyelembe a csomagolóanyagon található jelzéseket. Ezek rövidítéseket (a) és számokat (b) tartalmaznak a következő jelentéssel: 1–7: műanyagok/20–22: papír és karton/80–98: kötőanyagok.



A kiszolgált termék megsemmisítési lehetőségeiről lakóhelye illetékes önkormányzatánál tájékozódhat.



A termék, beleértve a tartozékokat és a csomagolóanyagokat is, újrahasznosítható, és a gyártó kiterjesztett felelőssége alá tartozik. A jobb hulladékkezelés érdekében az ábrán látható információk (szortírozási információk) alapján külön ártalmatlanítsa őket.

## ● Garancia és szervíz

### ● Garancia

A terméket gondosan, szigorú minőségi előírások betartásával gyártottuk, és a szállítás előtt gondosan ellenőriztük. Anyag- vagy gyártási hibák esetén a termék eladójával szemben törvényes jogok illetik meg. Az Ön törvényes jogait az általunk alább meghatározott garancia semmilyen módon nem korlátozza.

Erre a termékre 3 év garanciát adunk a vásárlás dátumától számítva. A garancia idő a vásárlás dátumával kezdődik. Biztonságos helyen őrizze meg az eredeti vásárlói bizonylatot, mert ez a dokumentum szükséges a vásárlás bizonyításához.

A vásárláskor fennálló károkat és hiányosságokat a termék kicsomagolása után haladéktalanul jelezze.

Ha ezen a terméken a vásárlástól számított 3 éven belül anyag- vagy gyártási hibát észlel, választásunk szerint ingyenesen megjavítjuk vagy kicseréljük a terméket. A garancia idő nem hosszabbodik meg a helyette nyújtott szavatossági igény által. Ez a kicserélt vagy javított alkatrészekre is érvényes.

A garancia megszűnik, ha a terméket megromgálták, ill. nem szakszerűen kezelték vagy végezték a karbantartást.

A garancia az anyag- és gyártási hibákra vonatkozik. Ez a garancia nem terjed ki azokra a termékalkatrészekre, amelyek normál kopásnak vannak kitéve, és ezért gyorsan kopó alkatrésznek minősülnek (pl. elemekre, akkumulátorokra, tömlőkre, tintapatronokra), illetve a törekeny alkatrészek sérülésére, pl. kapcsolókra vagy üveg alkatrészekre.

## ● Garanciális ügyek lebonyolítása

Ügyének gyors elintézése céljából kérjük, kövesse az alábbi útmutatásokat:

- o Kérjük, kérdések esetére őrizze meg a pénztárblokkot és a cikkszámot (IAN 462630\_2404) a vásárlás tényének igazolására.
- o A cikkszámot leolvashatja a termék típus-táblájáról, a terméken található gravírozásból, az útmutató címlapjáról (balra lent), vagy a termék hátoldalán vagy az alsó oldalán lévő címkéről.
- o Ha működési hiba vagy egyéb hiányosság lépne fel, akkor először telefonon vegye fel a kapcsolatot a következőkben megnevezett szervizosztállyal vagy küldjön e-mailt.
- o Ha a szóban forgó termék meghibásodott, akkor a vásárlási bizonylat (pénztári blokk) mellékelésével, a hiba leírásával és a hiba keletkezési idejének a megadásával, portómentesen elküldheti az Önnek megadott szerviz címére.



ki az országot, és a keresési felület segítségével keresse ki a használati utasítást. Adja meg a cikkszámot (IAN) 462630\_2404, hogy megtekintse a cikkhez tartozó használati utasítást.

## ● Szerviz

**HU**

**Conmetall Meister GmbH**

Oberkamper Str. 39

42349 Wuppertal

NÉMETORSZÁG

Tel.: 00 800 34 99 67 53

E-mail: cm@comei.info

**IAN 462630\_2404**

Kérjük, kérdések esetére készítse elő a pénztárblokkot és a cikkszámot (IAN 462630\_2404) a vásárlás tényének igazolására.

A termék megnevezése: Fóliás melegágy/ Fóliás melegágykészlet	Gyártási szám: 462630_2404
A termék típusa: WU9968390-8	
A gyártó cégneve, címe, e-mail címe: Conmetall Meister GmbH Oberkamper Str. 39 42349 Wuppertal NÉMETORSZÁG E-mail: cm@comei.info	Szerviz neve, címe, telefonszáma: Conmetall Meister GmbH Oberkamper Str. 39 42349 Wuppertal NÉMETORSZÁG Tel.: 00 800 34 99 67 53
Az importáló/forgalmazó neve és címe: Lidl Magyarország Kereskedelmi Bt., H-1037 Budapest, Rádl árok 6.	

1. A jótállási idő a Magyarország területén, Lidl Magyarország Kereskedelmi Bt. üzletében történt vásárlás napjától számított 1 év, amely jogvesztő. A jótállási idő a fogyasztó részére történő átadással, vagy ha az üzembe helyezést a forgalmazó, vagy annak megbízottja végzi, az üzembe helyezés napjával kezdődik.
2. A jótállási igény a jótállási jeggyel és/vagy a vásárlást igazoló blokkal érvényesíthető. A jótállási jegy szabálytalan kiállítása, vagy átadásának elmaradása nem érinti a jótállási kötelezettség-vállalás érvényességét. Kérjük, hogy a vásárlás tényének és időpontjának bizonyítására őrizze meg a pénztári fizetésnél kapott jótállási jegyet és a vásárlást igazoló blokkot.
3. A vásárlástól számított három munkanapon belül érvényesített csereigény esetén a forgalmazó köteles a terméket kicserélni, feltéve ha a hiba a rendeltetésszerű használatot akadályozza. A jótállási jogokat a termék tulajdonosaként a fogyasztó érvényesítheti az áruházakban, valamint a jótállási tájékoztatóban feltüntetett szervizekben. (A magyar Polgári Törvénykönyv alapján fogyasztónak minősül a szakmája, önálló foglalkozása vagy üzleti tevékenysége körén kívül eljáró természetes személy.)

A jótállás ideje alatt a fogyasztó hibás teljesítés esetén kérheti a termék kijavítását, kicserélését, vagy ha a termék nem javítható vagy cserélhető, vagy az a forgalmazónak aránytalan többletköltséggel járna, illetve a fogyasztó kijavításhoz, kicseréléshez fűződő érdeke alapos ok miatt megszűnt, árleszállítást kérhet, vagy elállhat a szerződéstől és visszakérheti a vételárat. A kijavítás során a termékbe csak új alkatrész kerülhet beépítésre.

4. A fogyasztó a hiba felfedezése után a lehető legrövidebb időn belül köteles a hibát bejelenteni és a terméket a jótállási jogok érvényesítése céljából átadni. A hiba felfedezésétől számított két hónapon belül bejelentett jótállási igényt időben közöltnek kell tekinteni. A közlés elmaradásából eredő kárért a fogyasztó felelős. A jótállási igény érvényesíthetőségének határideje a termék, vagy fődarabjának kicserélése esetén a csere napján újraindul.

5. A rögzített bekötésű, illetve a 10 kg-nál súlyosabb, vagy tömegközlekedési eszközön nem szállítható terméket az üzemeltetés helyén kell megjavítani. Abban az esetben, ha a javítás a helyszínen nem végezhető el, a termék ki- és visszaszereléséről, valamint szállításáról a forgalmazónak kell gondoskodnia.
6. A jótállás nem áll fenn, ha a hiba a nem rendeltetésszerű használatból, átalakítás-ból, helytelen tárolásból, vagy a használati utasítástól eltérő kezelésből, vagy bármely a vásárlást követő behatásból fakad, vagy elemi kár okozta, és azt a forgalmazó, vagy a szerviz bizonyítja. A jótállás nem vonatkozik a mozgó kopó alkat-részek (világítótestek, gumiabroncsok stb.) rendeltetésszerű elhasználódására. A szerviz és a forgalmazó a kijavítás során nem felel a terméken a fogyasztó vagy harmadik személyek által tárolt adatokért vagy beállításokért.
7. Fogyasztói jogvita esetén a fogyasztó a megyei (fővárosi) kereskedelmi és iparkamarák mellett működő békéltető testület eljárását is kezdeményezheti.

A jótállás a fogyasztó törvényből eredő szavatossági jogait és azok érvényesíthetőségét nem érinti.

Kijavítást ellenőrző szelvény:

A jótállási igény bejelentésének időpontja:	A hiba oka:
Javításra átvétel időpontja:	A hiba javításának módja:
A fogyasztó részére történő visszaadás időpontja:	
A szerviz bélyegzője, kelt és aláírás:	

Kicserélést ellenőrző szelvény:

A jótállási igény bejelentésének időpontja:
Kicserélés időpontja:
A cserélő bolt bélyegzője, kelt és aláírás:

**Conmetall Meister GmbH**

Oberkamper Str. 39

42349 Wuppertal

GERMANY

cm@comei.info

Art.-No. WU9968390-8

Stand der Informationen · Last Information Update

Version des informations · Stand van de informatie

Stan informacji · Stav informáci · Stav informácií

Estado de las informaciones · Tilstand af information

Versione delle informazioni · Információk állása:

08/2024 · Ident.-No.: WU9968390-8082024-8

---

IAN 462630\_2404

