

velair.

LUMEA

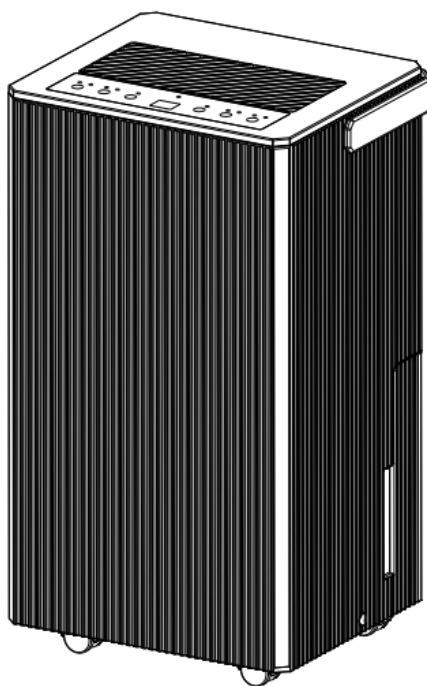

HOME DEHUMIDIFIER WITH WI-FI
DOMOWY OSUSZACZ POWIETRZA Z FUNKCJĄ WI-FI

USER MANUAL



R290



Przechowuj instrukcję w bezpiecznym miejscu, tak aby można ją było wykorzystać w przyszłości. Dziękujemy za wybór naszego osuszacza powietrza. Przed rozpoczęciem użytkowania urządzenia należy przeczytać uważnie niniejszą instrukcję obsługi.

W razie pytań należy skontaktować się z wykwalifikowanym serwisem.

1. PRZECZYTAJ PRZED UŻYCIEM

1.1. OPIS PRODUKTU

Osuszacz służy do usuwania nadmiernej ilości wilgoci z powietrza. W rezultacie zmniejszenie wilgotności powietrza chroni ściany, budynki i elementy wyposażenia przed niekorzystnymi skutkami nadmiernej wilgotności.

W urządzeniu zastosowano ekologiczny czynnik chłodniczy R290, który jest przyjazny dla środowiska. R290 nie ma szkodliwego wpływu na warstwę ozonową (ODP=0), ma znikomy efekt cieplarniany (GWP=3,3) i jest dostępny na całym świecie. Należy wziąć pod uwagę specjalne środki ostrożności ze względu na łatwopalność czynnika chłodniczego.

SYMBOLE OSTRZEGAWCZE WYKORZYSTYWANE W INSTRUKCJI OBSŁUGI ORAZ NA URZĄDZENIU



To urządzenie wykorzystuje łatwopalny czynnik chłodniczy. W razie wycieku i kontaktu czynnika chłodniczego z ogniem lub elementem grzejmym powstanie szkodliwy gaz i wystąpi ryzyko pożaru.



Przed użyciem przeczytaj uważnie INSTRUKCJĘ OBSŁUGI.



Dodatkowe informacje można znaleźć w INSTRUKCJI OBSŁUGI, INSTRUKCJI SERWISOWEJ.



Serwisant jest zobowiązany do uważnego zapoznania się z instrukcją obsługi oraz instrukcją serwisową przed rozpoczęciem prac.

1.2. INSTRUKCJE DOTYCZĄCE BEZPIECZEŃSTWA

- Urządzenie kategorycznie nie może być używane przez dzieci poniżej 8. roku życia, osoby z ograniczeniami fizycznymi, sensorycznymi, umysłowymi lub bez odpowiedniego doświadczenia i wiedzy, chyba że znajdują się pod nadzorem opiekuna lub osoby dorosłej i zostały poinstruowane, jak bezpiecznie z niego korzystać i jakie zagrożenia się z tym wiążą. Dzieci nie mogą bawić się urządzeniem, a czyszczenie i konserwacja nie mogą być wykonywane przez dzieci bez nadzoru.
- Urządzenie jest przeznaczone do użytku wyłącznie z czynnikiem chłodniczym R290.
- Instalacja czynnika chłodniczego jest szczelnym obiegiem zamkniętym. Serwis takich urządzeń może być dokonany jedynie przez wykwalifikowany personel.
- Zabronione jest wypuszczanie czynnika do atmosfery.
- Czynnik R-290 jest łatwopalny i cięższy od powietrza.
- Czynnik R-290 najpierw zbiera się miejscach nisko położonych, ale może być rozprowadzany przez wentylator do otoczenia.
- Jeżeli nastąpił wyciek czynnika chłodniczego lub nawet istnieje podejrzenie wycieku pod żadnym pozorem nie wolno podejmować prób znalezienia przyczyny.
- Czynnik R290 nie ma zapachu. Brak zapachu nie oznacza braku utleniającego się gazu.

- W przypadku wykrycia wycieku należy natychmiast ewakuować wszystkie osoby, przewietrzyć pomieszczenie i skontaktować się z lokalną strażą pożarną w celu poinformowania o wycieku łatwopalnego gazu R290.
- Nie należy wpuszczać żadnych osób do pomieszczenia, dopóki straż pożarna nie potwierdzi, że powrót jest bezpieczny.
- Wewnątrz pomieszczenia, w którym znajduje się urządzenie lub w pobliżu urządzenia nie należy używać otwartego ognia, papierosów ani innych możliwych źródeł zapłonu.



NIEPRZESTRZEGANIE POWYŻSZYCH ZASAD BEZPIECZEŃSTWA MOŻE DOPROWADZIĆ DO OBRAŻEŃ CIAŁA, USZKODZENIA MIENIA A NAWET ŚMIERCI UŻYTKOWNIKA

2. ZASADY BEZPIECZEŃSTWA



Przed rozpoczęciem korzystania z urządzenia należy uważnie przeczytać i w pełni zrozumieć niniejszą instrukcję.



2.1. ŚRODKI OSTROŻNOŚCI

****OSTRZEŻENIE!** Aby zminimalizować ryzyko pożaru, porażenia prądem elektrycznym, obrażeń ciała lub uszkodzenia mienia, należy przestrzegać następujących zasad:**

- Jeśli przewód zasilający jest uszkodzony, musi zostać wymieniony przez producenta, jego przedstawiciela serwisowego lub podobnie wykwalifikowane osoby w celu uniknięcia zagrożenia.
- Podczas serwisowania urządzenie powinno być odłączone od źródła zasilania.
- Urządzenie należy podłączać wyłącznie do źródła zasilania o napięciu, częstotliwości i wartości znamionowej zgodnych z informacjami podanymi na tabliczce znamionowej produktu.
- Zawsze używaj uziemionego gniazdka elektrycznego.
- Przed czyszczeniem urządzenia należy odłączyć wtyczkę od gniazdka elektrycznego. Czyszczenie i konserwacja urządzenia mogą być wykonywane jedynie przez osoby dorosłe.
- Zabronione jest obsługiwanie urządzenia mokrymi rękami oraz należy zapobiegać rozlaniu się wody na urządzenie.
- Nie zanurzać ani nie wystawiać urządzenia na działanie deszczu, wilgoci lub innych płynów.
- Nie pozostawiać włączonego urządzenia bez nadzoru. Nie przechylać ani nie przewracać urządzenia.
- Nie odłączać kabla zasilającego podczas pracy urządzenia.
- Nie należy odłączać urządzenia ciągnąc za przewód zasilający.
- Nie używać przedłużaczy, rozdzielaczy i innych wtyczek lub adapterów.
- Nie kłaść żadnych przedmiotów na urządzeniu.
- Nie stawać ani nie siadać na urządzeniu.
- Nie wkładać palców ani innych przedmiotów do wylotu powietrza.
- Nie dotykać wlotu powietrza ani aluminiowych żeber znajdujących się w urządzeniu.
- Nie używać urządzenia, jeśli zostało upuszczone, uszkodzone lub wykazuje oznaki nieprawidłowego działania.
- Nie czyścić urządzenia żadnymi środkami chemicznymi.
- Urządzenie powinno znajdować się z dala od ognia, przedmiotów łatwopalnych lub wybuchowych.
- Urządzenie należy zainstalować zgodnie z krajowymi przepisami dotyczącymi okablowania.
- Nie używaj środków przyspieszających proces odszraniania lub czyszczenia innych niż zalecane przez

producenta.

- Urządzenie należy przechowywać w pomieszczeniu wolnym od stałych źródeł ciepła, takich jak otwarty ogień, pracujące urządzenie gazowe czy włączony grzejnik elektryczny.
- Urządzenie powinno być przechowywane w sposób zapobiegający uszkodzeniom mechanicznym.
- Należy pamiętać, że czynniki chłodnicze mogą nie mieć zapachu.
- Rury i przewody powinny być chronione przed uszkodzeniami fizycznymi a urządzenie nie powinno być instalowane w niewentylowanej przestrzeni oraz jeśli jest ona mniejsza niż 4 m².
- Należy przestrzegać krajowych przepisów dotyczących gazu.
- Wszystkie otwory wentylacyjne muszą być drożne.
- Urządzenia należy używać w dobrze wentylowanym miejscu, w którym wielkość pomieszczenia odpowiada powierzchni pomieszczenia określonej do pracy.

 <p>OSTRZEŻENIE</p>	Każda osoba zaangażowana w prace przy obwodzie czynnika chłodniczego lub ingerująca w ten obwód powinna posiadać aktualny certyfikat wydany przez akredytowany organ branżowy, potwierdzający jej kompetencje do bezpiecznego obchodzenia się z czynnikami chłodniczymi zgodnie z uznaną specyfikacją oceny.
 <p>OSTRZEŻENIE</p>	Konservację należy przeprowadzać wyłącznie zgodnie z zaleceniami producenta urządzenia. Konservacja i naprawy wymagające pomocy innego wykwalifikowanego personelu powinny być przeprowadzane pod nadzorem osoby kompetentnej w zakresie stosowania łatwopalnych czynników chłodniczych.

W przypadku wątpliwości dotyczących powyższych wskazówek skontaktuj się ze sprzedawcą celem objaśnienia.

3. BUDOWA I FUNKCJE URZĄDZENIA

3.1. BUDOWA I SCHEMAT URZĄDZENIA

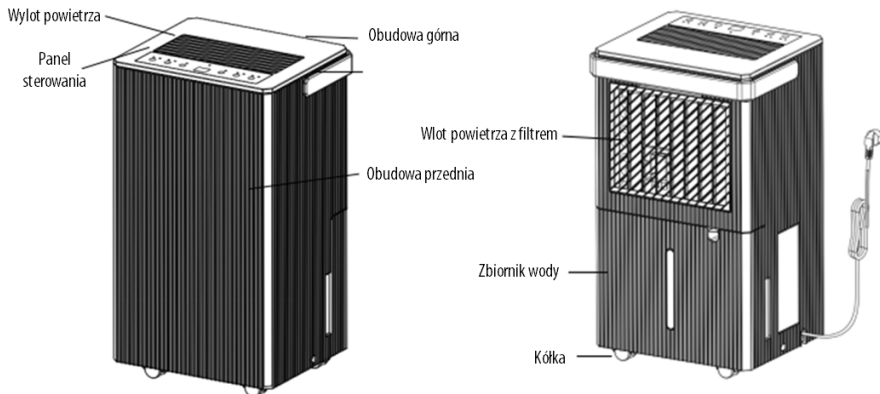

Uwaga: Powyższy rysunek jest rysunkiem poglądowym. Aby uzyskać szczegółowe informacje, zapoznaj się z rzeczywistym produktem.

4. INSTALACJA

4.1. MONTAŻ URZĄDZENIA

- Urządzenie należy umieścić na twardym, poziomym podłożu w miejscu z co najmniej 30 cm wolnej przestrzeni wokół niego, aby umożliwić prawidłową cyrkulację powietrza.
- Nigdy nie wolno instalować urządzenia w miejscach, w których może być narażone na działanie
 - źródła ciepła, takie jak: kaloryfery, promienniki ciepła, piece lub inne urządzenia wytwarzające ciepło,
 - w obszarze, w którym może dojść do rozprysku oleju lub wody,
 - bezpośrednie światło słoneczne,
 - wibracje lub wstrząsy mechaniczne,
 - nadmierny kurz i zapyłone pomieszczenia,
 - brak wentylacji. np. wewnątrz szafki.

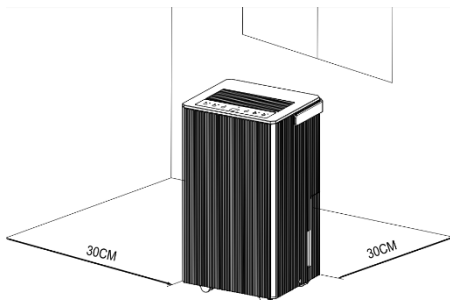

4.2. ZASADY BEZPIECZEŃSTWA UŻYTKOWANIA

- Po rozpakowaniu należy sprawdzić czy urządzenie nie jest uszkodzone.
- Urządzenie należy użytkować w temperaturze otoczenia od 5°C do 35°C.
- Nie używać na zewnątrz. Osuszacz jest przeznaczony wyłącznie do użytku w pomieszczeniach zamkniętych.
- Nie używać w pobliżu ścian, zasłon lub innych przedmiotów, które mogą blokować wlot i wylot

powietrza.

- Nie zasłaniać wylotu ani wlotu powietrza.
- W przypadku transportu urządzenia w pochyłe >45°, urządzenie należy ustawić w pozycji pionowej na co najmniej 24 godziny przed uruchomieniem.
- Drzwi i okna powinny być zamknięte.
- Nie używaj ani nie przechowuj urządzenia w bezpośrednim świetle słonecznym lub w deszczu.
- To normalne, że wylot powietrza jest ciepły w dotyku po długotrwałej pracy w gorące dni.
- Przed przeniesieniem urządzenia należy opróżnić zbiornik na wodę.
- Upewnij się, że zbiornik na wodę jest prawidłowo zamontowany, w przeciwnym razie urządzenie nie będzie działać prawidłowo.
- Osuszacz uruchamia się w trybie wybranym podczas ostatniego użytkowania.
- Osuszacz rozpoczyna osuszanie, jeśli wilgotność w pomieszczeniu jest o 3% wyższa niż wybrana wilgotność.
- Urządzenie jest wyposażone w funkcję ochrony sprężarki. Po włączeniu osuszacza, sprężarka rozpocznie pracę dopiero po 3 minutach.

5. OBSŁUGA URZĄDZENIA

Trójkolorowy wskaźnik poziomu wilgotności

- Poziom wilgotności otoczenia < 46% - kolor niebieski.
- 46% ≤ poziom wilgotności otoczenia ≤ 64% - kolor zielony.
- Poziom wilgotności otoczenia > 64% - kolor czerwony.
- Jeśli dioda LED wyświetli kod błędu, zaświeci się na czerwono.

5.1. PANEL STEROWANIA

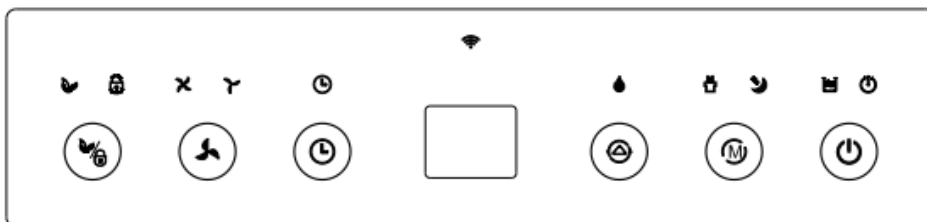

POWER



Naciśnij przycisk **POWER**, aby włączyć urządzenie, zaświeci się wskaźnik pracy urządzenia, domyślna prędkość wentylatora jest ustawiona na wysoką, a domyślne ustawienie wilgotności to 50%. Gdy urządzenie jest uruchomione, naciśnij przycisk **POWER**, aby je wyłączyć, wskaźnik pracy urządzenia zgaśnie, a sprężarka zatrzyma się natychmiast, po czym wentylator wyłączy się z 30-sekundowym opóźnieniem.

MODE



Ten przycisk służy do wyboru jednego z dwóch trybów pracy: trybu automatycznego lub trybu ciągłego osuszania. Aby przełączyć z jednego trybu na drugi, należy nacisnąć ponownie ten przycisk, zapali się odpowiedni wskaźnik.

Wciśnij i przytrzymaj przycisk **MODE** by przejść do trybu **SLEEP**



• **AUTO MODE:**

Gdy wilgotność powietrza w otoczeniu jest większa o min. 3% od ustawionej na urządzeniu, urządzenie zaczyna działać zgodnie z ustawieniami.

Gdy wilgotność powietrza w otoczeniu jest mniejsza o min. 3%, sprężarka zatrzymuje się, a wentylator wyłącza się z 30-sekundowym opóźnieniem.

W trybie automatycznym zarówno prędkość wentylatora, jak i wilgotność można dostosować do swoich potrzeb.

Po ustawieniu poziomu wilgotności dioda LED ponownie wyświetli poziom wilgotności powietrza w otoczeniu.



• **TRYB CIĄGŁEGO OSUSZANIA:**

Urządzenie pracuje nieprzerwanie, bez względu na wilgotność otoczenia.

W tym trybie nie można regulować ustawień wilgotności.



• **TRYB SLEEP:**

Naciśnij i przytrzymaj przycisk **MODE**, aby przejść do trybu **SLEEP**.

W trybie **SLEEP**, jeśli w ciągu 10 sekund nie zostanie wykonana żadna czynność, wskaźnik zasilania i wskaźnik **SLEEP** stopniowo ciemnieją, a inne wskaźniki i ekran cyfrowy wyłączają się.

Naciśnięcie dowolnego przycisku przywróci normalne działanie wyświetlacza.

Pozostałe funkcje są takie same jak w trybie automatycznego osuszania.

W trybie uśpienia prędkość nawiewu i wilgotność można regulować.

W trybie **SLEEP**, gdy zbiornik na wodę jest pełny, urządzenie nie włączy alarmu, zaświeci się dioda informująca o tym, że zbiornik na wodę jest pełny i należy go wówczas opróżnić.

Przycisk ustawienia wilgotności



Naciśnij przycisk, aby ustawić wilgotność (w zakresie od 30% do 80%) lub czas (w zakresie 1h-24h).

REGULACJA WILGOTNOŚCI: Aby dostosować wilgotność, naciśnij jeden raz przycisk, aby dodać 5% wartości wilgotności, regulacja wilgotności odbywa się w następującej kolejności:

30% - 35% - 40% - 45% - 50% - 55% - 60% - 65% - 70% - 75% - 80% - 30% itd.

REGULACJA CZASU: Aby ustawić czas, naciśnij jeden raz (w trybie programatora czasowego), aby dodać 1-godzinny, ustawienie czasu odbywa się w następującej kolejności: 00-01-02-03-04-05-06-07-08-09-10-11-12-13-14-15-16-17-18-19-20-21-22-23-24-00 itd.

Moc nawiewu



Dostępne są 2 opcje: Wysoka moc nawiewu – niska moc nawiewu, naciśnij przycisk raz, aby przełączyć a następnie zaświeci się odpowiedni wskaźnik prędkości nawiewu. Moc nawiewu może być regulowana tylko w trybie **AUTO**.

Programator czasowy



Przycisk służący do ustawienia programatora czasowego.

Jeżeli funkcja **Programatora czasowego** jest wyłączona, ustawiamy opóźnienie **wyłączenia** urządzenia, czyli czas w jakim chcemy by urządzenie przestało działać.

Naciśnij przycisk **Programatora czasowego**. Wyświetlacz cyfrowy zaczyna migać. Podczas migania wyświetlacza cyfrowego naciśnij przycisk regulacji (**Przycisk ustawienia wilgotności**), aby ustawić czas (od 00 do 24h).

Jeżeli funkcja **Programatora czasowego** jest włączona: Naciśnij przycisk **Programatora czasowego**. Wyświetlacz cyfrowy zaczyna migać i wyświetla pozostały do wyłączenia urządzenia czas. Naciśnij jeszcze raz przycisk **Programatora czasowego** podczas migania ekranu by wyłączyć funkcję.

Blokada rodzicielska



Długie naciśnięcie włącza/wyłącza funkcję blokady rodzicielskiej.

5.2. ODPROWADZANIE WODY

Istnieją dwa sposoby odprowadzania wody z urządzenia:

1. Ręczny: opróżnianie zbiornika ręcznie.
2. Drenaż ciągły: odprowadzenie wody za pomocą węża spustowego.

5.2.1. OPRÓŻNIANIE ZBIORNIKA NA WODĘ

Urządzenie zostanie automatycznie wyłączone, gdy zbiornik będzie pełny. Urządzenie uruchomi się ponownie, gdy zbiornik zostanie opróżniony i poprawnie zainstalowany.

- Gdy zbiornik jest pełny przez 5 sekund, włącza się alarm. Zaświeci się lampka informująca, że zbiornik jest pełny.
- Należy nacisnąć POWER, aby wyłączyć urządzenie.
- Chwycić zbiornik z wodą i wysunąć ostrożnie z obudowy osuszacza.
- opróżnić zbiornik na wodę.
- Wytrzeć dokładnie ścianki zbiornika.
- Umieścić pusty zbiornik z powrotem w urządzeniu.
- Nacisnąć ponownie „POWER” aby wznowić pracę.
- Jeżeli kontrolka informująca o pełnym zbiorniku nie zgaśnie, należy sprawdzić, czy pływak jest prawidłowo umiejscowiony.

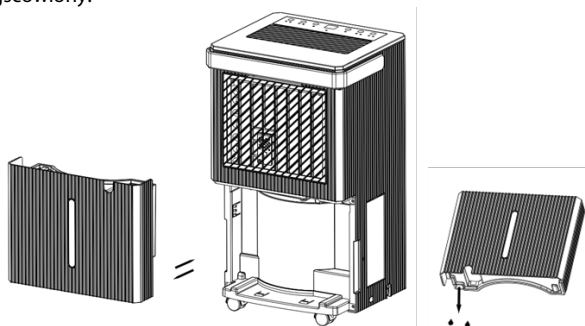

UWAGA!

Nie wyrzucać magnesów zbiornika wody ani plastikowych nitów. W przeciwnym razie urządzenie nie zatrzyma się automatycznie po napełnieniu zbiornika wody, a skroplona woda przeleje się i uszkodzi podłogę w pomieszczeniu.

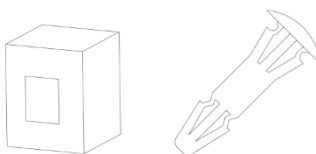

1. Przed ponownym uruchomieniem należy wylać wcześniej skroploną wodę, która znajduje się

w zbiorniku.

2. Jeśli zbiornik na wodę jest brudny, należy przepłukać go czystą wodą. Należy unikać stosowania detergentów, środków chemicznych, benzyny, rozcieńczalników lub innych rozpuszczalników. W przeciwnym razie zbiornik wody ulegnie uszkodzeniu i dojdzie do wycieku.
3. Należy włożyć pusty zbiornik z powrotem do urządzenia. W przeciwnym razie kontrolka wskazująca pełny zbiornik będzie nadal podświetlona na czerwono, urządzenie nie uruchomi się ponownie.

5.2.2. DRENAŻ CIĄGŁY

W przypadku ciągłej pracy urządzenia należy podłączyć do urządzenia dołączony wąż spustowy. Woda skroplona będzie automatycznie spływać do podstawionego pojemnika lub do kratki odpływowej w sposób grawitacyjny.

1. Wyprostuj wąż drenażowy.
2. Zamontuj jeden koniec dołączonego do zestawu węża do króćca odpływowego znajdującego się z tyłu urządzenia, a drugi koniec włoż do pojemnika lub kratki odpływowej.

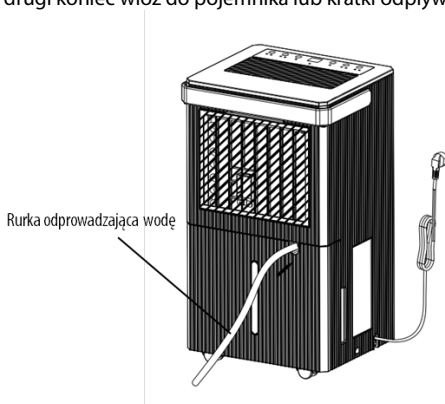

UWAGA!

1. Nie wolno w żaden sposób blokować węża odpływowego, jeśli wąż będzie zatkany lub zablokowany woda z powrotem spłynie do zbiornika wody i może doprowadzić do rozlania wody.
2. Nie należy zginać węża odpływowego. Odpływ powinien być niżej niż odpływ wody z urządzenia.
3. Rura spustowa musi być szczelnie połączona z otworem spustowym.
4. Nie wolno zanurzać końca rury spustowej w wodzie, aby uniknąć jego wstecznego przepływu.

5.3. OBSŁUGA WI-FI

→ Informacje o aplikacji „Tuya Smart”

Aplikacja „Tuya Smart” jest dostępna na telefony i urządzenia mobilne z systemem **Android** oraz **iOS**.



Zeskanuj powyższy kod QR lub wyszukaj aplikację „Tuya Smart”

→ **Informacje na temat korzystania z aplikacji.**

Urządzenie może być sterowane z aplikacji mobilnej za pośrednictwem sieci WI-FI. Aby to było możliwe urządzenie musi zostać połączone z siecią WI-FI oraz musi znajdować się w jej zasięgu.

1. Zainstaluj aplikację “Tuya Smart”. Zarejestruj się lub zaloguj do aplikacji.
2. Podłącz urządzenie do gniazdka i upewnij się, że znajduje się w zasięgu sieci.
3. Umieść urządzenie w odległości około 5 m od swojego routera.
4. Po włączeniu zasilania dioda sygnalizująca połączenie WI-FI miga. Jeżeli po 3 minutach połączenie z aplikacją nie zostaje skonfigurowane dioda sygnalizująca połączenie WI-FI zgaśnie. Jeżeli chcesz ponownie włączyć funkcję WI-FI naciśnij i przytrzymaj przez 5 sekund przycisk **TIMER**, dioda sygnalizująca połączenie WI-FI będzie ponownie migać. Można rozpocząć proces łączenia urządzenia z telefonem.

KONFIGURACJA POŁĄCZENIA Z TELEFONEM

• **Sposób 1:**

- ✓ **Połączenie przez Bluetooth.**
- ✓ Włącz funkcję **Bluetooth** w swoim telefonie lub innym urządzeniu mobilnym.
- ✓ Podczas gdy dioda sygnalizująca połączenie WI-FI miga, otwórz aplikację „Tuya Smart”. Urządzenie połączy się automatycznie.

• **Sposób 2:**

- ✓ Podczas gdy dioda sygnalizująca połączenie z WI-FI na urządzeniu miga, wybierz w aplikacji „Tuya Smart” „Małe urządzenia domowe” „Osuszac” i postępuj zgodnie z instrukcjami wyświetlonymi na ekranie.

Uwaga: Jeżeli podłączenie urządzenia przebiegło pomyślnie, na urządzeniu zapali się dioda sygnalizująca połączenie WI-FI. Obsługa urządzenia przy pomocy aplikacji mobilnej jest możliwa. Aby wyłączyć funkcję WI-FI, naciśnij i przytrzymaj przez 5 sekund przycisk **TIMER**, dioda zgaśnie.

ROZWIĄZYWANIE PROBLEMÓW Z WI-FI	
PROBLEM	ROZWIĄZANIE
Długi czas łączenia lub połączenie nieudane	<ul style="list-style-type: none"> ✓ Sprawdź, czy została wybrana odpowiednia sieć WI-FI o nazwie „VELAIR-LUMEA” ✓ Wyłącz urządzenie i odłącz kabel zasilający z gniazdka na 10 sekund. Następnie podłącz urządzenie ponownie i połącz się z aplikacją.
Wskaźnik WI-FI wyłączony	<ul style="list-style-type: none"> ✓ Wciśnij i przytrzymaj długo przycisk TIMER ✓ Wyłącz urządzenie i odłącz kabel zasilający z gniazdka na 10 sekund. Następnie podłącz urządzenie ponownie i połącz się z aplikacją.
Nie mogę znaleźć urządzenia w wyszukiwanych sieciach WI-FI a kontrolka WI-FI miga	<ul style="list-style-type: none"> ✓ Wyłącz urządzenie i odłącz kabel zasilający z gniazdka na 10 sekund. Następnie podłącz urządzenie ponownie i połącz się z aplikacją.

6. CZYSZCZENIE I KONSERWACJA

UWAGA! Przed przystąpieniem do czyszczenia i konserwacji urządzenia należy je wyłączyć i wyciągnąć wtyczkę zasilania, aby uniknąć porażenia prądem.

CZYSZCZENIE FILTRA POWIETRZA (zalecane co dwa tygodnie)

Na filtrze gromadzi się kurz, który ogranicza przepływ powietrza. Ograniczony przepływ powietrza zmniejsza wydajność urządzenia, a jeśli przepływ powietrza zostanie zablokowany, może spowodować uszkodzenie urządzenia.

Filtr powietrza musi być regularnie czyszczony. Aby ułatwić czyszczenie, filtr powietrza można wyjąć. Nie wolno używać urządzenia bez filtra powietrza, ponieważ może to spowodować zanieczyszczenie układu odparowywania.

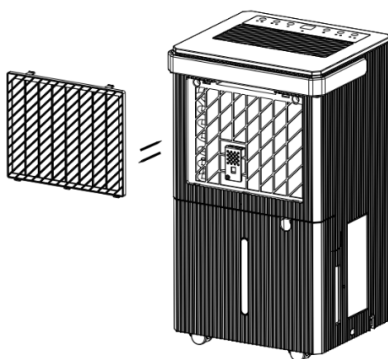

1. Wyciągnij filtr z tylnej części obudowy.
2. Za pomocą odkurzacza delikatnie usuń kurz z powierzchni filtra.
3. Jeśli filtr jest bardzo zabrudzony, należy umyć go pod bieżącą wodą, a następnie dokładnie wysuszyć.
4. Włóż filtr z powrotem.
5. **Jeżeli urządzenie lub aplikacja nadal wyświetla powiadomienie o konieczności czyszczenia filtra wykonaj następujące czynności:**
 - Włącz urządzenie
 - Naciśnij i przytrzymaj przycisk **POWER** przez **3-4 sekundy** (czynność spowoduje zresetowanie powiadomień aplikacji **TUYA**)

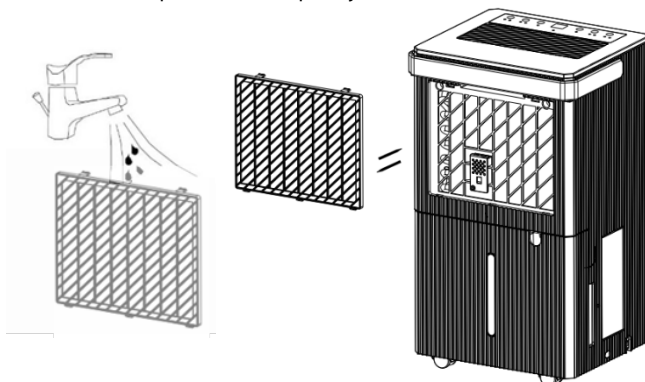

7. ROZWIĄZYWANIE PROBLEMÓW ZAKRES TEMPERATUR PRACY URZĄDZENIA

5°C ≤ Temperatura otoczenia. ≤ 35°C

Jeśli temperatura otoczenia jest niższa lub wyższa niż wymagana temperatura pracy, osuszacz przestaje działać. Sprężarka automatycznie odszrania się w określonych odstępach czasu; podczas odszrania sprężarka zatrzymuje się, a wentylator pracuje w dalszym ciągu. Przed skontaktowaniem się z profesjonalnym serwisem należy zapoznać się z poniższą listą typowych problemów.

PROBLEM	PRZYCZYNA	ROZWIĄZANIE
Urządzenie nie działa	✓ Sprawdź prawidłowe podłączenie zasilania.	➤ Należy upewnić się czy urządzenie jest prawidłowo podłączone do działającego gniazdka
	✓ Miga wskaźnik pełnego zbiornika wody	➤ Opróżnij zbiornik wody i upewnij się, że zbiornik wody jest zamontowany we właściwy sposób
	✓ Temperatura otoczenia jest niższa niż 5°C lub wyższa niż 35 °C	➤ Zakres temperatury roboczej wynosi 5-35°C.
Urządzenie działa ze zmniejszoną wydajnością	✓ Sprawdź zabrudzenie filtra powietrza.	➤ W razie potrzeby wyczyść filtr powietrza.
	✓ Zatkany lub zagięty wąż	➤ Udroźnij lub wyprostuj wąż
Nadmierny hałas	✓ Urządzenie ustawione jest na nierównej powierzchni	✓ Ustaw urządzenie na płaskiej, utwardzonej powierzchni
	✓ Zatkany bądź zabrudzony filtr powietrza	✓ Wyczyść filtr powietrza zgodnie z instrukcją
Wyświetla się kod błędu	E1 ✓ Błąd czujnika wilgotności	➤ Czujnik wilgotności jest uszkodzony
	LO ✓ Wilgotność otoczenia jest niższa niż 20%	➤ Osuszacz automatycznie wyłącza się w celu uniknięcia uszkodzenia
	CL ✓ Ochrona przed niską temperaturą, temperatura otoczenia < 5 °C	
	CH ✓ Ochrona przed wysoką temperaturą, temperatura otoczenia > 35 °C	

8. PRZECHOWYWANIE I UTYLIZACJA

8.1. PRZECHOWYWANIE

Długotrwałe przechowywanie

Jeśli urządzenie nie będzie używane przez dłuższy czas (ponad kilka tygodni), najlepiej jest je wyczyścić i całkowicie wysuszyć. Urządzenie należy przechowywać zgodnie z poniższymi krokami:

1. Naciśnij przycisk zasilania, aby wyłączyć, następnie odłącz urządzenie.
2. Opróżnij urządzenie z pozostałej wody.
3. Wyczyść filtr i pozostaw go do całkowitego wyschnięcia w zacienionym miejscu.
4. Ponownie zainstaluj filtr na swoim miejscu.
5. Podczas przechowywania urządzenie należy przechowywać w pozycji pionowej.
6. Urządzenie należy przechowywać w wentylowanym, suchym i bezpiecznym pomieszczeniu.

UWAGA:

Parownik wewnątrz urządzenia musi zostać wysuszony przed zapakowaniem urządzenia, aby uniknąć

uszkodzenia podzespołów i powstawania pleśni. Odłącz urządzenie i umieść je w suchym, pomieszczeniu na kilka dni, aby wyschło. Innym sposobem na osuszenie urządzenia jest ustawienie poziomu wilgotności o ponad 5% wyższego niż wilgotność otoczenia, aby przez kilka godzin wymusić osuszenie parownika przez wentylator.

8.2. UTYLIZACJA



Takie oznakowanie informuje, że sprzęt ten, po okresie jego użytkowania nie może być umieszczany łącznie z innymi odpadami pochodzącymi z gospodarstwa domowego. Zgodnie z dyrektywą Europejską 2002/96/WE po zakończeniu okresu eksploatacji produktu nie należy wyrzucać wraz z niesortowanymi odpadami komunalnymi.

Urządzenie musi zostać dostarczone do odpowiednich punktów zbiórek. Niektóre chemikalia zawarte w elementach elektrycznych / elektronicznych urządzenia lub bateriach mogą być szkodliwe dla środowiska i zdrowia ludzkiego, a prawidłowa utylizacja pozwala uniknąć tych negatywnych konsekwencji.

Skonsultuj się z lokalnymi jednostkami zajmującymi się odpadami w celu uzyskania informacji na temat dostępnych opcji recyklingu i / lub usuwania. Obowiązek ten oznaczony jest symbolem przekreślonego kosza na śmieci.

Keep the user manual in a safe place so that it can be used in the future. Thank you for choosing our dehumidifier. Please read this manual carefully before using the unit.

If you have any questions, please contact a qualified service technician.

1. BEFORE YOU BEGIN

1.1. PRODUCT DESCRIPTION

The dehumidifier is used to remove excessive moisture from the air. The resulting reduction in relative humidity protects buildings and their contents from the adverse effects of excess humidity.

The environmentally friendly R290 is used as the refrigerant. R290 has no damaging influence on the ozone layer (ODP=0), a negligible greenhouse effect (GWP=3,3) and is available worldwide. Because of its efficient energy properties, R290 is highly suitable as a coolant for this application. Special precautions must be taken into consideration due to the coolant's high flammability.

SYMBOLS FROM THE UNIT AND USER MANUAL



This unit uses a flammable refrigerant. If refrigerant leaks and comes in contact with fire or heating part, it will create harmful gas and there is risk of fire.



Read the USER MANUAL carefully before operation.



Further information is available in the USER MANUAL, SERVICE MANUAL, and the like.



Service personnel are required to carefully read the USER MANUAL and SERVICE MANUAL before operation.

1.2. SAFETY INSTRUCTIONS

- This appliance is intended to be used by expert or trained users in shops, in light industry and on farms, or for commercial use by lay persons.
- This appliance can be used by children aged from 8 years and above and persons with reduced physical, sensory or mental capabilities or lack of experience and knowledge if they have been given supervision or instruction concerning use of the appliance in a safe way and understand the hazards involved. Children shall not play with the appliance. Cleaning and user maintenance shall not be made by children without supervision.
- The refrigerant loop is sealed. Only a qualified technician should attempt to service!
- Do not discharge the refrigerant into the atmosphere.



**FAILURE TO ABIDE BY THIS WARNING
COULD RESULT IN AN EXPLOSION, DEATH,
INJURY AND PROPERTY DAMAGE**

2. FOR YOUR SAFETY



Please read this manual carefully and fully understand before operating your appliance.

2.1. OPERATIONAL PRECAUTIONS

****WARNING!**** To reduce the risk of fire, electric shock or injury to persons or property:

- If the supply cord is damaged, it must be replaced by the manufacturer, its service agent or similarly qualified persons in order to avoid a hazard.
- The appliance shall be disconnected from its power source during service.
- Always operate the unit from a power source of equal voltage, frequency and rating as indicated on the product identification plate.
- Always use a power outlet that is grounded.
- Unplug the power cord when cleaning or when not in use.
- Do not operate with wet hands. Prevent water from spilling onto the unit.
- Do not immerse or expose the unit to rain, moisture or any other liquid.
- Do not leave the unit running unattended. Do not tilt or turn over the unit.
- Do not unplug while the unit is operating.
- Do not unplug by pulling on the power cord.
- Do not use an extension cord or an adapter plug.
- Do not put objects on the unit.
- Do not climb or sit on the unit.
- Do not insert fingers or other objects into the air outlet.
- Do not operate the unit if it is dropped, damaged or showing signs of product malfunction.
- Do not clean the appliance with any chemicals.
- Ensure the unit is far away from fire, inflammable, or explosive objects.
- The unit shall be installed in accordance with national wiring regulations.
- Do not use means to accelerate the defrosting process or to clean, other than those recommended by the manufacture.
- The appliance shall be stored in a room without continuously operation sources (for example: open flames, an operating gas appliance or an operating electric heater).
- The appliance shall be stored so as to prevent mechanical damage from occurring.
- Do not piece or burn, even after use.
- Be aware that refrigerants may not contain an odour.
- Pipe-work shall be protected from physical damage and shall not be installed in an unventilated space, if that space is smaller than **4m²**.
- Compliance with national gas regulations shall be observed.
- Keep any required ventilation openings clear of obstruction.
- The appliance shall be stored in a well-ventilated area where the room size corresponds to the room area as specified for operation.



WARNING

Any person who is involved with working on or breaking into a refrigerant circuit should hold a current valid certificate from an industry-accredited assessment authority, which authorizes their competence to handle refrigerants safely in accordance with an industry, recognized assessment specification.

If you don't understand something or need help, please contact the dealer services.

3. PRODUCT OVERVIEW

3.1. PRODUCT DIAGRAM

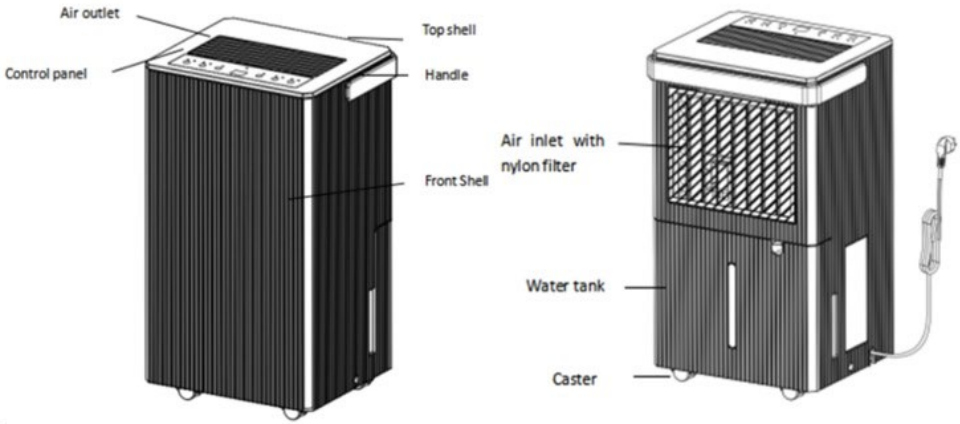

Note: The appearance is only for reference. Please see the real product for detailed information.

4. INSTALLATION

4.1. LOCATION

- Place the unit on a firm, level surface in an area with at least 30cm of free space around it to allow for proper air circulation.
- Never install the unit where it could be subject to:
 - heat sources such as radiators, heat registers, stoves or other products that produce heat,
 - in an area where oil or water may be splashed,
 - direct sunlight,
 - mechanical vibration or shock,
 - excessive dust,
 - lack of ventilation, such as cabinet or bookcase,
 - uneven surface.

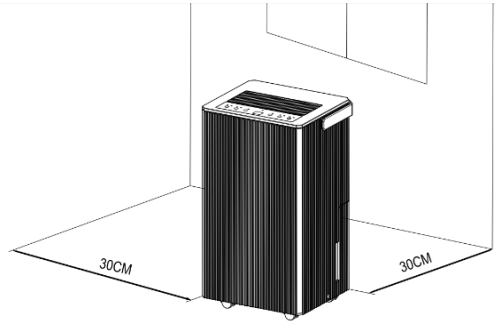

4.2. OPERATING THE DEVICE SAFELY

- Check the device after unpacking for any damages or scratches on it.
- Operate this unit in an ambient temperature from 5°C to 35°C.
- Do not use in the outdoors. This dehumidifier is intended for indoor residential applications only.
- Do not operate in close proximity to walls, curtains, or other objects that may block inlet and outlet.
- Keep the air inlet and outlet free of obstacles.
- Adjusting the wind deflector in the upward direction prior to start up.
- If tipped more than 45°, allow the unit to set upright for at least 24 hours before start up.
- Keep doors and windows close for better energy saving.
- Do not operate or store the unit in direct sunlight or rain.
- It is normal for air outlet to feel warm to touch after continuous operation on hot days.

- Empty the water tank before moving the device.
- Make sure the water tank is correctly fitted otherwise the unit will not operate properly.
- The dehumidifier starts up in the mode selected when the unit was last used.
- The dehumidifier starts dehumidifying if the room humidity is 3% higher than the selected humidity.
- There is a protective 3-minutes time delay of the compressor. Wait 3 minutes for the dehumidifier to resume dehumidification.

5. OPERATION

3-COLOR DIGITAL DISPLAY

- Ambient Humidity \leq 46%, The light show Blue.
- $46% <$ Ambient Humidity $<$ 64%, The light show Green.
- Ambient Humidity \geq 64% , The light show Red.
- If the LED display Error code, the light will show Red.

5.1. CONTROL PANEL

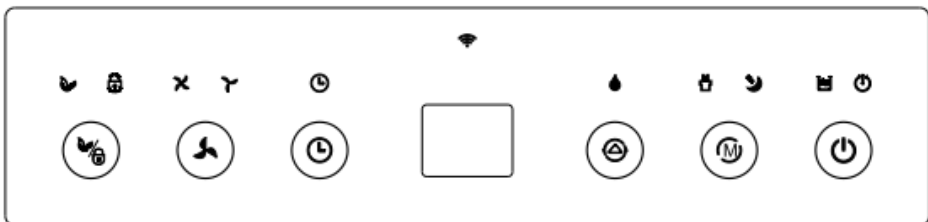

POWER



Press the **POWER** button to turn on the machine, the running indicator lights up and the default fan speed is high, and the default humidity setting is 50%. When the machine is running, press the **POWER** button to turn off, the running indicator light goes off and the compressor stops immediately, and then the fan will shut down after 30 seconds delay.

MODE



Auto mode - continuously drying mode cycle, press once to switch the mode from one to another, the corresponding indicator lights up. Long press the mode button to choose sleeping mode.



• AUTO MODE:

When ambient humidity $>$ set humidity +3%, the fan and compressor start working as set. When ambient humidity $<$ set humidity -3%, the compressor stops working and the fan stops working after 30 seconds' delay.

Both fan speed and humidity can be adjusted under auto mode.

The humidity adjustment range is 30% - 80%, after Humidity setting completed, the ambient humidity display range is 20% - 90%.



• CONTINUOUSLY DRYING MODE:

The machine continues to run, not affected by ambient humidity.

Fan speed is adjustable, humidity setting can not be adjusted.

• **SLEEP MODE:**



Long press the mode key to select the sleep mode, the target humidity is 60%.

In sleeping mode, if no operation in 10 seconds, the power indicator and child indicator turns dark gradually, and other indicators and digital screen are off except of **MODE** indicator light.

Press any button will restored in normal display.

In sleeping mode, when the water tank is full , the machine will not alarm , but the water tank full indicator light will be on (red color) to remind that the water tank is full and you need to empty the water tank

HUMIDITY SET BUTTON

Press this button to set the humidity (30-80%) or timing time (1-24h).



TO HUMIDITY ADJUSTING: press one time to add 5% humidity value, the humidity adjusting follow the order as below: 30% - 35% - 40% - 45% - 50% - 55% - 60% - 65% - 70% - 75% - 80% - 30% cycle.

TO TIMING: press one time to add 1 hours timing value, the timing follow the order as below: 00-01-02-03-04-05-06-07-08-09-10-11-12-13-14-15-16-17-18-19-20-21-22-23-24-00.

FAN SPEED



High speed - low speed cycle, press button once to switch and then the corresponding indicator lights up. The fan speed can be adjusted only in Auto mode.

TIMER BUTTON

Press the timing key to set timing / check timing / cancel timing.



a) In the non timing state: press the timing key to enter the timing setting state. The digital screen flashes to display the timing time. During the flashing period of the digital screen, press the adjustment key to adjust the timing time (0 ~ 24h).

b) In the timing state: press the timing key, and the digital screen flashes to display the remaining timing time. Press the timing key again during the flashing period of the digital screen to cancel the timing.

CHILD-LOCK



Long press to turn on/off the child lock function.

WATER TANK FULL ALARM

- When the tank is full, The unit will make a buzzing sound, and the “Water Full” light will turn on.

5.2. DRAINAGE

There are two ways to drain the water from the unit:

- manual: emptying the water tank manually,
- continuous drainage: drainage via a drain hose.

5.2.1. EMPTYING THE WATER TANK

- When the tank is full, The unit will make a buzzing sound, and the “Water Full” light will turn on. Pull on the water tank and simply slide out of the body of the dehumidifier.

- Empty the water into an area with a drain or outside.
- Clean the inside of the tank as well as the outside.
- Replace the empty tank back into the unit.
- If the Water Full light does not extinguish, check that the float is correctly in place.

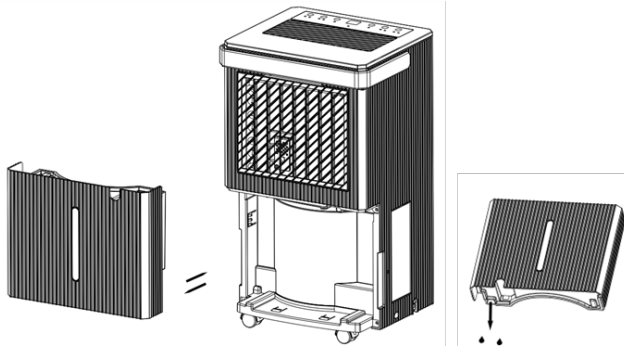

WARNING!

Do not discard water tank magnets and plastic rivets. Otherwise, the machine will not automatically stop working when the water tank is full, and the condensed water will overflow and damage the floor of the room.

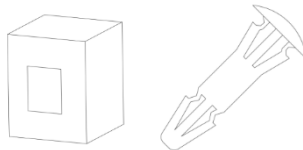

1. Please be sure to clean the condensed water in the water tank before resetting the working mode of the machine.
2. If the water tank is dirty, rinse it with clean water. Avoid using detergents, steel balls, chemical dust removers, diesel oil, benzene, diluents, or other solvents. Otherwise, the water tank will be damaged and leak.
3. Replace the empty tank back into the unit. Otherwise, the water full indicator may remain red and the machine cannot restart.

5.2.2. CONTINUOUS DRAINING

For continuous operation or unattended dehumidification, please connect the attached drain hose to the unit. Condensate water can be automatically flow into a bucket or drain by gravity.

1. Straighten the drainage pipe.
2. Insert one end of the drain into the drain into the cistern hole and connect the other end to the bathroom, outdoor or bucket like container, or the prescribed drainage area.

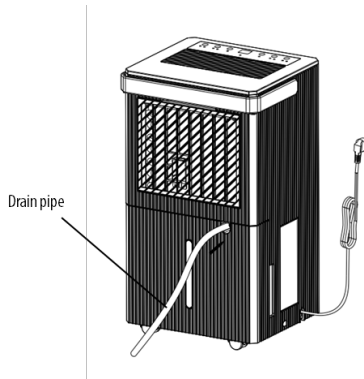

WARNING!

1. Please do not block the drain or drain pipe, if the phenomenon of blocking, condensed water will flow into the water tank.
2. Please do not bend the drain pipe. The height of the drain pipe should be lower than the outlet.
3. The drain pipe shall be securely connected to the outlet;

5.3. WI-FI OPERATION

→ INFORMATION ON THE APP „Tuya Smart”

The „Tuya Smart” app is available for **Android** and **iOS**.



Scan the corresponding QR code to get directly to the download „Tuya Smart”

→ INFORMATION ON HOW TO USE THE APP

This appliance allows you to operate the appliance via your home network. A prerequisite is a permanent WIFI connection to your router and the free app „Tuya Smart”.

1. Install the „Tuya Smart” app. Create a user account.
2. Activate the WIFI function in the settings of your appliance.
3. Place the appliance at a distance of about 5 meters to your router.
- 4.
5. As long as the power is turned on, the WI-FI indicator flashes. After 3 minutes, the status will be canceled if there is no network configuration, and the indicator light is off. If you need to re-connect the WI-FI, long press the TIMER button for 5 Second to start the network configuration, the WI-FI indicator flashes again.

WI-FI CONNECTED**• Method 1:****✓ Connected via Bluetooth**

- ✓ Open the **Bluetooth** of your mobile phone or other device.
- ✓ When WI-FI indicator flashes, open „**Tuya Smart**“ app, the unit will connect via Bluetooth automatically „**Tuya Smart**“.

• Method 2:

- ✓ When WI-FI indicator flashes, select “**Add Device**” – “**Small Home Appliances**” – “**Dehumidifier**”, and follow the instructions on the display.
- ✓ Check the status of the WIFI indicator and choose the correct status.
- ✓ If the WI-FI indicator flash rapidly, it can connect directly.
- ✓ If the WI-FI indicator flash slowly, press “Go to Connect” to connect the WI-FI named “VELAIR-LUMEA”.

Remarks:

Once the appliance has been successfully connected, the WIFI lamp lights up. Now you can operate the appliance using the app. Press and hold the **TIMER** button for about 5 seconds, the appliance disconnect, the WI-FI lamp lights off.

TROUBLE SHOOTING	
PROBLEM	SOLUTION
Network connection timeout	<ul style="list-style-type: none"> ✓ Check if you select the WI-FI named “VELAIR-LUMEA”. ✓ Turn off the machine and unplug the power code and plug in after 10 seconds, enter the App to connect again.
WI-FI indicator off	<ul style="list-style-type: none"> ✓ Long press the TIMER button ✓ Turn off the machine and unplug the power code and plug in after 10 seconds.
WI-FI hotspot disappear and the WIFI light flash	<ul style="list-style-type: none"> ✓ Turn off the machine and unplug the power code and plug in after 10 seconds, enter the App to connect again.

6. CLEANING AND MAINTENANCE

NOTE! Before cleaning and maintaining the machine, be sure to turn off the machine and pull the power plug to prevent electric shock.

CLEANING THE AIR FILTER (every two weeks)

Dust collects on the filter and restricts the airflow. The restricted airflow reduces the efficiency of the system and if it becomes blocked it can cause damage to the unit.

The air filter requires regular cleaning. The air filter is removable for easy cleaning. Do not operate the unit without an air filter, or the evaporator may be contaminated.

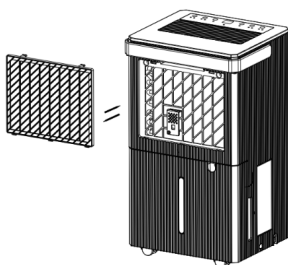

1. Pull out the filter from the Back shell.
2. Use a vacuum cleaner to gently absorb the dust on the surface.
3. If the filter is very dirty, wash it with water and a soft detergent and dry it thoroughly afterwards.
4. Put the filter back.
5. If the device or app still displays a notification that the filter needs to be cleaned, do the following:
 - Switch on the device
 - Press and hold the **POWER** button for **3-4 seconds** (this action will reset the **TUYA** app notifications)

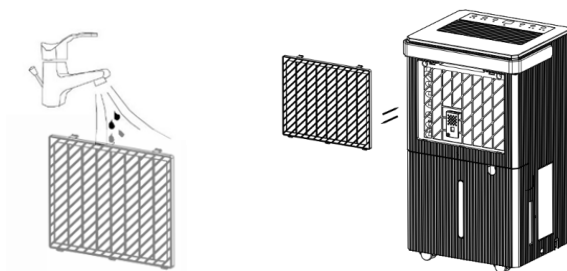

7. TROUBLE SHOOTING

FUNCTIONING TEMPERATURE

5°C ≤ Ambient Temperature ≤ 35°C.

When the ambient temperature is lower or higher than the functioning temperature, the dehumidifier stops. The compressor automatically defrosts at intervals; during defrosting, the compressor stops and the fan keeps running.

Before contacting professional service, please review the trouble shooting list that includes common occurrences that are not the result of a defect in workmanship or materials.

PROBLEM	INSPECTION	SOLUTION
Not working	✓ No power supply.	➤ Connect to a functioning outlet and switch on.
	✓ Water Full Indication Flashes.	➤ Drain water tank and reset it, or re-position the water tank to right place.
	✓ Room temperature < 5°C, or > 35°C.	➤ Self-protection designed to protect the unit. Can not work under such temperature.

Bad functioning		✓ Is the air filter clogged?	✓ Clean the air filter as instructed.
		✓ Is the intake duct or discharge duct obstructed?	✓ Remove the obstruction from the discharge duct or intake duct.
Loud noise when running		✓ Is the machine put in the plat place?	✓ Put the machine on the plat ground.
		✓ Is the filter clogged?	✓ Wash the filter.
Fault Code	E1	✓ Sensor problem.	✓ Change a sensor.
	LO	✓ Environmental humidity is below 20%.	✓ The dehumidifier shuts down for self-protection.
	CL	✓ Low temperature protection, the environmental temperature < 5°C.	
	CH	✓ High temperature protection, the environmental temperature > 35°C.	

8. DECOMISSIONING

8.1 STORAGE

Long-term storage

If you will not be using the unit for an extended period of time (more than a few weeks) it is best to clean the unit and dry it out completely. Please store the unit per the following steps:

1. Press power button to switch off and unplug the unit.
2. Drain the remaining water from the unit.
3. Clean the filter and let the filter dry completely in a shaded area.
4. Collect the power cord at the water tank.
5. Re-install the filter at its position.
6. The unit must be kept in upright position when in storage.
7. Preserving the machine in ventilating, dry, non- corrosive gas and safe place indoor.

WARNING:

The evaporator inside the machine has to be dried out before the unit is packed to avoid component damage and molds. Unplug the unit and place it in a dry open area for days to dry it out. Another way to dry the unit is to set the humidity point more than 5% higher than the ambient humidity to force the fan to dry the evaporator for a couple of hours.

8.2 DISPOSAL



This appliance may not be scrapped with domestic waste at the end of its life cycle. We call your attention to the crucial role played by the consumer in the re-use, recycling and other forms of recovery of such waste. The appliance must be scrapped by a sorted waste disposal centre or by returning it to the retailer (no charge is levied for this service), when you purchase a new equivalent appliance.

Sorted disposal of electric and electronic equipment prevents the negative effects on the environment and human health resulting from improper scrapping, and also allows the materials from which it is made to be recovered and recycled, with significant savings in terms of energy and resources. The sorted disposal requirement is indicated by the crossed waste bin label affixed to the appliance.

velair.

www.velair.pl