

# **HOCKEY GOAL**

**MODEL: CD-HG05**

# HOCKEY GOAL

MODEL: CD-HG05

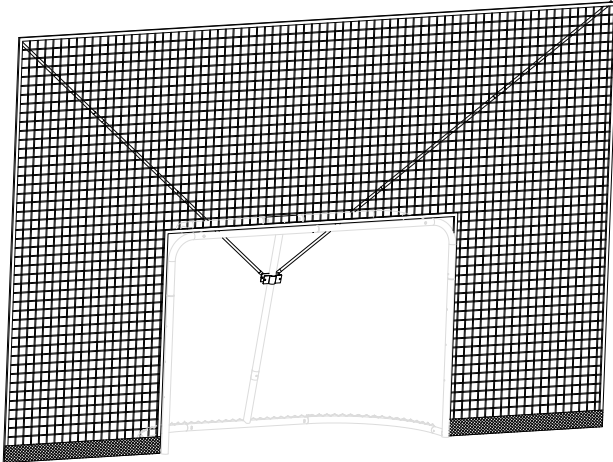

Thank you very much for choosing this Product . Please read all of the instructions before using it.The information will help you achieve the best possible results.

## INTRODUCTION



### **WARNING:**

Please read all instructions before using this product

It is the Owner's responsibility to ensure that all users of this product are fully aware of all warnings and precautions.

- ▶ Always inspect the goal post and net for defects before use and replace damaged parts.
- ▶ Do not use the goal with faulty parts.
- ▶ The product is gently placed on a flat ground for use.
- ▶ Never climb on the net or the goal frame.The goal must never be used without the net fitted.Please always adhere to the safety instructions.
- ▶ Remove all weights and anchors before moving or disassembling the goal.Do not use the goal in windy weather.
- ▶ Do not use the goal in sub zero temperatures.We advise adult supervision during assembly and use.Do not drop any heavy objects on the tubes.
- ▶ When dismantling the goal ensure that all fittings are packed away, and that non are left on the playing surface.
  
- ▶ Check whether the installation is firm before use to avoid potential safety hazards.
- ▶ Check and tighten the screw interface of each component regularly.
- ▶ It should be stored in a dry environment if not used for a long time.

## PART LIST



A 1PCS

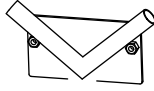

B 1PCS

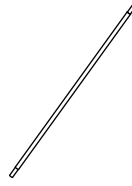

C 4PCS

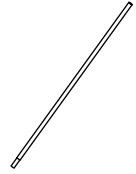

D 2PCS

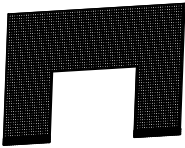

E 1PCS



F 6PCS

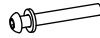

G 2PCS  
M8\*50



H 1PCS

## ASSEMBLY

### Step 1:

As shown in the figure, the glass fiber tubes on both sides are connected and fixed on the main frame of the original ball net with a fixed block

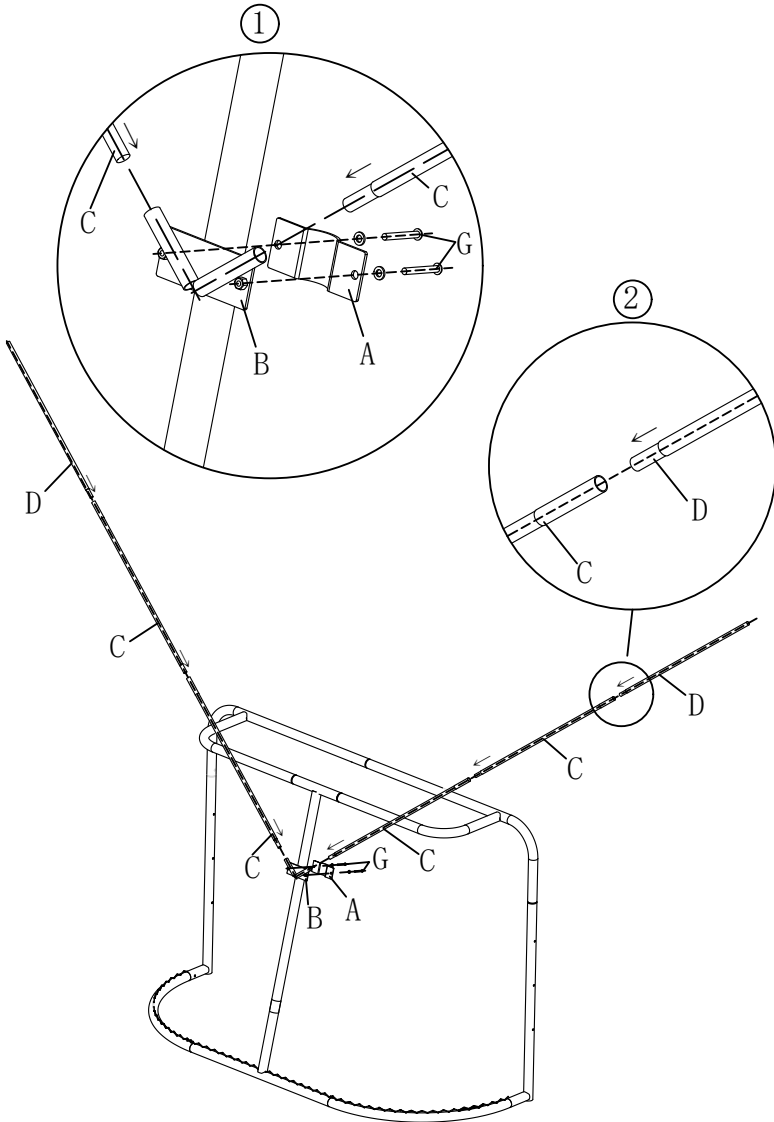

## Step 2:

First, the bottom bags on both sides of the side net are filled with sand, and then the side net is hung on the glass fiber bracket, and the side net is fixed on the main frame of the original goal with a spring buckle, Finished.

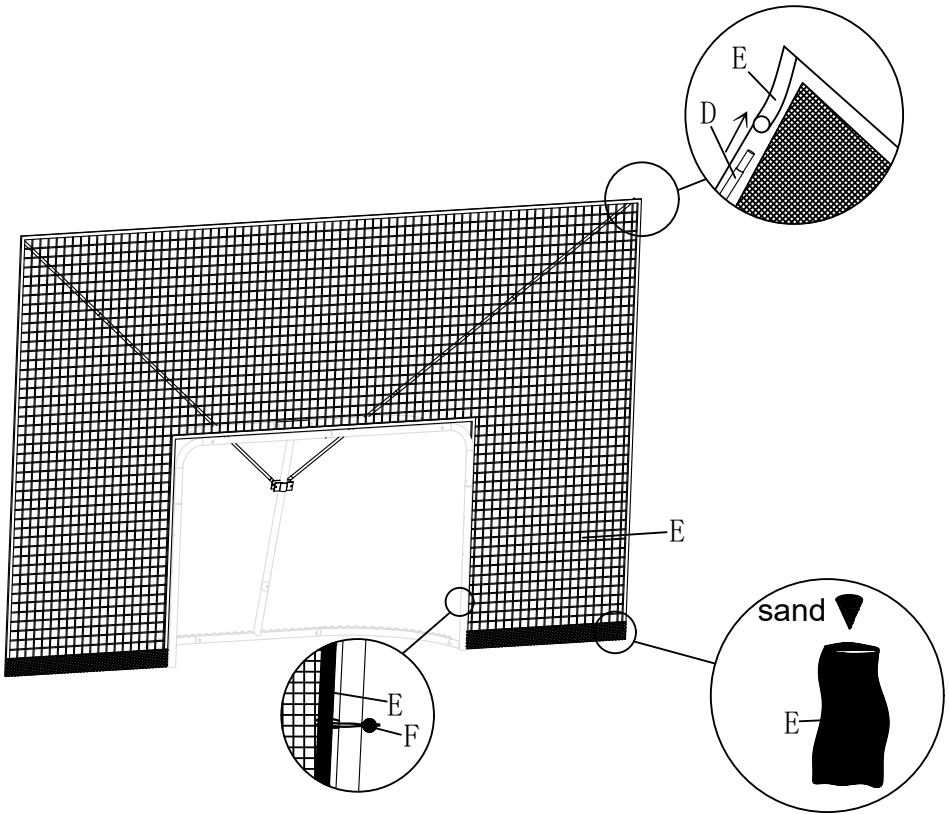

## CLEANING AND MAINTENANCE

► Clean the stand with a wet towel, the Net can be removed for washing and allowed to dry naturally.

**Manufacturer:** Shanghaimuxinmuyeyouxiangongsi

**Address:** Shuangchenglu 803nong11hao1602A-1609shi, baoshanqu, shanghai 200000 CN.

**Imported to AUS:** SIHAO PTY LTD. 1 ROKEVA STREETEASTWOOD NSW 2122 Australia

**Imported to USA:** Sanven Technology Ltd. Suite 250, 9166 Anaheim Place, Rancho Cucamonga, CA 91730

<b>EC</b>	<b>REP</b>
-----------	------------

E-CrossStu GmbH  
Mainzer Landstr.69, 60329 Frankfurt am Main.

<b>UK</b>	<b>REP</b>
-----------	------------

YH CONSULTING LIMITED.  
C/O YH Consulting Limited Office 147, Centurion House, London Road, Staines-upon-Thames, Surrey, TW18 4AX



# BUT DE HOCKEY

MODÈLE : CD-HG05

# BUT DE HOCKEY

MODÈLE : CD-HG05

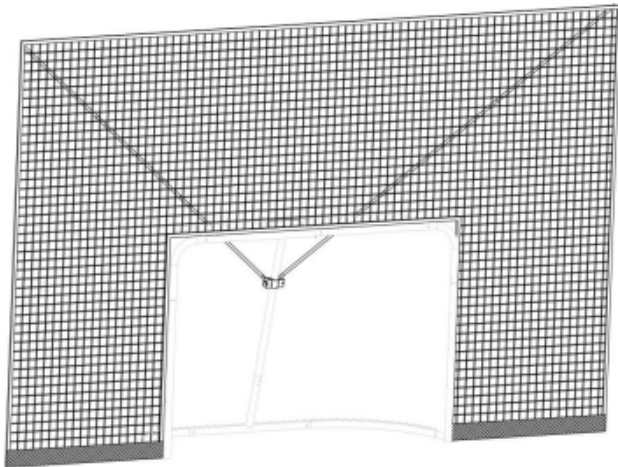

Merci beaucoup d'avoir choisi ce produit. Veuillez lire toutes les instructions avant de l'utiliser. Les informations vous aideront à obtenir le meilleur résultat possible.

## INTRODUCTION



AVERTISSEMENT:

Veuillez lire toutes les instructions avant d'utiliser ce produit

Il est de la responsabilité du propriétaire de s'assurer que tous les utilisateurs de ce produit sont pleinement conscients de tous les avertissements et précautions.

► Inspectez toujours le poteau de but et le filet pour détecter tout défaut avant utilisation et remplacez-les

► Ne pas utiliser

le but avec des pièces défectueuses. ► Le produit

est posé délicatement sur un sol plat pour l'utilisation. ► Ne jamais

grimper sur le filet ou le cadre du but. Le but ne doit jamais être

utilisé sans le filet installé. Veuillez toujours respecter les consignes de sécurité et les instructions.

► Retirez tous les poids et ancrages avant de déplacer ou

► Ne pas utiliser le but à des températures inférieures à zéro. Nous conseillons aux adultes de ne pas utiliser le but par temps venteux.

surveillance pendant le montage et l'utilisation. Ne laissez pas tomber d'objets lourds sur les tubes.

► Lors du démontage du but, assurez-vous que tous les accessoires sont emballés à l'écart, et qu'aucun ne soit laissé sur la surface de jeu.

► Vérifiez si l'installation est ferme avant utilisation pour éviter

dangers potentiels pour la sécurité.

► Vérifiez et serrez l'interface de vis de chaque

composant régulièrement.

► Il doit être stocké dans un environnement sec s'il n'est pas utilisé pendant une longue période.

LISTE DES PIÈCES



Un 1 pièce

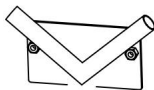

B 1 PIÈCES



C 4 PIÈCES



D 2 PIÈCES

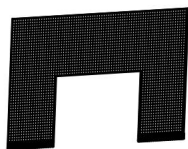

E 1 PIÈCES



F 6 PIÈCES



G 2 PIÈCES

M8\*50



H 1 PIÈCES

## ASSEMBLÉE

## Étape 1 :

Comme le montre la figure, les tubes en fibre de verre des deux côtés sont connectés et fixés sur le cadre principal du filet à billes d'origine avec un bloc fixe

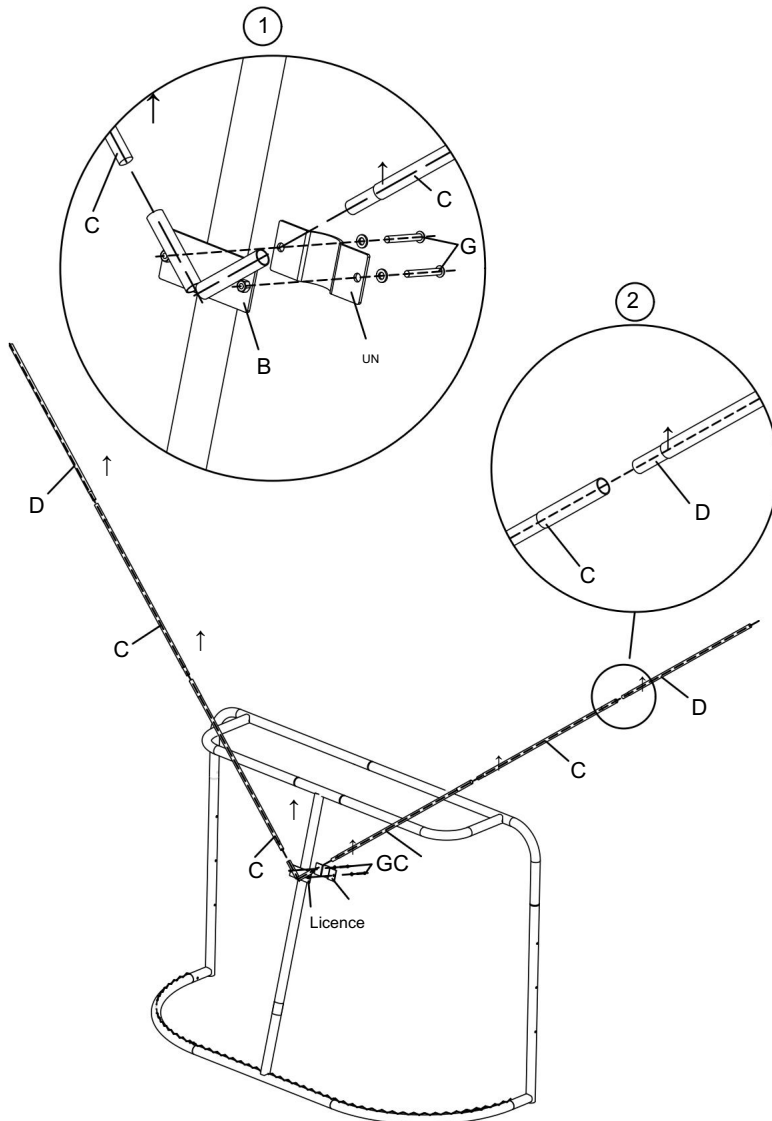

## Étape 2 :

Tout d'abord, les sacs inférieurs des deux côtés du filet latéral sont remplis de sable, puis le filet latéral est suspendu au support en fibre de verre et le filet latéral est fixé sur le cadre principal du but d'origine avec un

boucle à ressort, terminé.

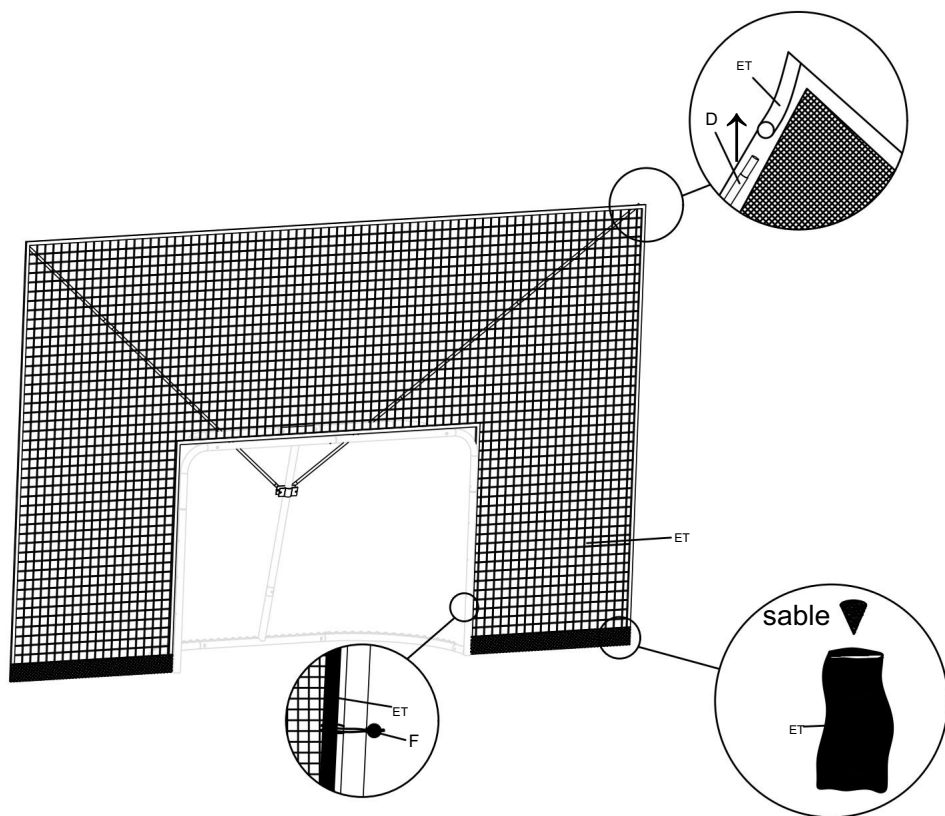

## NETTOYAGE ET ENTRETIEN

► Nettoyez le support avec une serviette humide, le filet peut être retiré pour le laver et laissé sécher naturellement.

Fabricant : Shanghaimuxinmuyeyouxiangongsi

Adresse : Shuangchenglu 803nong11hao1602A-1609shi, baoshanqu, shanghai  
200000 CN.

Importé en Australie : SIHAO PTY LTD. 1 ROKEVA STREETEASTWOOD  
NSW 2122 Australie

Importé aux États-Unis : Sanven Technology Ltd. Suite 250, 9166 Anaheim  
Lieu, Rancho Cucamonga, CA 91730



E-CrossStu GmbH

Mainzer Landstr.69, 60329 Francfort-sur-le-Main.



YH CONSULTING LIMITÉE.

A/S YH Consulting Limited Bureau 147, Centurion  
Maison, London Road, Staines-upon-Thames, Surrey,  
TW18 4AX



# **HOCKEY-TOR**

**MODELL: CD-HG05**

# HOCKEY-TOR

MODELL: CD-HG05

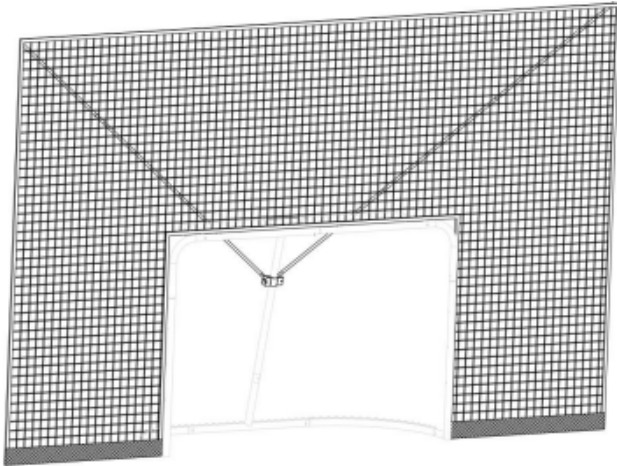

Vielen Dank, dass Sie sich für dieses Produkt entschieden haben. Bitte lesen Sie alle  
Lesen Sie vor der Verwendung die Bedienungsanleitung sorgfältig durch. Die Informationen helfen Ihnen, die  
mögliche Ergebnisse.

## EINFÜHRUNG



### WARNUNG:

Bitte lesen Sie alle Anweisungen, bevor Sie dieses Produkt verwenden

Es liegt in der Verantwortung des Eigentümers, sicherzustellen, dass alle Benutzer dieses Produkts  
sich aller Warnungen und Vorsichtsmaßnahmen voll bewusst sein.

• Überprüfen Sie Torpfosten und Netz vor jedem Gebrauch auf Defekte und ersetzen Sie diese  
beschädigte Teile.

• Benutzen Sie das Tor nicht mit defekten Teilen. • Das  
Produkt wird zur Benutzung vorsichtig auf einen ebenen Untergrund gestellt. •  
Klettern Sie niemals auf das Netz oder den Torrahmen. Das Tor darf niemals  
ohne Netz verwendet werden. Bitte beachten Sie immer die Sicherheitshinweise  
Anweisungen.

• Entfernen Sie alle Gewichte und Anker, bevor Sie das Gerät bewegen oder  
• Das Tor nicht bei Wind verwenden. • Das Tor nicht bei Minustemperaturen verwenden.

Wir empfehlen erwachsenen  
Montage und Gebrauch unter Aufsicht. Lassen Sie keine schweren Gegenstände fallen.  
Gegenstände auf den Rohren.

• Achten Sie beim Abbau des Tores darauf, dass alle Teile verpackt sind  
weg, und dass keine auf der Spielfläche zurückbleiben.

• Prüfen Sie vor der Inbetriebnahme, ob die Installation fest ist, um

• Überprüfen Sie die  
Schraubverbindungen der einzelnen  
Komponente regelmäßig.

• Bei längerem Nichtgebrauch sollte es in einer trockenen Umgebung gelagert werden.

## TEILELISTE



EIN 1 STÜCK

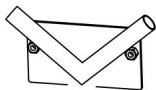

B 1 STK



C 4 STK



D 2 STK

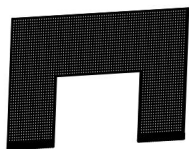

E 1 STK



F 6PCS



G 2 STK  
M8\*50



H 1 STK

**MONTAGE****Schritt 1:**

Wie in der Abbildung dargestellt, sind die Glasfaserrohre auf beiden Seiten mit einem festen Block am Hauptrahmen des ursprünglichen Ballnetzes verbunden und befestigt

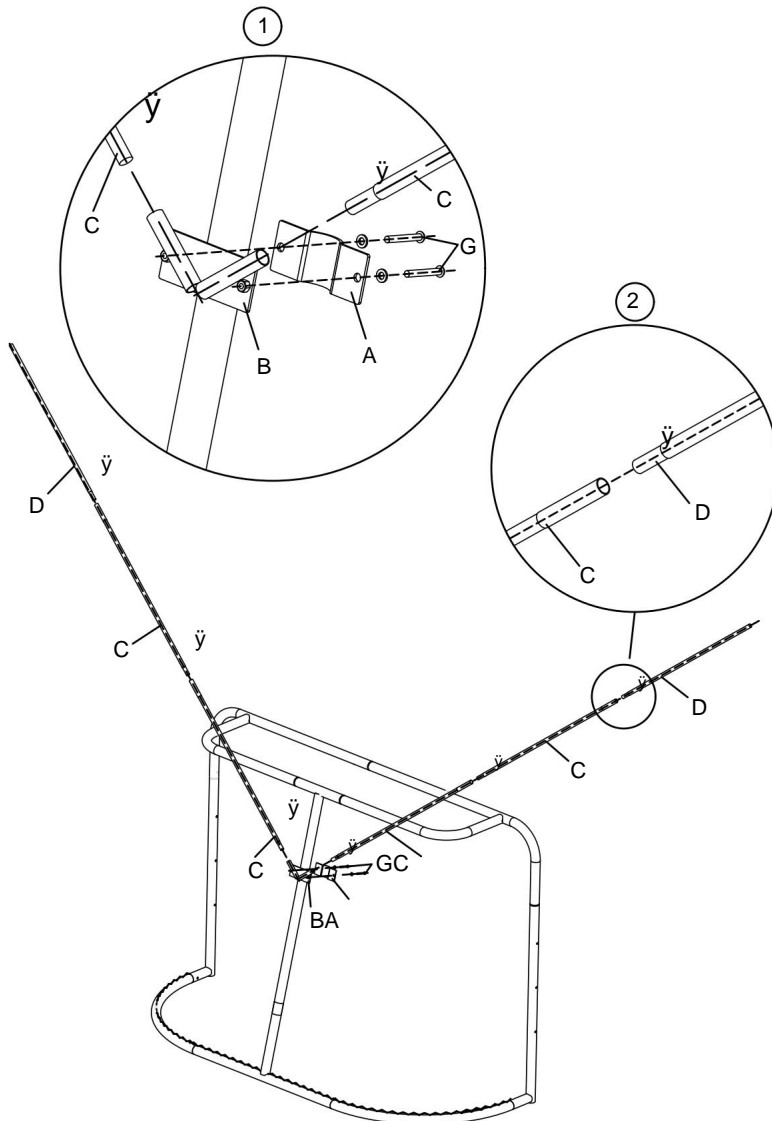

## Schritt 2:

Zuerst werden die Bodenbeutel auf beiden Seiten des Seitennetzes mit Sand gefüllt, dann wird das Seitennetz an die Glasfaserhalterung gehängt und das Seitennetz mit einem am Hauptrahmen des Originaltores befestigt

Federschnalle, Fertig.

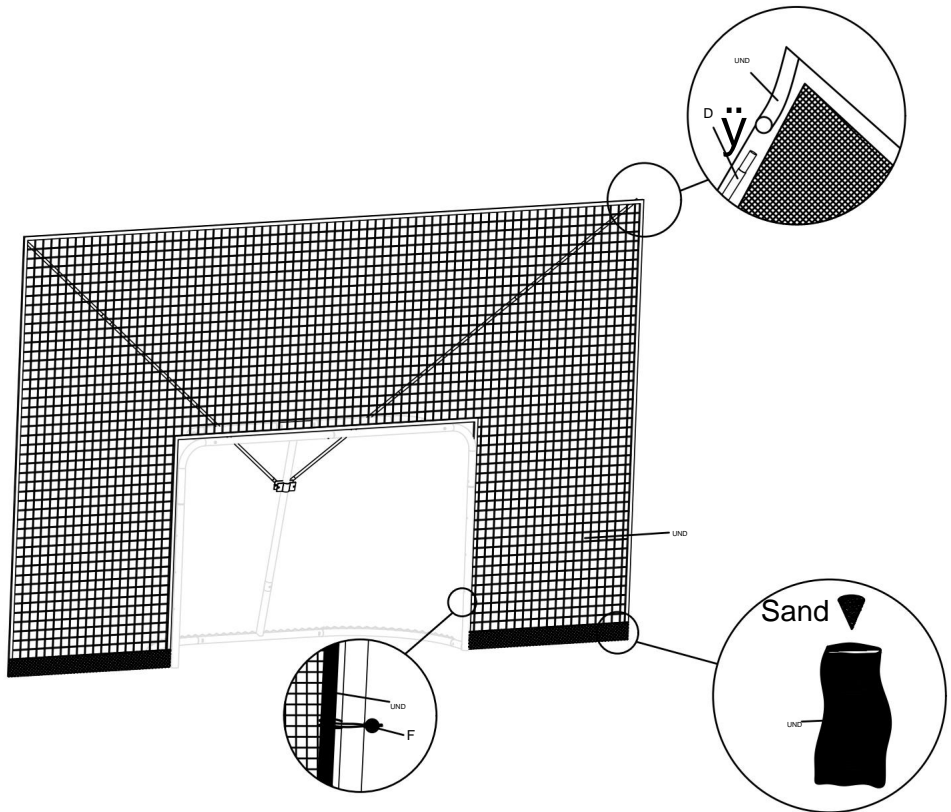

## REINIGUNG UND WARTUNG

Reinigen Sie den Ständer mit einem feuchten Handtuch. Das Netz kann zum Waschen abgenommen und an der Luft trocknen gelassen werden.

**Hersteller:** Shanghaimuxinmuyeyouxiangongsi

**Adresse:** Shuangchenglu 803nong11hao1602A-1609shi, baoshanqu,  
Shanghai 200000 CN.

**Nach AUS importiert:** SIHAO PTY LTD. 1 ROKEVA STREETEASTWOOD  
NSW 2122 Australien

**Importiert in die USA:** Sanven Technology Ltd. Suite 250, 9166 Anaheim  
Ort, Rancho Cucamonga, CA 91730



E-CrossStu GmbH

Mainzer Landstr.69, 60329 Frankfurt am Main.



YH CONSULTING LIMITED.

C/O YH Consulting Limited Office 147, Centurion  
Haus, London Road, Staines-upon-Thames, Surrey,  
TW18 4AX



# **PORTA DA HOCKEY**

**MODELLO: CD-HG05**

# PORTA DA HOCKEY

MODELLO: CD-HG05

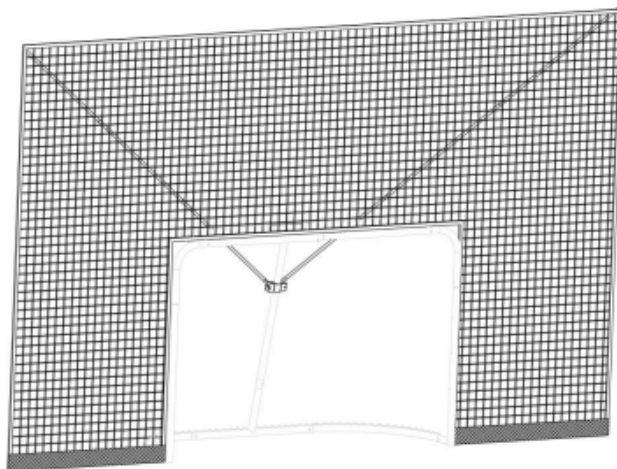

Grazie mille per aver scelto questo prodotto. Si prega di leggere attentamente tutte le istruzioni prima di utilizzarlo. Le informazioni ti aiuteranno a ottenere il meglio possibili risultati.

## INTRODUZIONE



### AVVERTIMENTO:

Si prega di leggere tutte le istruzioni prima di utilizzare questo prodotto

È responsabilità del proprietario garantire che tutti gli utenti di questo prodotto siano pienamente consapevoli di tutte le avvertenze e precauzioni.

• Ispezionare sempre il palo della porta e la rete per eventuali difetti prima dell'uso e sostituirli parti danneggiate.

• Non utilizzare la porta con parti difettose. • Il

prodotto viene posizionato delicatamente su una superficie piana per

l'uso. • Non salire mai sulla rete o sulla struttura della porta. La porta non deve mai essere utilizzato senza la rete montata. Si prega di rispettare sempre le norme di sicurezza istruzioni.

• Rimuovere tutti i pesi e gli ancoraggi prima di spostare o

• Non utilizzare la porta in caso di vento. • Non utilizzare la porta a temperature inferiori allo zero. Si consiglia agli adulti supervisione durante il montaggio e l'uso. Non far cadere oggetti pesanti oggetti sui tubi.

• Quando si smonta la porta assicurarsi che tutti i raccordi siano imballati via, e che non ne rimangano sulla superficie di gioco.

• Prima dell'uso, verificare che l'installazione sia stabile per evitare potenziali pericoli per la sicurezza.

• Controllare e serrare l'interfaccia della vite di ogni componente regolarmente.

• Se non utilizzato per lungo tempo, conservarlo in un ambiente asciutto.

ELENCO DEI PEZZI

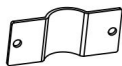

Un 1PZ



B 1 PZ



C 4 PZ



D 2 PZ

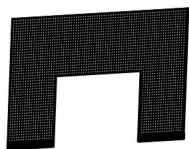

E 1 PZ



F 6 PZ



G 2 PZ  
M8\*50



H 1 PZ

**ASSEMBLAGGIO**

Fase 1:

Come mostrato nella figura, i tubi in fibra di vetro su entrambi i lati sono collegati e fissati sul telaio principale della rete da gioco originale con un blocco fisso

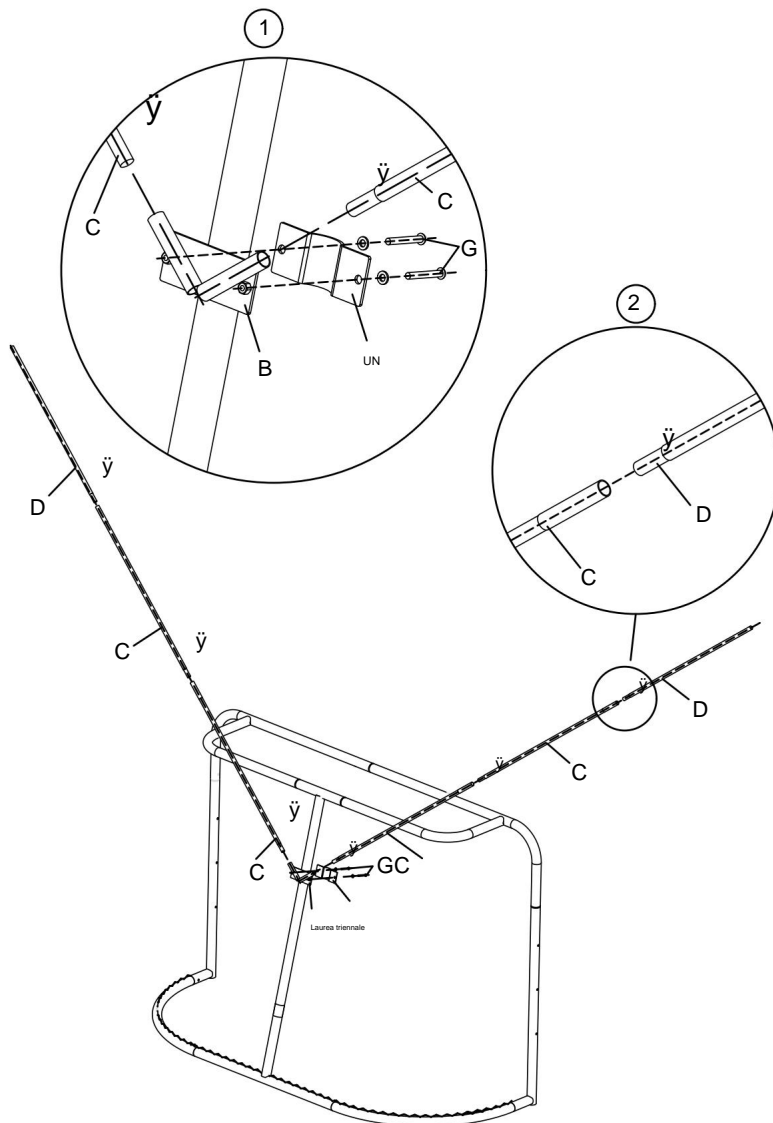

## Fase 2:

Per prima cosa, i sacchi inferiori su entrambi i lati della rete laterale vengono riempiti di sabbia, quindi la rete laterale viene appesa alla staffa in fibra di vetro e la rete laterale viene fissata sul telaio principale della porta originale con un fibbia a molla, Finito.

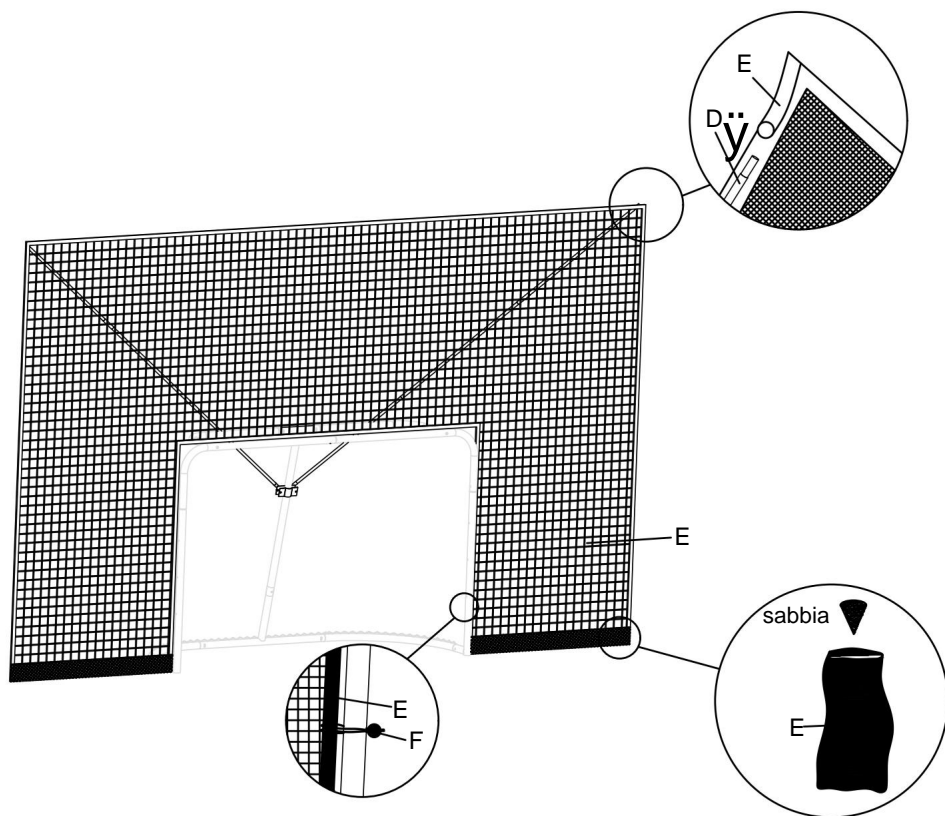

## PULIZIA E MANUTENZIONE

• Pulisci il supporto con un panno umido; la rete può essere rimossa per il lavaggio e lasciata asciugare naturalmente.

**Produttore:** Shanghaimuxinmuyeyouxiangongsi

**Indirizzo:** Shuangchenglu 803nong11hao1602A-1609shi, baoshanqu, shanghai 200000 CN.

**Importato in AUS:** SIHAO PTY LTD. 1 ROKEVA STREETEASTWOOD

Nuovo Galles del Sud 2122 Australia

**Importato negli USA:** Sanven Technology Ltd. Suite 250, 9166 Anaheim Luogo, Rancho Cucamonga, CA 91730

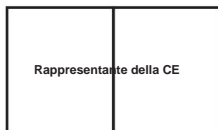

E-CrossStu GmbH

Mainzer Landstr.69, 60329 Francoforte sul Meno.



CONSULENZA YH LIMITATA.

C/O YH Consulting Limited Ufficio 147, Centurion Casa, London Road, Staines-upon-Thames, Surrey, TW184AX



# PORTERO DE HOCKEY

MODELO: CD-HG05

# PORTERO DE HOCKEY

MODELO: CD-HG05

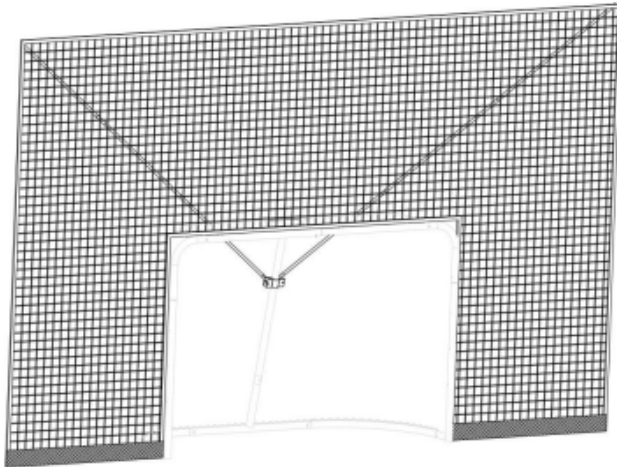

Muchas gracias por elegir este producto. Lea todas las instrucciones.

Instrucciones antes de usarlo. La información le ayudará a lograr el mejor resultado.

Posibles resultados.

## INTRODUCCIÓN



### ADVERTENCIA:

Lea todas las instrucciones antes de utilizar este producto.

Es responsabilidad del Propietario garantizar que todos los usuarios de este producto plenamente consciente de todas las advertencias y precauciones.

► Inspeccione siempre el poste y la red de la portería para detectar defectos antes de usarlos y reemplácelos.

► No utilice la

portería con piezas defectuosas. ► El producto se coloca con cuidado sobre una superficie plana para su uso. ► Nunca se suba a la red ni al marco de la portería. La portería nunca debe

Se utiliza sin la red instalada. Respete siempre las normas de seguridad. instrucciones.

► Retire todos los pesos y anclajes antes de mover o

► No utilice la portería en condiciones de viento. ► No utilice la portería en temperaturas bajo cero. Recomendamos la presencia de un adulto.

Supervisión durante el montaje y uso. No deje caer objetos pesados. objetos en los tubos.

► Al desmontar la portería, asegúrese de que todos los accesorios estén embalados lejos, y que no quede ninguno sobre la superficie de juego.

► Compruebe si la instalación es firme antes de usarla para evitar posibles riesgos de seguridad. ►

Compruebe y apriete la interfaz de tornillo de cada componente regularmente.

► Debe almacenarse en un ambiente seco si no se utiliza durante un tiempo prolongado.

LISTA DE PIEZAS



Una pieza



B 1 pieza



C 4 piezas



D 2 piezas

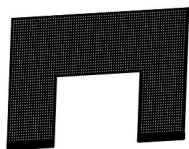

1 pieza



F 6 piezas



G 2 piezas  
M8\*50



1 pieza

## ASAMBLEA

### Paso 1:

Como se muestra en la figura, los tubos de fibra de vidrio de ambos lados están conectados y fijados en el marco principal de la red de pelota original con un bloque fijo.

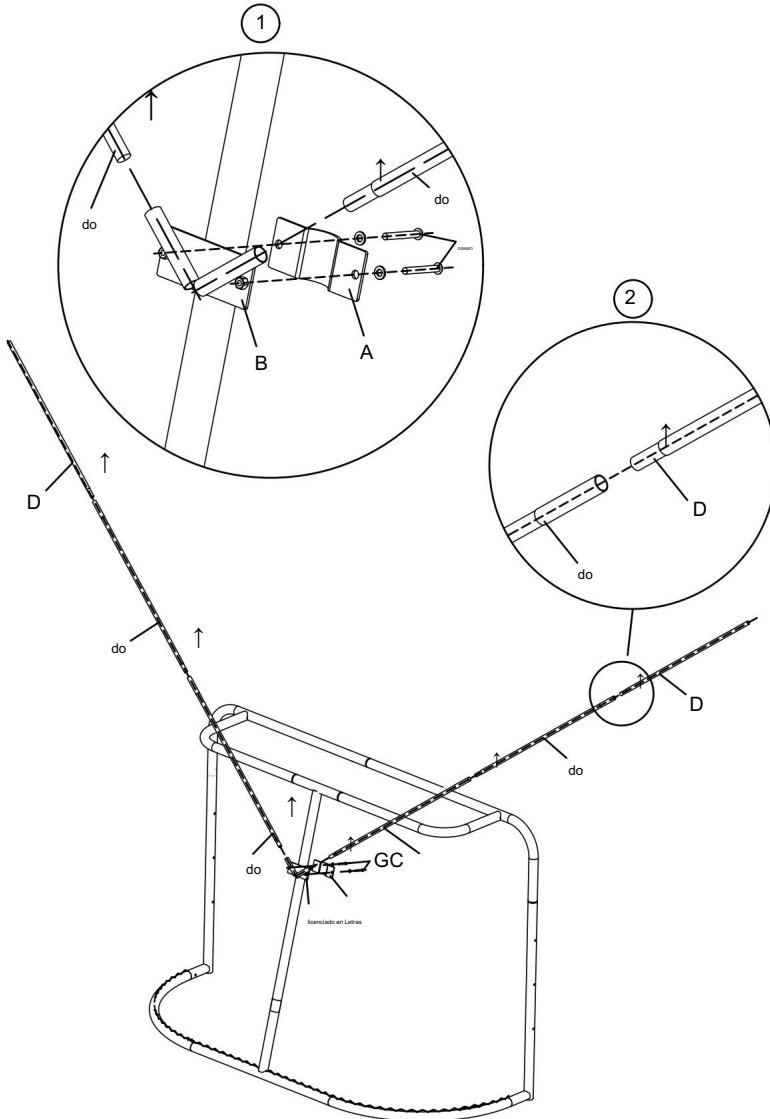

## Paso 2:

Primero, las bolsas inferiores a ambos lados de la red lateral se llenan con arena, y luego la red lateral se cuelga en el soporte de fibra de vidrio, y la red lateral se fija en el marco principal del objetivo original con un

Hebilla de resorte, terminada.

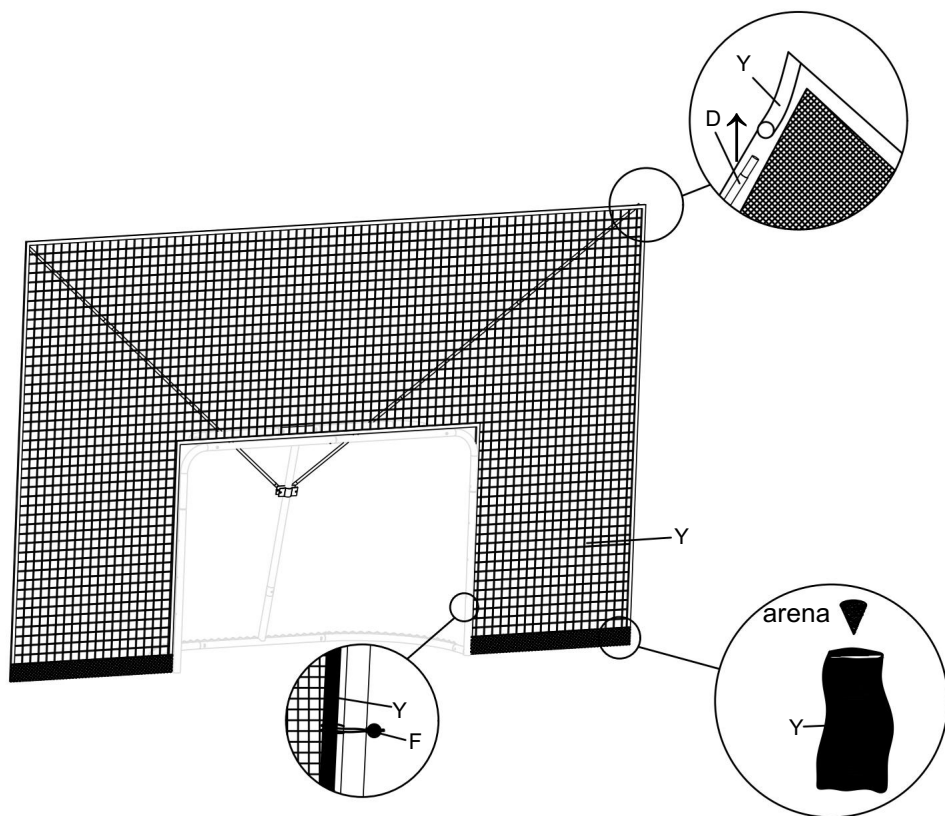

## LIMPIEZA Y MANTENIMIENTO

► Limpie el soporte con una toalla húmeda, la red se puede quitar para lavarla y dejar secar naturalmente.

Fabricante: Shanghaimuxinmuyeyouxiangongsi

Dirección: Shuangchenglu 803nong11hao1602A-1609shi, baoshanqu, shanghai 200000 CN.

Importado a Australia: SIHAO PTY LTD. 1 ROKEVA STREETEASTWOOD

Nueva Gales del Sur 2122 Australia

Importado a EE. UU.: Sanven Technology Ltd. Suite 250, 9166 Anaheim

Lugar, Rancho Cucamonga, CA 91730

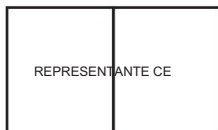

E-CrossStu GmbH

Mainzer Landstr.69, 60329 Fráncfort del Meno.

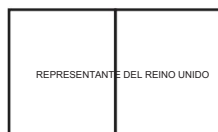

YH CONSULTING LIMITADA.

C/O YH Consulting Limited Oficina 147, Centurion  
Casa, London Road, Staines-upon-Thames, Surrey,  
TW18 4AX



# BRAMKA HOKEJOWA

MODEL: CD-HG05

# BRAMKA HOKEJOWA

MODEL: CD-HG05

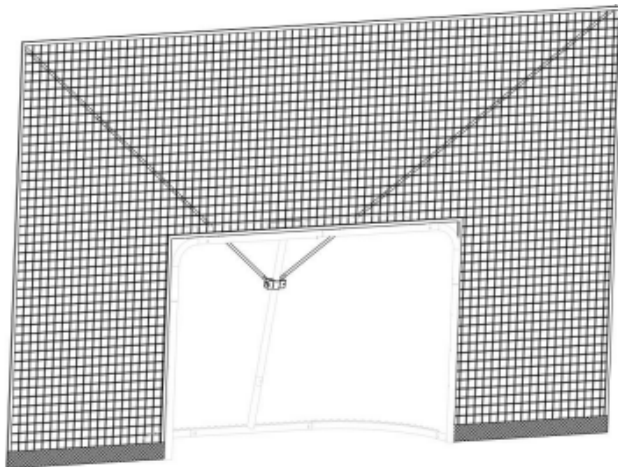

Dziękujemy bardzo za wybranie tego produktu. Prosimy o przeczytanie wszystkich przed użyciem zapoznaj się z instrukcją. Informacje te pomogą Ci osiągnąć najlepszy efekt możliwe wyniki.

## WSTĘP



### OSTRZEŻENIE:

Przed użyciem tego produktu należy przeczytać wszystkie instrukcje.

Właściciel jest odpowiedzialny za zapewnienie, że wszyscy użytkownicy tego produktu są w pełni świadomy wszystkich ostrzeżeń i środków ostrożności.

Przed każdym użyciem należy sprawdzić słupek bramki i siatkę pod kątem uszkodzeń i wymienić je uszkodzone

części. Nie należy używać bramki z uszkodzonymi

częściami. Produkt należy ostrożnie umieścić na płaskim podłożu w

celu jego użycia. Nigdy nie wspinaj się na siatkę lub ramę bramki. Bramka nigdy nie może być używane bez zamontowanej siatki. Zawsze przestrzegaj zasad bezpieczeństwa instrukcje.

Przed przeprowadzką lub

rozmontowanie bramki. Nie używaj bramki przy wietrznej pogodzie.

Nie używaj bramki przy temperaturach poniżej zera. Zalecamy, aby dorośli nadzór podczas montażu i użytkowania. Nie upuszczaj ciężkich przedmiotów obiekty na rurach.

Podczas demontażu bramki należy upewnić się, że wszystkie elementy mocujące są spakowane z dala i że żadna nie pozostaje na powierzchni boiska.

Przed użyciem sprawdź, czy instalacja jest stabilna, aby uniknąć potencjalne zagrożenia

bezpieczeństwa. Sprawdź i dokręć połączenie śrubowe każdego składnik regularnie.

Jeśli nie będziesz używać produktu przez dłuższy czas, przechowuj go w suchym miejscu.

LISTA CZĘŚCI

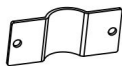

1 SZT.

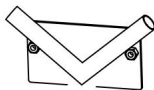

B 1 SZT.



C 4 SZT.



D 2 SZT.

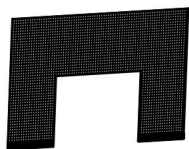

E 1 SZT.



F 6 SZT.

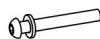

G 2 SZT.  
M8\*50



H 1 SZT.

## MONTAŻ

## Krok 1:

Jak pokazano na rysunku, rury z włókna szklanego po obu stronach są połączone i zamocowane na głównej ramie oryginalnej siatki za pomocą stałego bloku

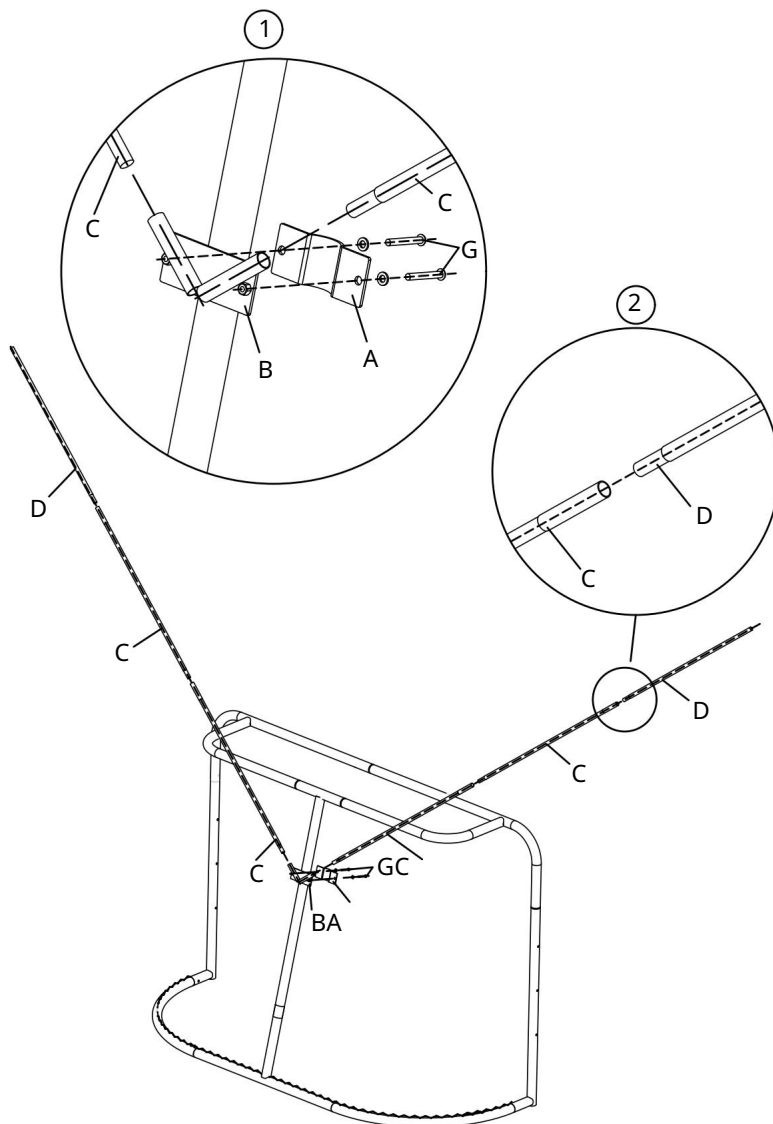

Krok 2:

Najpierw dolne worki po obu stronach siatki bocznej wypełnia się piaskiem, a następnie siatkę boczną zawieszają na wsporniku z włókna szklanego, a siatkę boczną mocuje się do głównej ramy oryginalnej bramki za pomocą

Zapięcie sprężynowe, gotowe.

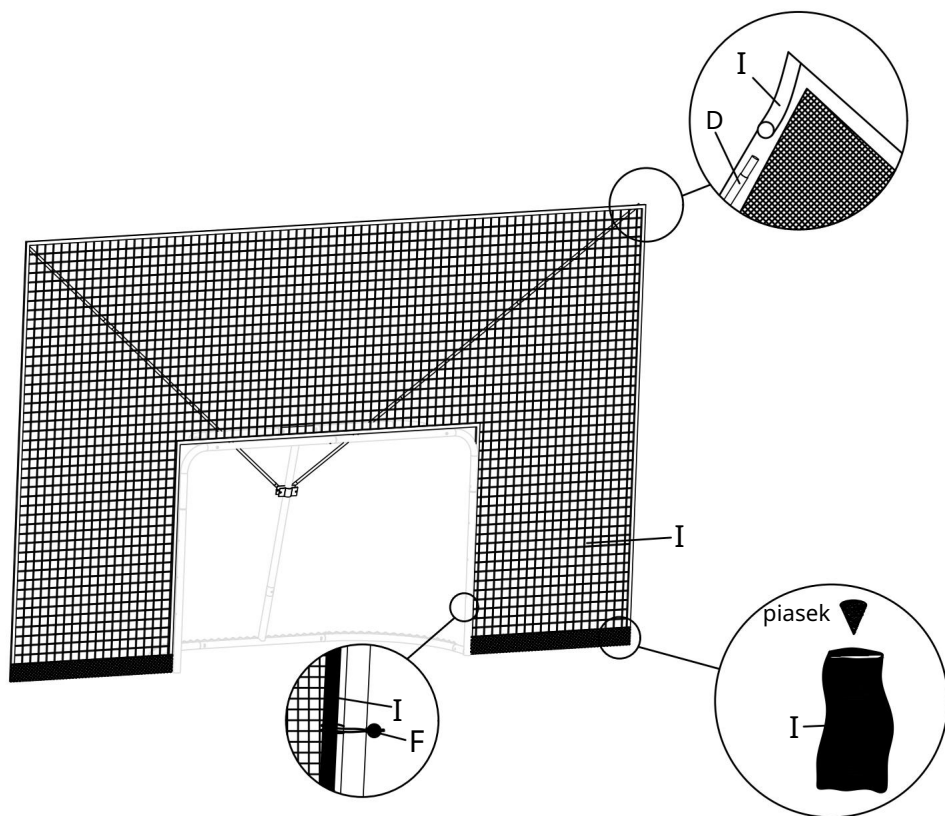

## CZYSZCZENIE I KONSERWACJA

Stojak należy czyścić wilgotnym ręcznikiem, siatkę można zdjąć do prania i pozostawić do naturalnego wyschnięcia.

Producent: Shanghaimuxinmuyeyouxiangongsi

Adres: Shuangchenglu 803nong11hao1602A-1609shi, baoshanqu, szanghaj  
200000 CN.

Importowane do AUS: SIHAO PTY LTD. 1 ROKEVA STREETEASTWOOD  
NSW 2122 Australia

Importowane do USA: Sanven Technology Ltd. Suite 250, 9166 Anaheim  
Miejsce, Rancho Cucamonga, CA 91730



E-CrossStu GmbH

Mainzer Landstr.69, 60329 Frankfurt nad Menem.



YH CONSULTING LIMITED.

C/O YH Consulting Limited Biuro 147, Centurion  
Dom, London Road, Staines-upon-Thames, Surrey,  
TW18 4AX



# **HOCKEYDOEL**

**MODEL: CD-HG05**

# HOCKEYDOEL

MODEL: CD-HG05

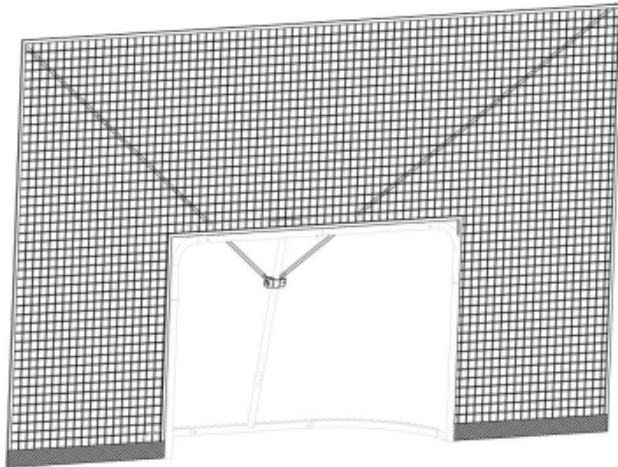

Hartelijk dank voor het kiezen van dit product. Lees alle instructies voordat u het gebruikt. De informatie zal u helpen om het beste te bereiken mogelijke resultaten.

## INVOERING



### WAARSCHUWING:

Lees alle instructies voordat u dit product gebruikt

Het is de verantwoordelijkheid van de eigenaar om ervoor te zorgen dat alle gebruikers van dit product volledig op de hoogte zijn van alle waarschuwingen en voorzorgsmaatregelen.

ÿ Controleer de doelpaal en het net altijd op gebreken voordat u ze gebruikt en vervang ze. beschadigde

onderdelen. ÿ Gebruik het doel niet met defecte

onderdelen. ÿ Plaats het product voorzichtig op een vlakke ondergrond

voor gebruik. ÿ Klim nooit op het net of het doelframe. Het doel mag nooit worden gebruikt zonder dat het net is gemonteerd. Houd u altijd aan de veiligheidsvoorschriften instructies.

ÿ Verwijder alle gewichten en ankers voordat u gaat verplaatsen of

het demonteren van het doel. Gebruik het doel niet bij winderig weer. ÿ Gebruik het doel niet bij temperaturen onder nul. Wij adviseren volwassenen toezicht tijdens de montage en het gebruik. Laat geen zware voorwerpen vallen voorwerpen op de buizen.

ÿ Zorg ervoor dat bij het demonteren van het doel alle toebehoren zijn ingepakt weg, en dat er geen op het speelveld achterblijft.

ÿ Controleer voor gebruik of de installatie stevig is om te voorkomen dat mogelijke veiligheidsrisico's. ÿ

Controleer en draai de schroefinterface van elk onderdeel vast component regelmatig.

ÿAls u het langere tijd niet gebruikt, moet u het op een droge plek bewaren.

ONDERDELENLIJST



Een 1PCS



B 1STUKS



C 4PCS



D 2STUKS

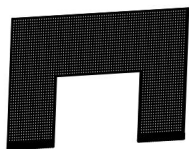

E 1STUKS



F 6STUKS



G 2STUKS

M8\*50



H 1STUKS

**MONTAGE****Stap 1:**

Zoals in de afbeelding is weergegeven, zijn de glasvezelbuizen aan beide zijden met een vast blok verbonden en vastgezet op het hoofdframe van het originele ballennet

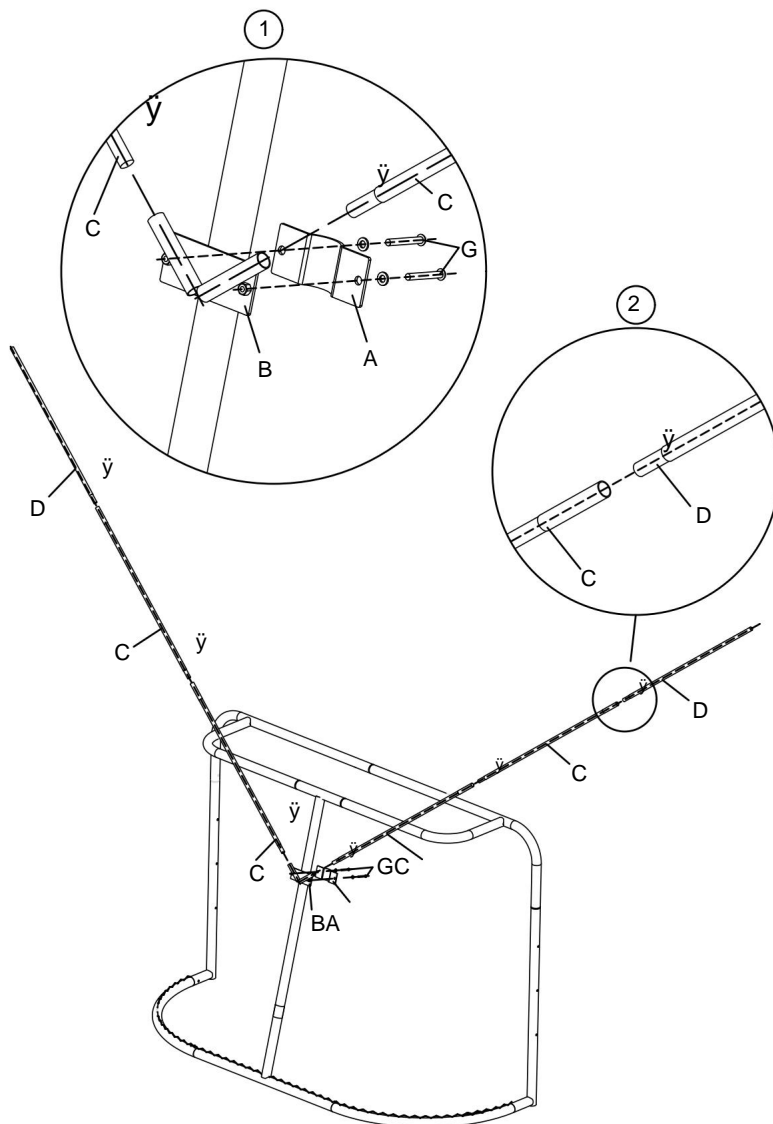

## Stap 2:

Eerst worden de onderste zakken aan beide zijden van het zijnet gevuld met zand, en vervolgens wordt het zijnet aan de glasvezelbeugel gehangen, en wordt het zijnet met een veergesp, klaar.

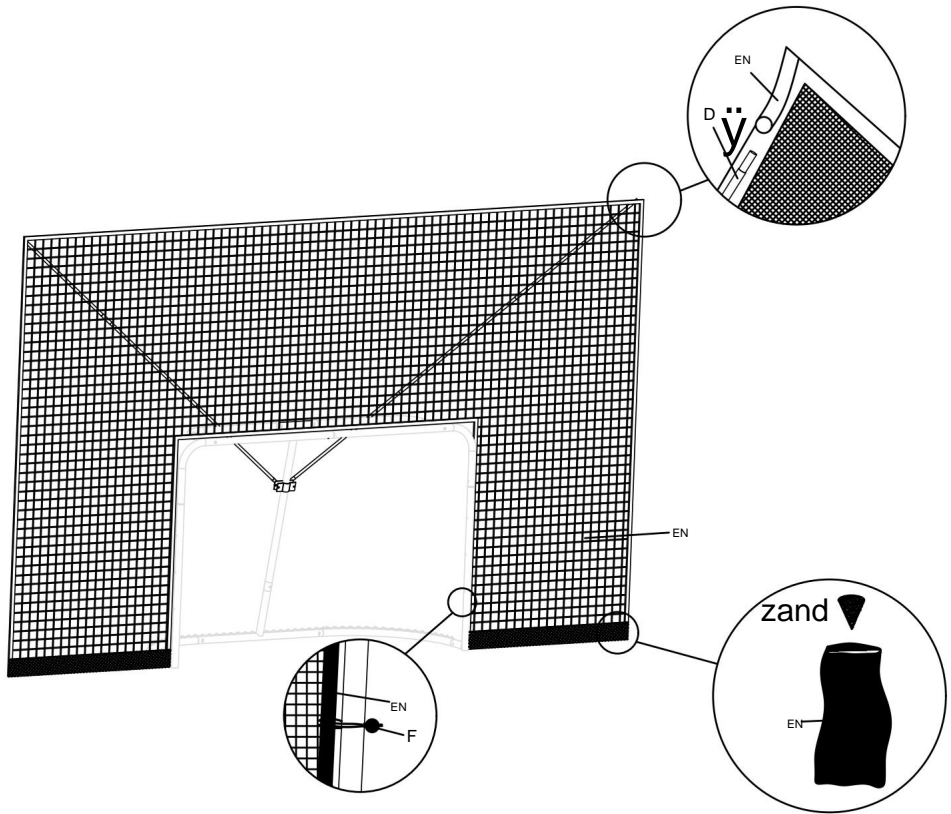

## REINIGING EN ONDERHOUD

ïMaak de standaard schoon met een natte handdoek. Het net kan verwijderd worden om te wassen en kan dan op natuurlijke wijze drogen.

**Fabrikant:** Shanghaimuxinmuyeyouxiangongsi

**Adres:** Shuangchenglu 803nong11hao1602A-1609shi, baoshanqu, shanghai  
200000 CN.

**Geïmporteerd naar AUS:** SIHAO PTY LTD. 1 ROKEVA STREETEASTWOOD  
NSW 2122 Australië

**Geïmporteerd naar de VS:** Sanven Technology Ltd. Suite 250, 9166 Anaheim  
Plaats, Rancho Cucamonga, CA 91730



E-CrossStu GmbH

Mainzer Landstr.69, 60329 Frankfurt am Main.



YH CONSULTING LIMITED.

C/O YH Consulting Limited Kantoor 147, Centurion  
Huis, London Road, Staines-upon-Thames, Surrey,  
TW18 4AX



# **HOCKEYMÅL**

**MODELL: CD-HG05**

# HOCKEYMÅL

MODELL: CD-HG05

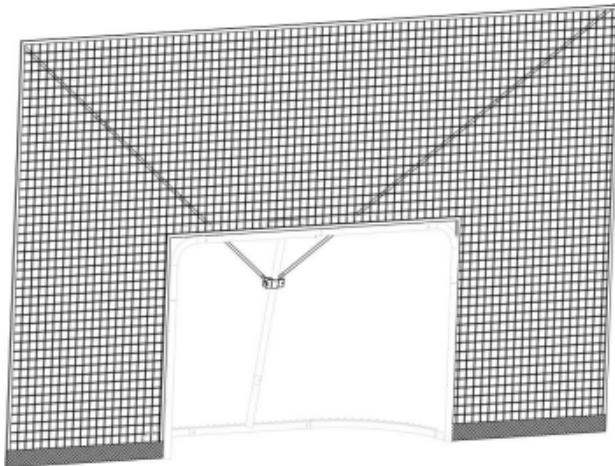

Tack så mycket för att du valde denna produkt. Vänligen läs alla instruktioner innan du använder den. Informationen hjälper dig att uppnå det bästa möjliga resultat.

## INTRODUKTION



### **VARNING:**

Läs alla instruktioner innan du använder denna produkt

Det är ägarens ansvar att se till att alla användare av denna produkt är fullt medveten om alla varningar och försiktighetsåtgärder.

• Inspektera alltid målstolpen och nätet för defekter före användning och byt ut dem skadade delar.

• Använd inte målet med defekta delar. •

Produkten placeras försiktigt på en plan mark för användning. • Klättra aldrig på nätet eller målramen. Målet får aldrig vara det används utan att nätet är monterat. Vänligen följ alltid säkerheten instruktioner.

• Ta bort alla vikter och ankare innan du flyttar eller demontering av målet. Använd inte målet i blåsig väder. • Använd inte målet i minusgrader. Vi rekommenderar vuxna övervakning under montering och användning. Tappa inte något tungt föremål på rören.

• Se till att alla beslag är packade vid demontering av målet bort, och att icke lämnas på spelytan.

• Kontrollera om installationen är stadig innan användning för att undvika potentiella säkerhetsrisker. •

Kontrollera och dra åt skruvgränssnittet på var och en komponent regelbundet.

• Den bör förvaras i en torr miljö om den inte används under en längre tid.

## DELLISTA



En 1 st



B 1 st



C 4 st



D 2 st

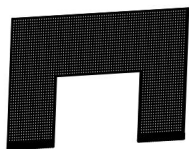

E 1 st



F 6 st



G 2st  
M8\*50



H 1 st

**MONTERING****Steg 1:**

Som visas i figuren är glasfiberrören på båda sidor anslutna och fixerade på huvudramen av originalkulk nätet med ett fast block

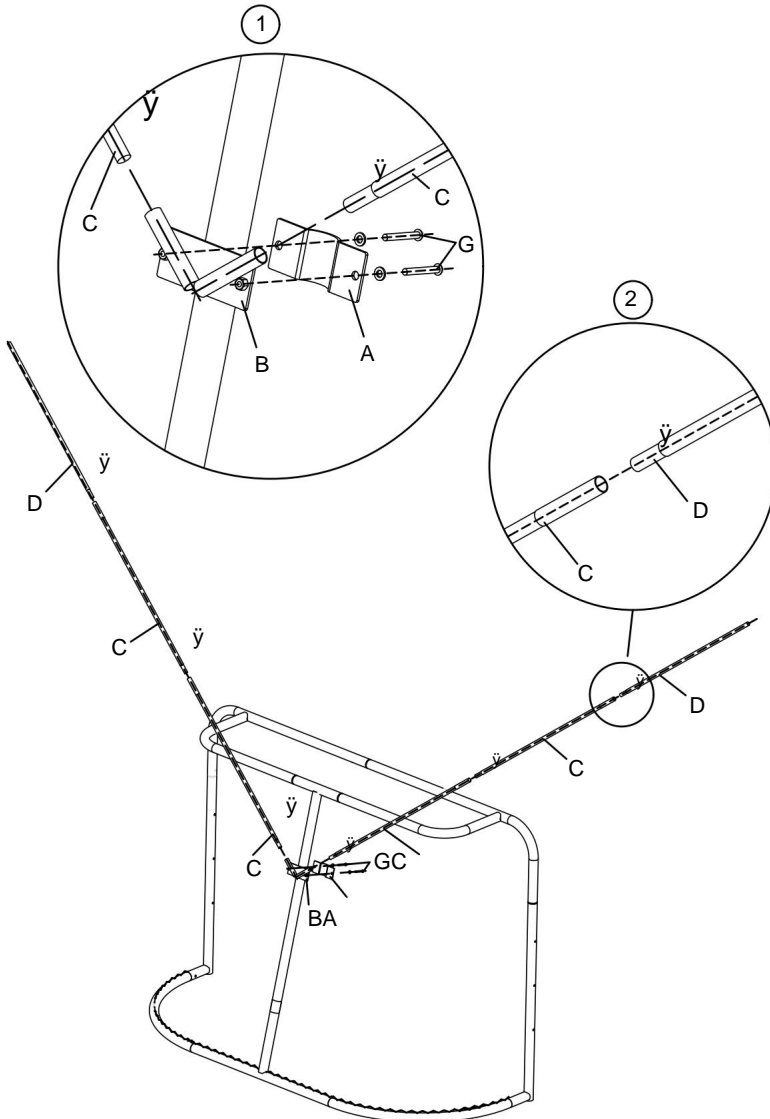

## Steg 2:

Först fylls bottenpåsarna på båda sidor av sidonätet med sand, och sedan hängs sidonätet på glasfiberfästet och sidonätet fixeras på huvudramen av det ursprungliga målet med en

fjäderspänne, Färdig.

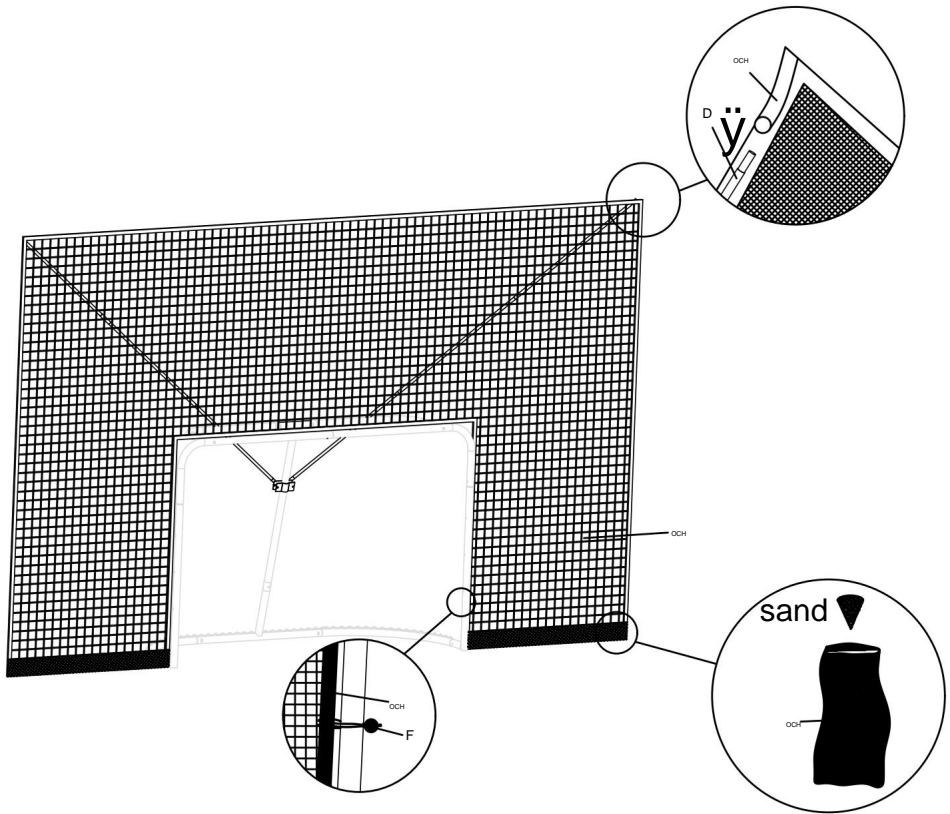

## RENGÖRING OCH UNDERHÅLL

Yngör stativet med en våt handduk, nätet kan tas bort för tvätt och tillåtas torka naturligt.

**Tillverkare:** Shanghaimuxinmuyeyouxiangongsi

**Adress:** Shuangchenglu 803nong11hao1602A-1609shi, baoshanqu, shanghai 200000 CN.

**Importerad till AUS:** SIHAO PTY LTD. 1 ROKEVA STREETEASTWOOD NSW 2122 Australien

**Importerad till USA:** Sanven Technology Ltd. Suite 250, 9166 Anaheim Place, Rancho Cucamonga, CA 91730



E-CrossStu GmbH

Mainzer Landstr.69, 60329 Frankfurt am Main.



YH CONSULTING LIMITED.

C/O YH Consulting Limited Office 147, Centurion House, London Road, Staines-upon-Thames, Surrey, TW18 4AX

