

ZFS0920

# zelmer



ZFS0920

**PL** INSTRUKCJA OBSŁUGI  
Krajalnica

**EN** USER MANUAL  
Food Slicer

**DE** BENUTZERHANDBUCH  
Aufschnittschneidemaschine

**CZ** NÁVOD K POUŽITÍ  
Kráječ masa

**SK** NAVODILA ZA UPORABO  
Krájač mäsa

**HU** HASZNÁLATI UTASÍTÁS  
Hússzeletelő

**RO** INSTRUCȚIUNI DE UTILIZARE  
Mașină de tăiat carne

**RU** ИНСТРУКЦИЯ ПО ПРИМЕНЕНИЮ  
Мясорезка

**BG** ИНСТРУКЦИИ ЗА УПОТРЕБА  
Месорезачка

**UA** ІНСТРУКЦІЯ ПО ЗАСТОСУВАННЮ  
Скиборізка для м'яса

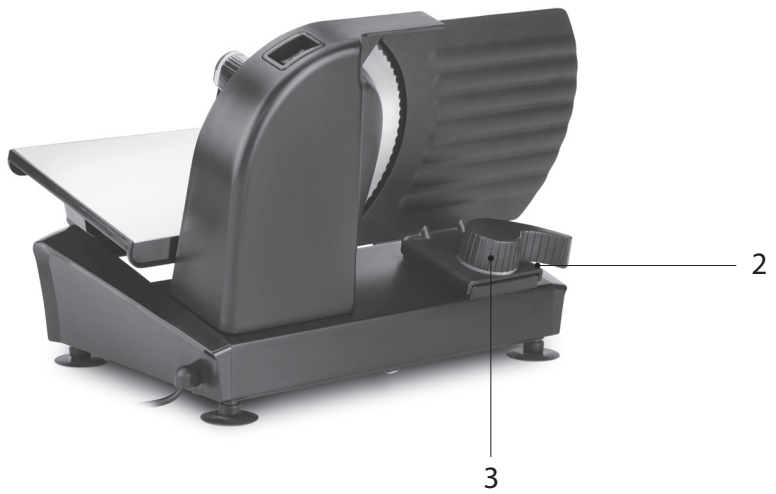

DZIĘKUJEMY ZA WYBÓR MARKI ZELMER. ŻYCZYMY SATYSFAKCJI Z UŻYTKOWANIA URZĄDZENIA.

## OSTRZEŻENIE

PRZED UŻYCIEM PRODUKTU NALEŻY UWAŻNIE PRZECZYTAĆ INSTRUKCJĘ UŻYTKOWANIA. PRZECHOWUJ JĄ W BEZPIECZNYM MIEJSCU DO WYKORZYSTANIA W PRZYSZŁOŚCI.

## OPIS

1. Włącznik/wyłącznik
  - 1a. Pozycja I - praca ciągła
  - 1b. Pozycja II - praca pulsacyjna
2. Wskaźnik grubości plasterka
3. Regulator grubości plasterka
4. Przesuwana osłona wózka
5. Osłona popychacza
6. Ostrze
7. Prowadnica tnąca
8. Oś ostrza
9. Demontaż popychacza

## INSTRUKCJE BEZPIECZEŃSTWA

Upewnić się, że napięcie sieciowe odpowiada napięciu podanemu na urządzeniu.

Okresowo sprawdzać przewód pod kątem uszkodzeń.

Nigdy nie używać urządzenia, jeśli przewód lub samo urządzenie są widocznie uszkodzone.

Dzieci nie powinny bawić się urządzeniem.

Urządzenie i przewód zasilający trzymaj poza zasięgiem dzieci.

Używać urządzenia tylko w warunkach domowych i wyłącznie w sposób określony w tej instrukcji.

Nie należy wykorzystywać go do takich zastosowań, jak:— użytkowanie w pomieszczeniach kuchennych, przeznaczonych dla personelu sklepów, w biurach i innych miejscach pracy;

— użytkowanie w gospodarstwach rolnych;

— użytkowanie przez klientów w pokojach hotelowych i motelowych lub innych środowiskach mieszkalnych;

— użytkowanie w pensjonatach oferujących nocleg ze śniadaniem.

Nigdy nie zanurzać urządzenia w wodzie ani innych płynach. Nigdy nie umieszczać urządzenia w zmywarce do naczyń. Nigdy nie stawiać urządzenia w pobliżu gorących powierzchni. Jeżeli przewód zasilania jest uszkodzony, dla bezpieczeństwa musi zostać wymieniony przez producenta, autoryzowany serwis lub odpowiednio wykwalifikowaną osobę.

Przed przystąpieniem do czyszczenia należy koniecznie odłączyć urządzenie od źródła zasilania.

Wszelkie naprawy należy zlecać wykwalifikowanemu elektrykowi.

Nigdy nie używać urządzenia na świeżym powietrzu i zawsze ustawiać je w suchym otoczeniu.

Nigdy nie używać akcesoriów niezalecanych przez producenta. Mogą one być niebezpieczne dla użytkownika i spowodować uszkodzenie urządzenia.

Nigdy nie ciągnąć za przewód w celu przemieszczenia urządzenia. Zabezpieczyć przewód przed możliwością zaczepienia. Nie owijać przewodu wokół urządzenia i nie zaginać go.

Upewnić się, że urządzenie stoi na płaskiej powierzchni. Jeżeli urządzenie nie jest używane, należy je odłączyć od zasilania.

Krajalnicy należy używać wyłącznie do przyrządzania potraw. Za pomocą urządzenia należy kroić wyłącznie takie produkty jak sery, mięso, pieczywo czy gotowe wyroby. Nie wolno używać krajalnicy do krojenia żywności mrożonej.

Nigdy nie przytrzymywać krojonych produktów dłońmi.

Należy używać wózka i prowadnicy, chyba że jest to niemożliwe ze względu na wielkość krojonego produktu.

Nigdy nie dotykać noża. Ostrzeżenie: potencjalne uszkodzenie ciała w wyniku nieprawidłowego użytkowania!

Urządzenie nie jest przeznaczone do pracy ciągłej, ponieważ nie zostało zaprojektowane do zastosowań profesjonalnych. Krajalnica wymaga krótkich przerw w pracy.

Nóż urządzenia jest bardzo ostry, dlatego należy zachowywać ostrożność podczas czyszczenia krajalnicy.

Zuwagi na bezpośredni kontakt z produktami spożywczymi urządzenie musi być przez cały czas utrzymywane w czystości.

Przed przystąpieniem do czyszczenia należy koniecznie wyjąć wtyczkę przewodu zasilającego urządzenia z gniazda sieciowego.

Nigdy nie dotykać noża w trakcie pracy urządzenia. Nie wolno również w żaden sposób próbować zatrzymywać obracającego się noża.

Urządzenie może być używane przez osoby o ograniczonej sprawności fizycznej, sensorycznej i umysłowej oraz osoby nieposiadające wystarczającego doświadczenia oraz wiedzy pod warunkiem, że będą one nadzorowane lub zostaną poinstruowane w zakresie bezpiecznej obsługi urządzenia i będą rozumiały zagrożenia związane z taką obsługą.

Urządzenie nie może być używane przez dzieci.

Urządzenie jest przeznaczone do użytku na maksymalnej wysokości do 2000m n.p.m.

**UWAGA!** Torby plastikowe mogą być niebezpieczne. Aby uniknąć niebezpieczeństwa trzymaj torby plastikowe z dala od niemowląt i dzieci. Nie pozwalaj dzieciom bawić się materiałami opakowaniowymi. Niebezpieczeństwo uduszenia!

## WAŻNE OSTRZEŻENIA

Wszelkie inne naprawy należy zlecać autoryzowanym partnerom serwisowym.

Urządzenie nie jest przeznaczone do użytku komercyjnego.

Należy stosować przerwy w pracy urządzenia.

Niezastosowanie się do tej instrukcji grozi uszkodzeniem silnika krajalnicy.

Firma **Eurogama Sp. z o.o.** nie ponosi odpowiedzialności za jakiegokolwiek szkody, które mogą wystąpić na osobach, zwierzętach lub przedmiotach z powodu nieprzestrzegania tych ostrzeżeń.

## PRZED UŻYCIEM

Przed pierwszym użyciem urządzenia (lub po dłuższym przechowywaniu) wyczyść wszystkie części mające kontakt z żywnością.

## INSTRUKCJA UŻYTKOWANIA

**WAŻNE:** Po 7 minutach ciągłego użytkowania należy odstawić urządzenie na 10 minut. Po 5 cyklach należy odstawić urządzenie na pół godziny.

- Umieść krajalnicę na płaskiej powierzchni.
- Wyreguluj wymaganą grubość za pomocą regulatora grubości (3). Wskaźnik grubości (2) może służyć jako wskazówka.
- Umieść naczynie lub tacę po lewej stronie krajalnicy.
- Umieść żywność na przesuwym wózku (4) i użyj osłony-popychacza (5), aby lekko docisnąć ją do prowadnicy tnącej (7).
- Podłącz urządzenie do sieci elektrycznej.
- Aby uruchomić urządzenie, przełącz włącznik (1) do pozycji I (1a) - praca ciągła, lub do pozycji II (1b) - praca pulsacyjna. Podczas pracy krajalnicy przesuwaj przesuwną osłonę wózka do przodu i do tyłu.

## WSKAZÓWKI

Aby pokroić mięso na cienkie plasterki, schłódź je dokładnie przez 2-4 godziny w zamrażarce przed krojeniem. Podczas krojenia ciepłych pieczeni bez kości wyjmij je z piekarnika i odstaw na 15 do 20 minut przed krojeniem. Wędliny dłużej zachowują świeżość i smak, jeśli konieczne jest ich pokrojenie. Potrawy o nierównej konsystencji, takie jak ryby i cienkie steki, często trudno pokroić. Przed krojeniem należy je częściowo zamrozić. Urządzenie może również pokroić np. marchewki lub ziemniaki na cienkie plasterki na chipsy.

## CZYSZCZENIE I KONSERWACJA

Przed czyszczeniem zawsze odłącz urządzenie od zasilania. Wytrzyj wewnętrzną i zewnętrzną część urządzenia ręcznikiem papierowym lub miękką ściereczką. Nie należy myć urządzenia w zmywarce. Nie czyść wewnętrzną ani zewnętrzną części żadnym szorstkim druciakiem ani wełną stalową, ponieważ może to uszkodzić wykończenie. Nie zanurzaj w wodzie ani żadnym innym płynie. Ostrze można zdjąć, obracając pokrętko blokujące ostrze. Uwaga: ostrze jest bardzo ostre. Po wyczyszczeniu ostrza przekręć pokrętko

przeciwnie do ruchu wskazówek zegara, aby zablokować ostrze. Przed przechowywaniem dokładnie osusz wszystkie części.

## UTYLIZACJA PRODUKTU



To urządzenie jest oznaczone zgodnie z Dyrektywą Europejską 2012/19/UE oraz polską Ustawą z dnia 11 września 2015r. „o zużyтым sprzęcie elektrycznym i elektronicznym” (Dz.U. z dn. 23.10.2015 poz.1688) symbolem przekreślonego kontenera na odpady.

Takie oznakowanie informuje, że sprzęt ten, po okresie jego użytkowania nie może być umieszczany łącznie z innymi odpadami pochodzącymi z gospodarstwa domowego.

Użytkownik jest zobowiązany do oddania go prowadzącym zbieranie zużytego sprzętu elektrycznego i elektronicznego/. Prowadzący zbieranie, w tym lokalne punkty zbiórki, sklepy oraz gminne jednostki, tworzą odpowiedni system umożliwiający oddanie tego sprzętu.

Właściwe postępowanie ze zużyтым sprzętem elektrycznym i elektronicznym przyczynia się do uniknięcia szkodliwych dla zdrowia ludzi i środowiska naturalnego konsekwencji, wynikających z obecności składników niebezpiecznych oraz niewłaściwego składowania i przetwarzania takiego sprzętu.

Mamy nadzieję, że produkt przyniesie Państwu wiele satysfakcji.

Szczegółowe informacje na temat zużycia energii przez urządzenie w trybie wyłączenia, trybie czuwania oraz trybie czuwania sieciowego, zgodnie z Rozporządzeniem UE 2023/826, są dostępne pod poniższym linkiem: <https://zelmer.pl/content/ecodesign-info.html>

WE WOULD LIKE TO THANKS YOUR FOR CHOOSING ZELMER, WE WISH THE PRODUCT PERFORMS TO YOUR SATISFACTION AND PLEASURE

## WARNING

PLEASE READ THE INSTRUCTIONS FOR USE CAREFULLY PRIOR TO USING THE PRODUCT. STORE THESE IN A SAFE PLACE FOR FUTURE REFERENCE.

## DESCRIPTION

1. On/Off switch
  - 1a. Position I - continous operation
  - 1b. Position II - pulse operation
2. Slice thickness indicator
3. Slice thickness regulator
4. Sliding carriage
5. Shield-pusher group
6. Blade
7. Cutting guide
8. Blade axle
9. Disassemble pusher

## SAFETY INSTRUCTIONS

Check that your mains voltage corresponds to that stated on the appliance.

From time to time check the cord for damages. Never used the appliance if cord or appliance shows any signs of damage.

Children should not play with the device.

Keep the appliance and power cord out of the reach of children.

Only use the appliance for domestic purposes and in the way indicated in these instructions.

This appliance is intended

to be used in household. It is not intended to be use in applications such as:

- staff kitchen areas in shops, offices and other working environments;
- farm houses;
- by clients in hotels, motels and other residential type

environments;

- bed and breakfast type environments.

Never immerse the appliance in water or any other liquid for any reason whatsoever. Never place it into the dishwasher.

Never use the appliance near hot surfaces.

If the supply cord is damaged it must be replaced by the manufacturer, its service agent or similarly qualified persons in order to avoid a hazard.

Always disconnect the appliance from the supply if it is left unattended and before assembling, disassembling or cleaning.

All repairs should be made by a competent qualified electrician.

Never use the appliance outside and always place it in a dry environment.

Never use accessories which are not recommended by the producer. They could constitute a danger to the user and risk to damage the appliance.

Never move the appliance by pulling the cord. Mark sure the cord cannot get caught in any way. Do not wind the cord around the appliance and do not bend it.

Mark sure the appliance is set on a flat surface.

Unplug the appliance when not in use.

Only use this slicer for cooking applications. Only cut articles such as cheese, meat, bread and preparations.

Never cut frozen food with this slicer.

Never cut food only by using your hands, always use the slide and its food guide unless it is impossible because of the size of the article. Make sure never to touch the knife.

Warning: potential injury from misuse!

This kind of appliance cannot function continuously; it is not a professional type of appliance. It is necessary to make temporary stops.

The blade of the appliance is extremely sharp, always be careful when cleaning the appliance.

It is absolutely necessary to keep this appliance clean at all times as it comes into direct contact with food.

Never touch the blade when the appliance is in use.

Furthermore, never try to stop the movement of the blade in any way whatsoever.

Switch off the appliance and disconnect from supply before changing accessories or approaching parts that move in use.

This appliance shall not be used by children. Keep the appliance and its cord out of reach of children.

Appliances can be used by persons with reduced physical, sensory or mental capabilities or lack of experience and knowledge if they have been given supervision or instruction concerning use of the appliance in a safe way and if they understand the hazards involved.

Children shall not play with the appliance. This device is designed for use at a maximum altitude up to 2000m above sea level.

NOTE: Plastic bags can be dangerous. To avoid danger keep plastic bags away from babies and children. Do not let children play with packaging materials.

Danger of suffocation!.

## IMPORTANT WARNINGS

Any other servicing should be performed by an authorized service representative.

This appliance is not for professional use.

You should follow the requested breaks.

Failure to follow this instruction carefully may result in damage to the motor.

**B&B TRENDS SL.** disclaims all liability for damages that may occur to people, animals or objects, for the non-observance of these warnings.

## BEFORE USE

Clean all parts that come into contact with food before using the appliance before the first time (or after prolonged storage).

## INSTRUCTIONS OF USE

**IMPORTANT: After 7 minutes of continuous use, it needs to rest for 10 minutes. After 5 cycles, it needs to rest for half an hour.**

- Place the food slicer over a flat surface.
- Adjust the thickness required with the thickness regulator (3). The thickness indicator (2) may be used as a guide.
- Place a dish or a tray on the left side of the food slicer.
- Place the food on the sliding carriage (4) and use the shield-pusher group (5) to press it slightly on to the cutting guide (7).
- Plug the appliance into the mains.
- To start the device, switch the On/Off switch (1) to position I (1a) – continuous operation, or to position II (1b) – pulse operation. With the food slicer in operation, move the sliding carriage shield forwards and backwards.

## TIPS

To slice meats wafer thin, chill thoroughly for 2-4 hours in freezer before slicing.

When slicing warm boneless roasts, remove from oven and let set 15 to 20 minutes before slicing. Cold cuts keep longer and retain flavour if sliced is needed.

Foods with an uneven texture such as fish and thin steaks are often difficult to slice. Partially freeze before slicing.

The appliance can also slice e.g., carrots or potatoes in thin slices for chip.

## MAINTENANCE AND CLEANING

Before cleaning, always unplug the appliance.

Wipe the inside and outside of the appliance with a paper towel or a soft cloth. It should not be washed in a dishwasher.

Do not clean the inside or outside with any abrasive scouring pad or steel wool as this will damage the finish. Do not immerse in water or any other liquid.

The blade can be taken off by turning the blade-locking knob.

Caution: the blade is very sharp. After having cleaned the blade, turn the knob anti-clockwise to lock the blade. Dry all parts well before storage.

## PRODUCT DISPOSAL



This product complies with European Directive 2012/19/EU on electrical and electronic devices, known as WEEE (Waste Electrical and Electronic Equipment), provides the legal framework applicable in the European Union for the disposal and reuse of waste electronic and electrical devices. Do not dispose of this product in the bin, instead going to the electrical and electronic waste collection center closest to your home.

Information on power consumption in off mode, standby mode, and network standby mode of the appliance, in accordance with EU Regulation 2023/826, can be found at the following link: <https://zelmer.pl/content/ecodesign-info.html>

WIR DANKEN IHNEN, DASS SIE SICH FÜR ZELMER ENTSCHEIDEN HABEN UND WÜNSCHEN IHNEN VIEL FREUDE UND ZUFRIEDENHEIT MIT IHREM GERÄT.

## WARNUNG

BITTE LESEN SIE DIE GEBRAUCHSANWEISUNG VOR DER VERWENDUNG DES GERÄTS SORGFÄLTIG DURCH. BEWAHREN SIE DIESE AN EINEM SICHEREN ORT ZUR SPÄTEREN VERWENDUNG AUF.

## BESCHREIBUNG

1. Ein-/Ausschalter
  - 1a. Position I – Dauerbetrieb
  - 1b. Position II – Pulsbetrieb
2. Schnittstärkenanzeige
3. Schnittstärkenregler
4. Gleitschlittenschutz
5. Schutz-Schieber-Gruppe
6. Klinge
7. Schneidföhrung
8. Klingenachse
9. Demontage des Schiebers

## SICHERHEITSHINWEISE

Überprüfen Sie, ob Ihre Netzspannung mit der auf dem Gerät angegebenen Netzspannung übereinstimmt.

Überprüfen Sie das Kabel von Zeit zu Zeit auf Beschädigungen. Verwenden Sie das Gerät niemals, wenn das Kabel oder Gerät irgendwelche Anzeichen von Schäden aufweisen.

Verwenden Sie das Gerät nur für den Hausgebrauch und auf die in dieser Anleitung angegebene Weise.

Es wurde nicht für den Gebrauch in beispielsweise den folgenden Anwendungen konzipiert:

- Personalküchenbereiche in Geschäften, Büros und anderen

Arbeitsumgebungen;

- Bauernhäuser;

- von Kunden in Hotels, Motels und ähnlichen Unterkünften;

- Frühstückspensionen.

Tauchen Sie das Gerät niemals aus irgendeinem Grund

in Wasser oder eine andere Flüssigkeit ein. Niemals in die Geschirrspülmaschine stellen.

Verwenden Sie das Gerät niemals in der Nähe von heißen Oberflächen.

Bei Beschädigung des Netzkabels muss dieses vom Hersteller, seinem Servicepartner oder ähnlich qualifizierten

Personen ausgetauscht werden, um eine Gefährdung zu vermeiden.

Trennen Sie das Gerät vor der Reinigung immer vom Stromnetz.

Alle Reparaturen sollten von einem qualifizierten Elektriker durchgeführt werden.

Verwenden Sie das Gerät niemals im Freien und stellen Sie es immer in einer trockenen Umgebung auf.

Verwenden Sie niemals Zubehör, das nicht vom Hersteller empfohlen wird. Anderes Zubehör kann eine Gefahr für den Benutzer und ein Schadenrisiko für das Geräte darstellen.

Bewegen Sie das Gerät niemals, indem Sie am Kabel ziehen. Stellen Sie sicher, dass das Kabel nicht hängen bleiben kann. Das Kabel nicht um das Gerät wickeln oder knicken.

Stellen Sie sicher, dass das Gerät auf einer ebenen Fläche aufgestellt wird.

Ziehen Sie den Netzstecker ab, wenn Sie das Gerät nicht benutzen.

Kinder sollten nicht mit dem Gerät spielen.

Bewahren Sie das Gerät und das Netzkabel außerhalb der Reichweite von Kindern auf.

Verwenden Sie diese Aufschnittmaschine nur für Garanwendungen. Schneiden Sie nur Produkte wie Käse, Fleisch, Brot und Zubereitungen. Schneiden Sie mit dieser Aufschnittmaschine niemals tiefgefrorene Lebensmittel.

Schneiden Sie Lebensmittel niemals nur mit den Händen, sondern immer mit dem Schieber und seiner Lebensmittelführung, es sei denn, dies ist aufgrund der Größe des Produkts nicht möglich. Achten Sie darauf, die Klinge nicht zu berühren.

Diese Art von Gerät ist nicht für den kontinuierlichen Einsatz geeignet, da es sich um keine professionelle Maschine handelt. Es ist notwendig, vorübergehende Pausen einzulegen.

Die Klinge des Gerätes ist extrem scharf, seien Sie beim Reinigen des Gerätes immer vorsichtig.

Dieses Gerät muss immer sauber gehalten werden, da es in direkten Kontakt mit Lebensmitteln kommt.

**Warnung: Unsachgemäße Verwendung kann zu Verletzungen führen!**

Achten Sie darauf, dass das Gerät vor der Demontage zur Reinigung vom Stromnetz getrennt ist.

Berühren Sie niemals die Klinge, wenn das Gerät in Gebrauch ist. Versuchen Sie außerdem niemals, die Bewegung der Klinge in irgendeiner Weise zu stoppen.

Das Gerät und sein Kabel sollten außerhalb der Reichweite von Kindern gehalten werden.

Geräte können von Personen mit eingeschränkten körperlichen, sensorischen oder geistigen Fähigkeiten oder mangelnden Erfahrungen und Kenntnissen benutzt werden, wenn sie beaufsichtigt werden oder in den sicheren Gebrauch des Gerätes eingewiesen wurden

und die damit verbundenen Gefahren verstehen.

Kinder dürfen nicht mit dem Gerät spielen.

Dieses Gerät ist für den Einsatz in einer maximalen Höhe von 2000 m über dem Meeresspiegel ausgelegt.

**HINWEIS:** Plastiktüten können gefährlich sein. Um Gefahren zu vermeiden, halten Sie Plastiktüten von Säuglingen und Kindern fern. Lassen Sie Kinder nicht mit dem Verpackungsmaterial spielen.

**Es besteht Erstickungsgefahr!**

## WICHTIGE WARNHINWEISE

Jegliche weiteren Wartungsarbeiten dürfen nur von einem autorisierten Kundendienst durchgeführt werden.

Dieses Gerät ist nicht für den professionellen Einsatz bestimmt.

Die empfohlenen Pausen sollten eingehalten werden.

Die Nichtbeachtung dieser Anweisung kann zu Schäden am Motor führen.

**BB TRENDS SL.**, übernimmt keine Haftung für Schäden, die an Menschen, Tieren oder Gegenständen infolge der Missachtung der oben erwähnten Warnhinweise entstehen können.

## ANWENDUNGSWEISE

1. Entfernen Sie alle Verpackungsmaterialien und Aufkleber von der Innen- und Außenseite der Heißluftfritteuse. Wischen Sie die Außenseite vorsichtig mit einem feuchten Stoffoder Papiertuch ab.

**ACHTUNG:** Tauchen Sie die Heißluftfritteuse oder ihren Stecker niemals in Wasser oder andere Flüssigkeiten.

2. Ziehen Sie den Korb an seinem Griff aus der Heißluftfritteuse heraus. Nehmen Sie die Schale am Griff in ihrer Mitte heraus. Reinigen Sie die Innen- und Außenseite des Korbs und der Schale mit einem Schwamm und warmem Seifenwasser. Korb und Schale können oben im oberen Fach des Geschirrspülers gewaschen werden.

3. **ACHTUNG:** Verwenden Sie keine scheuernden Reinigungsmittel oder Schwämme.

4. Trocknen Sie alles gründlich ab.

## VOR DEM GEBRAUCH

Reinigen Sie alle mit Lebensmitteln in Kontakt kommenden Teile vor der ersten Benutzung (und nach längerer Lagerung).

## GEBRAUCHSANWEISUNG

**Wichtig: Nach 7 Minuten Betrieb – 10 Minuten Pause. Nach 5 Zyklen – 30 Minuten Pause.**

- Stellen Sie den Alleschneider auf eine ebene Fläche.
- Schnittstärke über den Regler (3) einstellen, Anzeige (2) als Orientierung verwenden.
- Teller/Schale links vom Gerät positionieren.
- Lebensmittel auf den Schlitten legen und mit dem Schutz-/Drücker (5) gegen die Führung (7) drücken.
- Gerät ans Stromnetz anschließen.
- Um das Gerät zu starten, schalten Sie den Wippschalter (1) auf Position I (1a) – Dauerbetrieb oder auf Position II (1b) – Pulsbetrieb.
- Während des Schneidens den Schlitten vor- und zurückbewegen.

## TIPPS

Für hauchdünne Scheiben: Fleisch 2–4 Stunden vorfrieren.

Braten vor dem Schneiden 15–20 Minuten ruhen lassen.

Fisch oder dünnes Fleisch leicht anfrieren.

Auch zum Schneiden von Karotten oder Kartoffeln geeignet.

## WARTUNG UND REINIGUNG

Vor der Reinigung immer den Netzstecker ziehen. Wischen Sie das Gerät innen und außen mit einem Papiertuch oder einem weichen Tuch ab. Das Gerät darf nicht in der Spülmaschine gereinigt werden. Reinigen Sie das Gerät innen und außen nicht mit Scheuerschwämmen oder Stahlwolle, da dies die Oberfläche beschädigt. Tauchen Sie das Gerät nicht in Wasser oder andere Flüssigkeiten. Die Klinge kann durch Drehen des Klingerverriegelungsknopfs abgenommen werden. Vorsicht: Die Klinge ist sehr scharf. Drehen Sie den Knopf nach der Reinigung gegen den Uhrzeigersinn, um die Klinge zu verriegeln. Trocknen Sie alle Teile vor der Lagerung gut ab.

## GERÄTEENTSORGUNG



Dieses Gerät entspricht der europäischen Richtlinie 2012/19/EU über elektrische und elektronische Geräte, bekannt als WEEE (Waste Electrical and Electronic Equipment), die den in der Europäischen Union geltenden Rechtsrahmen für die Entsorgung und Wiederverwendung von Elektro- und Elektronik-Altgeräten bildet. Werfen Sie dieses Produkt nicht in die Mülltonne, sondern geben Sie es bei der nächstgelegenen Sammelstelle für Elektro- und Elektronikschrott

ab.

Informationen zum Energieverbrauch des Geräts im Aus-Modus, Standby-Modus und Netzwerk-Standby-Modus gemäß der EU-Verordnung 2023/826 finden Sie unter folgendem Link: <https://zelmer.pl/content/ecodesign-info.html>

DĚKUJEME, ŽE JSTE SI VYBRALI ZNAČKU ZELMER. PŘEJEME VÁM, ABYSTE BYLI S NAŠÍM VÝROBKEM SPOKOJENI.

## UPOZORNĚNÍ

PŘED POUŽITÍM ZAŘÍZENÍ SI NEJPRVE PŘEČTĚTE NÁVOD K OBSLUZE A ULOŽTE JEJ NA BEZPEČNÉM MÍSTĚ PRO BUDOUCÍ POUŽITÍ.

## POPIS

1. Vypínač
  - 1a. Poloha I – nepřetržitý provoz
  - 1b. Poloha II – pulzní provoz
2. Ukazatel tloušťky plátku
3. Regulátor tloušťky plátku
4. Posuvný vozík s krytem
5. Tlačná jednotka
6. Čepel
7. Vodítko řezu
8. Osa čepele
9. Odnímatelný tlačítko

## BEZPEČNOSTNÍ POKYNY

Zkontrolujte, že napětí vaší sítě odpovídá napětí, které je uvedeno na spotřebiči.

Čas od času zkontrolujte, že je kabel stále nepoškozený. Nikdy spotřebič nepoužívejte, pokud kabel nebo spotřebič vykazují známky poškození.

Spotřebič používejte pouze pro domácí účely a způsobem uvedeným v tomto návodu.

Tento spotřebič je určen k použití v domácnosti. Není určen k

použití v prostředích, jako například:

- kuchyňky pro zaměstnance v obchodech, kancelářích a jiných pracovních prostředích;
- obytné stavby;
- použití klienty v hotelech, motelech a jiných prostředích obytného typu;
- prostředí typu nocleh se snídaní.

Spotřebič z žádného důvodu a za žádných okolností

neponořujte do vody ani jiné kapaliny.

Nikdy jej neumísťujte do myčky.

Nikdy nepoužívejte spotřebič v blízkosti horkých povrchů.

Pokud dojde k poškození přívodního kabelu, musí být vyměněn výrobcem nebo zástupcem servisu či podobně kvalifikovanou osobou, aby se eliminovalo nebezpečí.

Před čištěním spotřebič vždy odpojte od elektrické sítě.

Veškeré opravy by měl provádět kompetentní kvalifikovaný elektrikář.

Spotřebič nesmí být používán venku a musí být vždy umístěn v suchém prostředí.

Nikdy nepoužívejte příslušenství, které není doporučeno výrobcem.

Mohly by představovat nebezpečí pro uživatele a riziko poškození spotřebiče.

Nikdy spotřebič neposouvejte taháním za kabel.

Ujistěte se, že se kabel nemůže nikde zachytit.

Neobtáčejte kabel kolem spotřebiče a neohýbejte jej.

Ujistěte se, že je spotřebič umístěn na rovném povrchu.

Pokud spotřebič nepoužíváte, odpojte jej ze sítě.

Používejte tento kráječ pouze na potraviny.

Krájejte pouze potraviny jako sýr, maso, chléb a podobně.

Nikdy tímto kráječem nekrájejte zmrazené potraviny.

Nikdy jídlo nekrájejte holýma rukama, vždy používejte vozík a jeho usměrňovač, pokud to není z důvodu velikosti krájené položky nemožné.

Nikdy se nedotýkejte krájecího kotouče.

Varování: V důsledku nesprávného použití může dojít kúrazu!

Tento druh spotřebiče nemůže fungovat nepřetržitě;

nejedná se o profesionální typ spotřebiče.

Je nezbytné dělat dočasné přestávky.

Krájecí kotouč spotřebiče je velmi ostrý, při čištění spotřebiče buďte vždy opatrní.

Je bezpodmínečně nutné udržovat tento spotřebič vždy čistý, protože přichází do přímého kontaktu s potravinami.

Před rozebráním spotřebiče za účelem čištění se ujistěte, že je odpojen ze zásuvky.

Při používání spotřebiče se nikdy nedotýkejte krájecího kotouče.

Kromě toho se za žádných okolností nesnažte jakýmkoli způsobem zastavit pohyb kotouče.

Spotřebič a jeho kabel uchovávejte mimo dosah dětí.

Spotřebiče mohou používat osoby s omezenými fyzickými, smyslovými a mentálními schopnostmi nebo nedostatečnými zkušenostmi a znalostmi, pokud jsou pod dohledem nebo byly poučeny o bezpečném použití spotřebiče a rozumí možným rizikům. Toto zařízení nesmí být používáno dětmi.

Udržujte zařízení a napájecí kabel mimo dosah dětí. Děti si se spotřebičem nesmějí hrát.

Spotřebič je určen pro použití v nadmořské výšce do 2000 m n. m.

**POZOR!** Plastové sáčky mohou být nebezpečné. Abyste předešli nebezpečí, držte plastové sáčky mimo dosah kojenců a dětí. Nedovolte dětem, aby si hrály s obalovými materiály. Nebezpečí udušení!

## **DŮLEŽITÁ UPOZORNĚNÍ**

Veškerý další servis smí provádět pouze autorizovaný servisní zástupce.

Toto zařízení není určeno pro profesionální použití.

Je nutné dodržovat doporučené přestávky.

Nedodržení tohoto pokynu může vést k poškození motoru.

**B&B TRENDS SL.** neodpovídá za žádné škody na osobách, zvířatech nebo majetku, které mohou vzniknout v důsledku nedodržení těchto upozornění.

## PŘED POUŽITÍM

Před prvním použitím spotřebiče (nebo po delším skladování) očistěte všechny části, které přicházejí do styku s potravinami.

## NÁVOD K POUŽITÍ

**DŮLEŽITÉ: Po 7 minutách nepřetržitého používání je třeba nechat 10 minut odpočinout. Po 5 cyklech je třeba nechat odpočinout půl hodiny.**

- Položte kráječ na rovnou plochu.
- Nastavte požadovanou tloušťku pomocí regulátoru tloušťky (3). Jako vodítko lze použít indikátor tloušťky (2).
- Na levou stranu kráječe umístěte misku nebo tác.
- Položte jídlo na posuvný vozík (4) a pomocí skupiny štítků a tlačítek (5) jej lehce přitlačte k vodítku krájení (7).
- Zapojte spotřebič do elektrické sítě.
- Pro spuštění zařízení přepněte vypínač (1) do polohy I (1a) – nepřetržitý provoz nebo do polohy II (1b) – pulzní provoz. S kráječem v provozu posouvejte štítek posuvného vozíku dopředu a dozadu.

## TIPY

Pro tenké plátky masa nechte 2–4 hodiny před krájením důkladně vychladit v mrazničce.

Při krájení teplých pečení bez kosti vyjměte z trouby a nechte 15 až 20 minut před krájením ztuhnout. Uzeniny vydrží déle a zachovají si chuť, pokud je potřeba je nakrájet. Potraviny s nerovnoměrnou texturou, jako jsou ryby a tenké steaky, se často obtížně krájejí. Před krájením částečně zmrazte. Spotřebič dokáže také krájet např. mrkev nebo brambory na tenké plátky pro hranolky.

## ÚDRŽBA A ČIŠTĚNÍ

Před čištěním vždy odpojte spotřebič ze zásuvky. Otřete vnitřek i vnější povrch spotřebiče papírovou utěrkou nebo měkkým hadříkem. Nesmí se mýt v myčce nádobí. Nečistěte vnitřek ani vnější povrch abrazivními drátěnkami ani ocelovou vlnou, mohlo by dojít k poškození povrchové úpravy. Neponořujte do vody ani jiných tekutin. Nůž lze vyjmout otočením aretačního knoflíku nože. Pozor: Nůž je velmi ostrý. Po vyčištění nože otočte knoflíkem proti směru hodinových ručiček, abyste jej zajistili. Před uskladněním všechny části dobře osušte.

## LIKVIDACE VÝROBKU



Tento výrobek je v souladu se směrnicí Evropského parlamentu a Rady 2012/19/ES o odpadních elektrických a elektronických zařízeních (WEEE), která stanoví právní rámec Evropské unie pro recyklaci a opětovné použití odpadních elektrických a elektronických zařízení. Nevyhazujte tento spotřebič společně s netříděným komunálním odpadem. Využívání zařízení pro tříděný sběr elektrického a elektronického odpadu.

Informace o spotřebě energie zařízení v režimu vypnutí, pohotovostním režimu a síťovém pohotovostním režimu v souladu s nařízením EU 2023/826 naleznete na následujícím odkazu: <https://zelmer.pl/content/ecodesign-info.html>

ĎAKUJEME, ŽE STE SI VYBRALI ZNAČKU ZELMER. ĎAKUJEME, ŽE STE SI VYBRALI ZNAČKU ZELMER

## UPOZORNENIE

PRED POUŽITÍM VÝROBKU SI POZORNE PREČÍTAJTE NÁVOD NA POUŽITIE. USCHOVAJTE NÁVOD NA BEZPEČNOM MIESTE NA BUDÚCE POUŽITIE.

## POPIS

1. Hlavný vypínač
- 1a. Poloha I – nepretržitá prevádzka
- 1b. Poloha II – pulzná prevádzka
2. Indikátor hrúbky rezu
3. Regulátor hrúbky rezu
4. Kryt posuvného vozíka
5. Skupina krytu a posúvača
6. Čepeľ
7. Vodiaca lišta na rezanie
8. Os čepele
9. Demontáž posúvača

## BEZPEČNOSTNÉ POKYNY

Skontrolujte, či je napätie v elektrickej sieti rovnaké ako napätie uvedené na štítku spotrebiča.

Z času na čas skontrolujte, či nie je napájací kábel poškodený.

Spotrebič v žiadnom prípade nepoužívajte, ak je napájací kábel poškodený alebo ak sú na spotrebiči viditeľné známky poškodenia.

Spotrebič je určený len na použitie v domácnosti a spôsobom uvedeným v tomto návode.

Tento spotrebič je určen k použitiu v domácnosti. Není určen k

použití v prostredí, jako například:

- kuchyňky pro zaměstnance v obchodech, kancelářích a jiných pracovních prostředích;
- obytné stavby;
- použití klienty v hotelech, motelech a jiných prostředích obytného typu;
- prostředí typu nocleh se snídaní.

Spotrebič nikdy z akéhokoľvek dôvodu neponárajte do vody ani do inej kvapaliny. Nikdy ho neumývajte v umývačke riadu.

Spotrebič nikdy nepoužívajte v blízkosti horúcich povrchov. Ak je napájací kábel poškodený, musí ho vymeniť výrobca, jeho servisný zástupca alebo podobne vyškolená osoba, aby sa predišlo nebezpečenstvu.

Pred čistením vždy spotrebič odpojte z elektrickej siete.

Všetky opravy musí vykonať kompetentný kvalifikovaný elektrotechnik.

Spotrebič nikdy nepoužívajte vo vonkajších priestoroch a vždy ho uchovávajte v suchom prostredí.

V žiadnom prípade nepoužívajte príslušenstvo, ktoré nie je odporúčané výrobcom. Mohlo by to byť nebezpečné pre používateľa a hrozilo by poškodenie spotrebiča.

Spotrebič nikdy nepremiestňujte ťahaním za napájací kábel.

Dávajte pozor, aby sa napájací kábel nezachytil o niektorú z častí spotrebiča. Kábel nenavíjajte okolo spotrebiča, ani ho neohýbajte.

Dbajte na to, aby bol spotrebič položený na rovnej ploche. Keď spotrebič nepoužívate, odpojte ho z elektrickej zásuvky.

Tento kuchynský krájač používajte len pri príprave pokrmov.

Je určený iba na krájanie potravín, ako je syr, mäso, chlieb a údeniny. Kuchynským krájačom v žiadnom prípade nekrájajte mrazené potraviny.

Potraviny pri krájaní nikdy nedržte iba rukami, vždy použite posuvnú dosku a prítlačný podávač, pokiaľ tomu nebráni veľkosť výrobku. Dávajte pozor, aby ste sa prstami nedotkli krájacieho kotúča.

**Varovanie:** Nesprávne používanie môže spôsobiť poranenia!

Tento druh spotrebiča sa nemôže používať nepretržite, nakoľko nie je určený na profesionálne použitie. Pri jeho používaní je potrebné robiť prestávky.

Krájací kotúč je veľmi ostrý, preto pri čistení spotrebiča vždy dbajte na zvýšenú opatrnosť.

Je absolútne nevyhnutné udržiavať spotrebič v čistom stave, pretože prichádza do priameho kontaktu s potravinami.

Pred rozoberaním spotrebiča z dôvodu čistenia sa vždy uistite, že je odpojený z elektrickej siete.

Nikdy sa nedotýkajte krájacieho kotúča, keď je spotrebič zapnutý. Ani sa nikdy nepokúšajte akýmkoľvek spôsobom zastaviť pohyb krájacieho kotúča. Spotrebič a jeho kábel uchovávajte mimo dosahu detí.

Spotrebiče môžu používať osoby so zníženými fyzickými, zmyslovými alebo mentálnymi schopnosťami či nedostatkom skúseností a vedomostí, ak sú pod dohľadom, alebo boli poučené o používaní spotrebiča bezpečným spôsobom a porozumeli príslušným nebezpečenstvám. Zariadenie nesmie byť používané deťmi. Udržiavajte zariadenie a napájací kábel mimo dosahu detí.

Deti sa so spotrebičom nesmú hrať.

Spotrebič je určený na používanie v maximálnej výške do 2000 m.n.m.

**POZOR!** Plastové vrecká môžu byť nebezpečné. Aby ste predišli nebezpečenstvu, držte plastové vrecká mimo dosahu dojsť a detí. Nedovoľte deťom, aby sa hrali s obalovými materiálmi. Nebezpečenstvo udusenía!

## **DÔLEŽITÉ UPOZORNENIA**

Akýkoľvek ďalší servis by mal vykonávať iba autorizovaný servisný zástupca.

Toto zariadenie nie je určené na profesionálne použitie.  
 Odporúčané prestávky je potrebné dodržiavať.  
 Nedodržanie tohto pokynu môže viesť k poškodeniu motora.

**B&B TRENDS SL.** nezodpovedá za žiadne škody na osobách, zvieratách alebo majetku, ktoré môžu vzniknúť v dôsledku nedodržania týchto upozornení.

## PRED POUŽITÍM

Pred prvým použitím spotrebiča (alebo po dlhšom skladovaní) vyčistite všetky časti, ktoré prichádzajú do kontaktu s potravinami.

## NÁVOD NA POUŽITIE

**DÔLEŽITÉ: Po 7 minútach nepretržitého používania je potrebné nechať 10 minút odpočívať. Po 5 cykloch je potrebné nechať pol hodiny odpočívať.**

- Položte krájač potravín na rovný povrch.
- Nastavte požadovanú hrúbku pomocou regulátora hrúbky (3). Ako pomôcka môžete použiť indikátor hrúbky (2).
- Na ľavú stranu krájača potravín umiestnite misku alebo podnos.
- Potraviny položte na posuvný vozík (4) a pomocou skupiny tlačných prvkov (5) ich mierne pritlačte na vodiacu lištu (7).
- Zapojte spotrebič do elektrickej siete.
- Na spustenie zariadenia prepnite hlavný vypínač (1) do polohy I (1a) – nepretržitá prevádzka alebo do polohy II (1b) – pulzná prevádzka. Keď je krájač potravín v prevádzke, posúvajte kryt posuvného vozíka dopredu a dozadu.

## TIPY

Ak chcete mäso nakrájať na tenké plátky, nechajte ho pred krájaním 2 – 4 hodiny dôkladne vychladit' v mrazničke. Pri krájaní teplých pečených mäsov bez kostí vyberte z rúry a nechajte ich 15 až 20 minút pred krájaním stuhnúť. Údeniny vydržia dlhšie a zachovávajú si chuť, ak je potrebné ich krájať. Potraviny s nerovnomernou textúrou, ako sú ryby a tenké steaky, sa často ťažko krájajú. Pred krájaním ich čiastočne zmrazte. Spotrebič dokáže nakrájať aj napr. mrkvu alebo zemiaky na tenké plátky.

## ÚDRŽBA A ČISTENIE

Pred čistením vždy odpojte spotrebič zo siete. Utrite vnútro aj vonkajšok spotrebiča papierovou utierkou alebo mäkkou handričkou. Nesmie sa umývať v umývačke riadu. Nečistite vnútro ani vonkajšok abrazívnymi drôtenkami ani oceľovou vlnou, pretože by sa tým poškodil povrch. Neponárajte do vody ani inej tekutiny. Čepeľ je možné vybrať otočením zaistovacieho gombíka čepele. Pozor: čepeľ je veľmi ostrá. Po vyčistení čepele otočte gombíkom proti smeru hodinových ručičiek, aby ste čepeľ zaistili. Pred uskladnením všetky časti dobre osušte.

## LIKVIDÁCIA VÝROBKU



Tento výrobok je v súlade so smernicou Európskeho parlamentu a Rady 2012/19/ES o odpadových elektrických a elektronických zariadeniach (WEEE), ktorá stanovuje právny rámec Európskej únie pre recykláciu a opätovné použitie odpadových elektrických a elektronických zariadení. Nevyhadzujte tento spotrebič spoločne s netriedeným komunálnym odpadom. Využívanie zariadení pre triedený zber elektrického a elektronického odpadu.

Informácie o spotrebe energie zariadenia v režime vypnutia, pohotovostnom režime a sieťovom pohotovostnom režime v súlade s nariadením EÚ 2023/826 nájdete na nasledujúcom odkaze: <https://zeimer.pl/content/ecodesign-info.html>

**KÖSZÖNJÜK, HOGY ZELMER MÁRKÁT VÁLASZTOTTA. REMÉLJÜK ELÉGEDETT LESZ A TERMÉKÜNKKEL**

## **FIGYELMEZTETÉS**

A KÉSZÜLÉK HASZNÁLATBAVÉTELE ELŐTT FIGYELMESEN OLVASSA EL A HASZNÁLATI UTASÍTÁST. A HASZNÁLATI UTASÍTÁST KÉRJÜK BIZTONSÁGOS HELYEN MEGŐRIZNI, HOGY A KÉSZÜLÉK KÉSŐBBI HASZNÁLATA SORÁN IS RENDELKEZÉSRE ÁLLJON.

## **LEÍRÁS**

1. Be/Ki kapcsoló
- 1a. I. pozíció – folyamatos működés
- 1b. II. pozíció – impulzusos működés
2. Szeletvastagság-jelző
3. Szeletvastagság-szabályozó
4. Csúszó kocsivédő
5. Védőelem-toló csoport
6. Penge
7. Vágóvezető
8. Pengetengely
9. Toló szétszerelése

## **MUNKAVÉDELMI ÚTMUTATÓ**

Ellenőrizze, hogy a hálózati feszültség megfelel-e a készülék adatlapján feltüntetett értéknek.

Ellenőrizze rendszeresen a tápkábel épségét. Ne használja a készüléket, ha a tápkábelén vagy magán a készüléken sérülést lát.

A készüléket csak háztartási célra használja, és kizárólag a használati utasítás szerint.

Ne merítse a készüléket se vízbe, se más folyadékba. Ne tegye a készüléket mosogatógépbe.

A készülék háztartási használatra készült. Nem alkalmas egyéb célú felhasználásra, például:

– személyzeti konyhai használatra üzletekben, irodákban és

más munkakörnyezetben;

– parasztházakban;

– vendégek általi használatra szállodákban, motelekben

és

más lakóhelyi környezetekben;

– panziókban és hasonló helyeken.

Ne használja a készüléket forró felületek közelében.

A balesetveszély elkerülése érdekében a sérült tápkábel cseréjét bízza a gyártóra, a gyártó szervizmunkatársára vagy más szakemberre.

A tisztítása megkezdése előtt feltétlenül húzza ki a készüléket a konnektorból.

Bármiféle javítást csak képzett villanyszerelő végezhet a készüléken.

Ne használja a készüléket kültéren, és mindig száraz környezetben helyezze el.

Ne használjon olyan tartozékokat, amelyeket nem a gyártó javasolt. Ezek veszélyt jelenthetnek a felhasználóra, és károsíthatják a készüléket.

Ne a tápkábelénél fogva mozgassa a készüléket. Ügyeljen arra, hogy a tápkábel ne akadjon el semmiben. Ne tekerje a tápkábelt a készülék köré, és ne törje meg.

A készüléket helyezze sík, vízszintes felületre.

Amikor nem használja, húzza ki a készüléket a konnektorból.

A szeletelőt csak konyhai műveletekhez használja. Csak sajt, hús, kenyér és hasonló termékek szeletelését és előkészítését végezze vele. Ne vágjon fagyasztott élelmiszert a szeletelővel.

Ne a puszta kezével fogva szeletelje az élelmiszert, használja mindig a csúszóasztalt és a nyomólapot, kivéve, ha az élelmiszer vastagsága miatt ez nem lehetséges. Ügyeljen arra, hogy ne érjen a késhez.

Az ilyen jellegű készülék nem folyamatos használatra készülnek. Nem nagyüzemi használatra készült eszköz. Használata során időnként pihentetni kell.

Figyelmeztetés: A nem megfelelő használat sérülést okozhat!

A készülék kése rendkívül éles, legyen nagyon körültekintő a készülék tisztítása során.

Ha a készülék közvetlenül érintkezett élelmiszerrel, utána mindig feltétlenül meg kell tisztítani.

A tisztításhoz még a szétszerelés megkezdése előtt húzza ki a készüléket a konnektorból.

Soha ne érjen a késhez, amikor a készülék használatban van, és semmiképpen ne próbálja leállítani a kés forgását!

A berendezést gyermekek és csökkent fizikai, érzékszervi vagy szellemi képességű személyek, valamint a megfelelő tapasztalattal vagy ismeretekkel nem rendelkező személyek is használhatják, amennyiben felügyelet alatt teszik ezt, vagy amennyiben utasításokat kaptak a berendezés biztonságos használatára vonatkozóan és tájékoztatták őket a berendezéssel kapcsolatos veszélyekről. A készüléket nem szabad gyerekek használni.

Tartsa távol a készüléket és a tápkábelét a gyerekek elérésétől. Gondoskodjon róla, hogy a gyerekek ne játszanak a berendezéssel.

A készülék maximum 2000 méteres tengerszint feletti magasságig használható.

**FIGYELEM!** A műanyag zacskók veszélyesek lehetnek! A fulladásveszély elkerülése érdekében tartsa a műanyag zacskókat távol csecsemőktől és gyermekektől. Ne engedje, hogy a gyermekek a csomagolóanyagokkal

# játsszanak. Fennáll a fulladásveszély!

## FONTOS FIGYELMEZTETÉSEK

Bármilyen további szervizelést csak hivatalos szervizképviselő végezhet.

Ez a készülék nem professzionális használatra készült.

Be kell tartani az előírt szüneteket.

A jelen utasítás figyelmen kívül hagyása a motor meghibásodásához vezethet.

**B&B TRENDS SL.** nem vállal felelősséget a figyelmeztetések figyelmen kívül hagyása miatt az emberekben, állatokban vagy tárgyakban okozott bármilyen károkért.

## HASZNÁLAT ELŐTT

A készülék első használata előtt (vagy hosszabb tárolás után) tisztítsa meg az élelmiszerrel érintkező összes alkatrészt.

## HASZNÁLATI UTASÍTÁS

**FONTOS: 7 perc folyamatos használat után 10 percig pihentetni kell. 5 ciklus után fél órát kell pihentetni.**

- Helyezze a szeletelőgépet sík felületre.
- Állítsa be a kívánt vastagságot a vastagságszabályozóval (3). A vastagságjelző (2) útmutatóként használható.
- Helyezzen egy tálat vagy tálcat a szeletelőgép bal oldalára.
- Helyezze az élelmiszert a csúszó kocsi (4), és a védőlemez-toló csoporttal (5) nyomja enyhén a vágóvezetőre (7).
- Csatlakoztassa a készüléket a hálózathoz.
- A készülék elindításához kapcsolja a Be/Ki kapcsoló (1) I. pozícióba (1a) – folyamatos működés, vagy II. pozícióba (1b) – impulzusos működés. Működő szeletelőgép mellett mozgassa előre és hátra a csúszó kocsit védőlemezét.

## TIPPEK

A húсок nagyon vékonyra szeleteléséhez szeletelés előtt alaposan hűtse le 2-4 órán át a fagyasztóban.

Meleg, csont nélküli sült húсок szeletelésekor vegye ki a sütőből, és hagyja 15-20 percig dermedni, mielőtt felszeleteli. A felvágottak tovább elállnak, és megőrzik az ízüket, ha szeletelni kell.

Az egyenetlen állagú ételek, mint például a hal és a vékony steak, gyakran nehezen szeletelhetők. Szeletelés előtt részben fagyassza le őket.

A készülék például sárgarépat vagy burgonyát is képes vékony szeletekre szeletelni, hogy sült krumplics maradjon bennük.

## KARBANTARTÁS ÉS TISZTÍTÁS

Tisztítás előtt mindig húzza ki a készüléket a konnektorból.

Törölje át a készülék belsejét és külsejét papírtörülővel vagy puha ruhával. Nem szabad mosogatógépben mosni.

Ne tisztítsa a belsejét vagy külsejét súrolószivaccsal vagy acélgyapattal, mert ez károsíthatja a bevonatot. Ne merítse vízbe vagy más folyadékba.

A penge a pengerozgató gomb elforgatásával levehető.

Figyelem: a penge nagyon éles. A penge tisztítása után fordítsa el a gombot az óramutató járásával ellentétes irányba a penge rögzítéséhez. Tárolás előtt szárítsa meg alaposan az összes alkatrészt.

## HULLADÉKKEZELÉS



A készülék megfelel az elektromos és elektronikus berendezések hulladékairól szóló az Európai Parlament és a Tanács 2012/19/EU irányelvének (WEEE-irányelv), mely irányelv megszabja a használt elektromos és elektronikus készülékek ártalmatlanításának és újrahasznosításának kereteit az egész EU-ban érvényes módon. Ne dobja ki a készüléket a válogatatlan kommunális hulladékkal együtt. Ehhez használja az elektromos és elektronikai hulladékok szelektív gyűjtésére szolgáló létesítményeket.

Az eszköz kikapcsolt, készenléti és hálózati készenléti üzemmódban történő energiafogyasztásáról az EU 2023/826 rendeletével összhangban a következő linken talál információt: <https://zelter.pl/content/ecodesign-info.html>

**VĂ MULȚUMIM PENTRU ALEGEREA PRODUSELOR MARCA ZELMER. VĂ DORIM SĂ UTILIZAȚI DISPOZITIVUL CU PĂACERE.**

## **AVERTIZARE**

**CITIȚI CU ATENȚIE INSTRUCȚIUNILE DE UTILIZARE ÎNAINTE DE UTILIZAREA PRODUSULUI. PĂSTRAȚI INSTRUCȚIUNILE LA LOC SIGUR PENTRU UTILIZARE VIITOARE.**

## **DESCRIERE**

1. Comutator pornit/oprit
- 1a. Poziția I – funcționare continuă
- 1b. Poziția II – funcționare intermitentă
2. Indicator grosime felie
3. Regulator grosime felie
4. Scut cărucior glisant
5. Grup împingător scut
6. Lamă
7. Ghidaj de tăiere
8. Ax lamă
9. Demontați împingătorul

## **INSTRUCȚIUNI DE SIGURANȚĂ**

Verificați dacă tensiunea de alimentare corespunde cu cea indicată pe aparat.

Din când în când verificați dacă cablul este deteriorat. Nu folosiți niciodată aparatul dacă cablul sau aparatul prezintă semne de deteriorare.

Utilizați aparatul numai în scopuri casnice și în modul indicat în aceste instrucțiuni.

Nu scufundați niciodată aparatul în apă sau în alt lichid, indiferent de motiv. Nu-l puneți niciodată în mașina de spălat vase.

Acest aparat este destinat utilizării în gospodărie. Aceastanu

este destinată utilizării în locații precum:

- zona de bucătărie a personalului din magazine, birouri și

alte medii de lucru;

- ferme;

- de către clienții hotelurilor, motelurilor sau din alte medii

rezidențiale;

- pensiuni.

Nu folosiți niciodată aparatul lângă suprafețe fierbinți.

În cazul în care cablul de alimentare este deteriorat, acesta trebuie înlocuit de către producător sau de către reprezentantul de service sau de către o persoană cu o calificare similară, pentru a evita orice pericol.

Înainte de curățare, scoateți întotdeauna aparatul de la sursa de alimentare.

Toate reparațiile trebuie făcute de un electrician calificat competent.

Nu folosiți niciodată aparatul în exterior și depozitați-l întotdeauna într-un mediu uscat.

Nu folosiți niciodată accesorii care nu sunt recomandate de producător. Acestea pot reprezenta un pericol pentru utilizator și riscă să deterioreze aparatul.

Nu mișcați niciodată aparatul prin tragerea cablului. Asigurați-vă că cablul nu poate fi prins în niciun fel. Nu înfășurați cablul în jurul aparatului și nu îl îndoiți.

Asigurați-vă că aparatul este așezat pe o suprafață plană.

Deconectați aparatul atunci când nu îl utilizați.

Folosiți acest feliator numai pentru aplicații de gătit. Feliază doar alimente precum brânza, carnea, pâinea și preparate din aceste alimente. Nu tăiați niciodată produse congelate cu acest feliator.

Nu tăiați niciodată mâncarea folosind doar mâinile, folosiți întotdeauna planșa și ghidul său alimentar decât dacă acest lucru este imposibil din cauza mărimii produsului. Asigurați-vă că nu atingeți niciodată cuțitul.

**Avertisment :** Utilizarea incorectă poate provoca traumatisme!

Acest tip de aparat nu poate funcționa continuu; nu este

un tip profesional de aparat. Este necesar să faceți pauze din când în când.

Lama aparatului este extrem de ascuțită, aveți întotdeauna grijă când curățați aparatul.

Este absolut necesar să păstrați acest aparat curat în orice moment, deoarece intră în contact direct cu alimentele.

Înainte de curățarea sau înlocuirea accesoriilor, asigurați-vă că dispozitivul este deconectat de la sursa de alimentare în timpul dezamblării. Nu atingeți niciodată lama atunci când aparatul este în funcțiune. În plus, nu încercați niciodată să opriți mișcarea lamei în niciun fel. Acest aparat nu trebuie utilizat de către copii. Nu lăsați aparatul și cablul acestuia la îndemâna copiilor. Aparatele pot fi folosite de către persoane cu capacități fizice, senzoriale sau mentale reduse sau fără experiență sau cunoștințe doar dacă acestea au fost supravegheate și instruite pentru folosirea în siguranță a aparatului și dacă înțeleg pericolele implicate. Este interzis copiilor să se joace cu acest aparat. Dispozitivul nu trebuie folosit de către copii. Țineți dispozitivul și cablul de alimentare la distanță de copii.

Dispozitivul este destinat utilizării la o altitudine de până la 2000 m deasupra nivelului mării.

**ATENȚIE:** Pungile de plastic pot fi periculoase. Pentru prevenirea riscurilor, țineți pungile de plastic departe de bebeluși și copii. Nu permiteți copiilor să se joace cu materialele de ambalare. Pericol de sufocare!

## **AVERTIZĂRI IMPORTANTE**

Orice altă operațiune de service trebuie efectuată doar de un reprezentant de service autorizat.

Acest aparat nu este destinat utilizării profesionale.

Este necesar să respectați pauzele recomandate.

Nerespectarea acestor instrucțiuni poate duce la deteriorarea motorului.

Compania **B&B TRENDS SL.** nu este responsabilă pentru eventualele daune care ar putea fi cauzate persoanelor, animalelor sau obiectelor ca urmare a nerespectării acestor avertismente.

## ÎNAINTE DE UTILIZARE

Curățați toate piesele care intră în contact cu alimentele înainte de prima utilizare a aparatului (sau după o depozitare prelungită).

## INSTRUCȚIUNI DE UTILIZARE

**IMPORTANT: După 7 minute de utilizare continuă, trebuie să se odihnească timp de 10 minute. După 5 cicluri, trebuie să se odihnească o jumătate de oră.**

- Așezați feliatorul de alimente pe o suprafață plană.
- Reglați grosimea necesară cu ajutorul regulatorului de grosime (3). Indicatorul de grosime (2) poate fi folosit ca ghid.
- Așezați un vas sau o tavă în partea stângă a feliatorului de alimente.
- Așezați alimentele pe căruciorul glisant (4) și utilizați grupul de împingere a scutului (5) pentru a le apăsa ușor pe ghidajul de tăiere (7).
- Conectați aparatul la rețeaua electrică.
- Pentru a porni dispozitivul, comutator pornit/oprit (1) în poziția I (1a) – funcționare continuă sau în poziția II (1b) – funcționare intermitentă. Cu feliatorul de alimente în funcțiune, mișcați scutul căruciorului glisant înainte și înapoi.

## SFATURI

Pentru a felia carnea foarte subțire, răciți-o complet timp de 2-4 ore în congelator înainte de feliere. Când feliați fripturi calde dezosate, scoateți-le din cuptor și lăsați-le să se întărească 15-20 de minute înainte de feliere. Mezelurile se păstrează mai mult timp și își păstrează aroma dacă este nevoie să le feliați.

Alimentele cu o textură neuniformă, cum ar fi peștele și fripturile subțiri, sunt adesea dificil de feliat. Congelați parțial înainte de feliere.

Aparatul poate, de asemenea, felia, de exemplu, morcovi sau cartofi în felii subțiri pentru a-i tăia felii subțiri.

## ÎNTREȚINERE ȘI CURĂȚARE

Înainte de curățare, deconectați întotdeauna aparatul de la priză. Ștergeți interiorul și exteriorul aparatului cu un prosop de hârtie sau o cârpă moale. Nu trebuie spălat în mașina de spălat vase. Nu curățați interiorul sau exteriorul cu bureți abrazivi sau vată de oțel, deoarece acest lucru va deteriora finisajul. Nu introduceți lama în apă sau în alte lichide. Lama poate fi scoasă rotind butonul de blocare a lamei.

Atenție: lama este foarte ascuțită. După curățarea lamei, rotiți butonul în sens invers acelor de ceasornic pentru a o bloca. Uscați bine toate componentele înainte de depozitare.

## ELIMINAREA PRODUSULUI



Acest produs respectă Directiva 2012/19/UE a Parlamentului European și a Consiliului privind deșeurile de echipamente electrice și electronice (WEEE), care stabilește cadrul legal în Uniunea Europeană pentru eliminarea și reutilizarea deșeurilor de echipamente electrice și electronice. Nu aruncați dispozitivul împreună cu deșeurile menajere nesortate. Pentru a face acest lucru, utilizați instalații pentru colectarea selectivă a deșeurilor electrice și electronice.

Informații despre consumul de energie al aparatului în modul oprit, modul de așteptare și modul de așteptare în rețea, în conformitate cu Regulamentul UE 2023/826, pot fi găsite la următorul link: <https://zelmer.pl/content/ecodesign-info.html>

**БЛАГОДАРИМ ЗА ВЫБОР МАРКИ ZELMER. ЖЕЛАЕМ ВАМ ИСПОЛЬЗОВАТЬ УСТРОЙСТВО С УДОВОЛЬСТВИЕМ.**

## **ПРЕДУПРЕЖДЕНИЕ**

ПЕРЕД ЭКСПЛУАТАЦИЕЙ ВНИМАТЕЛЬНО ПРОЧТИТЕ ИНСТРУКЦИИ ПО ИСПОЛЬЗОВАНИЮ. СОХРАНИТЕ ИХ В БЕЗОПАСНОМ МЕСТЕ ДЛЯ ДАЛЬНЕЙШЕГО ИСПОЛЬЗОВАНИЯ.

## **ОПИСАНИЕ**

1. Переключатель Вкл/Выкл
  - 1а. Положение I – непрерывная работа
  - 1б. Положение II – импульсный режим
2. Индикатор толщины ломтика
3. Регулятор толщины ломтика
4. Щиток скользящей каретки
5. Группа щит-толкатель
6. Лезвие
7. Направляющая для резки
8. Ось лезвия
9. Разборка толкателя

## **ИНСТРУКЦИИ ПО БЕЗОПАСНОСТИ**

Убедитесь, что напряжение в сети соответствует параметрам, указанным на приборе.

Регулярно проверяйте шнур на наличие повреждений. Запрещено использовать прибор, если на шнуре или приборе имеются признаки повреждения.

Прибор предназначен для бытового использования способом, описанным в данной инструкции.

Прибор предназначен только для бытового использования. Он не предназначен для применения в следующих местах:

- обеденные зоны для работников магазинов, офисов и другие производственные помещения;
- фермы;
- отели, мотели и другие места проживания;
- места ночлега с завтраком.

Запрещено погружать прибор в воду или другую жидкость с любой целью. Запрещено мыть прибор в

посудомоечной машине.

Запрещено использовать прибор возле горячих поверхностей.

Если кабель питания поврежден, в целях безопасности он должен быть заменен производителем, его авторизованным сервисным агентом или специалистом с аналогичной квалификацией.

Перед очисткой прибор следует всегда отключать от сети.

Только квалифицированный электрик имеет право ремонтировать прибор.

Запрещено использовать прибор на улице. Он должен всегда находиться в сухом помещении.

Запрещено использовать аксессуары, не рекомендованные изготовителем. Они представляют риск для пользователя и могут привести к поломке прибора.

Запрещено перемещать прибор за шнур. Исключите вероятность заземления шнура. Не обматывайте шнур вокруг прибора и не гните его.

Прибор следует установить на плоской поверхности. Отключайте прибор от сети, если не пользуетесь им. Ломтерезка предназначена только при кулинарного применения. Она служит для нарезки сыра, мяса, хлеба и других готовых продуктов. Запрещено резать замороженные продукты с помощью ломтерезки.

Запрещено резать продукты только с помощью рук; всегда используйте подвижный столик и направляющую планку, за исключением случаев, когда размер продукта не позволяет это делать. Никогда не прикасайтесь к ножу.

Этот прибор не может работать постоянно, поскольку он не является профессиональным. Необходимо периодически выполнять остановки.

Лезвие прибора очень острое, всегда соблюдайте осторожность при очистке прибора.

Необходимо всегда поддерживать прибор в чистоте, поскольку его детали контактируют с едой.

**Предупреждение:** Неправильное использование грозит травмами!

Перед разборкой прибор следует отключить от сети. Запрещено касаться лезвия во время работы прибора.

Запрещено пытаться остановить движение лезвия любым способом. Храните прибор и его шнур в недоступном для детей месте.

Допускается использование прибора людьми с ограниченными физическими, двигательными и психическими способностями, а также людьми, не имеющими достаточного опыта или знаний для его использования либо только под присмотром, либо если они были обучены безопасному использованию прибора и понимают связанные с ним опасности.

Не позволяйте детям играть с прибором. Устройство не должно использоваться детьми. Держите устройство и сетевой кабель вне досягаемости детей.

Данное устройство предназначено для использования на максимальной высоте до 2000 м над уровнем моря.

**ОСТОРОЖНО:** Пластиковые пакеты могут представлять опасность. Во избежание риска храните пластиковые пакеты вдали от младенцев и детей. Не позволяйте детям играть с упаковочными материалами. Опасность удушья!

## ВАЖНЫЕ ПРЕДУПРЕЖДЕНИЯ

Любое дальнейшее обслуживание должно выполняться только уполномоченным сервисным представителем.

Это устройство не предназначено для профессионального использования.

Необходимо соблюдать рекомендованные перерывы.

Несоблюдение данной инструкции может привести к повреждению двигателя.

**B&B TRENDS SL** не несет ответственности за любой ущерб, который может быть нанесен людям, животным или объектам в результате несоблюдения этих предупреждений.

## ПЕРЕД ЭКСПЛУАТАЦИЕЙ

Перед первым использованием прибора (или после длительного хранения) очистите все детали, которые соприкасаются с пищевыми продуктами.

## ИНСТРУКЦИЯ ПО ИСПОЛЬЗОВАНИЮ

**ВАЖНО:** После 7 минут непрерывной работы необходимо дать ему отдохнуть 10 минут. После 5 циклов необходимо дать ему отдохнуть полчаса.

- Поместите ломтерезку на ровную поверхность.
- Отрегулируйте необходимую толщину с помощью регулятора толщины (3). Индикатор толщины (2) можно использовать в качестве ориентира.
- Поместите блюдо или поднос с левой стороны ломтерезки.
- Поместите продукт на скользящую каретку (4) и используйте группу щитка-толкателя (5), чтобы слегка прижать его к направляющей для резки (7).
- Подключите прибор к сети.
- Чтобы запустить устройство, переведите переключатель Вкл/Выкл (1) в положение I (1a) – непрерывная работа или в положение II (1b) – импульсный режим. Во время работы ломтерезки перемещайте щиток скользящей каретки вперед и назад.

## СОВЕТЫ

Чтобы нарезать мясо тонкими ломтиками, тщательно охладите его в морозильной камере в течение 2–4 часов перед нарезкой.

При нарезке теплого мяса без костей выньте его из духовки и дайте постоять 15–20 минут перед нарезкой. Мясное ассорти хранится дольше и сохраняет вкус, если его нужно нарезать.

Продукты с неровной текстурой, такие как рыба и тонкие стейки, часто трудно нарезать. Частично заморозьте перед нарезкой.

Прибор также может нарезать тонкими ломтиками, например, морковь или картофель для чипсов.

## ОБСЛУЖИВАНИЕ И ЧИСТКА

Перед чисткой всегда отключайте прибор от сети.

Протрите внутреннюю и внешнюю часть прибора бумажным полотенцем или мягкой тканью. Его нельзя мыть в посудомоечной машине.

Не чистите внутреннюю или внешнюю часть абразивной мочалкой или стальной ватой, так как это повредит покрытие. Не погружайте в воду или любую другую жидкость.

Лезвие можно снять, повернув ручку блокировки лезвия.

Внимание: лезвие очень острое. После очистки лезвия поверните ручку против часовой стрелки, чтобы заблокировать лезвие. Тщательно высушите все детали перед хранением.

## УТИЛИЗАЦИЯ УСТРОЙСТВА



Этот продукт соответствует Директиве 2012/19/ЕС Европейского парламента и Совета по отходам электрического и электронного оборудования (WEEE), которая устанавливает правовую базу в Европейском Союзе для утилизации и повторного использования отходов электронного и электрического оборудования. Не утилизируйте устройство вместе с несортированными бытовыми отходами. Для этого используйте объекты для селективного сбора электрических и электронных отходов.

Информация о потреблении энергии устройством в режиме выключения, режиме ожидания и сетевом режиме ожидания в соответствии с Регламентом ЕС 2023/826 доступна по следующей ссылке: <https://zelmer.pl/content/ecodesign-info.html>

**БЛАГОДАРИМ ВИ, ЧЕ ИЗБРАХТЕ ZELMER, НАДЯВАМЕ СЕ ТОЗИ ПРОДУКТ ДА ВИ Е ПОЛЕЗЕН И УДОБЕН ЗА РАБОТА.**

## **ПРЕДУПРЕЖДЕНИЕ**

МОЛЯ, ПРОЧЕТЕТЕ ВНИМАТЕЛНО ИНСТРУКЦИИТЕ ЗА УПОТРЕБА, ПРЕДИ ДА ИЗПОЛЗВАТЕ ПРОДУКТА. СЪХРАНЕТЕ ТЕЗИ НА БЕЗОПАСНО МЕСТО ЗА БЪДЕЩА РЕФЕРЕНЦИЯ.

## **ОПИСАНИЕ**

1. Ключ за включване/изключване
  - 1а. Позиция I – непрекъсната работа
  - 1б. Позиция II – пулсиращ режим
2. Индикатор за дебелината на рязането
3. Регулатор на дебелината на рязането
4. Защитен панел на плъзгащата се каретка
5. Блок защитен панел-бутач
6. Ножче
7. Водач за рязане
8. Ос на ножчето
9. Демонтирайте буталото

## **ИНСТРУКЦИИ ЗА БЕЗОПАСНОСТ**

Проверете дали напрежението на мрежата ви отговаря на посоченото на уреда.

Периодично проверявайте кабела за повреди. Никога не използвайте уреда, ако кабелът или уредът показва признаци на повреда.

Използвайте уреда само за домашни цели и по начина, посочен в тези инструкции.

Този уред е предназначен за употреба за битови нужди.

Той не е предназначен за употреба в следните случаи:

- кухни за персонала в магазини, офиси и други работни места;
  - селскостопански помещения;
  - от клиенти в хотели, мотели и други видове заведения
- ОТ**

жилищен тип;

- заведения, предлагащи нощувки и закуски.

Не потапяйте уреда във вода или каквато и да е друга течност по никаква причина. Никога не го поставяйте в съдомиялната машина.

Никога не използвайте уреда в близост до горещи повърхности.

Ако хранящият кабел е повреден, той трябва да бъде заменен от производителя, неговия сервизен агент или лица с подобна квалификация, за да се избегне опасност.

Преди почистване винаги изключвайте уреда от електрозахранването.

Всички ремонти трябва да бъдат извършвани от компетентен квалифициран електротехник.

Никога не използвайте уреда навън и винаги го поставяйте в суха среда.

Никога не използвайте аксесоари, които не са препоръчани от производителя. Те могат да представляват опасност за потребителя и има риск от повреда на уреда.

Никога не местете уреда, като дърпате кабела. Уверете се, че кабелът не може да се закачи никъде. Не навивайте кабела около уреда и не го огъвайте.

Уверете се, че уредът е поставен на равна повърхност.

Изключете уреда от контакта, когато не го използвате.

Използвайте колбасорезачката само за готварски приложения. Режете само продукти като сирене, месо, хляб и заготовки. Никога не режете замразена храна с колбасорезачката.

Никога не режете храната само с ръка, винаги

използвайте плъзгача и водача му за храна, освен ако това е невъзможно поради размера на продукта. Уверете се, че никога не докосвате ножа.

Предупреждение: Неправилна употреба създава опасност

от телесни повреди!

Този вид уред не може да работи непрекъснато; той не е професионален уред. Необходимо е да се правят временни почивки.

Острието на уреда е изключително остро, винаги внимавайте, когато почиствате уреда.

Наложително е този уред да се поддържа чист по всяко време, тъй като той влиза в пряк контакт с храната.

Уверете се, че уредът е изключен от контакта, когато го разглобявате преди почистване.

Никога не докосвайте острието, когато уредът се използва.

Освен това никога не се опитвайте по никакъв начин да спирате движението на острието. Този уред на бива да се използва от деца. Уредът и кабелът му трябва да са извън досега на деца.

Този уред може да се използва от лица с намалени физически, сетивни или умствени способности или липса на опит и познания, ако те са надзиравани или инструктирани относно използването на уреда по безопасен начин и разбират опасностите, свързани с това.

Децата не бива да си играят с уреда. Устройството не трябва да се използва от деца. Дръжте устройството и охранващия кабел недостъпни за деца.

Това устройство е проектирано за употреба на

максимална надморска височина до 2000 м над морското равнище.

**ВНИМАНИЕ:** Найлоновите торбички могат да бъдат опасни. За да избегнете риска, дръжте найлоновите торбички далеч от бебета и деца. Не позволявайте на деца да си

играт с опаковъчните материали. Опасност от задавяне!

## ВАЖНИ ПРЕДУПРЕЖДЕНИЯ

Всякакъв допълнителен сервиз трябва да се извършва само от оторизиран сервизен представител.

Този уред не е предназначен за професионална употреба.

Необходимо е да се спазват препоръчаните паузи.

Неспазването на тази инструкция може да доведе до повреда на мотора.

**B&B TRENDS, S.L.** не носи отговорност за наранявания или щети, които могат да възникнат при хора, животни или предмети в резултат на неспазване на горепосочените предупреждения..

## ПРЕДИ УПОТРЕБА

Перед первым использованием прибора (или после длительного хранения) очистите все детали, которые соприкасаются с пищевыми продуктами.

## ИНСТРУКЦИЯ ПО ИСПОЛЗОВАНИЮ

**ВАЖНО:** После 7 минут непрерывной работы необходимо дать ему отдохнуть 10 минут. После 5 циклов необходимо дать ему отдохнуть полчаса.

- Поставьте ломтерезку на ровную поверхность.
- Отрегулируйте необходимую толщину с помощью регулятора толщины (3). Индикатор толщины (2) можно использовать в качестве ориентира.
- Поставьте блюдо или поднос с левой стороны ломтерезки.
- Положите продукт на скользящую каретку (4) и с помощью группы щитка-толкателя (5) слегка прижмите его к направляющей для резки (7).
- Подключите прибор к сети.
- За да стартирате уреда, превключете ключа тип люлка (1) в позиция I (1a) – непрекъсната работа или в позиция II (1b) – пулсиращ режим. Во время работы ломтерезки перемещайте щиток скользящей каретки вперед и назад.

## СОВЕТЫ

Чтобы нарезать мясо тонкими ломтиками, тщательно охладите его в морозильной камере в течение 2–4 часов перед нарезкой.

При нарезке теплого мяса без костей выньте его из духовки и дайте постоять 15–20 минут перед нарезкой. Мясное ассорти хранится дольше и сохраняет вкус, если его нужно нарезать.

Продукты с неровной текстурой, такие как рыба и тонкие стейки, часто трудно нарезать. Частично заморозьте перед нарезкой.

Прибор также может нарезать тонкими ломтиками, например, морковь или картофель для чипсов.

## ОБСЛУЖИВАНИЕ И ЧИСТКА

Перед чисткой всегда отключайте прибор от сети.

Протрите внутреннюю и внешнюю часть прибора бумажным полотенцем или мягкой тканью. Его нельзя мыть в посудомоечной машине.

Не чистите внутреннюю или внешнюю часть абразивной мочалкой или стальной ватой, так как это повредит покрытие. Не погружайте в воду или любую другую жидкость.

Лезвие можно снять, повернув ручку блокировки лезвия.

Внимание: лезвие очень острое. После очистки лезвия поверните ручку против часовой стрелки, чтобы заблокировать лезвие. Тщательно высушите все детали перед хранением.

## ИЗХВЪРЛЯНЕ НА ПРОДУКТА



Това изделие съответства на Директива 2012/19/ЕС на Европейския парламент и на Съвета относно отпадъци от електрическо и електронно оборудване (ОЕЕО), с която се определя правната рамка, приложима в Европейския съюз по отношение на изхвърлянето и рециклирането на електрически и електронни уреди. Не изхвърляйте този продукт в кош за отпадъци. Отнесете го до най-близкия завод за преработване на електрически и електронни отпадъци. Продуктът може да съдържа батерии. Извадете ги, преди да изхвърлите продукта, и го изхвърлете в одобрените за целта специални контейнери. Надяваме се, че сте доволни от този продукт.

Информация за консумацията на енергия от уреда в режим изключено, в режим на готовност и в мрежови режим на готовност, в съответствие с Регламент (ЕС) 2023/826, може да бъде намерена на следния линк: <https://zelter.pl/content/ecodesign-info.html>

ДЯКУЄМО ЗА ВИБІР МАРКИ ZELMER. Бажаємо ВАМ ВИКОРИСТОВУВАТИ ПРИСТРІЙ ІЗ ЗАДОВОЛЕННЯМ.

## ПОПЕРЕДЖЕННЯ

ПЕРЕД ЕКСПЛУАТУВАННЯМ УВАЖНО ПРОЧИТАЙТЕ ІНСТРУКЦІЇ ЩОДО ВИКОРИСТАННЯ ТА ЗБЕРЕЖІТЬ ЇХ У БЕЗПЕЧНОМУ МІСЦІ ДЛЯ ПОДАЛЬШОГО ВИКОРИСТАННЯ.

## ОПИС

1. Вимикач увімк./вимк
- 1а. Положення I – безперервна робота
- 1б. Положення II – імпульсний режим
2. Індикатор товщини зрізу
3. Регулятор товщини зрізу
4. Захист ковзаючої каретки
5. Група щитка-штовхача
6. Лезо
7. Направляюча різання
8. Вісь леза
9. Розбирання штовхача

## ІНСТРУКЦІЯ З БЕЗПЕКИ

Перевірте, чи напруга вашої електромережі відповідає тій, що вказана на приладі.

Час від часу перевіряйте шнур на наявність пошкоджень.

Ніколи не користуйтеся приладом, якщо на шнурі або приладі є ознаки пошкодження.

Використовуйте прилад лише для побутових потреб і способом, зазначеним у цій інструкції.

Цей прилад призначений для використання вдомашньому господарстві. Він не призначений для використання:

- у кухонних приміщеннях персоналу в магазинах, офісах та інших робочих середовищах;
- у сільських будинках;
- клієнтами в готелях, мотелях та інших приміщеннях житлового типу;
- домашніх готелях типу «нічліг і сніданок».

Ніколи не занурюйте прилад з будь-якої причини у воду або будь-яку іншу рідину. Ніколи не кладіть його в посудомийну машину.

Ніколи не використовуйте прилад поблизу гарячих поверхонь.

Якщо шнур живлення пошкоджено, для уникнення небезпеки його має бути замінено виробником, його агентом із сервісу або аналогічно кваліфікованими особами.

Перед очищенням завжди відключайте прилад від розетки.

Будь-який ремонт має проводитися компетентним і кваліфікованим електриком.

Ніколи не використовуйте прилад на вулиці й завжди тримайте його в сухому середовищі.

Ніколи не використовуйте аксесуари, які не було рекомендовано виробником. Вони можуть становити небезпеку для користувача й можуть пошкодити прилад.

Ніколи не рухайте прилад, тягнучи за шнур. Переконайтеся в тому, що шнур ніде не застряг. Не намотуйте шнур навколо приладу й не згинайте його.

Переконайтесь у тому, що прилад встановлено на рівній поверхні.

Відключайте прилад від розетки, коли він не використовується.

Використовуйте цей слайсер тільки для приготування страв. Нарізуйте тільки такі харчові продукти, як сир, м'ясо, хліб і готові продукти. Ніколи не нарізуйте цим слайсером заморожені продукти.

Нарізуйте продукти, завжди використовуючи лоток

і його направляючі для продуктів. Робіть це руками, тільки якщо перше неможливо через розмір продуктів. Ніколи не торкайтеся ножа.

Попередження: Неправильне використання загрожує травмами!

Цей прилад не може працювати безперервно; він не є професійним. Потрібно робити тимчасові зупинки.

Лезо приладу надзвичайно гостре, тож будьте обережні при чищенні приладу.

Потрібно постійно тримати цей прилад в чистоті, оскільки він безпосередньо контактує з їжею.

Перед розбиранням приладу переконайтесь у тому, що прилад відключено від розетки.

Ніколи не торкайтеся леза, коли прилад використовується.

Крім того, ніколи в жодному разі не намагайтесь зупиняти рух леза.

Тримайте прилад і його шнур подалі від дітей. При використанні цих приладів особами з обмеженими фізичними, сенсорними або розумовими здібностями, а також недостатнім досвідом чи знаннями такі особи мають перебувати під наглядом, або ж їм має бути роз'яснено правила безпечного поводження з приладом, і вони усвідомлять небезпеки, які виходять від нього. Пристрій не повинен використовуватися дітьми. Тримайте пристрій і мережевий кабель поза досяжністю дітей.

Не можна допускати, щоб діти грали з приладом.

Цей прилад призначений для використання на максимальній висоті до 2000 м над рівнем моря.

**ОБЕРЕЖНО:** Пластикові пакети можуть становити

небезпеку. Щоб уникнути ризику, зберігайте пластикові пакети подалі від немовлят і дітей. Не дозволяйте дітям гратися з пакувальними матеріалами. **Небезпека удушення!**

## ВАЖЛИВІ ПОПЕРЕДЖЕННЯ

Усі подальші сервісні роботи повинні виконуватись лише уповноваженим сервісним представником.

Цей прилад не призначений для професійного використання.

Необхідно дотримуватись рекомендованих перерв.

Недотримання цієї інструкції може призвести до пошкодження двигуна.

**B&B TRENDS SL.** не несе відповідальності за будь-які збитки, які можуть бути завдані людям, тваринам або об'єктам внаслідок недотримання цих попереджень.

## ПЕРЕД ВИКОРИСТАННЯМ

Перед першим використанням приладу (або після тривалого зберігання) очистіть усі частини, що контактують з їжею.

## ІНСТРУКЦІЯ З ВИКОРИСТАННЯ

***ВАЖЛИВО:** Після 7 хвилин безперервного використання необхідно дати м'ясу відпочити 10 хвилин. Після 5 циклів необхідно дати м'ясу відпочити півгодини.*

- Покладіть різак на рівну поверхню.
- Відрегулюйте потрібну товщину за допомогою регулятора товщини (3). Індикатор товщини (2) може бути використаний як орієнтир.
- Поставте тарілку або піднос з лівого боку різачка.
- Покладіть продукт на висувну каретку (4) та за допомогою групи штовхача щитка (5) злегка притисніть його до напрямної для різання (7).
- Підключіть прилад до мережі.
- Щоб увімкнути пристрій, переведіть клавішний перемикач (1) у положення I (1a) – безперервна робота або у положення II (1b) – імпульсний режим. Під час роботи різачка рухайте щиток висувної каретки вперед і назад.

## ПОРАДИ

Щоб нарізати м'ясо тонкими скибочками, ретельно охолодіть його протягом 2-4 годин у морозильній камері перед нарізанням. Під час нарізання теплої смаженої страви без кісток вийміть її з духовки та дайте їй настоятися 15-20 хвилин перед нарізанням. М'ясна нарізка довше зберігається та зберігає смак, якщо її потрібно нарізати. Страви з нерівномірною текстурою, такі як риба та тонкі стейки, часто важко нарізати. Частково заморозьте перед нарізанням. Прилад також може нарізати, наприклад, моркву або картоплю тонкими скибочками для картопляних фрі.

## ОБСЛУГОВУВАННЯ ТА ЧИЩЕННЯ

Перед чищенням завжди відключайте прилад від мережі. Протріть прилад зсередини та зовні паперовим рушником або м'якою тканиною. Його не слід мити в посудомийній машині. Не очищуйте прилад зсередини або зовні абразивними губками або сталевією ватою, оскільки це пошкодить покриття. Не занурюйте прилад у воду або будь-яку іншу рідину. Лезо можна зняти, повернувши ручку блокування леза. Увага: лезо дуже гостре. Після очищення леза поверніть ручку проти годинникової стрілки, щоб заблокувати його. Добре висушіть усі частини перед зберіганням.

## УТИЛІЗАЦІЯ ПРОДУКЦІЇ



Цей виріб відповідає Європейській директиві 2012/19/EU щодо утилізації електричних та електронних відходів Обладнання, відоме як WEEE, яке встановлює законодавчу базу, застосовну в Європі Союз з утилізації та переробки електричних та електронних приладів.

Не кидайте це продукт у кошик. Віднесіть його до найближчого заводу з утилізації електричних та електронних відходів. The виріб може містити батареї. Зніміть їх перед утилізацією продукту та утилізуйте спеціальні контейнери, дозволені для цієї мети.

Ми сподіваємося, що ви задоволені цим продуктом.

Інформацію про споживання енергії пристроєм у режимі вимкнення, режимі очікування та мережевому режимі очікування відповідно до Регламенту ЄС 2023/826 можна знайти за наступним посиланням: <https://zelmer.pl/content/ecodesign-info.html>

# KARTA GWARANCYJNA

**Eurogama sp. z o.o. z siedzibą w Warszawie przy ul.  
Aleje Jerozolimskie 200/225, 02-486 Warszawa**

NAZWA URZĄDZENIA: .....

TYP, MODEL: .....

DATA ZAKUPU: .....

1. Eurogama sp. z o.o. z siedzibą w Warszawie (KRS: 0000735164), wyłączny dystrybutor marki Zelmer w Polsce, udziela dobrowolnej gwarancji na stanowiące Państwa własność Urządzenie objęte niniejszą gwarancją (dalej jako: „Urządzenie”).
2. Zasady i warunki gwarancji opisane zostały w punkcie „Ogólne warunki gwarancji”.
3. Dystrybutor udziela również dodatkowej gwarancji na silnik urządzenia. Dodatkowa gwarancja przysługuje wyłącznie konsumentom.
4. Zasady i warunki dodatkowej gwarancji na silnik urządzenia zostały opisane w punkcie „Warunki dodatkowej gwarancji”.

## OGÓLNE WARUNKI GWARANCJI

### Podstawowe informacje

1. Niniejsza gwarancja udzielana jest przez dystrybutora, Eurogama sp. z o.o. z siedzibą w Warszawie przy ul. Aleje Jerozolimskie 200/225, 02-486 Warszawa, wpisaną do rejestru przedsiębiorców Krajowego Rejestru Sądowego prowadzonego przez Sąd Rejonowy dla Miasta Stołecznego Warszawy w Warszawie, XIV Wydział Gospodarczy Krajowego Rejestru Sądowego pod numerem 0000735164, NIP 5223128159, kapitał zakładowy 105 000,00 zł, zwaną w dalszej części Gwarantem.
2. Gwarancja obejmuje wady fizyczne Urządzenia wynikające z niewłaściwego wykonania Urządzenia bądź jego części, które czynią je nieprzydatnym do użytkowania zgodnie z przeznaczeniem.
3. Odpowiedzialność z tytułu gwarancji obejmuje tylko wady powstałe z przyczyn tkwiących w Urządzeniu istniejących w chwili wydania Urządzenia użytkownikowi końcowemu w pierwszej sprzedaży detalicznej.
4. Gwarancja jest ważna przez 24 miesiące w przypadku pierwszej sprzedaży detalicznej do celu użytku domowego niezwiązanego z prowadzoną działalnością zawodową i gospodarczą (konsument) oraz 12 miesięcy w przypadku pierwszej sprzedaży detalicznej związanej z prowadzoną działalnością zawodową i gospodarczą (przedsiębiorca) od daty wydania Urządzenia użytkownikowi końcowemu.
5. Gwarancja obowiązuje na terytorium Rzeczypospolitej Polskiej dla produktów zakupionych na terytorium Rzeczypospolitej Polskiej.
6. Gwarancją nie są objęte:
  - 1) uszkodzenia mechaniczne, np. odbarwienia lub ścieranie się zewnętrznej powłoki Urządzenia,
  - 2) uszkodzenia powstałe w wyniku nieprawidłowej konserwacji Urządzenia (chemicznej lub termicznej),

- 3) uszkodzenia powstałe w wyniku ingerencji wody lub innej cieczy,
  - 4) uszkodzenia powstałe w wyniku używania Urządzenia niezgodnie z instrukcją do niego dołączoną,
  - 5) uszkodzenia powstałe w wyniku podejmowania prób naprawy Urządzenia przez nieautoryzowany serwis,
  - 6) uszkodzenia powstałe w wyniku modyfikacji lub niepoprawnej instalacji oprogramowania,
  - 7) uszkodzenia części podlegających normalnemu zużyciu, takich jak szczotki, worki, filtry, rury giętkie,
  - 8) uszkodzenia powstałe w wyniku wylądowań atmosferycznych, przepięć, innych zakłóceń w sieciach elektrycznych,
  - 9) uszkodzenia spowodowane zaistnieniem siły wyższej (tj. np. pożarem, trzęsieniem ziemi, działaniami wojennymi lub innymi nieprzewidzianymi zdarzeniami zewnętrznymi).
7. W przypadku braku zgodności Urządzenia z umową uprawnionemu przysługują środki ochrony prawnej ze strony i na koszt Gwaranta, a udzielona gwarancja nie ma wpływu na możliwość skorzystania z tych środków ani ich zakres. W szczególności niniejsza gwarancja nie wyłącza, nie ogranicza ani nie zawiesza uprawnień z tytułu niezgodności rzeczy sprzedanej z umową. Wykonywanie uprawnień z tytułu gwarancji nie wpływa na odpowiedzialność sprzedawcy z tytułu niezgodności rzeczy sprzedanej z umową. W razie wykonywania uprawnień z gwarancji bieg terminu do wykonania uprawnień z tytułu niezgodności rzeczy sprzedanej z umową ulega zawieszeniu z dniem zawiadomienia sprzedawcy o wadzie. Termin ten biegnie dalej od dnia odmowy przez Gwaranta wykonania obowiązków wynikających z gwarancji albo bezskutecznego upływu czasu na ich wykonanie.

## **Procedura gwarancyjna**

8. Dokumentem uprawniającym do skorzystania z gwarancji jest dowód zakupu (np. paragon z kasy fiskalnej, faktura).
9. Zgłaszając usterkę należy skontaktować się z Gwarantem poprzez Autoryzowany Serwis Zelmer pod numerem telefonu 22 824 44 93 lub za pośrednictwem adresu e-mail: [serwis@zelmer.pl](mailto:serwis@zelmer.pl) lub dostarczyć Urządzenie do miejsca zakupu (punktu sprzedaży detalicznej). W przypadku dostarczenia Urządzenia do miejsca zakupu zgłoszenia do Autoryzowanego Serwisu Zelmer dokonuje sprzedawca detaliczny w imieniu uprawnionego.
10. Wysyłka Urządzenia do Autoryzowanego Serwisu Zelmer odbywa się za pośrednictwem wskazanego przez Gwaranta podmiotu świadczącego usługi kurierskie na koszt Gwaranta, po wcześniejszym dokonaniu zgłoszenia zgodnie z punktem 9 Ogólnych Warunków Gwarancji i uzyskaniu numeru zgłoszenia serwisowego (RMA).
11. Uprawniony obowiązany jest udostępnić Urządzenie do odbioru przez Autoryzowanego Serwisu Zelmer za pośrednictwem wskazanego przez Gwaranta podmiotu świadczącego usługi kurierskie. W przeciwnym razie koszty dostarczenia Urządzenia oraz odpowiedzialność za szkody powstałe w transporcie ponosi uprawniony.
12. Dostarczone Urządzenie powinno być kompletne. Do Urządzenia powinny być dołączone opis wady, kopia dowodu zakupu, adres zwrotny uprawnionego oraz telefon kontaktowy.
13. Urządzenie powinno zostać przygotowane do transportu zgodnie z wymogami określonymi przez wskazanego przez Gwaranta podmiot świadczący usługi kurierskie. W przypadku braku zabezpieczenia Urządzenia do transportu zgodnie z przedmiotowymi wymogami, Gwarant nie odpowiada za uszkodzenia w transporcie.
14. W przypadku uszkodzenia Urządzenia w transporcie zalecane jest spisanie protokołu szkody z przedstawicielem wskazanego przez Gwaranta podmiotu świadczącego usługi kurierskie.

15. Dostarczone Urządzenie powinno spełniać ogólnie przyjęte normy czystości, w szczególności zostać dostarczone w stanie wolnym od zabrudzeń i zanieczyszczeń zewnętrznych. W przeciwnym razie Gwarant ma prawo do odmowy naprawy Urządzenia i zwrotu Urządzenia na koszt uprawnionego.
16. Po dostarczeniu Urządzenia do Autoryzowanego Serwisu Zelmer wady ujawnione w okresie gwarancji zostaną usunięte przez Gwaranta.
17. Gwarant obowiązany jest udzielić odpowiedzi na informację o usterce w terminie 14 dni od dnia jej zgłoszenia do Autoryzowanego Serwisu Zelmer.
18. Wady Urządzenia ujawnione w okresie gwarancji zostaną usunięte w możliwie najkrótszym terminie, od 14 do 21 dni roboczych od daty dostarczenia Urządzenia do Autoryzowanego Serwisu Zelmer.
19. W razie braku możliwości usunięcia wady stwierdzonej przez Autoryzowany Serwis Zelmer, uprawnionemu przysługuje prawo do nieodpłatnej wymiany Urządzenia na nowe. Wymiany dokonuje Autoryzowany Serwis Zelmer.
20. W razie braku możliwości wymiany Urządzenia na nowe, uprawnionemu przysługuje zwrot środków na zakup Urządzenia. W celu uzyskania dodatkowych informacji dotyczących dokumentów korygujących należy skontaktować się z Działem Księgowym Gwaranta pod numerem telefonu 22 824 44 93 lub za pośrednictwem adresu e-mail: [dzialfinansowy@zelmer.pl](mailto:dzialfinansowy@zelmer.pl).
21. Po upływie okresu gwarancji Autoryzowany Serwis Zelmer może dokonać odpłatnej naprawy gwarancyjnej. Koszt naprawy jest ustalany indywidualnie w zależności od możliwości i skomplikowania naprawy. W celu sprawdzenia możliwości oraz kosztów naprawy prosimy o kontakt telefoniczny z Autoryzowanym Serwisem Zelmer pod numerem telefonu 22 824 44 93 lub za pośrednictwem adresu e-mail: [serwis@zelmer.pl](mailto:serwis@zelmer.pl).
22. Autoryzowany Serwis Zelmer prowadzi sprzedaż akcesoriów oraz części zamiennych w zależności od ich dostępności. W przypadku potrzeby zakupu prosimy o kontakt telefoniczny z Autoryzowanym Serwisem Zelmer pod numerem telefonu 22 824 44 93 lub za pośrednictwem adresu e-mail: [serwis@zelmer.pl](mailto:serwis@zelmer.pl) w celu sprawdzenia dostępności produktów oraz ich kosztu.
23. W przypadku dodatkowych pytań dotyczących napraw prosimy o kontakt telefoniczny z Autoryzowanym Serwisem Zelmer pod numerem telefonu 22 824 44 93 lub za pośrednictwem adresu e-mail: [serwis@zelmer.pl](mailto:serwis@zelmer.pl).



EUROGAMA  
Kierownik Serwisu  
Tomasz Nowicki

Назва і вид виробу

Серія

Дата продажу

підпис продавця

Печатка пункту продажу

Назва і вид виробу

Серія

Дата продажу

підпис продавця

Печатка пункту продажу

Назва і вид виробу

Серія

Дата продажу

підпис продавця

Печатка пункту продажу

# ГАРАНТІЙНА КАРТА

Назва і вид виробу:

Серія

## УМОВИ ГАРАНТІЇ

1. Гарантійний термін на продукцію Zeimer становить 24 місяці з дати продажу, зазначеної в гарантійному талоні. Дефекти та несправності, виявлені в період гарантійного обслуговування, будуть усунені безоплатно.
2. Дефекти, що виникли з вини виробника, виявлені протягом гарантійного терміну, можуть бути усунені тільки авторизованим сервісним центром протягом 14 днів.
3. Після отримання товару та перевірки дійсності заявки в Авторизованому сервісному центрі, продукт підлягає ремонту або при неможливості проведення ремонту - обміну на аналогічний.
4. Якщо необхідно замінити товар на новий, кінцевий покупець отримує аналогічний від Продавця або дистриб'ютора, а якщо неможливо замінити обладнання, відшкодування товару розглядаються пошкодження, які виникли з вини користувача і не підлягають гарантійному ремонту. Потраплення рідких, сторонніх предметів, комах, інші порушення умов експлуатації, які потягли за собою вихід з ладу товару, також не покриваються гарантійними зобов'язаннями. Проведення ремонтних робіт не авторизованим сервісним центром анулює дію гарантійних зобов'язань.
5. Механічні пошкодження товару розглядаються пошкодження, які виникли з вини користувача і не підлягають гарантійному ремонту. Потраплення рідких, сторонніх предметів, комах, інші порушення умов експлуатації, які потягли за собою вихід з ладу товару, також не покриваються гарантійними зобов'язаннями. Проведення ремонтних робіт не авторизованим сервісним центром анулює дію гарантійних зобов'язань.
6. Умово прийняття обладнання на гарантійне обслуговування є:
  - документ, що підтверджує дату покупки (квитанція / рахунок-фактура / чек);
  - наявність коректно заповненого гарантійного талона (всі поля).

Продавець зобов'язаний заповнити Гарантійну карту. Не заповнена Гарантійна карта, а також відсутність документа, що підтверджує факт і дату покупки, є підставою для відмови в наданні гарантійного обслуговування.

7. Дефекти, що виникли з вини виробника, виявлені протягом гарантійного терміну, можуть бути усунені тільки Авторизованим сервісним центром протягом 14 днів.
8. Кількість безкоштовних гарантійних ремонтів виробу (на період гарантійного терміну), доступних на 1 одиницю товару - 3.
9. Після закінчення гарантійного терміну Авторизований сервісний центр може провести платний ремонт. Вартість ремонту визначається індивідуально, залежно від можливості і складності ремонту. Щоб дізнатися, про можливість проведення та вартість ремонту звертайтеся в Авторизований сервісний центр за телефоном **(067)583-30-30** або по електронній пошті: **service@zeimer.com.ua**
10. Звертаємо Вашу увагу, що Авторизований сервісний центр Zeimer виконує гарантійний ремонт тільки тих моделей продукції, які продані на території України з червня 2020 року. Наявність за частини і комплектуючих в сервісі можлива тільки лише для моделей вироблених і придбаних починаючи з даного періоду. З повними умовами гарантійного обслуговування можна ознайомитися на сайті **zeimer.com.ua**.

### Правила приймання техніки в ремонт

- У випадку, коли прилад вийшов з ладу, необхідно відправити його до найближчого авторизованого сервісного центру Zeimer (навіть якщо період дії гарантійного строку вже закінчився). Для прийому техніки для проведення ремонтних робіт необхідно правильно підготувати.
1. Прикласти до товару документ, що підтверджує дату придбання. Це може бути рахунок-фактура, чек.
  2. Перевірити наявність коректно заповненого гарантійного талона (всі поля – дата покупки, назва моделі, серійний номер товару).
  3. Прилад має бути чистим. Необхідно видалити всі забруднення (пил, бруд) та/або залишки їжі, якщо техніка призначена для роботи з продуктами.
  4. Додайте короткий опис несправності/дефекту.
  5. Виріб повинен бути ретельно упакований у заводську або іншу упаковку, яка повинна забезпечити збереження та цілісність товару у процесі доставки в сервіс.

Доставка побутової техніки Zeimer по сервісних центрах здійснюється транспортними компаніями Нова Пошта або Міст Експрес.

Шановні споживачі, звертаємо Вашу увагу, що згідно пункту 5 статті 8 "Закону України про захист прав споживачів" доставка великогабаритних товарів і товарів вагою понад п'ять кілограмів (в період гарантійного обслуговування) до Сервісного центру, для здійснення гарантійного ремонту та їх повернення споживачеві здійснюються за рахунок продавця, виробника (підприємства, що задовольняє вимоги споживача, встановлені частинною першою цієї статті). Товари, за вагою габаритами менше п'яти кілограмів доставляються до Сервісного центру та повертаються за рахунок споживача. Проведення ремонтних робіт у гарантійний період – безкоштовно.



K-GROUP

Розподіл

Україна

ЗЕІМЕР

НАДІЙНО

**ТОВ «К-ГРУП»** **Офіційний представник компанії ZEIMER в Україні.**

Виробник: Бі енд Бі Трендс Ес. Ел., Каталонія, Eurogama Sp. Z o.o.24 Пт. Ай., Са Н'Оуплер, 08130,

Стр. Перпетуа де Могода (Барселона), Іспанія; Сероама Он. з о.о., Алекс Брозоліммськ 200/225,

02-486, Варшава, Польща.

**Пропозиції скарги надсилати:**

office@zeimer.com.ua

**Офіційний сайт:**

www.zeimer.com.ua

## Анотація Сервісного центру про здійснений ремонт

Дата повідомлення № замовлення	Дата виконання	Обсяг ремонту	Підпис та печатка Сервісного центру

УВАГА! Під час ремонту дозволяється відірвання лише одного талона гарантійної карти.

Заповнюється продавцем разом зі розділами гарантійних карток	
УВАГА! Розбірливо заповніть кульковою ручкою!	
Печатка місця продажу	
Дата продажу - підпис продавця	

Талон становить додаток до рахунку

№ \_\_\_\_\_

Підпис та печатка Сервісного центру

Дата \_\_\_\_\_

Талон становить додаток до рахунку

№ \_\_\_\_\_

Підпис та печатка Сервісного центру

Дата \_\_\_\_\_

Талон становить додаток до рахунку

№ \_\_\_\_\_

Підпис та печатка Сервісного центру

Дата \_\_\_\_\_

SERIE: ZLM \_\_\_\_\_

**PRODUCĂTOR: ZELMER****Produs****Ștampilă importator****Model****Serie aparat****Vânzător****Semnătura și ștampila vânzătorului****Factura nr****Data**

Am primit produsul în perfectă stare, însoțit de instrucțiuni de utilizare. Semnătură client: \_\_\_\_\_

Drepturile consumatorului sunt conforme cu prevederile OUG140/2021 și OG21/1992 cu completările și modificările ulterioare, republicată, precum și cu modificările introduse de OUG174/2008. **ATENȚIE!** Consumatorul are dreptul la măsuri corective din partea vânzătorului, fără costuri, în caz de neconformitate a bunurilor, iar aceste măsuri corective nu sunt afectate de prezenta garanție comercială. Termenul de garanție este de **2 ani** de la data achiziției pentru **persoane fizice** și **1 an** pentru **persoane juridice**. Durata medie de utilizare este de 3-5 ani, cu condiția respectării instrucțiunilor de folosire. Cumpărătorul are obligația utilizării produsului conform instrucțiunilor de utilizare și de asemenea are obligația de a păstra certificatul de garanție împreună cu documentul de plată. În cazul lipsei conformității, consumatorul are dreptul de a solicita vânzătorului, ca măsura reparatorie, repararea produsului sau înlocuirea acestuia, în fiecare caz fără plată, exceptând situația în care solicitarea este imposibilă sau disproporționată, luând în considerare toate circumstanțele, inclusiv următoarele: a) valoarea bunurilor în cazul în care nu ar fi existat neconformitatea; b) gravitatea neconformității sau c) dacă măsura corectivă alternativă ar putea fi executată fără vreun inconvenient semnificativ pentru consumator.

Operațiunile de service efectuate în perioada de garanție vor fi menționate pe documente separate. Aceste documente devin partea integrantă din Certificatul de Garanție. Produsele neridicate de la unitatea de service în termen de 60 de zile de la finalizarea operațiunilor vor fi declarate abandonate și predate centrelor de colectare. Prin semnarea prezentului certificat de garanție, cumpărătorul își asumă obligația de a lua la cunoștință condițiile de garanție înscrise în prezenta. Consumatorii beneficiază de înlocuirea bunurilor în cazul în care neconformitatea acestora este constatată la scurt timp după livrare, fără a depăși 30 de zile calendaristice.

Perioada de garanție se prelungește cu durata de timp cât aparatul s-a aflat în service.

NR	DATA SESIZĂRII	DATA TERMINĂRII REPARATIEI	PRELUNGIREA GARANȚIEI	UNITATE SERVICE	SEMNĂTURA DEPANATOR	SEMNĂTURA CUMPĂRĂTOR

**Ce nu acoperă garanția**

Deteriorările deliberate sau din neglijență, datorate nerespectării instrucțiunilor de utilizare sau instalare, conectarea produsului la un voltaj necorespunzător, deteriorările cauzate de reacții chimice sau electro-chimice, rugină, coroziune, inclusiv cele produse de nivelul de duritate al apei sau condiții necorespunzătoare de mediu. Consumabilele, inclusiv baterii și lămpi. Componentele non-funcționale și decorative care nu afectează în mod obișnuit modul de folosire al produsului, inclusiv zgârieturi și diferențe de culoare. Deteriorările accidentale cauzate de obiecte sau substanțe străine. Deteriorarea următoarelor componente: sticlă ceramică, accesorii, țevile pentru alimentare și scurgere, lămpi, ecrane, butoane, învelișuri, cu excepția cazurilor în care aceste deteriorări se dovedesc a fi cauzate de defecte de fabricație. Folosirea produsului în alt scop decât cel casnic, de exemplu, în scopuri profesionale. Consumatorul are obligația de a prezenta certificatul de garanție și factura (bonul de cumpărare) la întocmirea reclamației plasate la defectarea produsului. Pe parcursul termenului de garanție, unitatea de service va repara sau înlocui produsul, după caz.

Repararea sau înlocuirea produselor se va efectua conform prevederilor legale în cadrul unei perioade de timp de 15 zile.

**Procedura de urmat pentru a obține aplicarea garanției comerciale**

Pentru a putea beneficia de prezenta garanție comercială, consumatorul se poate prezenta fizic în magazinul de unde a fost achiziționat produsul sau poate contacta direct (telefonic sau prin e-mail) call center-ul Premium Appliances srl, datele de contact regasindu-se pe ultima pagina a prezentului certificat de garanție. **Reparațiile necorespunzătoare efectuate asupra aparatului pot afecta securitatea acestuia și pot produce defecțiuni iremediabile. Pentru a evita aceste situații vă recomandăm efectuarea oricăror reparații/verificări în exclusivitate la centrele autorizate.**

**DISTRIBUITOR: ZELMER ROMANIA****PARTENER SERVICE: S.C. PREMIUM APPLIANCES S.R.L.**

Strada Ecaterina Varga nr.2 - Aiud, Județul Alba.

Email: emil.voican@premium-electrocasnice.ro / office@okapigroup.ro

Telefon: 0769 224 338 / 0264 434 242

## EN / WARRANTY REPORT

B&B TRENDS, S.L. guarantees compliance of this product for the use for which it is intended for a period of two years. In the case of breakdown during the term of this warranty, users are entitled to repair or else the replacement of the product at no charge if the former is unavailable, unless one of these options proves impossible to fulfill or is disproportionate. In this case, you can then opt for a reduction in price or cancellation of the sale, which must be dealt with directly with the sales vendor. This also covers replacement of spare parts provided that the product has been used according to the recommendations specified in this manual for both cases, and has not been tampered with by any third party that is not authorised by B&B TRENDS, S.L. The warranty will not cover any parts subject to wear and tear. This warranty does not affect your rights as a consumer in accordance with the provisions in Directive 1999/44/EC for member states of the European Union.

## USE OF WARRANTY

Customers must contact a B&B TRENDS, S.L. authorised Technical Service for repair of the product. Since any tampering of the same by anyone not authorised by B&B TRENDS, S.L., or the careless or improper use of the same shall render this warranty null and void. The warranty must be fully completed and delivered along with the receipt or delivery docket for the effective exercise of rights under this warranty.

This warranty should be retained by the user as well as the invoice, receipt or the delivery docket to facilitate the exercise of these rights. For technical service and after-sales care outside the Polish territory, please submit your query to the point of sale where you purchased the item or check for further aftersales information at [www.zelmer.com](http://www.zelmer.com)

## DE / GARANTIE-ERKLÄRUNG

B&B TRENDS, S.L. garantiert die Konformität dieses Produkts für den Verwendungszweck, für den es bestimmt ist, für einen Zeitraum von zwei Jahren. Im Falle eines Ausfalls während der Laufzeit dieser Garantie sind die Benutzer dazu berechtigt, das Produkt kostenlos zu reparieren oder zu ersetzen, wenn die erste Option nicht möglich ist, es sei denn, eine dieser Optionen erweist sich als nicht erfüllbar oder ist unverhältnismäßig. In diesem Fall können Sie eine Preissenkung oder Stornierung des Verkaufs wählen, was direkt mit dem Verkäufer zu klären ist. Dies gilt auch für den Austausch von Ersatzteilen, sofern das Produkt im Falle beider Optionen gemäß den in dieser Anleitung enthaltenen Empfehlungen verwendet und nicht von einem Dritten manipuliert wurde, der nicht der B&B TRENDS, S.L. zugelassen ist. Die Garantie deckt keine Verschleißteile ab. Diese Garantie betrifft nicht Ihre Rechte als Verbraucher gemäß den Bestimmungen der Richtlinie 1999/44/EG für die Mitgliedstaaten der Europäischen Union.

## INANSPRUCHNAHME DER GARANTIE

Kunden müssen sich bezüglich der Reparatur des Produkts an einen von B&B TRENDS, S.L. zugelassenen technischen Kundendienst wenden.

Jede Manipulation durch Dritte, die nicht von B&B TRENDS, S.L. zugelassen ist, oder die unvorsichtige oder unsachgemäße Verwendung des Produkts führt zum Erlöschen dieser Garantie. Die Garantie muss vollständig ausgefüllt und zusammen mit dem Kaufbeleg oder Lieferschein zurückgesendet werden, um die im Rahmen dieser Garantie geltenden Rechte ausüben zu können.

Diese Garantie sollte vom Benutzer zusammen mit der Rechnung, dem Kaufbeleg oder dem Lieferschein aufbewahrt werden, um die Ausübung dieser Rechte zu erleichtern. Bei einem technischen Service und Kundendienst außerhalb des polnischen Hoheitsgebiets richten Sie Ihre Anfrage bitte an die Verkaufsstelle, bei der Sie das Produkt erworben haben, oder informieren Sie sich unter [www.zelmer.com](http://www.zelmer.com) über weitere Kundendienstinformationen.

## CZ / ZÁRUČNÍ ZPRÁVA

Společnost B&B TRENDS, S.L. poskytuje na tento produkt dvouletou záruční lhůtu v případě jeho použití v souladu s určením. Dojde-li během záruční lhůty k poruše, jsou uživatelé oprávněni nechat si produkt bezplatně opravit, případně vyměnit, není-li oprava možná, s výjimkou případů, kdy některou z těchto možností nelze provést nebo kdy je její provedení nepřiměřené. V takovém případě se můžete rozhodnout pro slevu z kupní ceny nebo zrušení prodeje, které musí být řešeno přímo s prodejcem. To zahrnuje i výměnu náhradních dílů za předpokladu, že byl produkt používán v souladu s doporučeními uvedenými v této příručce a že s ním nemanipulovala žádná třetí strana, která není autorizována společností B&B TRENDS, S.L. Záruka se nevztahuje na žádné součásti podléhající opotřebením. Tato záruka nemá vliv na vaše spotřebitelská práva v souladu s ustanoveními směrnice 1999/44/ES platné pro členské státy Evropské unie.

## POUŽITÍ ZÁRUKY

Pro opravu produktu musejí zákazníci kontaktovat technický servis autorizovaný společností B&B TRENDS, S.L.

Pokud s produktem manipulovala osoba bez autorizace společnosti B&B TRENDS, S.L. nebo byl produkt používán neopatrně či nesprávně, ztrácí tato záruka platnost. Pro účinné uplatnění vašich práv plynoucích z této záruky je třeba záruku kompletně vyplnit a přiložit k ní účtenku nebo dodací list.

Pro snazší uplatnění těchto práv doporučujeme, aby si uživatel ponechal tuto záruku a spolu s ní i fakturu, účtenku nebo dodací list. Pro technickou podporu a poprodejní péči mimo území Polska zašlete dotaz na prodejní místo, kde jste si výrobek zakoupili, nebo si projděte další informace o poprodejních službách na adrese [www.zelmer.com](http://www.zelmer.com)

## SK / ZÁRUKA

Spoločnosť B&B TRENDS, S.L. ručí, že tento výrobok spĺňa po dobu dvoch rokov požiadavky týkajúce sa použitia, na ktoré je určený. V prípade poruchy počas doby platnosti tejto záruky majú používatelia právo na bezplatnú opravu prípadne výmenu produktu, ak oprava nie je k dispozícii, okrem prípadu, že sa jedna z týchto možností nedá splniť alebo je neprimeraná. V tomto prípade si môžete zvoliť zníženie ceny alebo zrušenie predaja, čo je potrebné riešiť priamo s predajcom. Vztahuje sa to aj na výmenu náhradných dielov za predpokladu, že sa výrobok používal v súlade s odporúčaniami uvedenými v tejto príručke pre obidva prípady a že doň nezasahovala žiadna tretia strana, ktorá nemá povolenie od spoločnosti B&B TRENDS, S.L. Záruka sa nevztahuje na diely podliehajúce opotrebeniu. Táto záruka nemá vplyv na vaše práva spotrebiteľa v zmysle ustanovení smernice 1999/44/ES, ktorá platí pre členské štáty Európskej únie.

## UPLATNENIE ZÁRUKY

V prípade žiadosti o opravu výrobku musia zákazníci kontaktovať autorizovaný technický servis spoločnosti B&B TRENDS, S.L.

Všetky neoprávněné zásahy osobami, které nemají povolenie zo strany spoločnosti B&B TRENDS, S.L. , prípadne neopatrné alebo nesprávne použitie výrobku rušia platnosť tejto záruky. Na účinné uplatnenie práv vyplývajúcich z tejto záruky musí byť záruka úplne vyplnená a doručená s príjmovým dokladom alebo dokladom o dodaní.

Používateľ by si mal túto záruku ako aj faktúru, príjmový doklad alebo dodací list ponechať, aby sa uplatnenie týchto práv uľahčilo. V prípade technického servisu a popredajnej starostlivosti mimo poľského územia pošlite svoju žiadosť predajcovi, u ktorého ste si výrobok kúpili, alebo si pozrite ďalšie informácie o popredajných službách na adrese [www.zelmer.com](http://www.zelmer.com)

## HU / GARANCIA

Az B&B TRENDS, S.L. két évre garantálja a termék rendeltetésszerű használatát. Ha a termék a garancia időtartama alatt meghibásodik, a terméket díjmentesen megjavítjuk, vagy ha a javítás nem lehetséges, díjmentesen kicseréljük azt, kivéve, ha e lehetőségek valamelyike nem lehetséges vagy aránytalan költséggel járna. Ebben az esetben a felhasználó kérheti a termék árának leszállítását, vagy elállhat a vásárlástól. Ezekben az esetekben közvetlenül az értékesítést végző kereskedőhöz kell fordulni. A garancia a pótalkatrészeket is fedezi, amennyiben a terméket a jelen kézikönyvben leírtak betartásával használták, és az B&B TRENDS, S.L. vállalaton kívül más nem végzett rajta semmilyen műveletet. A garancia a normál elhasználódás és kopás által érintett alkatrészekre nem vonatkozik. Ha Ön az Európai Unió valamelyik tagállamának a polgára, ez a garancia nem korlátozza az Ön 1999/44/EK irányelv előírásnak megfelelő fogyasztói jogait.

## A GARANCIA ÉRVÉNYESÍTÉSE

Ha a terméket javítani kell, vegye fel a kapcsolatot az B&B TRENDS, S.L. hivatalos szervizével. A termék a B&B TRENDS, S.L. által felhatalmazottaktól eltérő felek általi illetéktelen módosítása/ javítása, valamint a termék gondatlan vagy nem rendeltetésszerű használata esetén a garancia érvényét veszti. A felhasználó abban az esetben élhet a garanciális jogaival, ha a garancialevelet hiánytalanul kitöltötték,

és a nyugtával vagy a szállítási dokumentumokkal együtt átadták.

A garanciális jogok gyakorlásához a felhasználó köteles bemutatni a garancialevelet és a számlát, nyugtát vagy szállítási dokumentumot. Lengyelországon kívül a műszaki szerviz és a vevőszolgálati szolgáltatások igénybevétele érdekében forduljon ahhoz az üzlethez, ahol a terméket vásárolta, vagy olvassa el a vevőszolgálati információkat a [www.zelmer.com](http://www.zelmer.com) oldalon

## RO / RAPORT DE GARANȚIE

B&B TRENDS, S.L. garantează conformitatea acestui produs cu scopul pentru care a fost conceput, pentru o perioadă de doi ani. În cazul defectării pe perioada acestei garanții, utilizatorii au dreptul să repare sau să înlocuiască produsul gratuit, dacă prima variantă nu este disponibilă, cu excepția cazului în care una dintre aceste opțiuni se dovedește a fi imposibil de îndeplinit sau nu este proporționată. În acest caz, puteți opta pentru o reducere de preț sau anularea vânzării, care trebuie tratată direct cu furnizorul de vânzări. Această garanție acoperă și înlocuirea pieselor de schimb, cu condiția ca produsul să fi fost folosit conform recomandărilor specificate în acest manual, pentru ambele cazuri, și să nu fi fost modificat de o terță parte care nu este autorizată de B&B TRENDS, S.L. Garanția nu va acoperi nici o piesă supusă uzurii. Această garanție nu afectează drepturile dvs. în calitate de consumator, în conformitate cu prevederile Directivei 1999/44/CE pentru statele membre ale Uniunii Europene.

## UTILIZAREA GARANȚIEI

Clienții trebuie să contacteze un serviciu tehnic autorizat de B&B TRENDS, S.L. în vederea reparării produsului.

Astfel orice modificare a produsului efectuată de orice persoană neautorizată de B&B TRENDS, S.L. anulează utilizarea neglijentă sau necorespunzătoare a acestuia va anula această garanție. Garanția trebuie să fie completată integral și livrată împreună cu borderoul de primire sau expediere, în vederea exercitării efective a drepturilor în baza acestei garanții.

Această garanție trebuie păstrată de către utilizator alături de factură, borderoul de primire sau expediere, pentru a facilita exercitarea acestor drepturi. Pentru serviciul tehnic și serviciul de post-vânzare în afara teritoriului Poloniei, trimiteți întrebările dvs. la punctul de vânzare de la care ați achiziționat articolul sau consultați informații de post-vânzare suplimentare la [www.zelmer.com](http://www.zelmer.com)

## RU / ГАРАНТИЙНОЕ ОБСЛУЖИВАНИЕ

Компания B&B TRENDS, S.L. предоставляет гарантию на данное изделие сроком 2 года с момента приобретения нового изделия потребителем, если изделие будет применяться по назначению. В случае поломки во время гарантийного срока пользователи имеют право на бесплатный ремонт или замену изделия, если ремонт будет невозможен. Эта гарантия также включает замену запчастей, если изделие эксплуатировалось согласно рекомендациям, указанным в этом руководстве, и не было отремонтировано сторонними специалистами, не уполномоченными компанией B&B TRENDS, S.L. . Гарантия не распространяется на запчасти, подверженные эксплуатационному износу. Эта гарантия не влияет на права потребителя согласно условиям Директивы 1999/44/ЕС для стран — членов Европейского союза.

## ПРИМЕНЕНИЕ ГАРАНТИИ

Клиенты обязаны связаться с сервисным центром, уполномоченным компанией B&B TRENDS, S.L. на проведение ремонта изделий.

Любые манипуляции с изделием специалистами, не уполномоченными компанией B&B TRENDS, S.L. , небрежное или нецелевое использование изделия приведут к аннулированию гарантии.

Гарантийное обслуживание предоставляется при условии предоставления потребителем документа о покупке — кассового чека.

Пользователь обязан хранить кассовый чек, чтобы облегчить процесс выполнения гарантийных работ. Для получения технического обслуживания и послепродажного обслуживания за пределами

Польши следует передать запрос в точку продажи, где была выполнена покупка товара, или уточнить информацию по послепродажному обслуживанию на сайте [www.zelmer.com](http://www.zelmer.com)

Срок службы изделия 2 года с даты продажи в условиях эксплуатации и хранения при температуре от 0°C до 40°C.

## BG / ГАРАНЦИОНЕН ОТЧЕТ

B&B TRENDS, S.L. гарантира, че този продукт съответства на употребата, за която е предназначен, за срок от две години. В случай на отказ през гаранционния срок потребителите имат право да ремонтират продукта или евентуално да го заменят безплатно, ако не може да се ремонтира, освен ако един от тези варианти се окаже невъзможен за изпълнение или е непропорционален. В такъв случай можете да изберете намаляване на цената или отмяна на продажбата, което се уговаря директно с продавача. Гаранцията покрива и смяната на резервните части, но при условие че продуктът е използван съобразно препоръките, посочени в това ръководство за двата случая, както и ако не е предприеман опит за намеса от трето лице, което не е упълномощено за тази цел от B&B TRENDS, S.L. . Гаранцията не покрива никакви амортизирани части. Тази гаранция не засяга Вашите права като потребител в съответствие с разпоредбата в Директива 1999/44/ЕО за държавите членки на Европейския съюз.

## ИЗПОЛЗВАНЕ НА ГАРАНЦИЯТА

Клиентите трябва да се свържат с оторизиран технически сервис на B&B TRENDS, S.L. за ремонт на продукта.

Всяка намеса в продукта от неупълномощено от B&B TRENDS, S.L. лице или небрежна или неправилна употреба на същото лице анулира настоящата гаранция. Гаранцията трябва да се попълни изцяло и да се връчи заедно с касовата бележка или приемно-предавателния протокол, за да може действително да се упражняват правата по тази гаранция.

Гаранцията следва да остане у потребителя заедно с фактурата, касовата бележка или приемно-предавателния протокол с цел улесняване упражняването на тези права. За техническо обслужване и следпродажбен сервис извън полска територия заявката се подава в търговския обект, където е закупена стоката, или може да проверите за допълнителна следпродажбена информация на [www.zelmer.com](http://www.zelmer.com)

## UA / ГАРАНТІЙНЕ ОБСЛУГОВУВАННЯ

Компанія B&B TRENDS, S.L. гарантує, що цей виріб прослужить протягом двох років, якщо використовуватиметься за призначенням. Гарантія на даний виріб становить 2 роки з моменту придбання нового виробу споживачем. У разі поломки під час гарантійного терміну користувачі мають право на безкоштовний ремонт або заміну виробу, якщо ремонт буде неможливий, за винятком випадків, коли один з цих варіантів буде неможливо виконати або він буде несумірним. У цьому випадку покупець має право вибрати зниження ціни або скасування покупки, що слід обговорювати безпосередньо з продавцем. Ця гарантія також включає заміну запчастин, якщо в обох випадках виріб експлуатувався відповідно до рекомендацій, зазначених у цьому керівництві, і його не було відремонтовано сторонніми фахівцями, не уповноваженими компанією B&B TRENDS, S.L. . Гарантія не поширюється на запчастини, які піддаються експлуатаційному зносу. Ця гарантія не впливає на права споживача згідно з умовами Директиви 1999/44/EC для країн — членів Європейського Союзу.

## ЗАСТОСУВАННЯ ГАРАНТІЇ

Клієнти зобов'язані зв'язатися з сервісним центром, уповноваженим компанією B&B TRENDS, S.L. на проведення ремонту виробів.

Будь-які маніпуляції з виробом фахівцями, не уповноваженими компанією B&B TRENDS, S.L. , недбале або нецільове використання виробу призведуть до втрати гарантії. Гарантійне обслуговування офіційно ввезеного в Україну виробу надається за умови надання споживачем документа про придбання. В Україні таким документом може бути касовий, фіскальний, товарний чек, видаткова накладна або інший встановлений законодавством фіскальний документ, який підтверджує дату придбання зазначеного виробу.

Користувач зобов'язаний зберігати документ про придбання виробу, щоб полегшити процес виконання гарантійних робіт. Для отримання технічного й післяпродажного обслуговування в Україні, слід передати запит у точку продажу, де було виконано покупку товару, або уточнити інформацію з післяпродажного обслуговування на сайті [www.zelmer.com](http://www.zelmer.com)







**Слайсер для еды / Нарізка для їжі**

SERIES: ZFS MOD: ZFS0920

220-240V~ 50-60Hz nom. 220 W - max. 530 W

TYPE: MS1901B

Made in China / Сделано в Китае / Зроблено в Китаї

**B&B TRENDS, S.L.**

C. Catalunya, 24 · Pl. Ca N'Oller

08130 Santa Perpètua de Mogoda

(Barcelona) · Spain

05/2025