

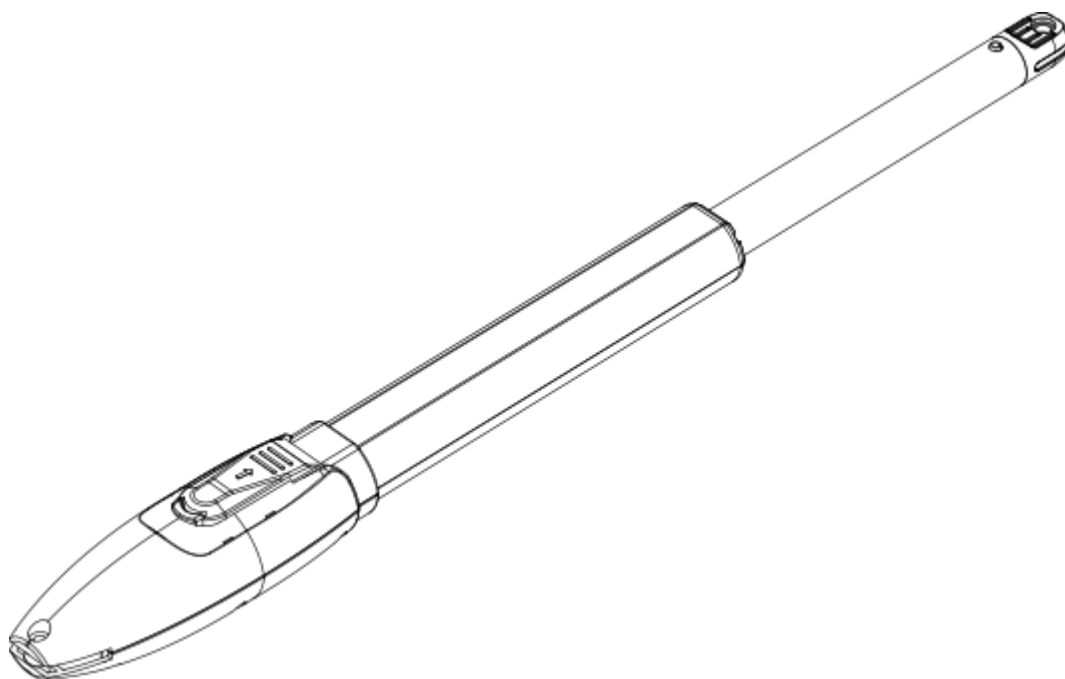

**SIŁOWNIK DO BRAM
SKRZYDŁOWYCH S324
INSTRUKCJA OBSŁUGI**



Spis treści

1.	BEZPIECZEŃSTWO	4
2.	ZAWARTOŚĆ ZESTAWU	5
3.	PARAMETRY TECHNICZNE	6
3.1.	Rysunek instalacyjny	7
3.2.	Narzędzia potrzebne do standardowej instalacji	7
3.2.1.	Lista kabli	8
3.3.	Montaż napędów – wymiary montażowe	9
3.3.1.	Brama otwiera się do wewnątrz	9
3.3.2.	Brama otwiera się na zewnątrz	10
4.	INSTALACJA	11
4.1.	Przygotowanie	11
4.2.	Instalacja akcesoriów	11
5.	CENTRALA STERUJĄCA	15
5.1.	Opis centrali sterującej	16
5.2.	Opis połączeń	17
5.3.	Fotokomórki - Instalacja	18
5.4.	Wyświetlacz cyfrowy	18
5.5.	Programowanie pozycji krańcowych	19
5.6.	Ustawienia potencjometrów	19
5.7.	Programowanie pilotów	21
5.7.1.	Programowanie pilotów	21
5.7.2.	Kasowanie pilotów	21
5.8.	Centrala sterująca - ustawienia	22
5.8.1.	Menu podstawowe	22
5.8.2.	Menu podstawowe - funkcje	22
5.8.3.	Menu zaawansowane	24
5.8.4.	Instrukcja menu zaawansowanego	24
6.	KONSERWACJA	27
6.1.	Komunikaty o błędach	27
6.2.	Rozwiązywanie problemów	29
7.	NOTATKI	30

Drodzy użytkownicy,







Dziękujemy za wybranie tego produktu. Przeczytaj uważnie instrukcję przed montażem i użyciem.

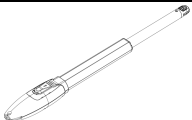
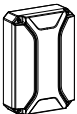

1. BEZPIECZEŃSTWO

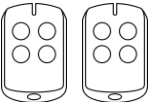
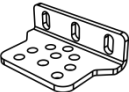
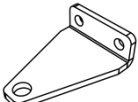
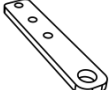
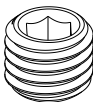

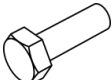
- Przed instalacją należy uważnie przeczytać niniejszą instrukcję, zawiera ona bowiem ważne informacje na temat instalacji, użytkowania, konserwacji i bezpieczeństwa.
- Wszelkie czynności niezdefiniowane w niniejszej instrukcji są niedozwolone. Nieprawidłowe użycie może spowodować uszkodzenie produktu, a nawet obrażenia ciała i straty materialne.
- Aby uwzględnić potencjalne zagrożenia występujące podczas instalacji lub użytkowania napędu bramy skrzydłowej, montaż musi być przeprowadzony ściśle według norm budowlanych i procedur obsługi urządzeń elektrycznych.
- Przed instalacją upewnij się, że napięcie zasilania jest zgodne z napięciem zasilania tego produktu. Sprawdź, czy wyłącznik różnicowo-prądowy jest zainstalowany i czy system uziemienia jest prawidłowy.
- Sprawdź, czy do spełnienia konkretnych wymagań potrzebny jest dodatkowy sprzęt lub materiały.
- Utylizacja materiałów opakowaniowych musi być zgodna z lokalnymi przepisami.
- Proszę nie zmieniać żadnych części poza tymi, które są zdefiniowane w niniejszej instrukcji. Wszelkie niezdefiniowane zmiany mogą spowodować awarię. Wszelkie uszkodzenia produktu wynikające z tego będą poza odpowiedzialnością firmy.
- Proszę nie dopuścić do wycieku wody lub jakiegokolwiek płynu do centrali sterującej lub innych otwartych urządzeń. Proszę natychmiast odłączyć zasilanie, jeśli zdarzy się którykolwiek z wymienionych przypadków.
- Proszę trzymać ten produkt z dala od ciepła i otwartego ognia. W przeciwnym razie może uszkodzić komponenty; spowodować awarię lub inne zagrożenia.
- Upewnij się, że podczas ruchu bramy nie przemieszczają się żadne pojazdy, pasażerowie ani przedmioty.
- Należy zainstalować fotokomórki, aby uniknąć obrażeń ciała i strat materialnych. Firma nie ponosi odpowiedzialności za jakiegokolwiek szkody lub wypadki z tego wynikające.
- Instalację, użytkowanie i konserwację tego produktu muszą wykonywać profesjonaliści.
- Dzieciom nie wolno dotykać urządzeń sterujących ani pilotów.
- Prosimy o zachowanie niniejszej instrukcji do wykorzystania w przyszłości.

2. ZAWARTOŚĆ ZESTAWU

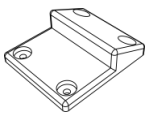
	Zdjęcie	Nazwa	Ilość
1		Siłownik do bramy	2
2		Centrala sterująca	1
3		Klucz do ręcznego odblokowania	2
4		Piloty	2
5		Uchwyt montażowy	4
6		Przedni uchwyt montażowy	2
7		Wspornik łączący	2
8		śruba	2
9		Kolek cylindryczny	2
10		Śruba M8X25	2
11		Śruba montażowa (krótka)	2
12		Nakrętka samohamowna M8	6

	Zdjęcie	Nazwa	Ilość
13		Ogranicznik	1
14		Fotokomórki	1
15		Lampka sygnalizacyjna	1

Firma nie dostarcza akcesoriów instalacyjnych do mocowania i łączenia siłowników do bram i słupków. Przygotuj te akcesoria montażowe dostosowane do rzeczywistej sytuacji na miejscu.

3. PARAMETRY TECHNICZNE

Model	S324
Zasilanie	230V/50 Hz
Moc silnika	30W×2
Prędkość	18~22s/ 90°
Maksymalna waga pojedynczego skrzydła	300 kg
Maksymalna długość pojedynczego skrzydła	3 m
Maksymalna siła	2600N
Maksymalny skok tłka	35cm
Zasięg pilotów	≥30m
Funkcje pilota	Sterowanie 1 lub 4 przyciskami
Akumulator (opcjonalnie)	DC24 V (4,5A h lub 9A h)
Głośność	≤58dB
Pamięć pilotów	32 szt.
Częstotliwość	433,92MHz
Temperatura pracy	-20°C - +70°C
Waga paczki	14 kg

3.1. Rysunek instalacyjny

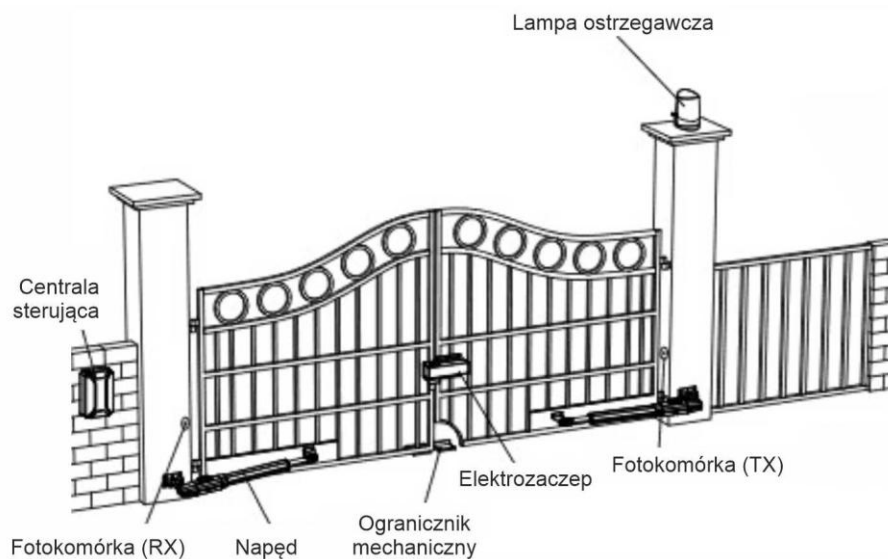

Rysunek 1

Zestaw napędów S324 jest odpowiedni do bram dwuskrzydłowych o wadze do 300 kg i długości skrzydła do 3m.

3.2. Narzędzia potrzebne do standardowej instalacji

	Klucz imbusowy nr 6		Poziomica
	Śrubokręt płaski		Miarka
	Śrubokręt gwiazdkowy		Klucz nastawny X 2
	Długopis do wylęgu		Klucz imbusowy nr 5

3.2.1. Lista kabli



Uwaga: kable muszą być przystosowane do stosowania na zewnątrz.

	Zastosowanie kabla	Rodzaj kabla	Maksymalna długość
1	Przewód zasilający centralę sterującą 230V	3×2,5 mm ² (>30 m) 3×1,5 mm ² (<30 m)	50m
2	Kabel zasilający napęd bramy	2×1,5 mm ²	15m
3	Kabel fotokomórek	4×0,5 mm ²	10m
4	Kabel lampy sygnalizacyjnej	2×0,5 mm ²	10m
5	Kabel zamka elektrycznego	2×0,5 mm ²	10m

Ze względu na różnice w środowisku instalacji, instalator musi przygotować kable zasilające do centrali sterującej i siłowników (kable odporne na działanie zewnętrznych warunków atmosferycznych).



Uwaga: wyjście kabla powinno być skierowane w dół, aby zapobiec przedostawaniu się wody wzdłuż przewodu do wnętrza urządzenia.

3.3. Montaż napędów – wymiary montażowe

3.3.1. Brama otwiera się do wewnątrz

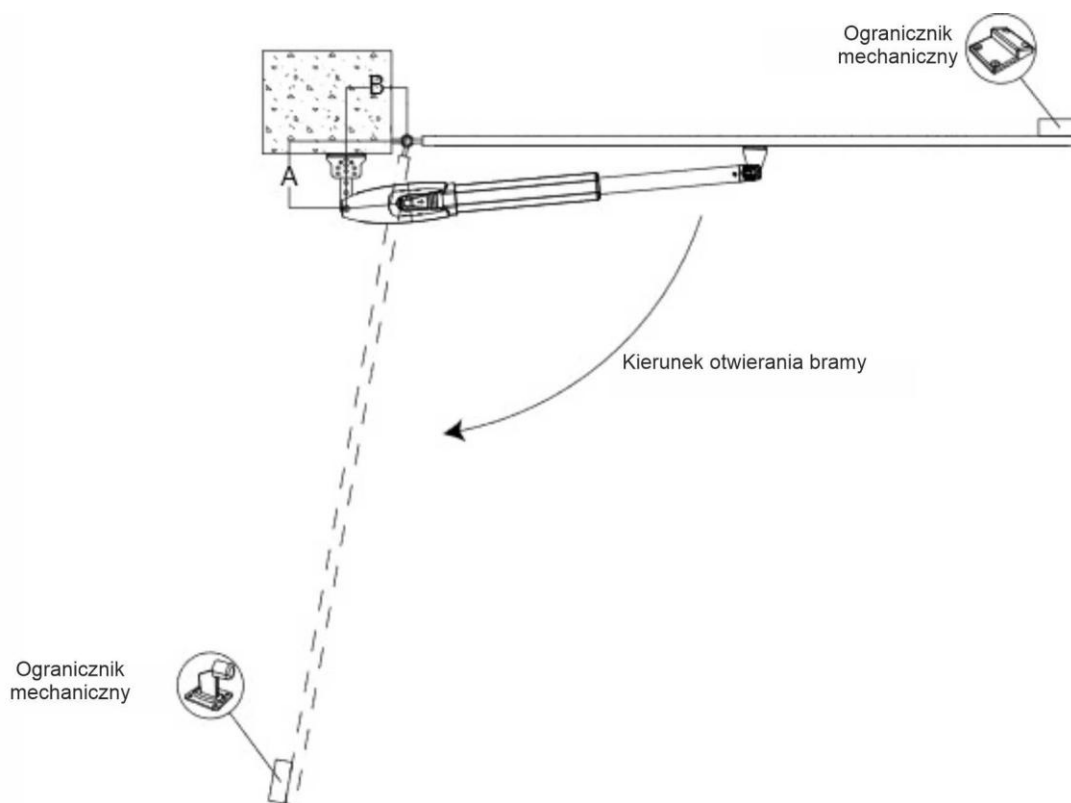

Rysunek 2

Zalecane wymiary montażowe:

A \ B	100mm	120 mm	140 mm	160 mm	180 mm	200 mm
100mm	102°	101°	99°	98°	97°	97°
120 mm	111°	108°	106°	104°	103°	99°
140 mm	118°	115°	112°	102°	93°	96°
160 mm	117°	107°	98°	91°		
180 mm	103°	96°	90°			
200 mm	94°					

Tabela 2

Uwaga: Jeżeli odstęp między bramą a ścianą jest zbyt mały lub występuje problem z całkowitym otwarciem bramy, należy zamontować zabezpieczenie bramy zapobiegający obrażeniom ciała lub uszkodzeniu mienia.

3.3.2. Brama otwiera się na zewnątrz

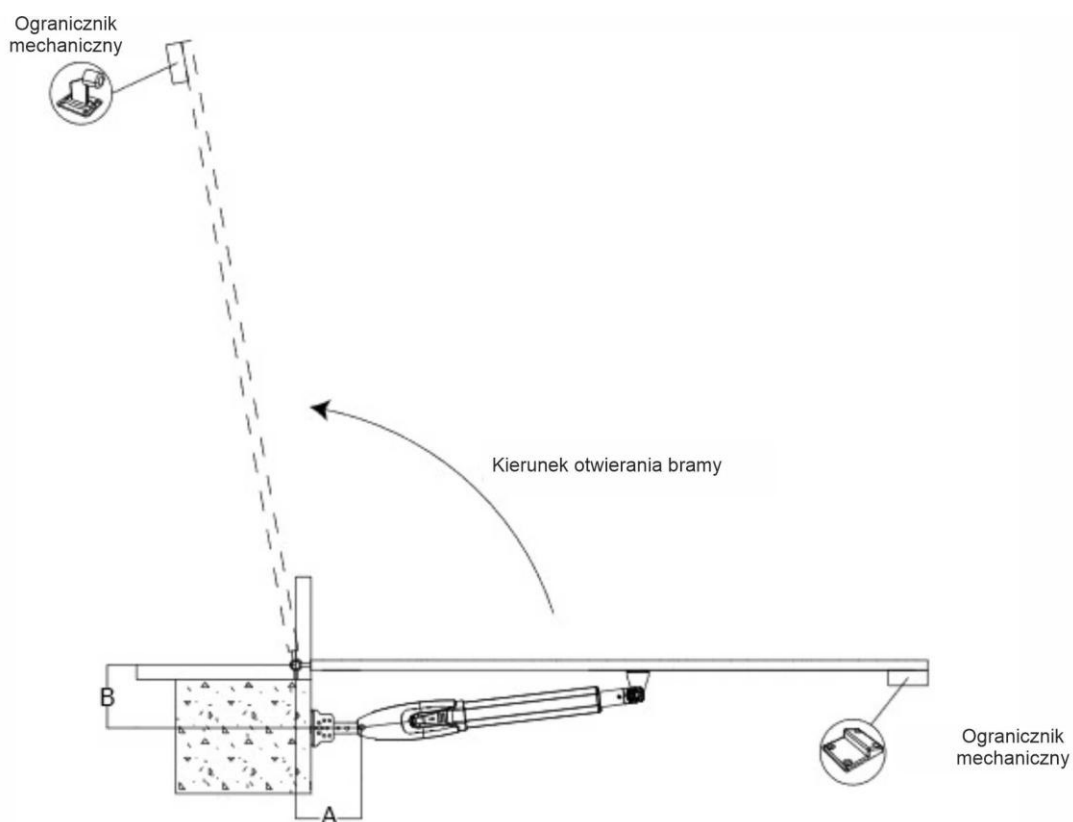

Rysunek 3

Zalecane wymiary montażowe:

A \ B	100mm	120 mm	140 mm	160 mm	180 mm	200 mm
100mm	103°	101°	99°	98°	97°	97°
120 mm	111°	108°	106°	104°	103°	96°
140 mm	118°	115°	112°	102°	92°	
160 mm	117°	108°	98°	91°		
180 mm	103°	96°	90°			
200 mm	94°					

Tabela 3

Uwaga: Jeżeli odstęp pomiędzy bramą a ścianą jest zbyt mały lub występuje problem z całkowitym otwarciem bramy, należy zamontować zabezpieczenie bramy zapobiegający obrażeniom ciała lub uszkodzeniu mienia.

4. INSTALACJA

4.1. Przygotowanie

a) Przed zainstalowaniem napędów do bramy należy sprawdzić, czy skrzydła bramy zostały zamontowane prawidłowo, czy brama może być płynnie obsługiwana ręcznie, a ogranicznik skutecznie zapobiega dalszemu przesuwaniu się bramy .

b) Zalecana wysokość montażu napędów wynosi około 300 ~ 800 mm nad podłożem. Należy upewnić się, że istnieją niezawodne punkty mocowania wsporników montażowych.

Kable

Aby zapewnić normalne działanie automatyki do bramy i chronić kabel przed uszkodzeniem, należy użyć dwóch rur PVC do zakopania kabli od silnika i zasilania oraz kabli dla urządzeń sterujących i zabezpieczających osobno. Jedna rura PVC do kabli silnika i zasilania, druga do kabli sterujących i zabezpieczających.

Uchwyty montażowe

Aby zamontować napędy S224 do słupków metalowych w sposób trwały, zaleca się użycie nitonakrętek do zamontowania uchwytów montażowych.

4.2. Instalacja akcesoriów

A) Przed zainstalowaniem napędów najpierw zamontuj uchwyt na słupku, następnie zamontuj przedni wspornik montażowy na bramie.

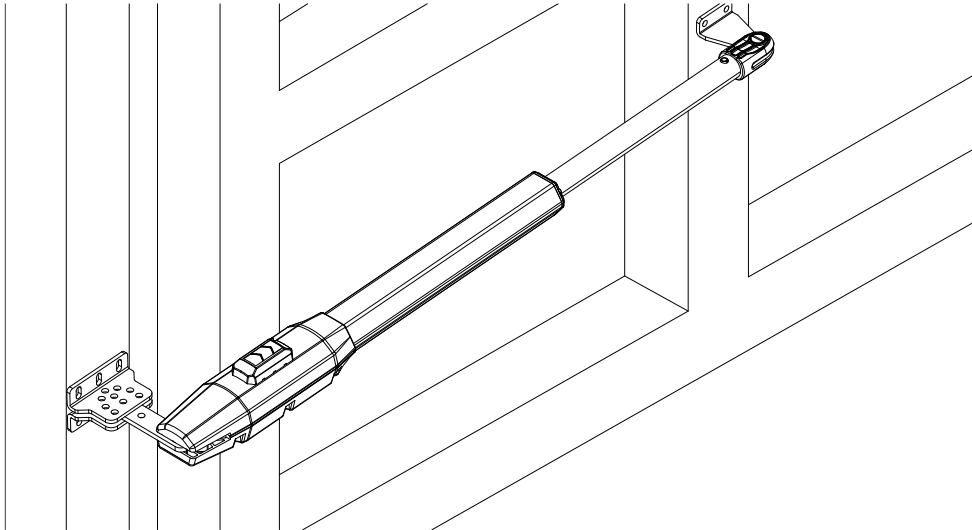

Rysunek 4

Uwaga: W trakcie montażu używaj poziomicy, aby upewnić się, że wsporniki montażowe znajdują się na tym samym poziomie.

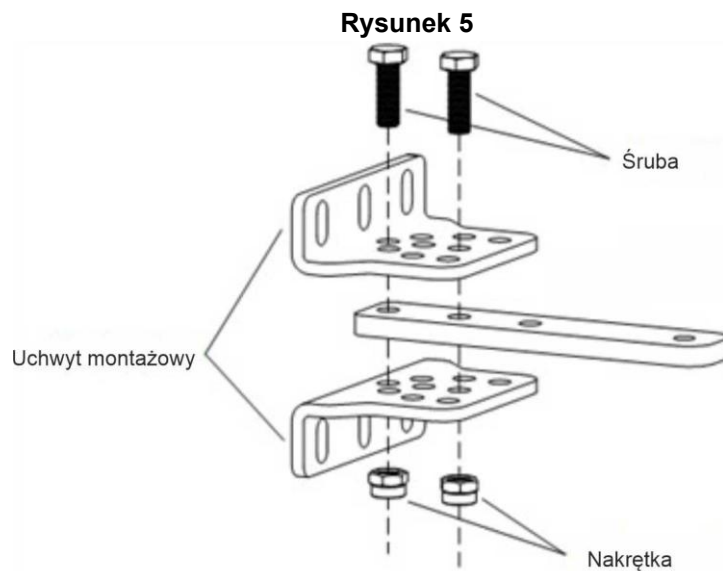

B) Uchwyt montażowy do słupka można montować i regulować w różnych wariantach, zachowując wymiary montażowe z tabel 2/3.

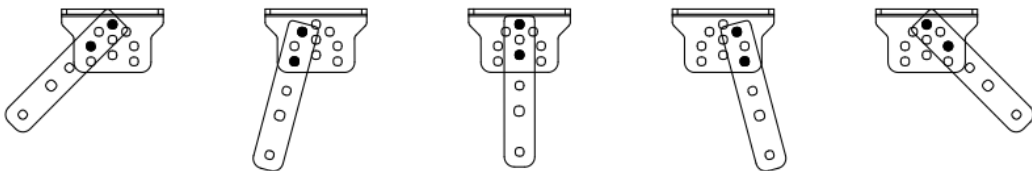

Rysunek 6

C) Przed instalacją odblokuj obydwie napędy za pomocą dołączonych kluczyków.

Metoda odblokowania: Przesuń zaślepkę, włóż klucz i obróć go, aż do odblokowania napędu, jak pokazano na rysunku 7. Po odblokowaniu napędu możesz swobodnie przesuwac ramię

teleskopowe.

Rysunek 7

D) Zamontuj napęd do wsporników łączących za pomocą śruby i nakrętki, jak pokazano na rysunku 8 .

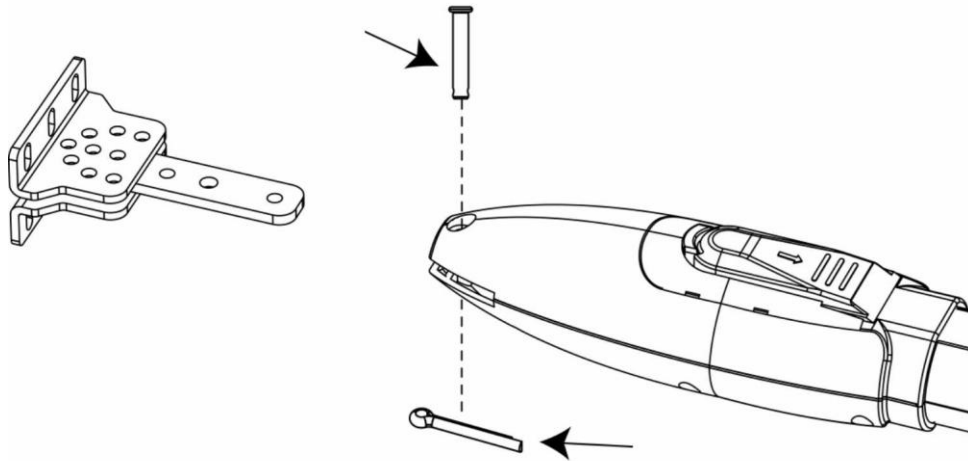

Rysunek 8

E) Jak pokazano na rysunku 9 (poniżej), zamontuj uchwyt do skrzydła bramy. Następnie zamontuj napęd do uchwytu za pomocą śruby i nakrętki. (Użyj poziomicy, aby upewnić się, że napęd jest w poziomie)

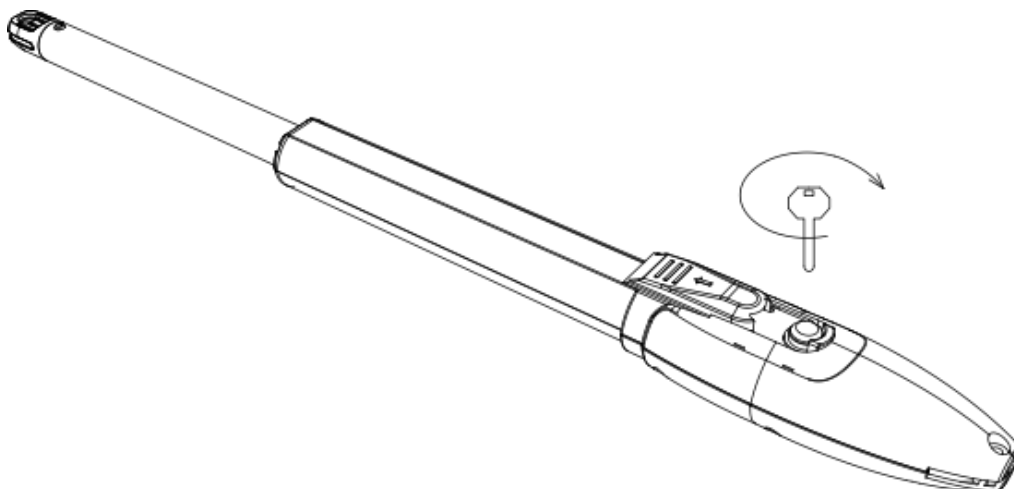

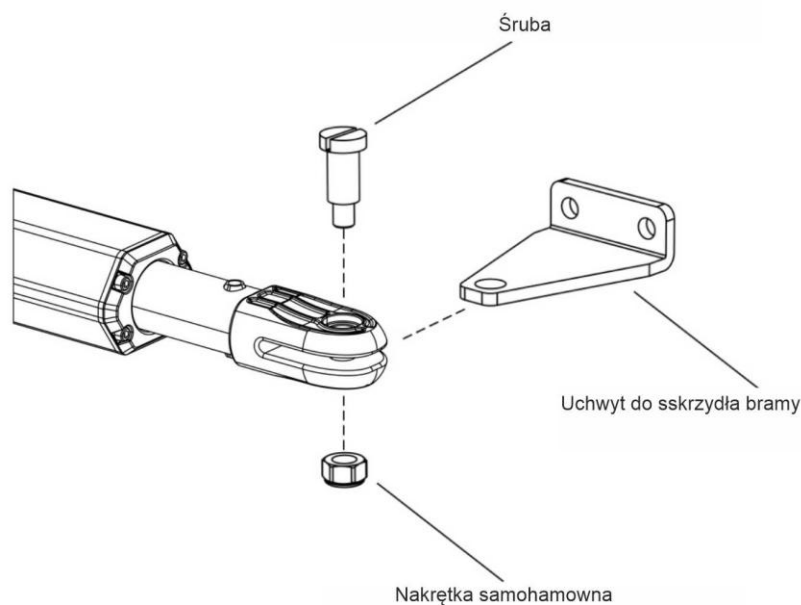

Rysunek 9



Notatka

- Aby zapewnić bezpieczeństwo i chronić napędy, zamontuj ogranicznik bramy w pozycji krańcowej otwarcia, gdy brama otwiera się na zewnątrz, aby zapobiec przekroczeniu przez bramę jej zakresu ruchu. Jednocześnie, aby umożliwić 2 skrzydłom bramy zamknięcie się do dokładnej pozycji krańcowej, zamontuj ogranicznik w pozycji krańcowej zamknięcia (jak pokazano na rysunku 3). Podobnie, gdy brama otwiera się do wewnątrz, zamontuj ogranicznik w pozycji krańcowej zamknięcia (jak pokazano na rysunku 2).
- Przed zainstalowaniem napędów upewnij się, że obydwa napędy i ich podzespoły działają prawidłowo i brama może być elastycznie obsługiwana ręcznie.
- Centrala sterująca może sterować jednym lub dwoma napędami.
- Minimalna wysokość montażu centrali sterującej powinna wynosić ponad 0,5 m, aby uniknąć zalania.
- Po zakończeniu instalacji należy sprawdzić, czy brama porusza się swobodnie po odblokowaniu oraz czy fotokomórki zostały zainstalowane prawidłowo i czy działają poprawnie.

5. CENTRALA STERUJĄCA

Wymiary obudowy centrali sterującej

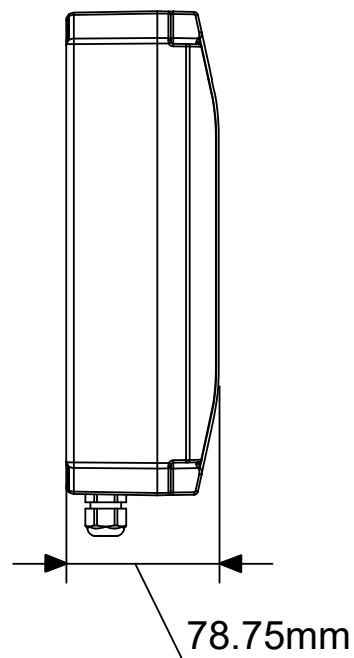
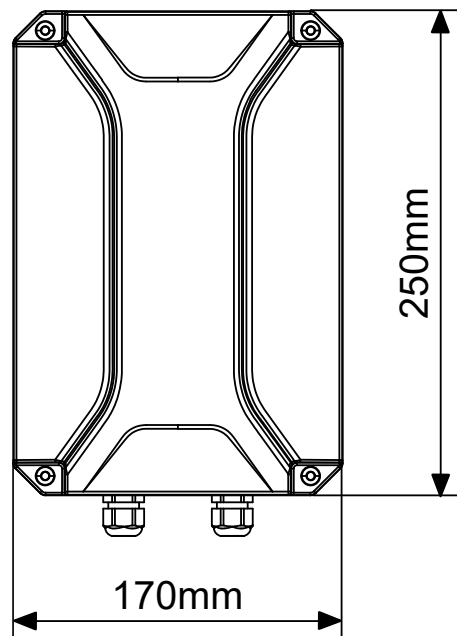

5.1. Opis centrali sterującej

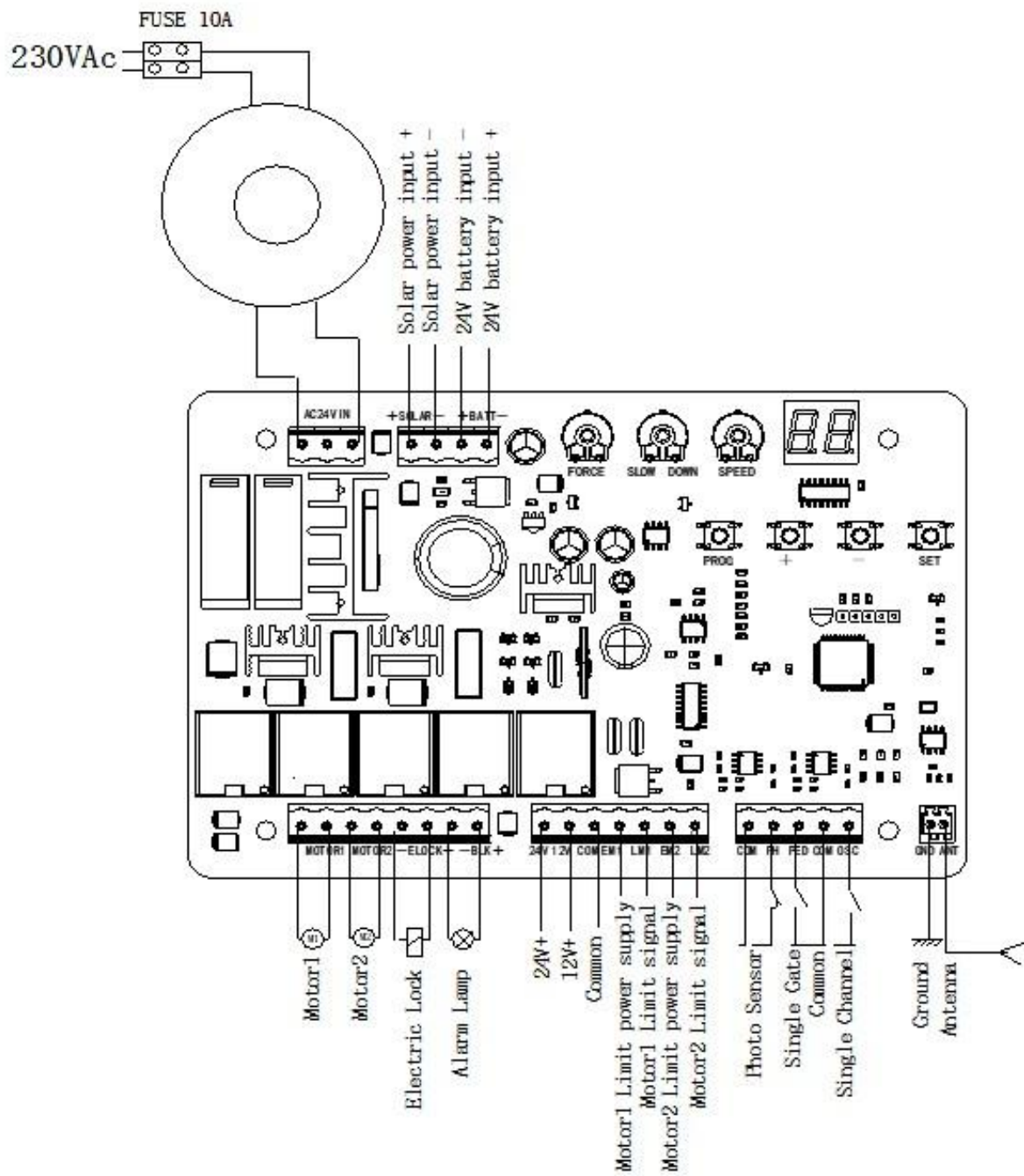

Rysunek 11

5.2. Opis podłączeń

Rysunek 12

Terminal	Opis
1. AC24VIN	Wejście zasilania 24VAC
2. SOLAR	Wejście do podłączenia paneli słonecznych
3. +BATT-	Wejście do podłączenia akumulatorów awaryjnych
4. FORCE	Potencjometr do regulacji Siły
5. SLOW DOWN	Potencjometr do regulacji spowolnień
6. SPEED	Potencjometr do regulacji prędkości
7. MOTOR1	Wyjście silnika 1
8. MOTOR2	Wyjście silnika 2
9. -E-LOCK	Wyjście Elektrozamka
10. BLK	Wyjście lampy ostrzegawczej 24V
11. +24V	Wyjście dodatnie zasilania serwisowego 24 V
12. +12V	Wyjście dodatnie zasilania serwisowego 12V (brak wyjścia w stanie uśpienia)
13. EM1	Czujnik Halla Motor1
14. LM1	Czujnik Halla Motor1
15. EM2	Czujnik Halla Motor2
16. LM2	Czujnik Halla Motor2
17. COM	Zacisk Wspólny
18. PH	Wejście fotokomórek zabezpieczających
19. STP	Wejście bezpieczeństwa (STOP)
20. PED	Wejście sterujące dla pojedynczego skrzydła bramy (Funkcja Furtki)
21. OSC	Wejście sterujące Krok po Kroku
22. ANT	Antena
23. GND	Oplot anteny
24. SIG	Wyjście informujące o stanie bramy (obwód jest zamykany w momencie kiedy brama jest w pozycji zamkniętej)

-Okablowanie: czarny przewód silnika numer 1 podłącz do lewej strony kostki zaciskowej MOTOR1; czerwony przewód podłącz do prawej strony kostki zaciskowej MOTOR1. Czarny przewód silnika numer 2 podłącz do lewej strony kostki zaciskowej MOTOR2; czerwony przewód silnika numer 2 podłącz do prawej strony kostki zaciskowej MOTOR2.

-Jeżeli automatyzujesz pojedyncze skrzydło podłącz siłownik do kostki zaciskowej MOTOR1.

5.3. Fotokomórki - Instalacja

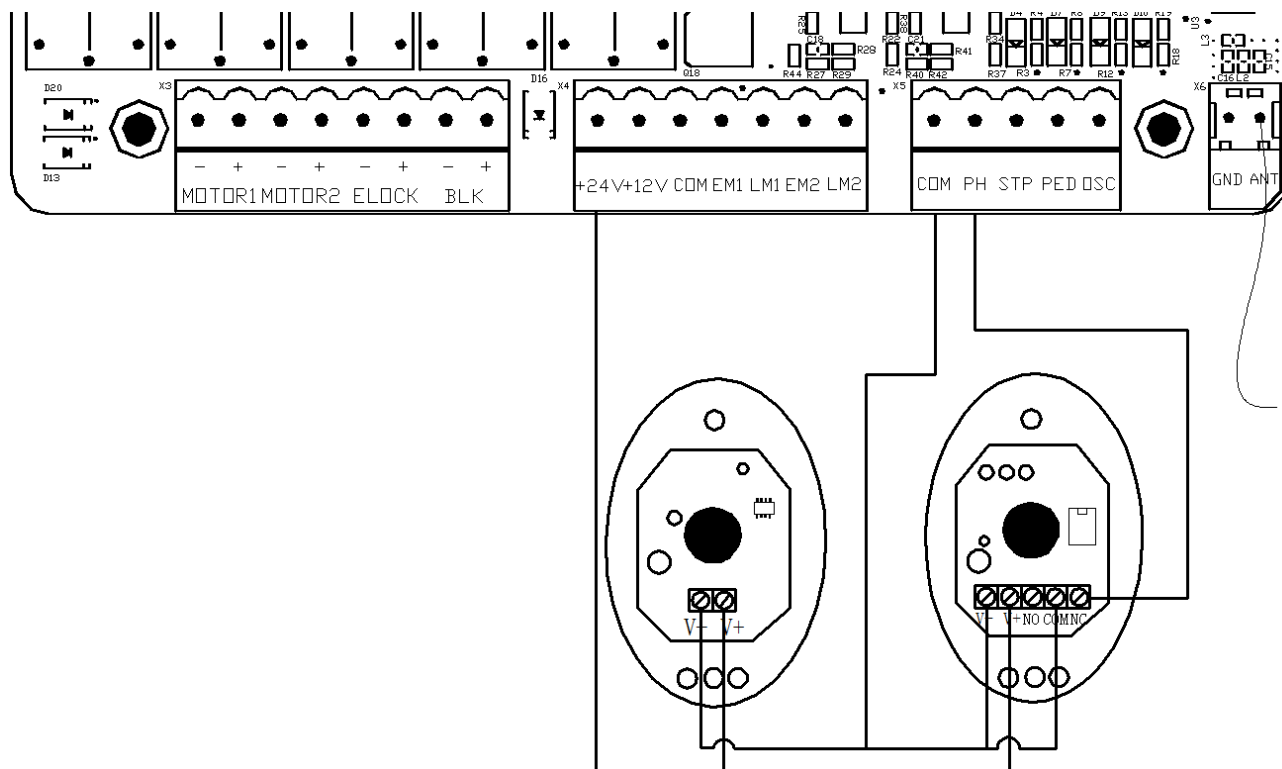

Rysunek 1 3

5.4. Wyświetlacz cyfrowy

Użytkownicy mogą sprawdzić stan działania napędów bramy na ekranie cyfrowym znajdującym się na centrali sterującej.

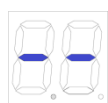

: Centrala nie jest zaprogramowana;

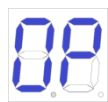

: Brama otwarta

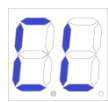

: Brama zamknięta;

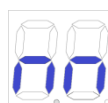

: Tryb ręczny;

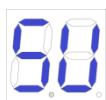

: Programowanie pozycji krańcowych;

5.5. Programowanie pozycji krańcowych

Przy pierwszej instalacji napędu bramy instalator musi ustawić położenia krańcowe otwarcia i zamknięcia, aby umożliwić prawidłowe i bezpieczne działanie automatyki.

Otwórz obydwa skrzydła bramy i zablokuj napędy, a następnie naciśnij i przytrzymaj przycisk „+” na centrali sterującej, aż na ekranie cyfrowym pojawi się polecenie „SU”. Napędy uruchomią się i będą jechać, aż do osiągnięcia pozycji krańcowej zamknięcia, a następnie automatycznie się otworzą. Gdy obydwa skrzydła bramy będą całkowicie otwarte, brama automatycznie zamknie się po raz drugi. Po osiągnięciu pozycji krańcowych zamknięcia przez obydwa skrzydła bramy programowanie zostanie zakończone.

Przetestuje działania automatyki

Jeśli miejsca zwolnień nie są odpowiednie, wyreguluj potencjometr „SLOW DOWN”, aby zmienić poziom spowolnień.

Notatka:

- Jeżeli brama zatrzyma się nagle w trakcie pracy, należy zwiększyć siłę.
- Po regulacji potencjometra „PRĘDKOŚĆ” należy ponownie zaprogramować pozycje krańcowe.

5.6. Ustawienia potencjometrów

Potencjometr czułość na przeszkody „FORCE”

Aby dostosować czułość na przeszkody użyj potencjometru FORCE

Zgodnie z ruchem wskazówek zegara, aby zwiększyć czułość (automatyka będzie szybciej reagowała na opory ruchu i inne warunki atmosferyczne).

Przeciwnie do ruchu wskazówek zegara, aby zmniejszyć czułość (automatyka będzie później reagowała na opory ruchu i inne warunki atmosferyczne).

Jeśli występują czynniki środowiskowe, takie jak silne wiatry, dostosuj potencjometr w zależności od panujących warunków w danym miejscu.

Potencjometr regulacji zakresu spowolnień „SLOW DOWN”

Aby dostosować odległość wolnej prędkości w końcowych fazach ruchu, użyj potencjometru SLOW DOWN.

Zgodnie z ruchem wskazówek zegara, aby zwiększyć zakres zwalniania.

Przeciwnie do ruchu wskazówek zegara, aby zmniejszyć zakres zwalniania.

Proszę nie ustawiać bardzo krótkich zakresów zwolnień, gdyż negatywnie to wpływa na mechanikę napędów.

Potencjometr regulacji prędkości „SPEED”

Aby dostosować prędkość ruchu bramy użyj potencjometru SPEED.

Zgodnie z ruchem wskazówek zegara, aby zwiększyć prędkość.

Przeciwnie do ruchu wskazówek zegara, aby zmniejszyć prędkość.

Za pomocą potencjometru SPEED zmieniamy jednocześnie czas otwierania i zamykania.

Regulacja prędkości musi zostać zakończona programowaniem pozycji krańcowych.



Rysunek 15

5.7. Programowanie pilotów

5.7.1. Programowanie pilotów

Naciśnij i przytrzymaj przycisk „-” do momentu, aż na ekranie cyfrowym wyświetli się polecenie

– „PO” – sterowanie za pomocą 1-przycisku na pilocie;

--„Pd” – sterowanie za pomocą wskazanych przycisków na pilocie;

Naciśnij przycisk pilota, który chcesz zapamiętać, na ekranie cyfrowym pojawi się numer aktualnie zapamiętanego pilota, po czym zapamiętanie pilota zostanie zakończone .

(Domyślnie nowo sparowany pilot to tryb pojedynczego kanału dla dwóch bram skrzydłowych).



5.7.2. Kasowanie pilotów

Naciśnij i przytrzymaj przycisk "PROG", aby wejść do menu podstawowego;

Na ekranie cyfrowym pojawi się komunikat „NE”.

Wybierz funkcje AE menu podstawowego za pomocą przycisków „+” i „-”.

Naciśnij „SET”, aby wejść do regulacji parametru AE.

Wybierz za pomocą przycisków „+” i „-”.opcję rE, .

Naciśnij „SET”, aby potwierdzić kasowanie wszystkich pilotów.

Aby wyjść z menu naciśnij "PROG".

	automatycznie zamknięte.	
 Tryb pojedynczego/ podwójnego skrzydła	 Dwa skrzydła  Pojedyncze skrzydło	 Dwa skrzydła
 Opóźnienie drugiego skrzydła bramy	 Opóźnienie drugiego skrzydła bramy może być regulowane w zakresie 0-10 sekund (domyślnie 3 sekundy) Jeśli ustawiony czas jest krótszy niż 2 sekundy, zamek elektryczny nie może być używany.	 3 sekundy.
 Czas automatycznego zamknięcia	 Czas automatycznego zamykania można ustawić na 15 (domyślnie), 30, 60 lub 90 sekund.	 15 sekund.
 Funkcje radioodbiornika	 Sterowanie Krok po kroku za pomocą 1 przycisku pilota.  Sterowanie za pomocą 4 przycisków na pilocie (dedykowany do automatyzacji tylko 1 bramy)  Tryb pojedynczego kanału i pojedynczej bramki.  Kasowanie wszystkich wczytanych pilotów	 Sterowanie Krok po kroku za pomocą 1 przycisku pilota.
	 Niskie zużycie energii – STAND BY	 Niskie zużycie

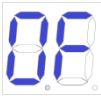
Tryb niskiego zużycia STAND BY	tryb włączony Centrala sterująca przechodzi automatycznie w tryb niskiego zużycia energii po 1 minucie.  Niskie zużycie tryb wyłączony	tryb włączony
---	--	---------------

5.8.3. Menu zaawansowane

Naciśnij i przytrzymaj przycisk "PROG" przez 2 sekundy, aby wejść do menu zaawansowanego. Na ekranie cyfrowym pojawi się komunikat „TL”.

Wybierz określoną funkcję menu zaawansowanego za pomocą przycisków „+” i „-”.

Naciśnij „SET”, aby wejść do regulacji wybranego parametru funkcji menu zaawansowanego.





Wybierz za pomocą przycisków „+” i „-” określony parametr funkcji.

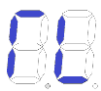
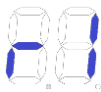

Naciśnij „SET”, aby potwierdzić wybrany poziom funkcji.

Aby wyjść z menu naciśnij "PROG".

Jeżeli w ciągu minuty nie zostanie wydane żadne polecenie, menu zostanie automatycznie zamknięte.

5.8.4. Instrukcja menu zaawansowanego

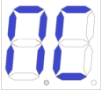
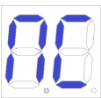
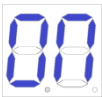
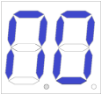
Menu Naciśnij i przytrzymaj przez 2 sekundy przycisk „PROG”, aby wejść do menu zaawansowanego	Opcja Naciśnij „+” (w górę) lub „-” (w dół), aby wybrać; Naciśnij „SET”, aby potwierdzić.	Domyślne/Uwaga
 Regulacja czasu pracy	 Czas pracy skrzydła 1  Czas pracy skrzydła 2  Regulacja czasu pracy skrzydła 1  Regulacja czasu pracy skrzydła 2	Po automatycznym programowaniu pozycji krańcowych możesz wyregulować czas pracy każdego skrzydła oddzielnie.

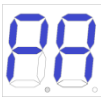
 <p>Wejście Fotokomórek</p>	 N/C; wejście fotokomórek jest aktywne  N/O; wejście fotokomórek nieaktywne	 N/O; wejście fotokomórek jest nieaktywne
 <p>Zamek elektryczny</p>	 Zamek elektryczny jest włączony.  Zamek elektryczny jest wyłączony.	 Zamek elektryczny jest włączony.
 <p>Reverse push lock</p>	 Docisk wyłączony  Docisk włączony (Po uruchomieniu zamka elektrycznego, skrzydło M1 zostanie przesunięte do ogranicznika zamknięcia, aby zapobiec zablokowaniu zamka elektrycznego i uniemożliwieniu jego otwarcia.)	 <p>Docisk wyłączony</p>
 <p>Lampa ostrzegawcza</p>	 Lampa ostrzegawcza świeci światłem ciągłym, napięcie 24V.  Lampa ostrzegawcza miga. Napięcie 24 V.	 Lampa ostrzegawcza świeci światłem ciągłym, napięcie 24V.
 <p>Tryb wyłącznika krańcowego</p>	 Ogranicznik mechaniczny  Czujnik Halla.	 Ogranicznik mechaniczny

 <p>Model napędu</p>	 S324  S224	 S324
 <p>Kierunek otwierania bramy</p>	 Brama otwiera się do wewnątrz  Brama otwiera się na zewnątrz	 Brama otwiera się do wewnątrz
 <p>Ustawienia fabryczne</p>	 Anuluj ustawienia fabryczne.  Przywracanie ustawień fabrycznych	

6. KONSERWACJA

Bramę należy sprawdzać regularnie (co najmniej raz na 3 miesiące) , aby mieć pewność, że działa prawidłowo.

Ze względów bezpieczeństwa zaleca się wyposażenie każdej bramy w fotokomórki i przeprowadzanie jej regularnych przeglądów.

Przed montażem i uruchomieniem napędu bramy prosimy o dokładne zapoznanie się z całą instrukcją.

Nasza firma zastrzega sobie prawo do zmiany instrukcji bez wcześniejszego powiadomienia.

6.1. Komunikaty o błędach

Błąd	Przyczyna błędu	Rozwiązania
	Skrzydło 1 Zadziałanie amperometryki przy otwieraniu	<ol style="list-style-type: none">1. Sprawdź, czy przy otwieraniu skrzydło 1 nie ma przeszkód2. Odpowiednio dostosuj czułość oporu3. Odpowiednio wyreguluj odległość spowolnienia
	Skrzydło 2 Zadziałanie amperometryki przy otwieraniu	<ol style="list-style-type: none">1. Sprawdź, czy przy otwieraniu skrzydło 2 nie ma przeszkód2. Odpowiednio dostosuj czułość oporu3. Odpowiednio wyreguluj odległość spowolnienia
	Skrzydło 2 Zadziałanie amperometryki przy zamykaniu	<ol style="list-style-type: none">1. Sprawdź, czy skrzydło 1 nie ma oporów przy zamykaniu2. Odpowiednio dostosuj czułość oporu3. Odpowiednio wyreguluj odległość spowolnienia

	<p>Skrzydło 2 Zadziałanie amperometryki przy zamykaniu</p>	<ol style="list-style-type: none"> 1. Sprawdź, czy skrzydło 2 nie ma oporów przy zamykaniu 2. Odpowiednio dostosuj czułość oporu 3. Odpowiednio wyreguluj odległość spowolnienia
	<p>Przerwa w obwodzie fotokomórek</p>	<ol style="list-style-type: none"> 1. Sprawdź czy fotokomórki są ustawione równoległe do siebie 2. Sprawdź czy są przeszkody pomiędzy fotokomórkami
	<p>Skrzydło 1 zamykają się przed skrzydłem 2</p>	<ol style="list-style-type: none"> 1. Zaprogramuj od nowa pozycje krańcowe 2. Wyreguluj opóźnienie zamykania dla skrzydła 2
	<p>Silnik pracuje zbyt długo</p>	<ol style="list-style-type: none"> 1. Zaprogramuj ponownie pozycje krańcowe 2. Enkoder jest uszkodzony
	<p>Centrala niezaprogramowana</p>	<p>Zaprogramuj ponownie pozycje krańcowe</p>

6.2. Rozwiązywanie problemów

Problem	Możliwe powody	Rozwiązania
Brama nie otwiera się ani nie zamyka, a wyświetlacz się nie świeci.	<ol style="list-style-type: none"> 1. Zasilanie jest wyłączone. 2. Bezpiecznik jest spalony. 3. Problem z okablowaniem zasilania płyty sterującej. 	<ol style="list-style-type: none"> 1. Włącz zasilanie. 2. Sprawdź bezpiecznik, wymień go jeśli jest przepalony. 3. Ponowne okablowanie zgodnie z instrukcją.
Bramę można otworzyć, ale nie można zamknąć.	<ol style="list-style-type: none"> 1. Problem z okablowaniem fotokomórki. 2. Problem z montażem fotokomórki. 3. Pomiędzy fotokomórka pojawiła się przeszkoda 4. Czulość przeszkody jest zbyt wysoka. 	<ol style="list-style-type: none"> 1. Jeśli nie podłączysz fotokomórki, upewnij się, że styki 5 i 6, 5 i 7 są zwarte; jeśli podłączysz fotokomórki, upewnij się, że okablowanie jest prawidłowe i fotokomórka jest NC 2. Upewnij się, że fotokomórki są zamontowane w tym samym poziomie. 3. Usuń przeszkodę. 4. Zmniejsz wrażliwość przeszkód.
Pilot nie działa.	<ol style="list-style-type: none"> 1. Poziom naładowania baterii pilota jest niski. 2. Pilot nie został wczytany do centrali sterującej 	<ol style="list-style-type: none"> 1. Wymień baterię w pilocie . 2. Ponowne przeprowadzenie nauki programowania pilota.
Naciśnij przycisk OTWÓRZ, ZAMKNIJ, brama się nie porusza, silnik hałasuje.	Ruch bramy nie odbywa się płynnie.	Silnik lub bramę należy wyregulować w zależności od aktualnej sytuacji.
Zadziałał różnicówka	Zwarcie przewodu zasilającego lub przewodu silnika.	Sprawdź okablowanie.
Zasięg pilota jest zbyt mały	Sygnal jest zablokowany.	Podłącz zewnętrzną antenę odbiorczą 1,5 metra nad ziemią.
Brama otwiera się do połowy i cofa się.	<ol style="list-style-type: none"> 1. Siła wyjściowa silnika jest niewystarczająca. 2. Czulość przeszkody jest zbyt duża. 3. Brama spotyka przeszkodę. 	<ol style="list-style-type: none"> 1. Sprawdź, czy zasilanie transformatora jest prawidłowe. Jeśli nie, wymień transformator. 2. Wyreguluj TR2. 3. Usuń przeszkodę.

7. NOTATKI

Importer: Fadini Polska Sp. z o.o.

ul. Bukowa 2,

05-850 Szeligi