

Podgrzewacze c.w.u. z otwartą komorą spalania, bez wyświetlacza

PEGASO PRO

PODGRZEWACZE C.W.U. Z OTWARTĄ KOMORĄ SPALANIA, BEZ WYŚWIETLACZA

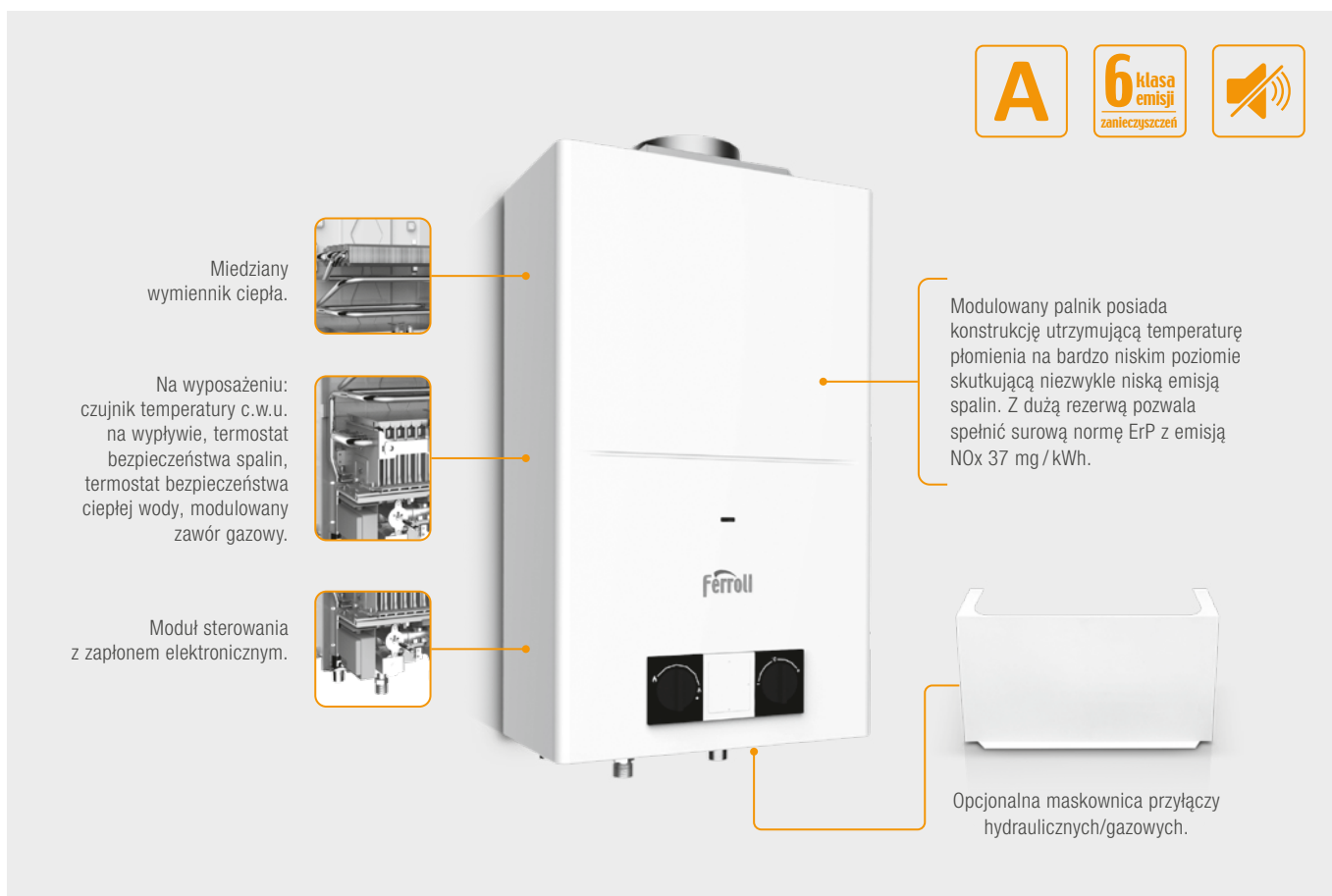

CHARAKTERYSTYKA

- Dostępny model o zakresie mocy 7,0-18,9 kW
- Oszczędne i komfortowe urządzenie do przygotowania ciepłej wody klasy efektywności energetycznej A
- Model z otwartą komorą spalania, wersja bez wyświetlacza LCD
- Kompaktowa konstrukcja o niewielkich wymiarach wyróżniająca się łatwą obsługą i montażem
- **Miedziany wymiennik ciepła**
- **Moduł sterowania z zapłonem elektronicznym**
- Modułowany palnik z jonizacyjną kontrolą płomienia
- **Niezwykle niska emisja spalin dzięki konstrukcji palnika utrzymującej temperaturę płomienia na bardzo niskim poziomie (emisja NOx poniżej 37 mg / kWh)**
- **Cicha praca na poziomie 58 db(A)**
- Na wyposażeniu: czujnik temperatury c.w.u. na wypływie, termostat bezpieczeństwa spalin, termostat bezpieczeństwa ciepłej wody, modułowany zawór gazowy
- Łatwy dostęp do podzespołów ułatwiający czynności konserwacyjne i serwisowe
- Dostępna wersja na gaz GZ50 oraz LPG, a po przebrojeniu, na gaz GZ41,5 oraz GZ35
- 2 lata gwarancji

NR KAT.	PRODUKT	MOC [kW]	OPIS
GCC1MFAA	PEGASO PRO 11 NG	7,0-18,9	Gazowy przepływowy podgrzewacz wody z otwartą komorą spalania, zasilany gazem GZ50 (model bez wyświetlacza)
GCC1MGAA	PEGASO PRO 11 LPG	7,0-18,9	Gazowy przepływowy podgrzewacz wody z otwartą komorą spalania, zasilany gazem LPG (model bez wyświetlacza)

Wyposażenie dodatkowe: patrz – następna strona

WYPOSAŻENIE DODATKOWE

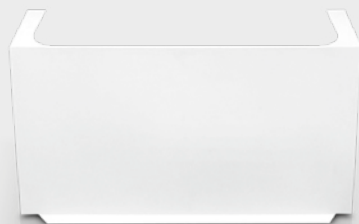

Maskownica przyłączy hydraulicznych/gazowych

NR KAT.	PRODUKT	OPIS
PR-OPFZ150	Maskownica przyłączy	Maskownica dolna przyłączy hydraulicznych/gazowych do podgrzewaczy PEGASO (wys. 150 mm).

DANE TECHNICZNE

PEGASO PRO			11 NG	11 LPG
Klasa efektywności energetycznej [ErP]			A	A
Obciążenie cieplne	Min.	kW	8,1	8,1
	Maks.	kW	21,1	21,1
Moc cieplna wyjściowa	Min.	kW	7,0	7,0
	Maks.	kW	18,9	18,9
Sprawność		%	87	87
Dysze palnika		Liczba x Ø	24 x 0,85	18 x 0,49 6 x 0,47
Ciśnienie zasilania gazu		mbar	20	37 / 29
Natężenie przepływu gazu	Min.		0,86 m³/h	0,63 / 0,64 kg/h
	Maks.		2,23 m³/h	1,64 / 1,66 kg/h
Klasa emisji NOx			6 (37 mg/kWh)	6 (37 mg/kWh)
Ciśnienie robocze	Min.	bar	0,2	0,2
	Maks.	bar	10	10
Wydajność c.w.u.	Δt 25°C	l/min	10,8	10,8
	Δt 30°C	l/min	9	9
Stopień ochrony		IP	X4D	X4D
Zasilanie (bateria)		V	3	3
Poziom mocy akustycznej		dB (A)	58	58
Maksymalna temperatura c.w.u.		°C	65	65
Wymiary	Szer. x Wys. x Gł.	mm	330 x 550 x 180	330 x 550 x 180
Średnica przyłącza odprowadzenia spalin	Ø	mm	110	110
Masa podgrzewacza bez wody		kg	9,5	9,5

Podgrzewacze c.w.u. z otwartą komorą spalania, bez wyświetlacza

WYMIARY / PRZYŁĄCZA

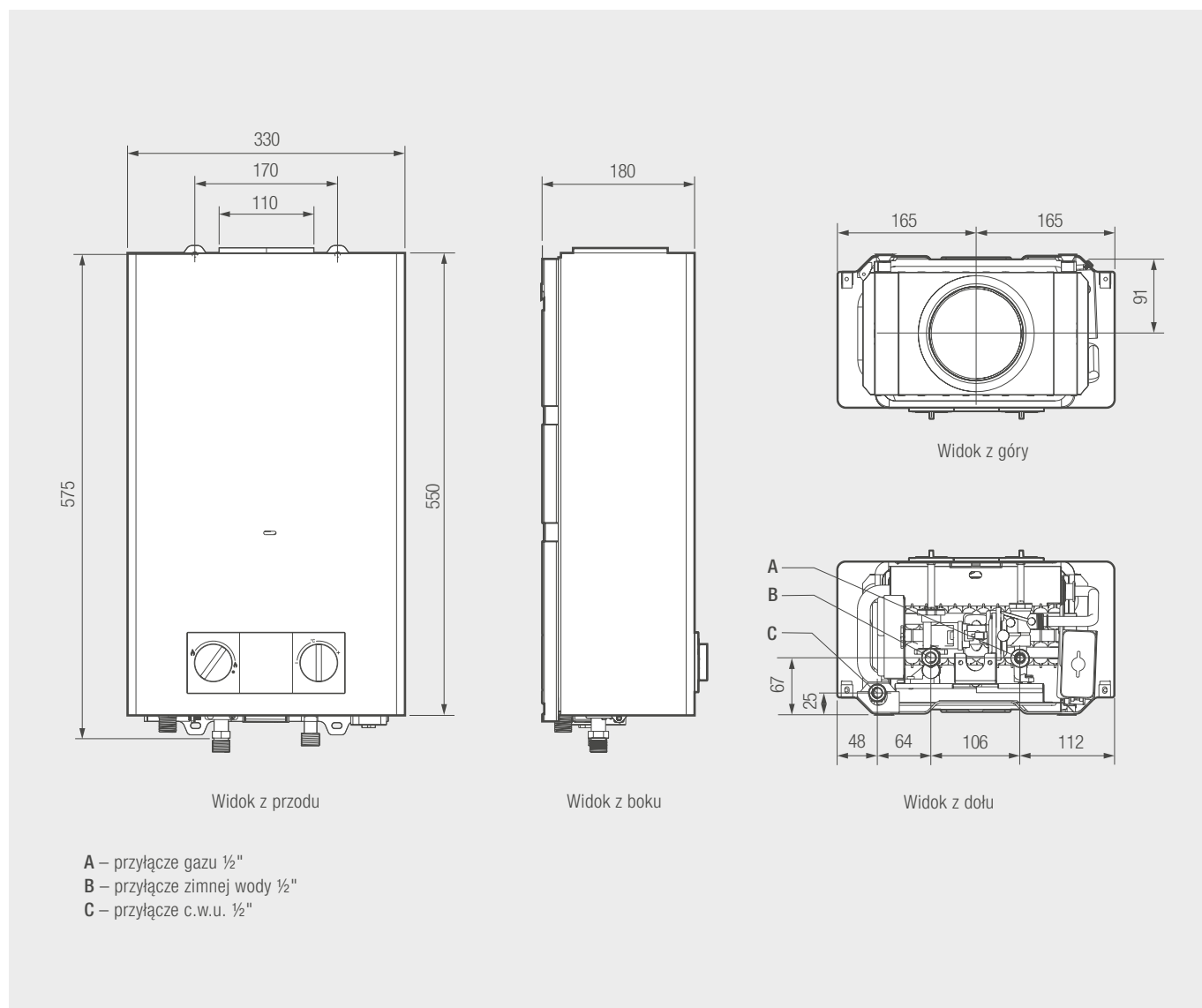

SCHEMAT HYDRAULICZNY

