



#### Karta produktowa

## Kompaktowy magnetyczny separator zanieczyszczeń ADS 110, uniwersalne przyłącza G3/4"

Art. nr

77 110 00

Kod EAN: 5902510007539

## Zastosowanie

- Stosowany w instalacjach grzewczych i chłodzących.
- Montowany przed źródłem ciepła na powrocie z instalacji.
- Podwójny, mechaniczny i magnetyczny system filtracji chroni instalację przed zanieczyszczeniami.

## Opis

- Obudowa z poliamidu PA66.
- Wyposażony w siatkę i magnes neodymowy.
- Przezroczysty osadnik pozwala łatwo kontrolować stopień zanieczyszczenia separatora.
- Trzy przyłącza pozwalają na pionowy, poziomy oraz kątowy montaż separatora. Kompaktowe rozmiary umożliwiają bezpośredni montaż pod wiszącym źródłem ciepła.

## Dane techniczne

Typ przyłącza	proste lub kątowe
Przyłącza	G <sup>3/4</sup> " x nakrętka G <sup>3/4</sup> "
Zalecany przepływ	max 1,6 m <sup>3</sup> /h
Kvs	5,2 m <sup>3</sup> /h
Wielkość oczka siatki filtracyjnej	800 μm
Moc magnesu	12 000 Gs
Ciśnienie medium	max 3 bar
Temperatura medium	max 90°C
Medium	woda, mieszanina wody i glikolu o stężeniu maksymalnym 50%

3 lata gwarancji

## Budowa



## Wymiary

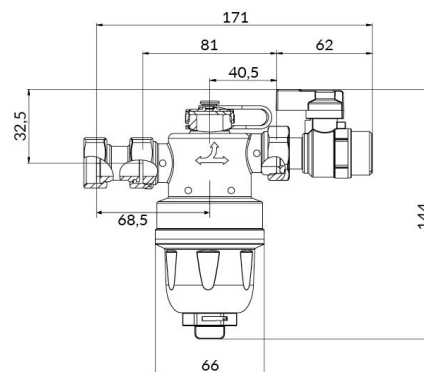

## Nomogramy

Wykres spadku ciśnienia na separatorze ADS 110 w zależności od natężenia przepływu.

