

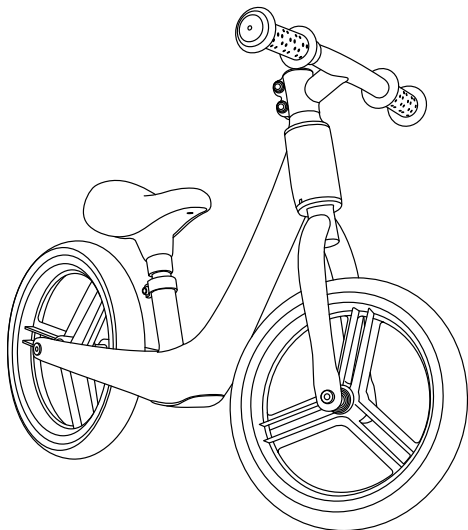

Kinderkraft



FLY PLUS USER GUIDE

(AR) دراجة التوازن
(EN) Kids cruiser bike
(CS) Odražedlo
(DE) Laufrad
(ES) Bicicleta de carretera para niños
(FR) Vélo route enfant
(HU) Futóbicikli
(IT) Triciclo
(NL) Loopfiets
(PL) Rowerek
(PT) Bicicleta de equilíbrio infantil
(RO) Bicicletă fără pedale
(RU) Беговой велосипед
(SK) Odražadlo
(SV) Balanscykel

دليل الاستخدام
USER MANUAL
NÁVOD K OBSLUZE
BEDIENUNGSANLEITUNG
MANUAL DE USUARIO
GUIDE D'UTILISATION
HASZNÁLATI UTASÍTÁS
ISTRUZIONI PER UTENTE
GEBRUIKSAANWIJZING
INSTRUKCJA OBSŁUGI
MANUAL DE INSTRUÇÕES
MANUAL DE UTILIZARE
РУКОВОДСТВО ПО ЭКСПЛУАТАЦИИ
NÁVOD NA POUŽÍVANIE
ANVÄNDARMANUAL



All rights to this data are entirely reserved to 4Kraft Sp. z o.o. Any unauthorized use or misuse, including usufruct, copying, duplication and sharing, wholly or partially, without consent of 4Kraft Sp. z o.o. may result in legal consequences.

AR	7
CS	8
DE	10
EN	12
ES	13
FR	15
HU	17
IT	18
NL	20
PL	22
PT	23
RO	25
RU	26
SK	28
SV	29

.المنتجات /الأشكال هي لأغراض توضيحية فقط ولا تشكل تمثيلاً كاملاً للمنتج. nepředstavují plně zobrazení produktu./Die gezeigten Bilder dienen nur als Referenz, das tatsächliche Produkt kann von der Abbildung abweichen./The illustrations are for illustration only and do not represent the product./Las ilustraciones son meramente orientativas y no constituyen una representación completa del producto./Les illustrations sont données à titre indicatif et ne constituent pas une représentation complète du produit./Az illusztrációk csak tájékoztató jellegűek és eltérhetnek a valós terméktől./Le immagini sono inserite a scopo dimostrativo e non rispecchiano appieno le caratteristiche del prodotto./De afbeeldingen dienen uitsluitend ter illustratie en geven geen volledig beeld van het product./Ilustracje mają charakter poglądowy i nie stanowią pełnego odwzorowania produktu./As ilustrações têm uma função informativa e não são uma representação fiel do produto./ Ilustrațiile sunt doar pentru referință și nu reprezintă produsul complet./Иллюстрации приведены только для справки и не представляют весь продукт./Obrázky slúžia len na ilustráciu a nie sú úplným predstavením produktu./Illustrationer är endast för referens och representerar inte hela produkten

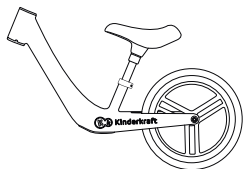

1



3



5



7



9



11



2

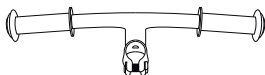

4



6



8



10



12

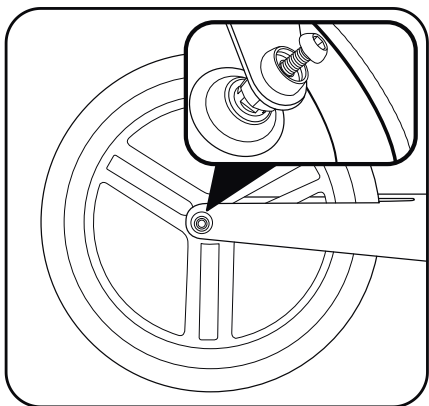

A

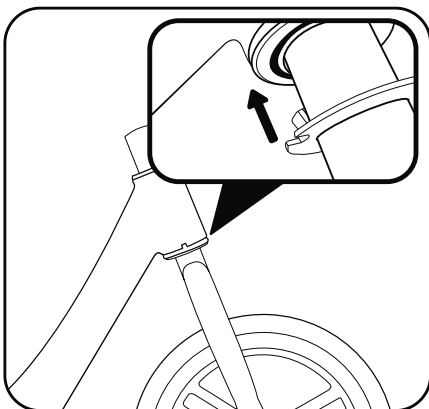

B

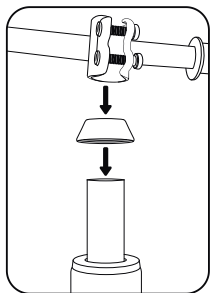

C

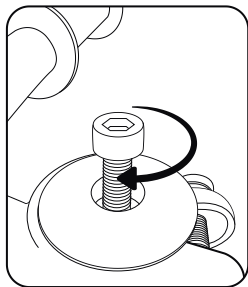

D

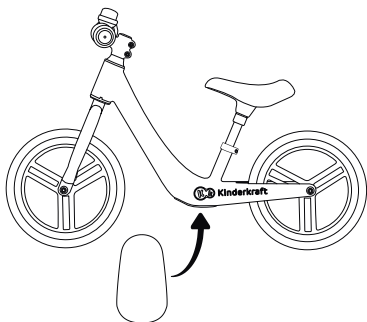

E

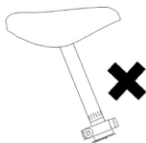
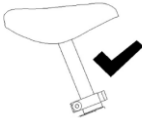
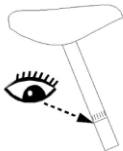

F

عميلنا العزيز

شكراً لاختياركم منتجاً من شكراً لشرائك المنتج من كيندر كرافت.

نصمم منتجاتنا مع وضع طفلك في الاعتبار الأول، إذ نهتم بشدة بالسلامة والجودة مما يضمن لك الحصول على أفضل خيار ممكن.

ملاحظة مهمة! يرجى الاحتفاظ بهذا الدليل للاستخدام في المستقبل.

تعليمات واحتياطات السلامة

ملاحظات:

ملاحظات:

- يضمن الامتثال لدليل المستخدم الاستخدام الآمن للعبة. اقرأ دليل المستخدم بعناية قبل استخدام الدراجة واحتفظ به للاستخدام في المستقبل. العمر الموصى به: +2.
- استخدم معدات الحماية الشخصية مثل الخوذات والقفازات ووسادات الكوع والركبة. هذا المنتج مخصص للاستخدام خارج المنزل. المنتج غير مخصص للسير على الطرق. يجب عدم استخدام دراجة الأطفال بالقرب من السيارات أو الشوارع أو حمامات السباحة أو التلال أو الطرق أو السلام أو على أرض غير مستوية.
- استخدم اللعبة على أسطح مستوية وخالية من العوائق.
- لتجنب الإصابات الخطيرة، يوصى بالإشراف المستمر من قبل الكبار.
- لتجنب السقوط والاصطدام الذي يتسبب في إصابة المستخدم أو الآخرين، يجب على الآباء/ أولياء الأمور لفت انتباه الأطفال إلى احتياطات السلامة التي يجب اتخاذها. قبل استخدام المنتج، من الهام أن تشرح للأطفال كيفية استخدامه بأمان.
- يجب على الشخص الذي يستخدم المنتج ارتداء الحذاء دائماً.
- يجب أن يتم التركيب دائماً بواسطة شخص بالغ. قبل كل استخدام، تحقق من أن العنصر ليس تالفاً أو متأكلاً وأن جميع أجزاء التركيب والتثبيت في حالة جيدة. تأكد من أن البراغي والصواميل تحتفظ بخصائص القفل التلقائي. تأكد من اكتمال التركيب بحالة جيدة. إذا لاحظت أن بعض الأجزاء مفقودة أو تالفة، فلا تستخدم المنتج، ولكن اتصل ببائع التجزئة.
- كن حذراً عند ركوب الدراجات، يجب أن تتعلم كيفية الركوب لتجنب السقوط أو التصادم الذي قد يتسبب في إصابة المستخدم أو الآخرين.
- أكثر المناطق أماناً للأشخاص الذين يستخدمون الدراجة هي تلك التي تكون فيها حركة مرور المركبات قليلة أو معدومة، مثل المناطق الخاصة والملاعب وساحات المدارس والملاعب المدرسية.
- هذا المنتج مخصص لمستخدم لا يقل ارتفاعه عن 80 سم ولا يزيد وزنه عن 35 كجم.
- احتفظ بالعبوة أو تخلص منها وفقاً للوائح المحلية.
- من أجل سلامة الأطفال، لا تترك أجزاء من العبوة يمكن الوصول إليها بحرية (أكياس بلاستيكية، صناديق من الورق المقوى، إلخ). خطر الاختناق!

1. مكونات الدراجة

1	هيكل بعجلة خلفية ومقعد	7	مسامير التثبيت للشوكة الأمامية 1×
2	شوكة أمامية	8	فرش 1×
3	العجلة الأمامية	9	حلقة معدنية
4	مقود الدراجة	10	جرس مع مسامير تثبيت
5	مسامير التثبيت للعجلة الأمامية 2×	11	مفاتيح تثبيت 2×
6	حلقة ربط 2×	12	غطاء

2. تركيب الدراجة

ابدأ في تركيب الدراجة من خلال شد الشوكة الأمامية (2) بالعجلة الأمامية (3) باستخدام البراغي وحلقات الربط (5 & 6) ومفاتيح التثبيت (11) (الشكل أ). حرك العنصر الذي تم الوصول إليه في الهيكل (1). لاحظ التثبيت الصحيح لمحدد المقود (الشكل ب). ثم ضع الحلقة المعدنية (9) والمقود (4) على الجزء العلوي من الشوكة، ولكن قم مسبقاً بفك براغي المقود لتسهيل التركيب (الشكل ج). بمجرد انزلاق المقود في الجزء العلوي من الشوكة، أحكم ربط البراغي مرة أخرى. ملحوظة! يجب شد المقود إلى أقصى حد. قم بتأمين الفتحة الموجودة في المقود من الأعلى باستخدام المسامير والفرش (7 & 8) (الشكل د). ملحوظة! أحكم ربط البراغي (7) بطريقة تسمح لك بتحريك المقود بحرية مع ترك فراغ بين البراغي والغطاء. قم بإزالة المسامير من الجرس (10 ي). ضع الجرس على المقود واربطه ببراغي تثبيت. يجب وضع الغطاء (12) على الجانب السفلي من الهيكل (الشكل هـ) يمكنك ضبط ارتفاع المقعد باستخدام المسامير الموجودة في الأنبوب. تذكر أن الحد الأدنى لعلامة الإدخال يجب أن تكون مخفية تماماً في الإطار (حرك المقعد بهذه الطريقة بحيث يكون السهم الموجود على الدعم في داخل الأنبوب) (الشكل F).

ملحوظة! قبل كل استخدام، تحقق مما إذا كانت جميع عناصر التوصيل (برغي، صواميل) مضبوطة جيداً. يجب إبقاء الأجزاء الصغيرة بعيداً عن متناول الأطفال.

3. الصيانة والتنظيف والتخزين

نظف المنتج بقطعة قماش مبللة أو إسفنجة. يجب حمايته من الغبار والرطوبة والماء ودرجات الحرارة العالية والمنخفضة جدًا والسقوط وما إلى ذلك.

4. الضمان

يمكن الاطلاع على كامل شروط وأحكام الضمان من خلال الموقع الإلكتروني

CS

Vážný Zákazníku!

Děkujeme za zakoupení výrobku značky Kinderkraft.

Navrhujeme s ohledem na Vášše dítě - vždy dbáme na bezpečnost a kvalitu, čímž je zajištěn komfort nejlepší volby.

DŮLEŽITÉ! ÚCHOVÁVEJTE PRO POZDĚJŠÍ POUŽITÍ

POZNÁMKY TÝKAJÍCÍ SE BEZPEČNOSTI A BEZPEČNOSTNÍ POKYNY

Varování:

- Dodržování návodu zajišťuje bezpečné používání hračky. Přečtěte si pozorně návod před zahájením používání odraždla a uchovejte jej pro pozdější použití. Doporučený věk: 2+.

- Používejte osobní ochranné prostředky, tj. přilbu, rukavice, chrániče loktů a kolen. Výrobek je určen pro venkovní použití. Nepoužívejte v silničním provozu. Odrazedlo nepoužívejte v blízkosti motorových vozidel, ulice, bazénu, kopců, cest, schodů, svahů.
- Hráčku použijte na rovných površích bez překážek.
- Aby nedošlo k vážnému zranění, vyžaduje se stálý dohled dospělé osoby.
- Aby se předešlo pádům a srážkám způsobujícím zranění uživatele nebo třetích stran, by rodiče/pečovatelé měly upozornit děti na dodržování bezpečnostních opatření. Před zahájením používání vysvětlete dětem, jak bezpečně používat výrobek.
- Při používání výrobku vždy noste obuv
- Montáž musí vždy provádět dospělý. Před každým použitím zkontrolujte, zda výrobek není poškozený a zda nemá známky opotřebení, zkontrolujte zda jsou všechny spojovací a upevňovací prvky dobře přizpůsobeny. Ujistěte se, zda zachovávají šrouby a matice své samouzavírací vlastnosti. Zkontrolujte, zda je sada kompletní a bez poškození. Pokud zjistíte, že částí chybí nebo jsou poškozené, nepoužívejte výrobek, ale kontaktujte prodejce.
- Při používání hraček na ježdění buďte opatrní, požadované jsou řidičské schopnosti, aby nedošlo k pádu nebo srážce, které mohou způsobit zranění uživatele nebo třetí strany.
- Nejbezpečnější oblasti pro jízdu na odrazedle, jsou oblasti s omezenou nebo vypnutou automobilovou dopravou jako: soukromé oblasti, hřiště, školní hřiště, rekreační oblasti.
- Tento výrobek je určen pro jednoho uživatele s minimální výškou 80 cm a maximální hmotností 35 kg.
- Balení uschovejte nebo zlikvidujte v souladu s místními předpisy.
- Pro bezpečnost dětí nenechávejte volně přístupné části balení (plastové sáčky, kartony, atp.). Nebezpečí udušení!

I Prvky motocyklu

- | | |
|---|-------------------------------|
| 1. Rám s namontovaným zadním kolem a sedadlem | 7. Pouzdro x1 |
| 2. Přední vidlice | 8. Kovový kroužek |
| 3. Přední kolo | 9. Zvonek s montážním šroubem |
| 4. Řídítka | 10. Montážní klíče x2 |
| 5. Montážní šroub předního kola x2 | 11. Přesah |
| 6. Přední upevňovací šroub x1 | 12. Podložka x2 |

II. Montáž odrazedla

Instalaci jízdního kola zahajte od zašroubování přední vidlice (2) s předním kolem (3) pomocí šroubů a podložek (5&6) a montážní klíče (11) (OBR. A). Výsledný prvek je vložen do rámu (1). Věnujte pozornost správné instalaci dorazu ovládacího prvku řízení (OBR. B). Následně na horní část řídítek nasadte kovový kroužek (9) a řídítka (4), před řídítky, při předchozím utáhnutím šroubů řídítek pro účely usnadnění instalace (OBR. C). Po nasunutí řídítek na horní části vidlice opětovně dotáhněte šrouby. Pozor! Šrouby řídítek je nutné maximálně dotáhnout. Otvor v řídítkách zajistěte od horní části šroubem a uzávěrem (7&8) (OBR. D). Pozor! Šroub (7) dotáhněte takovým způsobem, abyste mohli volně pohybovat řídítky a zároveň nenechávejte uvolnění mezi šroubem a krytem. Ze zvonku (10) vyjměte šroub. Nasadte zvonek na řídítka jízdního kola a následně dotáhněte upevňovací šroub. Přesah (12) je nutné nasadit na spodní část rámu (OBR. E). Existuje možnost přizpůsobení výšky sedla pomocí šroubu nacházejícího se při potrubí. Je nutné mít na paměti, že znamená minimálního

vysunutí konzole musí být schováno v rámu (sedlo je nutné vsunout tak, aby se šipka nacházející se na konzole uvnitř potrubí) (OBR. F).

POZOR! Před každým použitím je nutné ověřit, zda všechny spojovací elementy (šrouby, matice) jsou dobře uzpůsobeny. Drobné elementy je nutné udržovat mimo dosah dětí.

III Údržba a čištění, uschovávání

Výrobek čistěte vlhkým hadříkem nebo houbou. Chraňte před prachem, vlhkostí, vodou, vysokými a velmi nízkými teplotami a pádem atp.

IV Záruka

Úplný obsah záručních podmínek je k dispozici na webových stránkách WWW.KINDERKRAFT.COM

DE

Sehr geehrte Kunde!

Vielen Dank, dass Sie sich für ein Kinderkraft-Produkt entschieden haben.

Wir schaffen mit dem Gedanken an Ihr Kind - wir achten immer auf Sicherheit und Qualität und sorgen so für den Komfort der besten Wahl.

WICHTIG! FÜR DEN SPÄTEREN GEBRAUCH AUFBEWAHREN

HINWEISE ZU SICHERHEITS- UND VORSICHTSMASSNAHMEN

Warnungen:

- Die Beachtung der Anweisungen gewährleistet den sicheren Gebrauch des Spielzeugs. Lesen Sie die Bedienungsanleitung vor der Benutzung des Fahrrades sorgfältig durch und bewahren Sie sie für den späteren Gebrauch auf. Empfohlenes Alter: 2+.
- Verwenden Sie persönliche Schutzausrüstung, d.h. Fahrradhelm, Handschuhe, Ellbogen- und Knieschoner. Das Produkt ist für den Gebrauch an der frischen Luft bestimmt. Nicht im Straßenverkehr benutzen. Das Laufrad sollte nicht in der Nähe von Kraftfahrzeugen, Straße, Schwimmbad, Hügeln, Wegen, Treppen und Hängen verwendet werden.
- Das Spielzeug sollte auf ebenen und hindernisfreien Flächen verwendet werden.
- Um ernsthafte Verletzungen zu vermeiden, ist eine ständige Aufsicht durch Erwachsene erforderlich.
- Um Stürze und Kollisionen zu vermeiden, die den Benutzer oder Dritte verletzen, sollten Eltern ihre Kinder auf die Beachtung der Vorsichtsmaßnahmen aufmerksam machen. Vor dem Verwendungsbeginn des Produktes soll man den Kindern erklären, worauf die sichere Nutzung des Produktes beruht.
- Bei der Verwendung des Produktes muss man immer Schuhe tragen.
- Die Montage soll immer durch einen Erwachsenen durchgeführt werden. Vor jedem Gebrauch den Artikel auf Beschädigung und Verschleiß überprüfen und kontrollieren, ob alle Verbindungsteile und Verschlüsse gut angepasst sind. Sicherstellen, dass die Schrauben und Muttern ihre selbstschließenden Eigenschaften behalten. Überprüfen Sie, ob der Satz vollständig und unbeschädigt ist. Wenn Sie feststellen, dass Teile fehlen oder beschädigt sind, verwenden Sie das Produkt nicht, sondern wenden Sie sich an den Verkäufer.
- Bei der Verwendung des Fahrspielzeuges soll man Vorsicht bewahren, es sind Fahrkenntnisse erforderlich, um Stürze oder Kollisionen zu vermeiden, die zu Verletzungen des Benutzers oder von Dritten führen können.

- Die sichersten Bereiche für das Radfahren sind Bereiche mit begrenztem oder keinem Autoverkehr, wie z. B. : Privatbereiche, Spielplätze, Schulhöfe, Erholungsgebiete.
- Dieses Produkt ist für einen einzelnen Benutzer mit einer Mindestgröße von 80 cm und einem Maximalgewicht von 35 kg vorgesehen.
- Bewahren Sie die Verpackung auf oder entsorgen Sie sie gemäß den örtlichen Vorschriften.
- Zum Schutz von Kindern dürfen keine frei zugänglichen Teile der Verpackung (Plastiktüten, Kartons, etc.) zurückgelassen werden. Erstickungsgefahr!

I Fahrradteile

- | | |
|---|--|
| 1. Rahmen mit montiertem Hinterrad und Sitz | 7. Befestigungsschraube für Vordergabel x1 |
| 2. Vordergabel | 8. Kappe x1 |
| 3. Vorderrad | 9. Metallring |
| 4. Lenker | 10. Klingel mit Befestigungsschraube |
| 5. Befestigungsschraube für Vorderrad x2 | 11. Montageschlüssel x2 |
| 6. Unterlegscheibe x2 | 12. Die Kappe |

II Montage des Fahrrads

Beginnen Sie die Montage des Fahrrades, indem Sie die Vorderradgabel (2) mit Hilfe der Schrauben und Unterlegscheiben (5 & 6) am Vorderrad (3) festschrauben und montageschlüssel (11) (ABB. A). Schieben Sie das erhaltene Element in den Rahmen (1). Achten Sie auf die korrekte Montage des Drehbegrenzer vom Lenker (ABB. B). Setzen Sie dann den Metallring (9) und den Lenker (4) auf den oberen Teil der Gabel, und lösen Sie vorher die Lenkerschrauben, um die Montage zu erleichtern (ABB. C). Nachdem Sie den Lenker auf das Oberteil der Gabel geschoben haben, ziehen Sie die Schrauben wieder an. Achtung! Die Lenkerschrauben müssen fest angezogen werden. Sichern Sie die Öffnung im Lenker von oben mit einer Schraube und einer Kappe (7&8) (ABB. D). Achtung: Die Schraube (7) muss so angezogen werden, dass der Lenker frei beweglich ist, ohne dass ein Spiel zwischen Schraube und Kappe verbleibt. Entfernen Sie die Schraube von der Klingel (10). Setzen Sie die Klingel auf den Lenker des Fahrrades und ziehen Sie die Befestigungsschraube fest. Die Kappe (12) sollte an der Unterseite des Rahmens angebracht werden (Abb. E). Es besteht die Möglichkeit, die Höhe des Sattels mit der sich am Rohr befindlichen Schraube einzustellen. Bitte beachten Sie, dass die Marke für die minimale Einführung der Stütze im Rohr verborgen sein muss (der Sattel muss so eingeführt sein, dass sich der Pfeil auf der Stütze im Inneren des Rohrs befindet) (ABB. F).

ACHTUNG! Überprüfen Sie vor jedem Gebrauch, ob alle Verbindungsteile (Schrauben, Muttern) richtig eingepasst sind. Kleine Gegenstände müssen außerhalb der Reichweite von Kindern aufbewahrt werden.

III Wartung und Reinigung, Lagerung

Das Produkt sollte mit einem feuchten Tuch oder Schwamm gereinigt werden. Vor Staub, Feuchtigkeit, Wasser, hohen und sehr niedrigen Temperaturen und Stürzen usw. schützen.

IV Garantie

Der vollständige Text der Garantiebedingungen ist unter WWW.KINDERKRAFT.COM verfügbar.

Dear customer

Thank you for purchasing a Kinderkraft product.

We design our bicycles with your child in mind - we always care about safety and quality, which guarantees that with the purchase of our products you get the comfort of the best possible choice.

IMPORTANT! IT IS IMPORTANT TO KEEP THIS MANUAL FOR FUTURE USE

SAFETY INSTRUCTIONS AND PRECAUTIONS

Attention:

- Compliance with the user manual ensures safe use of the toy. Read the user manual carefully before using the bike and keep it for future use. Recommended age: 2+.
- Use personal protective equipment such as helmets, gloves, elbow pads and knee pads. This product is intended for outdoor use. Do not use in road traffic. The kids cruiser bike should not be used near motor vehicles, streets, swimming pools, hills, roads, stairs or on uneven ground.
- Use the toy on flat, obstacle-free surfaces.
- To avoid serious injuries, continuous adult supervision is necessary.
- To avoid falls and collisions causing injury to the user or others, parents/guardians should draw children's attention to the safety precautions to be taken. Before using the product, it is important to explain to children how to use it safely.
- The person using the product must always wear shoes.
- Assembly must always be carried out by an adult. Before each use, check that the item is not damaged or worn and that all assembly and fastening parts are in good condition. Ensure that the bolts and nuts retain their auto-locking properties. Check that the assembly is complete and in good condition. If you notice that some parts are missing or damaged, do not use the product, but contact your retailer.
- Be careful when riding bicycles, you should know how to ride to avoid falls or collisions that could cause injury to the user or a third person.
- The safest areas for the persons using the bicycle are those with little or no vehicular traffic, such as private areas, playgrounds, schoolyards, and school playgrounds.
- This product is intended for a user with a minimum height of 80 cm and a maximum weight of 35 kg.
- Keep the packaging or dispose of it in accordance with local regulations.
- For the safety of children, do not leave parts of the packaging freely accessible (plastic bags, cardboard boxes, etc.). Risk of suffocation!

I Bike components

- | | |
|--|---|
| 1. Frame with rear wheel and seat | 7. Mounting screw for the front fork x1 |
| 2. Front fork | 8. Overlay x1 |
| 3. Front wheel | 9. Metal ring |
| 4. Handlebar | 10. Bell with mounting screw |
| 5. Mounting screw for the front wheel x2 | 11. Mounting keys x2 |
| 6. Washer x2 | 12. Cover |

II Assembly of the bike

Start to assemble the bike from screwing the front fork (2) with the front wheel (3) using screws and washers (5&6) and mounting keys (11) (Fig. A). Slide the obtained element in frame (1). Note the correct installation of handlebar limiter (Fig. B). Then put the metal ring (9) and handlebar (4) on the top part of the fork previously loosening screws of the handlebar in order to facilitate the fitting (Fig. C). Once the handlebar is slid on the upper part of the fork, tighten the screws again. Note! The handlebar must be tightened to the maximum. Secure the opening in the handlebar from the top with a screw and the overlay (7&8) (Fig. D). Note! Tighten the screw (7) in such a way as to be able to freely move the handlebar while leaving clearance between the bolt and cap. Remove the screw from the bell (10). Place the bell on the handlebar and tighten it with a mounting screw. The cover (12) should be placed on the underside of the frame (Fig. E) You can adjust the height of the seat using the screw located at the tube. Remember that the minimum bracket slide mark must be fully hidden in the frame (slide the seat in such a way so that the arrow on the support is inside the tube) (Fig. F).

NOTE! Before each use check if all the connecting elements (screw, nuts) are well-adjusted. Small parts must be kept out of the reach of children.

III Maintenance and cleaning, storage

Clean the product with a damp cloth or sponge. Protect from dust, moisture, water, high and very low temperatures, falls, etc.

IV Warranty

The full text of the Terms and Conditions of the Warranty is available on the website WWW.KINDERKRAFT.COM

ES

Estimado cliente

Gracias por comprar un producto de Kinderkraft.

Diseñamos nuestras bicicletas pensando en su hijo - en todo momento nos preocupamos por la seguridad y la calidad, lo que garantiza el mejor confort y la mejor elección posibles.

¡IMPORTANTE! ES IMPORTANTE CONSERVAR ESTE MANUAL PARA USO FUTURO

INSTRUCCIONES DE SEGURIDAD Y PRECAUCIÓN

Advertencias:

- El cumplimiento de las instrucciones de uso garantiza un uso seguro del juguete. Lea atentamente las instrucciones antes de utilizar la bicicleta y guárdela para un uso futuro. Edad recomendada: 2+.
- Use equipo de protección personal como cascos, guantes, coderas y rodilleras. Este producto está destinado para uso en exteriores. No lo utilice en el tráfico rodado. La bicicleta de carretera del niño no debe utilizarse cerca de vehículos de motor, calles, piscinas, colinas, carreteras, escaleras o cuevas.
- Use el juguete sobre superficies planas y libres de obstáculos.
- Para evitar lesiones graves, es necesaria la supervisión continua por parte de un adulto.

- Para evitar caídas y colisiones que causen lesiones al usuario u otras personas, los padres/tutores deben llamar la atención de los niños sobre las precauciones que deben tomar. Antes de usar el producto, es importante explicar a los niños cómo usar la bici de manera segura.
- Siempre póngase zapatos cuando use el producto.
- El montaje de la bici debe ser realizado siempre por un adulto. Antes de cada uso, compruebe que el artículo no esté dañado ni desgastado y que todas las piezas de montaje y fijación estén en buenas condiciones. Asegúrese de que los pernos y las tuercas mantengan sus propiedades de autocierre. Compruebe que el montaje esté completo y en buen estado. Si se percata que faltan piezas o que algunas están dañadas, no utilice el producto, pero póngase en contacto con su detallista.
- Tenga cuidado al montar en bicicleta, sepa cómo montarla para evitar caídas o colisiones que puedan causar lesiones al usuario o a un tercero.
- Las áreas más seguras para los ciclistas son aquellas con poco o ningún tráfico vehicular, tales como áreas privadas, patios de recreo, áreas de recreo escolares.
- Este producto está destinado a un usuario con una altura mínima de 80 cm y un peso máximo de 35 kg.
- Mantenga el embalaje o deséchelo de acuerdo con las regulaciones locales.
- Para la seguridad de los niños, no deje partes del embalaje bolsas de plástico, cajas de cartón, etc.) a su alcance. Peligro de ahogo por atragantamiento!

I Componentes de la bicicleta

- | | |
|--|---|
| 1. Bastidor con rueda trasera y asiento montados | 7. Tornillo de montaje de la horquilla delantera x1 |
| 2. Horquilla delantera | 8. Cubierta de tornillo x1 |
| 3. Rueda delantera | 9. Anillo de metal |
| 4. Manillar | 10. Campana con tornillo de fijación |
| 5. Perno de montaje de la rueda delantera x2 | 11. Llaves de montaje x2 |
| 6. Arandela x2 | 12. Cubierta |

II Montaje de la bicicleta

Comience a montar la bicicleta enroscando la horquilla delantera (2) en la rueda delantera (3) con los pernos y tapas (5&6) y llaves de montaje (11) (FIG. A). Inserte la parte obtenida en el marco (1). Preste atención a la correcta instalación del tope del manillar (FIG. B). Luego coloque el anillo de metal (9) y el manillar (4) en la parte superior de la horquilla, aflojando primero los pernos del manillar para facilitar el montaje (FIG. C). Después de deslizar el manillar sobre la horquilla, vuelva a apretar los tornillos. ¡Cuidado! Los tornillos del manillar deben estar completamente apretados. Cierre el orificio superior en el manillar con el tornillo y la tapa del tornillo (7&8) (FIG. D). Atención: Apriete el tornillo (7) de modo que pueda mover el manillar libremente, sin dejar espacio entre el tornillo y la cubierta del tornillo. Retire el tornillo de la campana (10). Coloque la campana en el manillar de la bicicleta y apriete el tornillo de fijación. La cubierta (12) debe colocarse en la parte inferior del marco (Fig.E). Puedes ajustar la altura del sillín con el tornillo ubicado en el caño. Tenga en cuenta que la marca de inserción mínima del soporte debe mantenerse en el bastidor (el asiento debe insertarse de manera que la flecha ubicada en el soporte esté dentro del caño) (FIG. F).

¡ATENCIÓN! Antes de cada uso, asegúrese de que todos los elementos de conexión (pernos,

tuercas) estén correctamente asentados. Mantenga las piezas pequeñas fuera del alcance de los niños.

III Mantenimiento y limpieza, almacenamiento

Limpie el producto con un paño húmedo o una esponja. Protégelo del polvo, la humedad, el agua, las temperaturas altas y muy bajas, las caídas, etc.

IV Garantía

El texto completo de las condiciones de garantía está disponible en WWW.KINDERKRAFT.COM

FR

Cher client

Merci d'avoir acheté un produit Kinderkraft.

Nous concevons nos vélos en pensant à votre enfant - nous nous soucions toujours de la sécurité et de la qualité, ce qui garantit le confort du meilleur choix possible.

IMPORTANT! IL EST IMPORTANT DE CONSERVER CE MODE D'EMPLOI POUR UNE UTILISATION ULTÉRIEURE

CONSIGNES DE SÉCURITÉ ET DE PRÉCAUTION

Avertissements :

- Le respect du mode d'emploi garantit une utilisation sûre du jouet. Lisez attentivement le mode d'emploi avant d'utiliser le vélo et conservez-le pour une utilisation ultérieure. Âge recommandé : 2+.
- Utiliser des équipements de protection individuelle tels qu'un casque, des gants, des protège-coudes et des protège-genoux. Ce produit est destiné à un usage extérieur. Ne pas utiliser dans la circulation routière. Le vélo route enfant ne doit pas être utilisé à proximité de véhicules à moteur, de rues, de piscines, de collines, de routes, d'escaliers, de dénivellations.
- Utilisez le jouet sur des surfaces planes et sans obstacles.
- Pour éviter les blessures graves, la surveillance continue par un adulte est nécessaire.
- Pour éviter les chutes et les collisions causant des blessures à l'utilisateur ou à des tiers, les parents/tuteurs doivent attirer l'attention des enfants sur le respect des précautions à prendre. Avant d'utiliser le produit, il est important d'expliquer aux enfants comment l'utiliser en toute sécurité.
- Il faut toujours porter des chaussures lors de l'utilisation du produit.
- Le montage doit toujours être effectué par un adulte. Avant chaque utilisation, vérifiez que l'article n'est pas endommagé ou usé et que toutes les pièces d'assemblage et de fixation sont en bon état. S'assurer que les boulons et les écrous conservent leurs propriétés d'auto-fermeture. Vérifier que l'ensemble est complet et en bon état. Si vous constatez que des pièces sont manquantes ou endommagées, n'utilisez pas le produit, mais contactez votre détaillant.
- Soyez prudent lorsque vous utilisez des vélos, il faut savoir conduire pour éviter les chutes ou les collisions qui pourraient causer des blessures à l'utilisateur ou à une tierce personne.

- Les zones les plus sûres pour les cyclistes sont celles où la circulation automobile est limitée ou inexistante, comme les aires privées, les terrains de jeux, les cours d'école, les cours de récréation et les aires de jeux scolaires.
- Ce produit est destiné à un utilisateur avec une hauteur minimale de 80 cm et un poids maximal de 35 kg.
- Conserver l'emballage ou en disposer conformément à la réglementation locale.
- Pour la sécurité des enfants, ne laissez pas les parties de l'emballage librement accessibles (sacs en plastique, boîtes en carton, etc.). Risque d'étouffement!

I Composants de vélo

- | | |
|---|---|
| 1. Cadre avec roue arrière et selle montées | 6. Rondelle x 2 |
| 2. Fourche avant | 7. Vis de fixation de la fourche avant x1 |
| 3. Roue avant | 8. Embout x1 |
| 4. Guidon | 9. Anneau métallique |
| 5. Vis de fixation pour roue avant x2 | 10. Sonnette avec vis de fixation |
| | 11. Clés de montage x 2 |
| | 12. Couverture |

II Montage du vélo

Commencez l'assemblage du vélo en vissant la fourche avant (2) à la roue avant (3) à l'aide des vis et des rondelles (5&6) et clés de montage (11) (FIG. A). Insérez l'élément obtenu dans le cadre (1). Veillez au montage correct du limiteur de guidon (FIG. B). Ensuite, placez l'anneau métallique (9) et le guidon (4) sur le dessus de la fourche, en desserrant d'abord les vis du guidon pour faciliter le montage (FIG. C). Après avoir inséré le guidon sur le dessus de la fourche, resserrez les vis. Attention ! Les vis du volant doivent être serrées autant que possible. Protégez le trou du volant par le haut avec la vis et l'embout (7&8) (FIG. 4). Attention ! La vis (7) doit être serrée de telle sorte qu'il soit possible de déplacer librement le guidon sans laisser de jeu entre la vis et l'embout. Retirez la vis de la sonnette (10). Placez la sonnette sur le guidon et serrez la vis de fixation. La couverture (12) doit être placée sur la face inférieure du cadre (FIG.E) Il est possible de régler la hauteur de la selle à l'aide de la vis sur le tube. Notez que la marque d'insertion minimale du support doit être cachée dans le cadre (insérez la selle de sorte que la flèche sur le support soit à l'intérieur du tube) (FIG. F).

NOTE! Avant toute utilisation, vérifiez que toutes les pièces d'assemblage (vis, écrous) sont bien ajustées. Gardez les petites pièces hors de la portée des enfants.

III Entretien et nettoyage, stockage

Nettoyer le produit avec un chiffon ou une éponge humide. Protéger contre la poussière, l'humidité, l'eau, les températures élevées et très basses, les chutes, etc.

IV Garantie

Le texte complet des conditions de la garantie est disponible sur le site WWW.KINDERKRAFT.COM

Tisztelt Ügyfelünk!

Köszönjük, hogy megvásárolta Kinderkraft márkájú termékünket.

Termékeinket gyermekét szem előtt tartva hoztuk létre - mindig szem előtt tartva a biztonságot és a minőséget, így biztos lehet abban, hogy a legjobb döntést hozta.

FONTOS! ŐRIZZE MEG KÉSŐBBI FELHASZNÁLÁS CÉLJÁBÓL

BIZTONSÁGRA ÉS ÓVINTÉZKEDÉSEKRE VONATKOZÓ FIGYELMEZTETÉSEK

Figyelmeztetések:

- Az útmutató betartása lehetővé teszi a játékszer biztonságos használatát. Kérjük, a bicikli használata előtt olvassa el figyelmesen a jelen használati útmutatót és őrizze azt meg! Ajánlott életkor: 2+.
- Használni személyi védőfelszerelést, azaz: bukósisakot, védőkesztyűt, valamint könyök- és térdvédőt. A termék kizárólag kültéri használatra készült. Ne használja utcai forgalomban. Ne használja a futóbiciklit mechanikus járművek, utca, medence, emelkedő, közutak, lépcső és lejtő közelében.
- A játékot sima és akadálymentes területen használja.
- A komoly testi sérülések elkerülése érdekében felnőtt személy állandó felügyelete szükséges.
- A balesetek és a felhasználóban vagy harmadik félben sérüléseket okozó esések elkerülése érdekében a szülőknek/felügyelőnek figyelmeztetnie kell a gyermeket a szükséges óvintézkedési lépések betartására. A használat előtt magyarázza el gyermekének, hogy mik a termék biztonságos használatának alapjai.
- A termék használatakor lábbeli viselete kötelező.
- Az összeszerelést mindig felnőtt személynek kell végrehajtania. Minden használat előtt ellenőrizze, hogy a termék nincs-e megsérülve és nem láthatók-e rajta elhasználódás jelei, továbbá ellenőrizze, hogy mindegyik csatlakozó- és összekötőelem megfelelően illeszkedik-e. Győződjön meg, hogy a csavarok és anyacsavarok még mindig rendelkeznek-e önzáró tulajdonsággal. Ellenőrizze, hogy a készlet teljes és hiánymentes-e. Ha hibás vagy hiányzó alkatrészt állapít meg, ne használja a terméket és vegye fel a kapcsolatot az értékesítővel.
- A játékszerek használatakor kellő óvatossággal járjon el, az esések és a felhasználóban vagy harmadik félben sérüléseket okozó ütközések elkerüléséhez előzetesen megszerzett tapasztalatra van szükség.
- A futóbicikli legbiztonságosabb használati területei közé a korlátozott autóforgalomú vagy autóforgalomtól elzárt területek tartoznak, mint pl.: magánterület, játszótér, iskolaudvar, rekreációs területek.
- A terméket egyszerre egy, maximum 80 cm magasságú és 35 kg testsúlyú felhasználó veheti igénybe.
- Őrizze meg a csomagolást vagy hasznosítsa újra a helyi előírásoknak megfelelően.
- A gyermekek biztonsága érdekében ne hagyja a csomagolás elemeit (műanyag zacskók, kartonok stb.) felügyelet nélkül. Fulladásveszély!

I Bicikli alkatrészei

1. Hátsó keréssel és ülőrészsel ellátott keret
2. Elülső villa
3. Elülső kerék
4. Kormány
5. Elülső kerékrögítő csavar x2
6. Alátét x2
7. Elülső villát rögzítő csavar x1
8. Feltét x1
9. Fém gyűrű
10. Csengő rögzítőcsavarral
11. Rögzítőkulcsok x2
12. Rátét

II Bicikli összeszerelése

A bicikli összeszerelését az elülső villa (2) és az elülső kerék (3) csavarokkal és alátétekkel (5&6) való összeszerelésével kezdje és rögzítőkulcsok (11) (A. RAJZ). Az így kapott alkatrészt tolja be a keretbe (1). Ügyeljen a kormány elfordítását korlátozó alkatrész megfelelő rögzítésére (B. RAJZ). Ezt követően helyezze fel a fém gyűrűt (9) és a kormányt (4) a villa felső részére, először meglazítva a kormány csavarját a rögzítés megkönnyítése érdekében (C. RAJZ). A kormány villa felső részére való felhelyezését követően ismét húzza meg a csavart. Figyelem! A kormány csavarját ütközésig húzza meg. A kormányban található nyílást biztosítsa felülről csavarral és anyacsavarral (7&8) (D. RAJZ). Figyelem! A csavart (G) úgy húzza meg, hogy a kormány szabadon mozgatható legyen, de ne legyen rés a csavar és az anyacsavar között. Csavarja ki a csavart a csengőből (10). Helyezze a csengőt a bicikli kormányára, majd húzza meg a rögzítőcsavart. Az (12) rátét a keret alá helyezésére (E. RAJZ). Az ülőrész magassága a csőnél található csavar segítségével állítható be. Ne feledje, hogy a támasztórúd minimális betolását jelző szimbólumnak el kell tűnnie a keretben (az ülőrészt úgy kell betolni, hogy a támasztórúdon található nyíl a cső belsejébe kerüljön) (F. RAJZ). rajz).

FIGYELEM! Minden használat előtt ellenőrizze, hogy a rögzítőelemek (csavarok, anyacsavarok) megfelelően illeszkednek-e. Az apróbb alkatrészeket tartsa gyermekektől távol.

III Karbantartás, tisztítás és tárolás

A terméket nedves ronggyal vagy szivaccsal tisztítsa. Óvja a terméket a portól, nedvességtől, víztől, magas és nagyon alacsony hőmérséklettől, leeséstől stb.

IV Garancia

A részletes Garanciális Feltételek weboldalunkon olvashatók: WWW.KINDERKRAFT.COM

IT

Gentile Cliente!

Ringraziamo per l'acquisto del prodotto Kinderkraft.

Creiamo pensando al tuo bambino - prendiamo sempre cura della sicurezza e della qualità, garantendo in questo modo il conforto della scelta migliore.

IMPORTANTE! CONSERVARE PER UN USO SUCCESSIVO

NOTE SULLA SICUREZZA E PRECAUZIONI

Avvertenze:

- Il rispetto delle istruzioni garantisce un uso sicuro del giocatolo. Leggere attentamente le istruzioni prima di usare la bicicletta e conservarle per un uso successivo. Età

raccomandata: 2+.

- Indossare i dispositivi di protezione individuale, cioè il casco, le guanti, le protezioni per i gomiti e per le ginocchia. Prodotto destinato ad uso all'aperto. Non usare nel traffico. La bicicletta senza pedali non deve essere usata in prossimità delle vetture, strade, piscine, salite, carreggiate, scale, pendenze.
- Utilizzare il giocatolo sulle superfici piane e libere dagli ostacoli.
- Per evitare le lesioni gravi è necessaria la supervisione da parte di una persona adulta.
- Per evitare gli incidenti e collisioni che provochino le lesioni dell'utente o dei terzi, i genitori/tutori devono istruire i bambini sull'osservanza delle precauzioni. Prima di usare il prodotto è sempre necessario spiegare ai bambini in che cosa consiste l'uso sicuro dello stesso.
- È obbligatorio indossare le scarpe durante l'uso del prodotto.
- L'assemblaggio deve sempre essere affidato ad una persona adulta. Prima di ogni uso è necessario controllare che il prodotto non risulti guasto e non porti le tracce di usura, verificare che tutti gli elementi di giunzione e gli allacciamenti siano adeguatamente regolati. Accertarsi che le viti ed i dadi conservino le sue qualità autobloccanti. Controllare che il set sia intero e privo dei danneggiamenti. Se noterai la mancanza o danneggiamento delle parti, non usare il prodotto, ma contatta il venditore.
- È necessario essere prudenti durante utilizzo dei giocatoli da corsa, è richiesta la capacità di guida per evitare cadute o collisioni, che possono provocare le lesioni da parte dell'utente o dei terzi.
- I terreni più sicuri per andare in bicicletta sono le zone di traffico limitato o escluso, come: aree private, campi da gioco, campi sportivi scolastici, zone ricreative.
- Il prodotto è predisposto ad una sola persona di 80 cm di altezza e dal peso massimo di 35 kg.
- Conservare la confezione o smaltirla in maniera conforme con le leggi locali.
- Per garantire la sicurezza dei bambini non lasciare accessibili le parti della confezione (sacchi in plastica, scatoloni, ecc.). Pericolo di soffocamento!

I Componenti della bicicletta

- | | |
|--|---|
| 1. Telaio con seduta e ruota posteriore | 7. Bullone di fissaggio della forcella anteriore x1 |
| 2. Forcella anteriore | 8. Dado x1 |
| 3. Ruota anteriore | 9. Anello in metallo |
| 4. Manubrio | 10. Campanello con vite di fissaggio |
| 5. Bullone di fissaggio della ruota anteriore x2 | 11. Chiavi di montaggio x2 |
| 6. Rondella x2 | 12. Copertura |

II Assemblaggio della bicicletta

L'assemblaggio della bicicletta inizia dall'avvitamento della forcella anteriore (2) con la ruota anteriore (3) mediante viti e rondelle (5&6) e chiavi di montaggio (11) (FIG.A). Inserisci l'elemento ottenuto sul telaio (1). Presta attenzione al corretto montaggio del limitatore di spostamento del manubrio (FIG. B). Successivamente, sulla parte superiore della forcella inserisci l'anello (9) ed il manubrio (4), dopo aver precedentemente allentato le viti del manubrio per facilitare il montaggio (FIG. C). Dopo aver inserito il manubrio sulla parte superiore della forcella serra nuovamente le viti. ATTENZIONE! Le viti del manubrio devono essere serrate al massimo. Proteggere il foro del manubrio dall'alto con una vite ed un dado

(7&8) (FIG. D). **Attenzione!** La vite (7) deve essere serrata in modo tale per poter muovere liberamente il manubrio senza lasciare alcuno spazio tra la vite e ed il dado. Dal campanello (10) svita la vite. Inserisci il campanello sul manubrio della bicicletta ed in seguito serra la vite di fissaggio. La copertura (12) dovrebbe essere posta sul fondo del telaio (FIG. E). Esiste la possibilità di adattare l'altezza del seggiolino per mezzo della vite presente in prossimità del telaio. Occorre ricordare che il contrassegno minimo di inserimento della staffa deve essere nascosto nel telaio (il seggiolino deve essere inserito in modo tale che la freccia sul supporto sia all'interno del tubo) (FIG. F).

ATTENZIONE! Prima di ciascun utilizzo occorre verificare se tutti gli elementi di collegamento (viti, dadi) sono ben adattati. Tenere le piccole parti fuori dalla portata dei bambini.

III Manutenzione e pulizia, stoccaggio

Il prodotto va pulito con un panno umido o una spugna. Proteggere da polvere, umidità, acqua, alta od estremamente bassa temperatura e caduta, ecc.

IV Garanzia

Il regolamento completo dei termini e delle condizioni della garanzia è disponibile sul sito WWW.KINDERKRAFT.COM

NL

Geachte klant

Dank u voor het aanschaffen van dit Kinderkraft-product.

We creëren met uw kind in gedachten - we geven altijd om veiligheid en kwaliteit, en zorgen zo voor het comfort van de beste keuze.

BELANGRIJK! BEWAAR VOOR LATER GEBRUIK

VEILIGHEIDSOPMERKINGEN EN VOORZORGSMAATREGELEN

Waarschuwingen:

- Het volgen van de instructie zorgt voor een veilig gebruik van het speelgoed. Lees de instructies aandachtig voordat u de fiets gebruikt en bewaar deze voor later gebruik. Voor kinderen van 2+
- Gebruik persoonlijke beschermingsmiddelen, zoals een helm, handschoenen, elleboog- en kniebeschermers. Het product is bedoeld voor gebruik buitenshuis. Niet gebruiken in het verkeer. De loopfiets mag niet worden gebruikt in de buurt van motorvoertuigen, straat, zwembad, heuvels, wegen, trappen, hellingen.
- Gebruik alleen op een vlakke en vrij van obstakels oppervlakken.
- Continu toezicht van een volwassene is vereist om ernstig letsel te voorkomen.
- Om vallen en botsingen te voorkomen die het kind of derden kunnen verwonden, moeten ouders / voogden op kinderen letten bij voorzorgsmaatregelen. Leg kinderen vóór gebruik uit hoe ze het product veilig kunnen gebruiken.
- Het kind moet altijd schoenen dragen tijdens gebruik van het product.
- Montage moet altijd door een volwassene worden gedaan. Controleer voor elk gebruik het artikel op beschadiging en slijtage, controleer of alle bevestigingen en bevestigingen goed zijn aangebracht. Zorg ervoor dat moeren en bouten hun zelfsluitende eigenschappen behouden. Controleer of de set compleet en zonder schade is. Als u merkt dat er onderdelen ontbreken of beschadigd zijn, gebruik dan het product niet, maar
- Wees voorzichtig bij het gebruik van rijdende speelgoed, rijvaardigheid is vereist om vallen

of botsingen te voorkomen die de gebruiker of een derde kunnen verwonden.

- De veiligste fietsgebieden zijn gebieden met beperkt of geen autoverkeer, zoals: privéruimtes, speelplaatsen, schoolspeelplaatsen, recreatiegebieden.
- Dit product is bedoeld voor één gebruiker met een minimale hoogte van 80 cm en een maximaal gewicht van 35 kg.
- Bewaar de verpakking of voer deze af volgens de plaatselijke voorschriften.
- Laat voor de veiligheid van kinderen geen vrij toegankelijke delen van de verpakking (plastic zakken, dozen, enz.) achter. Er bestaat verstikkingsgevaar!

I Fietsonderdelen

- | | |
|---|-----------------------------------|
| 1. Frame met achterwiel en zitting gemonteerd | 7. Voorvorkbevestigingsschroef x1 |
| 2. Voorvork | 8. Moer x1 |
| 3. Voorwiel | 9. Metalen ring |
| 4. Stuur | 10. Bel met bevestigingsschroef |
| 5. Voorwielvestigingsschroef x2 | 11. Montagesleutels x2 |
| 6. Sluistring x2 | 12. Overtrek |

II Fiets montage

Start de montage van de fiets door de voorvork (2) met het voorwiel (3) met behulp van de schroeven en sluitringen (5&6) samen te maken en montagesleutels (11) (AFB. A). Schuif het element in het frame (1). Controleer of de stuurbegrenzer correct gemonteerd is (AFB. B). Plaats vervolgens de metalen ring (9) en het stuur (4) op de bovenste deel van de vork en draai de stuurschroeven van tevoren los om de montage te vergemakkelijken (AFB. C). Nadat u het stuur over de bovenste deel van de vork heeft geschoven, de schroeven weer vastdraaien. Let op! De schroeven van het stuurwiel moeten zoveel mogelijk worden aangedraaid. Bevestig het stuurgat van bovenaf met een schroef en een moer (7&8) (AFB. D). Let op! Draai de schroef (7) zo vast dat u het stuurwiel vrij kunt bewegen zonder enige ruimte tussen de schroef en de moer te laten. Verwijder de schroef van de bel (10). Plaats de bel op het stuur van de fiets en draai de vestigingsschroef vast. De overtrek (12) moet aan de onderzijde van het raamwerk worden aangebracht (AFB.E). U kunt de zadelhoogte aanpassen met behulp van de schroef op de buis. Let erop dat de minimale insteekmarkering van de steunpoot in het frame verborgen moet zijn (plaats de zadel zodanig dat de pijl op de steunpoot binnen de buis zit) (AFB. F).

LET OP! Controleer voor elk gebruik of alle verbindingdelen (schroeven, moeren) goed vastzitten. Kleine onderdelen buiten het bereik van kinderen houden.

III Onderhoud, reiniging en opslag

Het product moet worden gereinigd met een vochtige doek of spons. Bescherm tegen stof, vocht, water, hoge en zeer lage temperaturen en vallen, etc.

IV Garantie

De volledige inhoud van de Garantievoorwaarden is te vinden op de website WWW.KINDERKRAFT.COM

Szanowny Kliencie!

Dziękujemy za zakup produktu marki Kinderkraft.

Tworzymy z myślą o Twoim dziecku – zawsze dbamy o bezpieczeństwo i jakość, zapewniając tym samym komfort najlepszego wyboru.

WAŻNE!**ZACHOWAĆ DO PÓŹNIEJSZEGO STOSOWANIA****UWAGI DOTYCZĄCE BEZPIECZEŃSTWA I ŚRODKÓW OSTROŻNOŚCI****Ostrzeżenia:**

- Przestrzeganie instrukcji zapewnia bezpieczne użytkowanie zabawki. Przeczytaj uważnie instrukcję przed rozpoczęciem korzystania z rowerka i zachowaj ją do późniejszego wykorzystania. Rekomendowany wiek: 2+.
- Należy stosować środki ochrony indywidualnej, tj. kask, rękawice, ochraniacze na łokcie i kolana. Produkt przeznaczony jest do użytku na świeżym powietrzu. Nie używać w ruchu ulicznym. Rowerek biegowy nie powinien być używany w pobliżu pojazdów mechanicznych, ulicy, basenu, wznieścień, dróg, schodów, pochyłości.
- Z zabawki należy korzystać na płaskich i wolnych od przeszkód powierzchniach.
- Aby uniknąć poważnych uszkodzeń ciała, wymagany jest stały nadzór osoby dorosłej.
- W celu uniknięcia upadków i zderzeń powodujących urazy użytkownika lub osób trzecich, rodzice/opiekunowie powinni zwrócić dzieciom uwagę na przestrzeganie środków ostrożności. Przed rozpoczęciem użytkowania, należy wyjaśnić dzieciom, na czym polega bezpieczne użytkowanie produktu.
- Podczas korzystania z produktu należy zawsze mieć założone buty.
- Montaż powinien być zawsze wykonywany przez osobę dorosłą. Przed każdym użyciem należy sprawdzić czy artykuł nie jest uszkodzony i nie posiada śladów zużycia, należy skontrolować czy wszystkie elementy łączące i zapięcia są dobrze dopasowane. Upewnić się, czy śruby i nakrętki zachowują swoje właściwości samozamykające. Sprawdź, czy zestaw jest kompletny i bez uszkodzeń. Jeśli stwierdzisz, że brakuje części bądź są uszkodzone, nie używaj produktu, lecz skontaktuj się ze sprzedawcą.
- Należy zachować ostrożność podczas używania zabawek do jeżdżenia, wymagana jest umiejętność jazdy, aby uniknąć upadku lub zderzenia, które mogą spowodować uszkodzenie ciała użytkownika lub osoby trzeciej.
- Najbezpieczniejsze tereny do jazdy na rowerku, to obszary o ograniczonym lub wyłączonym ruchu samochodowym jak: tereny prywatne, place zabaw, boiska szkolne, tereny rekreacyjne.
- Niniejszy produkt przeznaczony jest dla jednego użytkownika o minimalnym wroście 80 cm i maksymalnej wadze 35 kg.
- Zachowaj opakowanie lub zutylizuj zgodnie z lokalnymi przepisami.
- Dla bezpieczeństwa dzieci proszę nie zostawiać swobodnie dostępnych części opakowania (torby plastikowe, kartony, itp.). Niebezpieczeństwo uduszenia!

I Elementy rowerka

- | | |
|---|--------------------|
| 1. Rama z zamontowanym tylnym kołem i siedziskiem | 2. Przedni widelec |
| | 3. Przednie koło |

4. Kierownica
5. Śruba mocująca przednie koło x2
6. Śruba mocująca przedni widelec x1
7. Nakładka x1
8. Metalowy pierścień

9. Dzwonek ze śrubą mocującą
10. Klucze montażowe x2
11. Nakładka
12. Podkładka x2

II Montaż rowerka

Montaż rowerka rozpocznij od skręcenia przedniego widelca (2) z przednim kołem (3) przy pomocy śrub i podkładek (5&6) oraz kluczy montażowych (11) (RYS. A). Uzyskany element wsuń w ramę (1). Zwróć uwagę na poprawny montaż ogranicznika skrętu kierownicy (RYS. B). Następnie na górną część widelca nałóż metalowy pierścień (9) oraz kierownicę (4), uprzednio luzując śruby kierownicy, w celu ułatwienia montażu (RYS. C). Po nasunięciu kierownicy na górną część widelca ponownie przykręć śruby. Uwaga! Śruby kierownicy należy maksymalnie dokręcić. Otwór w kierownicy zabezpiecz od góry śrubą oraz nakładką (7&8) (RYS. 4). Uwaga! Śrubę (7) należy dokręcić w taki sposób, aby móc swobodnie ruszać kierownicą, jednocześnie nie pozostawiając luzu między śrubą a nakładką. Z dzwonka (9) wykręć śrubę. Nałóż dzwonek na kierownicę rowerka, a następnie dokręć śrubę mocującą. Nakładkę (11) należy założyć na spodzie ramy (RYS.E). Istnieje możliwość dostosowania wysokości siodełka przy pomocy śruby znajdującej się przy rurze. Należy pamiętać, że znak minimalnego wsunięcia wspornika musi być schowany w ramie (siodełko należy wsunąć tak, aby strzałka znajdująca się na wsporniku była wewnątrz rury) (RYS. F).

UWAGA! Przed każdym użyciem należy sprawdzić, czy wszystkie elementy łączące (śruby, nakrętki) są dobrze dopasowane. Drobne elementy należy zachować poza zasięgiem dzieci.

III Konserwacja i czyszczenie, przechowywanie

Produkt należy czyścić wilgotną szmatką lub gąbką. Chronić przed kurzem, wilgocią, wodą, wysokimi i bardzo niskimi temperaturami oraz upadkiem itp.

IV Gwarancja

Pełna treść Warunków Gwarancji jest dostępna na stronie internetowej WWW.KINDERKRAFT.COM

PT

Caro cliente!

Obrigado por adquirir um produto Kinderkraft.

Criamos nossos produtos pensando em seus filhos - sempre nos preocupamos com a segurança e qualidade, garantindo assim o conforto da melhor escolha.

IMPORTANTE! GUARDAR PARA USO POSTERIOR

NOTAS DE SEGURANÇA E PRECAUÇÕES

Avisos:

- Siga as instruções para garantir o uso seguro do brinquedo. Leia atentamente o manual antes de usar a bicicleta e guarde-o para referência futura. Idade recomendada: 2+.
- Usar equipamentos de proteção individual, como capacete, luvas, cotoveleiras e joelheiras. O produto é destinado ao uso externo. Não use no trânsito. A bicicleta de equilíbrio não deve ser usada próximo a veículos motorizados, ruas, piscina, colinas, estradas, escadas e rampas.
- O brinquedo deve ser usado em superfícies planas e livres de obstáculos.
- É necessária a supervisão contínua de um adulto para evitar ferimentos graves.

- Para evitar quedas e colisões que causem danos ao usuário ou a terceiros, os pais/responsáveis devem cuidar para que as crianças utilizem os meios de precaução. Antes de começar a usar, explique às crianças como usar o produto com segurança.
- Sempre usar sapatos ao usar o produto.
- A instalação deve ser sempre feita por um adulto. Antes de cada utilização, verificar se o produto não está danificado e não apresenta sinais de desgaste. Verifique se todos os elementos de conexão e fixadores estão bem ajustados. Certifique-se de que as porcas e parafusos mantenham suas propriedades de fechamento automático. Verifique se o conjunto está completo e sem danos. Se encontrar peças faltando ou danificadas, não use o produto e entre em contato com o vendedor.
- Tenha cuidado ao usar brinquedos de locomoção. É necessário saber conduzi-los para se evitar quedas ou colisões que possam causar lesões ao usuário ou a terceiros.
- As áreas mais seguras para andar com a bicicleta são as áreas com tráfego limitado ou ausente, tais como: áreas privadas, playgrounds, playgrounds escolares e áreas de lazer.
- Este produto destina-se a um utilizador com uma altura mínima de 80 cm e um peso máximo de 35 kg.
- Guarde a embalagem ou descarte de acordo com as normas locais.
- Para a segurança das crianças, favor não deixar que elas tenham acesso à partes da embalagem (sacos de plástico, caixas de papelão, etc.). Perigo de sufocamento!

I Elementos da bicicleta de equilíbrio

- | | |
|--|---------------------------------------|
| 1. Quadro com roda traseira e assento montados | 7. Parafuso de fixação do guidão x1 |
| 2. Garfo dianteiro | 8. Tampa do volante x1 |
| 3. Roda dianteira | 9. Tampa do garfo |
| 4. Guidão | 10. Campainha com parafuso de fixação |
| 5. Parafuso de fixação da roda dianteira x2 | 11. Conjunto de chaves de montagem x2 |
| 6. Tampa do parafuso x2 | 12. Tampa |

II Montagem da bicicleta de equilíbrio

Comece a montagem da bicicleta rosqueando o garfo dianteiro (2) na roda dianteira (3) usando parafusos e tampas (5&6) e conjunto de chaves de montagem (11) (FIG. A). Insira a peça obtida no quadro (1). Preste atenção à instalação correta do batente do guidão (FIG. B). Em seguida, coloque o anel de metal (9) e o guidão (4) na parte superior do garfo, afrouxando, antes, os parafusos do guidão para facilitar a montagem (FIG. C). Após deslizar o guidão por cima do garfo, aperte os parafusos novamente. Cuidado! Os parafusos do volante devem estar totalmente apertados. Feche o orifício de cima no guidão com o parafuso e a tampa do parafuso (7&8) (FIG. D). Atenção! Aperte o parafuso (7) de modo que possa mover o volante livremente, sem deixar espaço entre o parafuso e a tampa do parafuso. Retire o parafuso da campainha (10). Coloque a campainha no guidão da bicicleta e aperte o parafuso de fixação. A tampa (12) deve ser fixada na parte inferior da armação (FIG. E). Você pode ajustar a altura do selim usando o parafuso localizado no cano. Observe que a marca de inserção mínima do suporte deve ser mantida na estrutura (o selim deve ser inserido de modo que a seta localizada no suporte fique dentro do cano) (FIG. F).

ATENÇÃO! Antes de cada uso, verifique se todos os elementos de conexão (parafusos, porcas) estão bem encaixados. Mantenha as peças pequenas fora do alcance de crianças.

III Manutenção, limpeza e armazenamento

O produsu deve ser limpo com um pano húmido ou esponja. Proteger contra poeira, umidade, água, temperaturas altas e muito baixas e quedas, etc.

IV Garantia

O texto completo das Condições de Garantia está disponível no site WWW.KINDERKRAFT.COM

RO

Stimate client!

Vă mulțumim că ați cumpărat un produs marca Kinderkraft.

Creăm cu gândul la copilul dvs. - întotdeauna avem grijă de siguranța și calitatea produselor, asigurând astfel confortul celei mai bune alegeri.

IMPORTANT! PĂSTRAȚI ÎN VEDEREA VIITOARELOR UTILIZĂRI

OBSERVAȚII PRIVIND SIGURANȚA ȘI MĂSURI DE PRECAUȚIE

Avertismente:

- Respectarea instrucțiunilor va asigura utilizarea în siguranță a jucăriei. Citiți cu atenție instrucțiunile înainte de a folosi bicicleta și păstrați-o pentru referințe ulterioare. Vârsta recomandată: 2+.
- Folosiți echipament de protecție personală, cum ar fi cască, mănuși, apărători cot și apărători genunchi. Produsul este destinat utilizării în aer liber. Nu folosiți în trafic. Bicicleta de echilibru nu trebuie utilizată în imediata apropiere a autovehiculelor, străzii, piscinei, dealurilor, drumurilor, scărilor, înclinărilor.
- Bicicleta trebuie utilizată pe suprafețe plane și fără obstacole.
- În cazul conducerii bicicletei se recomandă supravegherea unui adult.
- Pentru a evita căderile și coliziunile care produc vătămări utilizatorului sau terților, părinții / tutorii ar trebui să acorde atenție copiilor cu privire la măsurile de precauție. Înainte de utilizare, explicați-le copiilor cum să utilizați produsul în siguranță.
- Purtați întotdeauna încălțăminte atunci când utilizați produsul.
- Instalarea ar trebui să fie întotdeauna efectuată de un adult. Înainte de fiecare utilizare, verificați starea de deteriorare și uzură a articolului, verificați dacă toate elementele de fixare și elementele de fixare sunt bine montate. Asigurați-vă că piulițele și șuruburile își păstrează proprietățile de auto-închidere. Verificați dacă setul este complet și fără nicio deteriorare. Dacă descoperiți că lipsesc piese sau sunt deteriorate, nu folosiți produsul, ci înlocuiți-l.
- Aveți grijă atunci când folosiți jucării de călărie, este necesară abilitatea de a conduce pentru a evita căderea sau coliziunea care ar putea provoca vătămarea utilizatorului sau a unei terțe părți.
- Cele mai sigure zone pentru ciclism sunt zonele cu trafic auto limitat sau cu handicap, cum ar fi: zone private, locuri de joacă, locuri de joacă pentru școli, zone de agrement.
- Acest produs este destinat unui utilizator cu o înălțime minimă de 80 cm și o greutate maximă de 35 kg.
- Păstrați ambalajul sau aruncați în conformitate cu reglementările locale.
- Pentru siguranța copiilor, vă rugăm să nu lăsați părți ale ambalajului accesibile (pungi de plastic, cutii de carton etc.). Pericol de sufocare!

I Componente bicicletă

1. Rama pentru montarea roții din spate și șaua
2. Furculița din față
3. Roata din față
4. Ghidon
5. Șurub pentru roata din față X2
6. Cauciucuri
7. Șurub pentru roata din spate X1
8. Piuliță
9. Inelul metalic
10. Claxon cu șurub de întărire
11. Chei de montaj
12. Placa de protecție

II Montaj bicicletă

Asamblarea bicicletei trebuie să o începeți prin îmbinarea furcii din față (2) cu roata din față (3) cu ajutorul șuruburilor și șaibelor (5&6) și chei de montaj (11) (DES. A). Elementul obținut trebuie introdus în cadru (1). Atenție la instalarea corectă a limitatorului de virare al volanului (DES. B). Apoi, pe partea de sus a furcii puneți inelul metalic (9) și ghidonul (4), slăbind anterior șuruburile ghidonului pentru a facilita montajul (DES. C). După ce glisați ghidonul peste partea de sus a furcii, strângeți din nou șuruburile. Notă! Șuruburile volanului trebuie strânse până la maximum. Orificiul de pe ghidon trebuie asigurat din partea de sus cu ajutorul șurubului și a piuliței (7&8) (DES. D). Notă! Șurubul (7) trebuie strâns astfel încât să puteți mișca cu ușurință volanul, fără a lăsa nici un spațiu liber între șurub și piuliță. Din claxon (10) deșurubați șurubul. Puneți claxonul pe ghidonul bicicletei și apoi strângeți șurubul de fixare. Așezați placa de protecție (12) sub cadru (FIG.E).

Există posibilitatea de reglare a șeii cu ajutorul șurubului situat pe țevă. Trebuie să țineți minte că marcajul minim de introducere a suportului trebuie să fie ascuns în cadru (șaua trebuie introdus astfel încât săgeata de pe suport să se afle în interiorul țevii) (DES. F).

NOTĂ! Înainte de fiecare utilizare, verificați dacă toate elementele de conectare (șuruburi, piulițe) sunt bine fixate. Elementele mici trebuie păstrate astfel încât să nu se găsească la îndemâna copiilor.

III Întreținere și curățare, depozitare

Produsul trebuie curățat cu o cârpă umedă sau un burete. Protejați-vă de praf, umiditate, apă, temperaturi ridicate și foarte scăzute și căderi etc.

IV Garanții

Garantijas noteikumu pilns saturs ir pieejams tīmekļa vietnē WWW.KINDERKRAFT.COM

RU

Уважаемый Клиент!

Благодарим вас за покупку изделия марки Kinderkraft.

Создаем с мыслью о Вашем ребенке - мы всегда заботимся о безопасности и качестве, тем самым обеспечивая комфорт лучшего выбора.

**ВАЖНО! СОХРАНИТЬ ДЛЯ ПОСЛЕДУЮЩЕГО
ИСПОЛЬЗОВАНИЯ**

ПРИМЕЧАНИЯ ПО БЕЗОПАСНОСТИ И МЕРЫ ПРЕДОСТОРОЖНОСТИ

Предупреждения:

- Соблюдение инструкции обеспечивает безопасность использования игрушки. Внимательно прочитайте инструкцию перед началом использования велосипеда и сохраните ее для последующего использования. Рекомендуемый возраст: 2+.

- Необходимо использовать средства индивидуальной защиты, т. е. шлем, перчатки, щитки на локти и колени. Продукт предназначен для использования на открытом воздухе. Не использовать в уличном движении. Беговой велосипед не должен использоваться вблизи автотранспорта, улицы, бассейна, холмов, дорог, лестниц, уклонов.
- Игрушку рекомендуется использовать на плоских и свободных от препятствий поверхностях.
- Чтобы избежать серьезных повреждений тела, необходим постоянный контроль взрослого.
- Во избежание падений и столкновений, вызывающих травмы пользователя или третьих лиц, родители / опекуны должны обратить внимание детей на соблюдение мер предосторожности. Перед использованием объясните детям, что такое безопасное использование продукта.
- При использовании продукта всегда надевайте обувь.
- Сборка всегда должна выполняться взрослым. Перед каждым использованием проверьте, что велосипед не поврежден и не имеет следов износа, необходимо проверить, все ли соединяющие элементы и застёжки хорошо подобраны. Убедитесь, что винты и гайки сохраняют свои свойства самозакрывания. Убедитесь, что комплект полный и без повреждений. Если вы обнаружите, что детали отсутствуют или повреждены, не используйте продукт, а обратитесь к продавцу.
- Следует соблюдать осторожность при использовании игрушки для катания, требуется мастерство вождения, чтобы избежать падения или столкновения, которые могут привести к травме пользователя или третьего лица.
- Самые безопасные районы для езды на велосипеде - это зоны с ограниченным или отключенным автомобильным движением, такие как: частные площадки, детские площадки, школьные площадки, зоны отдыха.
- Данный продукт предназначен для одного пользователя с минимальным ростом 80 см и максимальным весом 35 кг.
- Сохраните упаковку или утилизируйте в соответствии с местным законодательством.
- Для безопасности детей пожалуйста, не оставляйте свободно доступных частей упаковки (пластиковые пакеты, коробки, и т. д.). Опасность удушья!

I Элементы велосипеда

- | | |
|-------------------------------------|--------------------------------|
| 1. Рама с задним колесом и сиденьем | 7. Болт передней вилки x1 |
| 2. Передняя вилка | 8. Накладка x1 |
| 3. Переднее колесо | 9. Металлическое кольцо |
| 4. Руль | 10. Звончок с винтом крепления |
| 5. Болт переднего колеса x2 | 11. Монтажные ключи x2 |
| 6. Шайба x2 | 12. Накладка |

II Сборка велосипеда

Сборка велосипеда начните от скрепления передней вилки (2) с передним колесом (3) при помощи болтов и шайб (5&6) и монтажные ключи (11) (РИС. А). Полученный элемент вставьте в раму (1). Обратите внимание на правильный монтаж ограничителя поворота рулевого колеса (РИС. В). Затем на верхнюю часть вилки наденьте металлическое кольцо (9) и руль (4), предварительно ослабив винт рулевого колеса для

облегчения монтажа (PIS. C). При надевании руля на верхнюю часть вилки снова затяните винты. Внимание! Винты рулевого колеса должны быть максимально затянуты. Отверстие в руле защитите сверху винтом и накладкой (7&8) (PIS. D). Внимание! Винт (7) должен быть затянут таким образом, чтобы вы могли свободно перемещать руль, не оставляя зазора между винтом и накладкой. С звонка (10) выверните винт. Нанесите звонок на руль велосипеда, а затем затяните винт. Накладка (12) должна быть прикреплена к нижней части рамы (PIS. E). Есть возможность регулировки высоты сиденья с помощью винта, расположенного на трубе. Следует иметь в виду, что знак минимального отступа скобы должен быть спрятан в раме (сиденье вставьте так, чтобы стрелка, расположенная на кронштейне, была внутри трубы) (PIS. F).

ВНИМАНИЕ! Перед каждым использованием убедитесь, что все соединительные элементы (болты, гайки) хорошо подобраны. Мелкие предметы следует держать вне досягаемости детей.

III Техническое обслуживание и хранение

Продукт следует очищать влажной тканью или губкой. Защищайте от пыли, влаги, воды, высоких и очень низких температур, падения и т. д.

IV Гарантия

Полный текст гарантийных обязательств доступен на сайте WWW.KINDERKRAFT.COM

SK

Vážený Zákazník!

Ďakujeme za zakúpenie výrobku značky Kinderkraft.

Navrhujeme s ohľadom na Váše dieťa - vždy dbáme na bezpečnosť a kvalitu, čím je zaistený komfort najlepšej voľby.

DÔLEŽITÉ! ÚCHOVÁVAJTE PRE NESKORŠIE POUŽITIE

POZNÁMKY TÝKAJÚCE SA BEZPEČNOSTI A BEZPEČNOSTNÉ POKYNY

Varovanie:

- Dodržiavanie návodu zaisťuje bezpečné používanie hračky. Pozorne si prečítajte návod pred začatím používania odrážadlá a uchovajte ho pre neskoršie použitie. Odporúčaný vek: 2+.
- Používajte osobné ochranné prostriedky, tj. prilbu, rukavice, chrániče loktov a kolien. Výrobok je určený pre vonkajšie použitie. Nepoužívajte v cestnej premávke. Odrážadlo nepoužívajte v blízkosti motorových vozidiel, ulice, bazéna, kopcov, ciest, schodov, svahov.
- Hračku používajte na rovných povrchoch bez prekážok.
- Aby nedošlo k vážnemu zraneniu, vyžaduje sa stály dohľad dospelšej osoby.
- Aby sa predišlo pádom a zrážkam spôsobujúcim zranenia užívateľa alebo tretích strán, by rodičia/opatrovatelia mali upozorniť deti na dodržiavanie bezpečnostných opatrení. Pred začatím používania vysvetlite deťom, ako bezpečne používať výrobok.
- Pri používaní výrobku vždy noste obuv.
- Montáž musí vždy vykonávať dospelý. Pred každým použitím skontrolujte, či výrobok nie je poškodený a či nemá známky opotrebenia, skontrolujte či sú všetky spojovacie a upevňovacie prvky dobre prispôbené. Uistite sa, či zachovávajú skrutky a matice svoje samostatváracie vlastnosti. Skontrolujte, či je súbor kompletný a bez poškodenia. Ak zistíte, že časti chýbajú alebo sú poškodené, nepoužívajte výrobok, ale kontaktujte prodejcu.
- Pri používaní hračiek na jazdenie buďte opatrní, požadované sú vodičské schopnosti, aby nedošlo k pádu alebo zrážke, ktoré môžu spôsobiť zranenie používateľa alebo tretej strany.

- Najbezpečnejšie oblasti pre jazdu na odraždle sú oblasti s obmedzenou alebo vypnutou automobilovou dopravou ako: súkromné oblasti, ihriská, školské ihriská, rekreačné oblasti.
- Tento výrobok je určený pre jedného používateľa s minimálnou výškou 80 cm a maximálnou hmotnosťou 35 kg.
- Balenie uschovajte alebo zlikvidujte v súlade s miestnymi predpismi.
- Pre bezpečnosť detí nenechávajte voľne prístupné časti balenia (plastové vrecká, kartóny, atp.). Nebezpečenstvo udusenía!

I. Prvky odrážadla

- | | |
|---|---|
| 1. Rám s namontovaným zadným kolesom a sedlom | 6. Podložka x2 |
| 2. Predná vidlica | 7. Upevňovacia skrutka prednej vidlice x1 |
| 3. Predné koleso | 8. Krytka x1 |
| 4. Riadidlá | 9. Kovový krúžok |
| 5. Upevňovacia skrutka predného kolesa x2 | 10. Zvonček s upevňovacou skrutkou |
| | 11. Montážne kľúče x2 |
| | 12. Nadstavec |

II. Montáž odrážadla

Montáž bicykla začnite od priskrutkovania prednej vidlice (2) k prednému kolesu (3) pomocou skrutiek a podložiek (5&6) a montážne kľúče (11) (OBR. A). Takto získaný prvok vložte do rámu (1). Venujte pozornosť správnej montáži obmedzovača riadidiel (OBR. B). Potom nasadíte na hornú časť vidlice kovový krúžok (9) a riadidlá (4), pričom najskôr uvoľnite skrutky riadidiel kvôli uľahčeniu montáže (OBR. C). Po zasunutí riadidiel na hornú časť vidlice znova utiahnite skrutky. Upozornenie! Skrutky riadidiel musia byť úplne dotiahnuté. Zaisťte otvor v riadidlách pomocou skrutky a krytky (7&8) (OBR. D). Upozornenie! Skrutku (7) utiahnite tak, aby sa riadidlá mohli voľne pohybovať, pričom medzi skrutkou a krytkou nesmie zostať žiadna vôľa. Odstráňte skrutku zo zvončeka (10). Zvonček umiestnite na riadidlách bicykla a potom dotiahnite upevňovaciu skrutku. Nadstavec (12) pripevnite k spodnej časti rámu (OBR. E). Výšku sedla môžete nastaviť pomocou skrutky umiestnenej na sedlovke. Upozorňujeme, že minimálna značka zasunutia držiaka musí byť zasunutá do rámu (sedlo musí byť zasunuté tak, aby sa šípka sedlovky nachádzala vo vnútri rúry) (OBR. F).

UPOZORNENIE! Pred každým použitím skontrolujte, či sú všetky spojovacie prvky (skrutky, matice) správne namontované. Drobné predmety uchovávajúte mimo dosahu detí.

III Údržba a čistenie, uschovávanie

Výrobok čistite vlhkou handričkou alebo hubou. Chraňte pred prachom, vlhkosťou, vodou, vysokými a veľmi nízkymi teplotami a pádom atp.

IV Záruka

Úplný obsah záručných podmienok je k dispozícii na webovej stránke WWW.KINDERKRAFT.COM

SV

Kära Kund!

Tack för att du köpte en Kinderkraft-produkt.

Vi skapar med ditt barn i åtanke - vi bryr oss alltid om säkerhet och kvalitet, vilket säkerställer komforten för det bästa valet.

VIKTIG! HÅLL FÖR SENARE ANVÄNDNING

ANMÄRKNINGAR OM SÄKERHET OCH FÖRSIKTIGHETSÅTGÄRDER

Varning:

- Att följa instruktionerna säkerställer säker användning av leksaken. Läs instruktionerna noga innan du använder cykeln och förvara den för senare användning. Rekommenderad ålder: 2+.
- Använd personlig skyddsutrustning som hjälm, handskar, armbågar och knäskydd. Produkten är avsedd för utomhusbruk. Använd inte i trafiken. Balanscykeln ska inte användas nära motorfordon, gator, pooler, kullar, vägar, trappor, sluttningar.
- Leksaken ska användas på plana och fria ytor.
- Konstant vuxenövervakning krävs för att undvika allvarliga kroppsskador.
- För att undvika fall och kollisioner som orsakar skada på användaren eller tredje part bör föräldrar / vårdnadshavare rekommendera barn att iaktta försiktighetsåtgärder. Innan du använder produkten, förklara för barnen om säker användning av produkten.
- Använd alltid skor när du använder produkten.
- Installationen ska alltid utföras av en vuxen. Kontrollera före varje användning att artikeln inte är skadad och inte har några slitage, och kontrollera att alla anslutningselement och fästelement passar bra. Se till att bultarna och muttrarna bibehåller sina självstängande egenskaper. Kontrollera att satsen är komplett och oskadad. Om du upptäcker att några delar saknas eller är skadade, använd inte produkten och kontakta din återförsäljare.
- Var försiktig när du använder körleksaker, körförmåga krävs för att undvika fall eller kollision som kan skada användaren eller en tredje part.
- De säkraste områdena för cykling är områden med begränsad eller funktionshindrad biltrafik, såsom privata områden, lekplatser, skollekplatser, rekreationsområden.
- Denna produkt är avsedd för en enskild användare med en minsta höjd på 80 cm och en maximal vikt på 35 kg.
- Spara förpackningar eller kassera enligt lokala föreskrifter.
- För barns säkerhet ska du inte lämna förpackningsdelarna fritt tillgängliga (plastpåsar, kartonger etc.). Kvävningsrisk!

I Element av en cykel

- | | |
|---------------------------------------|------------------------------|
| 1. Ram med monterat bakhjul och sätet | 7. Framgaffelfästbult x1 |
| 2. Framgaffel | 8. Locket x1 |
| 3. Framhjul | 9. Metallring |
| 4. Cykelstyret | 10. Ringklocka med fästskruv |
| 5. Framhjuls monteringsbult x2 | 11. Monteringsnycklar x2 |
| 6. Bricka x2 | 12. Locket |

II Montering av cykel

Börja montera cykeln genom att vrida framgaffeln (2) med framhjulet (3) med hjälp av bultar och brickor (5&6) och monteringsnycklar (11) (Fig. A). Lägg det erhållna elementet i ramen (1). Var uppmärksam på korrekt installation av styrvinkelbegränsaren (Fig. 2). Sätt sedan metallringen (9) och cykelstyret (4) på gaffelns övre del och lossa först styrbultarna för att underlätta montering (Fig. C). När du har skjutit styret över gaffelns överdel drar du åt bultarna igen. Varning! Cykelstyrets bultar måste vara helt åtdragna. Fäst hålet i cykelstyret

uppifrån med skruven och locket (7&8) (Fig. D). Varning! Skruven (7) ska dras åt så att du kan röra fritt, samtidigt som inget spel mellan skruven och locket lämnas. Ta bort skruven från ringklockan (10). Placera ringklockan på cykelstyret och dra sedan åt monteringsbulten. Locket (12) bör placeras på botten av ramen (Fig. E). Det är möjligt att justera sadelns höjd med skruven vid röret. Observera att det minsta infogningsmärket för fästet måste vara dolt i ramen (sadeln måste sättas in så att pilen på fästet är inne i röret) (Fig. F).

VARNING! Kontrollera före varje användning att alla anslutningselement (bultar, muttrar) är väl monterade. Förvara små delar utom räckhåll för barn.

III Underhåll och rengöring, lagring

Produkten ska rengöras med en fuktig trasa eller svamp. Skydda mot damm, fukt, vatten, höga och mycket låga temperaturer och fall etc.

III Underhåll och rengöring, lagring

Produkten ska rengöras med en fuktig trasa eller svamp. Skydda mot damm, fukt, vatten, höga och mycket låga temperaturer och fall etc.

IV Garanti

Den fullständiga texten till garantivillkoren finns på webbplatsen WWW.KINDERKRAFT.COM

(AR) لضمان مصلحة عملائنا - نحن في خدمتكم! إذا كانت لديكم أي مشكلة مع المنتج الذي حصلتم عليه، فيجوز الاتصال بنا بالطريقة التي تفضلونها!

(CS) V zájmu péče o naše klienty - jsme rádi k dispozici! Pokud jste se setkali s nějakým problémem v souvislosti s obdrženým výrobkem, kontaktujte nás způsobem, který vám nejvíce vyhovuje!

(DE) In Sorge für unsere Kunden - stehen wir gerne zu Ihrer Verfügung! Wenn Sie auf ein Problem mit dem erhaltenen Produkt treffen, treten Sie bitte mit uns in Kontakt in der bequemsten Weise für Sie!

(EN) In the interests of our Clients - we are at your disposal! If you have a problem with the product you received, contact us in the most convenient way for you!

(ES) ¡Por el bien de nuestros clientes, estamos a su disposición! ¡Si tiene cualquier problema con el producto recibido, póngase en contacto con nosotros de forma más cómoda para usted!

(FR) Dans l'intérêt de nos clients - nous sommes à votre disposition! Si vous avez un problème avec le produit que vous avez reçu, contactez-nous de la manière la plus pratique pour vous!

(HU) Bármikor állunk az ügyfeleink rendelkezésére! Ha az átvett termékkel kapcsolatban valamilyen problémába ütközött, az Önnek legmegfelelőbb módon vegye fel velünk a kapcsolatot!

(IT) Prendersi cura dei nostri Clienti - siamo alla Vostra disposizione! Se hai incontrato un problema con il prodotto che hai ricevuto. Contattaci nel modo piu conveniente per te!

(NL) In het belang van onze klanten - staan wij ter beschikking! Als u een probleem met het ontvangen product tegenkomt, neemt contact met ons op via de manier die u het makkelijkste vindt!

(PL) W trosce o naszych Klientów - jesteśmy do dyspozycji! Jeśli napotkałeś problem dotyczący otrzymanego produktu, skontaktuj się z nami w najbardziej dogodny dla Ciebie sposób!

(PT) Para o conforto dos nossos Clientes - estamos sempre à sua disposição! Se tiver qualquer problema com o nosso produto, entre em contacto conosco de modo mais confortável para si!

(RO) In interesul clienților noștri - suntem la dispoziția dumneavoastră! Dacă aveți o problema cu produsul pe care l-ați primit, contactați-ne în modul cel mai convenabil pentru dvs!

(RU) заботясь о наших клиентах, мы находимся в вашем распоряжении. Если вы столкнулись с проблемой, связанной с полученными продукто, свяжитесь с нами наиболее удобном для вас способ!

(SK) Náš zákazník je pre nás dôležitý - sme vám k dispozícii! Ak máte akýkoľvek problém súvisiaci s doručeným produktom, kontaktujte nás spôsobom, ktorý vám najviac vyhovuje!

(SV) I våra kundens intresse - vi står till ditt förfogande! Om du har problem med den produkt du fick, kontakta oss på det mest praktiska sättet för dig!

International: support@kinderkraft.com (0048) 61 646 02 37



[kinderkraft.com](http://www.kinderkraft.com)



[kinderkraftofficial](https://www.youtube.com/kinderkraftofficial)



[kinderkraft](https://www.facebook.com/kinderkraft)



[kinderkraftofficial](https://www.instagram.com/kinderkraftofficial)

المورد / VÝROBCE / HERSTELLER / MANUFACTURER / FABRICANTE / FABRICANT / GYÁRTÓ /
FABBRICANTE / FABRIKANT / PRODUCENT / FABRICANTE / PRODUCĂTOR /
ПРОИЗВОДИТЕЛЬ / VÝROBCA / TILLVERKARE:

4Kraft Sp. z o.o. ul. Tatrzńska 1/5 60-413 Poznań, Poland