

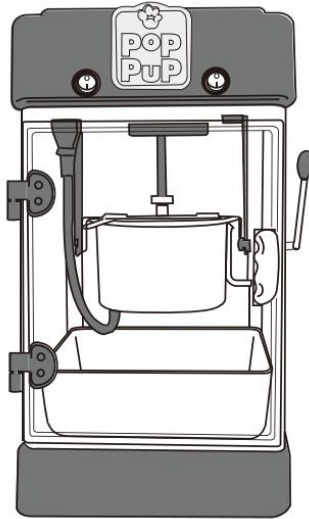





POPCORN MACHINE

MODEL: NP25001

POPCORN MACHINE

MODEL: NP25001



	<p>Warning-To reduce the risk of injury, user must read instructions manual carefully.</p>
	<p>Indoor use only.</p>
	<p>Pay attention to high temperatures to prevent burns.</p>
	<p>CORRECT DISPOSAL</p> <p>This product is subject to the provision of European Directive 2012/19/EC. The symbol showing a wheeie bin crossed through indicates that the product requires separate refuse collection in the European Union. This applies to the product and all accessories marked with this symbol. Products marked as such may not be discarded with normal domestic waste, but must be taken to a collection point for recycling electrical and electronic devices</p>
	<p>Compliance is a North America security certification.</p>
	<p>Compliance is a EC & UK security certification.</p>

SAFETY WARNINGS AND PRECAUTIONS

Thank you for using this product. In order to make sure that you can operate the machine correctly, read this instruction carefully before operation and keep it properly for future reference. Please read the precautions and safety rules on this page to ensure your safe use. This manual will outline safety warnings and

precautions, operating, maintenance and cleaning. The warnings and instructions reviewed in this manual cannot cover all possible conditions and situations that may occur. Caution and common sense are not built into this product, since we believe that the uses will comply with these codes. Before starting a training program or engaging in strenuous endurance activity on the device, please consult a doctor.

Please read ALL the instructions before using your machine.

1. Make sure the voltage in your outlet is the same as the voltage indicated on the appliance's rating label.
2. Do not let children and minors and pet get close to or touch the machine.
3. Do not touch the hot surface directly with your hands. Always use the handle or knob for operation.
4. To prevent electrical shock, do not immerse the cord or plug into water or other liquids.
5. Do not immerse the appliance in water or any other liquid.
6. Unplug the machine from the outlet when not in use and before cleaning. Cool the appliance before installing or removing parts and before cleaning.
7. Cool down the HOT parts before operation and cleaning.
8. Do not operate the device with damaged cord or plug, malfunction or with any mechanical damage. Send it to your nearest authorized service centre for examination and repair (ONLY technicians should open up the unit).
9. Using any accessories or attachments that are not provided or recommended by the manufacturer may cause injury.
10. If the machine is not to be used for a long period of time, unplug it, clean and cover it and store it in a dry and safe place.
11. Do not leave the power cord hanging over the edge of table or counter or let it come into contact with any hot surfaces.
12. Do not place the unit on or near hot air, electric burners or heaters.
13. Always switch off the power to the socket before plugging in or unplugging. Hold the plug instead of pulling on the cord.
14. Do not apply this unit to any other purposes than the indicated usage.
15. **KEEP IT OUT OF CHILDREN'S REACH.** Never leave it unattended while in use.

16. DO NOT CLEAN IT WITH ANY ABRASIVE MATERIAL.

17. Always check that this machine is plugged into a grounded outlet with the appropriate electrical supply. Ensure that the wall outlet being used is properly grounded. If not, you must install a grounded outlet. Have the work performed only by a certified electrician who is properly qualified to meet local safety and electrical codes.

18. Ensure that the power outlet, plug and cord being used are in good working condition. Damaged components should be repaired by a certified electrician who is qualified to meet local safety and electrical codes. Even if your power cord is functioning properly, keep it away from water and avoid letting it run over carpets or heating devices.

19. Avoid using it in the presence of flammable liquids, gases, dust or other explosive situations.

20. Do not move the machine before cooling and during heating

21. Do not operate the machine in an appliance garage or under a wall cabinet.

Always unplug the unit from the electrical outlet when storing in an appliance garage. Otherwise, it would cause a risk of fire, especially if the machine touches the garage wall or the door touches it as it closes.

22. Type Y attachment: If the supply cord is damaged, it must be replaced by the manufacturer, its service agent or similarly qualified persons in order to avoid a hazard.

23. Children shall not play with the appliance. Cleaning and user maintenance shall not be made by children without supervision.

24. Inspect before every use.

25. DO NOT CLEAN IT WITH ANY ABRASIVE MATERIAL.

26. Never leave it unattended while in use. Never leave the child unattended.

27. Pet urine and feces can damage the product, please keep away.

28. Do not pop the kernel with a dry pot (without oil).

29. Do not immerse the popping pot set into water.

30. Since the pot surface is hot during popping or just after use, do not touch it directly with your hands.

31. To avoid overheating, always add oil before putting the

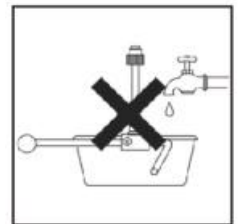

kernels in.

32. Extreme care must be taken when unloading popcorn.

33. This popper will not shut off automatically. To avoid overheating, add corn and oil before operating.

34. Extreme caution must be used when unloading popcorn. Always turn the unit over a counter-top so that residual hot oil or water running out will not cause burns.

⚠ WARNING: This appliance is not intended for use by young or infirm persons unless supervised by a responsible person to ensure that they can use the appliance safely. Young children should be supervised to ensure that they do not play with the product. Pets should stay away from the product.

PRODUCT PARAMETERS

MODEL	Region	Voltage	Power	Plug Type
NP25001	North America	AC120 V 60Hz	300W	American PLUG
	Europe	AC220-240V 50Hz	300W	European PLUG
	Australia	AC220-240V 50Hz	300W	Australia PLUG

Attention:

1. The voltage used for this device must be the same as the power supply voltage.
2. Users need to install it near the power switch and fuse.
- 3. If the machine is not powered, remove the plug from the electrical outlet and check whether the fuse is blown.**
4. It is recommended that products use separate lines and sockets to avoid circuit breaker or time delay fuse overload.

PRODUCT COMPONENTS

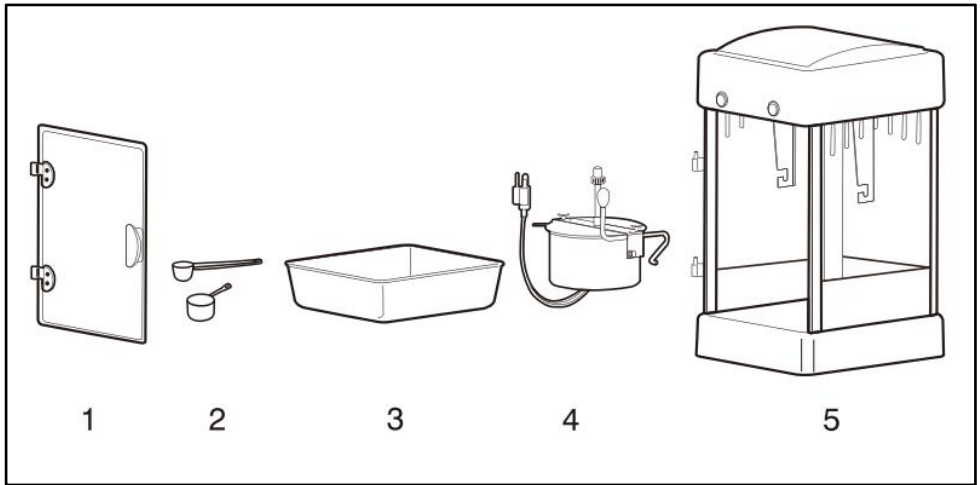

1. Door 2. Measures 3. Removable dishwasher-safe tray
4. Kettle 5. Housing

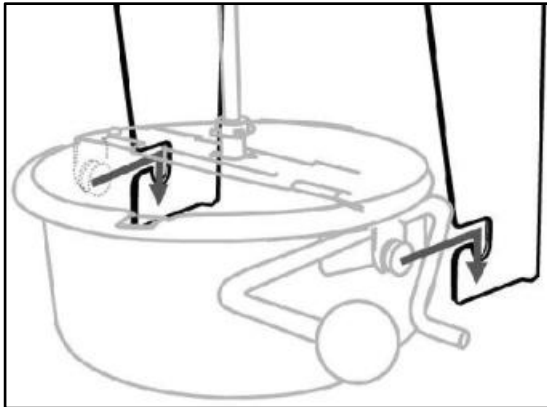

Attention: Assemble the kettle on the supporters which are built into the main unit, and then connect the socket.

OPERATING INSTRUCTIONS

Before using the appliance for the first time, peel off any promotional materials and packaging materials, and check that the product are clean and free of dust. If necessary, wipe them over with a damp cloth. Spread over with an absorbent kitchen towel and wipe off any excess oil. **When your appliance is heated for the first time, it may emit slight smoke or odor, which is normal for many heating appliances, and will not affect the safety of your appliance.** Place the machine on a clean, dry, level surface near a plug base outlet.

1. Make sure the popcorn maker is unplugged before you do any of the following.
2. Before operation, please check carefully if its voltage is suitable to your country. (Please check if the voltage is matching with rating label specified next to the power cord).
3. Clean the internal surface of the kettle and the external surface of the main unit.
- 4 .The main unit has 3 function switches as follows:



Spot Light and Warmer (I)



Stirrer (II)



Stainless Steel Kettle Heater (III)

5. Hook up the kettle onto the hanger of the main unit.
6. Plug in the power cord to the popcorn maker.
7. Switch on the light and heater (I & III), and then fill in suitable amount of butter or oil (Shown as Fig.1).You can fill the amount of oil (Max.15g) subject to your own preference.

8. The kettle should be pre-heated for 3 to 4 minutes with oil (until steam comes out from it). Please prepare kernels with sugar. You can measure the amount of kernels with the measuring scoop provided and amount of sugar subject to your own preference. Liquid sugar and honey are prohibited.
9. Open the lid and then pour in pre-mixed kernel and sugar (Shown as Fig.2).
Caution: The lid might be hot and it is recommended to use an oven mitten.
10. Switch on the Stirrer (II) to let it start stirring (Shown as Fig.3).
11. Close the door carefully.
12. Popcorn starts popping out through the lid after about 2 minutes (Shown as Fig.4).
13. Switch off the stirrer & heater (II & III) when popping completed (no more popping sound from kettle). Rotate the roller bar of the kettle and pour out all remaining popcorn from kettle.
14. Keep heater switch (III) off if the unit is not continuously running. Keep the spot light and warmer on to keep the popcorn warm, dry and tasty.
15. Serve your popcorn with popcorn scoop provided.
16. Remove plug from power supply if the unit is not being used for a long time.
17. Repeat steps 7 to 10 for continuous popping.



Fig.1

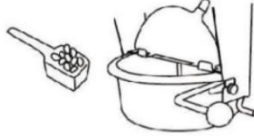

Fig.2



Fig.3



Fig.4

USING YOUR POPCORN MACHINE

We recommend to follow the measurement equivalents list below. And measure the amount of kernels and oil with scoops provided.

TIPS: General rule for quantities of oil and popcorn grain 3:1

KETTLE	KERNELS	OIL
2.5oz	1/3 cup	3/4 Tp (12ml)
4oz	1/2 cup	1-1/2 Tp (20ml)
6oz	3/4 cup	2 Tp (30ml)
8oz	1 cup	2-1/2 Tp (40ml)
10oz	1-1/4 cup	3 Tp (50ml)
12oz	1-1/2 cup	4 Tp (60ml)
16oz	2 cup	5 Tp (80ml)
20oz	2-1/2 cup	6-1/2 Tp (100ml)

1 person = (+/-) 1oz



a. b. c.

- a. Oil Spoon
- b. Kernel Scoop
- c. Popcorn Scoop

TROUBLESHOOTING

Kettle Not Heating	-Kettle need to be replace
Popcorn is buring	-Check the oil quantity (refer to operating instruction section 13)
Popcorn doesn't come off	-Check the temperature of the kettle
	-Check the HEAT SWITCH POSITION (ON)
No light on the switches	-Check if the plug is fully inserted into to wall outlet
	-Check your circuit breaker tripped
Popcorn remains	-Check if the plastic gear housing is broken

trapped	(inside the top of the machine) -Check if the kernels quantity is not exede the kettle capacity
Stirrer jumps	-Check if the plastic gear housing is broken (inside the top of the machine)
Stirrer doesn't work	-Check if the Stir button is turned at the ON position -Check if the Stir button is glowing

CLEANING AND MAINTENANCE

1. Wipe the doors,glass and metal surface with a clean damp cloth. DO NOT use any acidic,citrus based cleaners or abrasive cleaners on the acrylic doors as they might cause scratching or dullness.
2. Frequently empty the catch tray of unpopped popcorn kernels and clean it with soap and water. Dry it thoroughly afterwards.
3. Frequent cleaning of the popcorn kettle is strongly recommended. This will help prevent burning of excess oils on the bottom of the kettle.
4. Let the unit cool down before cleaning.
5. Clean the kettle surface inside and out with wet cloth. To thoroughly clean the popcorn kettle,turn off the unit and add 1-1/2 to 2 cups of hot water into the kettle(no detergent is necessary),then place a towel at the bottom of the main unit and place a large bowl or container on the towel (the container must be large enough to easily pour water from the popcorn kettle).Turn on the Stirrer & Heater (2) and boil the water for 1 to 2 minutes.After that,turn off the stirrer and heater and carefully pour the water from the popcorn kettle to the bowl or container.Repeat same procedure 2 to 3 times for the best cleaning effect.

CAUTION:

1. Kettle and water will be HOT!
2. Never immerse the kettle into water or place it in the dishwasher.





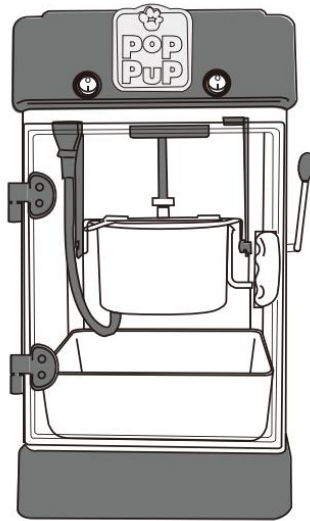

MACHINE À POP-CORN

MODÈLE : NP25001

POPCORN MACHINE

MODÈLE : NP25001



	<p>Avertissement - Pour réduire le risque de blessure, l'utilisateur doit lire attentivement le manuel d'instructions.</p>
	<p>Utilisation intérieure uniquement.</p>
	<p>Faites attention aux températures élevées pour éviter les brûlures.</p>
	<p>ÉLIMINATION CORRECTE</p> <p>Ce produit est soumis aux dispositions de la directive européenne 2012/19/CE. Le symbole représentant une poubelle à roulettes barrée indique que le produit doit faire l'objet d'une collecte sélective des déchets dans l'Union européenne. Cela s'applique au produit et à tous les accessoires marqués de ce symbole. Les produits marqués comme tels ne peuvent pas être jetés avec les déchets ménagers normaux, mais doivent être déposés dans un point de collecte pour le recyclage des appareils électriques et électroniques.</p>
	<p>La conformité est une certification de sécurité nord-américaine.</p>
	<p>Compliance est une certification de sécurité CE et UK.</p>

SAFETY WARNINGS AND PRECAUTIONS

Merci d'avoir utilisé ce produit . Afin de vous assurer que vous pouvez utiliser correctement la machine, lisez attentivement ces instructions avant de l'utiliser et conservez-les soigneusement pour référence ultérieure . Veuillez lire les

précautions et les règles de sécurité sur cette page pour garantir une utilisation en toute sécurité. Ce manuel décrit les avertissements et les précautions de sécurité, le fonctionnement, l'entretien et le nettoyage . Les avertissements et les instructions examinés dans ce manuel ne peuvent pas couvrir toutes les conditions et situations possibles qui peuvent se produire . La prudence et le bon sens ne sont pas intégrés dans ce produit, car nous pensons que les utilisations seront conformes à ces codes . Avant de commencer un programme d'entraînement ou de vous engager dans une activité d'endurance intense sur l'appareil, veuillez consulter un médecin.

Veuillez lire TOUTES les instructions avant d'utiliser votre machine .

1. Assurez-vous que la tension de votre prise est la même que la tension indiquée sur l'étiquette signalétique de l'appareil.
2. Ne laissez pas les enfants, les mineurs et les animaux domestiques s'approcher ou toucher la machine.
3. Ne touchez pas directement la surface chaude avec vos mains. Utilisez toujours la poignée ou le bouton pour faire fonctionner l'appareil.
4. Pour éviter tout risque d'électrocution, ne plongez pas le cordon ou la fiche dans l'eau ou dans d'autres liquides.
5. Ne pas immerger l'appareil dans l'eau ou tout autre liquide.
6. Débranchez l'appareil de la prise lorsqu'il n'est pas utilisé et avant de le nettoyer. Laissez refroidir l'appareil avant d'installer ou de retirer des pièces et avant de le nettoyer.
7. Refroidissez les pièces CHAUDES avant l'utilisation et le nettoyage .
8. N'utilisez pas l'appareil si le câble ou la fiche sont endommagés, s'il présente un dysfonctionnement ou des dommages mécaniques. Envoyez-le au centre de service agréé le plus proche pour examen et réparation (SEULS les techniciens doivent ouvrir l'appareil).
9. L'utilisation d'accessoires ou de pièces jointes qui ne sont pas fournis ou recommandés par le fabricant peut entraîner des blessures.
10. Si la machine n'est pas utilisée pendant une longue période, débranchez-la, nettoyez-la, couvrez-la et rangez-la dans un endroit sec et sûr.
11. Ne laissez pas le cordon d'alimentation pendre sur le bord d'une table ou d'un comptoir et ne le laissez pas entrer en contact avec des surfaces chaudes.

12. Ne placez pas l'appareil sur ou à proximité d'appareils à air chaud, de brûleurs électriques ou de radiateurs.

13. Coupez toujours l'alimentation de la prise avant de brancher ou débrancher. Tenez la prise au lieu de tirer sur le cordon.

14 . N'utilisez pas cet appareil à d'autres fins que celles indiquées.

15 . **GARDEZ-LE HORS DE PORTÉE DES ENFANTS.** Ne le laissez jamais sans surveillance pendant son utilisation.

16 . **NE LE NETTOYEZ PAS AVEC UN MATÉRIAU ABRASIF.**

17 . Vérifiez toujours que cette machine est branchée sur une prise de terre avec l'alimentation électrique appropriée. Assurez-vous que la prise murale utilisée est correctement mise à la terre. Dans le cas contraire, vous devez installer une prise de terre. travaux effectués uniquement par un électricien certifié et dûment qualifié pour respecter les codes locaux de sécurité et d'électricité.

18 . Assurez-vous que la prise de courant, la fiche et le cordon utilisés sont en bon état. état de fonctionnement. Les composants endommagés doivent être réparés par un électricien certifié, qualifié pour respecter les codes locaux de sécurité et d'électricité. si votre cordon d'alimentation fonctionne correctement, éloignez-le de l'eau et évitez de le laisser rouler sur des tapis ou des appareils de chauffage.

19 . Évitez de l'utiliser en présence de liquides inflammables, de gaz, de poussières ou d'autres situations explosives.

20 . Ne pas déplacer la machine avant le refroidissement et pendant le chauffage

21 . N'utilisez pas la machine dans un garage ou sous un mur. Armoire.

Débranchez toujours l'appareil de la prise électrique lorsque vous le rangez dans un garage. Dans le cas contraire, il y aurait un risque d'incendie, surtout si l'appareil touche le mur du garage ou si la porte le touche en se fermant.

22 . Fixation de type Y : Si le cordon d'alimentation est endommagé, il doit être remplacé par le fabricant, son agent de service ou des personnes de qualification similaire. afin d'éviter un danger.

23 . Les enfants ne doivent pas jouer avec l'appareil. Le nettoyage et l'entretien de l'appareil ne doivent pas être effectués par des enfants sans surveillance.

24 . **Inspectez avant chaque utilisation.**

25. **NE LE NETTOYEZ PAS AVEC UN MATÉRIAU ABRASIF .**

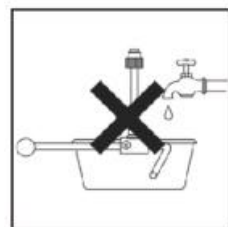

26. Ne jamais laisser l'appareil sans surveillance pendant son utilisation . Ne jamais laisser l'enfant sans surveillance.

27. L'urine et les excréments d'animaux domestiques peuvent endommager le produit, veuillez les tenir à l'écart .

28. Ne faites pas éclater le noyau avec une casserole sèche (sans huile).

29. Ne plongez pas le pot à éclater dans l'eau.

30. Étant donné que la surface du pot est chaude pendant l'éclatement ou juste après utilisation, ne la touchez pas directement avec vos mains.



31. Pour éviter la surchauffe, ajoutez toujours de l'huile avant de mettre les grains.

32. Des précautions extrêmes doivent être prises lors du déchargement du pop-corn.

33. Ce popper va ne s'éteint pas automatiquement Pour éviter la surchauffe, ajoutez du maïs et de l'huile avant de fonctionner.

34. Il faut faire preuve d'une extrême prudence lors du déchargement du pop-corn. Retournez toujours l'appareil au-dessus d'un comptoir afin que l'huile chaude résiduelle ou l'eau qui s'écoule ne provoque pas de brûlures.

⚠ AVERTISSEMENT: Cet appareil n'est pas destiné à être utilisé par des personnes jeunes ou infirmes, à moins qu'elles ne soient surveillées par une personne responsable afin de s'assurer qu'elles peuvent utiliser l'appareil en toute sécurité. Les jeunes enfants doivent être surveillés afin de s'assurer qu'ils ne jouent pas avec le produit . Les animaux domestiques doivent rester à l'écart du produit.

PRODUCT PARAMETERS

MODÈLE	Région	Tension	Pouvoir	Type de prise
NP25001	Amérique du Nord	CA 120 V 60 Hz	300 W	Américain PRISE
	Europe	CA 220-240 V 50	300 W	européen PRISE

		Hz		
	Australie	CA 220-240 V 50 Hz	300 W	Australie PRISE

Attention :

1. La tension utilisée pour cet appareil doit être la même que la tension d'alimentation.
2. Les utilisateurs doivent l'installer à proximité de l'interrupteur d'alimentation et du fusible.
- 3. Si la machine n'est pas sous tension, retirez la fiche de la prise électrique et vérifiez si le fusible est grillé.**
4. Il est recommandé que les produits utilisent des lignes et des prises séparées pour éviter une surcharge du disjoncteur ou du fusible temporisé.

PRODUCT COMPONENTS

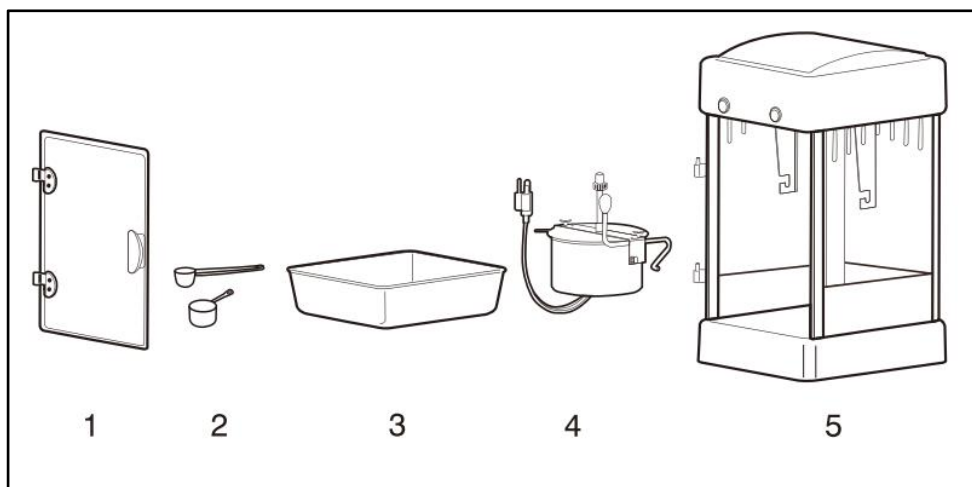

1. Porte 2. Mesures 3. Plateau amovible lavable au lave-vaisselle
5. Bouilloire 5. Logement

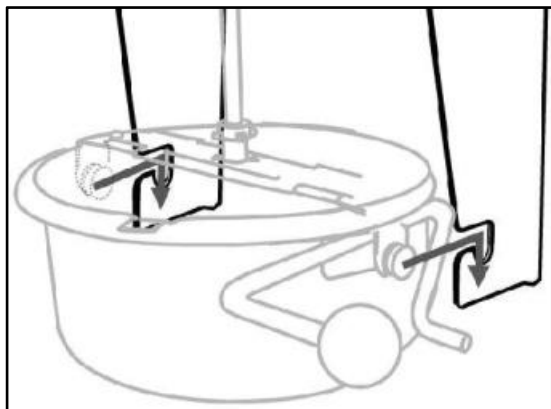

Attention : Assemblez la bouilloire sur les supports intégrés à l'unité principale, puis branchez la prise.

OPERATING INSTRUCTIONS

Avant d'utiliser l'appareil pour la première fois, retirez toute étiquette promotionnelle. Vérifiez les matériaux et les matériaux d'emballage et assurez-vous que le produit est propre et exempt de poussière. Si nécessaire, essuyez-les avec un chiffon humide. Étalez-la sur un torchon absorbant et essuyez l'excédent d'huile. **Lorsque votre appareil est chauffé pour la première fois, il peut émettre une légère fumée ou odeur, ce qui est normal pour de nombreux appareils de chauffage et n'affectera pas la sécurité de votre appareil.** Placez la machine sur une surface propre, sèche et plane à proximité d'une prise de courant.

1. Assurez-vous que la machine à pop-corn est débranchée avant d'effectuer l'une des opérations suivantes.
2. Avant l'utilisation, veuillez vérifier soigneusement si la tension est adaptée à votre pays. (Veuillez vérifier si la tension correspond à l'étiquette signalétique indiquée à côté du cordon d'alimentation).

3. Nettoyez la surface interne de la bouilloire et la surface externe de l'unité principale.

4. L'unité principale dispose de 3 commutateurs de fonction comme suit :



Projecteur et réchaud (je)



Agitateur (II)



Chauffe-bouilloire en acier inoxydable (III)

5. Accrochez la bouilloire au support de l'unité principale.

6. Branchez le cordon d'alimentation à la machine à pop-corn.

7. Allumez la lumière et le chauffage (je & III), et puis remplissez la quantité appropriée de beurre ou d'huile (illustré sur la Fig. 1). Vous pouvez remplir la quantité d'huile (Max.15g) selon vos préférences.

8. La bouilloire doit être préchauffée pendant 3 à 4 minutes avec de l'huile (jusqu'à ce que de la vapeur en sorte). S'il vous plaît préparez noyaux avec du sucre. Vous pouvez mesurer la quantité de noyaux avec la cuillère à mesurer fournie et la quantité de sucre selon vos préférences. Le sucre liquide et le miel sont interdits.

9. Ouvrez le couvercle, puis versez le mélange de grains et de sucre (voir la Fig. 2). Attention : le couvercle peut être chaud et

il est recommandé d'utiliser un gant de cuisine.

10. Allumez l'agitateur (II) pour le laisser commencer à remuer (illustré sur la Fig.3) .

11. Fermez soigneusement la porte.

12. Le pop-corn commence à sortir à travers le couvercle après environ 2 minutes (illustré sur la Fig. 4).

13. Éteignez l'agitateur et le chauffage (II & III) une fois l'éclatement terminé (plus de bruit d'éclatement de la bouilloire). Faites tourner la barre à rouleaux de la bouilloire et versez tout le pop-corn restant de la bouilloire.

14. Maintenez l'interrupteur de chauffage (III) éteint si l'appareil ne fonctionne pas en continu. Gardez le spot et le réchaud allumés pour garder le popcorn chaud, sec et savoureux.

15. Servez votre pop-corn avec la cuillère à pop-corn fournie.

16. Retirez la fiche de l' alimentation électrique si l' appareil n' est pas utilisé pendant une longue période.

17. Répétez les étapes 7 à 10 pour un éclatement continu.



Fig.1

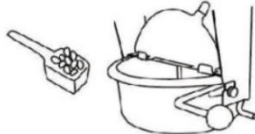

Fig.2



Fig.3



Fig.4

USING YOUR POPCORN MACHINE

Nous vous recommandons de suivre la liste des équivalences de mesure ci-dessous. Et de mesurer la quantité de noyaux et d'huile à l'aide des cuillères fournies.

CONSEILS : Règle générale pour les quantités d'huile et de grains de maïs soufflé 3:1

KETTLE	KERNELS	OIL
2.5oz	1/3 cup	3/4 Tp (12ml)
4oz	1/2 cup	1-1/2 Tp (20ml)
6oz	3/4 cup	2 Tp (30ml)
8oz	1 cup	2-1/2 Tp (40ml)
10oz	1-1/4 cup	3 Tp (50ml)
12oz	1-1/2 cup	4 Tp (60ml)
16oz	2 cup	5 Tp (80ml)
20oz	2-1/2 cup	6-1/2 Tp (100ml)

1 person = (+/-) 1oz



a. b. c.

a. Oil Spoon

b. Kernel Scoop

c. Popcorn Scoop

TROUBLESHOOTING

La bouilloire ne chauffe pas	-La bouilloire doit être remplacée
Le pop-corn brûle	-Vérifier la quantité d'huile (se reporter au chapitre 13 du mode d'emploi)
Le pop-corn ne se détache pas	-Vérifiez la température de la bouilloire
	-Vérifiez la POSITION DE L'INTERRUPTEUR DE CHALEUR (ON)
Pas de lumière sur les interrupteurs	-Vérifiez si la fiche est complètement insérée dans la prise murale
	-Vérifiez que votre disjoncteur est déclenché

Le pop-corn reste coincé	-Vérifiez si le boîtier d'engrenage en plastique est cassé
	(à l'intérieur du haut de la machine) -Vérifiez si la quantité de grains ne dépasse pas la capacité de la bouilloire
L'agitateur saute	-Vérifiez si le boîtier d'engrenage en plastique est cassé (à l'intérieur du haut de la machine)
L'agitateur ne fonctionne pas	-Vérifiez si le bouton d'agitation est en position ON -Vérifiez si le bouton d'agitation est allumé

CLEANING AND MAINTENANCE

1. Essuyez les portes, le verre et la surface métallique avec un chiffon propre et humide. N'utilisez PAS de nettoyeurs acides, à base d'agrumes ou de nettoyeurs abrasifs sur les portes en acrylique car ils pourraient provoquer des rayures ou un ternissement.
2. Videz régulièrement le bac de récupération des grains de maïs non éclatés et nettoyez-le avec de l'eau et du savon. Séchez-le ensuite soigneusement.
3. Il est fortement recommandé de nettoyer fréquemment la cuve à popcorn. Cela permettra d'éviter que l'excès d'huile ne brûle au fond de la cuve.
4. Laissez l' appareil refroidir avant de le nettoyer.
5. Nettoyez la surface intérieure et extérieure de la bouilloire avec un chiffon humide. Pour nettoyer soigneusement la bouilloire à pop-corn, éteignez l'appareil et ajoutez 1-1/2 à 2 tasses d'eau chaude dans la bouilloire (aucun détergent n'est nécessaire), puis placez une serviette au fond de l'unité principale et placez un grand bol ou un récipient sur la serviette (le récipient doit être suffisamment grand pour verser facilement l'eau de la bouilloire à pop-corn). Allumez l'agitateur & Réchauffeur (2) et faites bouillir l'eau pendant 1 à 2 minutes. Après cela, éteignez l'agitateur et le chauffage et versez soigneusement l'eau de la bouilloire à pop-corn dans le bol ou le récipient. Répétez la même procédure 2 à 3 fois pour le meilleur effet de nettoyage.

PRUDENCE:

1. La bouilloire et l' eau seront CHAUDES !

2. Ne plongez jamais la bouilloire dans l' eau et ne la mettez pas au lave-vaisselle.





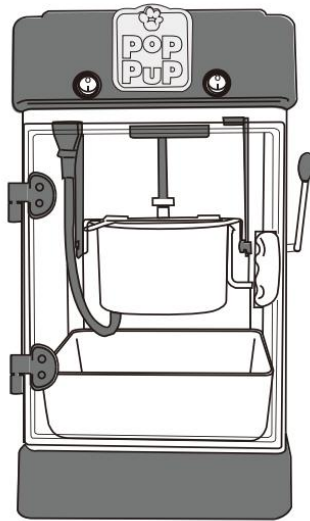

POPCORNMASCHINE

MODELL: NP25001

POPCORN MACHINE

MODELL: NP25001



	<p>Warnung: Um das Verletzungsrisiko zu verringern, muss der Benutzer die Bedienungsanleitung sorgfältig lesen.</p>
	<p>Nur zur Verwendung im Innenbereich.</p>
	<p>Achten Sie auf hohe Temperaturen, um Verbrennungen zu vermeiden.</p>
 	<p>KORREKTE ENTSORGUNG</p> <p>Dieses Produkt unterliegt den Bestimmungen der europäischen Richtlinie 2012/19/EU. Das Symbol einer durchgestrichenen Mülltonne weist darauf hin, dass das Produkt in der Europäischen Union einer getrennten Müllentsorgung unterliegt. Dies gilt für das Produkt und alle mit diesem Symbol gekennzeichneten Zubehörteile. So gekennzeichnete Produkte dürfen nicht im normalen Hausmüll entsorgt werden, sondern müssen an einer Sammelstelle für das Recycling von elektrischen und elektronischen Geräten abgegeben werden.</p>
	<p>Compliance ist eine nordamerikanische Sicherheitszertifizierung.</p>
	<p>Compliance ist eine Sicherheitszertifizierung der EG und des Vereinigten Königreichs.</p>

SAFETY WARNINGS AND PRECAUTIONS

Vielen Dank, dass Sie dieses Produkt verwenden . Um sicherzustellen, dass Sie das Gerät richtig bedienen können, lesen Sie diese Anleitung vor der

Inbetriebnahme sorgfältig durch und bewahren Sie sie für spätere Verwendung auf . Bitte lesen Sie die Vorsichtsmaßnahmen und Sicherheitshinweise auf dieser Seite, um eine sichere Verwendung zu gewährleisten. In diesem Handbuch werden Sicherheitswarnungen und Vorsichtsmaßnahmen sowie Bedienung, Wartung und Reinigung beschrieben . Die in diesem Handbuch beschriebenen Warnungen und Anweisungen können nicht alle möglichen Bedingungen und Situationen abdecken, die auftreten können . Vorsicht und gesunder Menschenverstand sind bei diesem Produkt nicht angebracht, da wir davon ausgehen, dass die Verwendung diesen Vorschriften entspricht . Bevor Sie ein Trainingsprogramm beginnen oder anstrengende Ausdaueraktivitäten auf dem Gerät durchführen, konsultieren Sie bitte einen Arzt.

Bitte lesen Sie ALLE Anweisungen, bevor Sie Ihre Maschine verwenden .

1. Stellen Sie sicher, dass die Spannung in Ihrer Steckdose mit der Spannung auf dem Typenschild des Geräts übereinstimmt.
2. Lassen Sie Kinder, Jugendliche und Haustiere nicht in die Nähe der Maschine kommen oder diese berühren.
3. Berühren Sie die heiße Oberfläche nicht direkt mit den Händen. Benutzen Sie zur Bedienung immer den Griff oder Drehknopf.
4. Um einen Stromschlag zu vermeiden, tauchen Sie das Kabel oder den Stecker nicht in Wasser oder andere Flüssigkeiten.
5. Tauchen Sie das Gerät nicht in Wasser oder andere Flüssigkeiten.
6. Ziehen Sie den Stecker aus der Steckdose, wenn Sie das Gerät nicht benutzen und bevor Sie es reinigen. Lassen Sie das Gerät abkühlen, bevor Sie Teile einbauen oder entfernen und bevor Sie es reinigen.
7. Kühlen Sie die heißen Teile vor dem Betrieb und der Reinigung ab .
8. Betreiben Sie das Gerät nicht mit beschädigtem Kabel oder Stecker, Fehlfunktionen oder mechanischen Schäden. Senden Sie es zur Überprüfung und Reparatur an Ihr nächstgelegenes autorisiertes Servicecenter (NUR Techniker sollten das Gerät öffnen).
9. Die Verwendung von Zubehör oder Zusatzgeräten, die nicht vom Hersteller bereitgestellt oder empfohlen werden, kann zu Verletzungen führen.
10. Wenn die Maschine längere Zeit nicht benutzt wird, ziehen Sie den Stecker, reinigen Sie sie, decken Sie sie ab und lagern Sie sie an einem trockenen und

sicheren Ort.

11. Lassen Sie das Netzkabel nicht über die Tisch- oder Thekenkante hängen und vermeiden Sie, dass es mit heißen Oberflächen in Berührung kommt.

12. Stellen Sie das Gerät nicht auf oder in die Nähe von heißer Luft, elektrischen Brennern oder Heizgeräten.

13. Schalten Sie die Steckdose immer aus, bevor Sie ein Netzkabel einstecken oder Ziehen Sie den Stecker. Halten Sie den Stecker fest, anstatt am Kabel zu ziehen.

14 . Verwenden Sie das Gerät ausschließlich für den angegebenen Zweck.

15 . **Außerhalb der Reichweite von Kindern aufbewahren.** Lassen Sie es während des Gebrauchs niemals unbeaufsichtigt.

16 . **REINIGEN SIE ES NICHT MIT SCHLEIFENDEN MATERIALIEN.**

17 . Überprüfen Sie immer, ob dieses Gerät an eine geerdete Steckdose mit der entsprechenden Stromversorgung angeschlossen ist. Stellen Sie sicher, dass die verwendete Steckdose ordnungsgemäß geerdet ist. Wenn nicht, müssen Sie eine geerdete Steckdose installieren. Lassen Sie die Arbeiten dürfen nur von einem zertifizierten Elektriker durchgeführt werden, der über die erforderliche Qualifikation verfügt, um die örtlichen Sicherheits- und Elektrovorschriften einzuhalten.

18 . Stellen Sie sicher, dass die verwendete Steckdose, der Stecker und das Kabel in gutem Zustand sind betriebsbereiten Zustand. Beschädigte Komponenten sollten von einem zertifizierten Elektriker repariert werden, der die örtlichen Sicherheits- und Elektrovorschriften erfüllt. Selbst Wenn Ihr Netzkabel ordnungsgemäß funktioniert, halten Sie es von Wasser fern und Vermeiden Sie, dass es über Teppiche oder Heizgeräte läuft.

19 . Vermeiden Sie die Verwendung in der Nähe von brennbaren Flüssigkeiten, Gasen, Staub oder anderen explosiven Situationen.

20 . Bewegen Sie die Maschine nicht vor dem Abkühlen und während des Aufheizens

21 . Betreiben Sie die Maschine nicht in einer Gerätegarage oder unter einer Wand. Schrank. Ziehen Sie bei der Lagerung in einer Garage mit Elektrogeräten immer den Stecker aus der Steckdose. Andernfalls besteht Brandgefahr, insbesondere wenn die Maschine die Garagenwand berührt oder die Tür beim Schließen die Garagenwand berührt.

2 2 . Anschluss Typ Y: Wenn das Netzkabel beschädigt ist, muss es vom Hersteller, seinem Kundendienst oder ähnlich qualifizierten Personen ausgetauscht werden. um eine Gefahr zu vermeiden.

2 3 . Kinder dürfen nicht mit dem Gerät spielen. Reinigung und Benutzerwartung dürfen nicht von Kindern ohne Aufsicht durchgeführt werden.

24. **Vor jedem Gebrauch überprüfen .**

25. REINIGEN SIE ES NICHT MIT SCHLEIFENDEN MATERIALIEN .

26. Lassen Sie das Gerät während der Benutzung niemals unbeaufsichtigt . Lassen Sie das Kind niemals unbeaufsichtigt.

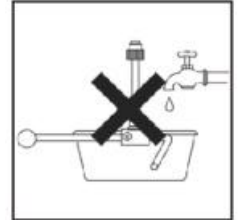

27. Urin und Kot von Haustieren können das Produkt beschädigen. Bitte halten Sie es fern .

28. Lassen Sie die Maiskörner nicht in einem trockenen Topf (ohne Öl) aufpoppen.

29. Tauchen Sie das Popcorn-Set nicht in Wasser.

30. Da die Topfoberfläche während des Popcornmachens oder direkt nach dem Gebrauch heiß ist, berühren Sie sie nicht direkt mit den Händen.



31. Um eine Überhitzung zu vermeiden, geben Sie immer zuerst Öl hinzu, bevor Sie die Körner hineingeben.

32. Beim Entladen von Popcorn ist äußerste Vorsicht geboten.

33. Dieser Popper wird schaltet nicht automatisch ab. Um eine Überhitzung zu vermeiden, vor dem Betrieb Mais und Öl hinzufügen.

34 . Beim Entnehmen des Popcorns ist äußerste Vorsicht geboten. Drehen Sie das Gerät stets über einer Arbeitsplatte, damit austretendes heißes Öl oder Wasser keine Verbrennungen verursacht.

⚠️ WARNUNG: Dieses Gerät ist nicht für die Benutzung durch junge oder gebrechliche Personen bestimmt, es sei denn, sie werden von einer verantwortlichen Person beaufsichtigt, um sicherzustellen, dass sie das Gerät sicher verwenden können. Kleine Kinder sollten beaufsichtigt werden,

um sicherzustellen, dass sie nicht mit dem Produkt spielen . Haustiere sollten sich vom Produkt fernhalten.

PRODUCT PARAMETERS

MODELL	Region	Stromspannung	Leistung	Steckertyp
NP25001	Nordamerika	Wechselstrom 120 V , 6,0 Hz	300 W	Ein Amerikaner STECKER
	Europa	Wechselstrom 220–240 V, 50 Hz	300 W	Europäisch STECKER
	Australien	Wechselstrom 220–240 V, 50 Hz	300 W	Australien STECKER

Aufmerksamkeit :

1. Die für dieses Gerät verwendete Spannung muss mit der Versorgungsspannung übereinstimmen.
2. Benutzer müssen es in der Nähe des Netzschalters und der Sicherung installieren.
- 3. Wenn die Maschine keinen Strom hat, ziehen Sie den Stecker aus der Steckdose und prüfen Sie, ob die Sicherung durchgebrannt ist.**
4. Es wird empfohlen, für die Produkte separate Leitungen und Steckdosen zu verwenden, um eine Überlastung des Leistungsschalters oder der Zeitverzögerungssicherung zu vermeiden.

PRODUCT COMPONENTS

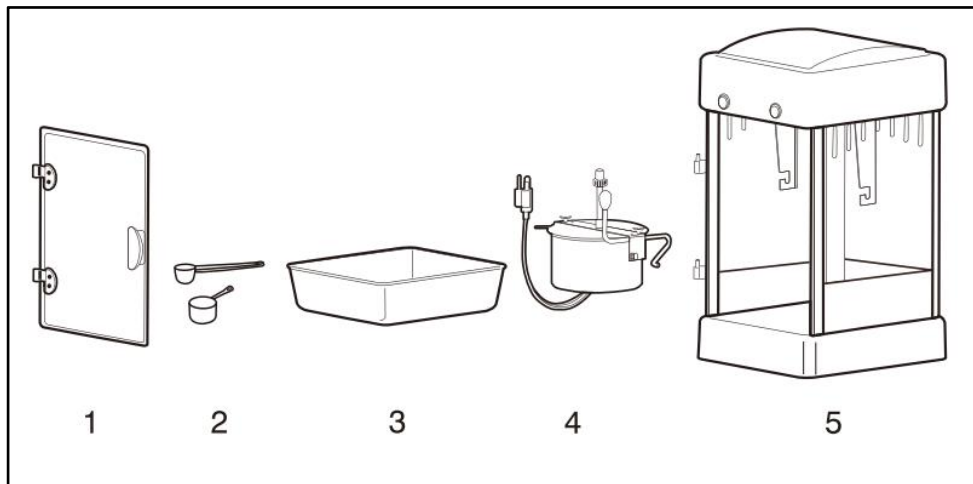

1.Tür 2.Maßnahmen 3. Herausnehmbares, spülmaschinenfestes Tablett
 6. Wasserkocher 5.Gehäuse

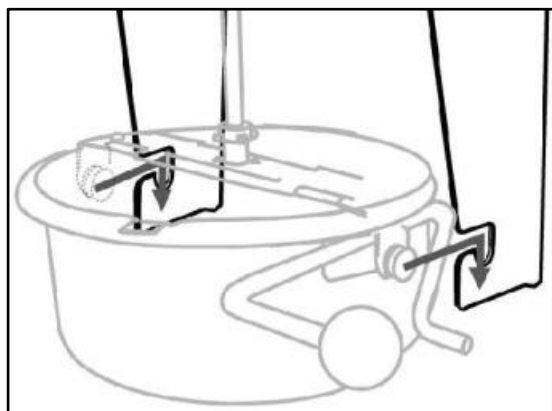

Achtung : Setzen Sie den Wasserkocher auf die im Hauptgerät eingebauten Halterungen und schließen Sie ihn anschließend an die Steckdose an.

OPERATING INSTRUCTIONS

Vor der ersten Inbetriebnahme des Gerätes alle Werbeaufkleber abziehen

Materialien und Verpackungsmaterial und prüfen Sie, ob das Produkt sauber und staubfrei ist. Wischen Sie es bei Bedarf mit einem feuchten Tuch ab. Mit einem saugfähigen Küchentuch verteilen und überschüssiges Öl abwischen. **Beim ersten Aufheizen Ihres Geräts kann es zu leichter Rauch- oder Geruchsentwicklung kommen. Dies ist bei vielen Heizgeräten normal und hat keine Auswirkungen auf die Sicherheit Ihres Geräts.** Stellen Sie die Maschine auf eine saubere, trockene und ebene Fläche in der Nähe einer Steckdose.

1. Stellen Sie sicher, dass die Popcornmaschine vom Stromnetz getrennt ist, bevor Sie Folgendes tun.
2. Prüfen Sie vor der Inbetriebnahme sorgfältig, ob die Spannung für Ihr Land geeignet ist. (Überprüfen Sie, ob die Spannung mit der Nennspannung auf dem Typenschild neben dem Netzkabel übereinstimmt.)
3. Reinigen Sie die Innenfläche des Wasserkochers und die Außenfläche des Hauptgeräts.
4. Die Haupteinheit verfügt über die folgenden 3 Funktionsschalter:



Spotlight und Wärmer (ICH)



Rührer (II)



Wasserkocher aus Edelstahl (Drittes Kapitel)

5. Hängen Sie den Wasserkocher an die Halterung der Haupteinheit an.
6. Stecken Sie das Netzkabel in die Popcornmaschine.
7. Licht und Heizung einschalten (ICH und III), und dann füllen Sie die entsprechende Menge Butter oder Öl ein (siehe Abb. 1). Sie können die Menge Öl einfüllen (Max. 15 g) je nach Ihren eigenen Vorlieben.

8. Der Kessel sollte 3 bis 4 Minuten lang mit Öl vorgeheizt werden (bis Dampf austritt). Bitte bereiten Sie Körner mit Zucker. Sie können die Menge der Körner mit dem mitgelieferten Messlöffel abmessen und die Zuckermenge nach Ihren eigenen Wünschen bestimmen. Flüssiger Zucker und Honig sind verboten.
9. Öffnen Sie den Deckel und gießen Sie dann die vorgemischten Körner und den Zucker hinein (siehe Abb. 2). Achtung: Der Deckel kann heiß sein und Es wird empfohlen, einen Ofenhandschuh zu verwenden.
10. Schalten Sie den Rührer ein (II) und lassen Sie es mit dem Rühren beginnen (siehe Abb. 3) .
11. Schließen Sie die Tür vorsichtig.
12. Nach etwa 2 Minuten beginnt das Popcorn durch den Deckel zu springen (siehe Abb. 4).
13. Rührer und Heizung ausschalten (II und Drittes Kapitel) wenn das Knallen abgeschlossen ist (kein Knallgeräusch mehr aus dem Kessel). Drehen Sie die Rollstange des Kessels und gießen Sie das restliche Popcorn aus dem Kessel.
14. Halten Sie den Heizungsschalter (Drittes Kapitel) aus, wenn das Gerät nicht kontinuierlich läuft. Lassen Sie den Scheinwerfer und den Wärmer eingeschaltet, um Das Popcorn ist warm, trocken und lecker.
15. Servieren Sie Ihr Popcorn mit dem mitgelieferten Popcornlöffel.
16. Bei längerem Nichtgebrauch des Gerätes den Stecker aus der Steckdose ziehen.
17. Wiederholen Sie die Schritte 7 bis 10 für kontinuierliches Knallen.



Fig.1

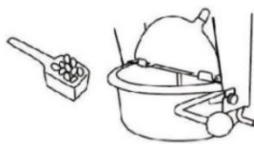

Fig.2



Fig.3



Fig.4

USING YOUR POPCORN MACHINE

Wir empfehlen, die unten stehende Liste mit Maßäquivalenten zu verwenden und

die Menge an Körnern und Öl mit den mitgelieferten Messlöffeln abzumessen.

TIPPS: Allgemeine Regel für die Mengen von Öl und Popcornmehl 3:1

KETTLE	KERNELS	OIL
2.5oz	1/3 cup	3/4 Tp (12ml)
4oz	1/2 cup	1-1/2 Tp (20ml)
6oz	3/4 cup	2 Tp (30ml)
8oz	1 cup	2-1/2 Tp (40ml)
10oz	1-1/4 cup	3 Tp (50ml)
12oz	1-1/2 cup	4 Tp (60ml)
16oz	2 cup	5 Tp (80ml)
20oz	2-1/2 cup	6-1/2 Tp (100ml)

1 person = (+/-) 1oz



a. b. c.

a. Oil Spoon

b. Kernel Scoop

c. Popcorn Scoop

TROUBLESHOOTING

Wasserkocher heizt nicht	-Wasserkocher muss ersetzt werden
Popcorn brennt	-Ölmenge prüfen (siehe Betriebsanleitung Kapitel 13)
Popcorn löst sich nicht	-Überprüfen Sie die Temperatur des Wasserkochers -Überprüfen Sie die Position des Heizschalters (Ein).
Kein Licht an den Schaltern	- Überprüfen Sie, ob der Stecker vollständig in die Steckdose eingesteckt ist

	-Überprüfen Sie, ob Ihr Leistungsschalter ausgelöst wurde
Popcorn bleibt gefangen	-Überprüfen Sie, ob das Kunststoff-Getriebegehäuse ist gebrochen (oben in die Maschine)
	-Überprüfen Sie, ob Die Menge der Körner übersteigt nicht die Kapazität des Kessels
Rührersprünge	-Überprüfen Sie, ob das Kunststoff-Getriebegehäuse ist gebrochen (oben an der Innenseite der Maschine)
Rührer funktioniert nicht	-Überprüfen Sie, ob der Rührknopf auf ON steht. -Überprüfen Sie, ob der Rührknopf leuchtet.

CLEANING AND MAINTENANCE

1. Wischen Sie die Türen sowie die Glas- und Metalloberflächen mit einem sauberen, feuchten Tuch ab. Verwenden Sie KEINE säurehaltigen, zitrusshaltigen oder scheuernden Reiniger für die Acryltüren, da diese Kratzer oder Mattheit verursachen können.
2. Entleeren Sie die Auffangschale häufig von ungepoppten Maiskörnern und reinigen Sie sie mit Seife und Wasser. Trocknen Sie sie anschließend gründlich ab.
3. Es wird dringend empfohlen, den Popcornkessel häufig zu reinigen. Dadurch wird verhindert, dass überschüssiges Öl am Kesselboden anbrennt.
4. Lassen Sie das Gerät vor der Reinigung abkühlen.
5. Reinigen Sie die Kesseloberfläche innen und außen mit einem feuchten Tuch. Um den Popcornkessel gründlich zu reinigen, schalten Sie das Gerät aus und geben Sie 1-1/2 bis 2 Tassen heißes Wasser in den Kessel (kein Reinigungsmittel erforderlich). Legen Sie dann ein Handtuch auf den Boden des Hauptgeräts und stellen Sie eine große Schüssel oder einen Behälter auf das Handtuch (der Behälter muss groß genug sein, um das Wasser problemlos aus dem Popcornkessel gießen zu können). Schalten Sie den Rührer ein. &Heizelement (2) und lassen Sie das Wasser 1 bis 2 Minuten kochen. Schalten Sie danach Rührwerk und Heizelement aus und gießen Sie das Wasser vorsichtig

aus dem Popcornkessel in die Schüssel oder den Behälter. Wiederholen Sie den Vorgang 2 bis 3 Mal für eine optimale Reinigungswirkung.

VORSICHT:

1. Wasserkocher und Wasser sind HEISS!
2. Tauchen Sie den Wasserkocher niemals in Wasser und geben Sie ihn nicht in die Spülmaschine.





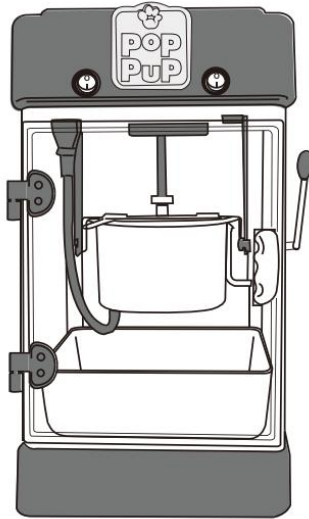

MACCHINA PER POPCORN

MODELLO: NP25001

POPCORN MACHINE

MODELLO: NP25001



	<p>Attenzione: per ridurre il rischio di lesioni, l'utente deve leggere attentamente il manuale di istruzioni.</p>
	<p>Solo per uso interno.</p>
	<p>Prestare attenzione alle alte temperature per evitare ustioni.</p>
	<p>SMALTIMENTO CORRETTO</p> <p>Questo prodotto è soggetto alle disposizioni della Direttiva Europea 2012/19/CE. Il simbolo raffigurante un bidone della spazzatura barrato indica che il prodotto richiede la raccolta differenziata dei rifiuti nell'Unione Europea. Ciò si applica al prodotto e a tutti gli accessori contrassegnati con questo simbolo. I prodotti contrassegnati come tali non possono essere smaltiti con i normali rifiuti domestici, ma devono essere portati in un punto di raccolta per il riciclaggio di dispositivi elettrici ed elettronici</p>
	<p>Compliance è una certificazione di sicurezza nordamericana.</p>
	<p>Compliance è una certificazione di sicurezza CE e UK.</p>

SAFETY WARNINGS AND PRECAUTIONS

Grazie per aver utilizzato questo prodotto . Per assicurarti di poter utilizzare correttamente la macchina, leggi attentamente queste istruzioni prima dell'uso e conservale correttamente per riferimento futuro . Leggi le precauzioni e le norme

di sicurezza in questa pagina per garantire un utilizzo sicuro. Questo manuale descriverà le avvertenze e le precauzioni di sicurezza, il funzionamento, la manutenzione e la pulizia . Le avvertenze e le istruzioni esaminate in questo manuale non possono coprire tutte le possibili condizioni e situazioni che potrebbero verificarsi . Attenzione e buon senso non sono integrati in questo prodotto, poiché riteniamo che gli utilizzi saranno conformi a questi codici . Prima di iniziare un programma di allenamento o di impegnarsi in attività di resistenza intensa sul dispositivo, consultare un medico.

Si prega di leggere TUTTE le istruzioni prima di utilizzare la macchina .

1. Assicuratevi che la tensione della presa di corrente corrisponda a quella indicata sulla targhetta dell'elettrodomestico.
2. Non permettere ai bambini, ai minorenni e agli animali domestici di avvicinarsi o toccare la macchina.
3. Non toccare la superficie calda direttamente con le mani. Utilizzare sempre la maniglia o la manopola per il funzionamento.
4. Per evitare scosse elettriche, non immergere il cavo o la spina in acqua o altri liquidi.
5. Non immergere l'apparecchio in acqua o in altri liquidi.
6. Scollegare la macchina dalla presa quando non è in uso e prima di pulirla. Raffreddare l'apparecchio prima di installare o rimuovere parti e prima di pulirlo.
7. Lasciare raffreddare le parti CALDE prima dell'uso e della pulizia .
8. Non utilizzare il dispositivo con cavo o spina danneggiati, malfunzionamento o con qualsiasi danno meccanico. Inviarlo al centro di assistenza autorizzato più vicino per l'esame e la riparazione (SOLO i tecnici dovrebbero aprire l'unità).
9. L'uso di accessori o dispositivi di fissaggio non forniti o consigliati dal produttore può causare lesioni.
10. Se si prevede di non utilizzare la macchina per un lungo periodo, scollegarla, pulirla, coprirla e riporla in un luogo asciutto e sicuro.
11. Non lasciare il cavo di alimentazione penzolante dal bordo del tavolo o del bancone e non farlo entrare in contatto con superfici calde.
12. Non posizionare l'unità sopra o vicino a fonti di aria calda, fornelli elettrici o caloriferi.
13. Spegnere sempre la presa di corrente prima di collegare o staccare la spina.

Tieni la spina invece di tirare il cavo.

14 . Non utilizzare l'unità per scopi diversi da quelli indicati.

15 . **TENERE FUORI DALLA PORTATA DEI BAMBINI.** Non lasciarlo mai incustodito durante l'uso.

16 . **NON PULIRLO CON ALCUN MATERIALE ABRASIVO.**

17 . Controllare sempre che questa macchina sia collegata a una presa con messa a terra con l'alimentazione elettrica appropriata. Assicurarsi che la presa a muro utilizzata sia correttamente messa a terra. In caso contrario, è necessario installare una presa con messa a terra. Far lavoro eseguito esclusivamente da un elettricista certificato, adeguatamente qualificato e in regola con le normative elettriche e di sicurezza locali.

18 . Assicurarsi che la presa di corrente, la spina e il cavo utilizzati siano in buone condizioni di lavoro. I componenti danneggiati devono essere riparati da un elettricista certificato che sia qualificato per soddisfare i codici di sicurezza ed elettrici locali. Anche se il cavo di alimentazione funziona correttamente, tenerlo lontano dall'acqua e evitare di farlo passare su tappeti o apparecchi di riscaldamento.

19 . Evitare di utilizzarlo in presenza di liquidi infiammabili, gas, polvere o altre situazioni esplosive.

20 . Non spostare la macchina prima del raffreddamento e durante il riscaldamento

21 . Non utilizzare la macchina in un garage per elettrodomestici o sotto un muro mobiletto. Scollegare sempre l'unità dalla presa elettrica quando la si ripone in un garage per elettrodomestici. Altrimenti, si potrebbe verificare un rischio di incendio, soprattutto se la macchina tocca la parete del garage o la porta la tocca mentre si chiude.

22 . Attacco tipo Y: se il cavo di alimentazione è danneggiato, deve essere sostituito dal produttore, dal suo agente di assistenza o da persone qualificate in modo analogo per evitare un pericolo.

23 . I bambini non devono giocare con l'apparecchio. La pulizia e la manutenzione da parte dell'utente non devono essere eseguite da bambini senza supervisione.

24 . **Ispezionare prima di ogni utilizzo .**

25 . **NON PULIRLO CON ALCUN MATERIALE ABRASIVO .**

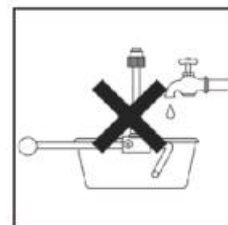

26. Non lasciarlo mai incustodito durante l'uso . Non lasciare mai il bambino incustodito.

27. L'urina e le feci degli animali domestici possono danneggiare il prodotto, tenerli lontani .

28. Non far scoppiare i chicchi in una pentola asciutta (senza olio).

29. Non immergere il set per scoppiettare in acqua.

30. Poiché la superficie della pentola è calda durante lo scoppiettio o subito dopo l'uso, non toccarla direttamente con le mani.

31. Per evitare il surriscaldamento, aggiungere sempre l'olio prima di mettere i chicchi.

32. Prestare la massima attenzione quando si scaricano i popcorn.

33. Questo popper lo farà non si spegne automaticamente Per evitare il surriscaldamento, aggiungere mais e olio prima di azionare.

34 . Prestare la massima attenzione quando si caricano i popcorn. Capovolgere sempre l'unità su un piano di lavoro in modo che l'olio caldo residuo o l'acqua che fuoriesce non possano causare ustioni.

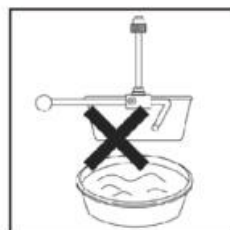

⚠ AVVERTIMENTO: Questo apparecchio non è destinato all'uso da parte di persone giovani o inferme, a meno che non siano supervisionate da una persona responsabile che ne garantisca l'uso in sicurezza. I bambini piccoli devono essere sorvegliati per assicurarsi che non giochino con il prodotto . Gli animali domestici devono stare lontani dal prodotto.

PRODUCT PARAMETERS

MODELLO	Regione	Voltaggio	Energia	Tipo di spina
Numero di modello: NP25001	America del Nord	CA 120V 60 Hz	300W	Un americano TAPPO
	Europa	AC220-240V 50Hz	300W	E europeo TAPPO

	Australia	AC220-240V 50Hz	300W	Australia TAPPO
--	-----------	--------------------	------	-----------------

Attenzione :

1. La tensione utilizzata per questo dispositivo deve essere la stessa della tensione di alimentazione.
2. Gli utenti devono installarlo vicino all'interruttore di alimentazione e al fusibile.
- 3. Se la macchina non è alimentata, staccare la spina dalla presa elettrica e controllare se il fusibile è bruciato.**
4. Si raccomanda che i prodotti utilizzino linee e prese separate per evitare sovraccarichi dovuti all'interruttore automatico o al fusibile ritardato.

PRODUCT COMPONENTS

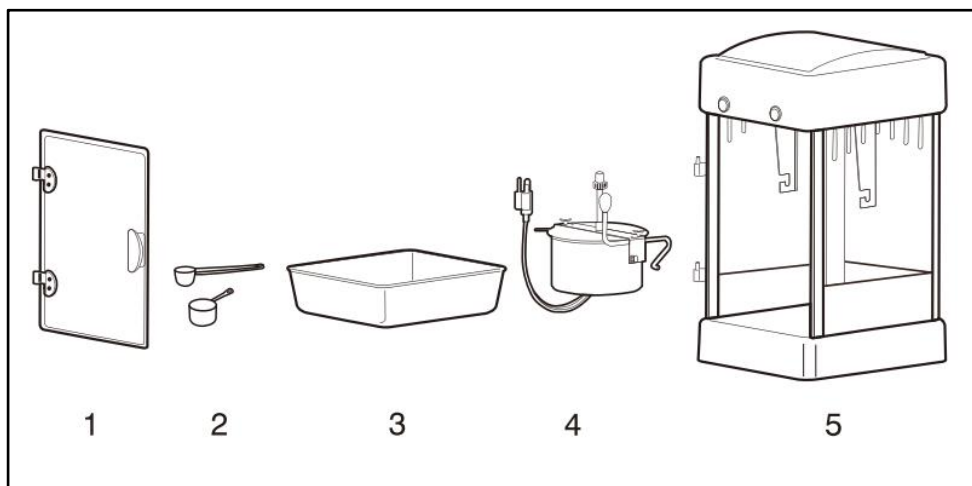

- 1.Porta 2. Misure 3.Vassoio rimovibile lavabile in lavastoviglie
7. Bollitore 5.Alloggi

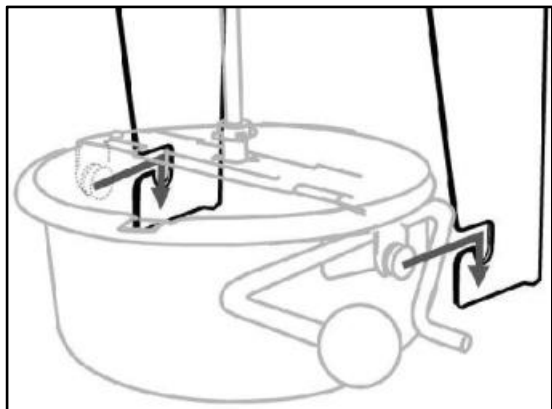

Attenzione : montare il bollitore sui supporti integrati nell'unità principale, quindi collegare la presa.

OPERATING INSTRUCTIONS

Prima di utilizzare l'apparecchio per la prima volta, staccare eventuali adesivi promozionali, materiali e materiali di imballaggio, e controllare che il prodotto sia pulito e privo di polvere. Se necessario, pulirli con un panno umido. Distribuisce con un panno assorbente da cucina e pulisci l'olio in eccesso. **Quando il tuo elettrodomestico viene riscaldato per la prima volta, potrebbe emettere un leggero fumo o odore, il che è normale per molti apparecchi di riscaldamento e non comprometterà la sicurezza del tuo elettrodomestico.** Posizionare la macchina su una superficie pulita, asciutta e piana, vicino a una presa elettrica.

1. Prima di effettuare una qualsiasi delle seguenti operazioni, assicurarsi che la macchina per i popcorn sia scollegata.
2. Prima dell'uso, verificare attentamente che la tensione sia adatta al proprio Paese. (Verificare che la tensione corrisponda a quella indicata sull'etichetta accanto al cavo di alimentazione).
3. Pulire la superficie interna del bollitore e la superficie esterna dell'unità principale.

4. L'unità principale ha 3 interruttori di funzione come segue:



Faretto e luce più calda (IO)



Agitatore (II)



Riscaldatore per bollitore in acciaio inossidabile (III)

5. Agganciare il bollitore al gancio dell'unità principale.

6. Collegare il cavo di alimentazione alla macchina per popcorn.

7. Accendere la luce e il riscaldamento (IO & III), e quindi riempire la quantità adatta di burro o olio (mostrato come Fig.1). È possibile riempire la quantità di olio (Massimo 15 g) in base alle tue preferenze.

8. Il bollitore deve essere preriscaldato per 3 o 4 minuti con l'olio (finché non esce vapore). Per favore preparatevi chicchi con zucchero. È possibile misurare la quantità di chicchi con il misurino in dotazione, mentre la quantità di zucchero dipende dalle proprie preferenze. Sono vietati lo zucchero liquido e il miele.

9. Aprire il coperchio e versare i semi e lo zucchero premiscelati (come mostrato nella Fig. 2). Attenzione: il coperchio potrebbe essere caldo e si consiglia di utilizzare un guanto da forno.

10. Accendere l'agitatore (lo sono) per farlo iniziare a mescolare (mostrato come Fig.3).

11. Chiudere la porta con attenzione.

12. Dopo circa 2 minuti, i popcorn iniziano a uscire dal coperchio (come mostrato nella Fig. 4).

13. Spegnerne l'agitatore e il riscaldatore (lo e III)una volta completato lo scoppiettio (non proviene più alcun rumore di scoppiettio dal bollitore). Ruotare la barra girevole del bollitore e versare tutti i popcorn rimasti nel bollitore.

14. Mantenere l'interruttore del riscaldatore (III) spento se l'unità non è in funzione ininterrottamente. Tieni accesi il faretto e il riscaldatore per mantenere i popcorn caldi, asciutti e gustosi.

15. Servite i popcorn utilizzando l'apposito cucchiaino in dotazione.

16. Se l'unità non viene utilizzata per un lungo periodo, staccare la spina dalla presa di corrente.

17. Ripetere i passaggi da 7 a 10 per ottenere uno scoppietto continuo.



Fig.1

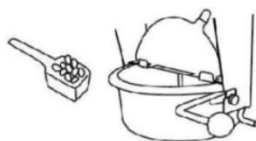

Fig.2



Fig.3



Fig.4

USING YOUR POPCORN MACHINE

Si consiglia di seguire l'elenco di equivalenze di misurazione riportato di seguito. E di misurare la quantità di chicchi e olio con i misurini forniti.

SUGGERIMENTI: Regola generale per le quantità di olio e chicchi di popcorn 3:1

KETTLE	KERNELS	OIL
2.5oz	1/3 cup	3/4 Tp (12ml)
4oz	1/2 cup	1-1/2 Tp (20ml)
6oz	3/4 cup	2 Tp (30ml)
8oz	1 cup	2-1/2 Tp (40ml)
10oz	1-1/4 cup	3 Tp (50ml)
12oz	1-1/2 cup	4 Tp (60ml)
16oz	2 cup	5 Tp (80ml)
20oz	2-1/2 cup	6-1/2 Tp (100ml)

1 person = (+/-) 1oz



a.

b.

c.

a. Oil Spoon

b. Kernel Scoop

c. Popcorn Scoop

TROUBLESHOOTING

Bollitore non riscaldante	-Il bollitore deve essere sostituito
Il popcorn sta bruciando	-Controllare la quantità di olio (vedere istruzioni per l'uso sezione 13)
Il popcorn non si stacca	-Controllare la temperatura del bollitore
	-Controllare la POSIZIONE DELL'INTERRUTTORE DI RISCALDAMENTO (ON)
Nessuna luce sugli interruttori	-Controllare che la spina sia completamente inserita nella presa a muro
	-Controlla che l'interruttore automatico sia scattato
Il popcorn rimane intrappolato	-Controllare se la scatola degli ingranaggi in plastica è rotta
	(all'interno della parte superiore di la macchina) -Controllare se la quantità di chicchi non supera la capacità del bollitore
Salti dell'agitatore	-Controllare se la scatola degli ingranaggi in plastica è rotta (all'interno della parte superiore della macchina)
L'agitatore non funziona	-Controllare se il pulsante Stir è in posizione ON -Controllare se il pulsante Stir è luminoso

CLEANING AND MAINTENANCE

1. Pulire le porte, il vetro e la superficie metallica con un panno umido pulito. NON utilizzare detergenti acidi, a base di agrumi o abrasivi sulle porte in acrilico poiché potrebbero graffiare o opacizzare.
2. Svuotare frequentemente il vassoio di raccolta dei chicchi di popcorn non scoppiati e pulirlo con acqua e sapone. Dopodiché asciugarlo accuratamente.
3. Si raccomanda vivamente di pulire frequentemente il bollitore per popcorn. Ciò contribuirà a prevenire la combustione degli oli in eccesso sul fondo del bollitore.
4. Lasciare raffreddare l'unità prima di pulirla.
5. Pulisci la superficie del bollitore dentro e fuori con un panno umido. Per pulire a fondo il bollitore per popcorn, spegni l'unità e aggiungi da 1-1/2 a 2 tazze di acqua calda nel bollitore (non è necessario alcun detersivo), quindi metti un asciugamano sul fondo dell'unità principale e metti una grande ciotola o un contenitore sull'asciugamano (il contenitore deve essere abbastanza grande da versare facilmente l'acqua dal bollitore per popcorn). Accendere l'agitatore & Riscaldatore (2) e fai bollire l'acqua per 1 o 2 minuti. Dopodiché, spegni l'agitatore e il riscaldatore e versa con attenzione l'acqua dal bollitore per popcorn nella ciotola o nel contenitore. Ripeti la stessa procedura 2 o 3 volte per ottenere il miglior effetto pulente.

ATTENZIONE:

1. Il bollitore e l'acqua saranno CALDI!
2. Non immergere mai il bollitore nell'acqua né metterlo in lavastoviglie.





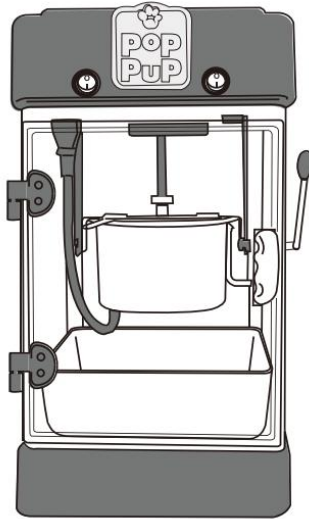

MAQUINA DE PALOMITAS DE MAIZ

MODELO: NP25001

POPCORN MACHINE

MODELO: NP25001



	<p>Advertencia: Para reducir el riesgo de lesiones, el usuario debe leer atentamente el manual de instrucciones.</p>
	<p>Sólo para uso en interiores.</p>
	<p>Preste atención a las altas temperaturas para evitar quemaduras.</p>
	<p>ELIMINACIÓN CORRECTA</p> <p>Este producto está sujeto a las disposiciones de la Directiva Europea 2012/19/CE. El símbolo que muestra un contenedor de basura tachado indica que el producto requiere una recogida selectiva de residuos en la Unión Europea. Esto se aplica al producto y a todos los accesorios marcados con este símbolo. Los productos marcados como tales no pueden desecharse con los residuos domésticos normales, sino que deben llevarse a un punto de recogida para reciclar dispositivos eléctricos y electrónicos.</p>
	<p>Compliance es una certificación de seguridad de América del Norte.</p>
	<p>Compliance es una certificación de seguridad de la CE y el Reino Unido.</p>

SAFETY WARNINGS AND PRECAUTIONS

Gracias por utilizar este producto . Para asegurarse de que puede utilizar la máquina correctamente, lea atentamente estas instrucciones antes de utilizarla y guárdelas en un lugar adecuado para futuras consultas . Lea las precauciones y

normas de seguridad de esta página para garantizar un uso seguro. Este manual describirá las advertencias y precauciones de seguridad, el funcionamiento, el mantenimiento y la limpieza . Las advertencias e instrucciones revisadas en este manual no pueden cubrir todas las posibles condiciones y situaciones que pueden ocurrir . La precaución y el sentido común no están incorporados en este producto, ya que creemos que los usos cumplirán con estos códigos . Antes de comenzar un programa de entrenamiento o realizar una actividad de resistencia extenuante con el dispositivo, consulte a un médico.

Lea TODAS las instrucciones antes de utilizar su máquina .

1. Asegúrese de que el voltaje en su toma de corriente sea el mismo que el voltaje indicado en la etiqueta de clasificación del aparato.
2. No permita que niños, menores de edad o mascotas se acerquen o toquen la máquina.
3. No toque la superficie caliente directamente con las manos. Utilice siempre el asa o la perilla para operar.
4. Para evitar descargas eléctricas, no sumerja el cable ni el enchufe en agua ni en otros líquidos.
5. No sumerja el aparato en agua ni en ningún otro líquido.
6. Desconecte el aparato de la toma de corriente cuando no lo utilice y antes de limpiarlo. Deje enfriar el aparato antes de instalar o quitar piezas y antes de limpiarlo.
7. Enfríe las partes CALIENTES antes de operarlas y limpiarlas .
8. No utilice el dispositivo si el cable o el enchufe están dañados, no funcionan correctamente o presentan algún daño mecánico. Envíelo al centro de servicio autorizado más cercano para que lo examinen y lo reparen (SOLO los técnicos deben abrir la unidad).
9. El uso de accesorios o complementos que no estén provistos o recomendados por el fabricante puede causar lesiones.
10. Si no va a utilizar la máquina durante un largo periodo de tiempo, desenchúfela, límpiela, cúbrala y guárdela en un lugar seco y seguro.
11. No deje el cable de alimentación colgando del borde de la mesa o mostrador ni permita que entre en contacto con superficies calientes.
12. No coloque la unidad sobre o cerca de aire caliente, quemadores eléctricos o

calentadores.

13. Desconecte siempre la alimentación del enchufe antes de enchufarlo o Desconectar. Sujete el enchufe en lugar de tirar del cable.

14 . No utilice esta unidad para ningún otro fin que el uso indicado.

15 . **MANTENER FUERA DEL ALCANCE DE LOS NIÑOS.** Nunca lo deje desatendido mientras esté en uso.

16 . **NO LO LIMPIE CON NINGÚN MATERIAL ABRASIVO.**

17 . Compruebe siempre que esta máquina esté enchufada a una toma de corriente con conexión a tierra y con el suministro eléctrico adecuado. Asegúrese de que la toma de corriente de pared que utilice esté correctamente conectada a tierra. De lo contrario, debe instalar una toma de corriente con conexión a tierra. trabajo realizado únicamente por un electricista certificado que esté debidamente calificado para cumplir con los códigos eléctricos y de seguridad locales.

18 . Asegúrese de que la toma de corriente, el enchufe y el cable que utilice estén en buen estado. condiciones de funcionamiento. Los componentes dañados deben ser reparados por un electricista certificado que esté calificado para cumplir con los códigos eléctricos y de seguridad locales. Si su cable de alimentación funciona correctamente, manténgalo alejado del agua y Evite que pase sobre alfombras o aparatos de calefacción.

19 . Evite usarlo en presencia de líquidos inflamables, gases, polvos u otras situaciones explosivas.

20 . No mueva la máquina antes de enfriarla ni durante el calentamiento.

21 . No utilice la máquina en un garaje para electrodomésticos ni debajo de una pared. Desenchufe siempre la unidad de la toma de corriente cuando la guarde en un garaje para electrodomésticos. De lo contrario, podría producirse un riesgo de incendio, especialmente si la máquina toca la pared del garaje o la puerta la toca al cerrarse.

22 . Accesorio tipo Y: Si el cable de alimentación está dañado, debe ser reemplazado por el fabricante, su agente de servicio o personas igualmente calificadas. Para evitar un peligro.

23 . Los niños no deben jugar con el aparato. La limpieza y el mantenimiento del mismo no deben ser realizados por niños sin supervisión.

24. **Inspeccionar antes de cada uso .**

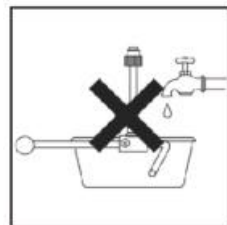

25. NO LO LIMPIE CON NINGÚN MATERIAL ABRASIVO .
26. Nunca lo deje sin supervisión mientras esté en uso . Nunca deje al niño sin supervisión.
27. La orina y las heces de las mascotas pueden dañar el producto, manténgalas alejadas .
- 28.No reviente el grano con una olla seca (sin aceite).
29. No sumerja el juego de ollas para hacer palomitas en agua.
30. Dado que la superficie de la olla está caliente durante el proceso de preparación o justo después de su uso, no la toque directamente con las manos.
31. Para evitar el sobrecalentamiento, siempre agregue aceite antes de colocar los granos.
32. Se debe tener mucho cuidado al descargar palomitas de maíz.
33. Este popper No se apaga automáticamente Para evitar el sobrecalentamiento, agregue maíz y aceite antes de operar.
- 34 . Se debe tener mucho cuidado al descargar palomitas de maíz. Siempre coloque la unidad sobre una encimera para que el aceite caliente residual o el agua que salga no provoquen quemaduras.

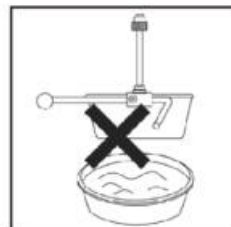

⚠️ ADVERTENCIA: Este aparato no está diseñado para ser utilizado por personas jóvenes o enfermas, a menos que estén supervisadas por una persona responsable que garantice que pueden utilizar el aparato de forma segura. Se debe supervisar a los niños pequeños para asegurarse de que no jueguen con el producto . Las mascotas deben mantenerse alejadas del producto.

PRODUCT PARAMETERS

MODELO	Región	Voltaje	Fuerza	Tipo de enchufe
NP25001	América del norte	CA 120 V 60 Hz	300 W	Americano ENCHUFAR

	Europa	CA 220-240 V 50 Hz	300 W	Europeo ENCHUFAR
	Australia	CA 220-240 V 50 Hz	300 W	Australia ENCHUFAR

Atención :

1. El voltaje utilizado para este dispositivo debe ser el mismo que el voltaje de la fuente de alimentación.
2. Los usuarios deben instalarlo cerca del interruptor de encendido y del fusible.
- 3. Si la máquina no recibe alimentación, retire el enchufe de la toma eléctrica y verifique si el fusible está fundido.**
4. Se recomienda que los productos utilicen líneas y enchufes separados para evitar sobrecargas en los disyuntores o fusibles de retardo de tiempo.

PRODUCT COMPONENTS

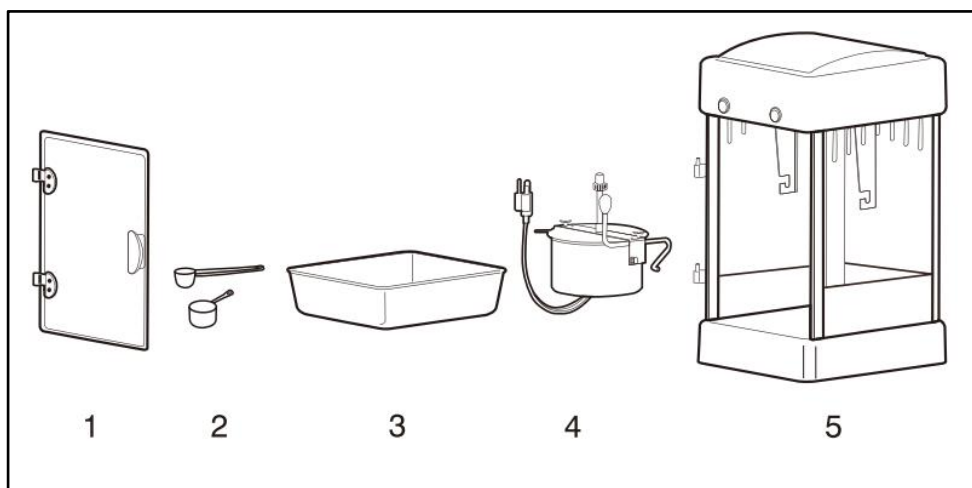

1. Puerta 2. Medidas 3. Bandeja extraíble apta para lavavajillas.
 8. Pava 5. Vivienda

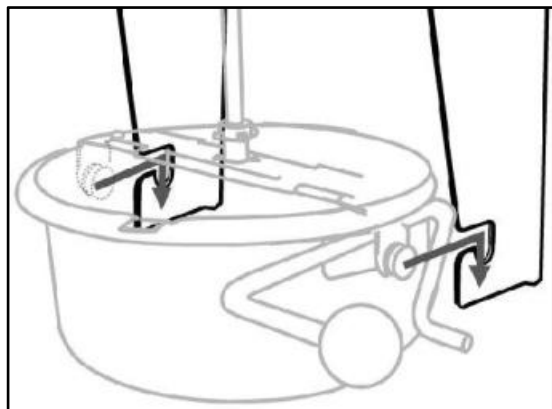

Atención : Monte el hervidor sobre los soportes integrados en la unidad principal y luego conéctelo al enchufe.

OPERATING INSTRUCTIONS

Antes de utilizar el aparato por primera vez, retire cualquier etiqueta promocional, materiales de embalaje y compruebe que el producto esté limpio y sin polvo. Si es necesario, límpielos con un paño húmedo. Extiende un paño de cocina absorbente y limpia el exceso de aceite. **Cuando tu aparato se calienta por primera vez, puede emitir un ligero humo u olor, lo cual es normal en muchos aparatos de calefacción y no afectará la seguridad de tu aparato.** Coloque la máquina sobre una superficie limpia, seca y nivelada cerca de una toma de corriente con base de enchufe.

1. Asegúrese de que la máquina para hacer palomitas de maíz esté desenchufada antes de realizar cualquiera de las siguientes acciones.
2. Antes de utilizar el producto, verifique cuidadosamente si el voltaje es adecuado para su país. (Verifique que el voltaje coincida con la etiqueta de clasificación que se encuentra junto al cable de alimentación).
3. Limpie la superficie interna del hervidor y la superficie externa de la unidad principal.

4. La unidad principal tiene 3 interruptores de función como se indica a continuación:



Foco y calentador (I)



Agitador (II)



Calentador de hervidor de acero inoxidable (III)

5. Enganche el hervidor en el colgador de la unidad principal.

6. Enchufe el cable de alimentación a la máquina para hacer palomitas de maíz.

7. Enciende la luz y la calefacción. (I y III), y luego rellene la cantidad adecuada de mantequilla o aceite (como se muestra en la Fig. 1). Puede completar la cantidad de aceite (Máx.15 g) sujeto a su propia preferencia.

8. La tetera debe precalentarse durante 3 a 4 minutos con aceite (hasta que salga vapor). Por favor, prepárate granos con azúcar. Puede medir la cantidad de granos con la cuchara medidora proporcionada y la cantidad de azúcar según sus propias preferencias. El azúcar líquido y la miel están prohibidos.

9. Abra la tapa y vierta el grano y el azúcar previamente mezclados (como se muestra en la Fig. 2). Precaución: La tapa puede estar caliente y Se recomienda utilizar un guante de horno.

10. Encienda el agitador (II) para dejar que comience a agitarse (como se muestra en la Fig.3) .

11. Cierre la puerta con cuidado.

12. Las palomitas de maíz comienzan a salir por la tapa después de aproximadamente 2 minutos (como se muestra en la Fig. 4).

13. Apague el agitador y el calentador (II y III)cuando termine de estallar (no saldrá más ruido de estallido de la tetera). Gire la barra giratoria de la tetera y vierta todas las palomitas de maíz restantes de la tetera.
14. Mantenga el interruptor del calentador (III) Apague si la unidad no está funcionando continuamente. Mantenga la luz y el calentador encendidos para mantener Las palomitas de maíz están calientes, secas y sabrosas.
15. Sirve tus palomitas de maíz con la cuchara para palomitas de maíz incluida.
16. Retire el enchufe de la fuente de alimentación si la unidad no se utilizará durante un período prolongado.
17. Repita los pasos 7 a 10 para obtener estallidos continuos.



Fig.1

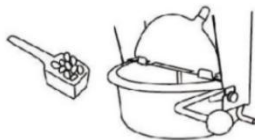

Fig.2



Fig.3



Fig.4

USING YOUR POPCORN MACHINE

Le recomendamos que siga la lista de equivalencias de medidas que aparece a continuación y que mida la cantidad de granos y aceite con las cucharas medidoras que se incluyen.

CONSEJOS: Regla general para cantidades de aceite y grano de palomitas de maíz 3:1

KETTLE	KERNELS	OIL
2.5oz	1/3 cup	3/4 Tp (12ml)
4oz	1/2 cup	1-1/2 Tp (20ml)
6oz	3/4 cup	2 Tp (30ml)
8oz	1 cup	2-1/2 Tp (40ml)
10oz	1-1/4 cup	3 Tp (50ml)
12oz	1-1/2 cup	4 Tp (60ml)
16oz	2 cup	5 Tp (80ml)
20oz	2-1/2 cup	6-1/2 Tp (100ml)

1 person = (+/-) 1oz



a. b. c.

- a. Oil Spoon
- b. Kernel Scoop
- c. Popcorn Scoop

TROUBLESHOOTING

La tetera no calienta	-Es necesario reemplazar la tetera
Las palomitas de maíz se están quemando	-Verifique la cantidad de aceite (consulte la sección 13 de las instrucciones de funcionamiento)
Las palomitas de maíz no se desprenden	-Comprueba la temperatura del hervidor.
	-Verifique la POSICIÓN DEL INTERRUPTOR DE CALEFACCIÓN (ON)
No hay luz en los interruptores	-Verifique que el enchufe esté completamente insertado en la toma de pared.
	-Verifique que su disyuntor se haya disparado
Las palomitas de maíz	-Comprobar si La caja de engranajes de plástico

quedan atrapadas	está rota.
	(dentro de la parte superior de la máquina) -Verifique si La cantidad de granos no excede la capacidad de la caldera.
Salto de agitador	-Comprobar si La caja de engranajes de plástico está rota (dentro de la parte superior de la máquina)
El agitador no funciona	-Verifique si el botón Stir está en la posición ON. -Verifique si el botón Stir está encendido.

CLEANING AND MAINTENANCE

1. Limpie las puertas, el vidrio y la superficie metálica con un paño limpio y húmedo. NO utilice limpiadores ácidos o a base de cítricos ni limpiadores abrasivos en las puertas de acrílico, ya que pueden rayarlas o hacerlas opacas.
2. Vacíe con frecuencia la bandeja recolectora de granos de palomitas de maíz que no hayan estallado y límpiela con agua y jabón. Después, séquela bien.
3. Se recomienda encarecidamente limpiar con frecuencia la olla para hacer palomitas de maíz. Esto ayudará a evitar que el exceso de aceite se queme en el fondo de la olla.
4. Deje que la unidad se enfríe antes de limpiarla.
5. Limpie la superficie de la tetera por dentro y por fuera con un paño húmedo. Para limpiar a fondo la tetera para palomitas de maíz, apague la unidad y agregue de 1,5 a 2 tazas de agua caliente en la tetera (no es necesario detergente), luego coloque una toalla en la parte inferior de la unidad principal y coloque un recipiente o tazón grande sobre la toalla (el recipiente debe ser lo suficientemente grande como para verter fácilmente el agua de la tetera para palomitas de maíz). Encienda el agitador & Calentador (2) y hierva el agua durante 1 a 2 minutos. Luego, apague el agitador y el calentador y vierta con cuidado el agua de la olla para palomitas de maíz al recipiente o tazón. Repita el mismo procedimiento 2 a 3 veces para obtener el mejor efecto de limpieza.

PRECAUCIÓN:

1. ¡ La tetera y el agua estarán CALIENTES!
2. Nunca sumerja el hervidor en agua ni lo coloque en el lavavajillas.





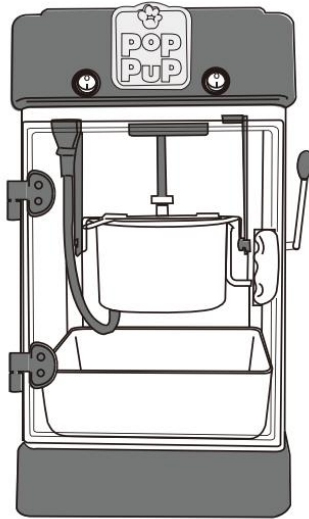

MASZYNA DO POPCORNU

MODEL: NP25001

POPCORN MACHINE

MODEL: NP25001



	<p>Ostrzeżenie: Aby zminimalizować ryzyko obrażeń, użytkownik powinien uważnie przeczytać instrukcję obsługi.</p>
	<p>Tylko do użytku wewnątrz pomieszczeń.</p>
	<p>Należy zachować ostrożność w przypadku wysokich temperatur, aby uniknąć poparzeń.</p>
	<p>PRAWIDŁOWA UTYLIZACJA</p> <p>Ten produkt podlega postanowieniom Dyrektywy Europejskiej 2012/19/WE. Symbol przedstawiający przekreślony kosz na śmieci na kółkach oznacza, że produkt wymaga oddzielnej zbiórki odpadów w Unii Europejskiej. Dotyczy to produktu i wszystkich akcesoriów oznaczonych tym symbolem. Produktów oznaczonych w ten sposób nie można wyrzucać razem ze zwykłymi odpadami domowymi, ale należy je oddać do punktu zbiórki w celu recyklingu urządzeń elektrycznych i elektronicznych.</p>
	<p>Compliance to północnoamerykański certyfikat bezpieczeństwa.</p>
	<p>Compliance to certyfikat bezpieczeństwa wydany przez WE i Wielką Brytanię.</p>

SAFETY WARNINGS AND PRECAUTIONS

Dziękujemy za korzystanie z tego produktu . Aby mieć pewność, że możesz prawidłowo obsługiwać maszynę, przeczytaj uważnie tę instrukcję przed użyciem i

zachowaj ją na przyszłość . Przeczytaj środki ostrożności i zasady bezpieczeństwa na tej stronie, aby zapewnić bezpieczne użytkowanie. Niniejsza instrukcja zawiera ostrzeżenia i środki ostrożności dotyczące bezpieczeństwa, obsługi, konserwacji i czyszczenia . Ostrzeżenia i instrukcje omówione w niniejszej instrukcji nie mogą objąć wszystkich możliwych warunków i sytuacji, które mogą wystąpić . Ostrożność i zdrowy rozsądek nie są wbudowane w ten produkt, ponieważ uważamy, że użytkownicy będą przestrzegać tych kodów . Przed rozpoczęciem programu treningowego lub podjęciem wyczerpującej aktywności wytrzymałościowej na urządzeniu skonsultuj się z lekarzem.

Przed użyciem urządzenia należy przeczytać WSZYSTKIE instrukcje .

1. Upewnij się, że napięcie w gniazdku jest takie samo, jak napięcie podane na tabliczce znamionowej urządzenia.
2. Nie pozwalaj dzieciom, osobom niepełnoletnim i zwierzętom domowym zbliżać się do urządzenia lub go dotykać.
3. Nie dotykaj gorącej powierzchni bezpośrednio rękoma. Zawsze używaj uchwytu lub pokrętki do obsługi.
4. Aby uniknąć porażenia prądem elektrycznym, nie zanurzaj przewodu ani wtyczki w wodzie lub innych płynach.
5. Nie zanurzaj urządzenia w wodzie ani innym płynie.
6. Odłącz urządzenie od gniazdka, gdy nie jest używane i przed czyszczeniem. Ostudź urządzenie przed instalacją lub usunięciem części i przed czyszczeniem.
7. Przed uruchomieniem i czyszczeniem należy ochłodzić GORĄCE części .
8. Nie używaj urządzenia z uszkodzonym przewodem lub wtyczką, niesprawnym lub z jakimkolwiek uszkodzeniem mechanicznym. Wyślij je do najbliższego autoryzowanego punktu serwisowego w celu sprawdzenia i naprawy (TYLKO technicy powinni otwierać urządzenie).
9. Korzystanie z akcesoriów i elementów mocujących, które nie są dołączone lub zalecane przez producenta, może spowodować obrażenia.
10. Jeżeli urządzenie nie będzie używane przez dłuższy czas, należy je odłączyć od zasilania, wyczyścić, przykryć i przechowywać w suchym i bezpiecznym miejscu.
11. Nie pozostawiaj przewodu zasilającego zwisającego z krawędzi stołu lub blatu

i nie narażaj go na kontakt z gorącymi powierzchniami.

12. Nie umieszczaj urządzenia na gorącym powietrzu, palnikach elektrycznych lub grzejnikach ani w ich pobliżu.

13. Zawsze wyłączaj zasilanie gniazdka przed podłączeniem lub odłączeniem.

Trzymaj wtyczkę zamiast ciągnąć za kabel.

14. Nie należy stosować tego urządzenia do celów innych niż wskazane.

15. **PRZECHOWYWAĆ W MIEJSCU NIEDOSTĘPNYM DLA DZIECI.** Nigdy nie pozostawiaj urządzenia bez nadzoru, gdy jest używane.

16. **NIE CZYŚCIĆ ŻADNYMI MATERIAŁAMI ŚCIERNYMI.**

17. Zawsze sprawdzaj, czy urządzenie jest podłączone do uziemionego gniazdka z odpowiednim zasilaniem elektrycznym. Upewnij się, że używane gniazdko ścienne jest prawidłowo uziemione. Jeśli nie, musisz zainstalować uziemione gniazdko. prace wykonywane wyłącznie przez wykwalifikowanego elektryka, który posiada odpowiednie kwalifikacje umożliwiające mu spełnianie lokalnych przepisów bezpieczeństwa i przepisów elektrycznych.

18. Upewnij się, że używane gniazdo zasilania, wtyczka i przewód są w dobrym stanie. stan roboczy. Uszkodzone komponenty powinny być naprawiane przez certyfikowanego elektryka, który jest uprawniony do spełniania lokalnych przepisów bezpieczeństwa i elektrycznych. Nawet jeśli przewód zasilający działa prawidłowo, trzymaj go z dala od wody i nie należy dopuszczać do rozlania płynu na dywany i urządzenia grzewcze.

19. Należy unikać stosowania urządzenia w obecności łatwopalnych cieczy, gazów, pyłów lub w innych sytuacjach grożących wybuchem.

20. Nie przesuwaj urządzenia przed schłodzeniem i podczas nagrzewania.

21. Nie należy używać urządzenia w garażu przeznaczonym na urządzenia ani pod ścianą, szafka. Zawsze odłączaj urządzenie od gniazdka elektrycznego podczas przechowywania w garażu na urządzenia. W przeciwnym razie może to spowodować ryzyko pożaru, zwłaszcza jeśli urządzenie dotknie ściany garażu lub drzwi dotkną jej podczas zamykania.

22. Przyłącze typu Y: W przypadku uszkodzenia przewodu zasilającego należy zlecić jego wymianę producentowi, jego agentowi serwisowemu lub osobie o podobnych kwalifikacjach. aby uniknąć zagrożenia.

23. Dzieci nie mogą bawić się urządzeniem. Czyszczenie i

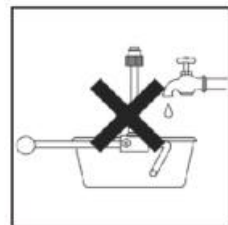

konserwacja użytkownika nie mogą być wykonywane przez dzieci bez nadzoru.

24. **Przed każdym użyciem należy sprawdzić .**

25. **NIE CZYŚCIĆ ŻADNYMI MATERIAŁAMI ŚCIERNYMI .**

26. Nigdy nie pozostawiaj go bez nadzoru podczas użytkowania . Nigdy nie pozostawiaj dziecka bez nadzoru.

27. Mocz i odchody zwierząt domowych mogą uszkodzić produkt, dlatego należy trzymać je z daleka .

28. Nie praż pestek w suchym garnku (bez oleju).

29. Nie zanurzaj zestawu do gotowania poppingu w wodzie.

30. Ponieważ powierzchnia garnka jest gorąca w trakcie prażenia lub tuż po użyciu, nie należy dotykać jej bezpośrednio rękoma.

31. Aby uniknąć przegrzania, zawsze dodaj olej przed wrzuceniem ziaren.

32. Przy rozładowywaniu popcornu należy zachować szczególną ostrożność.

33. Ten popper będzie nie wyłącza się automatycznie Aby uniknąć przegrzania, przed użyciem należy dodać kukurydzę i olej.

34 . Należy zachować szczególną ostrożność podczas ładowania popcornu. Zawsze obracaj urządzenie nad blatem, aby resztki gorącego oleju lub wypływająca woda nie spowodowały oparzeń.

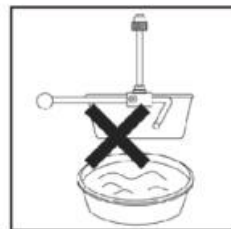

⚠ OSTRZEŻENIE: Urządzenie nie jest przeznaczone do użytku przez osoby młode lub niepełne, chyba że będą nadzorowane przez osobę odpowiedzialną, która zapewni im bezpieczne korzystanie z urządzenia. Małe dzieci powinny być nadzorowane, aby mieć pewność, że nie bawią się produktem . Zwierzęta domowe powinny trzymać się z dala od produktu.

PRODUCT PARAMETERS

MODEL	Region	Woltaż	Moc	Typ wtyczki
NP25001	Ameryka Północna	Prąd zmienny 120 V 60 Hz	300 W	Amerikanin WTYCZKA

	Europa	AC220-240V 50Hz	300 W	Europejski WTYCZKA
	Australia	AC220-240V 50Hz	300 W	Australia WTYCZKA

Uwaga :

1. Napięcie używane dla tego urządzenia musi być takie samo, jak napięcie zasilania.

2. Użytkownicy muszą zainstalować go w pobliżu wyłącznika zasilania i bezpiecznika.

3. Jeżeli urządzenie nie jest zasilane, wyjmij wtyczkę z gniazdka elektrycznego i sprawdź, czy bezpiecznik jest przepalony.

4. Zaleca się, aby produkty korzystały z oddzielnych linii i gniazd, aby uniknąć przeciążenia wyłącznika automatycznego lub bezpiecznika zwłocznego.

PRODUCT COMPONENTS

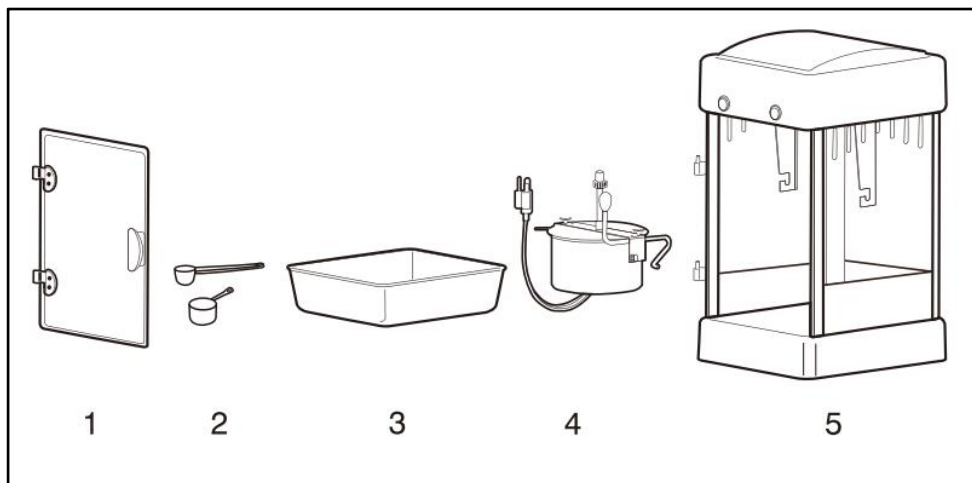

1. Drzwi 2. Środki 3. Wyjmowana taca nadająca się do mycia w zmywarce

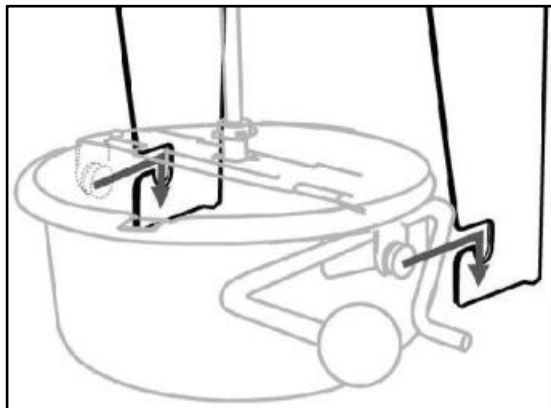

Uwaga : Zamontuj czajnik na wspornikach wbudowanych w jednostkę główną, a następnie podłącz gniazdko.

OPERATING INSTRUCTIONS

Przed pierwszym użyciu urządzenia należy zdjąć wszelkie naklejki promocyjne, materiały i materiały opakowaniowe, i sprawdź, czy produkt jest czysty i wolny od kurzu. W razie potrzeby przetrzyj je wilgotną szmatką. Rozprowadź chłonną ściereczkę kuchenną i wytrzyj nadmiar oleju. **Gdy urządzenie jest podgrzewane po raz pierwszy, może wydzielać lekki dym lub zapach, co jest normalne w przypadku wielu urządzeń grzewczych i nie wpłynie na bezpieczeństwo urządzenia.** Ustaw urządzenie na czystej, suchej i równej powierzchni w pobliżu gniazdka wtykowego.

1. Przed wykonaniem którejkolwiek z poniższych czynności upewnij się, że urządzenie do popcornu jest odłączone od zasilania.
2. Przed rozpoczęciem użytkowania należy dokładnie sprawdzić, czy napięcie jest odpowiednie dla danego kraju. (Sprawdź, czy napięcie jest zgodne z wartością podaną na etykiecie znamionowej znajdującej się obok przewodu zasilającego).
3. Wyczyść wewnętrzną powierzchnię czajnika i zewnętrzną powierzchnię

jednostki głównej.

4. Jednostka główna ma 3 przełączniki funkcji, jak następuje:



Światło punktowe i cieplejsze (I)



Mieszadło (II)



Podgrzewacz czajnika ze stali nierdzewnej (III)

5. Zawieś czajnik na wieszaku na urządzeniu głównym.

6. Podłącz przewód zasilający do maszyny do popcornu.

7. Włącz światło i ogrzewanie (I & III), a następnie wlej odpowiednią ilość masła lub oleju (przedstawiono na rys. 1). Możesz wlać odpowiednią ilość oleju (Maks. 15g) zgodnie z własnymi preferencjami.

8. Czajnik należy podgrzewać przez 3-4 minuty z dodatkiem oleju (aż zaczniesz z niego wydobywać się para). Proszę przygotować ziarenka z cukrem. Ilość ziarenek możesz odmierzyć za pomocą załączonej miarki, a ilość cukru według własnych preferencji. Zabroniony jest płynny cukier i miód.

9. Otwórz pokrywkę i wsyp wymieszane ziarna i cukier (jak pokazano na rys. 2).

Uwaga: Pokrywa może być gorąca i

Zaleca się używanie rękawic kuchennych.

10. Włącz mieszadło (II) i pozwól mu zacząć mieszać (pokazano na rys. 3) .

11. Zamknij drzwi ostrożnie.

12. Popcorn zaczyna wypadać przez pokrywkę po około 2 minutach (patrz rys. 4).

13. Wyłącz mieszadło i grzałkę (II i III)po zakończeniu pęknięcia (nie słysząc już pęknięcia czajnika). Obróć pokrętło czajnika i wysyp cały pozostały popcorn z czajnika.

14. Trzymaj przełącznik ogrzewania (III) wyłącz, jeśli urządzenie nie pracuje nieprzerwanie. Aby utrzymać odpowiednią temperaturę, należy włączyć reflektor i ogrzewacz. popcorn ciepły, suchy i smaczny.

15. Podaj popcorn za pomocą dołączonej łyżki do popcornu.

16. Odłącz wtyczkę od zasilania, jeżeli urządzenie nie będzie używane przez dłuższy czas.

17. Aby uzyskać ciągle pękanie, powtórz kroki od 7 do 10.



Fig.1

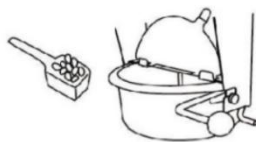

Fig.2



Fig.3



Fig.4

USING YOUR POPCORN MACHINE

Zalecamy stosowanie się do poniższej listy ekwiwalentów pomiarowych. I mierzenie ilości ziaren i oleju za pomocą dostarczonych miarek.

WSKAZÓWKI: Ogólna zasada dotycząca ilości oleju i ziaren popcornu 3:1

KETTLE	KERNELS	OIL
2.5oz	1/3 cup	3/4 Tsp (12ml)
4oz	1/2 cup	1-1/2 Tsp (20ml)
6oz	3/4 cup	2 Tsp (30ml)
8oz	1 cup	2-1/2 Tsp (40ml)
10oz	1-1/4 cup	3 Tsp (50ml)
12oz	1-1/2 cup	4 Tsp (60ml)
16oz	2 cup	5 Tsp (80ml)
20oz	2-1/2 cup	6-1/2 Tsp (100ml)

1 person = (+/-) 1oz



a. b. c.

a. Oil Spoon

b. Kernel Scoop

c. Popcorn Scoop

TROUBLESHOOTING

Czajnik nie grzeje	- Czajnik wymaga wymiany
Popcorn się pali	-Sprawdź ilość oleju (patrz instrukcja obsługi, rozdział 13)
Popcorn nie schodzi	-Sprawdź temperaturę czajnika
	-Sprawdź pozycję przełącznika ogrzewania (ON)
Brak światła na przełącznikach	-Sprawdź, czy wtyczka jest dokładnie włożona do gniazdka ściennego
	-Sprawdź, czy wyłącznik obwodu zadziałał
Popcorn pozostaje uwięziony	-Sprawdź czy plastikowa obudowa przekładni jest uszkodzona
	(wewnątrz górnej części (maszyna) -Sprawdź czy ilość ziaren nie przekracza pojemności kotła
Mieszadło skacze	-Sprawdź czy plastikowa obudowa przekładni jest uszkodzona (wewnątrz górnej części maszyny)
Mieszadło nie działa	-Sprawdź, czy przycisk mieszania jest w pozycji włączonej. -Sprawdź, czy przycisk mieszania świeci się.

CLEANING AND MAINTENANCE

1. Przetrzyj drzwi, szkło i powierzchnię metalową czystą, wilgotną ściereczką. NIE używaj żadnych kwaśnych, cytrusowych środków czyszczących ani ściernych środków czyszczących na akrylowych drzwiach, ponieważ mogą one powodować zarysowania lub matowienie.
2. Często opróżniaj tackę na nieprażone ziarna popcornu i czyść ją mydłem i wodą. Następnie dokładnie ją osusz.
3. Częste czyszczenie czajnika do popcornu jest zdecydowanie zalecane. Pomoże to zapobiec przypalaniu się nadmiaru olejów na dnie czajnika.
4. Przed czyszczeniem odczekaj, aż urządzenie ostygnie.
5. Wyczyść powierzchnię czajnika wewnątrz i na zewnątrz wilgotną ściereczką. Aby dokładnie wyczyścić czajnik do popcornu, wyłącz urządzenie i dodaj 1-1/2 do 2 filiżanek gorącej wody do czajnika (nie jest wymagany detergent), a następnie umieść ręcznik na dnie jednostki głównej i umieść na nim dużą miskę lub pojemnik (pojemnik musi być wystarczająco duży, aby łatwo wylać wodę z czajnika do popcornu). Włącz mieszadło & Podgrzewacz (2) i gotuj wodę przez 1 do 2 minut. Następnie wyłącz mieszadło i podgrzewacz i ostrożnie przelej wodę z czajnika do popcornu do miski lub pojemnika. Powtórz tę samą procedurę 2 do 3 razy, aby uzyskać najlepszy efekt czyszczenia.

OSTROŻNOŚĆ:

1. Czajnik i woda będą GORAĆE!
2. Nigdy nie zanurzaj czajnika w wodzie i nie myj go w zmywarce.

POPCORNMACHINE

MODEL: NP25001

POPCORN MACHINE

MODEL: NP25001

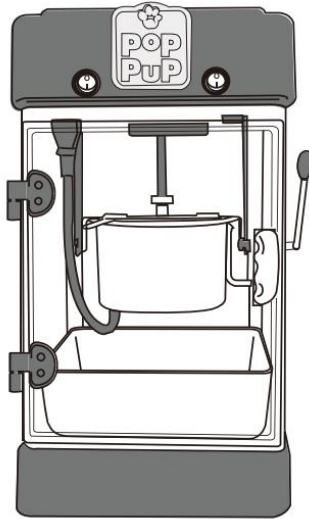

	<p>Waarschuwing: om het risico op letsel te verkleinen, moet de gebruiker de gebruiksaanwijzing zorgvuldig lezen.</p>
	<p>Alleen voor gebruik binnenshuis.</p>
	<p>Let op hoge temperaturen om brandwonden te voorkomen.</p>
 	<p>CORRECTE VERWIJDERING</p> <p>Dit product is onderworpen aan de bepalingen van de Europese richtlijn 2012/19/EG. Het symbool met een doorgestreepte afvalbak geeft aan dat het product in de Europese Unie gescheiden afvalinzameling vereist. Dit geldt voor het product en alle accessoires die met dit symbool zijn gemarkeerd. Producten die als zodanig zijn gemarkeerd, mogen niet met het normale huishoudelijke afval worden weggegooid, maar moeten worden ingeleverd bij een inzamelpunt voor recycling van elektrische en elektronische apparaten.</p>
	<p>Compliance is een Noord-Amerikaanse veiligheids certificering.</p>
	<p>Compliance is een EG- en VK-beveiligingscertificering.</p>

SAFETY WARNINGS AND PRECAUTIONS

Bedankt voor het gebruik van dit product . Om er zeker van te zijn dat u het apparaat correct kunt bedienen, leest u deze instructie zorgvuldig door voordat u

het gebruikt en bewaart u deze goed voor toekomstig gebruik . Lees de voorzorgsmaatregelen en veiligheidsregels op deze pagina om uw veilige gebruik te garanderen. Deze handleiding beschrijft veiligheidswaarschuwingen en -voorzorgsmaatregelen, bediening, onderhoud en reiniging . De waarschuwingen en instructies die in deze handleiding worden besproken, kunnen niet alle mogelijke omstandigheden en situaties dekken die zich kunnen voordoen . Voorzichtigheid en gezond verstand zijn niet ingebouwd in dit product, omdat wij geloven dat het gebruik aan deze codes zal voldoen . Raadpleeg een arts voordat u met een trainingsprogramma begint of aan zware duursportactiviteiten op het apparaat begint.

Lees ALLE instructies voordat u uw apparaat gebruikt .

1. Controleer of de spanning in het stopcontact overeenkomt met de spanning die op het typeplaatje van het apparaat staat.
2. Laat kinderen, minderjarigen en huisdieren niet in de buurt van het apparaat komen of het aanraken.
3. Raak het hete oppervlak niet rechtstreeks met uw handen aan. Gebruik altijd de hendel of knop voor bediening.
4. Om elektrische schokken te voorkomen, mag u het snoer of de stekker niet in water of andere vloeistoffen dompelen.
5. Dompel het apparaat niet onder in water of een andere vloeistof.
6. Haal de stekker van het apparaat uit het stopcontact wanneer het niet in gebruik is en voor het schoonmaken. Laat het apparaat afkoelen voordat u onderdelen installeert of verwijdert en voordat u het schoonmaakt.
7. Laat de HETE onderdelen afkoelen voordat u ze gebruikt en schoonmaakt .
8. Gebruik het apparaat niet met een beschadigd snoer of stekker, defect of met mechanische schade. Stuur het naar het dichtstbijzijnde erkende servicecentrum voor onderzoek en reparatie (ALLEEN technici mogen het apparaat openen).
9. Het gebruik van accessoires of hulpstukken die niet door de fabrikant zijn meegeleverd of aanbevolen, kan letsel veroorzaken.
10. Als u het apparaat gedurende een langere periode niet gebruikt, haal dan de stekker uit het stopcontact, maak het schoon, dek het af en bewaar het op een droge en veilige plaats.
11. Laat het netsnoer niet over de rand van een tafel of aanrecht hangen en zorg

ervoor dat het niet in contact komt met hete oppervlakken.

12. Plaats het apparaat niet op of in de buurt van hetelucht-, elektrische kookplaten of verwarmingstoestellen.

13. Schakel altijd de stroom naar het stopcontact uit voordat u de stekker in het stopcontact steekt of uittrekken. Houd de stekker vast in plaats van aan het snoer te trekken.

14 . Gebruik dit apparaat niet voor andere doeleinden dan waarvoor het is bedoeld.

15 . **HOUD HET BUITEN BEREIK VAN KINDEREN.** Laat het apparaat nooit onbeheerd achter terwijl u het gebruikt.

16 . **NIET REINIGEN MET SCHURENDE MATERIALEN.**

17 . Controleer altijd of deze machine is aangesloten op een geaard stopcontact met de juiste elektrische voeding. Zorg ervoor dat het stopcontact dat wordt gebruikt, goed geaard is. Als dat niet het geval is, moet u een geaard stopcontact installeren. Laat de Werkzaamheden mogen uitsluitend worden uitgevoerd door een erkende elektricien die over de juiste kwalificaties beschikt om te voldoen aan de plaatselijke veiligheids- en elektriciteitsvoorschriften.

18 . Zorg ervoor dat het stopcontact, de stekker en het snoer dat u gebruikt in goede staat zijn. werkende staat. Beschadigde componenten moeten worden gerepareerd door een gecertificeerde elektricien die gekwalificeerd is om te voldoen aan de lokale veiligheids- en elektrische codes. Zelfs Als uw netsnoer goed functioneert, houd het dan uit de buurt van water en Laat het niet over tapijten of verwarmingsapparaten lopen.

19 . Gebruik het niet in de buurt van ontvlambare vloeistoffen, gassen, stof of andere explosieve situaties.

20 . Verplaats de machine niet voordat deze is afgekoeld en tijdens het verwarmen.

21 . Gebruik de machine niet in een apparatengarage of onder een muur. kast. Haal altijd de stekker van het apparaat uit het stopcontact wanneer u het opbergt in een garage voor apparaten. Anders zou er brandgevaar ontstaan, vooral als het apparaat de garagemuur raakt of de deur deze raakt bij het sluiten.

22 . Type Y-aansluiting: Als het netsnoer beschadigd is, moet het worden vervangen door de fabrikant, diens serviceagent of personen met vergelijkbare kwalificaties. om een gevaar te vermijden.

23 . Kinderen mogen niet met het apparaat spelen. Reiniging en gebruikersonderhoud mogen niet door kinderen worden uitgevoerd zonder toezicht.

24. **Controleer voor elk gebruik .**

25. **MAAK HET NIET SCHOON MET SCHURENDE MATERIALEN .**

26. Laat het nooit onbeheerd achter tijdens gebruik . Laat het kind nooit onbeheerd achter.

27. Urine en ontlasting van huisdieren kunnen het product beschadigen, houd het daarom uit de buurt .

28. Laat de maïs niet poffen in een droge pan (zonder olie).

29. Dompel de popperset niet onder in water.

30. Omdat het oppervlak van de pot heet is tijdens het poppen of vlak na gebruik, mag u deze niet rechtstreeks met uw handen aanraken.

31. Om oververhitting te voorkomen, voeg je altijd olie toe voordat je de korrels toevoegt.

32. Bij het uitladen van popcorn moet uiterst voorzichtig te werk worden gegaan.

33. Deze popper zal schakelt niet automatisch uit. Om oververhitting te voorkomen, voegt u maïs en olie toe voordat u het apparaat in gebruik neemt.

34 . Wees uiterst voorzichtig bij het vullen van de popcornmachine. Draai het apparaat altijd om op het aanrecht, zodat er geen brandwonden ontstaan door de hete olie of het water dat eruit loopt.

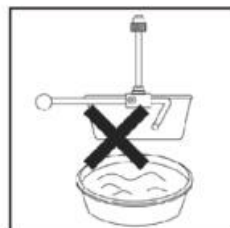
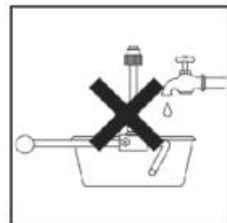

⚠ WAARSCHUWING: Dit apparaat is niet bedoeld voor gebruik door jonge of zwakke personen, tenzij onder toezicht van een verantwoordelijke persoon die ervoor zorgt dat zij het apparaat veilig kunnen gebruiken. Jonge kinderen moeten onder toezicht staan om ervoor te zorgen dat ze niet met het product spelen . Huisdieren moeten uit de buurt van het product blijven.

PRODUCT PARAMETERS

MODEL	Regio	Spanning	Stroom	Stekkertype
-------	-------	----------	--------	-------------

NP25001	Noord-Am erika	Wisselstroom 120 V 6,0Hz	300W	Een merikaan PLUG
	Europa	AC220-240V 50Hz	300W	Europees PLUG
	Australië	AC220-240V 50Hz	300W	Australië PLUG

Aandacht :

1. De spanning die voor dit apparaat wordt gebruikt, moet gelijk zijn aan de voedingsspanning.
2. Gebruikers moeten het in de buurt van de aan/uit-schakelaar en de zekering installeren.
- 3. Als het apparaat niet onder spanning staat, haal dan de stekker uit het stopcontact en controleer of de zekering is doorgebrand.**
4. Het wordt aanbevolen om producten te voorzien van aparte leidingen en stopcontacten om overbelasting van de stroomonderbreker of de zekering met tijdvertraging te voorkomen.

PRODUCT COMPONENTS

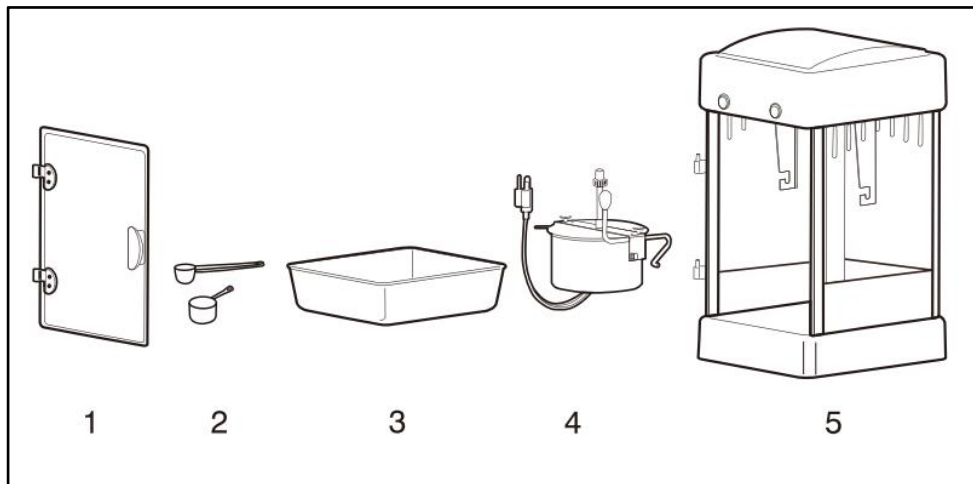

1. Deur 2. Maatregelen 3. Uitneembare, vaatwasserbestendige lade
 10. Ketel 5. Huisvesting

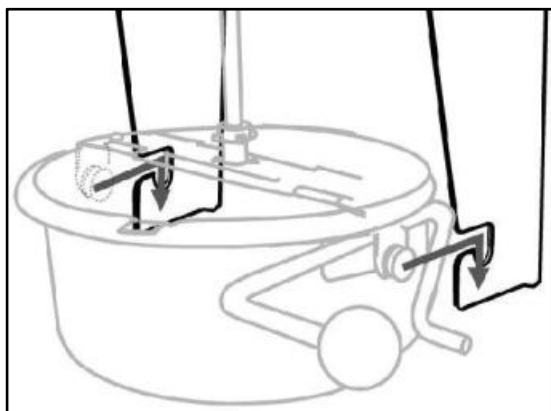

Let op : Monteer de waterkoker op de steunen die in het hoofdtoestel zijn ingebouwd en sluit vervolgens het stopcontact aan.

OPERATING INSTRUCTIONS

Verwijder vóór het eerste gebruik van het apparaat alle promotionele materialen

en verpakkingsmaterialen, en controleer of het product schoon en stofvrij is. Veeg ze indien nodig af met een vochtige doek. Verdeel het met een absorberende theedoek en veeg overtollige olie weg. **Wanneer uw apparaat voor het eerst wordt verwarmd, kan het een lichte rook of geur afgeven, wat normaal is voor veel verwarmingsapparaten en de veiligheid van uw apparaat niet beïnvloedt.** Plaats het apparaat op een schoon, droog en vlak oppervlak in de buurt van een stopcontact.

1. Zorg ervoor dat de popcornmachine is losgekoppeld voordat u een van de volgende handelingen uitvoert.
2. Controleer voor gebruik zorgvuldig of de spanning geschikt is voor uw land. (Controleer of de spanning overeenkomt met het spanningslabel dat naast het netsnoer staat).
3. Maak de binnenkant van de waterkoker en de buitenkant van het hoofdtoestel schoon.
4. De hoofdeenheid heeft 3 functieschakelaars, namelijk:



Spotlicht en warmer (I)



Roerstaaf (II)



Ketelverwarming van roestvrij staal (derde)

5. Hang de waterkoker aan de hanger van het hoofdtoestel.
6. Sluit het netsnoer aan op de popcornmachine.
7. Schakel het licht en de verwarming in (I & III), en vul dan de juiste hoeveelheid boter of olie bij (zoals afgebeeld in Afb. 1). U kunt de hoeveelheid olie bijvullen (Max. 15g) afhankelijk van uw eigen voorkeur.
8. De waterkoker moet 3 tot 4 minuten voorverwarmd worden met olie (tot er stoom uitkomt). Bereid je voor korrels met suiker. U kunt de hoeveelheid korrels

met het bijgeleverde maatschepje afmeten en de hoeveelheid suiker naar eigen voorkeur aanpassen. Vloeibare suiker en honing zijn verboden.

9. Open het deksel en giet er het voorgemengde maïsmeel en suiker in (zie figuur 2). Let op: het deksel kan heet zijn en

Het is aan te raden om een ovenwant te gebruiken.

10. Schakel de roerder in (Ik) om het te laten roeren (weergegeven in Afb. 3) .

11. Doe de deur voorzichtig dicht.

12. Na ongeveer 2 minuten begint de popcorn door het deksel heen te springen (zie figuur 4).

13. Schakel de roerder en verwarming uit (Ik & derde) zodra het ploppen voltooid is (geen ploppend geluid meer uit de waterkoker). Draai de rolbeugel van de ketel en giet alle resterende popcorn uit de ketel.

14. Houd de schakelaar van de verwarming (derde) uit als het apparaat niet continu draait. Houd de spot en de warmer aan om de popcorn warm, droog en smakelijk.

15. Serveer uw popcorn met de meegeleverde popcornlepel.

16. Haal de stekker uit het stopcontact als u het apparaat gedurende langere tijd niet gebruikt.

17. Herhaal stappen 7 tot en met 10 om het poppen continu te laten doorgaan.



Fig.1

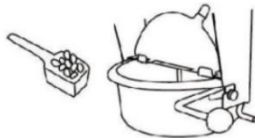

Fig.2



Fig.3



Fig.4

USING YOUR POPCORN MACHINE

Wij raden aan om de onderstaande lijst met meetequivalenten te volgen. En meet de hoeveelheid korrels en olie met de meegeleverde scheppen.

TIPS: Algemene regel voor hoeveelheden olie en popcornkorrel 3:1

KETTLE	KERNELS	OIL
2.5oz	1/3 cup	3/4 Tp (12ml)
4oz	1/2 cup	1-1/2 Tp (20ml)
6oz	3/4 cup	2 Tp (30ml)
8oz	1 cup	2-1/2 Tp (40ml)
10oz	1-1/4 cup	3 Tp (50ml)
12oz	1-1/2 cup	4 Tp (60ml)
16oz	2 cup	5 Tp (80ml)
20oz	2-1/2 cup	6-1/2 Tp (100ml)

1 person = (+/-) 1oz



a. b. c.

- a. Oil Spoon
- b. Kernel Scoop
- c. Popcorn Scoop

TROUBLESHOOTING

Waterkoker verwarmt niet	-Waterkoker moet vervangen worden
Popcorn brandt	- Controleer de hoeveelheid olie (zie gebruiksaanwijzing hoofdstuk 13)
Popcorn gaat niet uit	-Controleer de temperatuur van de waterkoker
	-Controleer de stand van de warmteschakelaar (AAN)
Geen licht op de schakelaars	-Controleer of de stekker volledig in het stopcontact zit
	- Controleer of uw stroomonderbreker is geactiveerd

Popcorn blijft gevangen	-Controleer of de kunststof tandwielbehuizing is kapot
	(binnenin de bovenkant van de machine) -Controleer of de hoeveelheid korrels overschrijdt de capaciteit van de ketel niet
Roer springt	-Controleer of de kunststof tandwielbehuizing is kapot (binnenin de bovenkant van de machine)
Roerder werkt niet	-Controleer of de roerknop op de AAN-positie staat. -Controleer of de roerknop brandt.

CLEANING AND MAINTENANCE

1. Veeg de deuren, het glas en het metalen oppervlak af met een schone, vochtige doek. Gebruik GEEN zure, op citrus gebaseerde schoonmaakmiddelen of schurende schoonmaakmiddelen op de acryldeuren, omdat deze krassen of dofheid kunnen veroorzaken.
2. Leeg de opvangbak regelmatig van ongepofte popcornpitten en maak hem schoon met water en zeep. Droog hem daarna grondig af.
3. Regelmatig schoonmaken van de popcornketel wordt sterk aanbevolen. Dit zal helpen voorkomen dat overtollige olie op de bodem van de ketel verbrandt.
4. Laat het apparaat afkoelen voordat u het schoonmaakt.
5. Reinig het oppervlak van de ketel van binnen en van buiten met een natte doek. Om de popcornketel grondig schoon te maken, zet u het apparaat uit en voegt u 1-1/2 tot 2 kopjes heet water toe aan de ketel (geen schoonmaakmiddel nodig), plaats vervolgens een handdoek op de bodem van de hoofdeenheid en plaats een grote kom of container op de handdoek (de container moet groot genoeg zijn om gemakkelijk water uit de popcornketel te kunnen gieten). Zet de roerder aan & Verwarmer (2) en kook het water gedurende 1 tot 2 minuten. Schakel daarna de roerder en de verwarmers uit en giet het water voorzichtig uit de popcornketel in de kom of container. Herhaal dezelfde procedure 2 tot 3 keer voor het beste reinigingseffect.

VOORZICHTIGHEID:

1. De waterkoker en het water zijn HEET!

2. Dompel de waterkoker nooit onder in water en plaats hem niet in de vaatwasser.





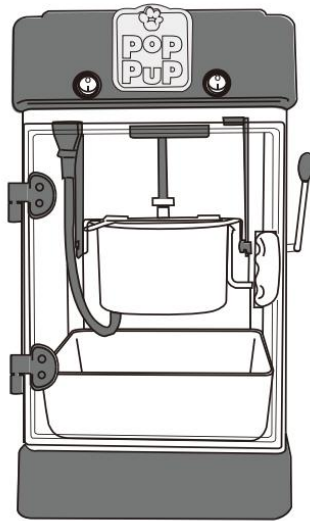

POPCORN MASKIN

MODELL: NP25001

POPCORN MACHINE

MODELL: NP25001



	<p>Varning - För att minska risken för skada måste användaren läsa instruktionerna noggrant.</p>
	<p>Endast inomhusbruk.</p>
	<p>Var uppmärksam på höga temperaturer för att förhindra brännskador.</p>
	<p>KORREKT AVFALLSHANTERING</p> <p>Denna produkt omfattas av bestämmelserna i det europeiska direktivet 2012/19/EC. Symbolen som visar en soptunna korsad anger att produkten kräver separat sophämtning i EU. Detta gäller för produkten och alla tillbehör märkta med denna symbol. Produkter märkta som sådana får inte slängas tillsammans med vanligt hushållsavfall, utan måste lämnas till en samlingsplats för återvinning av elektriska och elektroniska apparater</p>
	<p>Compliance är en säkerhetscertifiering i Nordamerika.</p>
	<p>Compliance är en säkerhetscertifiering från EG och Storbritannien.</p>

SAFETY WARNINGS AND PRECAUTIONS

Tack för att du använder den här produkten . För att försäkra dig om att du kan använda maskinen korrekt, läs denna instruktion noggrant före användning och förvara den på rätt sätt för framtida referens . Vänligen läs försiktighetsåtgärderna och säkerhetsreglerna på denna sida för att säkerställa din säkra användning.

Denna handbok kommer att beskriva säkerhetsvarningar och försiktighetsåtgärder, drift, underhåll och rengöring . Varningarna och instruktionerna som granskas i denna handbok kan inte täcka alla möjliga tillstånd och situationer som kan uppstå . Försiktighet och sunt förnuft är inte inbyggt i denna produkt, eftersom vi tror att användningen kommer att följa dessa koder . Innan du startar ett träningsprogram eller deltar i ansträngande uthållighetsaktiviteter på enheten, kontakta en läkare.

Läs ALLA instruktionerna innan du använder din maskin .

1. Se till att spänningen i ditt uttag är densamma som den spänning som anges på apparatens märketikett.
2. Låt inte barn och minderåriga och husdjur komma nära eller röra vid maskinen.
3. Rör inte den heta ytan direkt med händerna. Använd alltid handtaget eller vredet för manövrering.
4. För att förhindra elektriska stötar, doppa inte ner sladden eller kontakten i vatten eller andra vätskor.
5. Sänk inte ner apparaten i vatten eller annan vätska.
6. Koppla bort maskinen från vägguttaget när den inte används och före rengöring. Kyl apparaten innan du installerar eller tar bort delar och före rengöring.
7. Kyl ner de VARMA delarna före användning och rengöring .
8. Använd inte enheten med skadad sladd eller kontakt, felfunktion eller med någon mekanisk skada. Skicka den till ditt närmaste auktoriserade servicecenter för undersökning och reparation (ENDAST tekniker ska öppna upp enheten).
9. Användning av tillbehör eller tillbehör som inte tillhandahålls eller rekommenderas av tillverkaren kan orsaka skada.
10. Om maskinen inte ska användas under en längre tid, koppla ur den, rengör och täck över den och förvara den på en torr och säker plats.
11. Låt inte nätsladden hänga över kanten på bordet eller bänken och låt den inte komma i kontakt med heta ytor.
12. Placera inte enheten på eller nära varmluft, elektriska brännare eller värmeelement.
13. Stäng alltid av strömmen till uttaget innan du ansluter eller koppla ur. Håll i kontakten istället för att dra i sladden.
- 14 . Använd inte denna enhet för andra ändamål än den angivna användningen.

15 . **FÖRVARA DEN UTOM BARN.** Lämna den aldrig utan uppsikt när den används.

16 . **RENGÖRA DEN INTE MED NÅGOT SLIPPANDE MATERIAL.**

17 . Kontrollera alltid att denna maskin är ansluten till ett jordat uttag med rätt strömförsörjning. Se till att vägguttaget som används är ordentligt jordat. Om inte måste du installera ett jordat uttag. Har den arbete endast utfört av en certifierad elektriker som är korrekt kvalificerad att uppfylla lokala säkerhets- och elföreskrifter.

18 . Se till att eluttaget, kontakten och sladden som används är i bra arbetsförhållanden. Skadade komponenter bör repareras av en certifierad elektriker som är kvalificerad att uppfylla lokala säkerhets- och elföreskrifter. Även om din nätsladd fungerar korrekt, håll den borta från vatten och undvik att låta den rinna över mattor eller värmeanordningar.

19 . Undvik att använda den i närheten av brandfarliga vätskor, gaser, damm eller andra explosiva situationer.

20 . Flytta inte maskinen före kylning och under uppvärmning

21 . Använd inte maskinen i ett apparatgarage eller under en vägg skåp. Koppla alltid ur enheten från eluttaget när den förvaras i ett apparatgarage. Annars skulle det orsaka brandrisk, speciellt om maskinen nuddar garageväggen eller dörren vidrör den när den stängs.

22 . Typ Y-tillsats: Om nätsladden är skadad måste den bytas ut av tillverkaren, dess servicerepresentant eller liknande kvalificerade personer i för att undvika fara.

23 . Barn får inte leka med apparaten. Rengöring och användarunderhåll får inte utföras av barn utan tillsyn.

24 . **Inspektera före varje användning.**

25 . **RENGÖRA DEN INTE MED NÅGOT SLIPPANDE MATERIAL .**

26 . Lämna den aldrig utan uppsikt när den används . Lämna aldrig barnet utan tillsyn.

27. Urin och avföring från husdjur kan skada produkten, håll undan .

28. Poppa inte kärnan med en torr gryta (utan olja).

29. Sänk inte ner spacklingen i vatten.

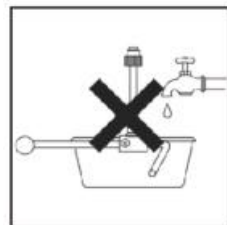

30. Eftersom ytan på krukan är varm när den poppar eller precis efter användning, rör den inte direkt med händerna.
31. För att undvika överhettning, tillsätt alltid olja innan du lägger i kärnorna.
32. Extrem försiktighet måste iaktas vid lossning av popcorn.
33. Denna poppar kommer stängs inte av automatiskt För att undvika överhettning, tillsätt majs och olja före användning.
34. Extrem försiktighet måste iaktas när du laddar ner popcorn. Vänd alltid enheten över en bänkskiva så att kvarvarande het olja eller vatten som rinner ut inte orsakar brännskador.

⚠ VARNING: Denna apparat är inte avsedd att användas av unga eller handikappade personer om den inte övervakas av en ansvarig person för att säkerställa att de kan använda apparaten på ett säkert sätt. Små barn bör övervakas för att säkerställa att de inte leker med produkten. Husdjur bör hålla sig borta från produkten.

PRODUCT PARAMETERS

MODELL	Område	Spänning	Driva	Pluggtyp
NP25001	Nordamerika	AC 120V 60Hz	300W	En merikan PLUGG
	Europa	AC220-240V 50Hz	300W	europiska PLUGG
	Australien	AC220-240V 50Hz	300W	Australien PLUGG

Observera :

1. Spänningen som används för denna enhet måste vara densamma som nätspänningen.
2. Användare måste installera den nära strömbrytaren och säkringen.
3. Om maskinen inte är strömförsörjd, dra ut kontakten ur eluttaget och kontrollera om säkringen har gått.

4. Det rekommenderas att produkter använder separata ledningar och uttag för att undvika överbelastning av strömbrytare eller tidsfördröjd säkring.

PRODUCT COMPONENTS

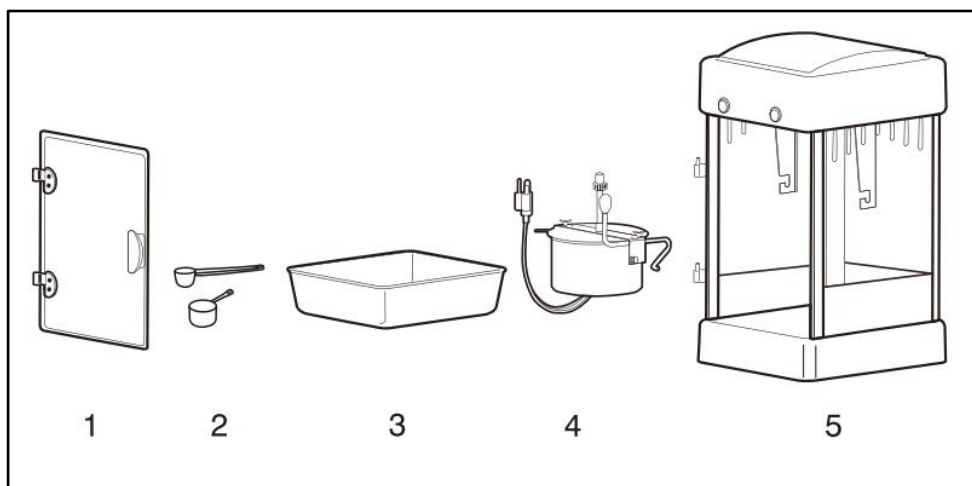

1. Dörr 2. Åtgärder 3. Uttagbar diskmaskinsäker bricka
11. Vattenkokare 5. Bostäder

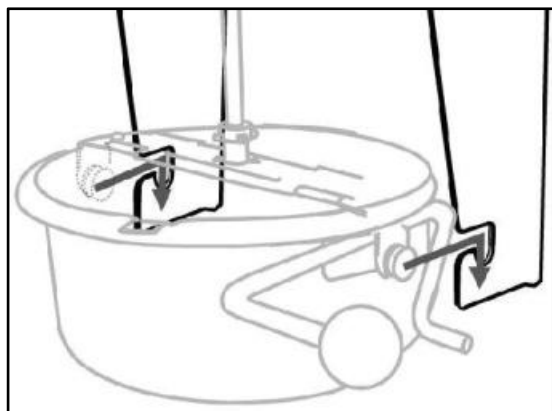

Observera : Montera vattenkokaren på stöden som är inbyggda i huvudenheten och anslut sedan uttaget.

OPERATING INSTRUCTIONS

Innan du använder apparaten för första gången, dra bort eventuella erbjudanden material och förpackningsmaterial, och kontrollera att produkten är ren och fri från damm. Vid behov, torka av dem med en fuktig trasa. Bred över med en absorberande kökshandduk och torka bort överflödiga olja. **När din apparat värms upp för första gången kan den avge lätt rök eller lukt, vilket är normalt för många värmeapparater, och kommer inte att påverka din apparats säkerhet.** Placera maskinen på en ren, torr, jämn yta nära ett eluttag.

1. Se till att popcornmaskinen är urkopplad innan du gör något av följande.
2. Före användning, kontrollera noga om dess spänning är lämplig för ditt land. (Kontrollera om spänningen stämmer överens med märketiketten som anges bredvid nätsladden).
3. Rengör den invändiga ytan på vattenkokaren och den yttre ytan på huvudenheten.
4. Huvudenheten har 3 funktionsomkopplare enligt följande:



Punktlyjus och varmare (jag)



Omrörare (II)



Vattenkokare i rostfritt stål (III)

5. Haka fast vattenkokaren på huvudenhetens hängare.
6. Anslut nätsladden till popcornmaskinen.
7. Slå på lampan och värmaren (jag & III), och fyll sedan i lämplig mängd smör eller olja (visas som fig. 1). Du kan fylla på mängden olja (Max. 15 g) beroende på dina egna önskemål.
8. Vattenkokaren ska förvärmas i 3 till 4 minuter med olja (tills ånga kommer ut ur den). Vänligen förbered dig kärnor med socker. Du kan mäta mängden kärnor med den medföljande mätskopan och mängden socker beroende på dina egna önskemål. Flytande socker och honung är förbjudet.
9. OSätt på locket och håll sedan i förblandad kärna och socker (visas som bild 2).
Varning: Locket kan vara varmt och det rekommenderas att använda en ugnsvante.
10. Slå på omröraren (II) för att låta den börja röra om (Visas som Fig. 3) .
11. Stäng dörren försiktigt.
12. Popcorn börjar dyka ut genom locket efter ca 2 minuter (visas som bild 4).
13. Stäng av omröraren &värmaren (II & III) när poppningen är klar (inget mer poppande ljud från vattenkokaren). Vrid rullstången på vattenkokaren och håll ut alla återstående popcorn från vattenkokaren.
14. Behåll värmebrytaren (III) av om enheten inte är igång kontinuerligt. Håll spotlighten och varmare på för att behålla den popcornen varma, torra och välsmakande.
15. Servera dina popcorn med popcornscoop.
16. Dra ut kontakten ur strömförsörjningen om enheten inte ska användas under en längre tid.
17. Upprepa steg 7 till 10 för kontinuerlig popping.



Fig.1

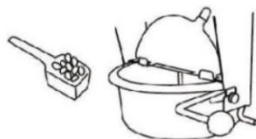

Fig.2



Fig.3



Fig.4

USING YOUR POPCORN MACHINE

Vi rekommenderar att följa listan över måtekvivalenter nedan. Och mät mängden kärnor och olja med medföljande skopor.

TIPS: Allmän regel för mängder olja och popcornkorn 3:1

KETTLE	KERNELS	OIL
2.5oz	1/3 cup	3/4 Tp (12ml)
4oz	1/2 cup	1-1/2 Tp (20ml)
6oz	3/4 cup	2 Tp (30ml)
8oz	1 cup	2-1/2 Tp (40ml)
10oz	1-1/4 cup	3 Tp (50ml)
12oz	1-1/2 cup	4 Tp (60ml)
16oz	2 cup	5 Tp (80ml)
20oz	2-1/2 cup	6-1/2 Tp (100ml)

1 person = (+/-) 1oz



a.

b.

c.

a. Oil Spoon

b. Kernel Scoop

c. Popcorn Scoop

TROUBLESHOOTING

Vattenkokare värmer inte	- Vattenkokaren måste bytas ut
Popcorn brinner	-Kontrollera oljemängden (se bruksanvisningen avsnitt 13)
Popcorn lossnar inte	-Kontrollera temperaturen på vattenkokaren

	-Kontrollera VÄRMEBRYTARENS LÄGE (PÅ)
Inget ljus på strömbrytarna	-Kontrollera om kontakten är helt isatt i vägguttaget
	-Kontrollera att strömbrytaren har löst ut
Popcorn förblir instängda	- Kolla om plastväxelhuset är trasigt (inuti toppen av maskinen)
	-Kontrollera om mängden kärnor överskrider inte vattenkokarens kapacitet
Omröraren hoppar	- Kolla om plastväxelhuset är trasigt (inuti toppen av maskinen)
Omröraren fungerar inte	-Kontrollera om omrörningsknappen är vriden i PÅ-läget -Kontrollera om omrörningsknappen lyser

CLEANING AND MAINTENANCE

1. Torka av dörrarna, glaset och metallytan med en ren fuktig trasa. ANVÄND INTE sura, citrusbaserade rengöringsmedel eller slipande rengöringsmedel på akryldörrarna eftersom de kan orsaka repor eller matthet.
2. Töm ofta uppsamlingsbrickan på popcornkärnor och rengör den med tvål och vatten. Torka den ordentligt efteråt.
3. Frekvent rengöring av popcornkokaren rekommenderas starkt. Detta kommer att hjälpa till att förhindra att överflödiga olja bränns på botten av vattenkokaren.
4. Låt enheten svalna innan rengöring.
5. Rengör vattenkokarens yta in- och utvändigt med en våt trasa. För att rengöra popcornkokaren noggrant, stäng av enheten och tillsätt 1-1/2 till 2 koppar varmt vatten i vattenkokaren (inget rengöringsmedel behövs), lägg sedan en handduk längst ner på huvudenheten och placera en stor skål eller behållare på handduken (behållaren måste vara tillräckligt stor för att enkelt hälla vatten från popcornkokaren). Slå på omröraren & Värmare (2) och koka vattnet i 1 till 2 minuter. Efter det, stäng av omröraren och värmaren och häll försiktigt vattnet från popcornkokaren till skålen eller behållaren. Upprepa samma procedur 2 till 3 gånger för bästa rengöringseffekt .

FÖRSIKTIGHET:

1. Vattenkokare och vatten blir VARMT!
2. Sänk aldrig ner vattenkokaren i vatten och placera den aldrig i diskmaskinen.

