

# NAKRĘTKA PODKŁADKA DO TARCZY SZLIFIERKI BOSCH PARKSIDE CELMA EINHELL YATO

## Galeria Produktu

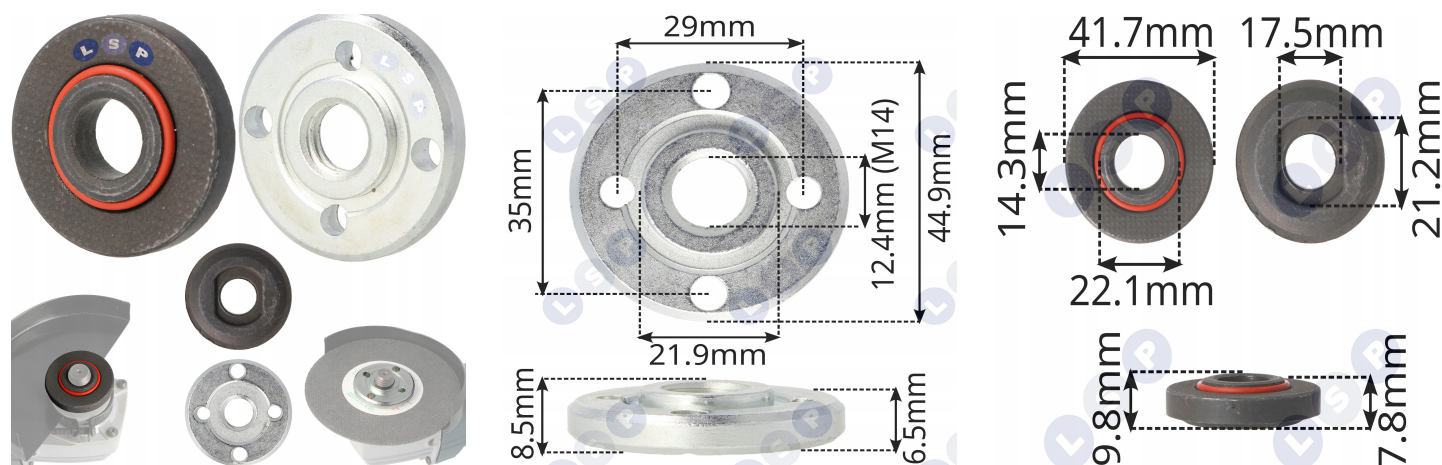

## Opis Produktu

→ Gdy tarcza w szlifierce zaczyna bić, klinować się lub tracić stabilność, winny bywa zużyty komplet mocujący.

Nakrętka i podkładka M14 eliminują te problemy — zapewniają osiowe, stabilne trzymanie tarczy i bezpieczną pracę nawet przy dużych prędkościach obrotowych.

Zestaw wykonany ze stali hartowanej o wysokiej odporności na moment obrotowy i temperaturę.

Po wymianie odczuwasz spokój i płynność pracy, bez drgań i luzów — tarcza osadza się równo i pracuje lekko, bez potrzeby regulacji czy dociskania.

Dzięki precyzyjnemu gwintowi M14 komplet działa od razu — bez dopasowywania i kombinowania.

To szybki sposób na przywrócenie pełnej sprawności szlifierce i bezpieczne mocowanie każdej tarczy.

→ Zastosowanie / Kompatybilność

Przeznaczenie:

# LSP\_CZESCI

---

Do mocowania tarcz tnących, szlifierskich, garnkowych i diamentowych w szlifierkach kątowych z gwintem M14.

Pasuje do:

BOSCH PARKSIDE CELMA oraz większości marek chińskich i marketowych z gwintem M14 Zgodność z:

Oryginalny standard M14 × 2,0 mm, wymienny z oryginałem Bosch 1603340040

△ Nie pasuje do:

Szlifierek z gwintem M10 lub M16

Żywotność produktu:

Hartowana stal o wysokiej odporności na odkształcenia i ścieranie; średnia trwałość: 6-12 miesięcy intensywnej pracy.

## Parametry Techniczne

---

Parametr	Wartość
Kod producenta	Nakrętka podkładka do szlifierki kątovej
Marka	LSP
Rodzaj	nakrętka do szlifierek kątowych
Stan	Nowy
Stan opakowania	oryginalne