

Palec przetrząsarki Deutz-Fahr KH PZ Fanex 383mm 10mm 06565574_25597

Palec przetrząsarki Deutz-Fahr KH PZ Fanex 383mm 10mm 06565574

Palec przetrząsarki Deutz-Fahr KH PZ Fanex 383mm 10mm 06565574 to wysokiej klasy podzespół dedykowany do przetrząsaczy karuzelowych marek Deutz-Fahr oraz PZ (Kverneland). Zaprojektowany do pracy w najcięższych warunkach i mokrej zielonce w maszynach Fanex oraz Deutz-Fahr KH. Gwarantuje agresywne roztrzaskanie łąnu, co przyspiesza schnięcie paszy i zapobiega jej gniciu.

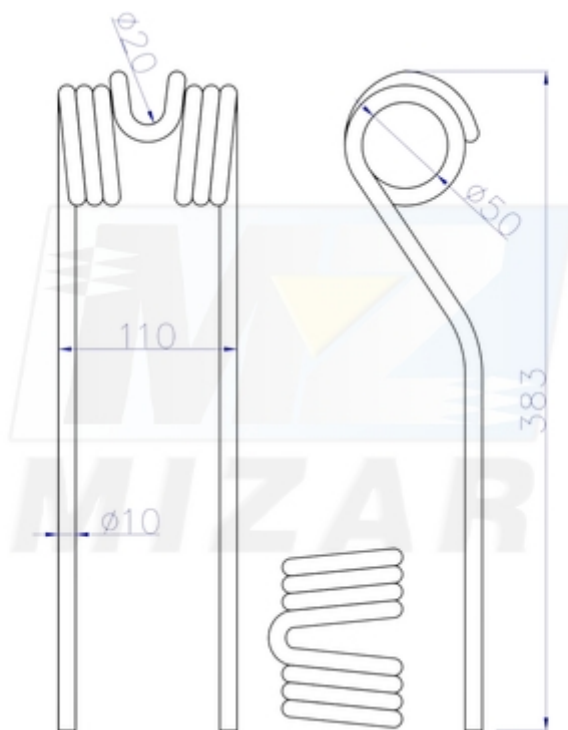

Ząb sprężysty do przetrząsarki Deutz-Fahr - Specyfikacja techniczna:

- **Długość całkowita:** 383mm
- **Szerokość:** 110mm
- **Grubość pręta (drułu):** 10mm
- **Średnica uzwojenia (wewnętrzna):** 50mm
- **Materiał:** Hartowana stal sprężynowa o wysokiej wytrzymałości

Palec przetrząsarki PZ Fanex - Kompatybilność:

Produkt jest przeznaczony do szerokiej gamy maszyn z grupy Kverneland oraz Deutz-Fahr, w tym do popularnych serii Fanex oraz KH:

- **PZ (Kverneland):** Fanex 532, Fanex 533, Fanex 562, Fanex 642, Fanex 772
- **Deutz-Fahr:** KH 500 DN, 2.64 DN, 2.52 Hydro Super, KH 3.76 DN/HS, KH 2.64DN Hydro Super, KH 3.55 DN/HS, 3.64 DN/HS

Ząb do przetrząsarki PZ - Numery porównawcze:

- 06565574
- 16502744
- 1.1045.030.104.00

Główne zalety produktu:

- **Wzmocniona konstrukcja:** Pręt o grubości 10mm zapewnia znacznie wyższą odporność mechaniczną w porównaniu do standardowych, cieńszych zamienników.
- **Czysty zbiór materiału:** Specyficzny profil zęba o długości 383mm umożliwia dokładne podejmowanie zielonki bez zanieczyszczania paszy ziemią.
- **Wysoka sprężystość:** Zastosowanie stali o wysokiej pamięci kształtu sprawia, że palec skutecznie amortyzuje uderzenia o przeszkody i błyskawicznie powraca do pozycji roboczej.
- **Precyzyjne dopasowanie:** Średnica uzwojenia 50mm gwarantuje pewny montaż na ramionach maszyny, co eliminuje zbędne luzy i wibracje.

Palec sprężysty Deutz-Fahr 06565574 - Dodatkowe informacje:

- **Trwałość na lata:** Materiał poddany procesowi hartowania wykazuje podwyższoną odporność na ścieranie, co wydłuża okresy międzywymianowe.
- **Efektywność przetrząsania:** Szerokość 110mm zapewnia optymalną płaszczyznę kontaktu z materiałem, co przekłada się na lepsze napowietrzenie pokosu.
- **Wskazówka serwisowa:** Aby zapewnić maszynie optymalne wyważenie wirników i uniknąć szkodliwych wibracji ramion, **zaleca się wymianę palców pełnymi sekcjami lub kompletnymi rzędami na karuzeli.** Jednoczesny montaż nowych elementów roboczych gwarantuje identyczną charakterystykę pracy na całej szerokości maszyny i zapobiega przyspieszonemu zużyciu łożyskowania przekładni.

Palec do przetrząsarki Deutz-Fahr/PZ - FAQ

- **Czy ten palec współpracuje z modelem Fanex 642?** Tak, jest to podzespół dedykowany m.in. do modelu Fanex 642 oraz pozostałych maszyn wymienionych w specyfikacji.
- **Jaka jest grubość pręta?** Element wykonano z hartowanego drutu stalowego o grubości 10mm, co czyni go wyjątkowo odpornym na ciężką zielonkę.
- **Jak zweryfikować dopasowanie?** Najlepiej sprawdzić numer katalogowy (06565574 lub 16502744) w instrukcji obsługi maszyny i porównać z wymiarami podanymi w specyfikacji.

Ząb przetrząsarki Deutz-Fahr PZ zdjęcia:



Zadbaj o wydajność swoich żniw zielonkowych! Postaw na sprawdzony Palec przetrząsarki Deutz-Fahr KH PZ Fanex 383mm 10mm 06565574 i zapewnij swojej maszynie bezawaryjność w nadchodzącym sezonie.