



Instrukcja obsługi

Hersteller

Wörlein GmbH
Gewerbestr. 12
D 90556 Cadolzburg
NIEMCY

Tel. : +49 9103/71670
Faks: +49 9103/716712
E-mail. info@soundmaster.de
Sieć: www.soundmaster.de



OCHRONA ŚRODOWISKA

Nie wyrzucaj tego produktu po zakończeniu jego cyklu życia wraz z normalnymi odpadami domowymi. Zwróć go do punktu zbiórki w celu recyklingu urządzeń elektrycznych i elektronicznych. Wskazuje na to symbol na produkcie, instrukcji obsługi lub opakowaniu

Materiały nadają się do ponownego wykorzystania zgodnie z ich oznaczeniami. Ponowne wykorzystanie, recykling lub inne formy utylizacji starych urządzeń w istotny sposób przyczyniają się do ochrony naszego środowiska.

Aby uzyskać szczegółowe informacje na temat odbioru, skontaktuj się z lokalnymi władzami zwrotnica.

	OSTRZEŻENIE Ryzyko porażenia prądem Nie otwierać!	
Przeostrożenie: Aby zmniejszyć ryzyko porażenia prądem, nie należy zdejmować obudowy (ani tytu). Wewnątrz nie ma części, które mogą być naprawiane przez użytkownika. Zleć naprawę wykwalifikowanemu personelowi serwisu.		



Ten symbol wskazuje na obecność niebezpiecznego napięcia wewnątrz obudowy, wystarczającego do spowodowania porażenia prądem.



Ten symbol wskazuje na obecność ważnych instrukcji obsługi i konserwacji urządzenia

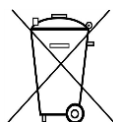

Zużyte baterie są odpadami niebezpiecznymi i NIE powinny usuwać razem z odpadami domowymi! Jako konsument jesteś prawnie zobowiązany do zwrotu wszystkich baterii do ekologicznego recyklingu - bez względu na to, czy baterie zawierają szkodliwe

Substancje*)

Bezpłatnie zwracaj baterie do publicznych punktów zbiórki w swoim społeczeństwie lub sklepy sprzedające akumulatory danego rodzaju.

Zwracaj tylko całkowicie rozładowane baterie

***) oznaczone Cd = kadm, Hg = rtęć, Pb = ołów**

- Używaj tylko baterii bez rtęci i kadmu.
- Zużyte baterie są odpadami niebezpiecznymi i NIE należy ich wyrzucać razem z odpadami domowymi !!!
- Trzymaj baterie z dala od dzieci. Dzieci mogą połknąć baterie.
- W przypadku połknięcia baterii natychmiast skontaktuj się z lekarzem.
- Regularnie sprawdzaj baterie, aby uniknąć wycieku. Baterii nie należy narażać na nadmierne ciepło, takie jak światło słoneczne, ogień itp.
- UWAGA: Niebezpieczeństwo wybuchu, jeśli bateria zostanie nieprawidłowo wymieniona
- Wymień tylko na ten sam lub równoważny typ

	UWAGA - NIEWIDOCZNE PROMIENIOWANIE LASEROWE PODCZAS OTWIERANIA POKRYWY LUB NACIŚNIĘCIA BŁOKADY BEZPIECZEŃSTWA. UNIKAĆ EKSPOZYCJI NA WIĄZKA LASEROWA.
--	---

	Aby zapobiec możliwemu uszkodzeniu słuchu, nie słuchaj przy wysokim poziomie głośności przez długi czas
--	--

- Używaj urządzenia tylko w suchych pomieszczeniach.
- Chronić urządzenie przed wilgocią.
- To urządzenie jest przeznaczone do użytku na obszarach o klimacie umiarkowanym, nie nadaje się do użytku w krajach o klimacie tropikalnym.

- Na urządzeniu nie wolno umieszczać żadnych przedmiotów wypełnionych płynami, takich jak wazonny.
- Jako urządzenie odłączające używana jest wtyczka sieciowa lub łącznik urządzenia, urządzenia odłączające powinny być łatwo dostępne.
- Urządzenie należy podłączać wyłącznie do prawidłowo zainstalowanego i uziemionego gniazdka ściennego. Upewnij się, że napięcie sieciowe odpowiada specyfikacji na tabliczce znamionowej.
- Upewnij się, że kabel sieciowy jest suchy podczas pracy. W żaden sposób nie ścisnąć ani nie uszkadzać przewodu zasilającego.
- Uszkodzony kabel zasilający lub wtyczkę należy natychmiast wymienić w autoryzowanym serwisie.
- W przypadku wyładowania atmosferycznego natychmiast odłącz urządzenie od zasilania sieciowego.
- Dzieci powinny znajdować się pod nadzorem rodziców podczas korzystania z urządzenia.
- Czyść urządzenie wyłącznie suchą szmatką.
- NIE STOSOWAĆ ŚRODKÓW CZYSZCZĄCYCH ani ŚCIERNYCH ŚCIERECZEK!
- Nie wystawiaj urządzenia na bezpośrednie działanie promieni słonecznych lub innych źródeł ciepła.
- Zainstaluj urządzenie w miejscu o wystarczającej wentylacji, aby zapobiec gromadzeniu się ciepła.
- Nie zakrywaj otworów wentylacyjnych!
- Zainstaluj urządzenie w bezpiecznym i wolnym od wibracji miejscu.
- Zainstaluj urządzenie jak najdalej od komputerów i kucharek mikrofalowych; w przeciwnym razie odbiór radiowy może zostać zakłócony.
- Nie otwieraj ani nie naprawiaj obudowy. Nie jest to bezpieczne i spowoduje utratę gwarancji. Naprawy tylko przez autoryzowany serwis / centrum obsługi klienta.
- Na urządzeniu nie należy umieszczać źródeł otwartego ognia, takich jak zapalone świece.
- Gdy konieczne jest wysłanie urządzenia, należy je przechowywać w oryginalnym opakowaniu. W tym celu zachowaj paczkę.
- W przypadku usterki spowodowanej wyładowaniem elektrostatycznym lub szybkim stanem przejściowym (pęknięcie), należy odłączyć i ponownie podłączyć zasilanie.
- Jeśli urządzenie nie jest używane przez dłuższy czas, odłącz je od zasilania, wyjmując wtyczkę z gniazdka. Ma to na celu uniknięcie ryzyka pożaru.

Lokalizacja elementów sterujących

Główna jednostka

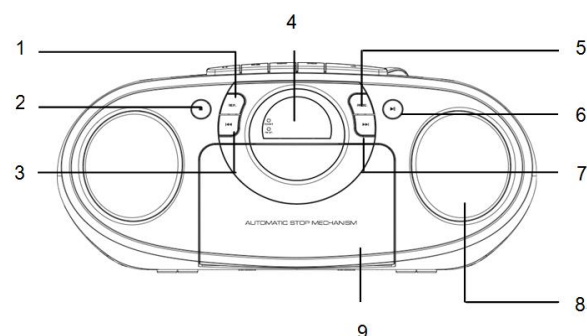

Widok z góry

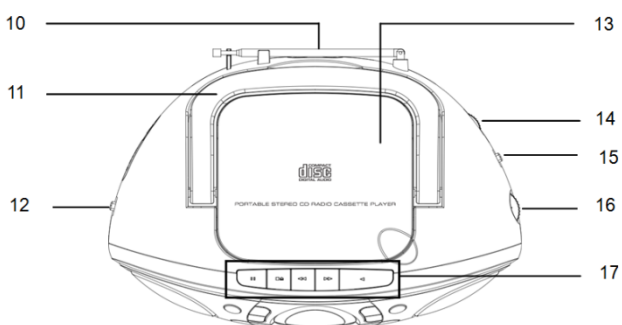

Widok z tyłu

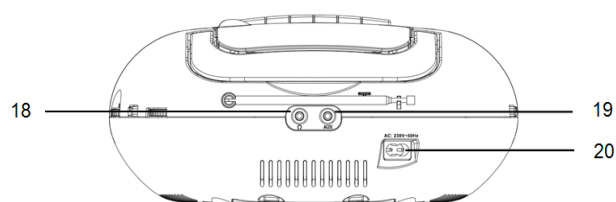

- | | | |
|--------------------|-------------------------|-------------------------------------|
| 1. POWTARZAĆ | 8. PRELEGENCI | 15. WYBÓR RADIA STEREOFONICZNEGO FM |
| 2. ZATRZYMAĆ | 9. DRZWI KASETOWE | 16. STEROWANIE STROJENIEM |
| 3. POMIŃĆ- | 10. ANTENA FM | 17. PRZYCIŚK TAŚMOWY |
| 4. WYŚWIETLACZ LED | 11. UCHWYT | 18. GNIAZDO SŁUCHAWKOWE |
| 5. PROGRAM | 12. SELEKTOR FUNKCJI | 19. JACK AUX-IN |
| 6. PLAY / PAUSE | 13. DRZWI CD | 20. GNIAZDO AC |
| 7. SKIP + | 14. REGULACJA GŁOŚNOŚCI | |

Instalacja

- Wybierz odpowiednie miejsce na urządzenie, np. Suchą, płaską, antypoślizgową powierzchnię, na której można łatwo obsługiwać maszynę.
- Zapewnij odpowiednią wentylację urządzenia.
- Usuń folię ochronną z wyświetlacza, jeśli nadal jest obecna.

Zasilacz

- Upewnij się, że napięcie jest takie samo, jak wskazane na tabliczce znamionowej modelu.
- Podłącz dostarczony kabel zasilający (w razie potrzeby zobacz komorę baterii) do prawidłowo zainstalowanego bezpiecznego gniazdka i wtyczki sieciowej AC z tyłu maszyny.

Wkładanie baterii (brak w zestawie)

- Otwórz pokrywę komory baterii.
- Włóż 6 baterii typu UM-2 (rozmiar „C”) 1,5 V. Upewnij się, że polaryzacja jest prawidłowa (patrz podłoga komory baterii)
- Następnie zamknij pokrywę baterii.

UWAGA:

Po podłączeniu kabla sieciowego baterie wyłączają się automatycznie.

UWAGA:

- Baterie mogą wyciekać i tracić kwas akumulatorowy. Jeśli nie używasz systemu przez dłuższy czas, wyjmij baterie.
- Nie wolno używać razem różnych typów baterii ani baterii nowych i używanych.
- Nie wyrzucaj baterii razem z odpadami domowymi. Zwróć stare baterie do odpowiednich punktów zbiórki lub sprzedawcy.

OSTRZEŻENIE:

Baterie nie powinny być narażone na nadmierne ciepło, takie jak promienie słoneczne, ogień itp. Niebezpieczeństwo wybuchu!

UWAGA:

Po około 10 minutach bez sygnału urządzenie automatycznie przełączy się w tryb OFF.

Obsługa tunera radiowego

Słuchanie radia FM

1. Ustaw przełącznik „FUNKCJA” na tryb „RADIO”.
2. Ustaw częstotliwość radiową na żądaną stację za pomocą pokrętki „TUNING”.
3. Ustaw regulator „GŁOŚNOŚĆ” na żądany poziom.

Odbiór FM / FM-Stereo

Ustaw „FM RADIO STEREO SELECTOR”, aby wybrać tryb MONO lub STEREO dla odbioru FM. Wskaźnik Stereo zaświeci się, aby pokazać FM ST. tryb, gdy dostępny jest odbiór FM-Stereo.

Obsługa kasyety

Odtwarzanie kaset

1. Ustaw przełącznik funkcji w pozycji OFF / TAPE.
2. Naciśnij przycisk STOP / EJECT, aby otworzyć kieszeń kasyety.
3. Włóż nagraną kasetę audio do przegródki z otworem na taśmę skierowanym do góry i stroną, której chcesz słuchać do przodu (pełna szpula po prawej). Następnie ponownie zamknij komorę kasyety. Naciśnij przycisk PLAY, aby posłuchać taśmy.
- 4.
5. Za pomocą klawisza STOP / EJECT można zatrzymać odtwarzanie.
6. W razie potrzeby nawiń taśmę do przodu lub do tyłu w kierunku klawiszy strzałek.
7. Zawsze naciskaj przycisk STOP / EJECT podczas zmiany kierunku lub zatrzymywania taśmy. Zapobiega to uszkodzeniu maszyny i taśmy.
- 8.
8. Po ponownym naciśnięciu przycisku STOP / EJECT otwiera się klapka kieszeni kasyety.
9. Aby na krótko przerwać odtwarzanie, naciśnij przycisk PAUSE. Ponowne naciśnięcie powoduje kontynuację odtwarzania.

Obsługa CD

1. Ustaw przełącznik „FUNCTION” na tryb „CD”.
2. Otwórz drzwiczki CD i umieść płytę CD nadrukiem do góry w komorze CD. Zamknij drzwiczki CD.
- 3.
4. Poszukiwanie ostrości jest wykonywane, jeśli płyta jest w środku. Łączna liczba utworów jest odczytywana i pojawia się na wyświetlaczu. Naciśnij przycisk „PLAY / PAUSE”, aby rozpocząć odtwarzanie płyty CD.
5. Ustaw regulator „VOLUME” na żądany poziom.
6. Naciśnij ponownie przycisk „PLAY / PAUSE”, aby tymczasowo zatrzymać odtwarzanie.
7. Aby wyjąć płytę CD, naciśnij przycisk „STOP”, otwórz kieszeń na płytę i ostrożnie wyjmij płytę.
- 8.

Drzwiczki CD zawsze powinny być zamknięte.

UWAGA:

- Jeśli płyta zostanie włożona odwrotnie lub jeśli nie włożono żadnej płyty, na wyświetlaczu pojawi się „No”.

Zaprogramowane odtwarzanie

Można to wykorzystać do zaprogramowania dowolnej żądanej sekwencji utworów.

Można zaprogramować do 20 utworów do odtwarzania w dowolnej kolejności.

Przed użyciem należy nacisnąć przycisk „STOP”.

1. Naciśnij przycisk „PROGRAM”, wyświetlacz pokaże „01” i zacznie migać.
2. Wybierz żądany utwór, używając przycisku „SKIP +” lub „SKIP -”.
3. Ponownie naciśnij przycisk „PROGRAM”, aby zatwierdzić żądany utwór w pamięci programu.
4. Powtórz kroki 2 i 3, aby wprowadzić dodatkowe utwory do pamięci programu.
5. Kiedy wszystkie żądane ścieżki zostaną zaprogramowane, naciśnij przycisk „PLAY / PAUSE”, aby odtworzyć płytę w zaprogramowanej kolejności.

6. Naciśnij dwukrotnie przycisk „STOP”, aby zakończyć programowane odtwarzanie.

TRYB

Naciśnij przycisk „REPEAT” przed lub w trakcie odtwarzania płyty CD, każde naciśnięcie przełącza tryb w następujący sposób: 1 - REPEAT 1 (wskaźnik powtarzania miga).

2 - REPEAT ALL (Wskaźnik powtarzania świeci światłem ciągłym.) 3 -

NORMAL PLAYBACK

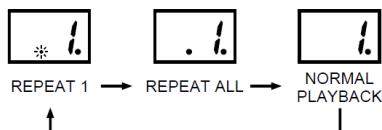

Słuchanie zewnętrznego źródła dźwięku

W trybie „CD” lub „RADIO”, jeśli chcesz odtwarzać z gniazda AUX-IN, podłącz urządzenie zewnętrzne przez wtyczkę 3,5 mm do gniazda AUX-IN. Możesz słuchać dźwięku z urządzenia zewnętrznego przez głośniki i możesz regulować głośność w zewnętrznym urządzeniu audio. Więcej funkcji można znaleźć w instrukcji obsługi zewnętrznego urządzenia audio.

UWAGA:

Ustaw głośność urządzenia zewnętrznego na wygodnym poziomie.

Słuchanie z gniazda słuchawkowego

Aby słuchać muzyki prywatnie, użyj słuchawek z wtyczką stereo 3,5 mm i podłącz je do gniazda słuchawkowego z tyłu systemu. Głośniki zostaną wtedy wyciszone.

UWAGA:

Ustaw głośność urządzenia zewnętrznego na wygodnym poziomie.

Czyszczenie i konserwacja

OSTRZEŻENIE:

Nie zanurzaj urządzenia w wodzie.

- Przed czyszczeniem urządzenia zawsze wyjmij wtyczkę z gniazdka.
- Wszelkie ślady na powierzchni można zetrzeć lekko zwilżoną szmatką bez żadnych dodatków.

AUTOMATYCZNE PRZEŁĄCZANIE W STANDBY

Jeśli urządzenie nie będzie używane przez 10 minut, automatycznie przełączy się w tryb oszczędzania energii. Proszę ponownie zresetować przełącznik FUNCTION”.

Specyfikacje

Zakres częstotliwości radiowych	FM 87,5 - 108 MHz AC
Zasilanie urządzenia	230 V ~ 50 Hz DC UM-2 (rozmiar „C”) bateria 1,5 V x 6 sztuk (baterie nie są dołączone)
Wymiary jednostki Moc wyjściowa	290 (dt.) X 215 (szer.) X 132 (wys.) Mm 2 x 1 Watt
Waga jednostkowa	około. 1,7 kg

SPECYFIKACJA I WYGLĄD ZEWNĘTRZNY ZESTAWU PODLEGA ZMIANIE BEZ UPRZEDNIEGO POWIADOMIENIA.

Importer

Wörlein GmbH
Gewerbestrasse 12
D 90556 Cadolzburg
Niemcy

Tel.: + 49 9103 71 67 0
Faks.: + 49 9103 71 67 12
E-mail: service@soundmaster.de
Sieć: www.soundmaster.de

