

Uszczelniacz wału korbowego przedni pokrywy rozrzędu 1447689M1 MF3 Oryginał Ursus_54882

Uszczelniacz wału korbowego przedni pokrywy rozrzędu 1447689M1 MF3 Oryginał Ursus

Fabrycznie nowy, **oryginalny uszczelniacz wału korbowego przedni** sygnowany marką Ursus, dedykowany do ciągników Massey Ferguson oraz pochodnych. Ten wysokiej klasy simmering przedniej pokrywy rozrzędu został zaprojektowany dla **rolników i mechaników**, którzy nie uznają kompromisów w kwestii szczelności jednostki napędowej. Produkt ten jest kluczowym elementem chroniącym silnik przed wyciekami oleju, które mogą prowadzić do zanieczyszczenia paska klinowego, alternatora oraz utraty smarowania wału.

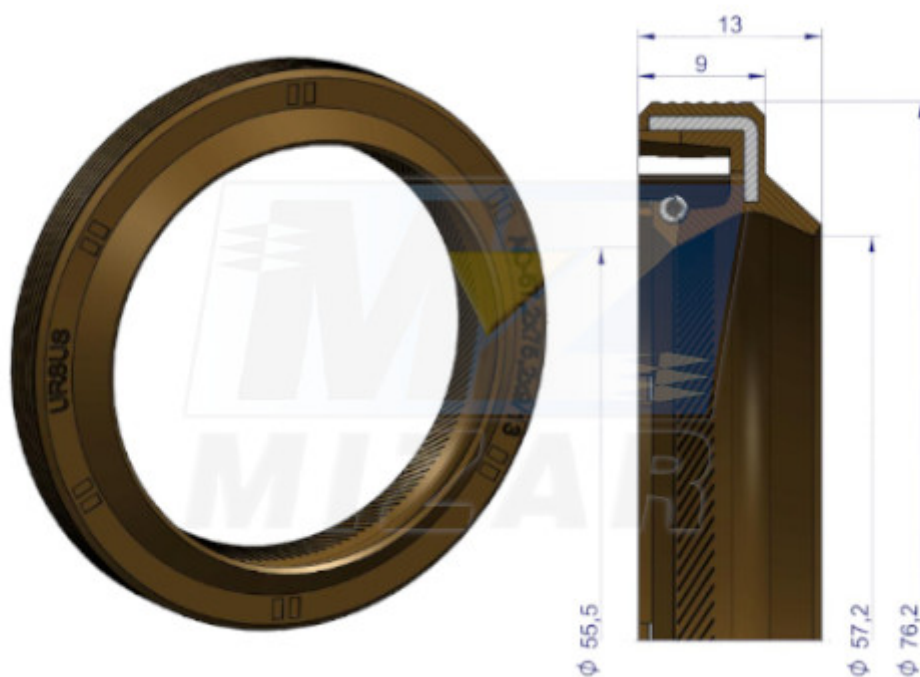

Główną korzyścią z zastosowania **dwuwargowej konstrukcji** simmeringu jest podwójna ochrona: pierwsza warga zatrzymuje olej wewnątrz silnika, natomiast druga (przeciwpyłowa) stanowi barierę dla kurzu, piasku i pyłu poźniwego. Dzięki temu, że jest to **oryginał Ursus**, masz pewność idealnego dopasowania materiałowego do czopa wału korbowego, co zapobiega wycieraniu się metalu i gwarantuje szczelność przez setki motogodzin w najcięższych warunkach polowych.



Dane techniczne / Parametry:

- Typ: Simmering 2-wargowy (z wargą przeciwpyłową)
- Rozmiar: 57.2x76.2x9/13mm
- Pochodzenie: Oryginał Ursus
- Zastosowanie: Przednia pokrywa rozrządu
- Numery porównawcze: 1447689M1, 1641144M1, 1851747M1, 2414111, 2415341, 2415342, 2415343, 2415344, 2415574, 295810A1, 59738, PF53636, 1447689M1FU



Zastosowanie w gospodarstwie:

Uszczelniacz ten jest niezbędny przy wszelkich pracach remontowych silnika oraz w sytuacjach awaryjnych, gdy zauważalne są wycieki w przedniej części traktora:

- **Naprawy główne silnika:** obowiązkowa wymiana przy każdym demontażu pokrywy rozrządu.
- **Serwis bieżący:** eliminacja wycieków brudzących osprzęt silnika i podłoże w obejściu.
- **Prace sezonowe:** zabezpieczenie silnika przed intensywnym zapyleniem podczas żniw czy uprawy gleby dzięki dodatkowej wardze ochronnej.

Najważniejsze cechy i korzyści:

- **Oryginał Ursus:** gwarancja użycia mieszanek gumowych odpornych na wysokie temperatury i starzenie pod wpływem oleju silnikowego.
- **Konstrukcja 2-wargowa:** skutecznie odcina drogę zanieczyszczeniom zewnętrznym, co jest kluczowe w pracy rolniczej przy dużym zapyleniu.
- **Oszczędność czasu:** precyzyjne wykonanie ułatwia montaż i eliminuje ryzyko konieczności ponownej rozbiórki przodu silnika z powodu wadliwego zamiennika.
- **Ochrona wału:** odpowiednia twardość wargi uszczelniającej nie powoduje nadmiernego wycierania (rowkowania) powierzchni wału korbowego.

FAQ:

1. Czy ten uszczelniacz pasuje do MF 255 lub Ursusa 3512? Tak, uszczelniacz o numerze 1447689M1 jest standardowo stosowany w 3-cylindrowych silnikach Perkins montowanych w tych popularnych ciągnikach.

2. Dlaczego warto wybrać wersję 2-wargową? Standardowy simmering ma jedną wargę trzymającą olej. Wersja 2-wargowa posiada dodatkowy "kołnierz", który wyłapuje kurz przed wejściem pod główną uszczelkę, co drastycznie wydłuża życie uszczelnienia w kurzu i błocie.

3. Czy do montażu potrzebuję specjalistycznych narzędzi? Zaleca się użycie praski lub tulei montażowej o średnicy zewnętrznej simmeringu, aby wbić go równolegle bez deformacji blaszanej obudowy uszczelniacza.

Zatrzymaj wycieki raz a porządnie

Wybierając oryginalny uszczelniacz wału korbowego Ursus, stawiasz na spokój i czystość w swoim parku maszynowym. To inwestycja w podzespół, który przeszedł rygorystyczną kontrolę jakości, abyś Ty mógł skupić się na pracy w polu, a nie na dolewaniu oleju. Postaw na sprawdzone części z tradycją. □