

# INSTRUKCJA OBSŁUGI

## Lampa biurkowa z ładowaniem indukcyjnym

Nr partii: 613250

### Punkt dostarczania sprzętu:

mPTech Sp. z o.o.  
ul. Krakowska 119  
50-428 Wrocław  
Polska

Zaprojektowano w Polsce  
Wyprodukowano w Chinach

### Producent:

mPTech Sp. z o.o.  
ul. Nowogrodzka 31  
00-511 Warszawa  
Polska

**Infolinia:** (+48 71) 71 77 400

**E-mail:** pomoc@mpotech.eu

**Strona www:** huslog.eu

## SPIS TREŚCI

<b>1. Bezpieczeństwo użytkowania</b> .....	<b>1</b>
<b>2. Specyfikacja techniczna</b> .....	<b>3</b>
2.1 Dane techniczne .....	3
2.2 Zawartość opakowania.....	3
<b>3. Budowa urządzenia</b> .....	<b>4</b>
<b>4. Obsługa urządzenia</b> .....	<b>4</b>
4.1 Podłączenie zasilania .....	4
4.2 Obsługa lampy.....	5
4.3 Obsługa ładowania USB.....	5
4.4 Obsługa ładowania indukcyjnego .....	5
4.5 Obsługa funkcji kalendarza.....	6
4.6 Wymiana baterii .....	6
<b>5. Rozwiązywanie problemów</b> .....	<b>7</b>
<b>6. Konserwacja urządzenia</b> .....	<b>7</b>
<b>7. Prawidłowa utylizacja zużytego sprzętu i baterii</b> .....	<b>8</b>
<b>8. Korzystanie z instrukcji</b> .....	<b>8</b>
<b>9. Gwarancja i serwis</b> .....	<b>9</b>
<b>10. Deklaracja zgodności z dyrektywami UE</b> .....	<b>9</b>

## 1. Bezpieczeństwo użytkowania

**Ostrzeżenie!** Podczas czyszczenia lub użytkowania nie zanurzać urządzenia w wodzie lub innych płynach. Zagrożenie porażeniem prądem elektrycznym! Nie dotykaj urządzenia elektrycznego, jeśli wpadło do wody lub uległo zalaniu. Natychmiast odłącz zasilanie elektryczne gniazda, do którego podłączone jest urządzenie i wyjmij zasilacz z gniazda.

Regularnie sprawdzaj, czy przewód zasilający nie jest uszkodzony. Jeśli jest uszkodzony, musi on zostać wymieniony przez serwis producenta lub inny wykwalifikowany personel.

**Ostrzeżenie!** Nie należy zbyt długo patrzeć na włączone diody LED urządzenia. Światło diod LED może spowodować uszkodzenie lub podrażnienie oczu. Nie wolno patrzeć na źródło światła przy pomocy jakichkolwiek przyrządów optycznych, które ogniskują promienie świetlne.

 **Uwaga!** Ryzyko porażenia prądem elektrycznym! Źródło światła w tej oprawie oświetleniowej może być wymieniane wyłącznie przez producenta, jego serwis lub podobnie wykwalifikowane osoby.

Zapoznaj się uważnie z podanymi tu wskazówkami. Nieprzestrzeganie tych wskazówek może być niebezpieczne lub niezgodne z prawem.

### **–DZIECI–**

Urządzenie nie jest zabawką. Przechowuj urządzenie, jego akcesoria i opakowanie z dala od zasięgu dzieci. Przewody i opakowania foliowe mogą owinąć się wokół szyi dziecka lub zostać połknięte, a to może skutkować uduszeniem lub udławieniem.

### **–NIE RYZYKUJ–**

Nie włączaj urządzenia w miejscach, w których zabrania się korzystania z urządzeń elektronicznych, ani gdy może to spowodować zakłócenia lub inne zagrożenia. Stosuj się do wszelkiego rodzaju zakazów, przepisów i ostrzeżeń przekazywanych przez personel miejsca, w którym chcesz korzystać z urządzenia. Nie używaj urządzenia w pobliżu materiałów łatwopalnych.

### **–PROFESJONALNY SERWIS–**

Naprawiać ten produkt może wyłącznie wykwalifikowany serwis producenta lub autoryzowany punkt serwisowy. Naprawa urządzenia przez niewykwalifikowany lub nieautoryzowany serwis grozi uszkodzeniem urządzenia i utratą gwarancji.

### **–MODYFIKACJE–**

Producent nie ponosi odpowiedzialności za spowodowane samodzielnymi modyfikacjami zakłócenia radiowe i telewizyjne. Podobnie w przypadku zastosowania nieoryginalnych przewodów połączeniowych i ładowarek.

### **–NIEPEŁNOSPRAWNI RUCHOWO LUB PSYCHICZNIE–**

Urządzenie nie powinno być obsługiwane przez osoby (także dzieci) o ograniczonych predyspozycjach ruchowych lub psychicznych lub niemające doświadczenia w obsłudze sprzętu elektronicznego. Mogą one z niego korzystać jedynie pod nadzorem osób odpowiadających za ich bezpieczeństwo.

### **–WODA I INNE PŁYNY–**

Nie narażaj urządzenia na działania wody i innych płynów. Unikaj pracy w środowisku o dużej wilgotności – zaparowane kuchnie, łazienki, etc. Drobinki wody mogą spowodować pojawienie się wilgoci w urządzeniu, a to wpływa niekorzystnie na elektronikę i może doprowadzić do uszkodzenia sprzętu.

### **–OTOCZENIE–**

Urządzenie nie powinno pracować w zapyleniu. Powinno być ustawiane na stabilnych powierzchniach, aby nie można go było uszkodzić oraz aby ono nie stanowiło zagrożenia dla ludzi i zwierząt. Dzieci i zwierzęta nie powinny mieć dostępu do urządzenia – mogą je uszkodzić. Nie narażaj urządzenia na działanie promieni słonecznych i nie stawiaj go w bezpośredniej bliskości urządzeń wydzielających dużo ciepła. Elementy wykonane z tworzywa mogą się odkształcić, co może wpłynąć na działanie urządzenia lub doprowadzić do jego całkowitego zepsucia. Nie przykrywaj urządzenia podczas pracy.

- Nie ładuj baterii nieprzeznaczonych do ładowania (niebędących akumulatorami).
- Nie zwieraj zacisków zasilających w bateriach.
- Stosuj baterie takiego samego typu, jakie są rekomendowane w tym urządzeniu.
- Przy montażu nowych baterii pamiętaj o ich biegunowości +/-.
- Wyczerpane baterie bezzwłocznie wyjmij z urządzenia, ponieważ mogą wyciekać, powodując uszkodzenia.

- Zawsze wyjmuj baterie, gdy nie używasz urządzenia – zapobiegnie to zniszczeniu produktu w przypadku wycieku elektrolitu z baterii.
- Zawsze wymieniaj cały komplet baterii na sprawny.
- Trzymaj baterie z dala od dzieci i zwierząt.
- Nie wyrzucaj zużytych baterii do śmietnika, lecz do specjalnych pojemników na zużyte baterie i akumulatory.
- Nigdy nie stosuj zużytych baterii w połączeniu z nowymi.
- Unikaj wystawiania baterii na działanie bardzo niskich lub bardzo wysokich temperatur (poniżej 0°C / 32°F lub powyżej 40°C / 104°F). Ekstremalne temperatury mogą mieć wpływ na ich żywotność.
- Unikaj kontaktu baterii z płynami i metalowymi przedmiotami, mogą one doprowadzić do całkowitego lub częściowego ich uszkodzenia.
- Zużyte lub uszkodzone baterie umieść w specjalnym pojemniku.
- Nigdy nie narażaj baterii na bezpośrednie działanie źródeł ciepła, takich jak: nadmierne nasłonecznienie, grzejnik, ogień.
- Nigdy nie wrzucaj baterii do ognia – mogą eksplodować.
- Nigdy nie zanurzaj baterii w wodzie. Nie dotykaj ich mokrymi rękami.
- W razie kontaktu rąk z kwasem z baterii, opłucz ręce pod bieżącą wodą.
- W przypadku dostania się elektrolitu do oczu, skontaktuj się z lekarzem. Kwas zawarty w bateriach może powodować podrażnienie lub oparzenie.
- Połknięcie baterii może być śmiertelne! Trzymaj baterie z dala od dzieci i zwierząt domowych. Natychmiast zwróć się po pomoc medyczną, jeśli bateria zostanie połknięta.

## 2. Specyfikacja techniczna

### 2.1 Dane techniczne

Lampa biurkowa z ładowaniem indukcyjnym	
<b>Model</b>	OW-3912
<b>Lampa</b>	Moduł LED (diody niewymienne), 45 szt.
<b>Barwa światła</b>	3000 K – 4500 K – 6500 K
<b>Jasność</b>	400 lm (5 poziomów regulacji)
<b>Wskaźnik oddawania barw</b>	>80 Ra
<b>Wejście zasilacza</b>	220-240 V~ 50/60 Hz, 0,4 A Max
<b>Wyjście zasilacza</b>	12 V = 2 A, 24 W
<b>Wejście</b>	12 V = 1,5 A
<b>Wyjście USB</b>	5 V = 2,1 A (ładowanie przewodowe)
<b>Wyjście indukcyjne</b>	10 W
<b>Moc źródła światła</b>	5 W
<b>Sterowanie</b>	Przyciski dotykowe, przyciski fizyczne
<b>Materiał</b>	ABS+PC
<b>Dodatkowe</b>	Wbudowany wyświetlacz LCD, funkcja kalendarza i termometru, wysuwany uchwyt na telefon, bateria CR2032 3V =

### 2.2 Zawartość opakowania

- Lampa biurkowa z ładowaniem indukcyjnym
- Zasilacz sieciowy
- Instrukcja obsługi



Jeśli brakuje którejkolwiek z powyższych pozycji lub jest ona uszkodzona, skontaktuj się ze sprzedawcą.

 Polecamy zachować opakowanie na wypadek ewentualnej reklamacji.

Istnieje możliwość pobrania instrukcji obsługi z podanego poniżej adresu internetowego:

<https://huslog.eu/>

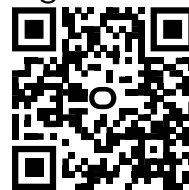

Lub przez zeskanowanie kodu QR:

### 3. Budowa urządzenia

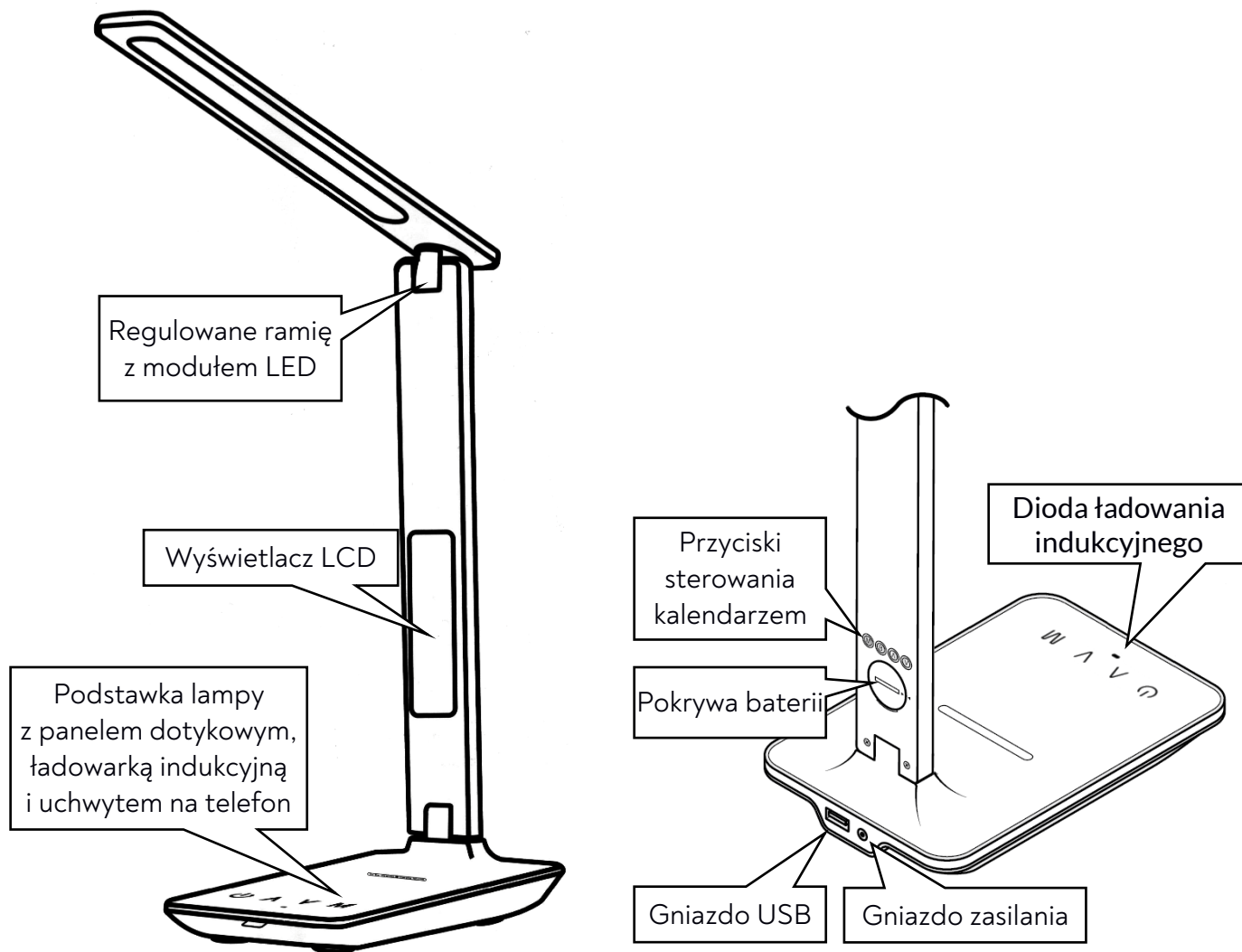

Wygląd ogólny

Wygląd z tyłu

## 4. Obsługa urządzenia

### 4.1 Podłączenie zasilania

 *Nie włączaj do prądu zasilacza, którego obudowa lub przewód wyglądają na uszkodzone – grozi to porażeniem! Należy używać wyłącznie zasilacza dołączonego do zestawu. Używanie innych zasilaczy może spowodować eksplozję zasilacza lub uszkodzenie urządzenia. Żadne uszkodzenia wynikające z nieprawidłowej obsługi nie są objęte gwarancją.*

Po wyjęciu urządzenia i akcesoriów z opakowania upewnij się, czy żaden z elementów nie jest uszkodzony. Podłącz przewód dołączonego zasilacza sieciowego do gniazda zasilania z tyłu lampy, następnie wtyczkę sieciową podłącz do gniazda sieci energetycznej. Usuń również pasek izolacyjny zabezpieczający baterię znajdującą się w tylnej części ramienia lampy.

## 4.2 Obsługa lampy

**!** Nie kładź telefonu ani innych przedmiotów na panelu przycisków dotykowych urządzenia. Może to spowodować przypadkowe włączenie lub wyłączenie urządzenia oraz samoczynne przełączanie trybów świecenia lub zmiany poziomu jasności.

Aby włączyć lampę dotknij przycisku włącznika **U**. Kolejne jego dotknięcie spowoduje wyłączenie lampy. Przyciski **^** i **v** pozwalają na regulację poziomu jasności świecenia lampy w zakresie pięciu jej poziomów. Przy włączonej lampce dotknięcie przycisku **M** zmienia barwę światła na jedną spośród trzech dostępnych.

Długie przytrzymanie przycisku **U** (ok. 3 s) włącza i wyłącza podświetlenie wyświetlacza LCD. Regulowane ramię lampy pozwala na dogodne jej ustawienie w zależności od potrzeb użytkownika. Część z modułem świetlnym można poruszać w dwóch płaszczyznach w zakresie do 180°, natomiast część u podstawy lampy porusza się w jednej płaszczyźnie w zakresie do 90°. W podstawie lampy z przodu znajduje się wysuwany uchwyt, w którym można ustawić i oprzeć telefon komórkowy typu smartfon.

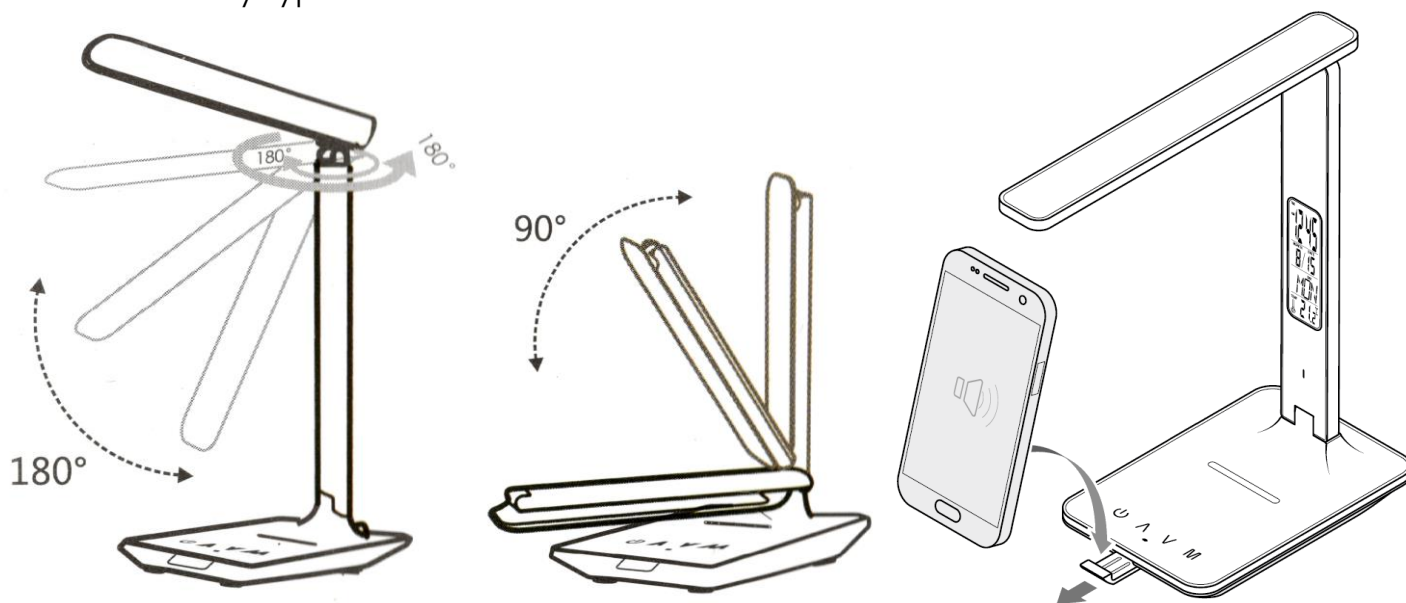

## 4.3 Obsługa ładowania USB

W celu skorzystania z wbudowanej ładowarki USB podłącz przewód USB (brak w zestawie) do gniazda USB umieszczonego w tylnym panelu urządzenia. Drugi wtyk przewodu podłącz do urządzenia, które chcesz naładować. Proces ładowania rozpocznie się automatycznie.

## 4.4 Obsługa ładowania indukcyjnego

W celu skorzystania z wbudowanej ładowarki indukcyjnej połóż urządzenie zgodne ze standardem ładowania indukcyjnego Qi na podstawie lampy powyżej panelu dotykowego, jak pokazano na ilustracji obok. Proces ładowania rozpocznie się automatycznie i zostanie zasygnalizowany zaświeceniem się na zielono diody ładowania indukcyjnego.

W szczególnych przypadkach może zaistnieć potrzeba innego umiejscowienia ładowanego urządzenia. Wówczas należy stosować się do instrukcji dołączonych do tego urządzenia.

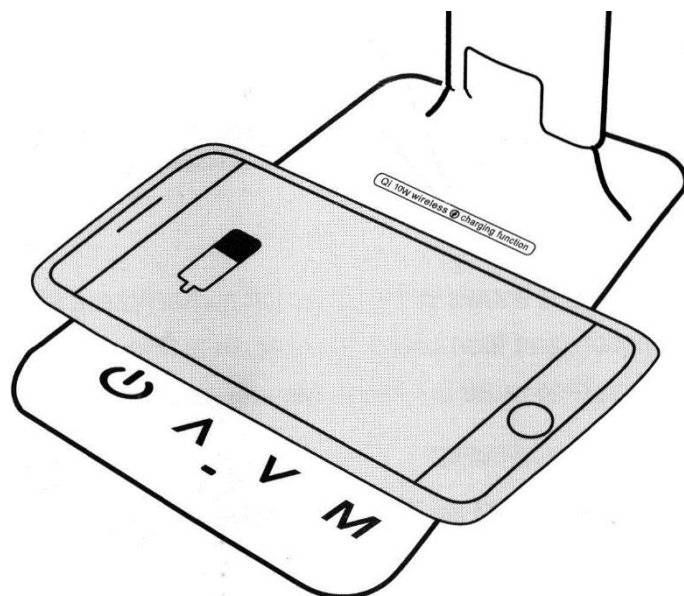

## 4.5 Obsługa funkcji kalendarza

- Ustawianie daty i czasu:
  - W trybie zegara (napis **TIME** widoczny w lewym górnym rogu wyświetlacza LCD) wciśnij przycisk **S**, aby aktywować zmianę ustawień daty i czasu. Kolejne wciśnięcie przycisku **S** pozwala przejść do zmiany ustawień następnej opcji w następującej kolejności: *godziny – minuty – rok – miesiąc – dzień – wyjście*.
  - Przyciski **^** oraz **∨** służą do zmiany wartości aktualnie wybranej opcji.
  - Wciśnięcie przycisku **M** w trakcie ustawiania daty i czasu spowoduje zapisanie wprowadzonych zmian i wyjście. Zapisanie zmian i wyjście nastąpi również po minucie bezczynności.
  - Wciskanie przycisku **^** w trybie zegara przełącza format godzin między systemem 12-godzinnym a 24-godzinnym. Wciskanie przycisku **∨** przełącza skalę wyświetlanej temperatury między skalą Celsjusza a Fahrenheita.
- Ustawianie budzika:
  - Włącz tryb budzika wciskając przycisk **M** – napis **ALARM** pojawi się w górnej części wyświetlacza LCD.
  - Wciśnij przycisk **S**, aby przejść do ustawiania alarmu budzika. Kolejne wciśnięcie przycisku **S** pozwala przejść do zmiany ustawień następnej opcji w następującej kolejności: *godziny – minuty – drzemka – dźwięk alarmu – wyjście*.
  - Przyciski **^** oraz **∨** służą do zmiany wartości aktualnie wybranej opcji.
  - W trybie budzika wciskanie przycisków **^** oraz **∨** włącza i wyłącza funkcję drzemki i dźwięku alarmu w następującej kolejności: *alarm włączony – drzemka wyłączona – alarm i drzemka wyłączone*.
  - Alarm dzwoni przez minutę. W przypadku wybrania drzemki alarm zadzwoni dwa razy, za każdym razem przez minutę. Wciśnij przycisk **S** aby wyłączyć alarm lub dowolny inny przycisk aby spauzować alarm.
  - Długość trwania drzemki można regulować w zakresie od 1 do 60 minut (wartość domyślna to 60 minut). Do wyboru jest 9 różnych dźwięków alarmu.

## 4.6 Wymiana baterii

Urządzenie wyposażone jest w baterię, która zasila wbudowany w jej ramię kalendarz. Dzięki temu możliwe jest działanie kalendarza kiedy urządzenie nie jest zasilane (np. awaria zasilania, odłączenie urządzenia od zasilania w celu zmiany miejsca ustawienia). Fabrycznie bateria jest już zainstalowana w urządzeniu, jednak pasek izolacyjny zabezpiecza ją przed rozładowaniem. Przed rozpoczęciem korzystania z produktu pasek izolacyjny należy usunąć.

Żeby wymienić baterię odkręć jej pokrywę przy pomocy np. monety lub narzędzia, które można wsunąć w szczelinę znajdującą się na pokrywie. Zużyta baterię wymień na nową, pamiętając o zachowaniu biegunowości. Zabezpiecz baterię zakręcając pokrywę baterii.

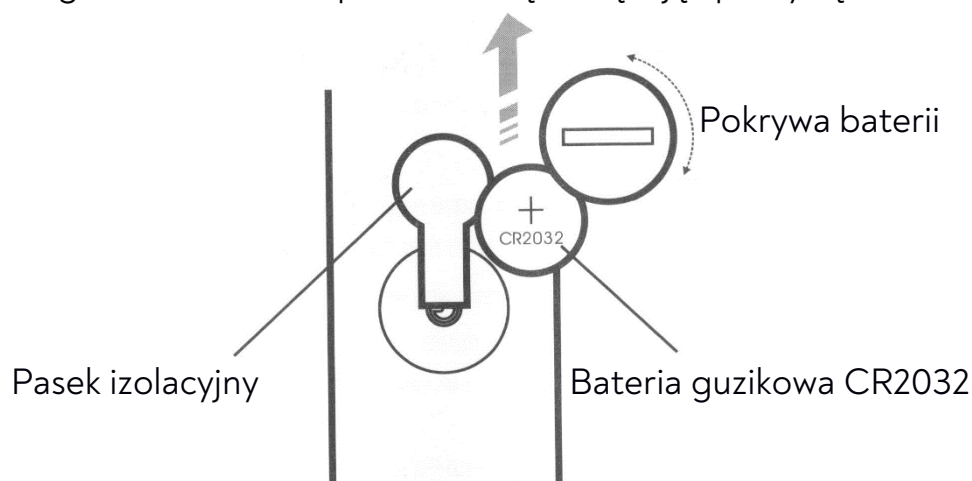

## 5. Rozwiązywanie problemów

W razie problemów z urządzeniem zapoznaj się z poniższymi poradami.

Urządzenie nie włącza się	Sprawdź, czy zasilacz podłączony jest do sieci energetycznej i do lampy. Sprawdź, czy przewody, wtyczki i gniazda nie są uszkodzone.
Ładowanie USB nie działa	Sprawdź, czy przewód USB użyty do ładowania nie jest uszkodzony.
Ładowanie indukcyjne nie działa	Sprawdź, czy maksymalna odległość ładowania indukcyjnego nie została przekroczona (np. przez używanie dodatkowych obudów na ładowanym urządzeniu). Sprawdź, czy urządzenie jest zgodne ze standardem Qi. Sprawdź, czy podłączono inne urządzenie do ładowania przewodowego. W celu zwiększenia efektywności ładowania polecamy korzystać tylko z jednej metody ładowania na raz.
Urządzenie po odłączeniu przewodu zasilania nie włącza się	Lampa nie posiada wbudowanego akumulatora i nie działa bez podłączonego zasilania. Nie ma możliwości naładowania lampy.
Wyświetlacz LCD nie działa	Sprawdź, czy bateria nie jest zużyta. Sprawdź, czy bateria została poprawnie zainstalowana. Sprawdź, czy pasek izolacyjny został usunięty.
<b>Jeśli nie udało się zaradzić problemowi, to skontaktuj się z serwisem producenta.</b>	

## 6. Konserwacja urządzenia

Aby przedłużyć żywotność urządzenia:

- Przechowuj urządzenie oraz jego akcesoria z dala od zasięgu dzieci.
- Unikaj kontaktu urządzenia z cieczami, gdyż mogą one uszkodzić części elektroniczne urządzenia.
- Unikaj bardzo wysokich temperatur, gdyż mogą one powodować skrócenie żywotności elektronicznych komponentów urządzenia, stopić części z tworzyw sztucznych.
- Nie próbuj rozmontowywać urządzenia. Nieprofesjonalna ingerencja w urządzenie może je poważnie uszkodzić lub zniszczyć.
- Do czyszczenia urządzenia używaj tylko suchej ściereczki. Nie używaj środków o wysokim stężeniu kwasowym lub zasadowym.
- Używaj jedynie oryginalnych akcesoriów. Złamanie tej zasady może spowodować unieważnienie gwarancji.



Opakowanie urządzenia można poddać recyklingowi zgodnie z lokalnymi przepisami.



Symbol oznaczający tekturę falistą (mat. opakowania).

**PAP**

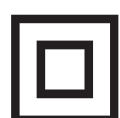

Symbol oznaczający urządzenie II klasy ochronności z podwójną izolacją (dla zasilacza). Urządzenia tej klasy charakteryzują się wzmocnioną izolacją zapewniającą ochronę przed dotykiem bezpośrednim i pośrednim. Oprócz izolacji podstawowej stosuje się również

izolację dodatkową.



Symbol oznaczający urządzenie III klasy ochronności (dla lampki). W urządzeniach tej klasy ochronę przeciwporażeniową zapewnia się przez zasilanie napięciem bardzo niskim o wartości nieprzekraczającej dopuszczalnego napięcia dotykowego (długotrwałe) dla danych warunków środowiskowych.



Do użytku wewnątrz pomieszczeń.



Symbol oznacza, że w opakowaniu znajduje się instrukcja obsługi, z którą należy się zapoznać przed rozpoczęciem użytkowania.

## **7. Prawidłowa utylizacja zużytego sprzętu i baterii**



Urządzenie oznaczone jest symbolem przekreślonego kontenera na śmieci, zgodnie z Dyrektywą Europejską 2012/19/UE o zużytych sprzęcie elektrycznym i elektronicznym (Waste Electrical and Electronic Equipment – WEEE). Produktów oznaczonych tym symbolem po upływie okresu użytkowania nie należy utylizować lub wyrzucać wraz z innymi odpadami z gospodarstwa domowego. Użytkownik ma obowiązek pozbywać się zużytego sprzętu elektrycznego i elektronicznego, dostarczając je do wyznaczonego punktu, w którym takie niebezpieczne odpady poddawane są procesowi recyklingu. Gromadzenie tego typu odpadów w wydzielonych miejscach oraz właściwy proces ich odzyskiwania przyczyniają się do ochrony zasobów naturalnych. Prawidłowy recykling zużytego sprzętu elektrycznego i elektronicznego ma korzystny wpływ na zdrowie i otoczenie człowieka. W celu uzyskania informacji na temat miejsca i sposobu bezpiecznego dla środowiska pozbycia się zużytego sprzętu elektrycznego i elektronicznego użytkownik powinien skontaktować się z odpowiednim organem władz lokalnych, z punktem zbiórki odpadów lub z punktem sprzedaży, w którym zakupił sprzęt.



Zgodnie z dyrektywą UE 2006/66/EC ze zmianami zawartymi w Dyrektywie 2013/56/UE o utylizacji akumulatora, produkt ten jest oznaczony symbolem przekreślonego kosza na śmieci. Symbol oznacza, że zastosowane w tym produkcie baterie lub akumulatory nie powinny być wyrzucane razem z normalnymi odpadami z gospodarstw domowych, lecz traktowane zgodnie z dyrektywą i miejscowymi przepisami. Nie wolno wyrzucać akumulatorów razem z niesortowanymi odpadami komunalnymi. Użytkownicy akumulatora i akumulatorów muszą korzystać z dostępnej sieci odbioru tych elementów, która umożliwia ich zwrot, recykling oraz utylizację. Na terenie UE zbiórka i recykling akumulatora i akumulatorów podlega osobnym procedurom. Aby dowiedzieć się więcej o istniejących w okolicy procedurach recyklingu akumulatora i akumulatorów, należy skontaktować się z urzędem miasta, instytucją ds. gospodarki odpadami lub wysypiskiem.

## **8. Korzystanie z instrukcji**

Bez uprzedniej pisemnej zgody producenta żadna część niniejszej instrukcji obsługi nie może być powielana, rozpowszechniana, tłumaczona ani przekazywana w jakiegokolwiek formie czy przy użyciu jakichkolwiek środków elektronicznych bądź mechanicznych, w tym przez tworzenie fotokopii, rejestrowanie lub przechowywanie w jakiegokolwiek systemach przechowywania i udostępniania informacji.

Ilustracje urządzenia zamieszczone w tej instrukcji obsługi mogą się różnić od rzeczywistego produktu.

Wszystkie marki i nazwy produktów są znakami towarowymi lub zastrzeżonymi znakami towarowymi danych firm.

## **9. Gwarancja i serwis**

Produkt ma 3 lata gwarancji, licząc od daty sprzedaży produktu. W przypadku usterki produkt należy zwrócić do sklepu, w którym został zakupiony, pamiętając o konieczności okazania dowodu zakupu. Produkt powinien być kompletny i najlepiej, gdyby był umieszczony w oryginalnym opakowaniu.

## **10. Deklaracja zgodności z dyrektywami UE**



mPTech Sp. z o.o. niniejszym oświadcza, że typ urządzenia radiowego Lampa biurkowa z ładowaniem indukcyjnym OW-3912 jest zgodny z Dyrektywą 2014/53/EU. Pełny tekst deklaracji zgodności UE jest dostępny pod następującym adresem internetowym:

<https://huslog.eu/>

# USER MANUAL

## Desk lamp with wireless charging

Lot number: **613250**

**Equipment delivery location:**

mPTech Sp. z o.o.  
Krakowska street 119  
50-428 Wrocław  
Poland

Designed in Poland  
Made in China

**Manufacturer:**

mPTech Sp. z o.o.  
Nowogrodzka street 31  
00-511 Warsaw  
Poland

**Helpline:** (+48 71) 71 77 400

**E-mail:** pomoc@mpotech.eu

**Website:** huslog.eu

### TABLE OF CONTENTS

<b>1. Safety of use .....</b>	<b>10</b>
<b>2. Technical specification.....</b>	<b>12</b>
3.1 Technical data .....	12
3.2 Package contents .....	12
<b>3. Construction of the device.....</b>	<b>13</b>
<b>4. Use of the device.....</b>	<b>13</b>
4.1 Connecting power adapter.....	13
4.2 Lamp operation .....	13
4.3 USB Charging.....	14
4.4 Wireless charging .....	14
4.5 Setting up the calendar .....	14
4.6 Replacing the battery .....	15
<b>5. Troubleshooting .....</b>	<b>15</b>
<b>6. Maintenance of the device .....</b>	<b>16</b>
<b>7. Correct disposal of used equipment and batteries.....</b>	<b>16</b>
<b>8. The use of the manual.....</b>	<b>17</b>
<b>9. Warranty .....</b>	<b>17</b>
<b>10. Declaration of conformity with European Union Directives .....</b>	<b>17</b>

## 1. Safety of use

**Warning!** Do not immerse the device in water or other liquids while cleaning or using it. Electric shock hazard! Do not touch the electrical device if it has fallen into water or has been flooded. Immediately disconnect the electrical power from the socket to which the device is connected and disconnect the power adapter from the socket.

Check the power cable regularly for damage. If it is damaged, it must be replaced by the manufacturer's service or other qualified personnel.

**Warning!** Do not look at the device's LEDs for too long. LED light can cause eye damage or irritation. Do not look at the light source with any optical devices that focus on light rays.



**Caution!** Risk of electric shock! The light source contained in this luminaire shall only be replaced by the manufacturer or his service agent or similar qualified person. Read these guidelines carefully. Not following them may be dangerous or illegal.

**–CHILDREN–**

This device is not a toy. Keep the device, its accessories and packaging out of reach of children. Cables and plastic packaging may wrap around the child's neck or be swallowed, resulting in suffocation or choking.

**–DO NOT RISK–**

Do not switch on the device when the use of electronic devices is prohibited or if it might cause interference or danger. Always abide by any kinds of prohibitions, regulations and warnings conveyed by the staff of the entity where you wish to use the device. Do not use the device near flammable fabrics.

**–QUALIFIED SERVICE–**

This product may only be repaired by qualified service personnel of the manufacturer or by an authorised service centre. Repairing the device by an unqualified or unauthorized service technician may result in damage to the device and void the warranty.

**–MODIFICATIONS–**

The manufacturer is not liable for radio or tv interferences caused by independent alterations. Similarly, when using non-original connection cables and chargers.

**–PHYSICALLY OR MENTALLY DISABLED PEOPLE–**

This device should not be operated by people (including children) with limited physical or mental abilities, as well as by people with no earlier experience in operation of electronic equipment. They may use the device only under supervision of people responsible for their safety.

**–WATER AND OTHER LIQUIDS–**

Protect the device from water and other liquids. Avoid using the device in environments with high humidity like kitchens or bathrooms. Water particles may cause moisture to appear in the device, which adversely affects the electronics and may cause damage to the equipment.

**–SURROUNDINGS–**

The device should not be used in dusty conditions. It should be placed on a stable surface so that it cannot be damaged or pose a risk to humans and animals. Children and animals should not have access to the unit - they can damage it.

Do not expose the device to sunlight and do not place it in close proximity to heat-generating devices. Plastic parts may deform, which may affect the operation of the device or cause it to break down completely.

- Do not charge non-rechargeable batteries.
- Do not short circuit the power terminals in batteries.
- Use the same type of batteries recommended for this device.
- When installing new batteries, be sure to their +/- polarity.
- Immediately remove exhausted batteries from the device, as they may leak and cause damage.
- Always remove the batteries when the device is not in use - this will prevent damage to the product in the event of battery electrolyte leakage.
- Always replace the complete set of batteries with a fresh one.
- Keep batteries away from children and pets.
- Do not throw used batteries to the garbage, but to special containers for used batteries and accumulators.
- Never use used batteries together with new ones.
- Avoid exposing the battery to very cold or very hot temperatures (below 0 ° C / 32 ° F or

above 40 ° C / 104 ° F). Extreme temperatures may affect their service life.

- Avoid contact of the battery with liquids and metal objects, they can lead to their complete or partial damage.
- Put used or damaged batteries in a special container.
- Never expose the batteries to direct heat sources, such as: excessive sunlight, heater, fire.
- Never dispose of batteries in a fire - they may explode.
- Never immerse the battery in water. Do not touch them with wet hands.
- If your hands come into contact with battery acid, rinse your hands with running water.
- In the event of the fluid coming into contact with the eyes, consult a doctor. Battery acid can irritate or burn you.
- Swallowing batteries can be fatal! Keep batteries away from children and pets. Get medical attention immediately if a battery is swallowed.

## **2. Technical specification**

### **3.1 Technical data**

<b>Desk lamp with wireless charging</b>	
<b>Model</b>	OW-3912
<b>Luminaire</b>	LED module (non-replaceable diodes), 45 pcs.
<b>Colour temperature</b>	3000 K – 4500 K – 6500 K
<b>Brightness</b>	400 lm (5 degrees of regulation)
<b>CRI</b>	>80 Ra
<b>Power supply input</b>	220-240 V~ 50/60 Hz, 0.4 A Max
<b>Power supply output</b>	12 V = 2 A, 24 W
<b>Input</b>	12 V = 1,5 A
<b>USB output</b>	5 V = 2,1 A (wired charging)
<b>Wireless charging output</b>	10 W
<b>Light source power</b>	5 W
<b>Method of control</b>	Touch buttons, physical buttons
<b>Material</b>	ABS+PC
<b>Additional</b>	Built-in LCD display, calendar and thermometer function, retractable phone holder, 3V = CR2032 battery

### **3.2 Package contents**

- Desk lamp with wireless charging
- Power adapter
- User manual

 *If any of the above items is missing or damaged, please contact your dealer.*

 *We advise you to keep the packaging in case of a possible complaint.*

You can download the user manual from the following internet address:

**<https://huslog.eu/>**

Or by scanning the QR code:

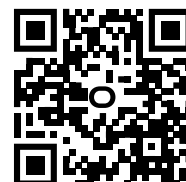

### 3. Construction of the device

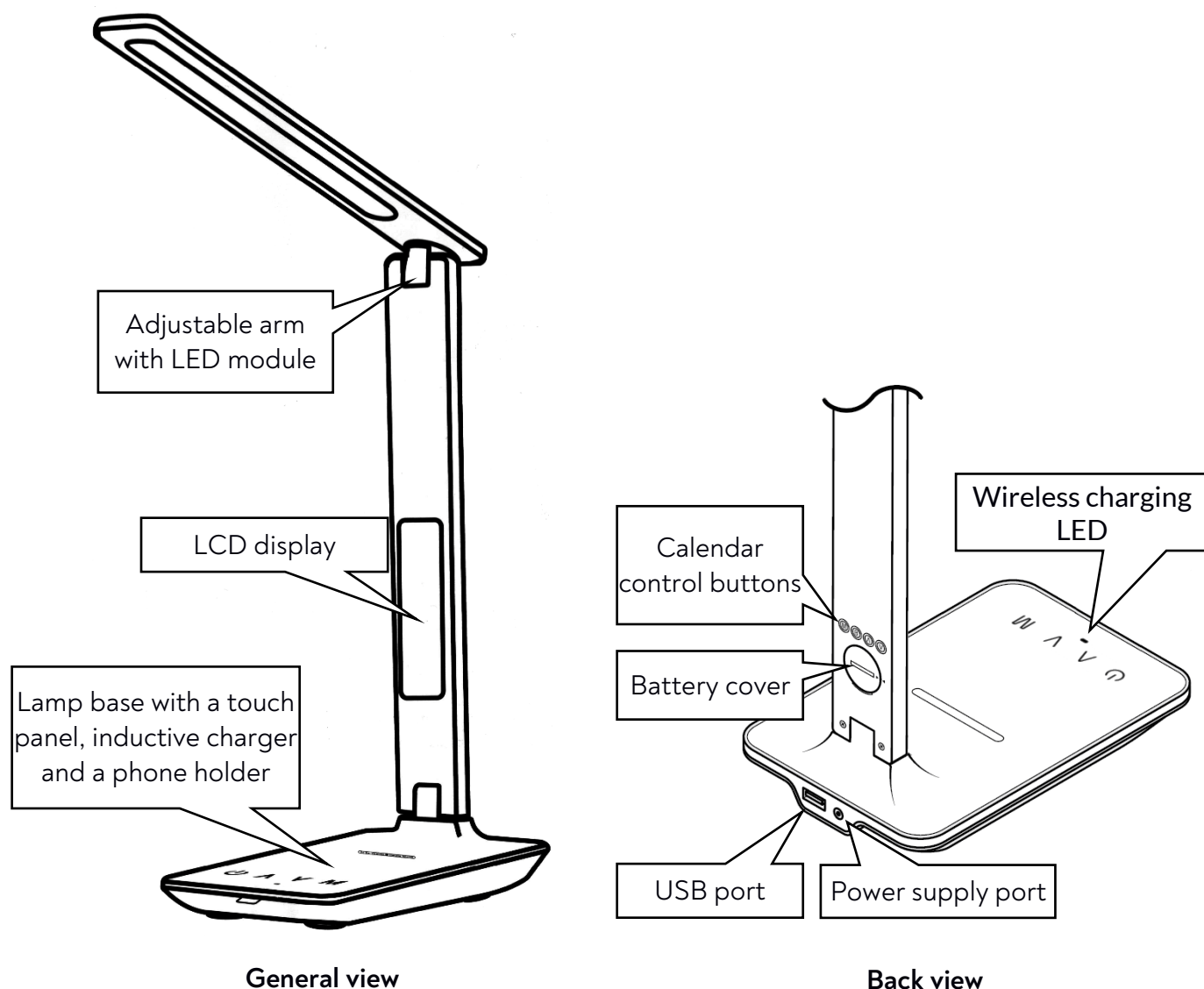

General view

Back view

## 4. Use of the device

### 4.1 Connecting power adapter

**⚠** Do not plug in the power supply with the housing or cable damaged - it may result in electric shock! Use only the supplied power adapter. Using other adapters may cause the adapter to explode or damage the device. Any damage due to incorrect handling is not covered under the warranty.

After taking the device and accessories out of the packaging, make sure that none of their components are damaged. Connect the cord of the included AC adapter to the power socket on the back of the lamp, then plug the mains plug into a mains socket. Also remove the insulating strip securing the battery from the back of the lamp arm.

### 4.2 Lamp operation

**⚠** Do not place your phone or other objects on the device's touch button panel. This may cause the device to be turned on or off accidentally, and the lighting modes may switch or brightness levels change by itself.

To turn on the lamp, touch the power button **⏻**. Touch it again to turn the light off. The **^** and **∨** buttons allow you to adjust the brightness of the lamp within five levels. When the lamp is on, touching the **M** button changes the colour of the light to one of the three available colours. Long pressing the button **⏻** (approx. 3 seconds) turns the LCD backlight on and off.

The adjustable arm of the lamp allows for its convenient positioning depending on the user's needs. The part with the light module can be moved in two planes up to 180°, while the part at the base of the lamp moves in one plane up to 90°.

In the base of the lamp at the front there is a retractable holder, in which you can place a smartphone-type mobile phone.

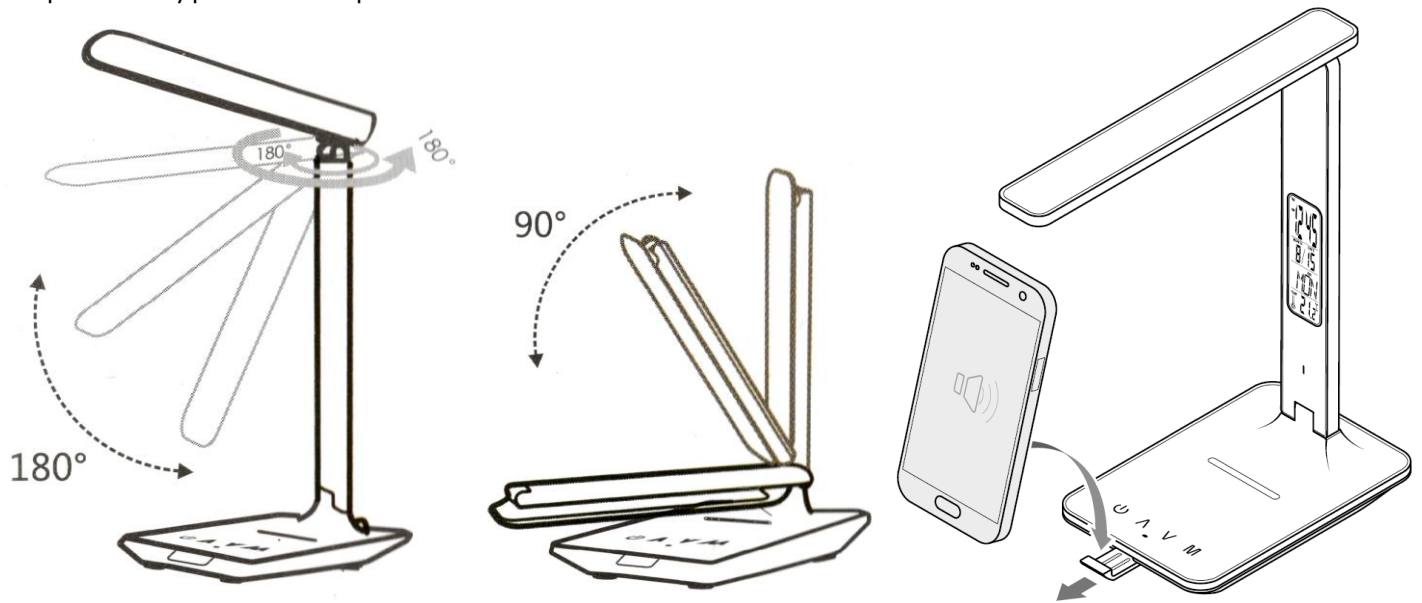

#### 4.3 USB Charging

To use the built-in USB charger, connect the USB cable (not included) to the USB port located on the back of the device. Connect the other end of the cable to the device you want to charge. The charging process will start automatically.

#### 4.4 Wireless charging

To use the built-in inductive charger, place your Qi-compatible device on the lamp stand above the touch panel as shown in the illustration. The charging process will start automatically and will be indicated by the wireless charging LED lighting up green.

In special cases, there may be a need for a different location of the device being charged. In this case, follow the instructions provided with the device.

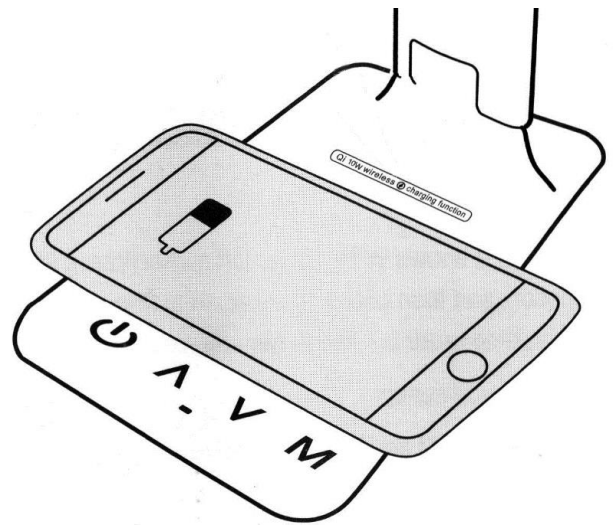

#### 4.5 Setting up the calendar

##### ○ Setting the date and time:

- In clock mode (**TIME** shown in the upper left corner of the LCD screen), press the **S** button to activate the date and time settings change. Pressing the **S** button again allows you to change the settings of the next option in the following order: hours - minutes - year - month - day - exit.
- The **^** and **∨** buttons are used to change the value of the currently selected option.
- Pressing the **M** button while setting the date and time will save the changes and exit. The changes will be saved and exited also after a minute of inactivity.
- Pressing the **^** button in clock mode switches the hour format between the 12-hour and 24-hour system. Pressing the **∨** button toggles the displayed temperature scale between Celsius and Fahrenheit.

- Setting the alarm clock:

- Activate the alarm mode by pressing the **M** button - the word **ALARM** will appear in the upper part of the LCD display.
- Press the **S** button to switch to setting the alarm clock. Another pressing of the **S** button allows you to change the settings of the next option in the following order: *hours - minutes - snooze - alarm sound - exit*.
- The **^** and **∨** buttons are used to change the value of the currently selected option.
- In the alarm clock mode, pressing the **^** and **∨** buttons turns the snooze and alarm sound on and off in the following order: *alarm on - snooze off - alarm and snooze off*.
- The alarm rings for a minute. When snooze is selected, the alarm will ring twice, each time for a minute. Press the **S** button to turn off the alarm or any other button to pause the alarm.
- The snooze duration can be adjusted from 1 to 60 minutes (the default is 60 minutes). There are 9 different alarm sounds to choose from.

#### 4.6 Replacing the battery

The device is equipped with a battery that powers the calendar built into the device's adjustable arm. Thanks to this, it is possible to run the calendar when the device is not powered (e.g. power failure, disconnecting the device from the power supply to change its location). The battery is factory-installed in the device, but an insulating strip protects it from discharging. Before using the product, remove the insulation strip.

To replace the battery, open its cover using, for example, a coin or a tool that can be inserted into the slot on the cover. Replace the old battery with a new one, make sure to put it in with the polarity. Secure the battery by closing the battery cover.

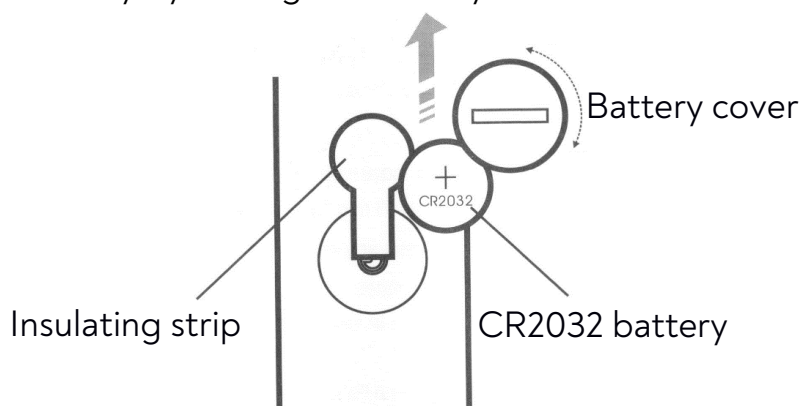

### 5. Troubleshooting

Check the tips below if you experience any problems with your device.

The device cannot be turned on	Check that the power adapter is connected to the mains and to the lamp. Check that the cables, plugs and sockets are not damaged.
USB charging does not work	Check that the USB cable used for charging is not damaged.
Inductive charging does not work	Check that the maximum inductive charging distance is not exceeded (e.g. by using additional housings on the device being charged). Check that the device is Qi-compliant. Check if another wired charging device is connected. In order to increase charging efficiency, we recommend that you only use one charging method at a time.

The device does not turn on after disconnecting the power cord	The lamp does not have a built-in battery and does not work without a power supply. The lamp cannot be charged.
The LCD display does not work	Check if the battery is worn out. Check that the battery has been installed correctly. Check that the insulating strip has been removed.
<b>If the problem has not been remedied, contact the manufacturer's service department.</b>	

## 6. Maintenance of the device

To extend the service life of the device:

- Keep the device and its accessories out of reach of children.
- Avoid contact between the unit and liquids, as these can damage the electrical parts of the unit.
- Avoid very high temperatures for it can shorten the life of device electronic components, melt the plastic parts and destroy the battery.
- Do not try to disassemble the device. Tampering with the device in an unprofessional manner may cause serious damage to the device or destroy it completely.
- For cleaning use only a dry cloth. Never use any agent with a high concentration of acids or alkalis.
- Use the original accessories only. Violation of this rule may result in an invalidation of the warranty.



The packaging of the device can be recycled in accordance with local regulations.



Symbol for corrugated cardboard (packing material)

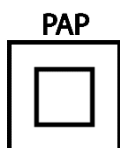

Symbol for Class II equipment (for power supply). Equipment where protection against electric shock is provided not only by basic insulation but also by additional safety measures such as double insulation or reinforced insulation.



Symbol of Class III equipment (for lamp). A Class III appliance is supplied from a separated/safety extra-low voltage (SELV) power source, in such system the voltage cannot exceed ELV under given conditions.



Indoor use only.



The symbol means that the packaging contains the user's manual, which should be read before use.

## 7. Correct disposal of used equipment and batteries



The device is marked with a crossed-out garbage bin, in accordance with the European Directive 2012/19/EU on used electrical and electronic Equipment (Waste Electrical and Electronic equipment - WEEE). Products marked with this symbol should not be disposed of or dumped with other household waste after a period of use. The user is obliged to get rid of used electrical and electronic equipment by delivering it to

designated recycling point in which dangerous waste are being recycled. Collecting this type of waste in designated locations, and the actual process of their recovery contribute to the protection of natural resources. Proper disposal of used electrical and electronic equipment is beneficial to human health and environment. To obtain information on where and how to dispose of used electrical and electronic equipment in an environmentally friendly manner user should contact their local government office, the waste collection point, or point of sale, where the equipment was purchased.



According to the EU directive 2006/66/EC with changes contained in EU directive 2013/56/UE on the disposal of batteries, this product is marked with crossed-out garbage bin symbol. The symbol indicates that the batteries used in this product should not be disposed with regular household waste, but treated according to the legal directives and local regulations. It is not allowed to dispose of accumulators with unsorted municipal waste. Users of battery and accumulators must use the available collection points of these items, which allows them to return, recycle and disposal. Within the EU, the collection and recycling of batteries and accumulators is a subject to separate procedures. To learn more about existing procedures of recycling of batteries and accumulators please contact your local office or an institution for waste disposal or landfill.

## **8. The use of the manual**

Without prior written consent of the manufacturer, no part of this manual may be photocopied, reproduced, translated or transmitted in any form or by any means, electronic or mechanical, including photocopying, recording or storing in any systems of storing and sharing information. The device and screen shots contained in this manual may differ from the actual product. Accessories attached to the set may differ from the illustrations included in manual. All brand names and product names are trademarks or registered trademarks of their respective companies.

## **9. Warranty**

The product is covered by a 3 year warranty from the date of sale of the product. In the case of a defect, the product should be returned to the store where it was purchased, with the proof of purchase. The product should be complete and preferably packed in its original packaging.

## **10. Declaration of conformity with European Union Directives**



mPTech Ltd. hereby declares that the type of radio equipment of Desk lamp with wireless charging OW-3912 complies with Directive 2014/53/EU. The full text of the EU Declaration of Conformity is available at the following Internet address:

<https://huslog.eu/>

# BEDIENUNGSANLEITUNG

## Schreibtischlampe mit induktiver Ladestation

Chargennummer: 613250

### Ort der Lieferung von Geräten:

mPTech Sp. z o.o.  
ul. Krakowska 119  
50-428 Wrocław  
Polen

Entwickelt in Polen  
Hergestellt in China

### Hersteller:

mPTech Sp. z o.o.  
ul. Nowogrodzka 31  
00-511 Warszawa  
Polen

**Hotline:** (+48 71) 71 77 400

**E-Mail:** pomoc@mpotech.eu

**Webseite:** huslog.eu

## INHALTSVERZEICHNIS

<b>1. Nutzungssicherheit</b> .....	<b>18</b>
<b>2. Technische Daten</b> .....	<b>20</b>
2.1 Technische Daten .....	20
2.2 Inhalt der Verpackung.....	21
<b>3. Aufbau des Gerätes</b> .....	<b>21</b>
<b>4. Bedienung des Gerätes</b> .....	<b>22</b>
4.1 Anschließen der Stromquelle .....	22
4.2 Bedienung der Lampe.....	22
4.3 Bedienung der USB-Ladefunktion .....	22
4.4 Bedienung der induktiven Ladung.....	23
4.5 Bedienung der Kalenderfunktion.....	23
4.6 Batteriewechsel.....	24
<b>5. Problembehebung</b> .....	<b>24</b>
<b>6. Wartung des Geräts</b> .....	<b>25</b>
<b>7. Richtige Entsorgung eines gebrauchten Geräts und Batterien</b> .....	<b>25</b>
<b>8. Verwendung der Bedienungsanleitung</b> .....	<b>26</b>
<b>9. Garantie und Service</b> .....	<b>26</b>
<b>10. Konformitätserklärung mit den EU-Richtlinien</b> .....	<b>26</b>

## 1. Nutzungssicherheit

**Warnung!** Beim Reinigen oder Gebrauch das Produkt nicht ins Wasser oder andere Flüssigkeiten eintauchen. Gefahr eines elektrischen Schlags! Berühren Sie das Elektrogerät nicht, wenn es ins Wasser gefallen oder mit Wasser gefüllt ist. Trennen Sie sofort die Stromversorgung von der Steckdose, an die das Gerät angeschlossen ist, und ziehen Sie das Netzteil aus der Steckdose.

Überprüfen Sie das Netzkabel regelmäßig auf Beschädigungen. Wenn es beschädigt ist, muss es durch den Kundendienst des Herstellers oder anderes qualifiziertes Personal ersetzt werden.

**Warnung!** Schauen Sie nicht zu lange in die eingeschalteten LEDs des Geräts. Das Licht der LEDs kann zu Schäden oder Reizungen der Augen führen. Schauen Sie nicht mit optischen Instrumenten, die die Lichtstrahlen bündeln, in die Lichtquelle.

 **Achtung!** Gefahr eines Stromschlags! Die Lichtquelle in dieser Leuchte darf nur vom Hersteller, seinem Kundendienst oder von ähnlich qualifizierten Personen ausgetauscht werden.

Lesen Sie diese Anweisungen sorgfältig durch. Ihre Nichtbeachtung kann gefährlich oder illegal sein.

### **–KINDER–**

Das Gerät ist kein Spielzeug. Bewahren Sie das Gerät, das Zubehör und die Verpackung außerhalb der Reichweite von Kindern auf. Leitungen und Kunststoffverpackungen können sich um den Hals eines Kindes wickeln oder verschluckt werden, was zur Erstickung oder zur Erwürgung führen kann.

### **–GEHEN SIE KEIN RISIKO EIN–**

Schalten Sie das Gerät nicht in Bereichen ein, in denen der Gebrauch von elektronischen Geräten verboten ist oder wo es Störungen oder andere Gefährdungen verursachen kann. Beachten Sie alle Verbote, Vorschriften und Warnhinweise des Personals an dem Ort, an dem Sie das Gerät benutzen wollen. Benutzen Sie das Gerät nicht in der Nähe von brennbaren Materialien.

### **–PROFESSIONELLER SERVICE–**

Dieses Produkt darf nur vom qualifizierten Kundendienst des Herstellers oder von einer autorisierten Servicestelle repariert werden. Eine Reparatur des Gerätes durch eine nicht qualifizierte oder nicht autorisierte Servicestelle kann das Gerät beschädigen und die Garantie erlöschen lassen.

### **–ÄNDERUNGEN–**

Der Hersteller übernimmt keine Haftung für Radio- und TV-Störungen, die durch Eigenveränderung des Geräts entstehen. Gleiches gilt für die Verwendung von nicht originalen Anschlusskabeln und Ladegeräten.

### **–KÖRPERLICH ODER GEISTIG BEEINTRÄCHTIGTE PERSONEN–**

Das Gerät darf nicht von Personen (einschließlich Kindern) mit eingeschränkter Mobilität oder geistiger Behinderung oder ohne Erfahrung im Umgang mit elektronischen Geräten bedient werden. Sie dürfen es nur unter der Aufsicht von Personen benutzen, die für ihre Sicherheit verantwortlich sind.

### **–WASSER UND ANDERE FLÜSSIGKEITEN–**

Setzen Sie das Gerät keiner Einwirkung von Wasser oder anderen Flüssigkeiten aus. Vermeiden Sie die Arbeit in Umgebungen mit hoher Luftfeuchtigkeit – Dampf in Küchen, Bädern, usw. Wassertropfen können dazu führen, dass sich im Gerät Feuchtigkeit ansammelt, was die elektronischen Systeme beeinträchtigt und das Gerät beschädigen kann.

### **–UMGEBUNG–**

Das Gerät sollte nicht in staubiger Atmosphäre benutzt werden. Es soll auf einer stabilen Oberfläche aufgestellt werden, damit es nicht beschädigt werden kann und keine Gefahr für Menschen oder Tiere darstellt. Kinder und Haustiere dürfen keinen Zugang zu dem Gerät haben – sie könnten es beschädigen. Setzen Sie das Gerät nicht dem Sonnenlicht aus und stellen Sie

es nicht in der Nähe von Geräten auf, die viel Wärme abgeben. Kunststoffteile können sich verformen, was die Funktion des Gerätes beeinträchtigen oder zu einem Totalausfall des Gerätes führen kann. Bedecken Sie das Gerät während des Betriebs nicht.

- Laden Sie keine nicht aufladbaren Batterien (d.h. Batterien, die keine Akkus sind).
- Schließen Sie die Stromanschlüsse der Batterien nicht kurz.
- Verwenden Sie ausschließlich Batterien des für dieses Gerät empfohlenen Typs.
- Achten Sie beim Einlegen neuer Batterien auf die richtige Polarität (+/-).
- Entfernen Sie Altbatterien umgehend aus dem Gerät, da es zu Auslaufen und Schäden kommen kann.
- Nehmen Sie die Batterien immer heraus, wenn das Gerät nicht benutzt wird. Dadurch wird eine mögliche Beschädigung des Geräts durch auslaufende Batteriesäure verhindert.
- Ersetzen Sie immer den gesamten Batteriesatz durch einen funktionsfähigen Satz.
- Halten Sie die Batterien von Kindern und Tieren fern.
- Entsorgen Sie Altbatterien nicht im Hausmüll, sondern geben Sie diese in spezielle Behälter für verbrauchte Batterien und Akkus ab.
- Verwenden Sie niemals Altbatterien zusammen mit neuen Batterien.
- Vermeiden Sie es, die Batterien einer extremen Hitze oder Kälte auszusetzen (unter 0 °C / 32 °F und über 40 °C / 104 °F). Extreme Temperaturen können ihre Lebensdauer beeinträchtigen.
- Vermeiden Sie Kontakt der Batterien mit Flüssigkeiten und Metallgegenständen, da dies zu ihrer vollständigen oder teilweisen Beschädigung führen kann.
- Entsorgen Sie Altbatterien oder beschädigte Batterien in spezielle Behälter ab.
- Setzen Sie Batterien niemals direkten Wärmequellen, wie übermäßigem Sonnenlicht, einem Heizkörper oder Feuer aus.
- Werfen Sie Batterien nicht ins Feuer – sie könnten explodieren.
- Tauchen Sie Batterien niemals ins Wasser ein. Fassen Sie sie nicht mit nassen Händen an.
- Wenn Ihre Hände mit Batteriesäure in Berührung kommen, spülen Sie sie unter fließendem Wasser ab.
- Wenn Batteriesäure in Ihre Augen kommt, suchen Sie einen Arzt/eine Ärztin auf. Batteriesäure kann Reizungen oder Verbrennungen verursachen.
- Das Verschlucken von Batterien kann tödlich sein! Halten Sie Batterien von Kindern und Haustieren fern. Wenn eine Batterie verschluckt wurde, suchen Sie sofort einen Arzt/eine Ärztin auf.

## 2. Technische Daten

### 2.1 Technische Daten

Schreibtischlampe mit induktiver Ladestation	
<b>Modell</b>	OW-3912
<b>Lampe</b>	LED-Modul (nicht austauschbare LEDs), 45 Stück
<b>Lichtfarbe</b>	3000 K – 4500 K – 6500 K
<b>Helligkeit</b>	400 lm (5 Einstellstufen)
<b>Farbwiedergabeindex</b>	>80 Ra
<b>Netzteileingang</b>	220-240 V~ 50/60 Hz, 0,4 A Max
<b>Netzteil Ausgang</b>	12 V = 2 A, 24 W
<b>Eingang</b>	12 V = 1,5 A
<b>USB-Ausgang</b>	5 V = 2,1 A (kabelgebundenes Laden)
<b>Induktiver Ausgang</b>	10 W
<b>Lichtquellenstärke</b>	5 W
<b>Steuerung</b>	Berührungstasten, physische Tasten

<b>Material</b>	ABS+PC
<b>Zusätzliche Funktionen</b>	Eingebautes LCD-Display, Kalender- und Thermometerfunktion, ausziehbare Telefonhalterung, CR2032 3 V Batterie ==

## 2.2 Inhalt der Verpackung

- Schreibtischlampe mit induktiver Ladestation
- Netzteil
- Bedienungsanleitung

 Sollte einer der oben genannten Artikel fehlen oder beschädigt sein, wenden Sie sich an den Verkäufer.

 Wir empfehlen, die Verpackung für den Fall einer möglichen Beanstandung aufzubewahren.

Die Bedienungsanleitung kann unter der unten angegebenen Webadresse heruntergeladen werden:

<https://huslog.eu/>

Sie können auch den QR-Code scannen:



## 3. Aufbau des Gerätes

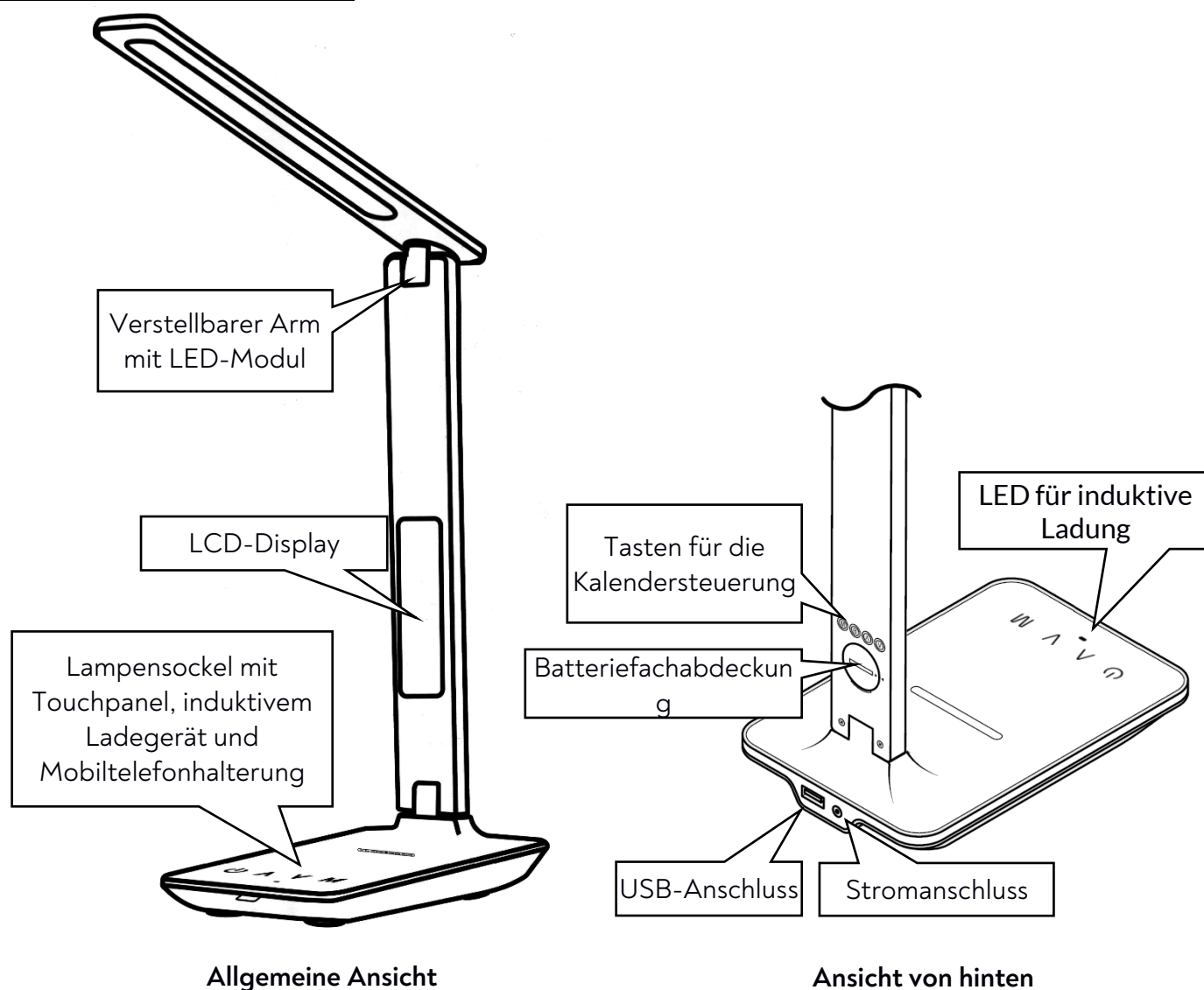

Allgemeine Ansicht

Ansicht von hinten

## 4. Bedienung des Gerätes





### 4.1 Anschließen der Stromquelle

 Schließen Sie kein Netzteil an, dessen Gehäuse oder Kabel beschädigt ist – es besteht die Gefahr eines Stromschlags! Verwenden Sie nur das im Lieferumfang enthaltene Netzteil. Die Verwendung anderer Netzteile kann zur Explosion des Netzteils oder zur Beschädigung des Geräts führen. Schäden, die durch unsachgemäße Handhabung entstehen, sind nicht durch die Garantie abgedeckt.

Nachdem Sie das Gerät und das Zubehör aus der Verpackung genommen haben, vergewissern Sie sich, dass keines der Elemente beschädigt ist. Stecken Sie das Kabel des mitgelieferten Netzteils in den Stromanschluss auf der Rückseite der Lampe und dann den Netzstecker in eine Netzsteckdose. Entfernen Sie auch den Isolierstreifen zum Schutz der Batterie, die sich auf der Rückseite des Lampenarms befindet.

### 4.2 Bedienung der Lampe

 Legen Sie Ihr Handy oder andere Gegenstände nicht auf das Touchpanel des Geräts. Dies kann dazu führen, dass sich das Gerät versehentlich ein- oder ausschaltet oder dass es von selbst den Lichtmodus wechselt oder die Helligkeitsstufe ändert.

Zur Einschaltung der Lampe berühren Sie die EIN/AUS-Taste . Durch erneutes Berühren der Taste wird die Lampe ausgeschaltet. Mit den Tasten  und  können Sie die Helligkeit der Lampe in einem Bereich von fünf Stufen einstellen. Wenn die Lampe eingeschaltet ist, wird durch Berühren der Taste **M** die Lichtfarbe auf eine der drei verfügbaren Farben eingestellt. Um die Beleuchtung des LCD-Displays ein- oder auszuschalten, halten Sie die Taste  länger gedrückt (ca. 3 s).

Der verstellbare Arm der Lampe ermöglicht eine passende Ausrichtung je nach den Bedürfnissen des Benutzers. Der Teil mit dem Lichtmodul kann in zwei Ebenen um bis zu 180° bewegt werden, und der Teil am Lampensockel bewegt sich in einer Ebene um bis zu 90°.

An der Vorderseite des Lampensockels befindet sich eine ausziehbare Halterung, in der ein Mobiltelefon, z. B. ein Smartphone, abgelegt und angelehnt werden kann.

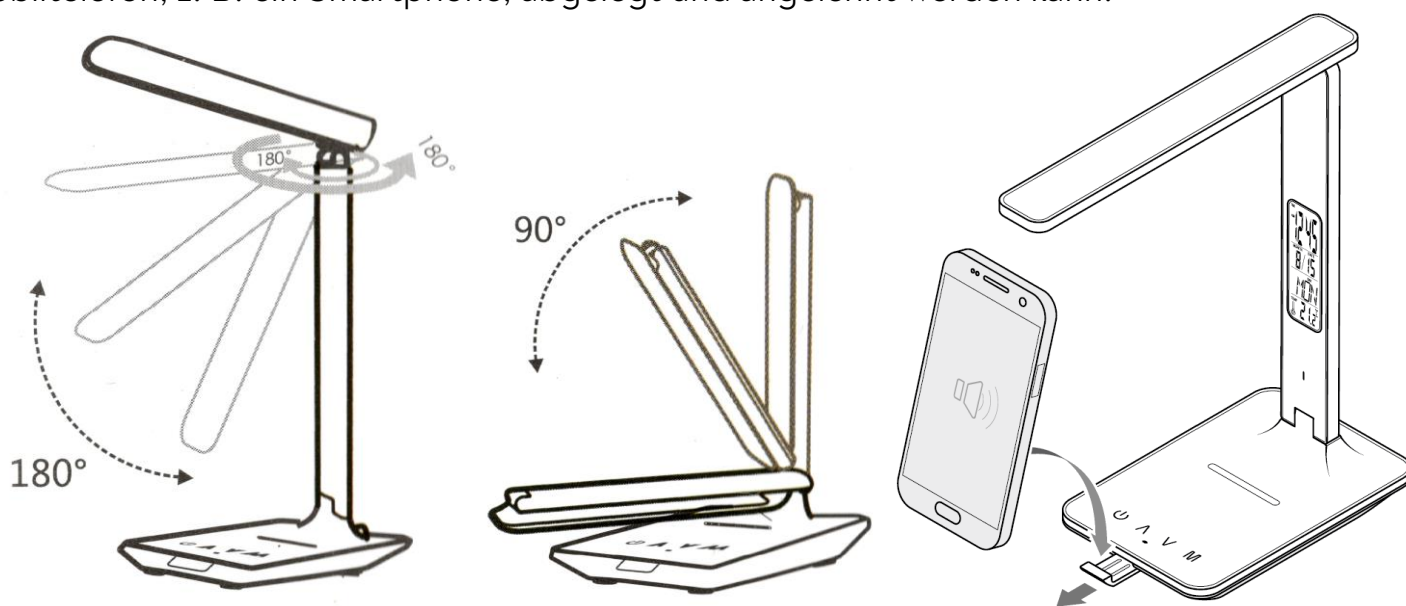

### 4.3 Bedienung der USB-Ladefunktion

Um das integrierte USB-Ladegerät zu verwenden, schließen Sie das USB-Kabel (nicht im Lieferumfang enthalten) an den USB-Anschluss auf der Rückseite des Geräts an. Schließen Sie das andere Ende des Kabels an das Gerät an, das Sie aufladen möchten. Der Ladevorgang beginnt automatisch.

#### 4.4 Bedienung der induktiven Ladung

Um das eingebaute induktive Ladegerät zu verwenden, legen Sie Ihr Qi-fähiges Gerät zum induktiven Laden auf den Sockel der Lampe oberhalb des Touchpanels, wie in der nebenstehenden Abbildung dargestellt. Der Ladevorgang startet automatisch und wird durch das grüne Aufleuchten der LED für induktives Laden angezeigt.

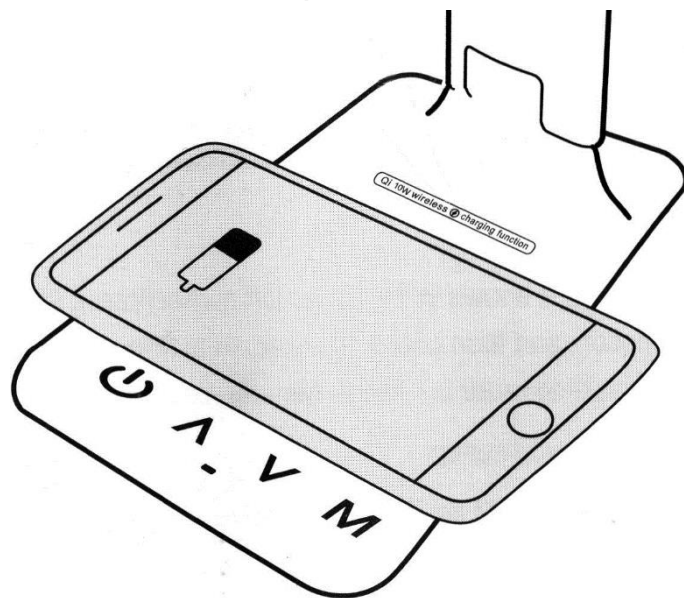

In besonderen Fällen kann es erforderlich sein, das zu ladende Gerät anders zu legen. Bitte beachten Sie in einem solchen Fall die dem Gerät beiliegende Anleitung.

#### 4.5 Bedienung der Kalenderfunktion

- Einstellung von Datum und Uhrzeit:
  - Drücken Sie im Uhrzeitmodus (das Wort **TIME** in der oberen linken Ecke des LCD-Displays) die **S**-Taste, um die Änderung der Datums- und Uhrzeiteinstellungen zu aktivieren. Drücken Sie erneut die **S**-Taste, um die Einstellungen der nächsten Option in folgender Reihenfolge zu ändern: *Stunden – Minuten – Jahr – Monat – Tag – Beenden*.
  - Mit den Tasten **^** und **v** können Sie den Wert der aktuell ausgewählten Option ändern.
  - Durch das Drücken der **M**-Taste während der Einstellung von Datum und Uhrzeit werden die Änderungen gespeichert und die Funktion beendet. Die Speicherung der Änderungen und das Beenden erfolgt auch nach einer Minute Inaktivität.
  - Durch Drücken der Taste **^** im Uhrzeitmodus wird das Stundenformat zwischen dem 12-Stunden- und dem 24-Stunden-System umgeschaltet. Durch Drücken der Taste **v** kann die Skala der angezeigten Temperatur zwischen Celsius und Fahrenheit umgeschaltet werden.
  
- Einstellung des Weckers:
  - Aktivieren Sie den Weckermodus durch Drücken der **M**-Taste – das Wort **ALARM** erscheint oben auf dem LCD-Display.
  - Drücken Sie die **S**-Taste, um zur Einstellung des Weckers zu gelangen. Drücken Sie erneut die **S**-Taste, um die Einstellungen der nächsten Option in folgender Reihenfolge zu ändern: *Stunden – Minuten – Schlummern – Klingelton – Beenden*.
  - Mit den Tasten **^** und **v** können Sie den Wert der aktuell ausgewählten Option ändern.
  - Im Weckermodus schalten Sie durch Drücken der Tasten **^** und **v** die Schlummerfunktion und den Klingelton in folgender Reihenfolge ein und aus: *Wecker ein – Schlummer aus – Wecker und Schlummer aus*.
  - Der Klingelton ertönt eine Minute lang. Wenn die Schlummerfunktion aktiviert ist, ertönt der Klingelton zweimal für jeweils eine Minute. Drücken Sie die **S**-Taste, um den Klingelton auszuschalten, oder eine beliebige andere Taste, um den Klingelton zu unterbrechen.
  - Die Dauer der Schlummerfunktion kann von 1 bis 60 Minuten eingestellt werden (der Standardwert ist 60 Minuten). Es stehen 9 verschiedene Klingeltöne zur Auswahl.

#### 4.6 Batteriewechsel

Das Gerät ist mit einer Batterie ausgestattet, die den in seinem Arm eingebauten Kalender mit Strom versorgt. Dadurch kann der Kalender auch dann funktionieren, wenn das Gerät nicht mit Strom versorgt wird (z. B. bei Stromausfall oder wenn das Gerät zwecks Änderung seiner Lage von einer Stromquelle getrennt wird). Die Batterie ist werkseitig bereits in das Gerät eingebaut, aber der Isolierstreifen schützt sie vor Entladung. Vor der Benutzung des Geräts muss der Isolierstreifen entfernt werden.

Um die Batterie auszutauschen, schrauben Sie die Batteriefachabdeckung ab, z. B. mit einer Münze oder einem Werkzeug, das in den Schlitz der Abdeckung passt. Ersetzen Sie die Altbatterie durch eine neue und achten Sie dabei auf die Polarität. Sichern Sie die Batterie, indem Sie die Batteriefachabdeckung wieder anschrauben.

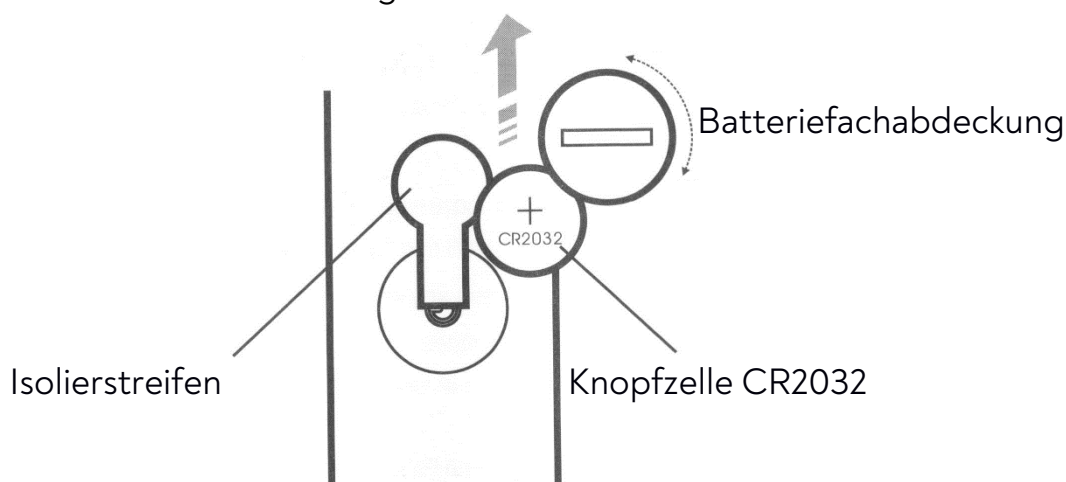

### 5. Problembesehung

Bei Problemen lesen Sie die unten aufgeführten Tipps.

Das Gerät schaltet sich nicht ein	Überprüfen Sie, ob das Netzteil an das Stromnetz und an die Lampe angeschlossen ist. Überprüfen Sie, ob die Kabel, Stecker und Steckdosen nicht beschädigt sind.
USB-Laden funktioniert nicht	Überprüfen Sie, ob das zum Laden verwendete USB-Kabel nicht beschädigt ist.
Induktive Ladung funktioniert nicht	Überprüfen Sie, ob die maximale Entfernung für induktive Ladung nicht überschritten wurde (z. B. durch Verwendung zusätzlicher Abdeckungen am zu ladenden Gerät). Überprüfen Sie, ob das Gerät mit dem Qi-Standard kompatibel ist. Überprüfen Sie, ob ein anderes Gerät zum kabelgebundenen Laden angeschlossen ist. Wir empfehlen, jeweils nur eine Lademethode zu verwenden, um die Ladeeffizienz zu erhöhen.
Das Gerät schaltet sich nicht ein, wenn das Netzkabel abgetrennt wird	Die Lampe hat keinen eingebauten Akku und funktioniert nicht, wenn keine Stromquelle angeschlossen ist. Es ist nicht möglich, die Lampe aufzuladen.
Das LCD-Display funktioniert nicht	Überprüfen Sie, ob die Batterie nicht leer ist. Überprüfen Sie, ob die Batterie richtig eingesetzt wurde. Überprüfen Sie, ob der Isolierstreifen entfernt wurde.
<b>Wenn das Problem nicht behoben werden konnte, wenden Sie sich bitte an den Kundenservice des Herstellers.</b>	

## 6. Wartung des Geräts

Um die Lebensdauer des Geräts zu verlängern:

- Bewahren Sie das Gerät und das Zubehör außerhalb der Reichweite von Kindern auf.
- Vermeiden Sie den Kontakt des Geräts mit Flüssigkeiten, da diese die elektronischen Teile des Geräts beschädigen können.
- Vermeiden Sie sehr hohe Temperaturen, da diese die Lebensdauer der elektronischen Teile des Geräts verkürzen und Kunststoffteile schmelzen können.
- Versuchen Sie nicht, das Gerät zu zerlegen. Unsachgemäße Eingriffe in das Gerät können es schwer beschädigen oder zerstören.
- Verwenden Sie zur Reinigung des Geräts nur ein trockenes Tuch. Verwenden Sie keine stark säurehaltigen oder alkalischen Mittel.
- Verwenden Sie nur Originalzubehör. Bei Nichtbeachtung kann die Garantie erlöschen.



Die Verpackung des Geräts kann entsprechend den örtlichen Vorschriften recycelt werden.



PAP

Symbol für Wellpappe (Verpackungsmaterial).

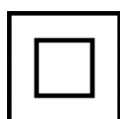

Symbol für ein Gerät der Schutzklasse II mit doppelter Isolierung (für das Netzteil). Geräte dieser Klasse zeichnen sich durch eine verstärkte Isolierung aus, die Schutz gegen direktes und indirektes Berühren bietet. Außer Basisisolierung wird zusätzliche Isolierung verwendet.



Symbol für ein Gerät der Schutzklasse III (für die Lampe). Bei Geräten dieser Klasse wird der Schutz gegen elektrischen Schlag durch eine sehr niedrige Spannung gewährleistet, die die zulässige Berührungsspannung (langfristig) für die gegebenen Umgebungsbedingungen nicht überschreitet.



Zur Nutzung in Innenräumen.



Das Symbol bedeutet, dass der Verpackung eine Bedienungsanleitung beiliegt, welche vor dem Gebrauch zu lesen ist.

## 7. Richtige Entsorgung eines gebrauchten Geräts und Batterien



Das Gerät ist mit dem Symbol einer durchgestrichenen Mülltonne gemäß der europäischen Richtlinie 2012/19/EU über Elektro- und Elektronik-Altgeräte (Waste Electrical and Electronic Equipment – WEEE) gekennzeichnet. Produkte, die mit diesem Symbol gekennzeichnet werden, dürfen am Ende ihrer Nutzungsdauer nicht mit dem übrigen Hausmüll entsorgt oder weggeworfen werden. Der Benutzer ist verpflichtet, Elektro- und Elektronik-Altgeräte an einer ausgewiesenen Stelle abzugeben, an der solche gefährlichen Abfälle der Wiederverwertung zugeführt werden. Die Sammlung dieser Art von Abfällen an separaten Stellen und ein entsprechendes Verwertungsverfahren tragen zur Erhaltung der natürlichen Ressourcen bei. Das sachgemäße Recycling von Elektro- und Elektronik-Altgeräten wirkt sich positiv auf die menschliche Gesundheit und die Umwelt aus. Um Informationen darüber zu erhalten, wo und wie Elektro- und Elektronik-Altgeräte umweltgerecht entsorgt werden können, hat der Benutzer sich an die zuständige örtliche Behörde, die Abfallsammelstelle oder die Verkaufsstelle zu wenden, bei der er das Gerät



Gemäß der Richtlinie 2006/66/EU, geändert durch die Richtlinie 2013/56/EU über die Entsorgung von Akkumulatoren, ist das Produkt mit dem Symbol einer durchgestrichenen Mülltonne gekennzeichnet. Das Symbol bedeutet, dass die in diesem Produkt verwendeten Batterien bzw. Akkumulatoren nicht mit dem Hausmüll entsorgt werden sollen, sondern gemäß der Richtlinie und lokalen Vorschriften behandelt werden müssen. Akkumulatoren dürfen nicht über den ungetrennten Haushaltsabfall entsorgt werden. Die Benutzer von Akkumulatoren müssen das für diese Gegenstände vorhandene Rücknahmesystem für die Rückgabe, das Recycling und die Entsorgung nutzen. Innerhalb der EU gelten unterschiedliche Verfahren, um Akkumulatoren zu sammeln und zu recyceln. Um mehr über die in Ihrer Region vorhandenen Recyclingverfahren für Akkumulatoren zu erfahren, wenden Sie sich bitte an Ihre Gemeinde, Ihr Entsorgungsunternehmen oder Ihre Mülldeponie.

## **8. Verwendung der Bedienungsanleitung**

Ohne vorherige schriftliche Zustimmung des Herstellers darf kein Teil dieser Bedienungsanleitung in irgendeiner Form oder mit irgendwelchen Mitteln, elektronisch oder mechanisch, einschließlich Fotokopie, Aufzeichnung oder Speicherung in einem Informationsspeicher- und -abrufsystem, vervielfältigt, verbreitet, übersetzt oder übertragen werden.

Die Abbildungen des Gerätes in dieser Bedienungsanleitung können vom tatsächlichen Produkt abweichen.

Alle Marken- und Produktnamen sind Markenzeichen oder geschützte Markenzeichen der jeweiligen Unternehmen.

## **9. Garantie und Service**

Für das Produkt gilt eine Garantie von 3 Jahren ab dem Verkaufsdatum. Im Falle eines Mangels ist das Produkt an das Geschäft zurückzugeben, in dem es gekauft wurde, wobei darauf zu achten ist, dass der Kaufbeleg vorzulegen ist. Das Produkt sollte vollständig und vorzugsweise in seiner Originalverpackung sein.

## **10. Konformitätserklärung mit den EU-Richtlinien**

**CE** mPTech Sp. z o.o. erklärt hiermit, dass das Funkgerät Typ Schreibtischlampe mit induktiver Ladestation OW-3912 der Richtlinie 2014/53/EU entspricht. Der vollständige Text der EU-Konformitätserklärung ist unter der folgenden Internetadresse verfügbar:

<https://huslog.eu/>

# MANUAL DE INSTRUCCIONES

## Lámpara de escritorio con cargador de inducción

Nº de lote: 613250

### Punto de entrega del aparato:

mPTech Sp. z o.o.  
ul. Krakowska 119  
50-428 Wrocław  
Polonia

Diseñado en Polonia  
Fabricado en China

### Fabricante:

mPTech Sp. z o.o.  
ul. Nowogrodzka 31  
00-511 Varsovia  
Polonia

**Atención al cliente:** (+48 71) 71 77 400  
**Correo electrónico:** pomoc@mpotech.eu  
**Página web:** huslog.eu

## LISTA DE CONTENIDOS

<b>1. Uso seguro</b> .....	<b>27</b>
<b>2. Características técnicas</b> .....	<b>29</b>
2.1 Datos técnicos .....	29
2.2 Contenido del embalaje.....	30
<b>3. Estructura del aparato</b> .....	<b>30</b>
<b>4. Uso del aparato</b> .....	<b>31</b>
4.1 Conexión a la fuente de alimentación.....	31
4.2 Uso de la lámpara .....	31
4.3 Uso de la carga USB.....	31
4.4 Uso de la carga de inducción.....	32
4.5 Uso de la función de calendario .....	32
4.6 Sustitución de la pila.....	32
<b>5. Resolución de problemas</b> .....	<b>33</b>
<b>6. Conservación del aparato</b> .....	<b>33</b>
<b>7. Correcta eliminación del aparato y la pila usada</b> .....	<b>34</b>
<b>8. Uso del manual de instrucciones</b> .....	<b>35</b>
<b>9. Garantía y servicio técnico</b> .....	<b>35</b>
<b>10. Declaración de conformidad con las directivas de la UE</b> .....	<b>35</b>

### 1. Uso seguro

¡**Advertencia!** Durante la limpieza o el uso del aparato, no lo sumerja en agua u otros líquidos.  
¡**Riesgo de descarga eléctrica!** No toque el aparato eléctrico si se ha caído al agua o se ha inundado. Desconecte inmediatamente la alimentación eléctrica de la toma a la que está conectado el aparato y quite la fuente de alimentación de la toma.

Compruebe regularmente que el cable de alimentación no esté dañado. Si presenta daños debe ser sustituido por el servicio técnico del fabricante o por personal cualificado.

**¡Advertencia!** No mire los LED encendidos del aparato durante mucho tiempo. La luz de los LED puede provocar daños o irritación en los ojos. No mire a la fuente de luz con ningún instrumento óptico que enfoque los rayos luminosos.



**¡Atención!** ¡Riesgo de descarga eléctrica! La fuente luminosa de esta luminaria sólo debe ser sustituida por el fabricante, su servicio técnico o personas con parecida cualificación.

Lea atentamente las instrucciones que se proporcionan a continuación. El incumplimiento de dichas instrucciones puede ser peligroso o ilegal.

### **–NIÑOS–**

El aparato no es un juguete. Mantenga el aparato, los accesorios y el envase fuera del alcance de los niños. El niño puede enrollar los cables y el envase de plástico alrededor de su cuello o tragarlos, lo que puede provocar estrangulamiento o asfixia.

### **–NO CORRA RIESGOS–**

No encienda el producto en lugares donde está prohibido usar aparatos eléctricos o cuando el uso del aparato puede provocar interferencias u otros riesgos. Respete cualquier tipo de prohibición, norma y advertencia indicada por el personal del lugar donde quiera utilizar el aparato. No use el aparato cerca de materiales inflamables.

### **–SERVICIO TÉCNICO PROFESIONAL–**

Este producto sólo puede ser reparado por un servicio cualificado del fabricante o un centro de servicio autorizado. La reparación del aparato por parte de un servicio técnico no cualificado o por un centro no autorizado podría dañarlo y anular la garantía.

### **–MODIFICACIONES–**

El fabricante no se hace responsable de las interferencias de radio y televisión causadas por modificaciones no autorizadas. Igualmente, si se utilizan cables de conexión y cargadores no originales.

### **–PERSONAS CON DISCAPACIDADES FÍSICAS O MENTALES–**

El aparato no debe ser utilizado por personas (incluyendo niños) con aptitudes motoras o mentales limitadas o que no tengan experiencia en el uso de equipos electrónicos. Únicamente podrán utilizarlo bajo la supervisión de personas responsables de su seguridad.

### **–AGUA Y OTROS LÍQUIDOS–**

No exponga el aparato a la acción del agua ni otros líquidos. Evite utilizar el producto en ambientes con mucha humedad: cocinas empañadas, baños, etc. Las gotas de agua pueden provocar la aparición de humedad en el aparato, lo que influye negativamente sobre la electrónica y puede dañar el equipo.

### **–ENTORNO–**

No utilice el aparato en entornos polvorientos. Debe colocarse sobre superficies estables para que no pueda dañarse y para que no suponga un peligro para las personas y los animales. Los niños y los animales domésticos no deben tener acceso al aparato, ya que podrían dañarlo. No exponga el aparato a la radiación solar ni lo coloque cerca de aparatos que desprendan mucho calor. Los elementos de plástico pueden deformarse, lo que puede influir negativamente sobre el funcionamiento del aparato o provocar una avería irreparable. No cubra el aparato mientras esté en funcionamiento.

- No cargue pilas que no estén destinadas a tal fin (que no sean acumuladores - pilas no recargables).
- No cortocircuite los terminales de alimentación de las pilas.

- Utilice pilas del mismo tipo que las recomendadas para este aparato.
- Al colocar unas pilas nuevas, recuerde mantener la polaridad +/-.
- Retire inmediatamente las pilas gastadas del aparato, ya que podrían tener fugas y causar daños.
- Quite las pilas cuando no utilice el aparato, de esta forma evitará daños en el producto si se produce alguna fuga de electrolito de la pila.
- Sustituya siempre todo el conjunto de pilas por unas nuevas.
- Mantenga las pilas fuera del alcance de los niños y los animales.
- No tire las pilas usadas a la basura, sino en contenedores especiales para pilas y acumuladores gastados.
- Nunca utilice pilas gastadas junto a pilas nuevas.
- Evite exponer las pilas a muy bajas o muy altas temperaturas (por debajo de 0°C / 32°F o por encima de 40°C / 104°F). Las temperaturas extremas pueden afectar su vida útil.
- Evite el contacto de la batería con líquidos u objetos metálicos, ya que pueden dañarla parcial o totalmente.
- Coloque la pila desgastada en un contenedor especial.
- Nunca exponga las pilas a fuentes directas de calor, como la luz solar excesiva, un radiador o el fuego.
- No arroje nunca las pilas al fuego, ya que podrían explotar.
- Nunca sumerja las pilas en agua. No las toque con las manos mojadas.
- En caso de entrar en contacto las manos con el ácido de las pilas, enjuague las manos con agua corriente.
- En caso de entrar el electrolito en los ojos, consulte a un médico. El ácido de las pilas puede provocar irritaciones o quemaduras.
- ¡Tragarse las pilas puede ser mortal! Mantenga las pilas fuera del alcance de los niños y los animales domésticos. En caso de ingestión de las pilas, acuda inmediatamente a un médico.

## 2. Características técnicas

### 2.1 Datos técnicos

Lámpara de escritorio con cargador de inducción	
<b>Modelo</b>	OW-3912
<b>Lámpara</b>	Módulo LED (diodos no sustituibles), 45 uds.
<b>Color de la luz</b>	3000 K – 4500 K – 6500 K
<b>Luminosidad</b>	400 lm (5 niveles de ajuste)
<b>Índice de reproducción cromática</b>	>80 Ra
<b>Entrada de la fuente de alimentación</b>	220-240 V~ 50/60 Hz, 0,4 A Max
<b>Salida de la fuente de alimentación</b>	12 V = 2 A, 24 W
<b>Entrada</b>	12 V = 1,5 A
<b>Salida USB</b>	5 V = 2,1 A (carga por cable)
<b>Salida inductiva</b>	10 W
<b>Potencia de la fuente de luz</b>	5 W
<b>Control</b>	Botones táctiles, botones físicos
<b>Material</b>	ABS+PC
<b>Adicional</b>	Pantalla LCD integrada, función de calendario y

	termómetro, soporte retráctil para teléfono, pila CR2032 3V =
--	---

## 2.2 Contenido del embalaje

- Lámpara de escritorio con cargador de inducción
- Fuente de alimentación de red
- Manual de instrucciones

 Si falta alguno de los elementos mencionados anteriormente o está dañado, póngase en contacto con su vendedor.

 Recomendamos conservar el embalaje en caso de una posible reclamación.

El manual de usuario puede descargarse en la página web que figura a continuación:

<https://huslog.eu/>

○ escaneando el código QR:

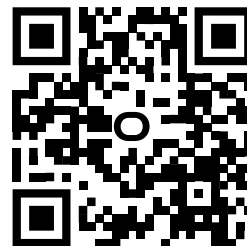

## 3. Estructura del aparato

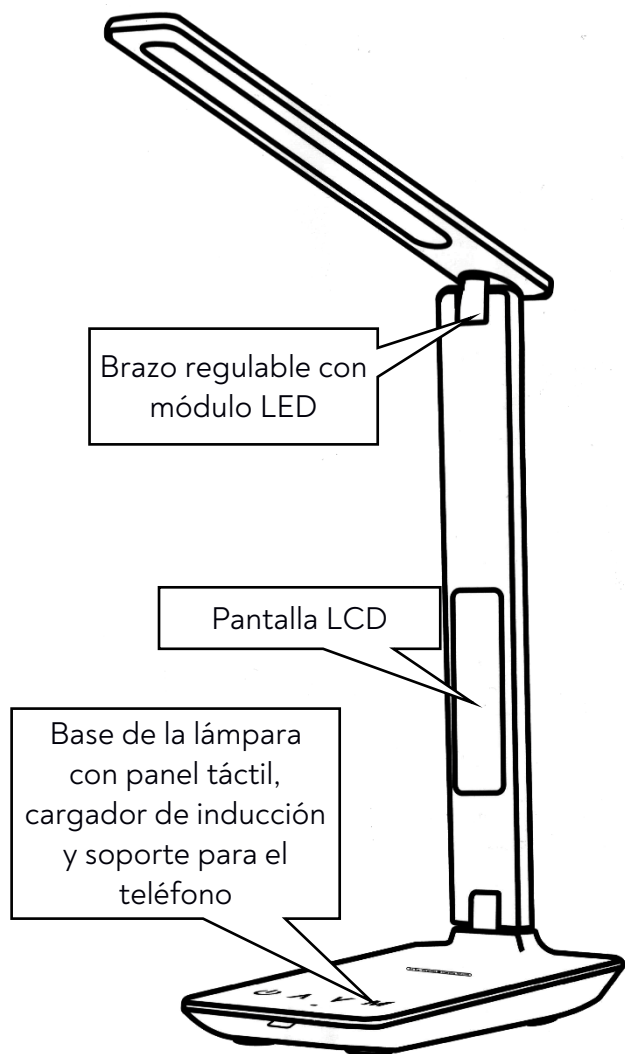

Aspecto general

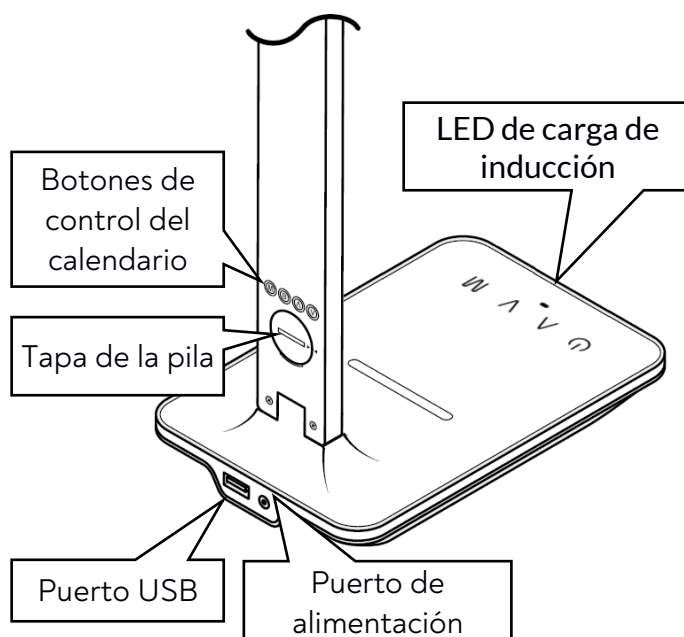

Vista trasera

## 4. Uso del aparato



### 4.1 Conexión a la fuente de alimentación

 *No enchufe una fuente de alimentación cuya carcasa o cable pudieran estar dañados: ¡riesgo de descarga eléctrica! Utilice únicamente la fuente de alimentación suministrada con el conjunto. El uso de otras fuentes de alimentación puede provocar la explosión de la fuente de alimentación o dañar el aparato. La garantía no cubre ningún daño derivado de un uso incorrecto del aparato.*

Tras sacar el aparato y los accesorios del embalaje, asegúrese de que ninguno de los componentes esté dañado. Conecte el cable de la fuente de alimentación suministrado a la toma de corriente situada en la parte posterior de la lámpara y, a continuación, conecte el enchufe a una toma de corriente. Quite también la tira aislante que protege la pila situada en la parte posterior del brazo de la lámpara.

### 4.2 Uso de la lámpara

 *No coloque el teléfono ni otros objetos sobre el panel táctil del aparato. Esto podría provocar que el aparato se encienda o apague accidentalmente y cambie de modo de iluminación o de nivel de brillo por sí solo.*

Para encender la lámpara, toque el interruptor de encendido . Un nuevo toque hará que la lámpara se apague. Los botones  y  permiten ajustar el nivel de luminosidad de la lámpara dentro de un rango de cinco niveles. Con la luz encendida, toque el botón **M** para cambiar el color de la luz a uno de los tres disponibles.

Una pulsación prolongada del botón  (unos 3 s) hará que se encienda y apague la retroiluminación de la pantalla LCD.

El brazo ajustable de la lámpara permite ajustarla cómodamente a las necesidades del usuario. La parte con el módulo luminoso puede moverse en dos planos hasta unos 180°, mientras que la parte de la base de la lámpara se mueve en un plano hasta 90°.

En la parte delantera de la base de la lámpara hay un soporte extraíble en el que se puede colocar y apoyar un teléfono móvil, tipo smartphone.

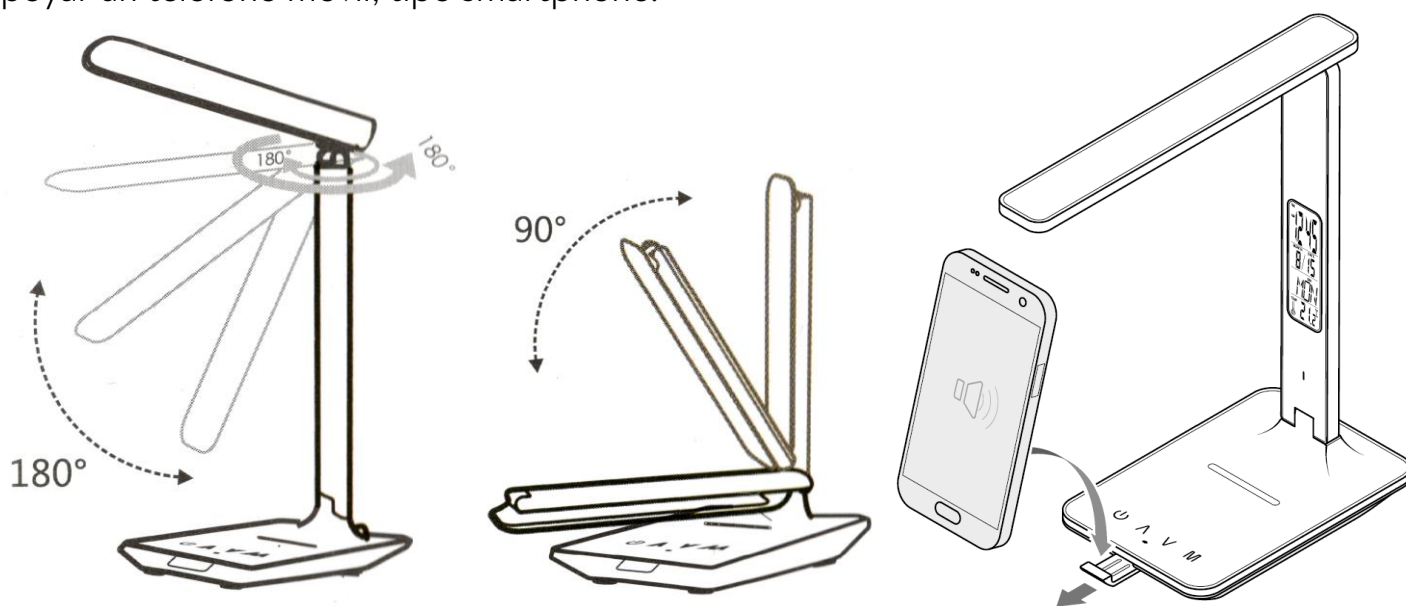

### 4.3 Uso de la carga USB

Para poder utilizar el cargador USB incorporado, conecte el cable USB (no suministrado) a la toma USB del panel posterior del aparato. Conecte el otro conector del cable al aparato que quiera cargar. El proceso de carga comienza de forma automática.

#### 4.4 Uso de la carga de inducción

Para utilizar el cargador de inducción integrado, coloque el dispositivo compatible con la carga inductiva Qi en la base de la lámpara, encima del panel táctil, tal y como se muestra en la ilustración de al lado. El proceso de carga comienza de forma automática y se indica mediante el encendido del LED verde de la carga de inducción.

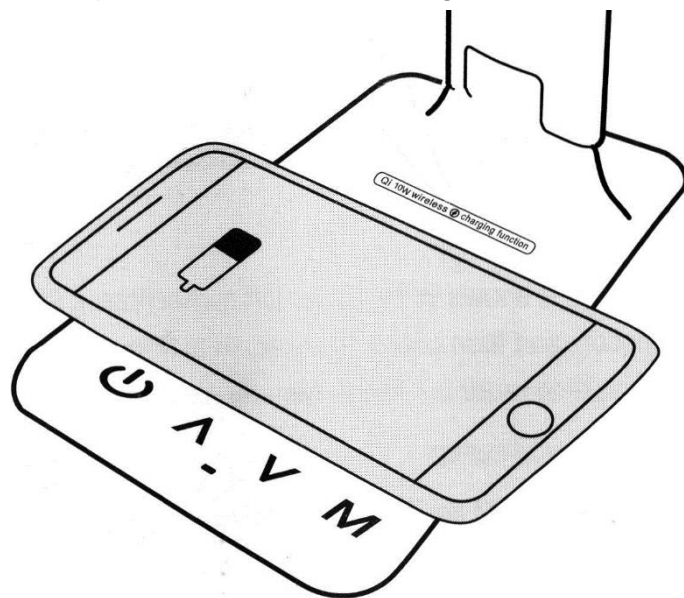

En casos especiales, es posible que haya que colocar el dispositivo a cargar en una posición diferente. En ese caso, siga las instrucciones suministradas con dicho aparato.

#### 4.5 Uso de la función de calendario

- Ajuste de la fecha y la hora:
  - En el modo reloj (indicación **TIME** visible en la esquina superior izquierda de la pantalla LCD), pulse el botón **S** para activar el ajuste de la fecha y la hora. Otra pulsación del botón **S** permite entrar en los ajustes de la siguiente opción en el siguiente orden: *horas - minutos - año - mes - día - salir*.
  - Los botones **^** y **v** permiten cambiar el valor de la opción seleccionada en ese momento.
  - Al pulsar el botón **M** mientras ajusta la fecha y la hora, se guardarán los cambios realizados y se saldrá del menú. También se guardarán los cambios y se saldrá del menú tras un minuto de inactividad.
  - Al pulsar el botón **^** en el modo reloj cambia el formato de la hora entre los sistemas de 12 y 24 horas. Con el botón **v** se alterna la escala de la temperatura mostrada entre Celsius y Fahrenheit.
  
- Ajustes del despertador:
  - Active el modo despertador pulsando el botón **M** - aparece la indicación **ALARM** en la parte superior de la pantalla LCD.
  - Pulse el botón **S** para entrar en el ajuste de la alarma del despertador. Otra pulsación del botón **S** permite entrar en los ajustes de la siguiente opción en el siguiente orden: *horas - minutos - repetición - sonido de la alarma - salir*.
  - Los botones **^** y **v** permiten cambiar el valor de la opción seleccionada en ese momento.
  - En el modo despertador, al pulsar los botones **^** y **v** se activa y desactiva la función de repetición y el sonido de la alarma en el siguiente orden: *alarma activada - repetición desactivada - alarma y repetición desactivadas*.
  - La alarma sonará durante un minuto. Si se activa la opción de repetición, la alarma sonará dos veces, durante un minuto cada vez. Pulse el botón **S** para apagar la alarma o cualquier otro botón para pausarla.
  - La duración de la repetición puede ajustarse de 1 a 60 minutos (el valor predeterminado es de 60 minutos). Hay 9 sonidos de alarma distintos para elegir.

#### 4.6 Sustitución de la pila

El dispositivo está equipado con una pila que alimenta el calendario integrado en su brazo. Esto permite que el calendario funcione cuando el dispositivo no recibe alimentación (p. ej., en caso

de fallo de corriente, al desconectar el dispositivo de la fuente de alimentación para cambiarlo de sitio). La pila ya viene montada en el aparato de fábrica, pero lleva una tira aislante para impedir que se descargue. Antes de utilizar el producto retire la tira aislante.

Para sustituir la pila, abra la tapa de la pila con una moneda, p. ej., o una herramienta que pueda introducirse en la ranura de la tapa. Sustituya la pila gastada por una nueva, recordando mantener la polaridad. Asegure la pila apretando la tapa.

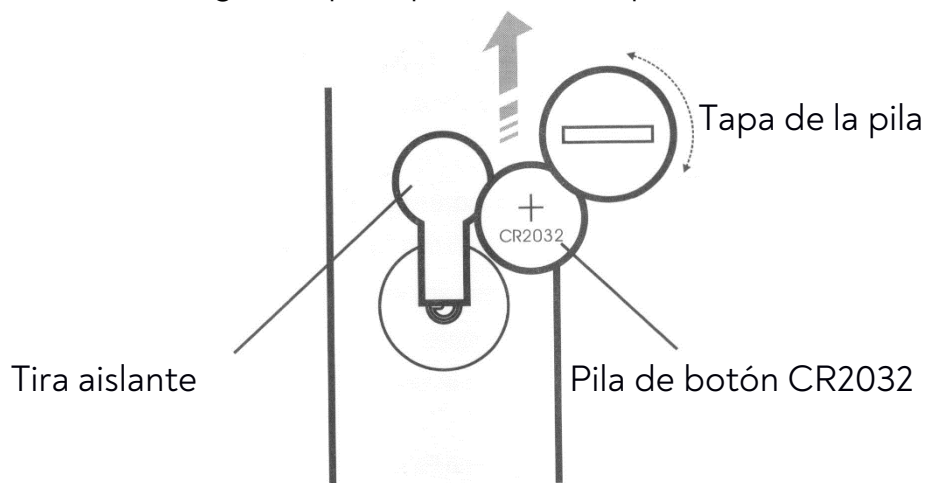

## 5. Resolución de problemas

En caso de problemas con el aparato, lea detenidamente los siguientes consejos.

El aparato no enciende	Asegúrese de que la fuente de alimentación está conectada a la red y a la lámpara. Compruebe que los cables, enchufes y tomas no presentan daños.
La carga USB no funciona	Compruebe que el cable USB utilizado para la carga no esté dañado.
La carga de inducción no funciona	Asegúrese de que no se supera la distancia máxima de la carga de inducción (p. ej., mediante el uso de carcasas adicionales en el aparato que se está cargando). Asegúrese de que el aparato es compatible con el estándar Qi. Compruebe si se ha conectado otro dispositivo de carga con cable. Para aumentar la eficacia de la carga, recomendamos utilizar únicamente un método de carga al mismo tiempo.
El aparato no se enciende al desconectar el cable de alimentación.	La lámpara no cuenta con una batería incorporada y no funciona si no está conectada a una toma de corriente. No es posible cargar la lámpara.
La pantalla LCD no funciona	Asegúrese de que la pila no esté gastada. Compruebe que la pila esté bien colocada. Asegúrese de haber retirado la tira aislante.
<b>Si no consigue solucionar el problema, póngase en contacto con el servicio técnico del fabricante.</b>	

## 6. Conservación del aparato

Para prolongar la vida útil del aparato:

- Mantenga el aparato y sus accesorios fuera del alcance de los niños.
- Evite el contacto del aparato con líquidos, ya que podrían dañar sus partes electrónicas.
- Evite las temperaturas muy elevadas, ya que podrían acortar la vida útil de los

componentes electrónicos del aparato o fundir las piezas de plástico.

- No intente desmontar el aparato. Una manipulación no profesional del aparato puede dañarlo gravemente o romperlo.
- Para limpiar el aparato utilice únicamente un paño seco. No utilice productos muy ácidos o alcalinos.
- Utilice únicamente accesorios originales. El incumplimiento de esta norma podría invalidar la garantía.



El envase del aparato puede reciclarse de acuerdo con la normativa local.



El símbolo indica un cartón ondulado (mat. del envase).

PAP

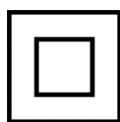

El símbolo indica un aparato con II grado de protección con doble aislamiento (para la fuente de alimentación) Esta clase de aparatos se caracteriza por un aislamiento reforzado que ofrece protección contra el contacto directo e indirecto. Aparte del aislamiento básico se utiliza un aislamiento adicional.



El símbolo indica un aparato con III grado de protección (para la lámpara) En esta clase de aparatos, la protección contra descargas eléctricas se garantiza mediante el suministro de una tensión muy baja que no supera la tensión de contacto admisible (a largo plazo) para las condiciones ambientales dadas.



Para uso en interiores.



El símbolo significa que el envase incluye el manual de instrucciones que el usuario debe leer antes de usar el aparato.

## 7. Correcta eliminación del aparato y la pila usada



El aparato está marcado con el símbolo de un contenedor de basura tachado, según la Directiva Europea 2012/19/UE sobre residuos de aparatos eléctricos y electrónicos (RAEE) (Waste Electrical and Electronic Equipment – WEEE). Los productos marcados con este símbolo no deben desecharse ni tirarse con otros residuos domésticos al final de su vida útil. El usuario está obligado a eliminar los residuos de aparatos eléctricos y electrónicos entregándolos en un punto de recogida designado donde se reciclen dichos residuos peligrosos. La recogida de este tipo de residuos en lugares indicados y su correcta recuperación contribuyen a la conservación de los recursos naturales. El correcto reciclado de los residuos de aparatos eléctricos y electrónicos tiene un impacto positivo en la salud humana y el medio ambiente. Para obtener información sobre dónde y cómo eliminar los residuos de aparatos eléctricos y electrónicos de forma segura para el medio ambiente, el usuario debe ponerse en contacto con la autoridad local competente, el punto de recogida de residuos o el punto de venta donde adquirió el aparato.



De conformidad con la Directiva 2006/66/CE de la UE, modificada por la Directiva 2013/56/UE, relativa a la eliminación de acumuladores, este producto está marcado con el símbolo de un cubo de basura tachado. El símbolo indica que las pilas o acumuladores utilizados en este producto no deben desecharse con la basura doméstica normal, sino que deben tratarse de acuerdo con la directiva y la normativa local. Los acumuladores no deben eliminarse junto a los residuos urbanos no clasificados. Los usuarios de

acumuladores deben utilizar la red de recogida disponible para estos elementos, que permite su devolución, reciclaje y eliminación. En la UE, la recogida y el reciclado de los acumuladores están sujetos a procedimientos independientes. Para obtener más información sobre los procedimientos de reciclado de los acumuladores existentes en su zona, póngase en contacto con su ayuntamiento, autoridad de gestión de residuos o vertedero.

## **8. Uso del manual de instrucciones**

Está prohibido copiar, difundir, traducir o transmitir cualquier parte del presente manual de instrucciones, en cualquier forma y con cualquier medio electrónico o mecánico, haciendo fotocopias, registrando o almacenándolo en sistemas de almacenamiento e intercambio de información sin el previo consentimiento escrito del fabricante.

Las ilustraciones del aparato contenidas en el presente manual pueden diferir del producto real. Todas las marcas y nombres de los productos son marcas comerciales o marcas registradas de sus respectivos propietarios.

## **9. Garantía y servicio técnico**

El producto cuenta con 3 años de garantía a partir de la fecha de compra del producto. En caso de avería, debe devolver el producto a la tienda donde lo adquirió, recordando mostrar el justificante de compra. El producto debe entregarse completo y, si es posible, en embalaje original.

## **10. Declaración de conformidad con las directivas de la UE**



Por la presente, mPTech Sp. z o.o. declara que el dispositivo de radio tipo Lámpara de escritorio con cargador de inducción OW-3912 cumple la Directiva 2014/53/UE. El texto completo de la declaración de conformidad de la UE está disponible en la siguiente página web:

<https://huslog.eu/>

# MODE D'EMPLOI

## Lampe de bureau avec chargeur induction

Numéro de lot : 613250

### Point de livraison d'équipement :

mPTech Sp. z o.o.  
ul. Krakowska 119  
50-428 Wrocław  
Pologne

Conçu en Pologne  
Fabriqué en Chine

### Fabricant :

mPTech Sp. z o.o.  
ul. Nowogrodzka 31  
00-511 Warszawa  
Pologne

Ligne d'assistance : (+48 71) 71 77 400

Courriel : [pomoc@mpotech.eu](mailto:pomoc@mpotech.eu)

Site web : [huslog.eu](http://huslog.eu)

## SOMMAIRE

1. Sécurité d'utilisation .....	36
2. Spécifications techniques .....	38
2.1 Caractéristiques techniques.....	38
2.2 Contenu de l'emballage .....	39
3. Construction de l'appareil .....	39
4. Utilisation de l'appareil.....	39
4.1 Raccordement de l'alimentation.....	39
4.2 Utilisation de la lampe .....	40
4.3 Chargement via USB.....	40
4.4 Chargement à induction.....	41
4.5 Fonction calendrier .....	41
4.6 Remplacement de la pile.....	41
5. Dépannage.....	42
6. Entretien de l'appareil .....	42
7. Élimination correcte des déchets d'équipement et des piles .....	43
8. Utilisation du mode d'emploi.....	44
9. Garantie et service.....	44
10. Déclaration UE de conformité.....	44

## 1. Sécurité d'utilisation

**Avertissement !** Ne pas immerger l'appareil dans l'eau ou dans d'autres liquides pendant le nettoyage ou l'utilisation. Risque d'électrocution ! Ne pas toucher l'appareil si celui-ci est tombé dans l'eau ou a été inondé. Débrancher immédiatement l'alimentation électrique de la prise à laquelle l'appareil est raccordé et retirer le bloc d'alimentation de la prise.

Contrôler régulièrement l'état du câble d'alimentation. En cas d'endommagement, celui-ci doit être remplacé par le service après-vente du fabricant ou par du personnel qualifié.

**Avertissement !** Ne pas fixer les yeux sur la lumière des diodes de l'appareil. La lumière des

diodes peut provoquer une irritation ou des troubles oculaires. Ne pas regarder la source lumineuse à l'aide d'instruments optiques focalisant les rayons lumineux.

 **Attention !** Risque d'électrocution ! La source lumineuse de ce luminaire ne peut être remplacée que par le fabricant, son service après-vente ou des personnes de qualification équivalente.

Veuillez lire attentivement les instructions ci-dessous. Le non-respect de ces instructions peut entraîner des conséquences dangereuses ou illicites.

### **–ENFANTS–**

L'appareil n'est pas un jouet. Gardez l'appareil, ses accessoires et son emballage hors de portée des enfants. Les câbles et les emballages en plastique peuvent s'enrouler autour du cou d'un enfant ou être avalés, entraînant un risque de suffocation ou d'étouffement.

### **–NE PRENEZ AUCUN RISQUE–**

Ne pas allumer l'appareil dans des lieux où l'utilisation d'appareils électriques est interdite et où celui-ci pourrait provoquer des interférences ou d'autres dangers. Respecter toutes les interdictions, réglementations et avertissements fournis par le personnel du lieu d'utilisation de l'appareil. Ne pas utiliser l'appareil à proximité de matériaux inflammables.

### **–SERVICE QUALIFIÉ–**

Le produit ne doit être réparé que par le service qualifié du fabricant ou par un centre de service agréé. La réparation de l'appareil par un centre de service non qualifié ou non agréé entraîne le risque d'endommagement de l'appareil et d'annulation de la garantie.

### **–MODIFICATIONS–**

Le fabricant décline toute responsabilité en cas d'interférences avec la radio ou la télévision causées par des modifications non autorisées de l'appareil. De même en cas d'utilisation de câbles de connexion et de chargeurs non originaux.

### **–PERSONNES À HANDICAP MOTEUR OU MENTAL–**

L'appareil ne doit pas être utilisé par des personnes (y compris des enfants) aux capacités motrices ou mentales réduites et des personnes sans expérience dans la manipulation d'appareils électroniques. Celles-ci ne peuvent utiliser l'appareil que sous la supervision de personnes responsables de leur sécurité.

### **–EAU ET AUTRES LIQUIDES–**

Ne pas exposer l'appareil à l'eau ou à d'autres liquides. Éviter d'utiliser l'appareil dans des environnements très humides : cuisines, salles de bains, etc. Les gouttelettes d'eau peuvent entraîner l'apparition d'humidité dans l'appareil, ce qui affecte les composants électroniques et risque d'endommager l'appareil.

### **–ENVIRONNEMENT–**

L'appareil ne doit pas être utilisé dans des environnements poussiéreux. Il doit être placé sur une surface stable de manière à éviter tout dommage et à ne pas présenter de danger pour les personnes ou les animaux. Les enfants et les animaux ne doivent pas avoir accès à l'appareil, sous peine de l'endommager. Éviter d'exposer l'appareil à la lumière du soleil et ne pas le placer à proximité de dispositifs dégageant une forte chaleur. Les pièces en plastique risquent de subir des déformations, ce qui peut affecter le fonctionnement de l'appareil ou provoquer une défaillance complète. Ne pas couvrir l'appareil lorsque celui-ci est en marche.

- Ne pas charger les piles non rechargeables.

- Ne pas court-circuiter les bornes des piles.
- Utiliser des piles du même type que celles recommandées pour cet appareil.
- Respecter la polarité +/- lors de l'installation de nouvelles piles.
- Retirer immédiatement les piles épuisées, faute de quoi celles-ci risquent de fuir et de causer des dommages.
- Toujours retirer les piles lorsque l'appareil n'est pas utilisé, afin d'éviter tout dommage causé par une éventuelle fuite d'électrolyte.
- Toujours remplacer l'ensemble des piles par des neuves.
- Garder les piles hors de portée des enfants et des animaux.
- Ne pas déposer les piles usagées à la poubelle, mais dans des conteneurs spéciaux prévus à cet effet.
- Ne jamais utiliser des piles usagées avec des neuves.
- Éviter d'exposer les piles à des températures très basses ou très élevées (inférieures à 0°C / 32°F ou supérieures à 40°C / 104°F). Les températures extrêmes risquent d'affecter leur durée de vie.
- Éviter tout contact des piles avec des liquides et des objets métalliques, sous peine d'y causer des dommages partiels ou totaux.
- Déposer les piles usagées ou endommagées dans un conteneur prévu à cet effet.
- Ne jamais exposer les piles à des sources de chaleur directe telles que la lumière excessive du soleil, un radiateur ou des flammes.
- Ne jamais mettre les piles au feu, sous peine de provoquer une explosion.
- Ne jamais immerger les piles dans l'eau. Ne pas les toucher avec des mains mouillées.
- En cas de contact des mains avec l'acide de la batterie, rincer celles-ci à l'eau courante.
- En cas de contact de l'électrolyte avec les yeux, consulter un médecin. L'acide contenu dans les piles peut provoquer des irritations ou des brûlures.
- L'ingestion d'une pile peut être fatale ! Garder les piles hors de portée des enfants et des animaux domestiques. En cas d'ingestion d'une pile, consulter immédiatement un médecin.

## 2. Spécifications techniques

### 2.1 Caractéristiques techniques

<b>Lampe de bureau avec chargeur induction</b>	
<b>Modèle</b>	OW-3912
<b>Lampe</b>	Module LED (diodes non remplaçables), 45 pcs.
<b>Couleur de la lumière</b>	3000 K – 4500 K – 6500 K
<b>Luminosité</b>	400 lm (5 niveaux de réglage)
<b>Indice de rendu des couleurs</b>	>80 Ra
<b>Entrée d'alimentation</b>	220-240 V~ 50/60 Hz, 0,4 A Max
<b>Sortie d'alimentation</b>	12 V = 2 A, 24 W
<b>Entrée</b>	12 V = 1,5 A
<b>Sortie USB</b>	5 V = 2,1 A (chargement filaire)
<b>Sortie induction</b>	10 W
<b>Puissance de la source lumineuse</b>	5 W
<b>Contrôle</b>	Touches tactiles, boutons physiques
<b>Matériau</b>	ABS+PC
<b>Autres fonctions</b>	Affichage LCD intégré, fonctions calendrier et thermomètre, support de téléphone rétractable, pile CR2032 3V =

## 2.2 Contenu de l'emballage

- Lampe de bureau avec chargeur induction
- Bloc d'alimentation secteur
- Mode d'emploi

**!** *En cas d'absence ou d'endommagement de l'un des éléments susmentionnés, veuillez contacter votre revendeur.*

**!** *Il est recommandé de conserver l'emballage en vue d'une éventuelle réclamation.*

Le mode d'emploi peut être téléchargé à partir de l'adresse web ci-dessous :

<https://huslog.eu/>

ou en scannant le code QR :

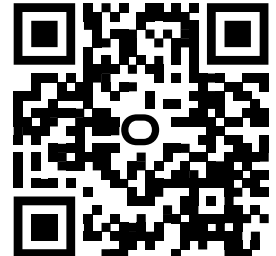

## 3. Construction de l'appareil

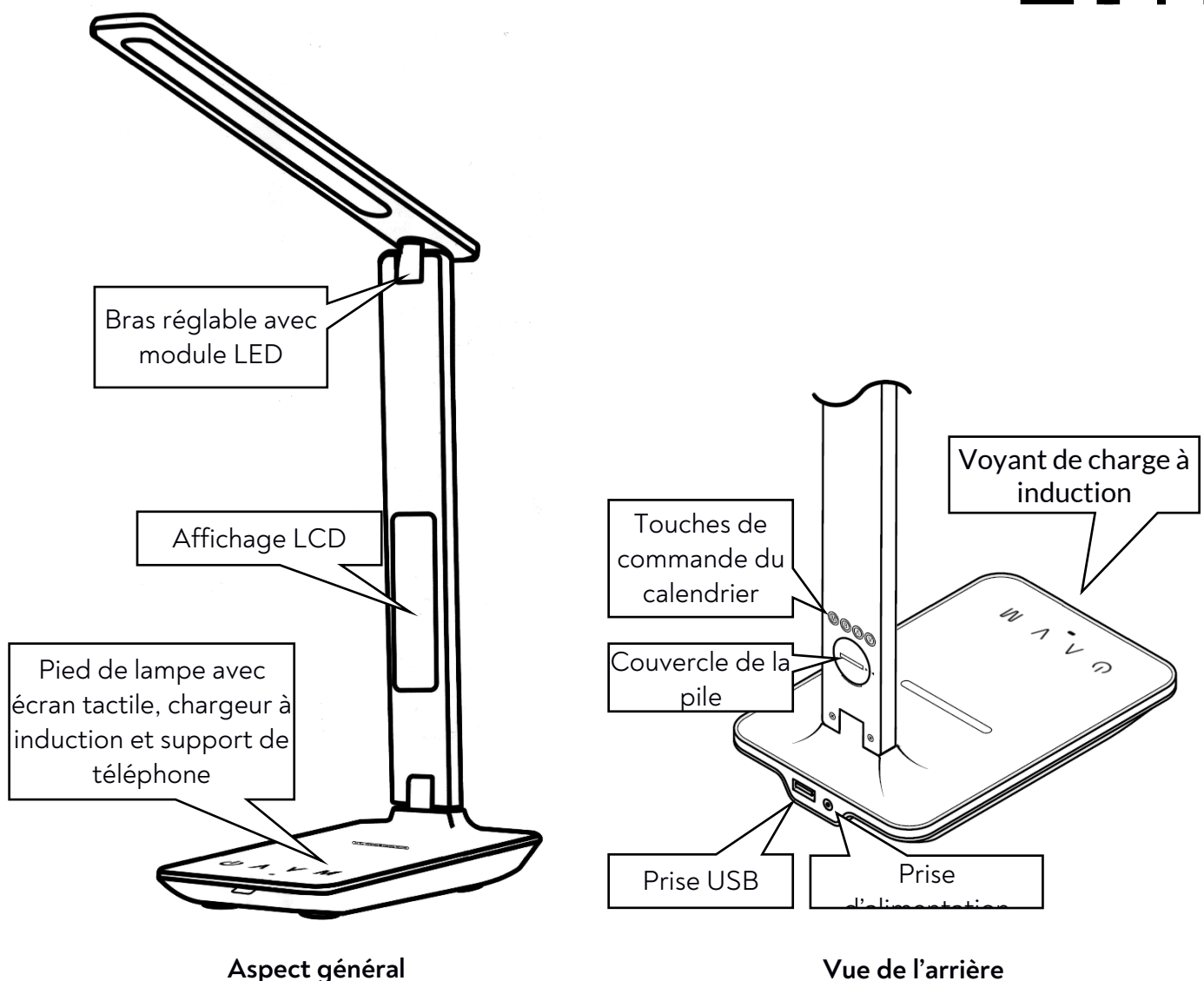

## 4. Utilisation de l'appareil



### 4.1 Raccordement de l'alimentation

**!** *Ne pas brancher un bloc d'alimentation dont le boîtier ou le câble semble endommagé : risque d'électrocution ! Utiliser uniquement le bloc d'alimentation fourni. L'utilisation d'autres blocs d'alimentation risque de provoquer une explosion du bloc d'alimentation ou l'endommagement de l'appareil. Tout dommage résultant d'une utilisation incorrecte est exclu*

Sortez l'appareil et les accessoires de l'emballage et vérifiez qu'aucun des composants n'est endommagé. Branchez le câble du bloc d'alimentation fourni sur la prise située à l'arrière de la lampe, puis branchez la fiche d'alimentation sur une prise secteur. Retirez également la languette isolante protégeant la pile située à l'arrière du bras de la lampe.

#### 4.2 Utilisation de la lampe

 *Ne pas poser de téléphone ou d'autres objets sur le panneau tactile de l'appareil. Ceci peut résulter en une mise en marche ou un arrêt accidentel de l'appareil ou en un changement de mode d'éclairage ou de niveau de luminosité involontaire.*

Pour allumer la lampe, appuyez sur la touche marche/arrêt . Pour éteindre la lampe, appuyez sur la même touche une deuxième fois. Les touches  et  permettent de sélectionner parmi cinq niveaux de luminosité. Lorsque la lampe est allumée, appuyez sur la touche **M** pour alterner entre les trois couleurs de lumière disponibles.

Maintenez le doigt sur la touche  (environ 3 secondes) pour allumer ou éteindre le rétroéclairage de l'affichage LCD.

Le bras réglable de la lampe permet de positionner celle-ci en fonction des besoins de l'utilisateur. La partie contenant le module d'éclairage peut être déplacée sur deux plans jusqu'à 180°, tandis que le pied pivote sur un plan jusqu'à 90°.

Le pied de la lampe comporte à l'avant un support extractible permettant d'y placer ou d'y reposer un téléphone portable.

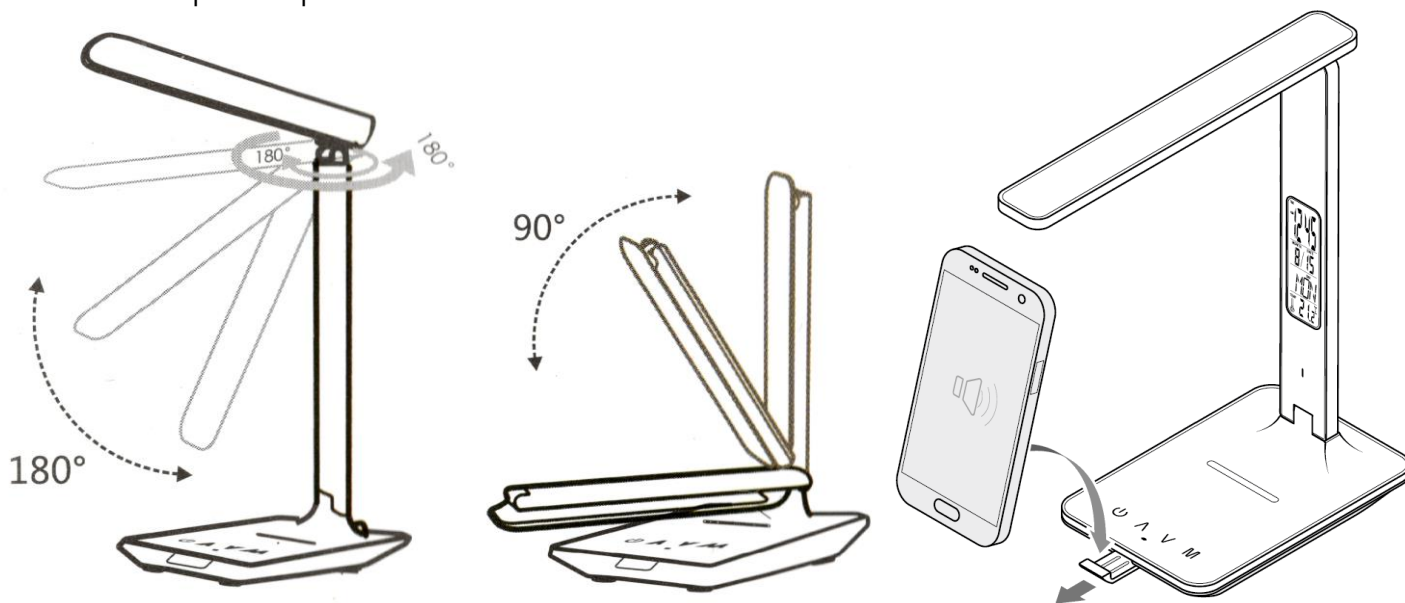

#### 4.3 Chargement via USB

Pour utiliser le chargeur USB intégré, connectez un câble USB (non inclus) à la prise USB située sur le panneau arrière de l'appareil. Branchez l'autre fiche du câble sur l'appareil que vous souhaitez charger. Le processus de chargement démarre automatiquement.

#### 4.4 Chargement à induction

Pour utiliser le chargeur à induction intégré, placez votre appareil compatible Qi sur le pied de la lampe, au-dessus de l'afficheur tactile, comme illustré ci-contre. Le processus de charge démarre automatiquement, signalé par l'allumage en vert du voyant de charge par induction.

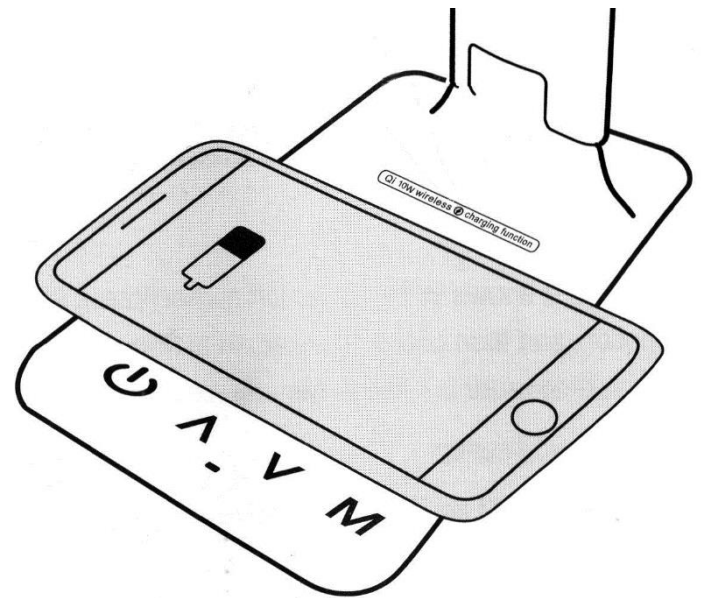

Dans certains cas, il peut être nécessaire de positionner le dispositif à charger différemment. Dans ce cas, veuillez suivre les instructions fournies avec le dispositif en question.

#### 4.5 Fonction calendrier

##### ○ Réglage de la date et de l'heure :

- En mode horloge (le mot **TIME** est alors visible dans le coin supérieur gauche de l'affichage LCD), appuyez sur la touche **S** pour effectuer les réglages de la date et de l'heure. Appuyez à nouveau sur la touche pour passer à l'option suivante dans l'ordre qui suit : *heures – minutes – année – mois – jour – sortie*.
- Modifiez la valeur choisie à l'aide des touches **^** et **∨**.
- Appuyez sur la touche **M** au cours du réglage de la date et de l'heure pour enregistrer les modifications apportées et quitter. L'enregistrement des modifications et la sortie du mode réglages ont lieu également après une minute d'inactivité.
- Appuyez sur la touche **^** en mode horloge pour basculer le format de l'heure entre les systèmes de 12 heures et de 24 heures. Appuyez sur la touche **∨** pour basculer l'unité de la température affichée entre Celsius et Fahrenheit.

##### ○ Réglage du réveil :

- Pour activer le mode réveil, appuyez sur la touche **M** ; le mot **ALARM** apparaîtra en haut de l'affichage LCD.
- Passez ensuite au réglage du réveil à l'aide de la touche **S**. Appuyez à nouveau sur la touche **S** pour passer à l'option suivante dans l'ordre qui suit : *heures – minutes – répétition – son de l'alarme – sortie*.
- Modifiez la valeur choisie à l'aide des touches **^** et **∨**.
- En mode réveil, les touches **^** et **∨** servent à activer et désactiver la fonction de répétition du réveil et le son de l'alarme dans l'ordre qui suit : *alarme activée – répétition du réveil désactivée – alarme et répétition du réveil désactivée*.
- L'alarme sonne pendant une minute. Si la fonction de répétition est sélectionnée, l'alarme sonnera deux fois, pendant une minute à chaque fois. Appuyez sur la touche **S** pour éteindre l'alarme ou sur n'importe quelle autre touche pour mettre celle-ci en pause.
- La durée de la répétition peut être réglée de 1 à 60 minutes (la valeur par défaut est de 60 minutes). Vous avez le choix entre 9 sons d'alarme différents.

#### 4.6 Remplacement de la pile

L'appareil est équipé d'une pile alimentant le calendrier intégré dans son bras. Cela permet d'utiliser le calendrier lorsque l'appareil n'est pas alimenté (par exemple, en cas de panne de

courant ou de débranchement de l'appareil pour changer d'emplacement). La pile est déjà insérée en usine, mais une languette isolante l'empêche de se décharger. La languette isolante doit être retirée avant l'utilisation du produit.

Pour remplacer la pile, dévissez le couvercle de la pile à l'aide d'un outil ou tout autre objet pouvant être inséré dans la fente du couvercle. Remplacez la pile usagée par une neuve, en veillant à respecter la polarité. Fixez la batterie en vissant le couvercle.

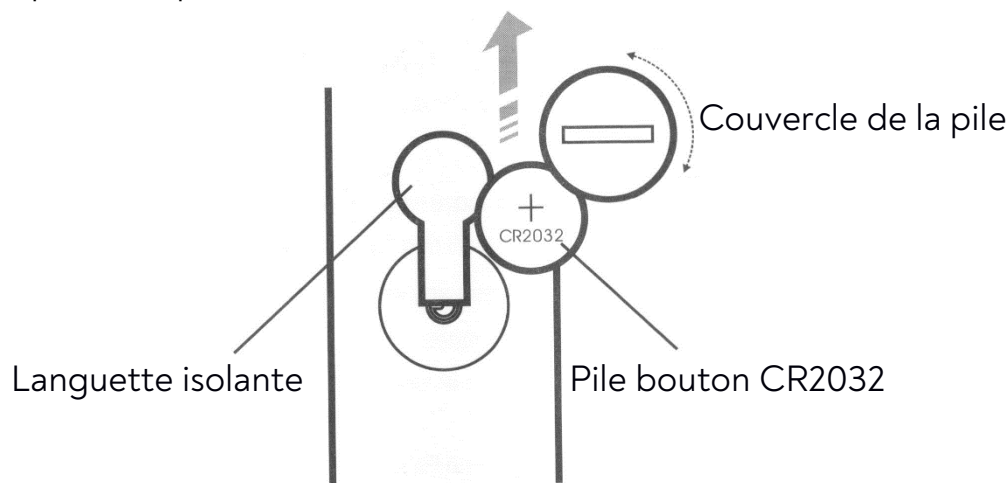

## 5. Dépannage

En cas de problèmes avec votre appareil, reportez-vous aux conseils suivants.

L'appareil ne s'allume pas	Vérifiez que le bloc d'alimentation est bien branché des deux extrémités. Vérifiez que les fiches, les prises et les câbles ne sont pas endommagés.
Le chargement via USB ne fonctionne pas	Vérifiez que le câble USB utilisé pour la charge n'est pas endommagé.
Le chargement à induction ne fonctionne pas	Assurez-vous que la distance maximale de charge à induction n'a pas été dépassée (par la présence de boîtiers supplémentaires sur l'appareil à charger, par exemple). Vérifiez que l'appareil est compatible Qi. Vérifiez si un autre appareil n'a pas été connecté pour la recharge filaire. Il est conseillé de n'utiliser qu'une seule méthode de chargement à la fois afin d'améliorer son efficacité.
L'appareil ne s'allume pas quand le câble d'alimentation est débranché	La lampe n'est pas dotée d'une batterie intégrée et ne fonctionne pas sans alimentation secteur. La lampe ne peut pas être rechargée.
L'afficheur LCD ne fonctionne pas	Vérifiez si la pile n'est pas déchargée. Vérifiez que la batterie est installée correctement. Vérifiez que la languette isolante a été retirée.
<b>Si le problème persiste, contactez le service technique du fabricant.</b>	

## 6. Entretien de l'appareil

Pour prolonger la durée de vie de l'appareil :

- Gardez l'appareil et ses accessoires hors de portée des enfants.

- Évitez tout contact de l'appareil avec des liquides, ceux-ci pouvant endommager les composants électroniques de l'appareil.
- Évitez les températures très élevées, celles-ci pouvant réduire la durée de vie des composants électroniques de l'appareil et faire fondre les pièces en plastique.
- Ne tentez pas de démonter l'appareil. Toute intervention non professionnelle sur l'appareil peut entraîner son endommagement ou sa destruction.
- Utilisez uniquement un chiffon sec pour nettoyer l'appareil. N'utilisez pas de produits fortement acides ou alcalins.
- Utilisez uniquement les accessoires d'origine. Le non-respect de cette règle peut entraîner l'annulation de la garantie.



L'emballage de l'appareil peut être recyclé conformément aux réglementations locales.



Symbole pour le carton ondulé (matériau d'emballage).

PAP

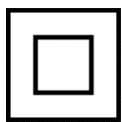

Symbole indiquant un dispositif de classe de protection II à double isolation (pour le bloc d'alimentation). Cette classe d'appareils se caractérise par une isolation renforcée offrant une protection contre les contacts directs et indirects. Outre l'isolation principale, une seconde couche est également présente.



Symbole indiquant un dispositif de classe de protection III (pour la lampe). Cette classe d'appareils garantit la protection contre les chocs électriques grâce à une très faible tension qui ne dépasse pas la tension de contact admissible (à long terme) dans les conditions ambiantes données.



Pour usage en intérieur.



Symbole indiquant la présence dans l'emballage d'un mode d'emploi à consulter avant toute utilisation.

## 7. Élimination correcte des déchets d'équipement et des piles



L'appareil est marqué du symbole de poubelle barrée, conformément à la directive européenne 2012/19/UE relative aux déchets d'équipements électriques et électroniques (DEEE). À la fin de leur vie utile, les produits marqués de ce symbole ne doivent pas être éliminés ou jetés avec les autres déchets ménagers. L'utilisateur est tenu de déposer les déchets d'équipements électriques et électroniques auprès d'un point de collecte désigné pour le recyclage de ce type de déchets dangereux. La collecte séparée et la valorisation adéquate de ceux-ci contribuent à la préservation des ressources naturelles. Le recyclage correct des déchets d'équipements électriques et électroniques a un impact bénéfique sur la santé humaine et sur l'environnement. Pour obtenir des informations sur les lieux et les modalités d'élimination des déchets d'équipements électriques et électroniques dans le respect de l'environnement, l'utilisateur est invité à contacter les autorités locales compétentes, un point de collecte de déchets ou le point de vente où l'équipement a été acheté.



Conformément à la directive européenne 2006/66/CE relative aux déchets de piles et d'accumulateurs, telle que modifiée par la directive 2013/56/UE, ce produit est pourvu du symbole de poubelle barrée. Ce symbole signifie que les piles ou batteries employées dans ce produit ne doivent pas être éliminées avec les déchets ménagers,

mais traitées conformément à la directive et aux réglementations locales. Ne pas jeter les piles et les batteries avec les déchets ménagers non triés. Les utilisateurs de piles et de batteries sont tenus de recourir à un service de collecte local permettant le renvoi, le recyclage et la mise au rebut de tels produits. Au sein de l'UE, la collecte et le recyclage des piles et des batteries font l'objet de procédures distinctes. Pour en savoir plus sur les procédures de recyclage des piles et accumulateurs en vigueur dans votre région, veuillez contacter les autorités locales compétentes, un service de gestion des déchets ou un centre d'enfouissement technique.

## **8. Utilisation du mode d'emploi**

Sans le consentement écrit préalable du fabricant, aucune partie de ce manuel ne peut être reproduite, distribuée, traduite ou transmise sous quelque forme ou par quelque moyen que ce soit, électronique ou mécanique, y compris la photocopie, l'enregistrement ou le stockage dans un système de stockage et d'extraction des données.

Les illustrations de l'appareil figurant dans le présent mode d'emploi peuvent différer du produit réel.

Tous les noms de marques et de produits sont des marques commerciales ou des marques déposées de leurs sociétés respectives.

## **9. Garantie et service**

Le produit bénéficie d'une garantie de 3 ans à compter de la date de vente. En cas de défaut, le produit doit être retourné au magasin où s'est effectué l'achat, accompagné de sa preuve d'achat. Le produit doit être complet et de préférence dans son emballage d'origine.

## **10. Déclaration UE de conformité**



mPTech Sp. z o.o. déclare par la présente que l'appareil de type « lampe de bureau avec chargeur à induction OW-3912 » est conforme à la directive 2014/53/UE. Le texte intégral de la déclaration UE de conformité est disponible à l'adresse suivante

:

<https://huslog.eu/>

# ISTRUZIONI PER L'USO

## Lampada da scrivania con ricarica a induzione

Numero di lotto: 613250

### Punto di consegna dell'apparecchio:

mPTech Sp. z o.o.  
ul. Krakowska 119  
50-428 Wrocław  
Polonia

Progettato in Polonia  
Prodotto in Cina

### Produttore:

mPTech Sp. z o.o.  
ul. Nowogrodzka 31  
00-511 Warszawa  
Polonia

Linea diretta: (+48 71) 71 77 400

E-mail: [pomoc@mpotech.eu](mailto:pomoc@mpotech.eu)

Sito web: [huslog.eu](http://huslog.eu)

## INDICE

<b>1. Sicurezza di utilizzo</b> .....	<b>45</b>
<b>2. Specifiche tecniche</b> .....	<b>47</b>
2.1 Dati tecnici .....	47
2.2 Contenuto della confezione .....	48
<b>3. Struttura del dispositivo</b> .....	<b>48</b>
<b>4. Uso del dispositivo</b> .....	<b>48</b>
4.1 Collegamento dell'alimentazione .....	48
4.2 Uso della lampada .....	49
4.3 Uso del caricabatterie USB .....	49
4.4 Uso della ricarica a induzione .....	50
4.5 Uso della funzione calendario .....	50
4.6 Sostituzione della batteria .....	50
<b>5. Risoluzione dei problemi</b> .....	<b>51</b>
<b>6. Manutenzione del dispositivo</b> .....	<b>51</b>
<b>7. Smaltimento corretto dei rifiuti di apparecchiature e batterie</b> .....	<b>52</b>
<b>8. Utilizzo delle istruzioni</b> .....	<b>53</b>
<b>9. Garanzia e assistenza tecnica</b> .....	<b>53</b>
<b>10. Dichiarazione di conformità alle direttive UE</b> .....	<b>53</b>

## **1. Sicurezza di utilizzo**

**Avvertenza!** Non immergere il dispositivo in acqua o altri liquidi durante la pulizia o l'uso. Pericolo di scosse elettriche! Non toccare il dispositivo elettrico se è caduto in acqua o è stato allagato. Scollegare immediatamente l'alimentazione elettrica dalla presa a cui è collegato il dispositivo e rimuovere l'alimentatore dalla presa.

Controllare regolarmente che il cavo di alimentazione non sia danneggiato. Se è danneggiato, deve essere sostituito dal servizio di assistenza del produttore o da altro personale qualificato.

**Avvertenza!** Non guardare troppo a lungo i LED accesi del dispositivo. La luce dei LED può causare danni o irritazioni agli occhi. Non guardare la sorgente luminosa con strumenti ottici che focalizzano i raggi luminosi.



**Attenzione!** Rischio di scosse elettriche! La sorgente luminosa presente in questo apparecchio può essere sostituita solo dal produttore, dal suo servizio di assistenza tecnica o da una persona altrettanto qualificata.

Leggere attentamente le indicazioni qui riportate. L'inosservanza di queste indicazioni può essere pericolosa o considerata illegale.

### **–BAMBINI–**

Il dispositivo non è un giocattolo. Tenere il dispositivo, i suoi accessori e la confezione fuori dalla portata dei bambini. I cavi e gli involucri di plastica possono avvolgersi attorno al collo del bambino o essere ingeriti, con il rischio di strangolamento o soffocamento.

### **–NON RISCHIARE–**

Non accendere il dispositivo in luoghi in cui è vietato l'utilizzo di dispositivi elettronici, né nel caso in cui possa causare interferenze o altri tipi di rischi. Rispettare ogni divieto, norma e avvertimento trasmessi dal personale del luogo in cui si intende utilizzare il dispositivo. Non utilizzare il dispositivo in vicinanza di materiali infiammabili.

### **–SERVIZIO DI ASSISTENZA PROFESSIONALE–**

Questo prodotto può essere riparato solo dal personale di assistenza tecnica qualificato del produttore o da un centro di assistenza autorizzato. La riparazione del dispositivo da parte di personale di assistenza tecnica non qualificato o di un servizio di assistenza non autorizzato comporta il rischio di danneggiare il dispositivo e di invalidare la garanzia.

### **–MODIFICHE–**

Il produttore Il produttore non è responsabile di eventuali interferenze radiotelevisive causate da modifiche apportate autonomamente. Lo stesso vale in caso di utilizzo di cavi di collegamento e caricabatterie non originali.

### **–PERSONE CON DISABILITÀ FISICHE O MENTALI–**

Il dispositivo non deve essere utilizzato da persone (tra cui i bambini) con limitate capacità motorie o mentali o che non hanno esperienza nell'uso di apparecchiature elettroniche. Possono utilizzarlo solo sotto la sorveglianza di persone responsabili della loro sicurezza.

### **–ACQUA E ALTRI LIQUIDI–**

Evitare di esporre il dispositivo ad acqua o altri liquidi. Evitare il funzionamento in ambienti con elevata umidità (cucine con molto vapore, bagni, ecc.). Le particelle d'acqua possono causare la comparsa di umidità nel dispositivo, con conseguenti effetti negativi sull'elettronica e possibili danni all'apparecchio.

### **–AMBIENTE–**

Il dispositivo non deve funzionare in ambienti polverosi. Deve essere collocato su superfici stabili, in modo che non possa essere danneggiato e che non costituisca un pericolo per le persone e gli animali. I bambini e gli animali non devono avere accesso al dispositivo, poiché potrebbero danneggiarlo. Non esporre il dispositivo alla luce del sole e non collocarlo in prossimità diretta di dispositivi che emettono molto calore. I componenti in plastica potrebbero deformarsi, compromettendo il funzionamento del dispositivo o provocandone un guasto irreparabile. Non coprire il dispositivo durante il funzionamento.

- Non caricare le batterie non ricaricabili (che non siano accumulatori).

- Non cortocircuitare i terminali di alimentazione delle batterie.
- Utilizzare batterie dello stesso tipo raccomandato per questo dispositivo.
- Inserendo batterie nuove, ricordarsi della loro polarità +/-.
- Rimuovere immediatamente le batterie esaurite dal dispositivo, poiché potrebbero perdere liquido, causando danni.
- Per evitare di danneggiare il prodotto in caso di perdite di elettrolito dalle batterie, rimuovere sempre le batterie quando il dispositivo non viene utilizzato.
- Sostituire sempre l'intero set di batterie con uno funzionante.
- Tenere le batterie lontano da bambini e animali.
- Non gettare le batterie usate nella spazzatura, ma in appositi contenitori per batterie e accumulatori usati.
- Non utilizzare mai batterie usate insieme a batterie nuove.
- Evitare di esporre le batterie a temperature molto basse o molto alte (inferiori a 0°C / 32°F o superiori a 40°C / 104°F). Le temperature estreme possono comprometterne la durata.
- Evitare il contatto delle batterie con liquidi e oggetti metallici che potrebbero danneggiarle completamente o parzialmente.
- Riporre le batterie usate o danneggiate in un apposito contenitore.
- Non esporre mai le batterie a fonti di calore dirette, quali luce solare eccessiva, radiatore o fuoco.
- Non gettare mai le batterie nel fuoco, poiché potrebbero esplodere.
- Non immergere mai le batterie in acqua. Non toccarle con le mani bagnate.
- In caso di contatto delle mani con l'acido delle batterie, sciacquarle sotto acqua corrente.
- In caso di contatto dell'elettrolita con gli occhi, contattare un medico. L'acido contenuto nelle batterie può causare irritazioni o ustioni.
- L'ingestione delle batterie può essere letale! Tenere le batterie lontano da bambini e animali domestici. In caso di ingestione di un batteria, rivolgersi immediatamente a un medico.

## 2. Specifiche tecniche

### 2.1 Dati tecnici

<b>Lampada da scrivania con ricarica a induzione</b>	
<b>Modello</b>	OW-3912
<b>Lampada</b>	Modulo LED (LED non sostituibili), 45 unità.
<b>Temperatura di colore</b>	3000 K - 4500 K - 6500 K
<b>Luminosità</b>	400 lm (5 livelli di regolazione)
<b>Indice di resa cromatica</b>	>80 Ra
<b>Ingresso dell'alimentatore</b>	220-240 V~ 50/60 Hz, 0,4 A Max
<b>Uscita dell'alimentatore</b>	12 V = 2 A, 24 W
<b>Ingresso</b>	12 V = 1,5 A
<b>Uscita USB</b>	5 V = 2,1 A (ricarica con cavo)
<b>Uscita a induzione</b>	10 W
<b>Potenza della sorgente luminosa</b>	5 W
<b>Controllo</b>	Pulsanti touch, pulsanti fisici
<b>Materiale</b>	ABS+PC
<b>Altri</b>	Display LCD incorporato, funzione calendario e termometro, supporto per telefono estraibile, batteria CR2032 da 3V =

## 2.2 Contenuto della confezione

- Lampada da scrivania con ricarica a induzione
- Alimentatore di rete
- Istruzioni per l'uso



*Se uno dei suddetti elementi risulta mancante o danneggiato, si prega di contattare il venditore.*



*Si consiglia di conservare la confezione nell'eventualità di un reclamo.*

È possibile scaricare le istruzioni per l'uso dal seguente indirizzo web:

<https://huslog.eu/>

Oppure eseguendo la scansione del codice QR:

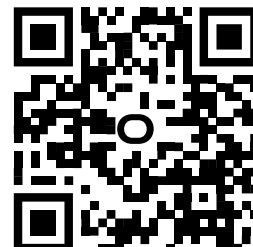

## 3. Struttura del dispositivo

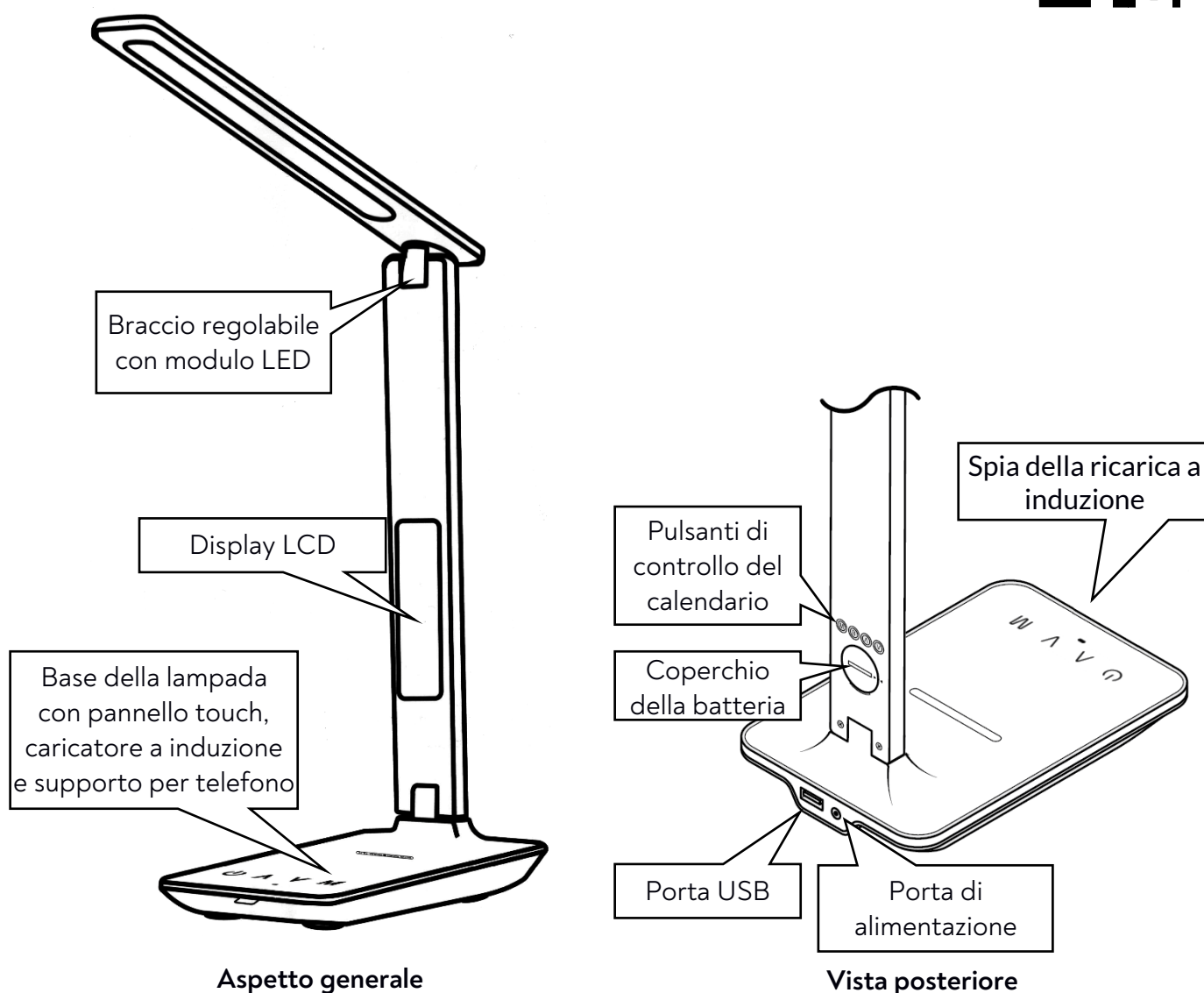

## 4. Uso del dispositivo

### 4.1 Collegamento dell'alimentazione



*Non accendere l'alimentatore se l'involucro o il cavo appaiono danneggiati: esiste il rischio di scosse! Utilizzare esclusivamente l'alimentatore in dotazione. L'uso di altri alimentatori e cavi può causare l'esplosione dell'alimentatore o danneggiare il dispositivo. Eventuali danni derivanti da un uso non corretto non sono coperti dalla garanzia.*

Dopo aver estratto il dispositivo e gli accessori dall'imballaggio, accertarsi che nessuno dei componenti sia danneggiato. Collegare il cavo dell'alimentatore di rete in dotazione alla presa di corrente sul retro della lampada, quindi inserire la spina di rete in una presa di corrente. Rimuovere, inoltre, la striscia isolante che protegge la batteria situata sul retro del braccio della lampada.

#### 4.2 Uso della lampada

**⚠** *Non appoggiare il telefono o altri oggetti sul pannello dei pulsanti touch del dispositivo. Ciò potrebbe causare l'accensione o lo spegnimento accidentale del dispositivo e il cambio della modalità di illuminazione o dei livelli di luminosità.*

Per accendere la lampada, toccare l'interruttore on/off **⏻**. Toccandola nuovamente, la lampada si spegne. I pulsanti **^** e **∨** consentono di regolare il livello di luminosità della lampada entro una gamma di cinque livelli. Quando la lampada è accesa, toccando il pulsante **M** si cambia il colore della luce in uno dei tre disponibili.

Tenendo premuto il pulsante **⏻** a lungo (circa 3 s) si accende e si spegne l'illuminazione del display LCD.

Il braccio regolabile della lampada consente di posizionarla comodamente in base alle esigenze dell'utente. La parte con il modulo luminoso può essere spostata su due piani fino a 180°, mentre la parte alla base della lampada si muove su un piano fino a 90°.

Nella base della lampada, nella parte anteriore, è presente un supporto estraibile dove è possibile posizionare e appoggiare un telefono cellulare tipo smartphone.

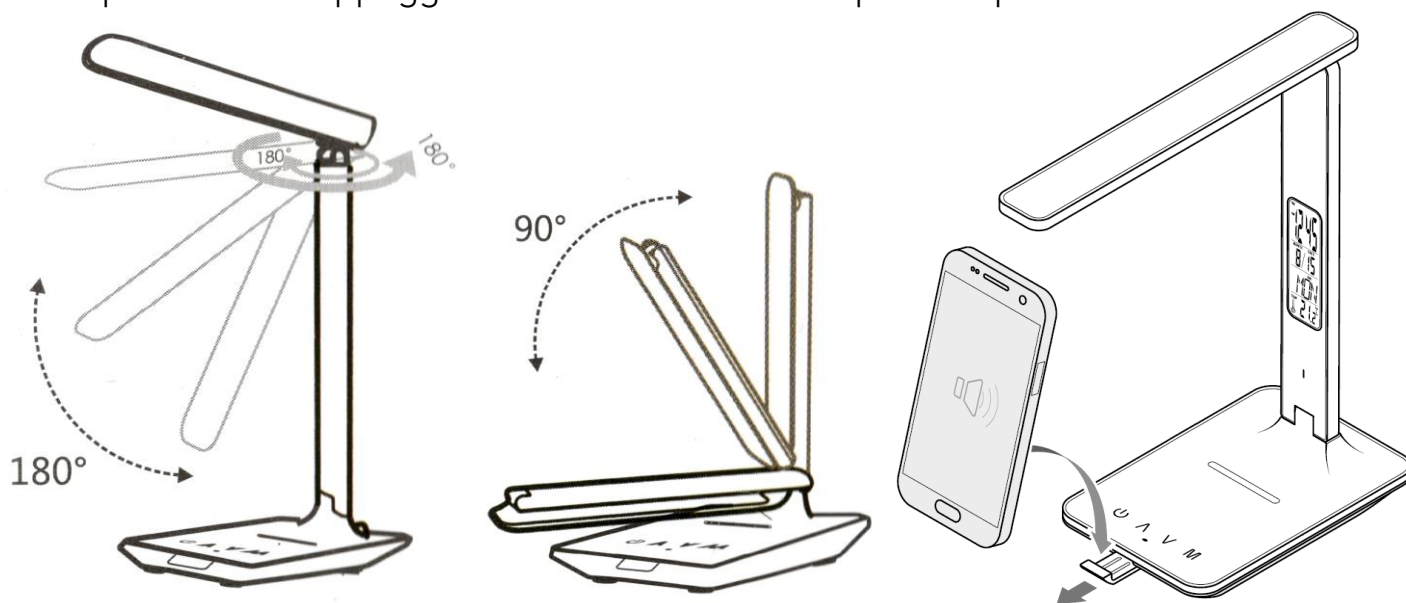

#### 4.3 Uso del caricabatterie USB

Per utilizzare il caricabatterie USB integrato, collegare un cavo USB (non incluso) alla porta USB situata sul pannello posteriore del dispositivo. Collegare l'altro connettore del cavo al dispositivo che si desidera caricare. Il caricamento si avvierà automaticamente.

#### 4.4 Uso della ricarica a induzione

Per utilizzare il caricatore a induzione integrato, posizionare il dispositivo compatibile con la ricarica a induzione Qi sul supporto luminoso sopra il pannello touch, come mostrato nell'illustrazione. Il caricamento si avvia automaticamente e viene segnalato dalla spia di ricarica a induzione che si illumina di verde.

In casi particolari può essere necessario posizionare in modo diverso il dispositivo da ricaricare. In questi casi, seguire le istruzioni fornite con il dispositivo in questione.

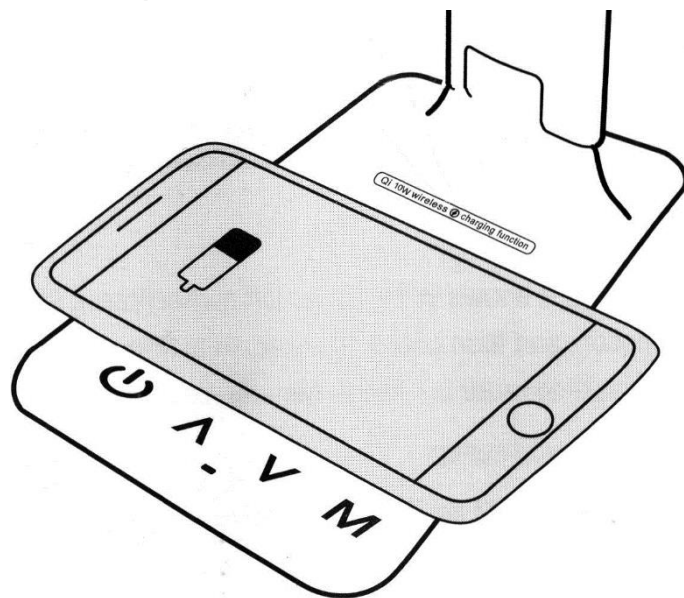

#### 4.5 Uso della funzione calendario

##### ○ Impostazione della data e dell'ora:

- In modalità orologio (scritta **TIME** visibile nell'angolo superiore sinistro del display LCD), premere il pulsante **S** per attivare la modifica delle impostazioni di data e ora. Premendo nuovamente il pulsante **S** si passa alla modifica delle impostazioni dell'opzione successiva nel seguente ordine: *ore - minuti - anno - mese - giorno - esci*.
- I pulsanti **^** e **v** servono per modificare il valore dell'opzione attualmente selezionata.
- Premendo il pulsante **M** durante l'impostazione della data e dell'ora, le modifiche apportate vengono salvate e si esce. Il salvataggio delle modifiche e l'uscita avvengono anche una volta trascorso un minuto di inattività.
- Premendo il pulsante **^** in modalità orologio, si seleziona il formato delle ore (sistema a 12 ore o a 24 ore). Premendo il pulsante **v** si seleziona la scala della temperatura visualizzata (scala Celsius o Fahrenheit).

##### ○ Impostazione della sveglia:

- Attivare la modalità sveglia premendo il pulsante **M** - la scritta **ALARM** comparirà nella parte superiore del display LCD.
- Premere il pulsante **S** per passare all'impostazione della sveglia. Premendo nuovamente il pulsante **S** si passa alla modifica delle impostazioni dell'opzione successiva nel seguente ordine: *ore - minuti - snooze - suoneria - esci*.
- I pulsanti **^** e **v** servono per modificare il valore dell'opzione attualmente selezionata.
- In modalità sveglia, premendo i pulsanti **^** e **v** si attiva e disattiva la funzione snooze e la suoneria della sveglia nel seguente ordine: *suoneria attivata - snooze disattivato - suoneria e snooze disattivati*.
- La sveglia suona per un minuto. Se si seleziona la funzione snooze, la sveglia suona due volte, ogni volta per un minuto. Premere il pulsante **S** per spegnere la sveglia o qualsiasi altro pulsante per metterla in pausa.
- La durata dello snooze può essere regolata da 1 a 60 minuti (il valore predefinito è 60 minuti). È possibile scegliere tra 9 diverse suonerie.

#### 4.6 Sostituzione della batteria

Il dispositivo è dotato di una batteria che alimenta il calendario integrato nel braccio. In questo modo il calendario può funzionare quando il dispositivo non è alimentato (es. per un'interruzione

di corrente o in caso il dispositivo venga scollegato per spostarlo). La batteria viene installata nel dispositivo in fase di fabbricazione, ma la striscia isolante la protegge dallo scaricamento. Prima di iniziare a usare il prodotto occorre rimuovere la striscia isolante.

Per sostituire la batteria, svitare il coperchio della batteria utilizzando, ad esempio, una moneta o uno strumento inseribile nella fessura del coperchio. Sostituire la batteria usata con una nuova, ricordando

di rispettare la polarità. Copri la batteria avvitando il coperchio.

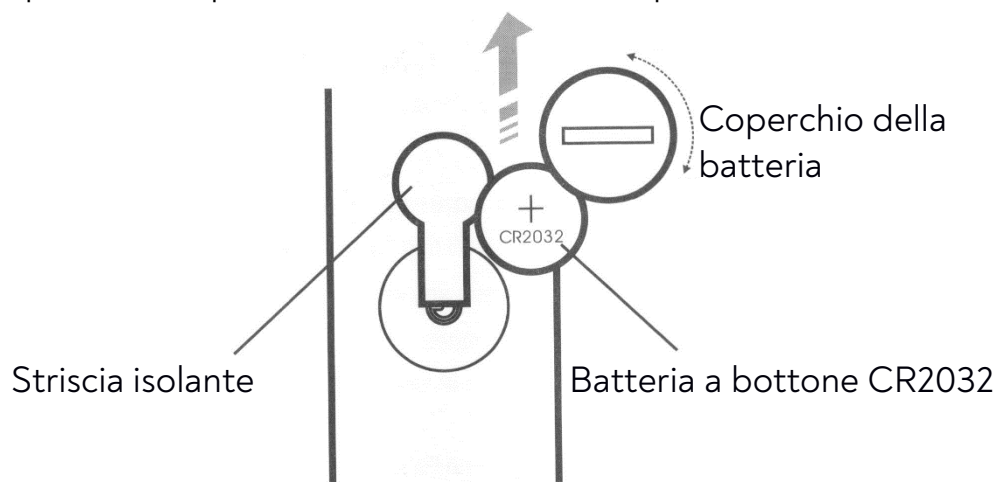

## 5. Risoluzione dei problemi

In caso di problemi con il dispositivo, consultare le seguenti indicazioni.

Il dispositivo non si accende	Verificare che l'alimentatore sia collegato alla rete elettrica e alla lampada. Verificare che cavi, spine e porte non siano danneggiati.
La ricarica USB non funziona	Verificare che il cavo USB utilizzato per la ricarica non sia danneggiato.
La ricarica a induzione non funziona	Verificare di non aver superato la distanza massima per la ricarica a induzione (es. a causa della presenza di involucri aggiuntivi sul dispositivo da ricaricare). Verificare che il dispositivo sia compatibile con lo standard Qi. Verificare se è collegato un altro dispositivo per la ricarica con cavo. Per aumentare l'efficienza della ricarica, si consiglia di utilizzare un solo metodo di ricarica alla volta.
Il dispositivo non si accende quando il cavo di alimentazione è scollegato	La lampada non possiede un accumulatore incorporato e non funziona senza essere collegata all'alimentazione. Non è possibile ricaricare la lampada.
Il display LCD non funziona	Verificare che la batteria non sia esaurita. Verificare che la batteria sia stata installata correttamente. Verificare che la striscia isolante sia stata rimossa.
<b>Se il problema persiste, contattare il servizio di assistenza del produttore.</b>	

## 6. Manutenzione del dispositivo

Per prolungare la durata del dispositivo:

- Tenere il dispositivo e i suoi accessori fuori dalla portata dei bambini.
- Evitare il contatto del dispositivo con i liquidi, che possono danneggiare le parti

elettroniche del dispositivo.

- Evitare temperature molto elevate, poiché possono ridurre la durata dei componenti elettronici del dispositivo e fondere le parti in plastica.
- Non tentare di smontare il dispositivo. Interventi non professionali sul dispositivo possono danneggiarlo seriamente o distruggerlo.
- Per la pulizia del dispositivo utilizzare esclusivamente un panno asciutto. Non utilizzare agenti con un'alta concentrazione acida o alcalina.
- Utilizzare esclusivamente accessori originali. La violazione di questa regola può invalidare la garanzia.



L'imballaggio del dispositivo può essere riciclato in conformità alle normative locali.



Simbolo del cartone ondulato (materiale di imballaggio).

PAP

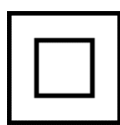

Questo simbolo indica che il dispositivo appartiene alla classe di protezione II con doppio isolamento (per l'alimentatore). I dispositivi di questa classe sono caratterizzati da un isolamento rinforzato che fornisce protezione contro i contatti diretti e indiretti. Oltre all'isolamento di base, viene utilizzato anche un isolamento supplementare.



Questo simbolo indica che il dispositivo appartiene alla classe di protezione III (per la lampada). Nei dispositivi di questa classe, la protezione contro le scosse elettriche è garantita dall'alimentazione a una tensione molto bassa che non supera la tensione di contatto ammissibile (a lungo termine) per determinate condizioni ambientali.



Per uso in ambienti interni.



Questo simbolo indica che all'interno dell'imballaggio si trovano le istruzioni per l'uso da consultare prima di iniziare a utilizzare il prodotto.

## **7. Smaltimento corretto dei rifiuti di apparecchiature e batterie**



Il dispositivo è contrassegnato dal simbolo del bidone della spazzatura barrato in conformità alla Direttiva europea 2012/19/UE sui rifiuti di apparecchiature elettriche ed elettroniche (Waste Electrical and Electronic Equipment – WEEE). Al termine della vita utile dei prodotti contrassegnati da questo simbolo, essi non devono essere smaltiti né gettati insieme ad altri rifiuti domestici. L'utente è tenuto a smaltire i rifiuti di apparecchiature elettriche ed elettroniche, consegnandoli a un punto designato in cui tali rifiuti pericolosi vengono sottoposti al processo di riciclaggio. L'accumulo di tali rifiuti in aree separate e il corretto processo del loro recupero contribuiscono alla protezione delle risorse naturali. Il corretto riciclaggio dei rifiuti di apparecchiature elettriche ed elettroniche ha un effetto positivo sulla salute umana e sull'ambiente. Per informazioni su dove e come smaltire i rifiuti di apparecchiature elettriche ed elettroniche in modo rispettoso dell'ambiente, l'utente deve contattare le autorità locali competenti, il centro di raccolta dei rifiuti o il punto di vendita presso il quale ha acquistato l'apparecchio.



Conformemente alla direttiva UE 2006/66/CE modificata dalla direttiva 2013/56/UE sullo smaltimento degli accumulatori, questo prodotto è contrassegnato dal simbolo del bidone della spazzatura barrato. Il simbolo indica che le batterie o gli accumulatori utilizzati in questo prodotto non devono essere smaltiti insieme ai normali rifiuti

domestici, ma devono essere trattati in conformità alla direttiva e alle normative locali. Non smaltire gli accumulatori insieme ai rifiuti urbani non differenziati. Gli utenti dell'accumulatore e degli accumulatori devono avvalersi della rete di raccolta disponibile per questi articoli, che consente di restituirli, riciclarli e smaltirli. Nell'UE la raccolta e il riciclaggio dell'accumulatore e degli accumulatori sono soggetti a procedure separate. Per ulteriori informazioni sulle procedure di riciclaggio dell'accumulatore e degli accumulatori esistenti nella zona, contattare il proprio comune, l'ente per la gestione dei rifiuti o la discarica.

## **8. Utilizzo delle istruzioni**

Senza previo consenso scritto del produttore, nessuna parte delle presenti istruzioni per l'uso può essere riprodotta, distribuita, tradotta o trasmessa in qualsiasi forma o con qualsiasi mezzo, elettronico o meccanico, comprese le fotocopie, le registrazioni o la conservazione in qualsiasi sistema di archiviazione e condivisione delle informazioni.

Le illustrazioni del dispositivo riportate in queste istruzioni per l'uso possono divergere dal prodotto effettivo.

Tutti i marchi e i nomi dei prodotti sono marchi o marchi registrati delle rispettive aziende.

## **9. Garanzia e assistenza tecnica**

Il prodotto ha una garanzia di 3 anni, a partire dalla data di vendita del prodotto. In caso di guasto, il prodotto deve essere restituito al negozio in cui è stato acquistato, ricordando di esibire la prova d'acquisto. Il prodotto deve essere completo e preferibilmente collocato nell'imballaggio originale.

## **10. Dichiarazione di conformità alle direttive UE**



Con la presente mPTech Sp. z o.o. dichiara che il dispositivo radio Lampada da scrivania con ricarica a induzione OW-3912 è conforme alla Direttiva 2014/53/UE. Il testo completo della Dichiarazione di conformità UE è disponibile al seguente indirizzo web:

<https://huslog.eu/>