

# Ułożyskowanie kosiarki rotacyjnej SFERO Z-036 Z-070 KOMPLETNE 2 sztuki\_89989

## Ułożyskowanie kosiarki rotacyjnej SFERO Z-036 Z-070 Z-105 Z-042 KOMPLETNE 2 sztuki

**Ułożyskowanie kosiarki rotacyjnej SFERO KOMPLET 2 sztuki** to profesjonalny zestaw naprawczy na całą maszynę, odpowiadający za stabilność, efektywność i płynność pracy elementów tnących. Pakiet zawiera dwie kompletne jednostki ułożyskowania, co pozwala na pełną regenerację obu bębnow kosiarki. Solidna konstrukcja marki SFERO gwarantuje niezawodne działanie mechanizmu napędowego nawet w ekstremalnie trudnych warunkach eksploatacyjnych.



## Specyfikacja techniczna (jednego ułożyskowania):

- **Zastosowanie:** Kosiarki rotacyjne typu Z-036 Z-070 Z-105 Z-042 (szerokość 1,35m / 1,65m)
- **Numer katalogowy:** 5036010780, 5036010780S, 5036/01-078/0
- **Ilość zębów na małej zębatce:** 16 zębów
- **Rozstaw otworów piasty talerza roboczego:** 124 mm (przekątna) / 88 mm (bok)
- **Gwinty piasty talerza:** M10x1.5
- **Rozstaw otworów piasty bębna:** 174 mm / 183 mm (średnica otworów 11 mm)
- **Zawartość zestawu:** Piasta bębna, piasta talerza, wałek pionowy, koło zębate stożkowe, komplet łożysk i uszczelniaczy



## Zalety zestawu SFERO:

- **Kompletność:** Otrzymujesz wszystkie elementy niezbędne do regeneracji przekładni pionowej.
- **Polska jakość:** Wysoka odporność na przeciążenia i precyzyjne wyważenie komponentów.
- **Oszczędność czasu:** Gotowe moduły eliminują konieczność żmudnego dobierania pojedynczych uszczelniaczy czy łożysk.

- **Stabilność:** Przywraca fabryczne parametry prowadzenia bębnow, eliminując wibracje i bicie.

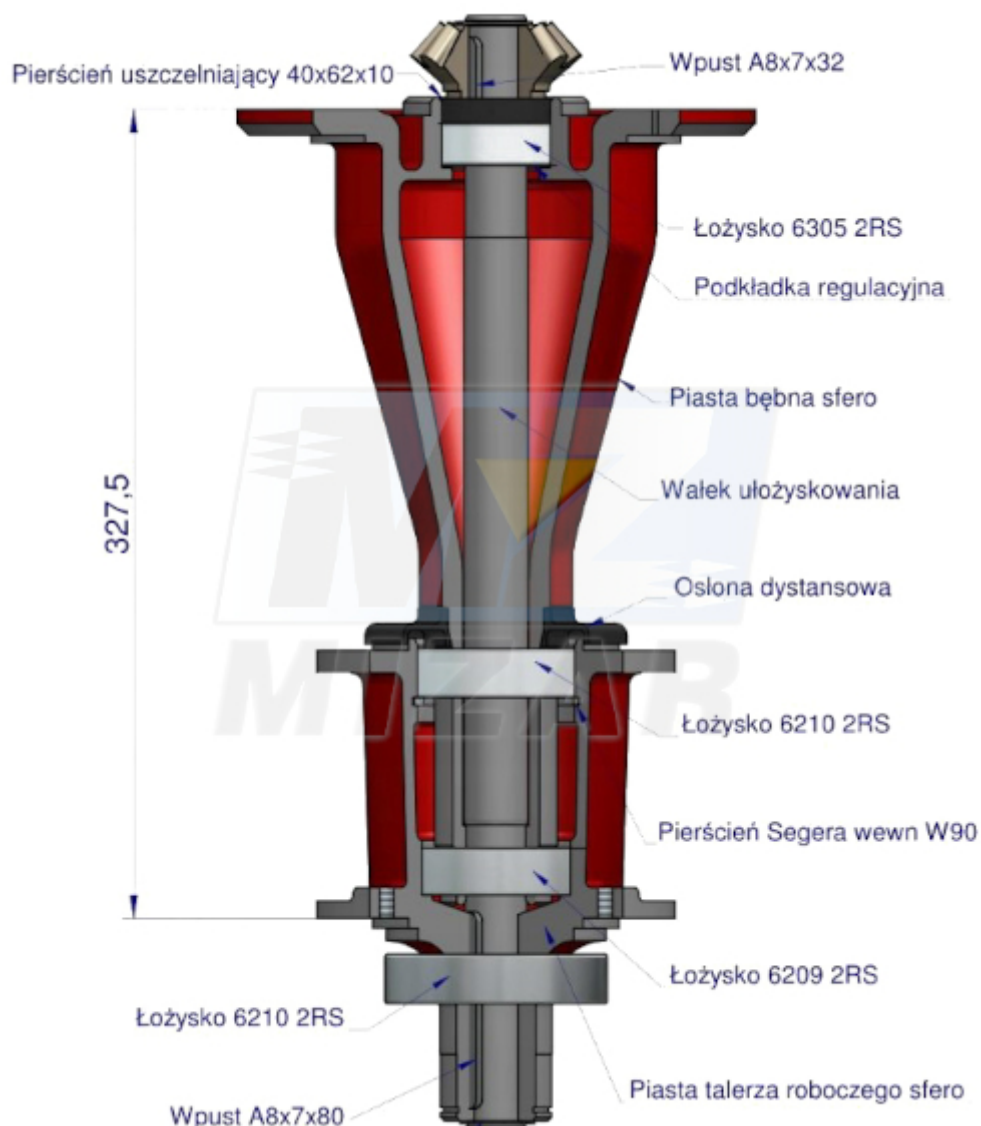

## Wskazówki montażowe:

- **Weryfikacja obudowy:** Przed montażem sprawdź stan techniczny misek (obudów) bębna. Wszelkie pęknięcia w miejscach osadzenia piast mogą doprowadzić do szybkiego uszkodzenia nowych łożysk.
- **Smarowanie i olej:** Po złożeniu ułożyskowania upewnij się, że przekładnia została zalana odpowiednią ilością oleju przekładniowego (zgodnie z instrukcją maszyny). Praca "na sucho" zniszczy zębátky stożkowe w kilka minut.
- **Dystansowanie zębatek:** Podczas montażu zwróć uwagę na zazębienie kół stożkowych. Zbyt ciasne spasowanie spowoduje przegrzewanie, a zbyt luźne – szybkie "wycie" i ścinanie zębów.
- **Dokręcanie śrub:** Śruby mocujące piastę talerza (M10) należy dokręcać z odpowiednim momentem, stosując klej do gwintów lub nowe podkładki zabezpieczające, aby uniknąć ich poluzowania pod wpływem drgań.

## Ułożyskowanie kosiarki rotacyjnej KOMPLET, zdjęcia:



















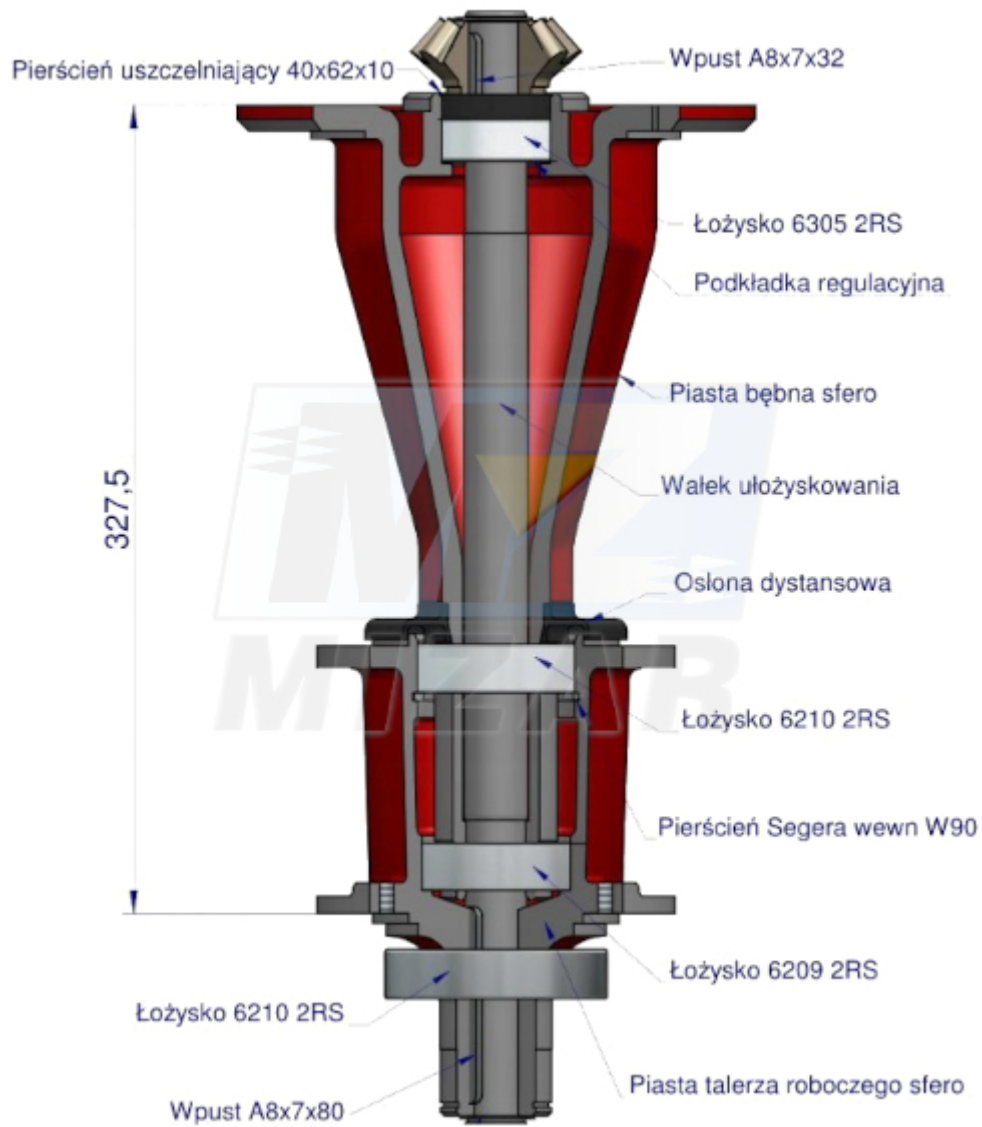

**Zregeneruj swoją kosiarkę kompleksowo. Zamów zestaw dwóch kompletnych łożyskowań SFERO i zapewnij swojej maszynie precyzję oraz trwałość na wiele intensywnych sezonów!**