

# ARGON 18



VALIDE POUR LE ANTIMATTER 386A-B-C

ANTI  
MATTER

# ARGON 18



VALIDE POUR LE ANTIMATTER 386A-B-C

ANTI  
MATTER

# ARGON 18



ANTI  
MATTER

VALIDE POUR LE ANTIMATTER 386A-B-C

# TABLE DES MATIÈRES

## ANTI MATTER

1. Outils nécessaires et trousse de réparation d'urgence	5
2. Dépannage, conseils et spécifications	6
3. Inspection du cadre et tableau des couples de serrage	7
4. Références et description des pièces	8-9
5. Insertion Min. & Max. de la tige de selle	10
6. Installation de la tige de selle	11-12
7. Installation et réglage du support de dérailleur arrière	13
8. Installation du guide-chaîne	14
9. Passage des gaines de freins	15-16
10. Installation de la fourche	17
11. Installation du sac de cadre	18
12. Installation de la boîte Bento	19
13. Installation des portes bidon	20-21

## ATTEN CHB-01 AERO

14. Spécifications du guidon	23
15. Références et description des pièces de guidon	24-25
16. Installation du guidon	26-28
17. Installation du support d'ordinateur	29-30
18. Installation de potence non-intégrée	31

*Pour que la garantie demeure valide, le vélo doit être entièrement monté par un détaillant autorisé de Argon 18. Il faut redoubler de prudence lors de l'assemblage avec les composants haut de gamme, en particulier ceux en carbone.*

*Pour éviter de les endommager, utiliser une clé dynamométrique pour les installer et régler chaque boulon au bon couple de serrage.*



## MON ANTI MATTER

Date d'achat : \_\_\_\_\_

Détaillant : \_\_\_\_\_

Taille : \_\_\_\_\_

Numéro de série : \_\_\_\_\_

## 1. OUTILS NÉCESSAIRES ET TROUSSE DE RÉPARATION D'URGENCE

1. Coupe-boyau hydraulique



2. Jeu de clés Allen



3. Pinces à coupe affleurante



4. Pâte de carbone et graisse



5. Piques utilitaires



6. Chiffon propre

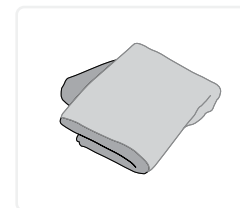

7. Jauge d'alignement de support de dérailleur

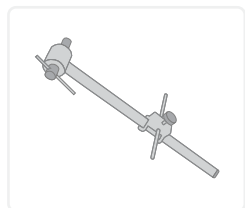

8. Pince coupante pour câble et gaine



9. Frein-filet de force moyenne



10. Alcool isopropylique

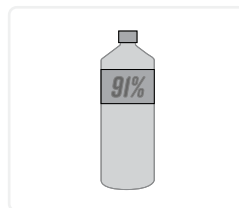

11. Clé dynamométrique



12. Démonte-cassette

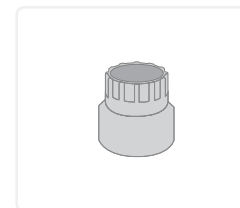

13. Clé de 8mm



13. Kit de purge



14. Jeu de clés Torx

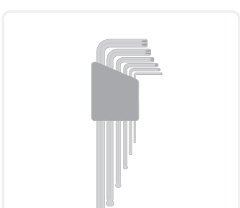

15. Huile minérale



## TROUSSE DE RÉPARATION D'URGENCE



**IMPORTANT :**  
Pièces essentielles à toujours avoir sous la main.  
EN CAS D'URGENCE... CELA POURRAIT SAUVER VOTRE SORTIE!

1. Dispositif de blocage de tige de selle



201498

2. Support de dérailleur arrière (UDH)

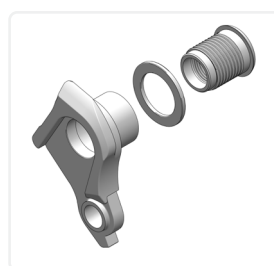

201345

3. Support de dérailleur arrière (UDH Direct-mount)



201506

## 2. DÉPANNAGE, CONSEILS ET SPÉCIFICATIONS

### Freins

Frein arrière - Disques de 140/160 mm  
Frein avant - Disques de 160/180 mm  
Épaisseur du support arrière : 20 mm

### Dégagement de pneus

Les pneus les plus larges pouvant être montés sont des 700 x 52c / 29 x 2.1" ; leur largeur ne doit pas dépasser 55 mm, tant pour la roue avant que pour la roue arrière.

### Dégagement de jantes

Les jantes les plus larges pouvant être montées ont une largeur extérieure de 55 mm, tant pour la roue avant que pour la roue arrière.

### Tige de selle

La tige de selle aérodynamique exclusive Argon 18 est uniquement compatible avec les cadres Anti Matter et Nitrogen. Deux versions sont disponibles, toutes deux d'une longueur de 350 mm :

- Réf.: SP.NITP.383A, avec un recul de -20 mm par rapport à l'axe de la tige de selle
- Réf.: SP.NITP.383A.OSB, avec une position avancée de +10 mm (« *zéro setback* »)

### Bride de selle

La bride de selle est compatible avec les rails de selle de 7 mm de diamètre, ainsi que les rails ovales.

### Boîtier de pédalier

T47 fileté, largeur 85.5mm

### Jeu de direction

Roulement supérieur : 40.5mm x 49.5mm x 6.5mm x 45° x 45°  
Roulement inférieur : 34.1mm x 46.8mm x 7mm x 45° x 45°

Le ANTI MATTER est optimisé pour notre guidon ATTEN ; toutefois, des capuchons de jeu de direction adaptés aux guidons suivants sont disponibles :

- Réf.: 201634, capuchon de jeu de direction IST3 - Deda Alenara RS
- Réf.: 201633, capuchon de jeu de direction IST3 - FSA ACR / SMR
- Réf.: 201448, capuchon de jeu de direction IST3 - FSA SRS

### Plateau

Le ANTI MATTER est compatible avec les systèmes simple plateau (1X) uniquement. Le plateau maximal est de 52 dents.

**Le ANTI MATTER est compatible uniquement avec les groupes électroniques sans fil.**

### Collier de tige de selle

Exclusivité Argon 18, le collier de tige de selle ANTI MATTER et NITROGEN n'est PAS le même que celui des modèles Sum, Nitrogen précédent, E-117 et E-119, ni aucun autre modèle de collier de tige de selle.

### Capteur de puissance

Le ANTI MATTER est conçu pour fonctionner avec la plupart des capteurs de puissance disponibles sur le marché.

*Pour les capteurs de puissance intégrés au moyeu ou à la roue :*

Le système doit être compatible avec un axe traversant arrière de 12 mm x 142 mm.

### Guide-Chaîne \* Disponible séparément \*

Développé en collaboration avec WOLF TOOTH, un guide chaîne sur-mesure pour le ANTI MATTER est compatible pour les plateaux 40 à 52 dents

### Sac de cadre

Développé en collaboration avec Apidura, les sacs de cadre ATTEN sont fait sur-mesure pour un intégration aérodynamique optimale.

### Taille spécifique par taille de cadre :

Réf.: 201529, Taille régulière (1.1L), pour cadre XS, S, M

Réf.: 201530, Taille grande (1.6L), pour cadre L, XL

**Veillez contacter votre revendeur Argon 18 agréé local pour confirmation avant l'achat.**

**Veillez contacter le service clientèle à l'adresse [info@argon18.com](mailto:info@argon18.com) pour toute question supplémentaire.**



### 3. INSPECTION DU CADRE ET TABLEAU DES COUPLES DE SERRAGE

#### Avant d'assembler votre nouveau ANTI MATTER :

1. Vérifiez vos pièces par rapport à la liste des pièces (voir les pages p.8-9)
2. Vérifiez que le cadre ne présente pas de défauts esthétiques (égratignures, bosses, fissures, défauts de peinture, etc.).
3. Notez le numéro de série à la page 4 pour vos dossiers.
4. Assurez-vous d'avoir tous les boulons nécessaires (voir la liste des pièces, pages 8-9).

No.	A18 Référence#	Fonction	Description	Type de vis	Couple	Détail	Qté
1	80807	Vis de porte-bidon et accessoires	Vis M5 x 14mm	Tête creuse	2 Nm	Graisse	7
2	201498*	Vis de serrage de la tige de selle	Vis M8 x 10mm	Vis de réglage	5.5 Nm	Graisse	1
3	201498*	Vis inférieure du collier de serrage de la tige de selle	Vis M3 x 6mm	Tête bombée	Serrage à la main avec jeu	Frein-filets	1
4	201104*	Vis de serrage de la selle	Vis M5 x 40mm	Tête creuse	4 Nm	Graisse	2
			Vis M5 x 10mm	Tête plate	4 Nm	Frein-filets	1
5	201660	Vis de guide-chaîne	Vis M5 x 6mm	Conique sur-mesure	1.5 Nm max	Graisse	1
			Vis M4 x 10mm	Tête creuse	3 Nm	Frein-filets	2
6	201657*	Vis pour espaceur de sac de cadre (XS)	Vis M5 x 14mm	Tête creuse	Serrage à la main	Frein-filets	1
7	201330	Axe traversant arrière	M12 x P1.0 x 167.5mm		10 Nm	Graisse	1
8	100161	Axe traversant avant	M12 x P1.5 x 119mm		10 Nm	Graisse	1
9	201345	Vis de fixation du dérailleur arrière		-	25Nm		1
10	201499*	Vis de fixation de la potence	Vis M5 x 20mm	Tête creuse	6 Nm	Graisse	2
11	201501*	Vis du capuchon de guidon	Vis M6 x 35mm	Tête plate	Serrage à la main	Graisse	1
12	201502*	Vis du support pour GPS de vélo	Vis M5 x 12mm	Tête bombée	2 Nm	Graisse	2
13	201502*	Vis de fixation des accessoires du support pour GPS	Vis M3 x 8mm	Tête plate	Serrage à la main	Graisse	5

\* Inclus avec



Torque Value  
Allen key size



Appliquez de la pâte de carbone sur les surfaces indiquées.



Appliquez du frein-filet sur les surfaces indiquées.



Appliquez de la graisse sur les surfaces indiquées.



#### IMPORTANT :

Indique des précautions particulières et des mesures importantes à respecter pour éviter tout dommage et/ou blessure.

#### Couple de serrage:

Un serrage insuffisant peut entraîner le glissement des pièces et causer des blessures.  
Un serrage excessif peut entraîner la rupture de la vis et/ou le glissement de la pièce et causer des blessures.

## 4.1 RÉFÉRENCES ET DESCRIPTION DES PIÈCES

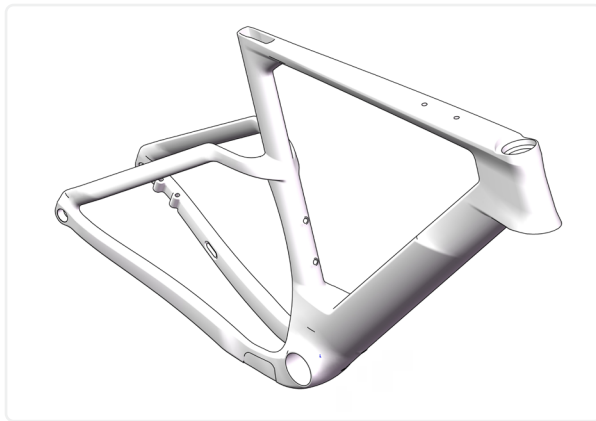

**Cadre Anti Matter**

*\*Non disponible séparément*



**FK.ANT.M-XL.386A/B/C**  
**FK.ANT.XS-S.386A/B/C**



**201529 (XS-S-M)**



**201104**

**SP.NITP.383A.OSB**



**SP.NITP.383A**

*\* disponible séparément \**



**201523**



**201657 (XS only)**

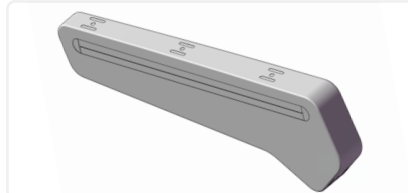

**201530 (L-XL)**



**201498**



**201522**



**201524 (386A-B-C)**



**201500**



**201287**



**201288**



**81054**



**201330**



**100161**



**80811**



**201339**



**201528**



**201527**



**80264**



**80807**



**201446**



**201345**

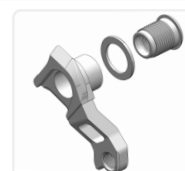

**201506**



**201633**



**201634**



**201448**

**WOLF TOOTH LONEWOLF**  
Guide-Chaine

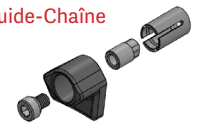

**ANTI MATTER**  
Bras de Guide-Chaine

**201660**

\*À l'exception du cadre lui-même, qui n'est pas vendu séparément en tant que pièce de rechange, toutes les pièces peuvent être commandées à l'aide de leur référence respective.

*\* disponible séparément \**

## 4.2 RÉFÉRENCES ET DESCRIPTION DES PIÈCES

NO.	NOM	RÉFÉRENCE A18#	QTÉ
1	Cadre ANTI MATTER	-	1
2	Protecteur saut de chaîne - ANTI MATTER	201522	1
3	PROTECTION DE BASE DU CADRE - ANTI MATTER	201523	1
	Espaceur de sac de cadre (XS seulement) - ANTI MATTER	201657	
4	ATTEN X APIDURA Sac de cadre régulier 1.1L (pour cadre de taille XS, S and M uniquement)	201529	1
	ATTEN X APIDURA Sac de cadre grand 1.6L (pour cadre de taille L et XL uniquement)	201530	
5	Vis de porte bidon - M5 x 14mm	80807	4
6	Bouchon de plastique M5	80264	3
7	Fourche ANTI MATTER (M-L-XL), déport 51mm Fourche ANTI MATTER (XS-S), déport 56mm	FK.ANT.M-XL.386A / B / C FK.ANT.XS-S.386A / B / C	1
8	Ensemble Tige de selle ANTI MATTER / NITROGEN PRO	SP.NITP.383A	1
9	Pièce de tête de tige de selle ANTI MATTER / NITROGEN PRO	201104	1 kit
10	CAPUCHON DE JEU DE DIRECTION ANTI MATTER	201524 (386A-B-C)	1
11	Anneau de compression (Bearing ID 40,5 x 45deg)	201500	1
12	Roulement supérieur - CeramicSpeed OHD Bearing SS 40,5x49,5x6,5 45/45°	201287	1
13	Roulement inférieur - CeramicSpeed OHD Bearing SS 34,1x46,9x7mm 45/45°	201288	1
14	Cale d'assemblage de tige de selle (ANTI MATTER / NITROGEN)	201498	1 kit
15	BOUCHON OBLONG	201339	1
16	PORTE-BIDON LATÉRAL ANTI MATTER - Tube diagonal	201527	1
17	PORTE-BOUEILLE INTÉGRÉ ANTI MATTER - Tube de selle	201528	1
18	Support de dérailleur (UDH)	201345	1
19	Essieu traversant arrière GWM 167,5x12 SB-02 LITE	201330	1
20	Axe transversale 119x12 - LITE & HOLLOW	100161	1
21	GW Levier amovible pour axe traversants 12mm	81054	1
22	Mousse pour durite	80811	1
	* Disponible séparément *		
23	Support de dérailleur arrière Direct Mount (UDH)	201506	1
24	CAPUCHON DE JEU DE DIRECTION IST3 - SRS	201448	1
25	CAPUCHON DE JEU DE DIRECTION IST3 - ACR	201633	1
26	CAPUCHON DE JEU DE DIRECTION IST3 - DEDA ALANERA RS	201634	1
27	Tige de selle "0 setback"	SP.NITP.383A.OSB	1
28	Assemblage guide-chaîne – Anti Matter	201660	1 kit
29	PORTE-BOUEILLE INTÉGRÉ NITROGEN - Tube diagonal	201446	1

## 5. INSERTION MIN. & MAX. DE LA TIGE DE SELLE

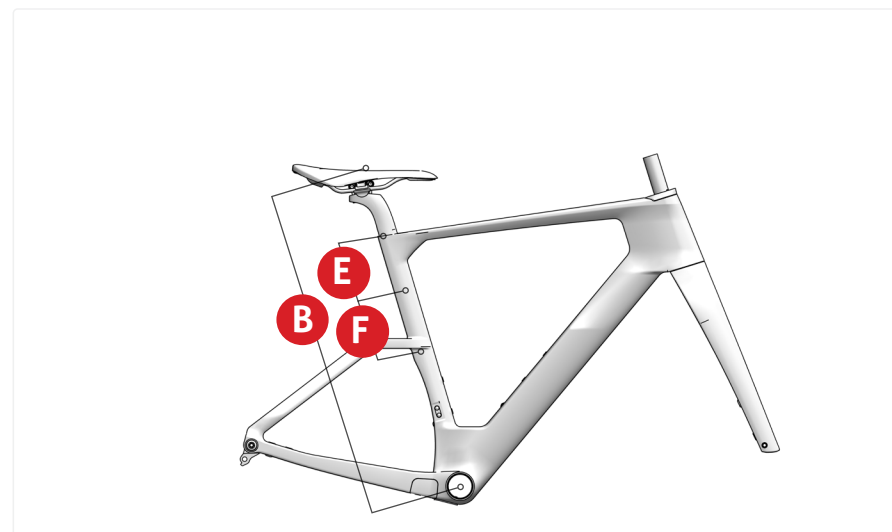

Reportez-vous au tableau ci-contre pour plus de détails sur la hauteur de selle et les limites d'insertion de la tige de selle :

i. La taille de cadre appropriée doit être déterminée en fonction des limites de hauteur de selle.

- A. Hauteur maximale de la selle.
- B. Hauteur minimale de la selle.

ii. En fonction de la taille du cadre et de la hauteur de selle souhaitée, il peut être nécessaire de raccourcir la tige de selle.

Si la hauteur de selle souhaitée est inférieure à la valeur « C », calculez la longueur de coupe requise « G » comme suit :

$$G = C - \text{«Hauteur de selle souhaitée»} + 10\text{mm (pour permettre le réglage)}$$

Exemple : pour une hauteur de selle souhaitée de 650 mm sur un cadre Small, la longueur minimale de coupe requise pour la tige de selle (G) est :

$$G = 682 - 650 + 10 = 42 \text{ mm}$$

**Important : la hauteur de selle ne peut pas être inférieure à la valeur « B ».**

LIMITES DE HAUTEUR DE SELLE (MM)

TAILLE	Hauteur maximale de la selle	Hauteur minimale de la selle	Hauteur minimale de la selle (sans la coupe)	Insertion minimale de la selle	Insertion maximale dans le tube de selle	Coupe maximale de la tige de selle
	A	B	C	D	E	F
X-SMALL	745	595	680	80	145	85
SMALL	780	630	682	80	178	52
MEDIUM	825	675	686	80	219	11
LARGE	870	720	720	80	263	0
X-LARGE	915	765	765	80	304	0

\*\*Sur la base d'une selle dont la distance entre le centre du rail et le dessus est de 50 mm.\*\*

## 6.1 INSTALLATION DE LA TIGE DE SELLE

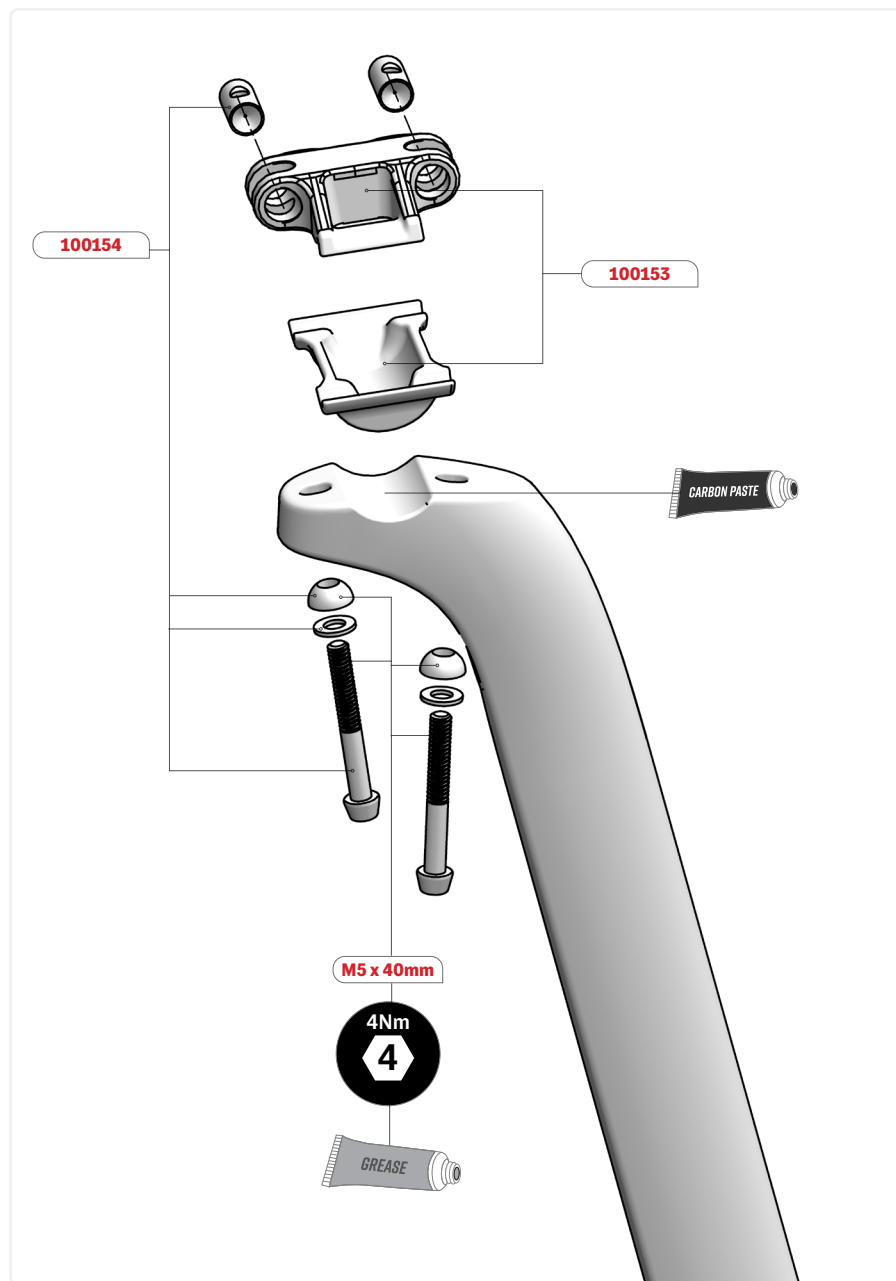

La tige de selle est fournie entièrement assemblée\*

1. Desserrez les deux vis M5 x 40 mm pour permettre à l'ensemble de la tête de la tige de selle de bouger.
2. Appliquez de la graisse sur le filetage de chaque vis M5 x 40 mm, sur la rondelle sphérique et sur le corps de la tige.
3. Appliquez de la pâte pour carbone sur la face incurvée du tube de la tige de selle.
4. Installez les rails de la selle dans le collier de serrage de la tige de selle.
5. Serrez les deux vis M5 x 40 mm afin de régler l'angle de la selle et de serrer le rail.
6. Serrez les deux vis M5 x 40 mm à 4 Nm.



### IMPORTANT :

Voir la page 10 pour connaître les limites d'insertion minimale et maximale de la tige de selle.

## 6.2 INSTALLATION DE LA TIGE DE SELLE

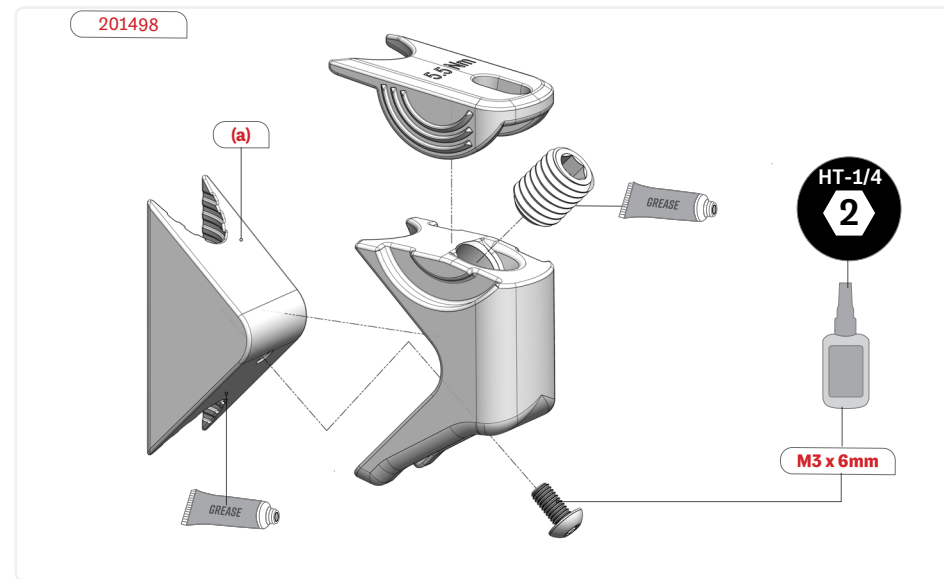
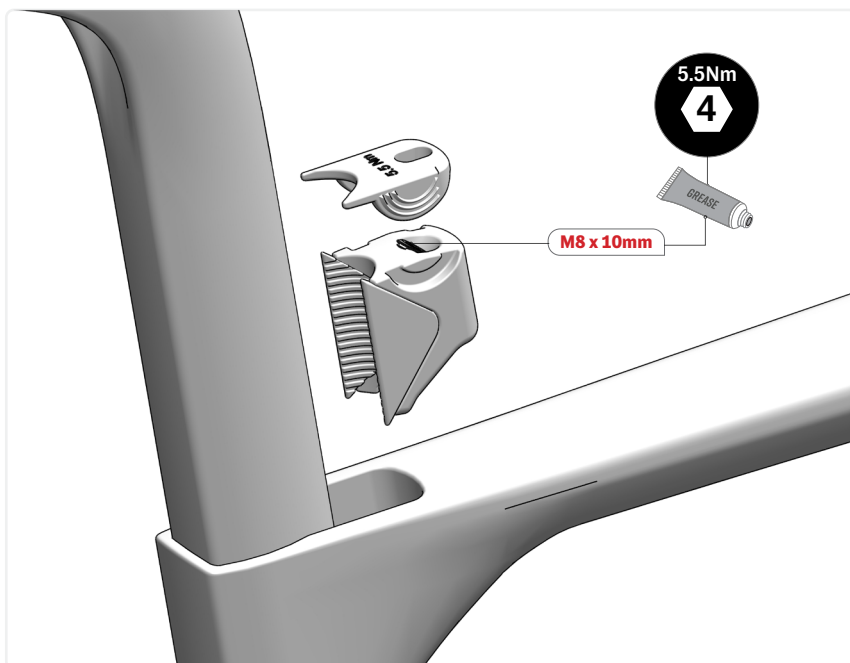
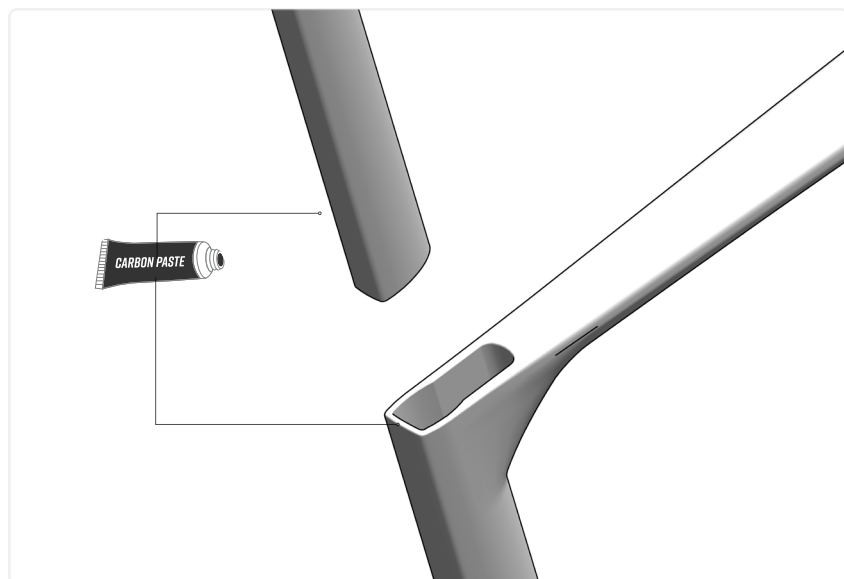

1. Appliquez de la graisse sur la surface inclinée inférieure du collier de tige de selle.
2. Appliquez une goutte de frein-filet bleu (n° 242) sur le filetage de la vis M3 x 6 mm.
3. Serrez à la main la vis M3 x 6 mm, puis desserrez-la d'un quart de tour, en veillant à ce que la cale (a) puisse coulisser.
4. Appliquez de la graisse sur le filetage de la vis de réglage M8 x 10 mm.
5. Vissez la vis de réglage M8 x 10 mm.
6. Faites glisser le cache en caoutchouc sur l'ensemble cale.
7. Appliquez de la pâte de carbone sur la tige de selle et la cavité du tube de selle, puis insérez la tige de selle et réglez-la à la hauteur souhaitée. Veillez à respecter les limites d'insertion minimale et maximale de la tige de selle. (p. 12)
8. Insérez l'ensemble cale dans le cadre.
9. Ajustez l'angle du cache de la cale de la tige de selle pour qu'il affleure la surface du cadre.
10. Serrez la vis de réglage M8 x 10 mm du collier de serrage de la tige de selle à 5,5 Nm.

## 7. INSTALLATION ET RÉGLAGE DU SUPPORT DE DÉRAILLEUR ARRIÈRE (AU BESOIN)

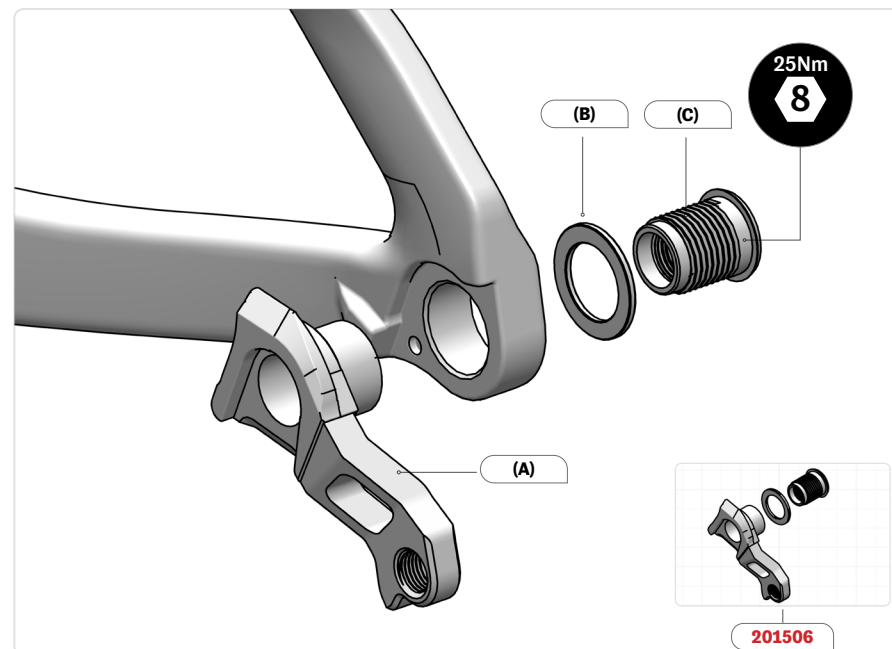
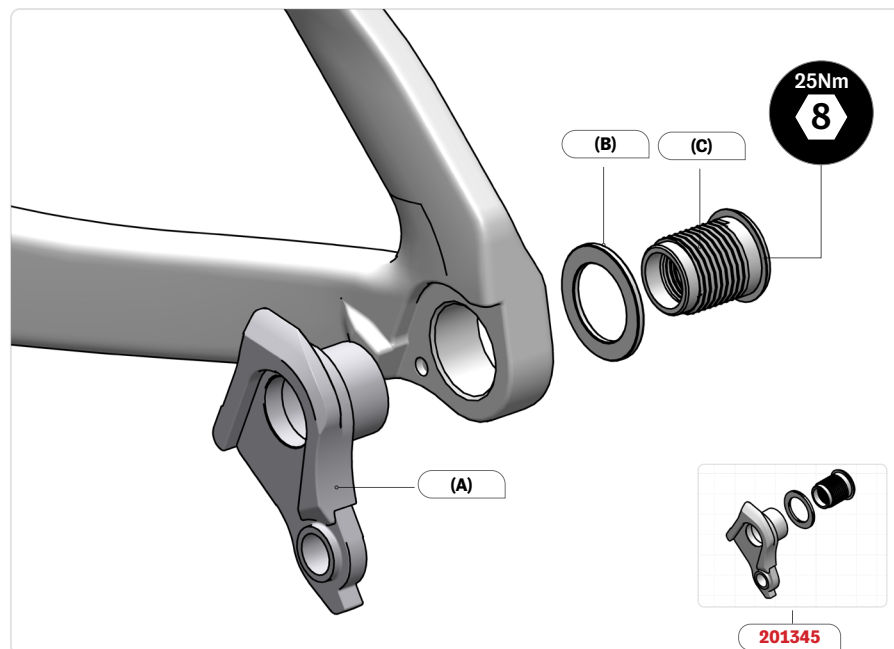

Montage avec une patte standard (réf. : 201345) ou une version à fixation directe (réf. : 201506) :

1. Installez la patte UDH (A) dans la patte de dérailleur du cadre. **N'appliquez pas de graisse sur la patte UDH ni sur le boulon.**
2. Faites pivoter la patte UDH vers l'avant jusqu'à ce qu'elle soit complètement en place dans la poche de la patte et qu'elle touche la butée de rotation.
3. Insérez le boulon UDH (C) à travers la rondelle (B) et dans le filetage de la patte UDH.
4. Serrez le boulon à un couple de 25 Nm. **Le boulon de la patte UDH est fileté à gauche.**
5. Vérifiez que la patte n'a pas bougé après le serrage.
6. Utilisez une jauge d'alignement de patte de dérailleur arrière pour aligner la patte de dérailleur arrière. (Si nécessaire)
7. **Appliquez de la graisse uniquement sur le filetage de l'axe traversant.**

**Le modèle ANTI MATTER est compatible UDH (norme SRAM Universal Derailleur Hanger).**

Pour de l'assistance,

visitez le site de SRAM : <https://www.sram.com/en/service/models/ac-drhg-udh-a1>

visitez le site de Park Tool : <https://www.parktool.com/blog/repair-help/rear-derailleur-hanger-alignment>

## 8. INSTALLATION DU GUIDE-CHAÎNE (\* DISPONIBLE SÉPARÉMENT\*)

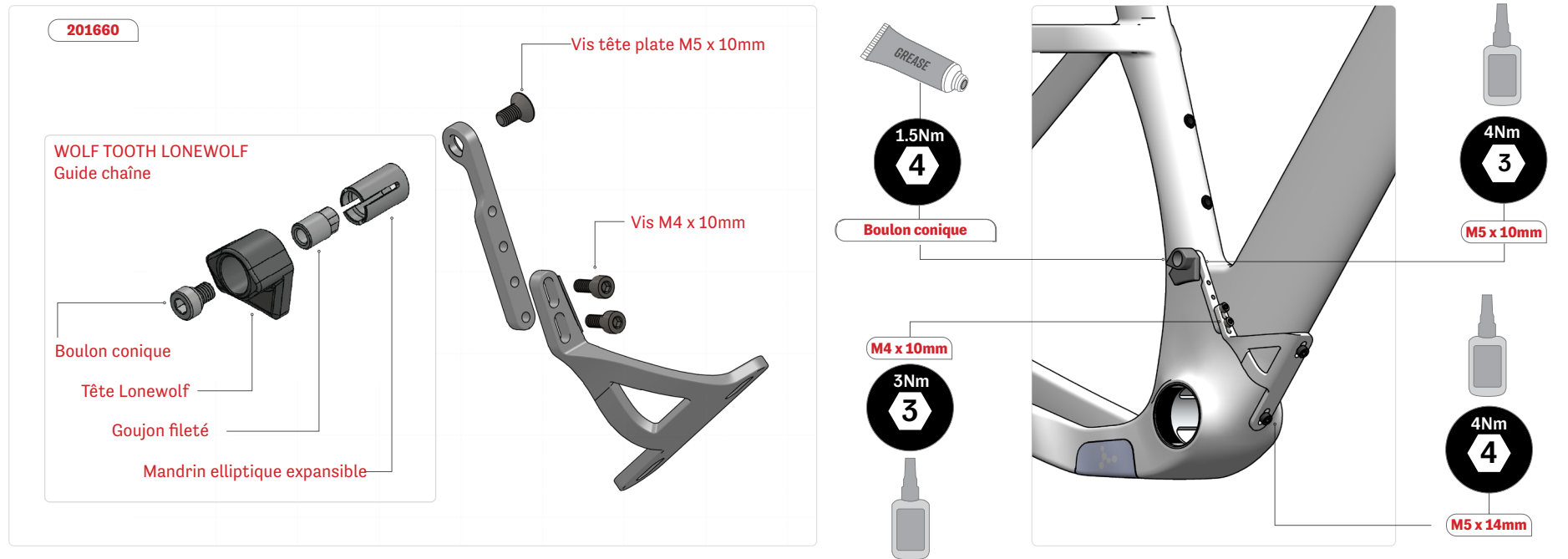

**Le guide-chaîne (réf. : 201660) est optionnel, mais peut empêcher la chaîne de dérailler dans des conditions extrêmes.**

1. Appliquez du frein-filet sur la vis à tête plate M5 x 10 mm, puis fixez le mandrin elliptique expansible sur le bras du guide-chaîne en vissant la vis dans le goujon fileté, tout en alignant la partie plate dans la fente du bras. Serrez à 4 Nm.
2. Serrez à la main les autres vis (réglez la position du bras du guide-chaîne en fonction de la taille de plateau choisie).
3. Positionnez le LoneWolf de manière à laisser un jeu de 1 à 2 mm entre celui-ci et la chaîne.
4. Appliquez de la graisse sur le boulon conique et serrez à 1,5 Nm pour fixer la position de la ligne de chaîne.
5. Appliquez du frein-filet sur les deux vis M4 x 10 mm et serrez à 3 Nm.
6. Appliquez du frein-filet sur les deux vis M5 x 14 mm et serrez à 4 Nm.

La tête du guide-chaîne doit se trouver à moins de 2 mm de la chaîne pour être efficace et empêcher les déraillements.

Les multiples réglages permettent de couvrir les grandes différences de diamètre de plateau, de 40 à 52 dents.

Le système de réglage rapide GuideLock, exclusif à WOLFTOOTH, offre un ajustement de 8 mm pour la ligne de chaîne.

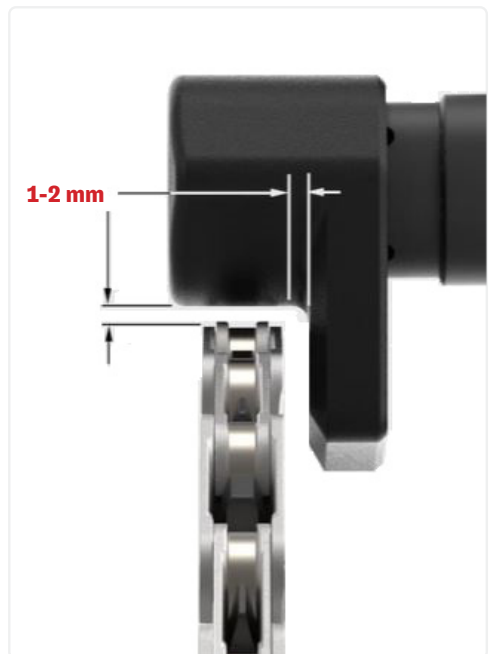

## 9.1 PASSAGE DES GAINES DE FREINS - AVANT

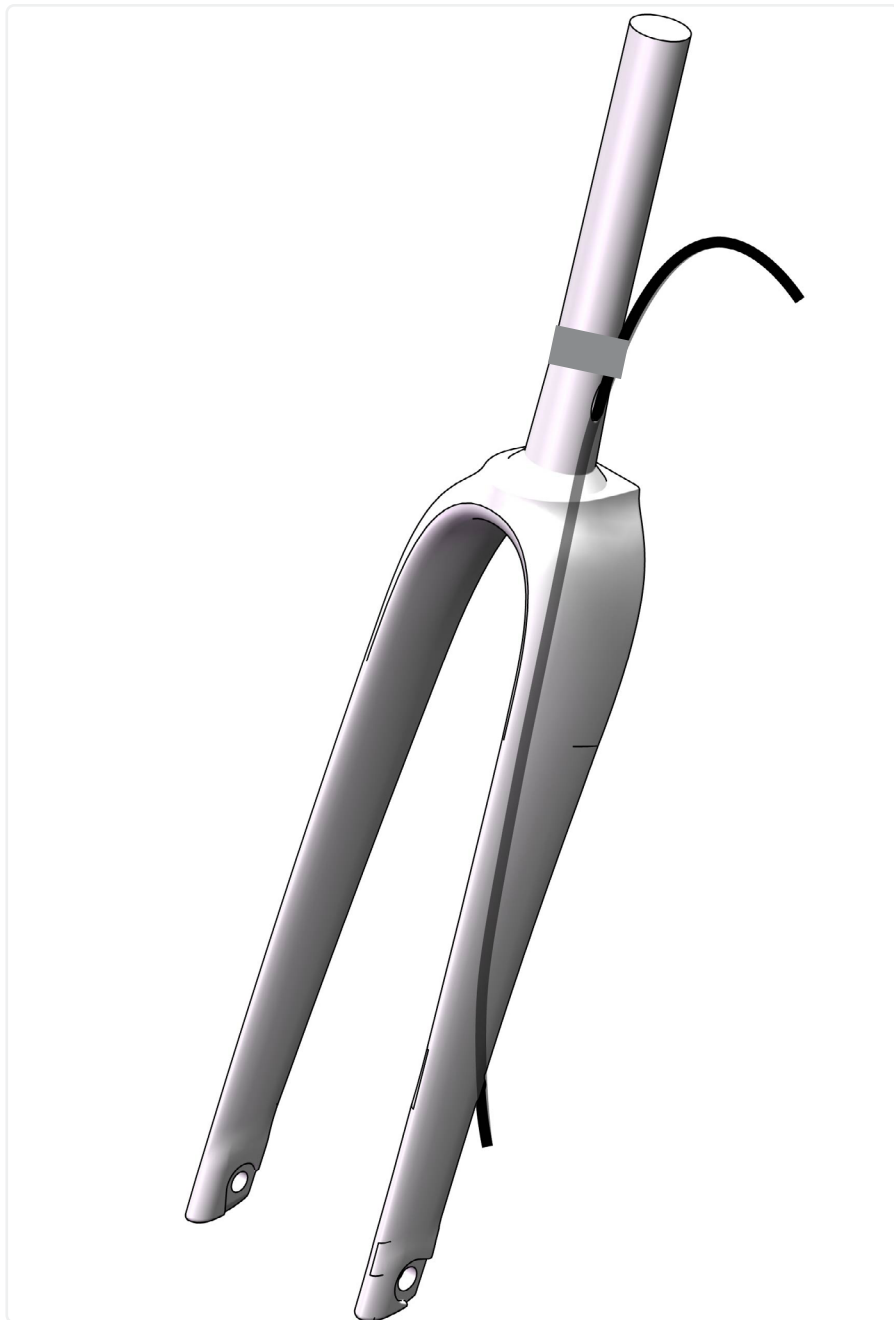

1. Faites passer la gaine hydraulique à travers l'orifice situé dans le bras de fourche, puis faites-la sortir par l'ouverture située dans la partie inférieure du tube de direction.
2. Fixez la gaine de frein avant sur le tube de direction à l'aide de ruban adhésif, aussi haut que possible sans gêner le roulement supérieur.

## 9.2 PASSAGE DES GAINES DE FREINS - ARRIÈRE



1. Faites passer la gaine de frein arrière en la faisant passer par le trou de la base arrière (côté opposé à la transmission) jusqu'à l'ouverture du jeu de direction. Faites passer la gaine par-dessus le boîtier de pédalier.
2. Enfilez les manchons en mousse (réf. : 80811) sur la gaine de frein jusqu'à ce qu'elle atteigne le boîtier de pédalier.
3. Insérez le guide-câble oblong du frein arrière (réf. : 201339) dans le trou de la base arrière côté opposé à la transmission.

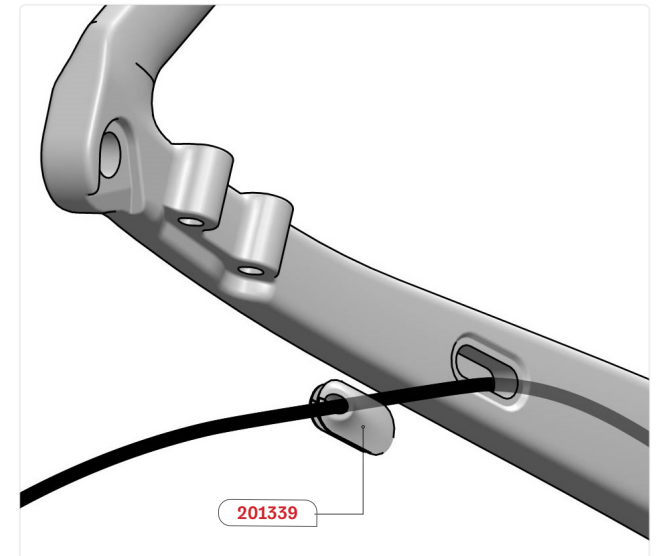

## 10. INSTALLATION DE LA FOURCHE

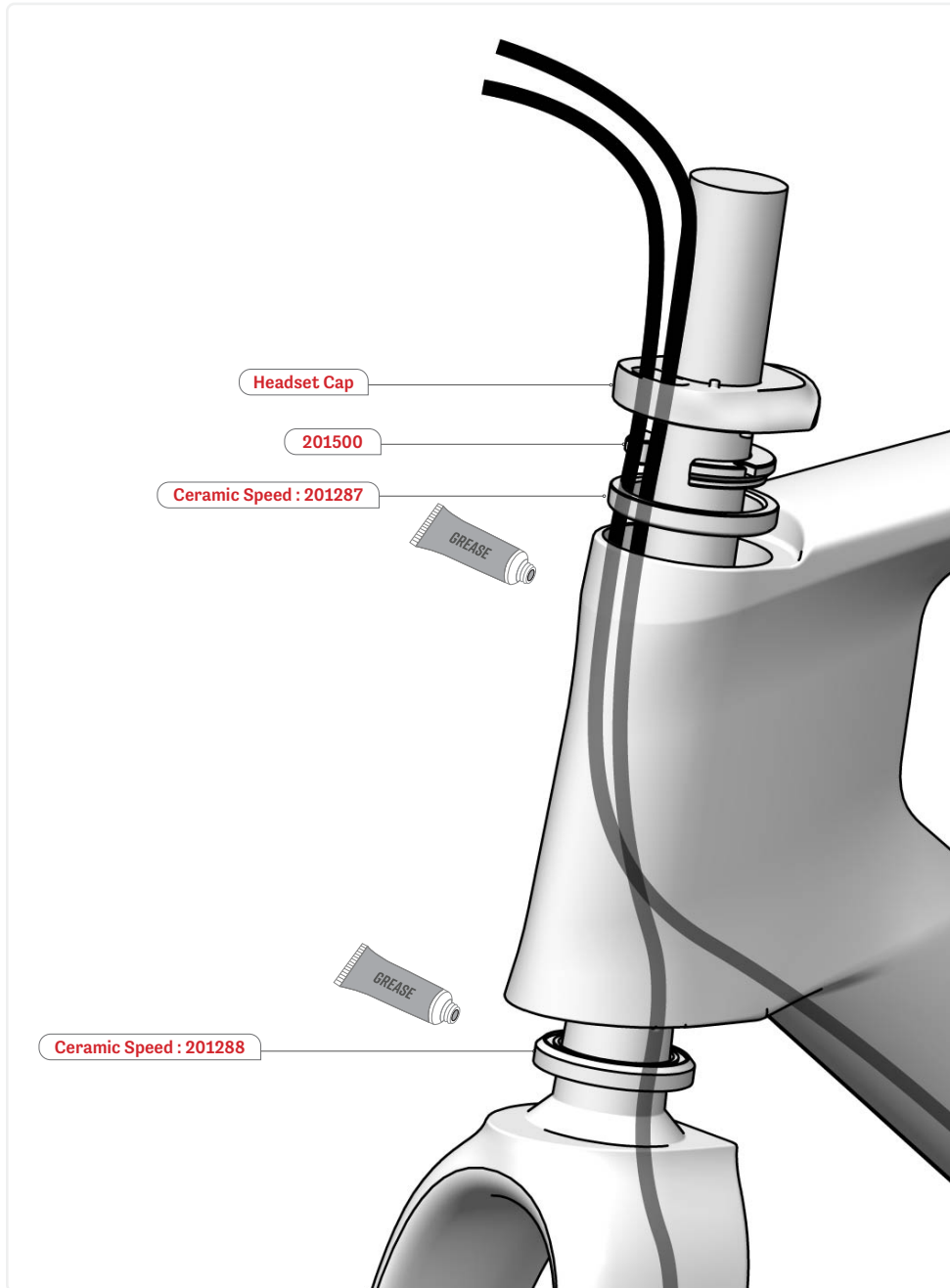

- 1.** Appliquez de la graisse sur toutes les surfaces d'appui des roulements (cadre et fourche)
- 2.** Insérez le tube de fourche et la gaine de frein avant à travers le roulement inférieur.  
Ceramic Speed : 201288
- 3.** Faites glisser le tube de fourche dans le tube de direction du cadre.
- 4.** Insérez le roulement supérieur sur le tube de fourche et dans le cadre. Assurez-vous que toutes les gaines passent à travers le roulement supérieur.  
Ceramic Speed : 201287
- 5.** Insérez la bague de compression (réf. : 201500) sur le pivot de fourche et dans le roulement
- 6.** Choisissez le capuchon de jeu de direction souhaité et insérez-le sur le pivot de fourche, en alignant les ergots avec la bague de compression.



## II. INSTALLATION DU SAC DE CADRE

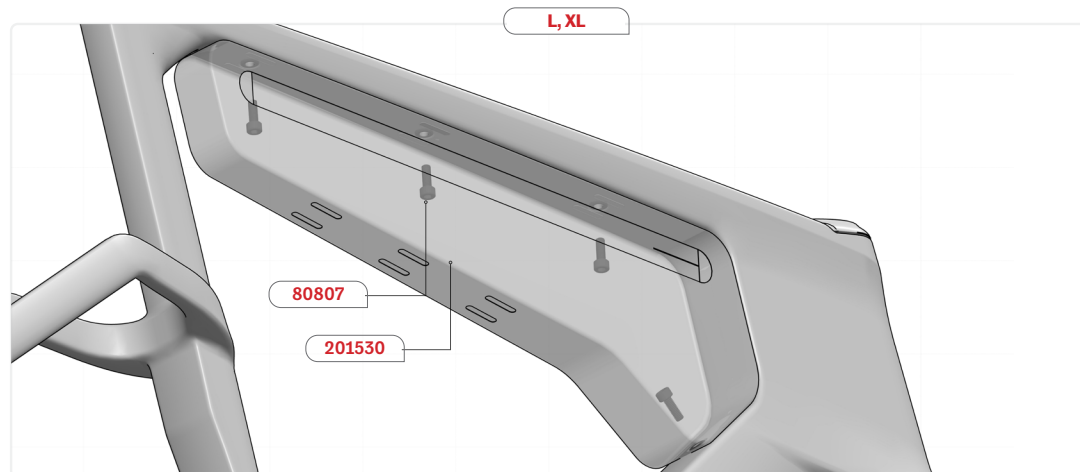
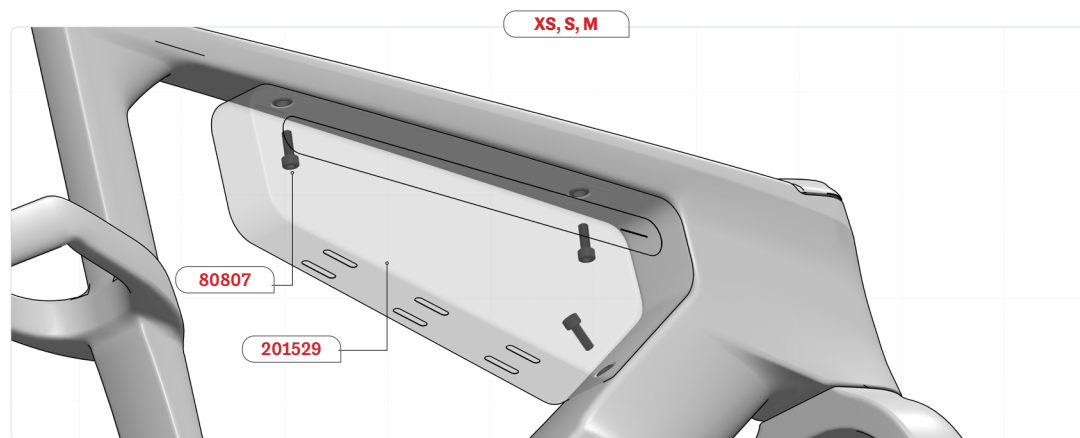
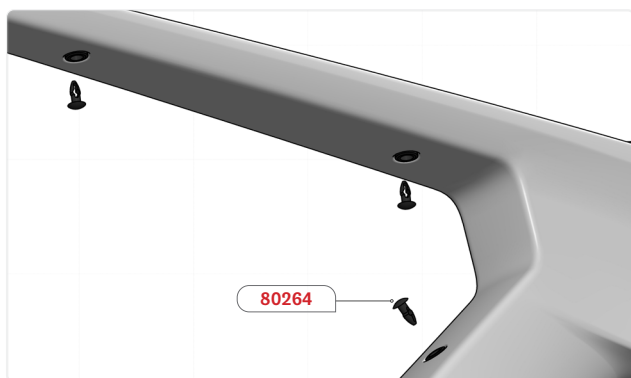
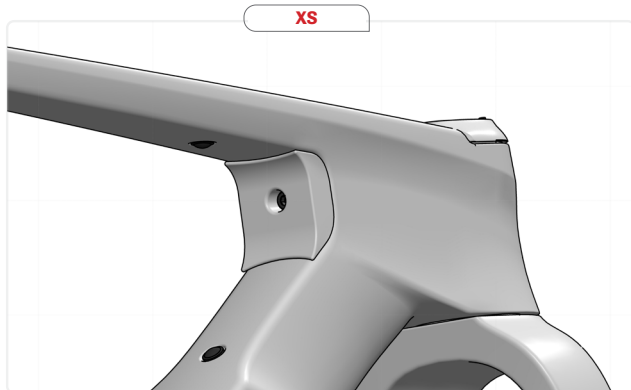
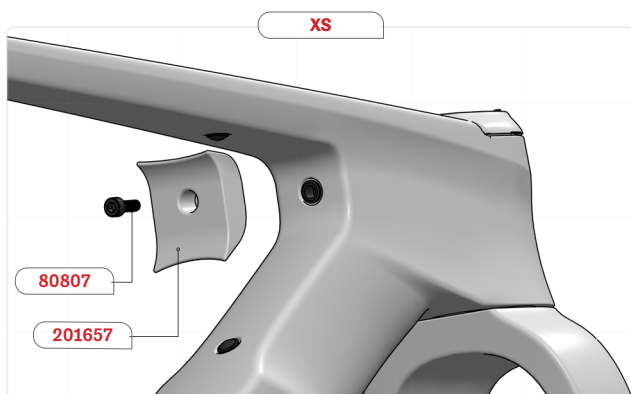

1. Installer le sac de cadre (Réf.: 201529 pour les tailles XS, S, M; Réf.: 201530 pour les tailles L, XL) à l'aide de vis M5 x 14mm (Réf.: 80807). Serrer à la main.
2. Pour le cadre de taille XS, installer d'abord l'espaceur de sac (Réf.: 201657), à l'aide d'une vis M5 x 14mm (Réf.: 80807). La taille du tube de direction du cadre XS a été optimisée aux limites de la réglementation UCI, sans sac.
3. Si le sac de cadre n'est pas utilisé, installer des bouchon de plastique (Réf.: 80264) dans les trous filetés.

## 12. INSTALLATION DE LA BOÎTE BENTO (\* DISPONIBLE SÉPARÉMENT\*)

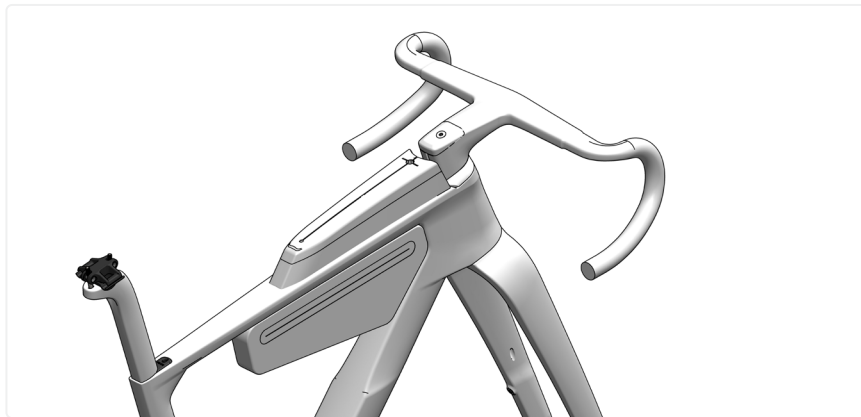
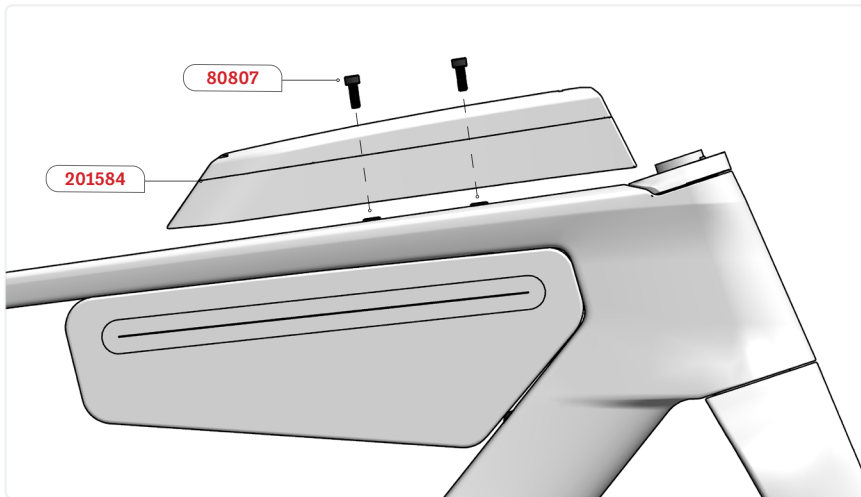

**Le ANTI MATTER est compatible avec la plupart des sacs de tube supérieur et boîte de type Bento, dont notre boîte Bento E117 (Réf.: 801584).**

1. Appliquez de la graisse sur les filetages des deux vis M5 x 14 mm.
2. Serrez à la main les deux vis M5 x 14 mm.

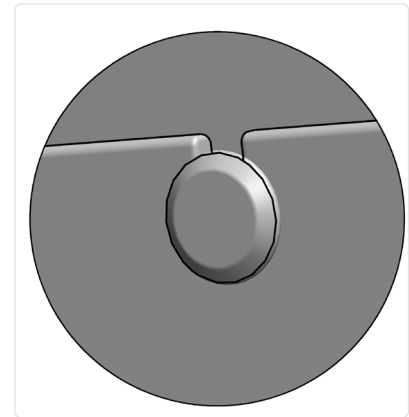
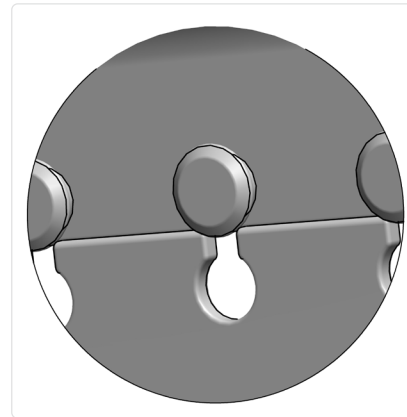
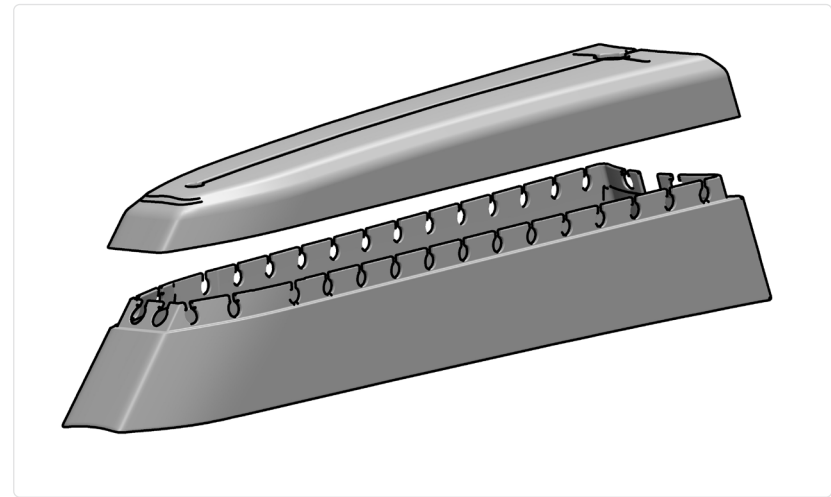

**La boîte bento peut être démontée pour être nettoyée. Elle passe également au lave-vaisselle, qu'elle soit assemblée ou démontée.**

1. Retirez le couvercle en caoutchouc pour démonter la boîte bento et faciliter son nettoyage.
2. Remontez la boîte bento en clipsant chaque bouton à sa place.

### 13. INSTALLATION DES PORTES BIDON



Vous trouverez ci-dessus quelques options possibles pour fixer le(s) bidon(s) sur les supports du cadre, en fonction de la taille du cadre.

### 13. INSTALLATION DES PORTES BIDON

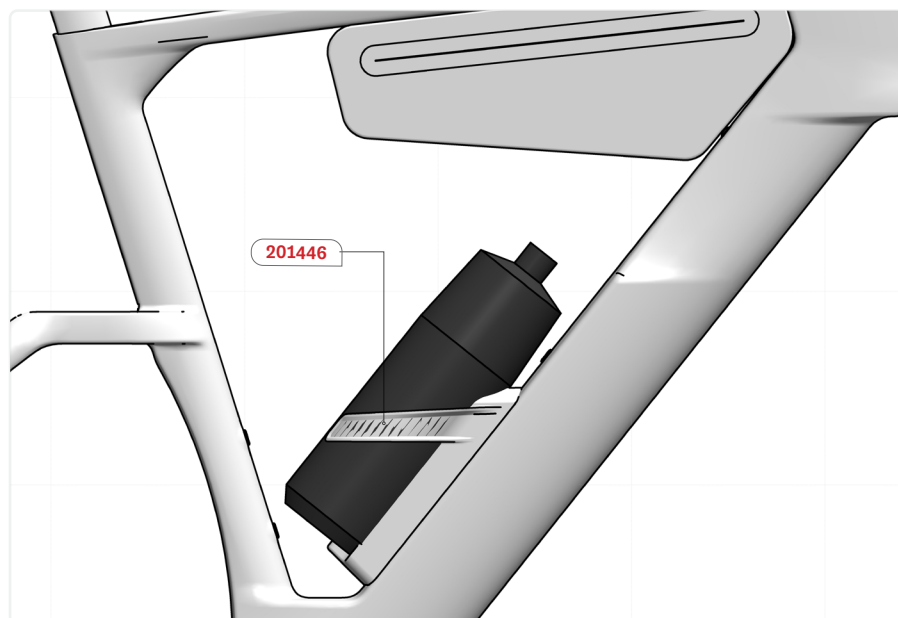

Un bidon

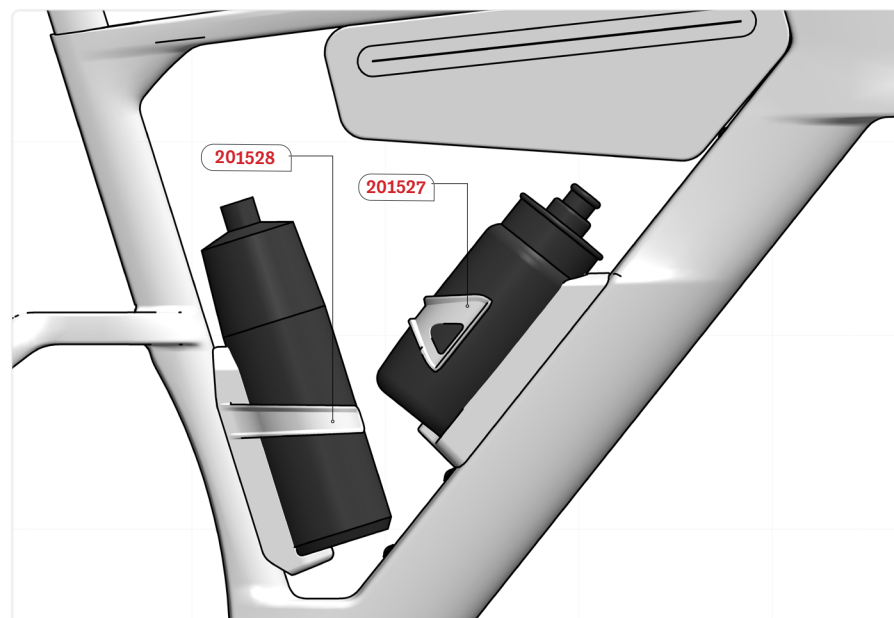

Deux bidons

1. Bien que le ANTI MATTER soit compatible avec les porte-bidons classiques, il est équipé de porte-bidons intégrés sur mesure, optimisés pour l'aérodynamisme.
2. Le porte-bidon « Downtube Side-load » (réf. : 201527) peut être placé en position basse pour abaisser le centre de gravité, ou en position haute pour faciliter l'accès au bidon. Idéal si le bidon est positionné près du sac de cadre.
3. Le porte-bidon « Downtube Aero » (réf. : 201446) est disponible séparément, pour ceux qui préfèrent un accès classique par le haut.
4. Le porte-bidon « SeatTube Aero » (réf. : 201528), sur les cadres de taille Large et X-Large, peut être placé plus haut pour faciliter l'accès au bidon.\*

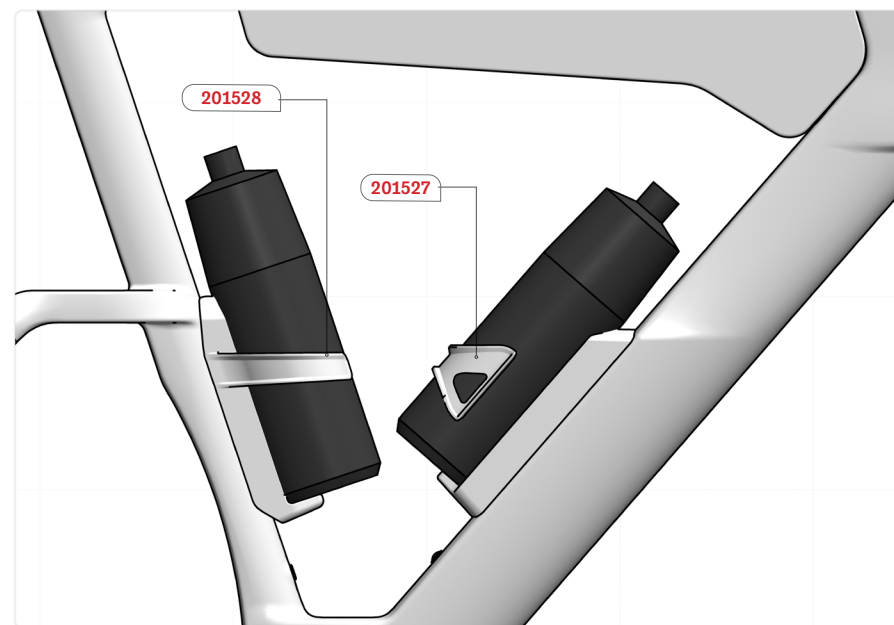

\* Uniquement pour les tailles de cadre « Large » et « X-Large »

# ATTEN

## CHB-1 AERO



VALID FOR ATTEN CHB-1 AERO

## 14. SPÉCIFICATIONS DU GUIDON

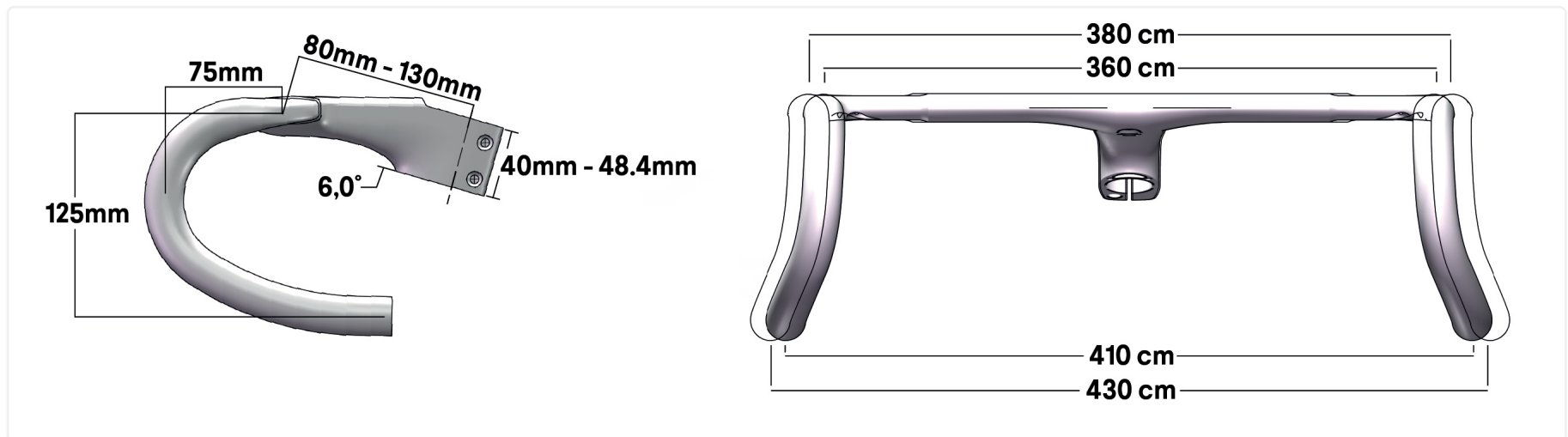

Choisir le bon guidon Aero :

Le Nitrogen est équipé d'un guidon ATTEN Aero. Plusieurs tailles sont disponibles ; assurez-vous de choisir celle qui correspond à votre morphologie.

Voici la liste de toutes les tailles disponibles :

### 360mm

- 201301 - ATTEN Aero Handlebar 360 x 80mm
- 201302 - ATTEN Aero Handlebar 360 x 90mm
- 201303 - ATTEN Aero Handlebar 360 x 100mm
- 201304 - ATTEN Aero Handlebar 360 x 110mm
- 201305 - ATTEN Aero Handlebar 360 x 120mm
- 201532 - ATTEN Aero Handlebar 360 x 130mm

### 380mm

- 201531 - ATTEN Aero Handlebar 380 x 80mm
- 201306 - ATTEN Aero Handlebar 380 x 90mm
- 201307 - ATTEN Aero Handlebar 380 x 100mm
- 201308 - ATTEN Aero Handlebar 380 x 110mm
- 201309 - ATTEN Aero Handlebar 380 x 120mm
- 201310 - ATTEN Aero Handlebar 380 x 130mm

## 15.1 RÉFÉRENCES ET DESCRIPTION DES PIÈCES DE GUIDON

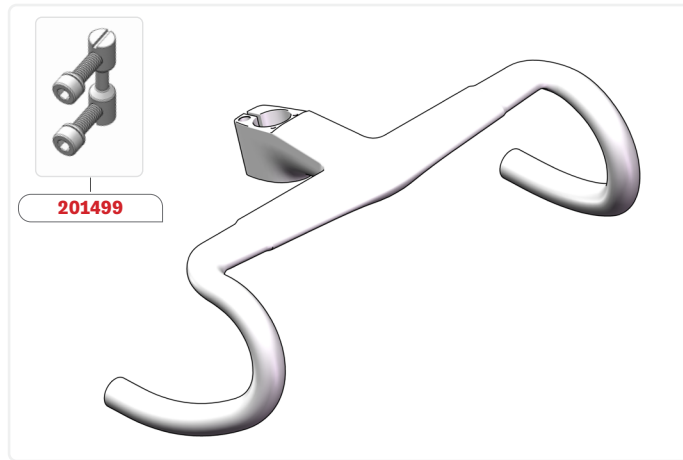

201301 (360 x 80)  
 201302 (360 x 90)  
 201303 (360 x 100)  
 201304 (360 x 110)  
 201305 (360 x 120)  
 201532 (360 x 130)

201531 (380 x 80)  
 201306 (380 x 90)  
 201307 (380 x 100)  
 201308 (380 x 110)  
 201309 (380 x 120)  
 201310 (380 x 130)



201503



201504



201505

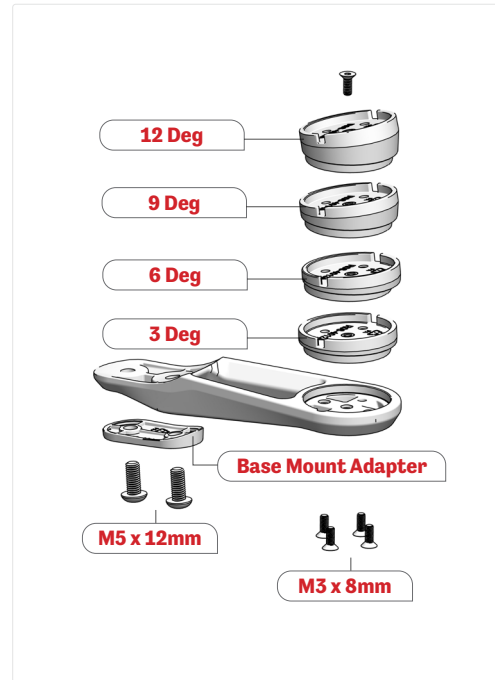

201502



201501

## 15.2 RÉFÉRENCES ET DESCRIPTION DES PIÈCES DE GUIDON

NO.	NOM	RÉFÉRENCE A18#	QTÉ
1	ATTEN CHB-1 AERO 360x80mm	201301	1
	ATTEN CHB-1 AERO 360x90mm	201302	
	ATTEN CHB-1 AERO 360x100mm	201303	
	ATTEN CHB-1 AERO 360x110mm	201304	
	ATTEN CHB-1 AERO 360x120mm	201305	
	ATTEN CHB-1 AERO 360x130mm	201532	
	ATTEN CHB-1 AERO 380x80mm	201531	
	ATTEN CHB-1 AERO 380x90mm	201306	
	ATTEN CHB-1 AERO 380x100mm	201307	
	ATTEN CHB-1 AERO 380x110mm	201308	
	ATTEN CHB-1 AERO 380x120mm	201309	
ATTEN CHB-1 AERO 380x130mm	201310		
2	ATTEN CHB-1 AERO - VISSERIE	201499	1 kit
3	ATTEN CHB-1 AERO - PIÈCES		
4	ATTEN CHB-1 - ENTRETOISE 10mm		
5	ATTEN CHB-1 - CLIP DE FERMETURE POUR ENTROISE 10mm		
6	ATTEN CHB-1 - ENTRETOISE 5mm	201501	1 kit
7	ATTEN CHB-1 - CLIP DE FERMETURE POUR ENTROISE 5mm		
8	ATTEN CHB-1 - COUVERCLE DE POTENCE		
9	ATTEN CHB-1 - VIS DE COUVERCLE- FHCS_ M6x35		
10	ENSEMBLE DE SUPPORT POUR ORDINATEUR - ATTEN CHB-1 AERO		
11	ATTEN CHB-1 - SUPPORT POUR ORDINATEUR SUR MESURE		
12	ATTEN CHB-1 - SUPPORT DE FIXATION À 3°		
13	ATTEN CHB-1 - SUPPORT DE FIXATION À 6°		
14	ATTEN CHB-1 - SUPPORT DE FIXATION À 9°	201502	1 kit
15	ATTEN CHB-1 - SUPPORT DE FIXATION À 12°		
16	ATTEN CHB-1 - ADAPTATEUR POUR SUPPORT POUR ORDINATEUR RÉGULIER		
17	VIS BOMBÉE M5 x 12 mm		
18	VIS PLATE M3 x 8 mm		
19	ADAPTATEUR GARMIN Edge	201503	1
20	ADAPTATEUR WAHOO ELEMNT	201504	1
21	SUPPORT GoPro	201505	1

## 16.1 INSTALLATION DU GUIDON

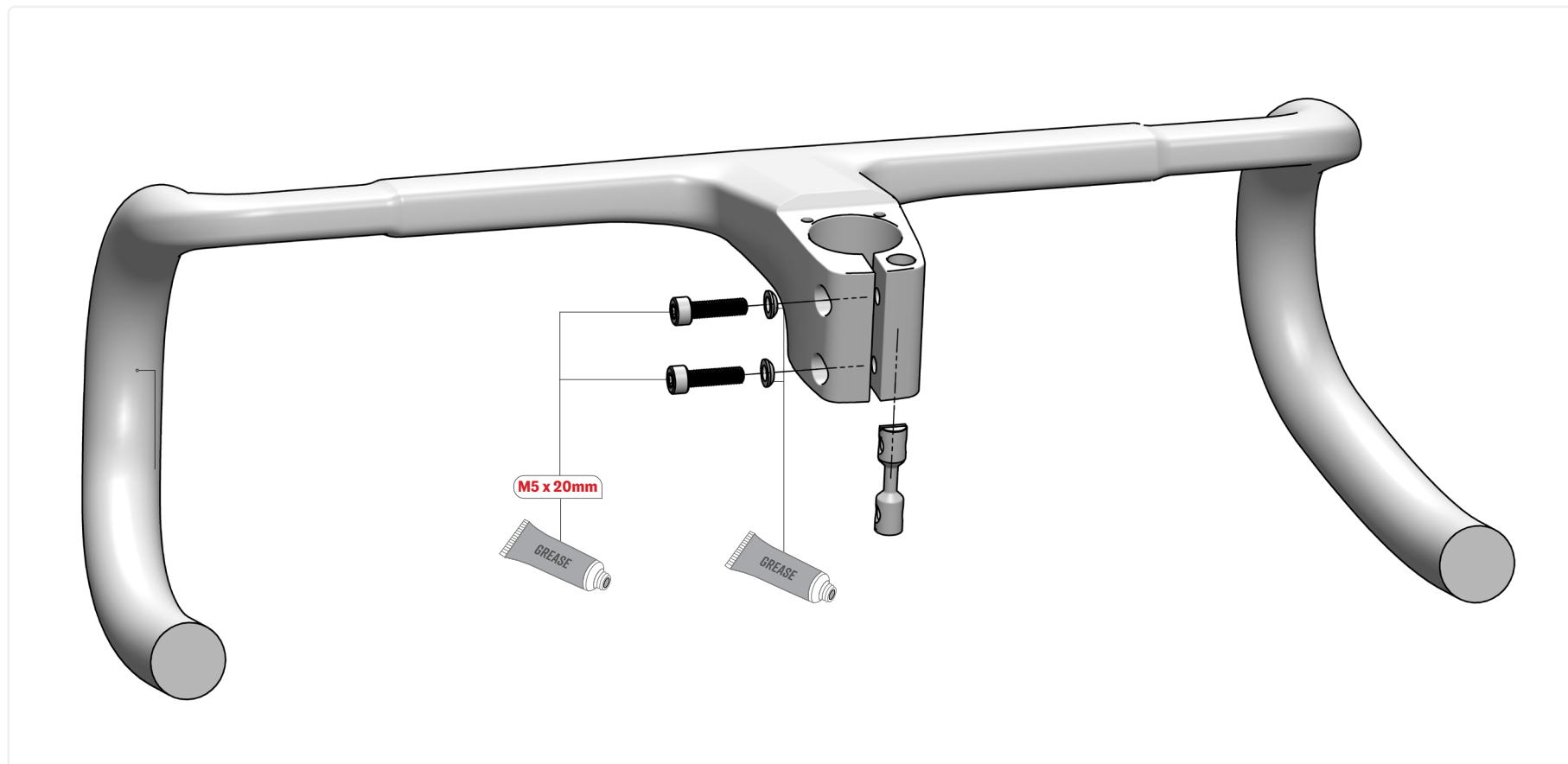

### Installation du guidon Aero :

1. Appliquez de la graisse sur le filetage de chaque vis M5 x 20 mm et sur la rondelle sphérique.
2. Insérez le barillet dans l'orifice prévu à cet effet en alignant le filetage avec la vis.
3. Vissez les deux vis M5 x 20 mm à leur emplacement.



### IMPORTANT :

Le non-respect de ces consignes entraînera automatiquement l'annulation de toute demande de garantie à l'encontre du fabricant.

## 16.2 INSTALLATION DU GUIDON



### IMPORTANT :

Le non-respect de ces consignes entraînera automatiquement l'annulation de toute demande de garantie à l'encontre du fabricant.

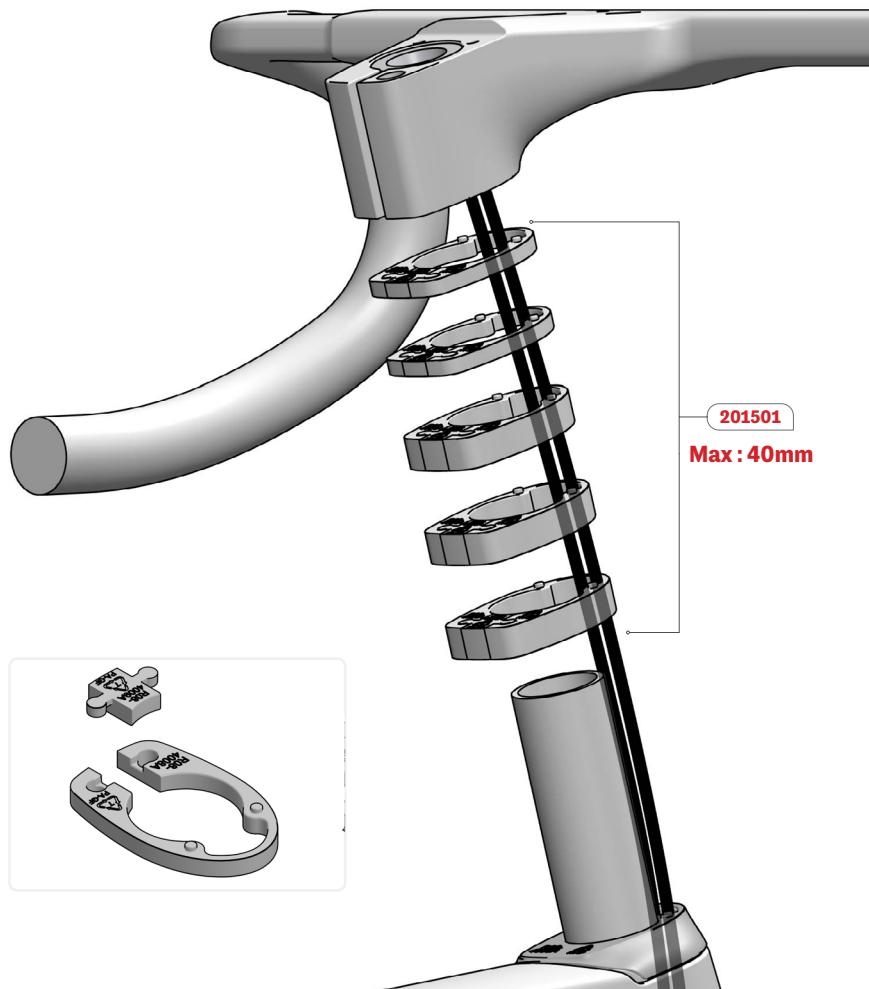

La hauteur de la potence varie en fonction de sa longueur afin de maintenir un angle de -6 degrés.

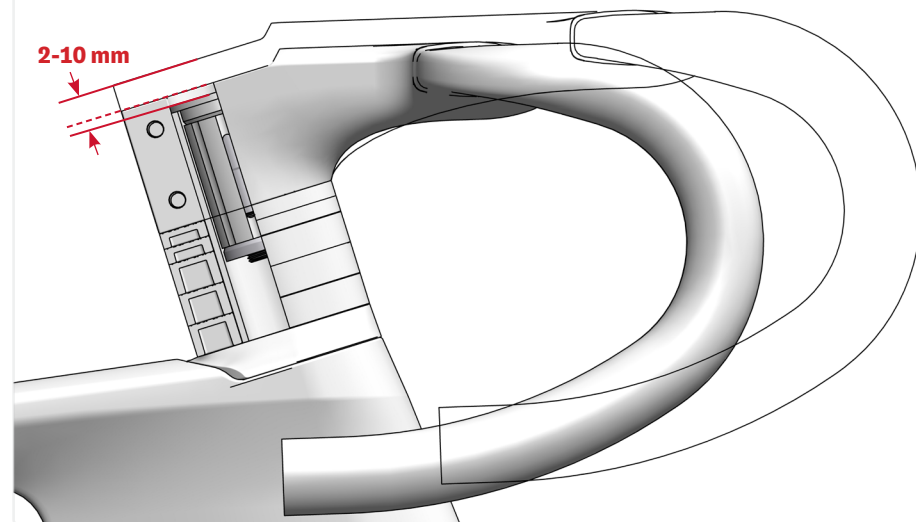

### Découpe du tube de direction :

1. Choisissez la longueur d'entretoises nécessaires (réf. : 201501) ; il est possible d'en installer jusqu'à 40 mm sous le guidon.
2. Les entretoises sont conçues en deux parties afin de permettre leur retrait ou leur ajout sans avoir à couper la gaine de frein. L'assemblage s'effectue comme un puzzle ; assurez-vous que les entretoises sont correctement assemblées.
3. Coupez le tube de direction à 36 mm au-delà de la dernière entretoise. Cela permettra de changer la taille du guidon sans avoir à recouper la fourche.
4. Appliquez de la pâte au carbone entre le bouchon de compression et la fourche. Installez le bouchon de compression à fleur de la fourche. Serrez le bouchon d'expansion à 10-15 Nm.
5. Le haut du bouchon de compression doit se trouver entre 2 et 10 mm en dessous du haut du guidon, en fonction de la longueur de la potence sur le guidon. Cela garantira une compression adéquate du jeu de direction.

### Important :

- Il n'est pas possible d'insérer des entretoises entre la potence et le capuchon supérieur du jeu de direction.

## 16.3 INSTALLATION DU GUIDON

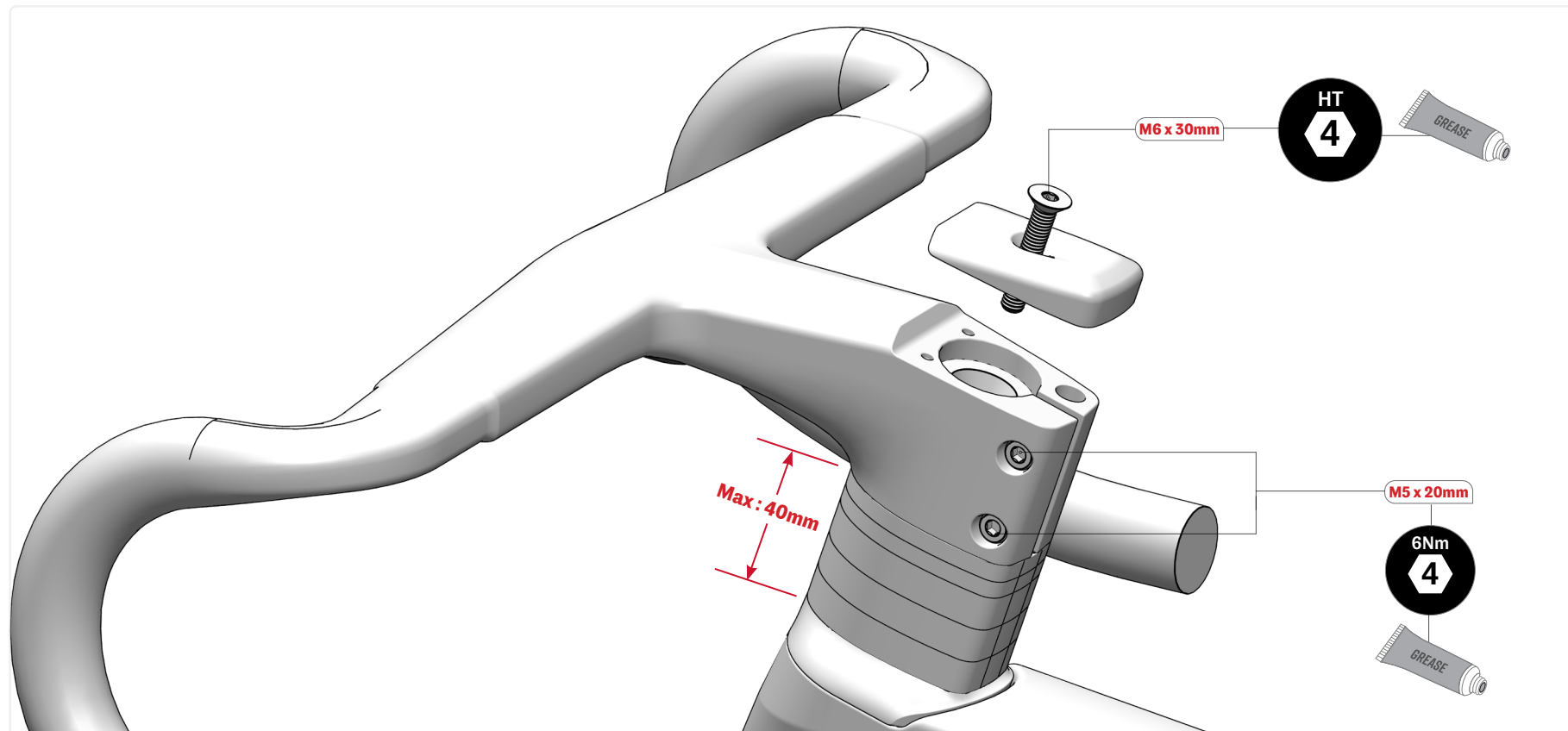

1. Serrez la vis de compression (M6 x 30 mm) jusqu'à ce qu'il n'y ait plus de jeu au niveau du roulement de direction. Veillez à laisser un jeu d'au moins 2 mm pour permettre le réglage du jeu de direction.
2. Alignez la potence et serrez la vis M5 x 20 mm à un couple de 6 Nm.
3. Installez le levier dans la zone texturée et serrez-le au couple recommandé par le fabricant.

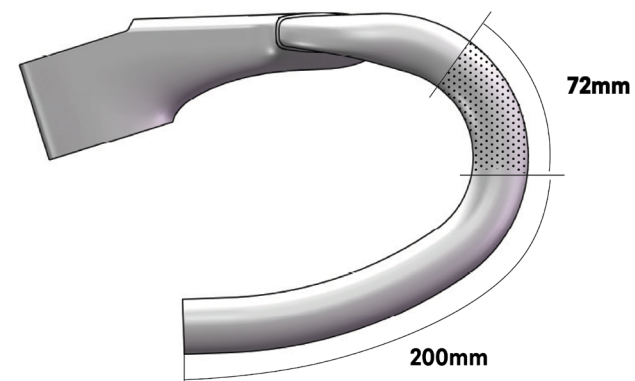

## 17.1 INSTALLATION DU SUPPORT D'ORDINATEUR

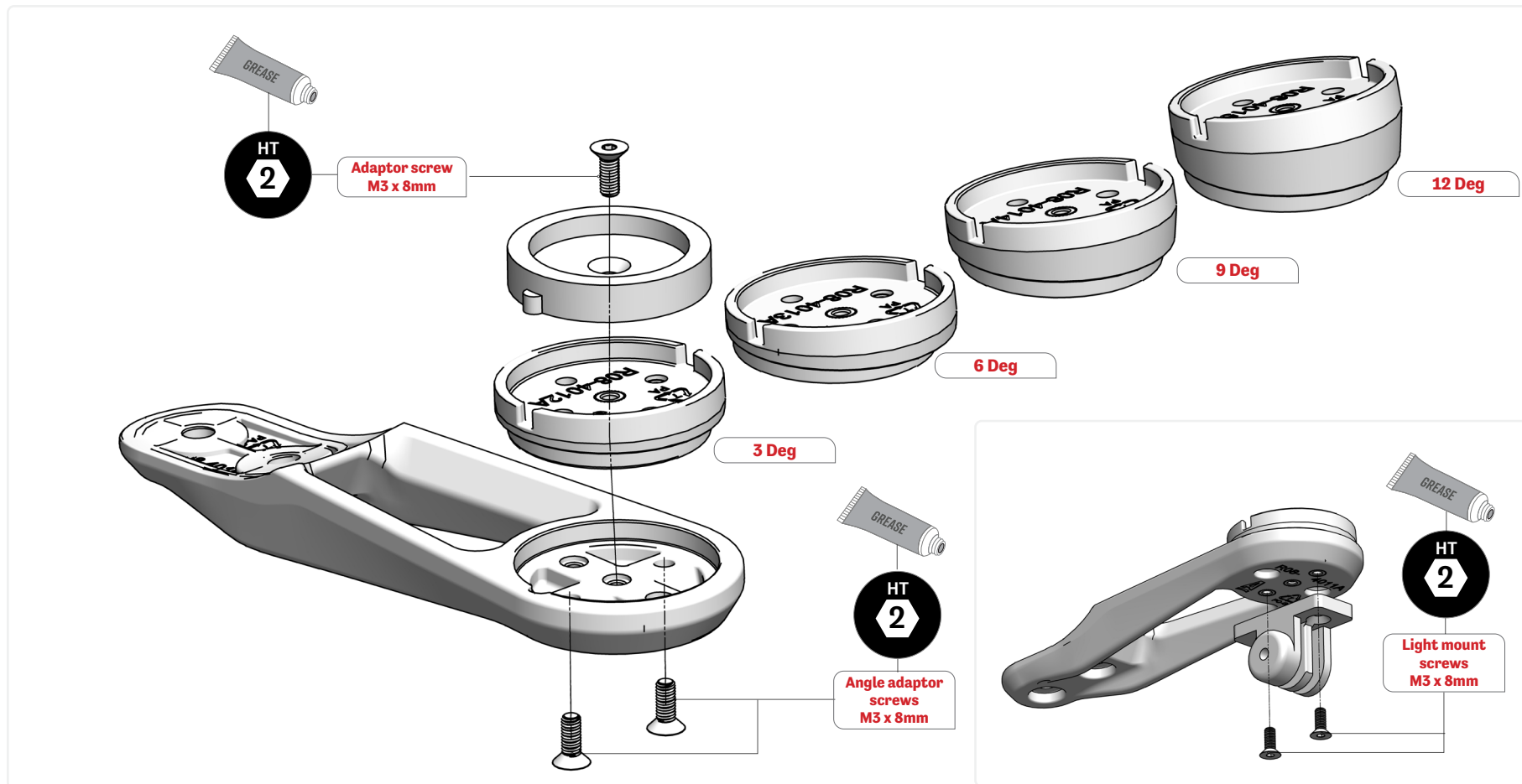

### Montage du support d'ordinateur avec un adaptateur d'angle :

1. Choisissez l'adaptateur d'angle souhaité.
2. Appliquez de la graisse sur le filetage des deux vis M3 x 8 mm.
3. Serrez à la main les deux vis par le dessous du support d'ordinateur.
4. Suivez la procédure d'installation pour l'angle de 0°.

### Montage du support pour ordinateur à 0° :

1. Choisissez l'adaptateur approprié, Garmin ou Wahoo.
2. Appliquez de la graisse sur le filetage de la vis M3 x 8 mm.
3. Serrez la vis à la main.

### Montage du support pour phare / caméra :

1. Appliquez de la graisse sur le filetage des deux vis M3 x 8 mm.
2. Serrez à la main les deux vis par le dessous du support pour ordinateur.

## 17.2 INSTALLATION DU SUPPORT D'ORDINATEUR

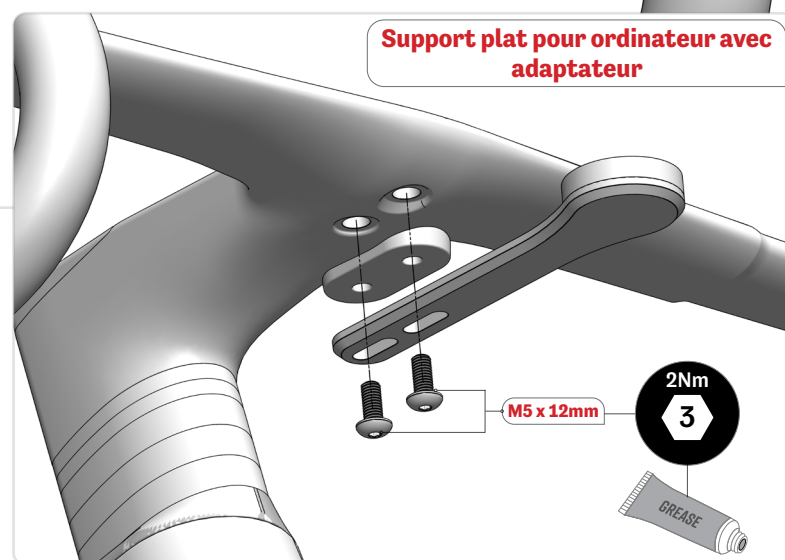
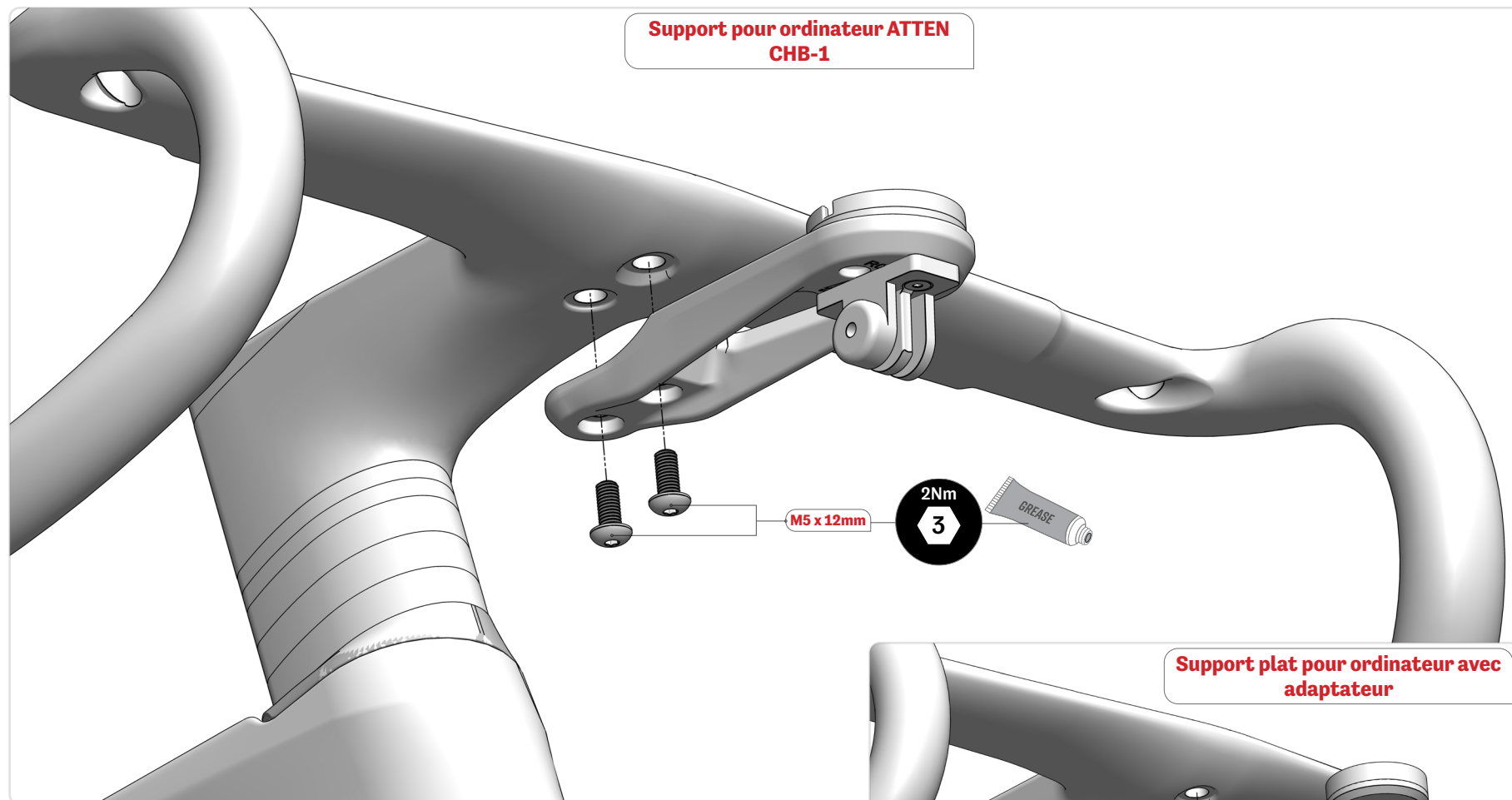

### Installation du support pour ordinateur :

1. Choisissez si vous souhaitez installer le support pour ordinateur ATTEN ou un support plat à l'aide de l'adaptateur fourni.
2. Appliquez de la graisse sur le filetage de chaque vis M5 x 12 mm.
3. Mettez le support pour ordinateur en place et serrez les deux vis M5 x 12 mm à 2 Nm.

## 18. INSTALLATION DE POTENCE NON-INTÉGRÉE

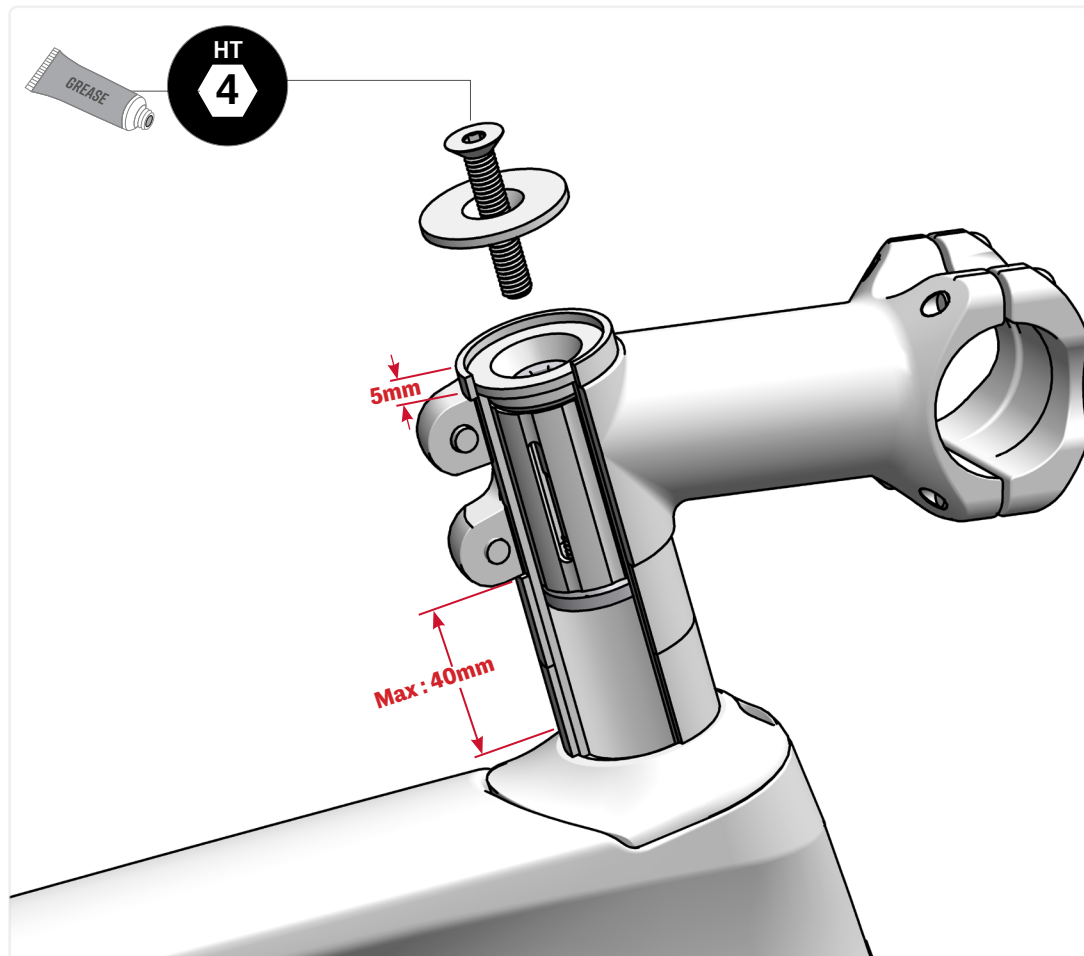

### IMPORTANT:

Le non-respect de ces consignes entraînera automatiquement l'annulation de toute demande de garantie à l'encontre du fabricant.

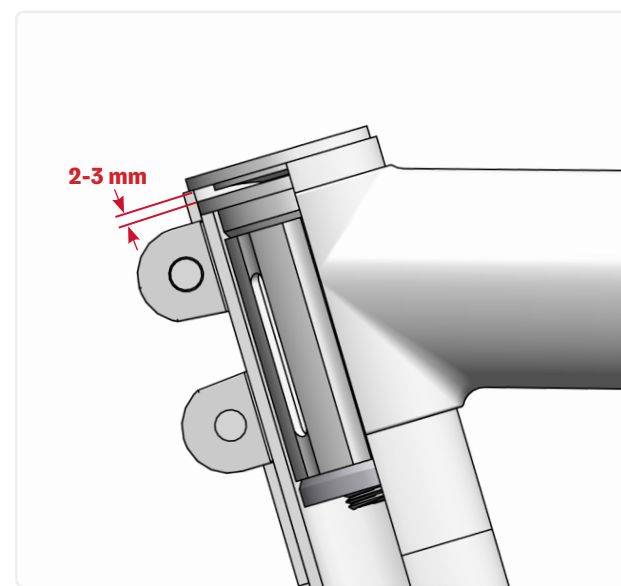

### Installation d'une potence standard :

1. Coupez le tube de direction de manière à pouvoir placer une entretoise de 5 mm au-dessus de la potence. Cela permettra de garantir que la zone de serrage de la potence repose entièrement sur le tube de direction en carbone.
2. Appliquez de la pâte au carbone entre le bouchon de compression et le pivot. Serrez le bouchon d'expansion à 10-15 Nm.
3. Serrez la vis de compression jusqu'à ce qu'il n'y ait plus de jeu dans le roulement de direction. Assurez-vous qu'il reste un jeu de 2 à 3 mm pour permettre le réglage du jeu de direction.
4. Alignez la potence et serrez les boulons au couple recommandé par le fabricant.

### Important :

- Il ne faut pas placer plus de 40 mm d'entretoises entre la potence et le capuchon supérieur du jeu de direction.
- Il est essentiel de monter la rallonge du jeu de direction à la même hauteur que le collier de serrage de la potence.